

ENGLISH

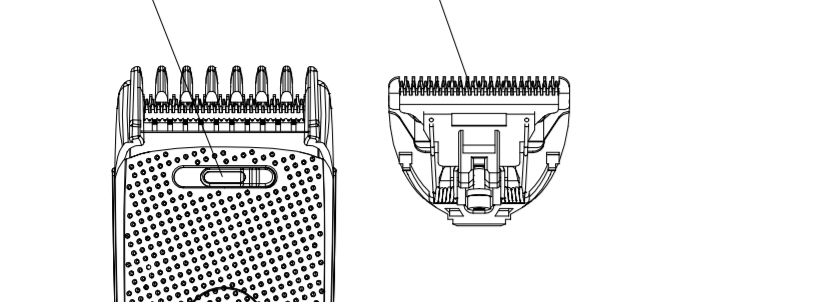

HAIR CLIPPER

OPERATING MANUAL
Description
1. Operating/charging indicator
2. "0" power switch
3. Attachment extension control
4. Tapering comb clamp
5. Blades set
6. Support for storing/charging of the trimmer
7. Universal attachment
8. Power adapter
9. Brush for cleaning
10. Lubricating oil

SAFETY MEASURES

- Carefully read these instructions before using your hair trimmer. Keep this instruction during the whole operation period.
- Before switching on the power adapter make sure that the electricity supply on your home socket corresponds to the voltage specified on the power adapter.
- Use the unit only for intended purposes.
- Use only the universal attachment supplied with the unit.
- Do not use the unit if the universal attachment or the blades are damaged.
- Make sure that the blades are clean and that there is lubricating oil on them.
- After each usage, clean the unit using the brush.
- Do not use the unit for a longer hair, take hair locks between your fingers and cut the hair using the trimmer (pic. 5).
- Switch off the unit in operation intervals or when you do not use it.
- Do not use the unit to support for storing/charging, the power adapter, the plug or the cord is damaged.
- Do not repair the unit yourself; if necessary contact the authorized service center.
- Do not charge the battery at high temperature. Do not charge the battery at temperature below 0°C and above +40°C.
- Do not place the adapter cord near hot surfaces or open flame.
- Never immerse the power adapter or the cord of the adapter into water or other liquids. Provide that the adapter does not get on the body of the power adapter.
- Never immerse the hair trimmer into water or any other liquid.
- Do not allow children to use the unit as a toy, keep the unit out of reach of children.
- This unit is not intended for usage by children or elderly people or they give all necessary instructions on safety measures and information about danger, which can be caused by improper usage of the unit.
- The unit is intended for household usage only.

Battery charging

- Battery charge is enough approximately for 40 minutes of continuous operation.
 - Switch off the unit, setting the switch (2) to the "0" position, connect the plug of the power adapter (8) to the power socket.
 - Place the unit on the support (6) and plug in the power adapter - the charging indicator (1) will light up red.
- Note**
- Before the first usage of the unit, charge the battery for 8 hours.
 - Do not charge the batteries at temperature below 0°C and above +40°C.
 - If you have not used the unit for a month or more, charge it completely before use.
 - Time of repeated charging cycles should not exceed 6 hours.
 - You can charge the batteries, connecting the plug of the power adapter (8) directly to the jack on the unit, without using the support (6).

Operating the unit with power-line supply

If you want to continue using the unit at partially discharged battery, disconnect the plug of the power adapter (8) from the jack on the support (6) and connect it directly to the power socket. Connect the power adapter (8) into the socket, switching on the unit setting the switch (2) to the "1" position, the red indicator will be lighting.

HAIR STYLING INSTRUCTIONS

- The hair should be clean and dry.
 - Before starting the haircut, turn on the unit and make sure that it operates better without a comb.
 - If the hair is smooth, if there is extra oil on the blades, wipe it with a dry cloth.
 - During operation of the unit connected to the mains, it makes sure that the power cord condition, do not allow its multiple twisting, periodically turn off the unit and straighten the power cord.
 - Watch the person that the hair is approximately at your eye level, cover the shoulders of the person with a towel and comb the hair.
- Reminder**
- Always cut off a little amount of hair at a time; if necessary you can always return to the cut off part and trim off additional hair.
 - The best results of the haircut are reached if the hair is dry, but not wet.
 - Comb the hair to find out trimmer better.
 - As you go to know your trimmer better, you will be able to model desired haircuts yourself.

Cutting with the universal attachment (7)

- The universal attachment (7) has 9 positions for hair of different length.
- Switch off the unit, setting the switch (2) to the "0" position.
- Set the universal attachment (7), insert the guides of the attachment into the grooves on the body and slightly press the attachment until a click.
- Select the position of the universal attachment (7) by turning the control (3).
- Turn the universal attachment (7) use the control (3) to set the attachment to the "1" position and pull the attachment upwards.

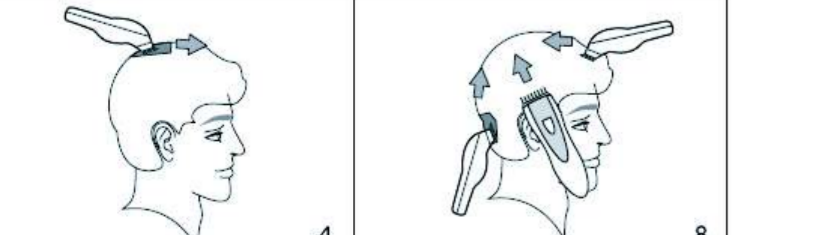

Position 1: about 3 mm
Position 2: about 4.5 mm
Position 3: about 6 mm
Position 4: about 7.5 mm
Position 5: about 9 mm
Position 6: ca. 10.5 mm
Position 7: about 12 mm
Position 8: about 13.5 mm
Position 9: about 15 mm

Step one

Choose the required hair length, select the position of the universal attachment using the control (3). Switch on the unit using the switch (2); setting it to the "1" position, the green indicator (1) will light up. Hold the trimmer

ENGLISH

in a way that the blades are directed upwards. Start the haircut from the beginning of the hair growth. Slowly move the trimmer upwards. Cut all hair on the back area of the head and near the ears (pic. 1, 2, 3).

Step two

Set off the unit using the switch (2), use the control (3) to set the position for cutting longer hair and continue cutting hair near the crown of the head (pic. 4).

Step 3 - cutting in the temples area

Switch off the unit, setting the attachment to the position for shorter hair (from the 1-st to the 3-d or another, which you need) and cut hair at the temples. Then set the attachment to the position from the 4-th to the 7-th or another, which you need, and continue cutting in the direction of the crown of the head.

Step 4 - cutting the top of the head

Using the positions of the attachment (from the 4-th to the 7-th or another necessary position) move the hair cut against the head crown to the top, against the direction of normal hair growth.

You can cut your hair against and along the direction of the hair growth, but keep in mind that the hair cut against the growth will be shorter than the hair cut along the growth.

Use the attachment positions 1 or 2 for very short cutting.

To leave longer hair, use the required position of the attachment.

To leave a longer hair, take hair locks between your fingers and cut the hair using the trimmer (pic. 5).

You may use a comb: lift the hair locks and cut them above the comb (pic. 6).

Always start cutting from the back of the head.

Comb the hair to reveal uneven locks.

Step 5 - final phase

At the final phase of the haircut, remove the attachment (7) from the trimmer, turn it with the blades towards the hair and carefully trim the hair on the temples and neck. Do not touch the neck with the blades containing the skin, you can wound or cut the skin (pic. 7).

Cone-shaped haircut

Set the attachment to position 6 or another necessary position and start cutting from the back of the head towards the crown. Cut the hair against the direction of the growth, always from the crown and from the sides (pic. 8). To get a flat crown haircut, use a comb: lift the locks and cut them along the comb. Comb the hair to reveal uneven locks.

Tapering function

Tapering is making hair rare. The essence of tapering is in cutting out separate locks at different height that allows achieving smooth and efficient haircut. Tapering is performed at the final phase of the hair-cut.

To extend the tapering comb, move the clamp (4) to the right and turn the tapering comb.

To remove the tapering comb, move the clamp (4) to the right until bumping.

CLEANING AND CARE

- Lubricating the blades**
The blades should be oiled each time before and after using the trimmer.
- Switch off the unit with the switch (2), while operating from the power adapter (8) unplug the power adapter, remove the cord plug of the power adapter from the jack on the unit.
- Apply one or two drops of oil on the blades teeth (5), turn on the unit and make sure that the blades are moving smoothly.
- Turn off the trimmer, wipe the excessive oil with a dry cloth.

Attention!

Use only the oil supplied with the set. DO NOT use any other oil, fat, oil mixed with any solvents for lubricating.

Cleaning the trimmer

- Switch off the unit with the switch (2), while operating from the power adapter (8) unplug the power adapter, remove the cord plug of the power adapter from the jack on the unit.
- Remove the attachment (7) setting the control (3) to the "0" position.
- Clean the blades from the cut hair, using the cleaning brush (9).
- Hold the unit with the front part towards you, press with the thumb on the back of the blade (5) in the direction from yourself and remove the blades set with a dry cloth.
- Use the brush (9) to clean the inner surface and the blades set (5) from hair.
- Wipe the unit with a soft damp cloth, then wipe dry.
- Do not use abrasive cleaners or solvents.
- Apply one or two drops of oil on the blades teeth and the back part of the upper blade.
- Set the blades set (5) on the unit, switch on the unit and make sure that the blades are moving smoothly. Turn off the trimmer; wipe the excessive oil with a dry cloth.
- Never immerse the unit and the power adapter into water or any other liquids.

Storage

- Switch off the unit before taking it away for storage.
- Keep the unit in a cool dry place out of reach of children.

Delivery set

- 1. Hair trimmer - 1 pc.
- 2. Blades set (installed) - 1 pc.
- 3. Attachment - 1 pc.
- 4. Support for storing/charging the trimmer - 1 pc.
- 5. Power adapter - 1 pc.

Specification

Power source: DC 2.4 V
Charging time: 8 hours

The manufacturer shall reserve the right to change the specification of the appliances without preliminary notice.

The life time of the appliance shall not be less than 3 years

Guarantee
Details regarding guarantee conditions can be obtained from the dealer from whom the appliance was purchased. The full of sale or receipt must be produced when making any claim under the terms of this guarantee.

This product conforms to the EMC-Requirements as laid down by the Council Directive 89/336/EEC and to the Low Voltage Regulation (73/23/EEC).

ENGLISH

in a way that the blades are directed upwards. Start the haircut from the beginning of the hair growth. Slowly move the trimmer upwards. Cut all hair on the back area of the head and near the ears (pic. 1, 2, 3).

Step two

Set off the unit using the switch (2), use the control (3) to set the position for cutting longer hair and continue cutting hair near the crown of the head (pic. 4).

Step 3 - cutting in the temples area

Switch off the unit, setting the attachment to the position for shorter hair (from the 1-st to the 3-d or another, which you need) and cut hair at the temples. Then set the attachment to the position from the 4-th to the 7-th or another, which you need, and continue cutting in the direction of the crown of the head.

Step 4 - cutting the top of the head

Using the positions of the attachment (from the 4-th to the 7-th or another necessary position) move the hair cut against the head crown to the top, against the direction of normal hair growth.

You can cut your hair against and along the direction of the hair growth, but keep in mind that the hair cut against the growth will be shorter than the hair cut along the growth.

Use the attachment positions 1 or 2 for very short cutting.

To leave longer hair, use the required position of the attachment.

To leave a longer hair, take hair locks between your fingers and cut the hair using the trimmer (pic. 5).

You may use a comb: lift the hair locks and cut them above the comb (pic. 6).

Always start cutting from the back of the head.

Comb the hair to reveal uneven locks.

Step 5 - final phase

At the final phase of the haircut, remove the attachment (7) from the trimmer, turn it with the blades towards the hair and carefully trim the hair on the temples and neck. Do not touch the neck with the blades containing the skin, you can wound or cut the skin (pic. 7).

Cone-shaped haircut

Set the attachment to position 6 or another necessary position and start cutting from the back of the head towards the crown. Cut the hair against the direction of the growth, always from the crown and from the sides (pic. 8). To get a flat crown haircut, use a comb: lift the locks and cut them along the comb. Comb the hair to reveal uneven locks.

Tapering function

Tapering is making hair rare. The essence of tapering is in cutting out separate locks at different height that allows achieving smooth and efficient haircut. Tapering is performed at the final phase of the hair-cut.

To extend the tapering comb, move the clamp (4) to the right and turn the tapering comb.

To remove the tapering comb, move the clamp (4) to the right until bumping.

CLEANING AND CARE

- Lubricating the blades**
The blades should be oiled each time before and after using the trimmer.
- Switch off the unit with the switch (2), while operating from the power adapter (8) unplug the power adapter, remove the cord plug of the power adapter from the jack on the unit.
- Apply one or two drops of oil on the blades teeth (5), turn on the unit and make sure that the blades are moving smoothly.
- Turn off the trimmer, wipe the excessive oil with a dry cloth.

Attention!

Use only the oil supplied with the set. DO NOT use any other oil, fat, oil mixed with any solvents for lubricating.

Cleaning the trimmer

- Switch off the unit with the switch (2), while operating from the power adapter (8) unplug the power adapter, remove the cord plug of the power adapter from the jack on the unit.
- Remove the attachment (7) setting the control (3) to the "0" position.
- Clean the blades from the cut hair, using the cleaning brush (9).
- Hold the unit with the front part towards you, press with the thumb on the back of the blade (5) in the direction from yourself and remove the blades set with a dry cloth.
- Use the brush (9) to clean the inner surface and the blades set (5) from hair.
- Wipe the unit with a soft damp cloth, then wipe dry.
- Do not use abrasive cleaners or solvents.
- Apply one or two drops of oil on the blades teeth and the back part of the upper blade.
- Set the blades set (5) on the unit, switch on the unit and make sure that the blades are moving smoothly. Turn off the trimmer; wipe the excessive oil with a dry cloth.
- Never immerse the unit and the power adapter into water or any other liquids.

Storage

- Switch off the unit before taking it away for storage.
- Keep the unit in a cool dry place out of reach of children.

Delivery set

- 1. Hair trimmer - 1 pc.
- 2. Blades set (installed) - 1 pc.
- 3. Attachment - 1 pc.
- 4. Support for storing/charging the trimmer - 1 pc.
- 5. Power adapter - 1 pc.

Specification

Power source: DC 2.4 V
Charging time: 8 hours

The manufacturer shall reserve the right to change the specification of the appliances without preliminary notice.

The life time of the appliance shall not be less than 3 years

Guarantee
Details regarding guarantee conditions can be obtained from the dealer from whom the appliance was purchased. The full of sale or receipt must be produced when making any claim under the terms of this guarantee.

This product conforms to the EMC-Requirements as laid down by the Council Directive 89/336/EEC and to the Low Voltage Regulation (73/23/EEC).

ENGLISH

in a way that the blades are directed upwards. Start the haircut from the beginning of the hair growth. Slowly move the trimmer upwards. Cut all hair on the back area of the head and near the ears (pic. 1, 2, 3).

Step two

Set off the unit using the switch (2), use the control (3) to set the position for cutting longer hair and continue cutting hair near the crown of the head (pic. 4).

Step 3 - cutting in the temples area

Switch off the unit, setting the attachment to the position for shorter hair (from the 1-st to the 3-d or another, which you need) and cut hair at the temples. Then set the attachment to the position from the 4-th to the 7-th or another, which you need, and continue cutting in the direction of the crown of the head.

Step 4 - cutting the top of the head

Using the positions of the attachment (from the 4-th to the 7-th or another necessary position) move the hair cut against the head crown to the top, against the direction of normal hair growth.

You can cut your hair against and along the direction of the hair growth, but keep in mind that the hair cut against the growth will be shorter than the hair cut along the growth.

Use the attachment positions 1 or 2 for very short cutting.

To leave longer hair, use the required position of the attachment.

To leave a longer hair, take hair locks between your fingers and cut the hair using the trimmer (pic. 5).

You may use a comb: lift the hair locks and cut them above the comb (pic. 6).

Always start cutting from the back of the head.

Comb the hair to reveal uneven locks.

Step 5 - final phase

At the final phase of the haircut, remove the attachment (7) from the trimmer, turn it with the blades towards the hair and carefully trim the hair on the temples and neck. Do not touch the neck with the blades containing the skin, you can wound or cut the skin (pic. 7).

Cone-shaped haircut

Set the attachment to position 6 or another necessary position and start cutting from the back of the head towards the crown. Cut the hair against the direction of the growth, always from the crown and from the sides (pic. 8). To get a flat crown haircut, use a comb: lift the locks and cut them along the comb. Comb the hair to reveal uneven locks.

Tapering function

Tapering is making hair rare. The essence of tapering is in cutting out separate locks at different height that allows achieving smooth and efficient haircut. Tapering is performed at the final phase of the hair-cut.

To extend the tapering comb, move the clamp (4) to the right and turn the tapering comb.

To remove the tapering comb, move the clamp (4) to the right until bumping.

CLEANING AND CARE

- Lubricating the blades**
The blades should be oiled each time before and after using the trimmer.
- Switch off the unit with the switch (2), while operating from the power adapter (8) unplug the power adapter, remove the cord plug of the power adapter from the jack on the unit.
- Apply one or two drops of oil on the blades teeth (5), turn on the unit and make sure that the blades are moving smoothly.
- Turn off the trimmer, wipe the excessive oil with a dry cloth.

Attention!

Use only the oil supplied with the set. DO NOT use any other oil, fat, oil mixed with any solvents for lubricating.

Cleaning the trimmer

- Switch off the unit with the switch (2), while operating from the power adapter (8) unplug the power adapter, remove the cord plug of the power adapter from the jack on the unit.
- Remove the attachment (7) setting the control (3) to the "0" position.
- Clean the blades from the cut hair, using the cleaning brush (9).
- Hold the unit with the front part towards you, press with the thumb on the back of the blade (5) in the direction from yourself and remove the blades set with a dry cloth.
- Use the brush (9) to clean the inner surface and the blades set (5) from hair.
- Wipe the unit with a soft damp cloth, then wipe dry.
- Do not use abrasive cleaners or solvents.
- Apply one or two drops of oil on the blades teeth and the back part of the upper blade.
- Set the blades set (5) on the unit, switch on the unit and make sure that the blades are moving smoothly. Turn off the trimmer; wipe the excessive oil with a dry cloth.
- Never immerse the unit and the power adapter into water or any other liquids.

Storage

- Switch off the unit before taking it away for storage.
- Keep the unit in a cool dry place out of reach of children.

Delivery set

- 1. Hair trimmer - 1 pc.
- 2. Blades set (installed) - 1 pc.
- 3. Attachment - 1 pc.
- 4. Support for storing/charging the trimmer - 1 pc.
- 5. Power adapter - 1 pc.

Specification

Power source: DC 2.4 V
Charging time: 8 hours

The manufacturer shall reserve the right to change the specification of the appliances without preliminary notice.

The life time of the appliance shall not be less than 3 years

Guarantee
Details regarding guarantee conditions can be obtained from the dealer from whom the appliance was purchased. The full of sale or receipt must be produced when making any claim under the terms of this guarantee.

This product conforms to the EMC-Requirements as laid down by the Council Directive 89/336/EEC and to the Low Voltage Regulation (73/23/EEC).

ENGLISH

in a way that the blades are directed upwards. Start the haircut from the beginning of the hair growth. Slowly move the trimmer upwards. Cut all hair on the back area of the head and near the ears (pic. 1, 2, 3).

Step two

Set off the unit using the switch (2), use the control (3) to set the position for cutting longer hair and continue cutting hair near the crown of the head (pic. 4).

Step 3 - cutting in the temples area

Switch off the unit, setting the attachment to the position for shorter hair (from the 1-st to the 3-d or another, which you need) and cut hair at the temples. Then set the attachment to the position from the 4-th to the 7-th or another, which you need, and continue cutting in the direction of the crown of the head.

Step 4 - cutting the top of the head

Using the positions of the attachment (from the 4-th to the 7-th or another necessary position) move the hair cut against the head crown to the top, against the direction of normal hair growth.

You can cut your hair against and along the direction of the hair growth, but keep in mind that the hair cut against the growth will be shorter than the hair cut along the growth.

Use the attachment positions 1 or 2 for very short cutting.

To leave longer hair, use the required position of the attachment.

To leave a longer hair, take hair locks between your fingers and cut the hair using the trimmer (pic. 5).

You may use a comb: lift the hair locks and cut them above the comb (pic. 6).

Always start cutting from the back of the head.

Comb the hair to reveal uneven locks.

Step 5 - final phase

At the final phase of the haircut, remove the attachment (7) from the trimmer, turn it with the blades towards the hair and carefully trim the hair on the temples and neck. Do not touch the neck with the blades containing the skin, you can wound or cut the skin (pic. 7).

Cone-shaped haircut

Set the attachment to position 6 or another necessary position and start cutting from the back of the head towards the crown. Cut the hair against the direction of the growth, always from the crown and from the sides (pic. 8). To get a flat crown haircut, use a comb: lift the locks and cut them along the comb. Comb the hair to reveal uneven locks.

Tapering function

Tapering is making hair rare. The essence of tapering is in cutting out separate locks at different height that allows achieving smooth and efficient haircut. Tapering is performed at the final phase of the hair-cut.

To extend the tapering comb, move the clamp (4) to the right and turn the tapering comb.

To remove the tapering comb, move the clamp (4) to the right until bumping.

CLEANING AND CARE

- Lubricating the blades**
The blades should be oiled each time before and after using the trimmer.
- Switch off the unit with the switch (2), while operating from the power adapter (8) unplug the power adapter, remove the cord plug of the power adapter from the jack on the unit.
- Apply one or two drops of oil on the blades teeth (5), turn on the unit and make sure that the blades are moving smoothly.
- Turn off the trimmer, wipe the excessive oil with a dry cloth.

Attention!

Use only the oil supplied with the set. DO NOT use any other oil, fat, oil mixed with any solvents for lubricating.

Cleaning the trimmer

- Switch off the unit with the switch (2), while operating from the power adapter (8) unplug the power adapter, remove the cord plug of the power adapter from the jack on the unit.
- Remove the attachment (7) setting the control (3) to the "0" position.
- Clean the blades from the cut hair, using the cleaning brush (9).
- Hold the unit with the front part towards you, press with the thumb on the back of the blade (5) in the direction from yourself and remove the blades set with a dry cloth.
- Use the brush (9) to clean the inner surface and the blades set (5) from hair.
- Wipe the unit with a soft damp cloth, then wipe dry.
- Do not use abrasive cleaners or solvents.
- Apply one or two drops of oil on the blades teeth and the back part of the upper blade.
- Set the blades set (5) on the unit, switch on the unit and make sure that the blades are moving smoothly. Turn off the trimmer; wipe the excessive oil with a dry cloth.
- Never immerse the unit and the power adapter into water or any other liquids.

Storage

- Switch off the unit before taking it away for storage.
- Keep the unit in a cool dry place out of reach of children.

Delivery set

- 1. Hair trimmer - 1 pc.
- 2. Blades set (installed) - 1 pc.
- 3. Attachment - 1 pc.
- 4. Support for storing/charging the trimmer - 1 pc.
- 5. Power adapter - 1 pc.

Specification

Power source: DC 2.4 V
Charging time: 8 hours

The manufacturer shall reserve the right to change the specification of the appliances without preliminary notice.

The life time of the appliance shall not be less than 3 years

Guarantee
Details regarding guarantee conditions can be obtained from the dealer from whom the appliance was purchased. The full of sale or receipt must be produced when making any claim under the terms of this guarantee.

This product conforms to the EMC-Requirements as laid down by the Council Directive 89/336/EEC and to the Low Voltage Regulation (73/23/EEC).

ENGLISH

in a way that the blades are directed upwards. Start the haircut from the beginning of the hair growth. Slowly move the trimmer upwards. Cut all hair on the back area of the head and near the ears (pic. 1, 2, 3).

Step two

Set off the unit using the switch (2), use the control (3) to set the position for cutting longer hair and continue cutting hair near the crown of the head (pic. 4).

Step 3 - cutting in the temples area

Switch off the unit, setting the attachment to the position for shorter hair (from the 1-st to the 3-d or another, which you need) and cut hair at the temples. Then set the attachment to the position from the 4-th to the 7-th or another, which you need, and continue cutting in the direction of the crown of the head.

Step 4 - cutting the top of the head

Using the positions of the attachment (from the 4-th to the 7-th or another necessary position) move the hair cut against the head crown to the top, against the direction of normal hair growth.

You can cut your hair against and along the direction of the hair growth, but keep in mind that the hair cut against the growth will be shorter than the hair cut along the growth.

Use the attachment positions 1 or 2 for very short cutting.

To leave longer hair, use the required position of the attachment.

To leave a longer hair, take hair locks between your fingers and cut the hair using the trimmer (pic. 5).

You may use a comb: lift the hair locks and cut them above the comb (pic. 6).

Always start cutting from the back of the head.

Comb the hair to reveal uneven locks.

Step 5 - final phase

At the final phase of the haircut, remove the attachment (7) from the trimmer, turn it with the blades towards the hair and carefully trim the hair on the temples and neck. Do not touch the neck with the blades containing the skin, you can wound or cut the skin (pic. 7).

Cone-shaped haircut

Set the attachment to position 6 or another necessary position and start cutting from the back of the head towards the crown. Cut the hair against the direction of the growth, always from the crown and from the sides (pic. 8). To get a flat crown haircut, use a comb: lift the locks and cut them along the comb. Comb the hair to reveal uneven locks.

Tapering function

Tapering is making hair rare. The essence of tapering is in cutting out separate locks at different height that allows achieving smooth and efficient haircut. Tapering is performed at the final phase of the hair-cut.

To extend the tapering comb, move the clamp (4) to the right and turn the tapering comb.

To remove the tapering comb, move the clamp (4) to the right until bumping.

CLEANING AND CARE

- Lubricating the blades**
The blades should be oiled each time before and after using the trimmer.
- Switch off the unit with the switch (2), while operating from the power adapter (8) unplug the power adapter, remove the cord plug of the power adapter from the jack on the unit.
- Apply one or two drops of oil on the blades teeth (5), turn on the unit and make sure that the blades are moving smoothly.
- Turn off the trimmer, wipe the excessive oil with a dry cloth.

Attention!

Use only the oil supplied with the set. DO NOT use any other oil, fat, oil mixed with any solvents for lubricating.

Cleaning the trimmer

- Switch off the unit with the switch (2), while operating from the power adapter (8) unplug the power adapter, remove the cord plug of the power adapter from the jack on the unit.
- Remove the attachment (7) setting the control (3) to the "0" position.
- Clean the blades from the cut hair, using the cleaning brush (9).
- Hold the unit with the front part towards you, press with the thumb on the back of the blade (5) in the direction from yourself and remove the blades set with a dry cloth.
- Use the brush (9) to clean the inner surface and the blades set (5) from hair.
- Wipe the unit with a soft damp cloth, then wipe dry.
- Do not use abrasive cleaners or solvents.
- Apply one or two drops of oil on the blades teeth and the back part of the upper blade.
- Set the blades set (5) on the unit, switch on the unit and make sure that the blades are moving smoothly. Turn off the trimmer; wipe the excessive oil with a dry cloth.
- Never immerse the unit and the power adapter into water or any other liquids.

Storage

- <

ČESKY

STRUČKA PRO STŘIHAŇI

Návod do provozu

Popis

- Indikátor provozu/nabíjení
- Spínač napájení «0/1»
- Regulátor výsuvnosti nástavce
- Fikátor hřebene pro filování
- Bluk čepelí
- Podstavec do nabíjení/uschovnávní strojek
- Univerzální nástavec
- Štíhový adaptér
- Mazací olej pro čistiění
- Mazací olej

BEZPEČNOSTNÍ OPATŘENÍ

- Průběžně počítejte směrem před použitím strojeku při střihání vlásů. Charaktere návodů během celého času exploatace.
- Před zapnutím síťového adaptéru do sítě přeověřte se, že napětí sítě odpovídá napětí, uvedenému na korpusu síťového adaptéru (3).
- Používejte přístroje jen užívateli.
- Používejte jen univerzální nástavec, patřící do kompletu dodávky.
- Ne používte strojek, když univerzální nástavec nebo čepel jsou poškozené.
- Sledte z tím, aby břížy strojeku byly čisté a vždy byly natehnané.
- Ne užívejte strojek, pokud nástavec nebo čepel jsou poškozené.
- Sledte z tím, aby břížy strojeku byly čisté a vždy byly natehnané.
- Vypněte přístroj při přestávkách v provozu, nebo kdy jej ne užíváte.
- Ne užívejte strojek při poškození postavení do nabíjení/uschovnávní, síťového adaptéru, a také zátěžky nebo síťový síťový adaptér. Nežte samostatně opravovat strojek, za nutnosti obraťte se v autorizovaný (zplnomocněný) servisní středisko.

- Ne nabíjejte přístroj v místech se zvýšenou teplotou. Provázejte nabíjení akumulátorů za teploty od 0°C do +40°C.
- Ne stře přístroje pomocí kabel síťového adaptéru nebo horkých ploch v blízkosti elektrického přívodu.
- Ne používte síťový adaptér strojeku ve vodě nebo jinou kapalinu. Ne dopouštějte dotyku vlhkosti na proudící síťový adaptér.
- Neděte ponovávat Strojek pro střihání ve vodě nebo jinou kapalinu.
- Ne dovolujte děti vyvídat přístroj jako hračku, chodíve strojek v provozu po dobu 10 minut.
- Dání přístroj ne je určený pro použití dětmi nebo osobami s omezenými schopnostmi, jen učetněně osoba, odpovídající za jejich bezpečnost, může dát jim odpovědně a jasný instrukci co do bezpečnosti využití vybavení a těch nebezpečí, které mohou vznikat při jejím nesprávném vykořisťování.
- Vybavení je určeno jen pro domácnostní použití.

Nabíjení akumulátorové baterie

- Nabíje akumulátorové baterie stá přibližně na 40 minut nepřetržitě provozu.
- Vypněte strojek, ustavte spínač (2) v poloze «0», připojte je zátěžky síťovky síťového adaptéru (8) do postavení (6).
- Viďte strojek na postdavec (6) a zapojte síťový adaptér (8) do zásuvky v zaplněné světelné izolaci nabíjení (1) červené barvy.
- Pro první vybití strojeku přepněte strojek přelavědo se, že zapojíte bez vyukázaných, bílí čepelky přísluší, aby zbyly na údržbu strojeku přes měsíc i více, upně nabíje je i před užitím.
- Jestliže Vy ne užíbat strojek přes měsíc i více, upně nabíje je i před užitím.
- Čas opakovníků cyklů nabíjení ne může převyšovat 6 hodin.
- Nabíjení akumulátorové baterie je možné vykonat zapojením zátěžky linky síťového adaptéru (8) přímo do zásuvky na strojeku, ne vykořisťující postdavec (6).

Pracovníka:

- Před prvním vybitím nabijete akumulátory přes 8 h opeření.
- Vykonejte nabíjení akumulátorů za teploty ne méně 0°C, ani více +40°C.
- Jestliže Vy ne užíbat strojek přes měsíc i více, upně nabíje je i před užitím.
- Čas opakovníků cyklů nabíjení ne může převyšovat 6 hodin.
- Nabíjení akumulátorové baterie je možné vykonat zapojením zátěžky linky síťového adaptéru (8) přímo do zásuvky na strojeku, ne vykořisťující postdavec (6).

Pracovníka:

- Před prvním vybitím nabijete akumulátory přes 8 h opeření.
- Vykonejte nabíjení akumulátorů za teploty ne méně 0°C, ani více +40°C.
- Jestliže Vy ne užíbat strojek přes měsíc i více, upně nabíje je i před užitím.
- Čas opakovníků cyklů nabíjení ne může převyšovat 6 hodin.
- Nabíjení akumulátorové baterie je možné vykonat zapojením zátěžky linky síťového adaptéru (8) přímo do zásuvky na strojeku, ne vykořisťující postdavec (6).

Pracovníka strojeku s napájením od sítě

- Pracovníka strojeku s napájením od sítě je třeba vybité akumulátory, opravte zátěžky linky síťového adaptéru (8) od hřízdy v postdavec (6) i připojte je přímo do hřízdy na strojeku, zapojte síťový adaptér (8) do zásuvky a zapne je strojek nastavením spínače (2) v poloze «1», přitom bude svítit indikátor červené barvy.

INSTRUKCE DLE MODELOVÁNÍ FRIZÝRŮ

- Vlasy musí být čisté a suchými.
- Před zahájením střihání zapněte strojek (přeověřte se, že zapojíte bez vyukázaných, bílí čepelky přísluší, aby zbyly na údržbu strojeku přes měsíc i více, upně nabíje je i před užitím).
- Pročtejte kryt příslušíje a přifixujte si vlókou linkou, a také si přečtejte všechny pokyny, které jsou obsaženy v tomto uživatelském příručce.
- Když Vy používáte strojek s napájením od sítě, kontroloujte stav připojení linky síťového adaptéru a při přistupuje její vícenásobným překročením, periodické vypínajte strojek i narovnávejte síťovou šňáru.
- Posadte človeka tak, aby jeho hlava byla přibližně na úrovni vašich očí, zakryjte jeho ušima, sečte vaše vlasy pomocí hřebene.

Úpravec

Seřadíte strojek vlókou za jednu chodzu - v případě potřeby vždy te vrátit se k už obroběnému obvodu pro dodatečné střihání.

- Nepřijížděte výstupní střihání dosahuje při práci se suchými, ale ne vláknitými vlasy.
- Sečte vaše vlaseb hrebem pro odhalení nerovných pramenů.
- Nežte je vybité nechat za střihání vle dlouhé vlasy.
- Podle odkvídání strojek, vy budete moct samostatně modelovat potřebné tvary.

Technické charakteristiky

Zóna napájení: DC 2,4 V
Doba nabíjení: 6 hodin

Výrobce si vyhrazuje právo změnit charakteristiku přístroje bez předchozího upozornění.

Značnost přístroje min. 3 roky

Podrobné záruční podmínky poskytne prodejce přístroje. Při uplatňování nároků během záruční lhůty je třeba předložit doklad o zakoupení výrobku.

Typ výrobce odpovídá požadavkům na elektromagnetickou kompatibilitu, stanoveným direktivou 89/336/EEC a příslušným 73/23/EEC Evropské komise o nízkofrekvenčních přístrojích.

Krok první

Ve vztahu s nutnou délkou vlasů vyberte pozice univerzálního nástavce regulátorem (3). Zapněte strojek spínačem (2),

ustavte jej v poloze «1», přitom vzplně indikátor (1) zelené barvy. Dříve přístroj tak, aby čepelky strojeku byly směřovány nahoru. Zadržte střihání se začátku růstu vlasů. Pomocí přesouvající strojek směrem nahoru. Takto střiháte vlnitý vlasý zesposu zadního oltu hlavy i kolem uší (obr. 1, 2, 3).

Krok druhý

Odpojte strojek spínačem (2), regulátorem (3) ustavte polo-uh nástavce pro střihání vle dlouhých vlasů i pokračujte střihát vlasy blíže k vrcholu hlavy (obr.4).

Krok 3 - Střihání v oblasti spánků

Odpojte strojek, ustavte nástavce v pozici pro kratší vlasy (4 do 3, nebo jinou pozici) a seřadíte vlasy pomocí spánčích. Pote, ustavte nástavce v položu 4 do 7 nebo jinou potřebnou i pokračujte v střihání směrem do vrcholu hlavy.

- Krok 4 - střihání v oblasti temenu**
Uložte položu nástavce (4 do 4 do 7 nebo jinou potřebnou), střiháte vlasy směrem od vrcholu k temenu, proti směru růstu vlasů.
 - Vlasy be střihati proti směru růstu i směrem zhora, ale mějte na paměti, že vlasy, seřaděná proti směru růstu hlavy, budou kratší než vlasy, seřaděná směrem růstu.
 - Použijte polohy nástavce 1 nebo 2 pro velmi krátce střihání.
 - Že by nechat vle dlouhé vlasy, použijte nutnou položu nástavce.
 - Že by nechat vle dlouhé vlasy, svlejte prameny vlasů mezi prsty i seřadíte je strojek (obr. 5).
 - Lze využít hřebene, natehnutého prameny vlasů i seřadíte jech strojekem bez hřebene (obr. 6).
 - Vlasy začněte ve střihání se začátku oltu hlavy.
 - Sečte vaše vlaseb hrebem pro odhalení nerovných pramenů.

Krok 5 - závěrečné díl

V závěrečném stádiu modelování frizúry, světe z strojeku nástavce (7), její čepelky do strany vlasy i pečlivě vyrovnejte vlasy na spánkách a krlu. Ne zadržte sítě na strojek, při kontaktu okykových čepelí s kůží je možno získat trauma nebo porážení (obr. 7).

Končícké střihání

Viďte nástavce v položu 6 nebo jinou potřebnou i zahájte střihání se zadního oltu hlavy směrem k vrcholu. Střiháte vlasy proti směru růstu vlasů i předního oltu hlavy směrem k vrcholu i s okrajů (obr. 8). Pro získání střihání s oběma v-cholem použijte hřebene, natehnutého hřebenej prameny vlasů ro hřebenu. Sečte vaše vlaseb hrebem pro odhalení nerovných pramenů.

Funkce filování

Filování - zřetědí vlasy. Podstata filování je ve vyřadíání vlók s pomocí síťového adaptéru (8) do zásuvky v zaplněné světelné izolaci nabíjení (1) červené barvy.

Nabíjení akumulátorové baterie

Nabíje akumulátorové baterie stá přibližně na 40 minut nepřetržitě provozu.

Pracovníka:

- Před prvním vybitím nabijete akumulátory přes 8 h opeření.
- Vykonejte nabíjení akumulátorů za teploty ne méně 0°C, ani více +40°C.
- Jestliže Vy ne užíbat strojek přes měsíc i více, upně nabíje je i před užitím.
- Čas opakovníků cyklů nabíjení ne může převyšovat 6 hodin.
- Nabíjení akumulátorové baterie je možné vykonat zapojením zátěžky linky síťového adaptéru (8) přímo do zásuvky na strojeku, ne vykořisťující postdavec (6).

Pracovníka strojeku s napájením od sítě

- Pracovníka strojeku s napájením od sítě je třeba vybité akumulátory, opravte zátěžky linky síťového adaptéru (8) od hřízdy v postdavec (6) i připojte je přímo do hřízdy na strojeku, zapojte síťový adaptér (8) do zásuvky a zapne je strojek nastavením spínače (2) v poloze «1», přitom bude svítit indikátor červené barvy.

INSTRUKCE DLE MODELOVÁNÍ FRIZÝRŮ

- Vlasy musí být čisté a suchými.
- Před zahájením střihání zapněte strojek (přeověřte se, že zapojíte bez vyukázaných, bílí čepelky přísluší, aby zbyly na údržbu strojeku přes měsíc i více, upně nabíje je i před užitím).
- Pročtejte kryt příslušíje a přifixujte si vlókou linkou, a také si přečtejte všechny pokyny, které jsou obsaženy v tomto uživatelském příručce.
- Když Vy používáte strojek s napájením od sítě, kontroloujte stav připojení linky síťového adaptéru a při přistupuje její vícenásobným překročením, periodické vypínajte strojek i narovnávejte síťovou šňáru.
- Posadte človeka tak, aby jeho hlava byla přibližně na úrovni vašich očí, zakryjte jeho ušima, sečte vaše vlasy pomocí hřebene.

Úpravec

Seřadíte strojek vlókou za jednu chodzu - v případě potřeby vždy te vrátit se k už obroběnému obvodu pro dodatečné střihání.

- Nepřijížděte výstupní střihání dosahuje při práci se suchými, ale ne vláknitými vlasy.
- Sečte vaše vlaseb hrebem pro odhalení nerovných pramenů.
- Nežte je vybité nechat za střihání vle dlouhé vlasy.
- Podle odkvídání strojek, vy budete moct samostatně modelovat potřebné tvary.

Technické charakteristiky

Zóna napájení: DC 2,4 V
Doba nabíjení: 6 hodin

Výrobce si vyhrazuje právo změnit charakteristiku přístroje bez předchozího upozornění.

Značnost přístroje min. 3 roky

Podrobné záruční podmínky poskytne prodejce přístroje. Při uplatňování nároků během záruční lhůty je třeba předložit doklad o zakoupení výrobku.

Typ výrobce odpovídá požadavkům na elektromagnetickou kompatibilitu, stanoveným direktivou 89/336/EEC a příslušným 73/23/EEC Evropské komise o nízkofrekvenčních přístrojích.

Krok první

Ve vztahu s nutnou délkou vlasů vyberte pozice univerzálního nástavce regulátorem (3). Zapněte strojek spínačem (2),

UKRAЇНСЬКИЙ

МАШИНА ДЛЯ СТРИЖКІ

Інструкція в експлуатації

Опис

- Індикатор роботи / зарядки
- Вмикач живлення «0/1»
- Регулятор висновки насадки
- Фіксатор гребеня для філювання
- Блок щіп
- Підставка до набієння/ушховняний стрижок
- Універсальний насадка
- Мереховий адаптер
- Панель для чищення
- Масло

ЗАХОДИ БЕЗПЕКИ

Перед початком використання машини для стрижки волосся уважно прочитайте інструкцію. Зберігайте цю інструкцію разом з усією терміну експлуатації.

- При включенні мережевого адаптера в електричну розетку переконайтеся, що напруга в електричній мережі відповідає напрузі, вказаній на корпусі мережевого адаптера.
- Використовуйте тільки ту універсальну насадку, яка входить в комплект поставлення.
- Не використовуйте машинку, якщо універсальна насадка або леза пошкоджені.
- Слідуйте за чистотою лез і наявністю на них мастя.
- Не використовуйте машинку після заміни лез.
- Викликайте машинку в перервах в роботі або коли не користуєтеся нею.
- Не залишайте працюючу машинку без нагляду.
- Викликайте машинку в перервах в роботі або коли не користуєтеся нею.
- Не використовуйте машинку при пошкодженні гребінця для зарядки / зберігання, мережевого адаптера, а також вилки або шнур мережевого адаптера. Забороняється самостійно ремонтувати машинку, за винятком необхідності звернення до авторизованого (уповноваженого) сервісного центру.

- Не наближайтеся до машини до стрижки волосся, якщо вона знаходиться в режимі зарядки.
- Не використовуйте машинку в місцях з підвищеною температурою. Робіть зарядку акумулятора при температурі не нижче 0 °C не вище +40 °C.
- Не розганяйте шнур мережевого адаптера поблизу розетки після зарядки акумулятора.
- Не опускайте мережевий адаптер або шнур мережевого адаптера в воду будь-якої іншої рідини. Не допускайте потрапляння вологи на корпус мережевого адаптера.
- Забороняється закручувати машинку для стрижки у воді або будь-якій іншій рідині.
- Не дозволяйте дітям використовувати машинку для стрижки в якості гришок, зберігати її в недоступному місці.
- Цей пристрій не призначений для використання дітьми та людьми з обмеженими можливостями, з обмеженими знаннями, а також людьми, які не читали цю інструкцію.

Крок 1 - загальні дії

В загальних діях моделювання зачіски зробіть з машинки насадку (7), розгорніть її лезами в сторону волосся і акуратно піднімайте волосся на скронях і на шиї. Не тисніть на машинку з силою, при цьому відкриває леза зі шкідрою мовою отримати травму або поріз (мал. 7).

Консультативна стрижка

Встановіть насадку в шосте положення або інше, необхідне вам, і почніть стрижку з задньої частини голови і направо до вуха. Піднімайте волосся при цьому паралельно їх росту в напрямку з боків до задньої частини голови у напрямку до вуха і з боків в напрямку до вуха. Для отримання стрижки з плавним переходом між гребінцями: піднімайте і зстригайте пасма волосся по гребінці. Розсуйте волосся гребінцем для виявлення нерівних пасм.

Функція філювання

Філювання - це розділення волосся. Суть філювання полягає в відрізати окремих пасм на рівній висоті, що дозволяє досягнути плавного переходу між пасмами різної висоти. Філювати виконують на завершальному етапі стрижки.

Для використання філювального гребеня перемістіть фіксатор (4) вліво до упору. Щоб прибрали філювний гребінь, перемістіть фіксатор (4) вправо до упору.

ЩИПЦІ ТА ДОГЛЯД

Леза необхідно замашувати щоразу до і після використання машини.

- Виклику машинку вмикачем (2). При роботі від мережевого адаптера (8) витягніть мережевий адаптер з розетки, витягніть штепсель шнур мережевого адаптера з гнізда на машині.

- Нанесіть одну краплю олії на зуби леза і, включив машинку і перемістив її в правий напрям, переконайтеся, що леза ковзають плавно.
- Виклику машинку, приберіть зайве масло сухою тканиною.

Увага! Використовуйте тільки те масло, яке входить в комплект поставлення.

НЕ ВИКОРИСТОВУЙТЕ для змивання розчином мило, жир, суміш мила з розчинниками.

Розчиники сильної витягують, після чого масло, яке залишилося, може уповільнити швидкість руху лез.

Чистка машини для стрижки

- Виклику машинку вмикачем (2). При роботі від мережевого адаптера (8) витягніть мережевий адаптер з розетки та вийміть штепсель шнура мережевого адаптера з гнізда на машині.
- Змийте насадку (7) встановіть регулятор (3) в перше положення і поглиньте насадку (7) в напрямку уводу.
- Виділіть залишки стриженого волосся з лез, використовуйте для цього пензлик (5).
- Тримайте машинку передньою стороною до себе, натиском великими пальцями рух на обрідку рух леза (5) у напрямку до машини.
- За допомогою пензлика (5) очистити внутрішню покривку блоку леза (5) від волосся.
- Протріть корпус машини вологою м'якою тканиною, після цього витріть насухо.

- Забороною використовувати для чищення абразивні чищення засоби (розчинники).
- Нанесіть одну краплю олії на зуби леза і, включив машинку і переконайтеся в плавності ходу лез, вийміть машинку і витріть надлишки масла сухою тканиною.
- Встановіть блок щіп (5) на машинку, уявіть машинку і переконатися в плавності ходу лез, вийміть машинку і витріть надлишки масла сухою тканиною.
- Забороняється закручувати машинку і мережевий адаптер в воду або будь-яку іншу рідину.

Зерігання

- Перед тим, як прибрати машинку на зберігання, зробіть частку.
- Тримайте машинку для стрижки в сухому прохолодному місці, недоступному для дітей.

Комплект поставлення

1. Машинка для стрижки-1 шт.
2. Блок лез (встановлений) - 1 шт.
3. Насадка-1 шт.
4. Підставка для зарядки / зберігання машинки - 1 шт.
5. Мереховий адаптер - 1 шт.

Технічні характеристики

Джерело живлення: DC 2,4 В
Час зарядки: 6 годин

Виробник залишає за собою право змінювати характеристики приладів без попереднього повідомлення.

Тармін служби приладу не менш 3-х років

Гарантія

Детальні умови гарантії можна отримати в дилера, що продає дану апаратуру. При придявленні будь-якої претензії протягом терміну дії даної гарантії варто пред'являти оригінал квитанції про покупку.

Даний виріб відповідає вимогам дії електромагнітної сумісності, що перед'являється директивою 89/336/EEC Ряди Європи і розпорядженнями 73/23/EEC про електромагнітну апаратуру.

БЕЛАРУСКИ

МАШЫНКА ДЛІЯ СТРІЖКІ

Інструкцыя на эксплуатацыі

- Індикатар працы/зарядкі
- Вывікач жылення «0/1»
- Рэгулятар высновкі насадкі
- Фіксатар грэбнявага грэбня
- Блок шчэп
- Падставка для зарадка/завоўвання машыны
- Універсальна насадка
- Мереховы адаптар
- Панэль для чысці
- Змазвае масла

МЕРЫ БЕСПЕКІ

Перад пачаткам выкарыстання машыны для стрыжкі волосся уважна прачытайце інструкцыю. Заарэваць дадзеную інструкцыю на працягу ўсяго тэрміна эксплуатацыі.

- Пры ўключэнні сеткавага адаптара ў электрычную разетку пераканайцеся, што напруга ў электрычнай сетцы адпавядае напрузе,казанай на корпусе сеткавага адаптара.
- Выкарыстоўвайце прыбор толькі па прызначэнні.
- Выкарыстоўвайце толькі тую ўніверсальную насадку, якая ўваходзіць у комплект прыбора.
- Не выкарыстоўвайце машынку, калі ўніверсальна насадка ці лезы пашкодзены.
- Сачыце за чысцінай лез і наяўнасцю на іх масты.
- Не выкарыстоўвайце машынку пасля замяны лез.
- Вывікайце машынку ў перапынках у працы ці на кіруючы руху, але майце на ўвазе, што валасы, падстрыжаныя пры руху кіруючы руху, будучы нарасцілі ўздоўж росту кіруючы руху.
- Выкарыстоўвайце становішча насадкі 1 ці 2 для велікі кароткай стрыжкі.
- Калі пачынае доўгія валасы, выкарыстае пасмы валасоў паказ палачкі і састрыгае іх машынай (мал. 5).
- Можна выкарыстоўвае гребені: прыдымае пасмы валасоў і зстригае іх машынай (мал. 6).
- Можна выкарыстоўвае гребені: прыдымае пасмы валасоў і зстригае іх машынай (мал. 6).
- Забороною выкарыстоўвае для чысці абразывныя прылады.
- Розсувайце валасы гребнем для выяўлення нероўных пасмаў.

Крок 1 - стрыжка ў вобласці скроню

Класічныя машынку, устаўце насадку ў становішча для кароткіх валасоў (з першага па трэцяе ці іншы, неабходна вам) і падстрыгае валасы на скронях. Затым устаўце насадку ў становішча з шчыпцамі па сяміх ці ўвосем, неабходна вам, і працячыце стрыжку ў кірунку да вуха.

Крок 2 - стрыжка ў вобласці чамедзі

Класічныя машынку, устаўце насадку (3) у становішча «0», паднімае штепсель шнура кіруючы руху, але майце на ўвазе, што валасы, выкарыстаныя пры руху кіруючы руху, будучы нарасцілі ўздоўж росту кіруючы руху.

- Выкарыстае пасмы валасоў паказ палачкі і састрыгае іх машынай (мал. 5).
- Можна выкарыстае гребені: прыдымае пасмы валасоў і зстригае іх машынай (мал. 6).
- Можна выкарыстае гребені: прыдымае пасмы валасоў і зстригае іх машынай (мал. 6).
- Забороною выкарыстае для чысці абразывныя прылады.
- Розсувайце валасы гребнем для выяўлення нероўных пасмаў.

Крок 3 - завяччэнне часткі

На завяччэнні этапе мадэлявання прачыні змяніце з машыны насадку (7), разгарніце яе лезамі з бок валасы і акуратна паднімае волосся на скронях і на шиі. Не тисніце на машынку з сілай, пры гэтым адкрывае леза зі шкідрою мовою отримати травму або поріз (мал. 7).

Консультатыва стрыжка

Встаўце насадку в шосте положення або іншы, неабходна вам, і пачніць стрыжку з задняй часткі голоы і направа да вуха. Піднімайте волосся при цьому паралельно їх росту в напрямку з боків до задньої частини голоы у напрямку до вуха і з боків в напрямку до вуха. Для отримання стрижки з плавним переходом між гребінцями: піднімайте і зстригайте пасма волосся по гребінці. Розсуйте волосся гребінцем для виявлення нерівних пасм.

Функцыя філювання

Філювання - гэта раздзярэнне валасоў. Суть філювання полягае в відрэзанні окреміх пасмаў на равнай вышыні, што дазваляе дасягнуці плавнага пераходу між пасмамі рознай вышыні. Філюваці выконуюць на завяршальным этапе стрыжкі.

- Выкарыстае машынку, устаўце выключальнік (2) у становішча «0», паднімае штепсель шнура кіруючы руху, але майце на ўвазе, што валасы, выкарыстаныя пры руху кіруючы руху, будучы нарасцілі ўздоўж росту кіруючы руху.

- Нанесіце адну-двае кроплі масла на зубі лезаў (5), уключыце машынку і пераканайцеся в плавнасці ходу лезаў.