

SCARLETT®

SC-CM33015

INSTRUCTION MANUAL

РУКОВОДСТВО ПО ЭКСПЛУАТАЦИИ

ІНСТРУКЦІЯ З ЕКСПЛУАТАЦІЇ

ПАЙДАЛАНУ ЖӨНІНДЕГІ НҰСҚАУЛЫҚ

GB	ESPRESSO COFFEE MAKER	4
RUS	КОФЕВАРКА ЭСПРЕССО	6
UA	КАВОВАРКА ЕСПРЕССО	10
KZ	ЭСПРЕССО КОФЕҚАЙНАТҚЫШ	13
PL	EKSPRES DO KAWY	16



www.scarlett.ru



UA.TR.010

EAC

GB DESCRIPTION

1. Cup platform
2. Water tank
3. ON/OFF control knob
4. Light indicator of switch on (Red lamp)
5. Start button
6. Steam wand
7. Frothing tube
8. Removable drip tray
9. Stainless Steel mesh
10. Funnel
11. Press bar
12. Funnel handle
13. Measuring spoon
14. Seal of spoon
15. Main body
16. Funnel spout
17. ON/OFF switch

UA ОПИС

1. Платформа для чашок
2. Знімний резервуар для води
3. Перемикач режимів роботи
4. Світловий індикатор увімкнення
5. Кнопка початку роботи
6. Капучинатор
7. Ручка капучинатора
8. Знімний піддон для крапель
9. Фільтр
10. Ріжок
11. Фіксатор фільтра
12. Ручка ріжка
13. Ложка мірна
14. Ущільнювач на мірній ложці
15. База
16. Отвори для подачі кави
17. Кнопка вкл./викл.

PL BUDOWA WYROBU

1. Taca na filiżanki
2. Zdejmowany pojemnik na wodę
3. Przełącznik trybów pracy
4. Lampka kontrolna włączenia
5. Przycisk rozpoczęcia pracy
6. Dysza do spieniania mleka
7. Uchwyt dyszy do spieniania mleka
8. Wyjmowana taca ociekowa
9. Filtr
10. Rożek
11. Blokada filtra
12. Uchwyt rożku
13. Łyżka miernicza
14. Ubijak do łyżki mierniczej
15. Baza
16. Otwory do gotowej kawy
17. Przycisk wł./wył.

RUS УСТРОЙСТВО ИЗДЕЛИЯ

1. Платформа для подогрева чашек
2. Съёмный резервуар для воды
3. Переключатель режимов работы
4. Световой индикатор
5. Кнопка начала работы
6. Капучинатор
7. Наконечник капучинатора
8. Съёмный поддон для капель
9. Фильтр
10. Рожок
11. Фиксатор фильтра
12. Ручка рожка
13. Ложка мерная
14. Уплотнитель мерной ложки
15. База
16. Отверстия для подачи кофе
17. Кнопка вкл./выкл. прибора

KZ СИПАТТАМА

1. Шыныаяқтарды қоятын платформа
2. Алынбалы су резервуары
3. Жұмыс режимін ауыстырғыш
4. Қосудың жарық индикаторы
5. Жұмысты бастау түймесі
6. Капучинатор
7. Капучинатордың тұтқасы
8. Тамшыларға арналған алынбалы түпқойма
9. Сүзгіш
10. Қалақша
11. Сүзгішті бекіткіш
12. Қалақшаның тұтқасы
13. Өлшегіш қасық
14. Өлшегіш қасықтағы тығыздағыш
15. Негіз
16. Кофе беретін саңылау
17. Ешіру түймешігі

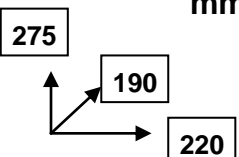
220-240V ~ 50 Hz	1500 W	3.7 / 3.8 kg	
------------------	--------	--------------	---

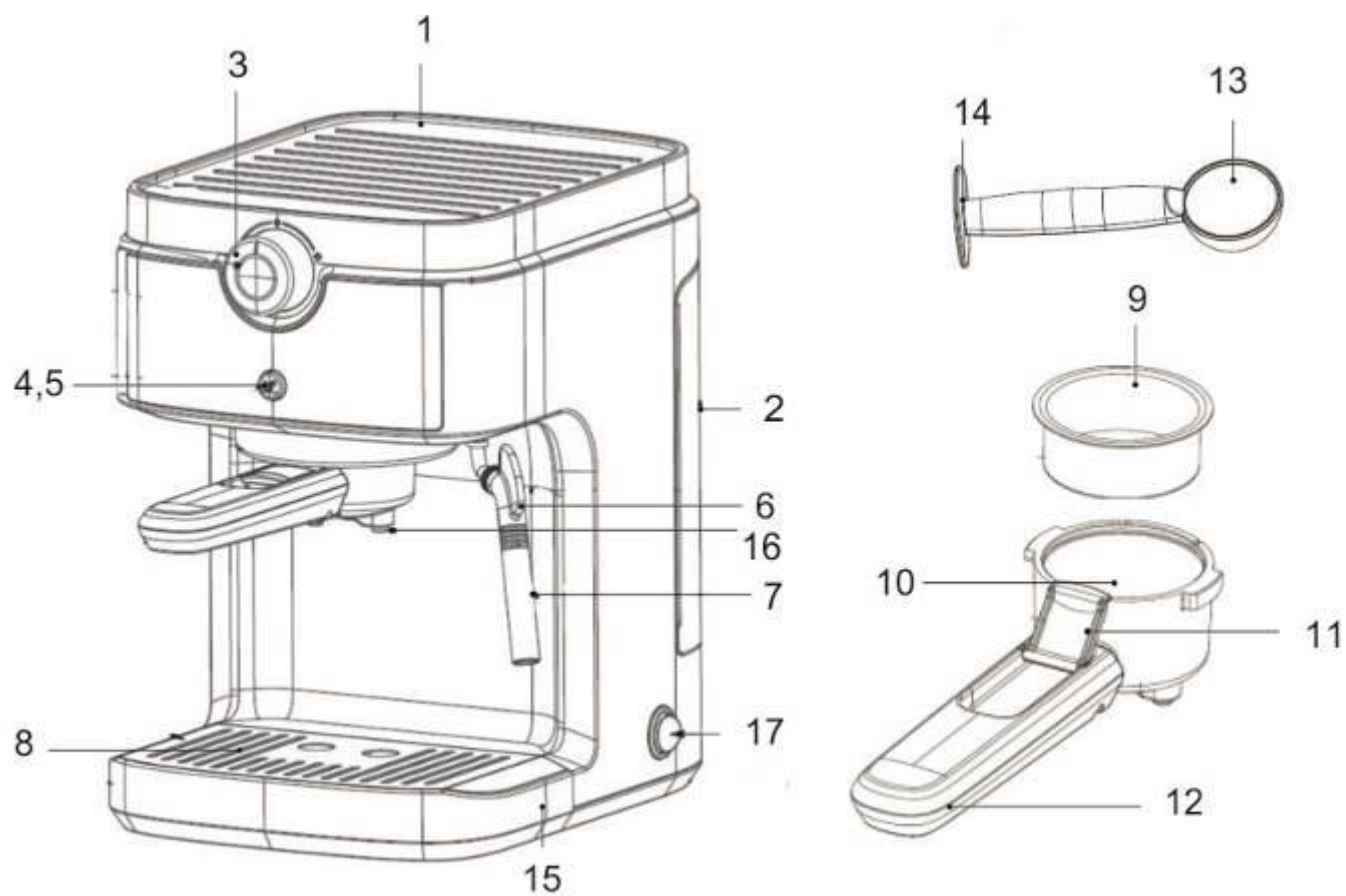

GE INSTRUCTION MANUAL

IMPORTANT SAFEGUARDS

- Please read these operating instructions carefully before connecting your device to the power supply, in order to avoid damage due to incorrect use.
- Before switching on the appliance for the first time please check if the technical specifications indicated on the unit correspond to the mains parameters.
- Incorrect operation and improper handling can lead to malfunction of the appliance and injuries to the user.
- The appliance is intended for use only in domestic aims. The unit is not intended for industrial and commercial use, and also for use in:
 - kitchen area for the staff of shops, offices and the other industrial places
 - farm houses
 - hotels, motels, rest homes and other similar places by residents.
- Always unplug the appliance from the power supply when not in use.
- Do not immerse the unit, cord or plug in water or other liquids. If it has happened, remove the plug from the wall socket immediately and have the unit checked by an expert before using it again.
- The appliance is not intended for use for physically, sensory or mental disabled person (including children) or for person with lack of life experience or knowledge, if only they are under supervision or have been instructed about the use of the unit by responsible person.
- Children must be under control in order not to be allowed to play with the appliance.
- In case of power cord is damaged, its replacement should be done by the manufacture or service department or the other high-skill person to avoid any danger.
- Ensure that the cord does not hang over sharp edges and keep it away from hot surfaces.
- To disconnect the appliance from the power supply pull it out by the plug only, not by the cord.
- Place the appliance on a dry stable non-hot surface, away from hot objects (e.g. hotplates); do not place it under curtains and shelves.
- Do not leave the appliance unattended when in use.
- Do not touch hot surface.
- The use of accessory attachments not recommended by the appliance manufacturer may result in fire, electric shock or injury to users.
- For making coffee use only cold water.
- Do not attempt to repair, adjust or replace parts in the appliance. Repair the malfunctioning appliance in the nearest service center.

ATTENTION: Reservoir aperture must not be open during work of the appliance.

- If the product has been exposed to temperatures below 0°C for some time it should be kept at room temperature for at least 2 hours before turning it on.
- The manufacturer reserves the right to introduce minor changes into the product design without prior notice, unless such changes influence significantly the product safety, performance, and functions.
- Manufacturing date is indicated on the unit and/or on packing as well as in accompanying documents in the following format XX.XXXX where first two figures XX is the month of production, and following four figures XXXX is the year of production.

PREPARING TO WORK

- The appliance is designed for making coffee.
- Unpack the appliance and place it on a flat surface.
- Wash all removable parts with warm water.
- To ensure excellent taste of coffee, perform 2-3 operations without pouring coffee into filter

OPERATION

- Remove the water tank from the base.
- Fill the water tank with water before the MAX mark. Suitable for 2 cups of coffee concurrent.
- **ATTENTION:** Always unplug the appliance when filling it with water.
- **ATTENTION:** Do not switch the coffee maker on without water.
- Put the water tank on the base
- Add necessary amount of coffee into filter spoonful and level it. Tamp coffee with the spoon.
- Place filter into the basket
- Place the basket into the coffee maker so that the handle is aligned with position and rotate it completely to the right until it stops at the position 
- Place one or two cups on the drip tray. Make sure the lid opening is aligned with the basket spout
- Plug the coffee maker
- Press the on / off button on the side of the instrument.
- The coffee maker is ready for use.

ESPRESSO COFFEE

- Espresso is a unique method of coffee brewing in which hot water is forced through ground coffee under high steam pressure. This will give a delicate aroma and brilliant taste.
- Push the start button

- LED light indicator will flash blue
- When the indicator stops flashing, turn the knob to the “☕” position
- The coffee preparation process starts
- Follow the process of filling a cup of coffee
- To stop the coffee preparation process, press the start button again
- After filling the cups of coffee, turn the mode switch to the “0” position - this is the standby mode. After setting the switch to the “0” position, the pressure is released, the remaining hot water flows into the pan.

RECOMMENDATIONS FOR PREPARATION TASTE COFFEE

- Use freshly ground coffee suitable for Espresso coffee only
- Tamper the ground coffee slightly. This can be done with down side of the measuring spoon
- Coffee strength will depends of the coffee quality and type of coffee beans grinding.
- ATTENTION: Do not touch hot surface.
- After set ON/OFF control knob in the position 0 and cool funnel it can be remove. For this turn the funnel clockwise to the position 
- Mesh can be washed in the funnel. For this fix mesh with press bar
- For next using leave unit on/about 5 minutes for warming cold water.
- ATTENTION: During brewing process, the water is forced through ground coffee under high steam pressure. At this point you cannot remove the basket with the filter and open the cover.

BREWING CAPPUCCINO

- Cappuccino is espresso topped with steamed and frothed milk.
- Repeat all the points from the OPERATION chapter
- Pour milk in the separate cup for the foam preparation. Should be used big cup. The foam is three times the volume of milk.
- Place the cappuccino maker in a cup so that it is immersed in milk and turn the mode switch to the “☕” position.
- The indicator of the start button will flash in blue when it stops blinking, the milk foaming process begins.
- NOTE: Immerse the cappuccinator no more than a third the length of the cappuccinator in milk.
- ATTENTION! Do not use the cappuccinator and turn on the steam generation mode “☕” without immersing the cappuccinator in milk or water; steam coming out of the cappuccinator nozzle may burn your hand.
- Continue frothing the milk until the desired result.
- With steam regulator the milk froth can be changed. In order to increase froth effect turn the adjuster counterclockwise.
- After enough amount of froth has been formed, turn the mode switch into the “0” position and unplug the appliance.
- Pour the espresso and top it with the steamed milk.
- If the coffee brewing is not finished coffee maker will be turned off automatically after 45 seconds. If a coffee maker have no operation in “0” mode for more than 10 minutes it will be turned off automatically.

CLEANING AND MAINTENANCE

- Do not forget to unplug the appliance from the power supply before cleaning.
- Let the appliance cool down, and then wipe outside with a soft dry cloth. Do not use detergent or abrasives.
- Wash all detachable parts with hot soapy water, then rinse and dry before fitting to place.

DESCALING

- Descale your coffee maker regularly.
- Operate the appliance as described. Add proper descaling remedy, available at the market to the water tank and do not fill the filter with ground coffee. Follow recommendations given.
- Clean the coffee maker about every 5 months to keep high efficiency.
- Step 1 Descaling
 - 1.Fill in the water tank with Detergent till Max mark.
 - 2.Put the filter into the porta-filter. Position the porta-filter to the unit.
 - 3.Place a container right under the brewing outlet and the steaming wand.
 - 4.Rotate the knob to steam function, press the start button for 5 seconds. The unit will start the descaling of steam system for 5 minutes. During the descaling the red and blue LED will flash once one by one. When the cycle is finished, the blue LED will flash simultaneously.
 - 5.Rotate the knob to coffee function. The unit will start the descaling of coffee brewing system for 5 minutes. When the cycle is finished, the blue LED will flash simultaneously.
- Step 2 Cleaning
 - 6.Pour out the mixture of detergent from the water tank. Add fresh tap water into the water tank and position it back to the unit.
 - 7.Press the start button to start the coffee brewing system cleaning for 1 minutes. During the cleaning the red and blue LED will flash twice one by one. When the cycle is finished, the blue LED will flash simultaneously.
 - 8.Rotate the knob to steam function to start the steam system cleaning for 1 minutes. When the cycle is finished, the machine will return to standby state.

STORAGE

- Complete all requirements of chapter CLEANING AND MAINTENANCE.

- Store the appliance in a cool, dry place.

Anomaly	Possible cause	Solutions
Water flows out of the side of the holder	The filterholder is not fitted correctly. The Edge of the sieve is covered with coffee. The brewing group is dirty.	See Section «filling coffee» Clean the sieve around the edge and clean the brewing of coffee group Clean With a damp cloth.
No coffee comes out	There is no water The water tank is not properly placed. The filter holes are clogged, the coffee is ground too fine or has been pressed too much	Fill the water tank Make sure the tank is properly seated, pressing on the top Empty the filter basket and clean with water. Clean the brewing unit with a damp cloth. Fill the sieve again and press the coffee slightly
The coffee comes out slowly or drop by drop	The coffee grinding is too fine or too pressed	Make sure grinding is OK and it's not too pressed.
The coffee comes without cream	The used Coffee is out of date The Coffee has not been pressed enough. the Ground coffee is too coarse.	Use Fresh coffee and once opened store in an airtight container. Press slightly the coffee. Grind finer the coffee
The coffee comes out too fast	The ground coffee is too coarse. There is not enough coffee in the sieve. The Coffee has not been pressed enough	Ensure that it's the right amount of coffee in the sieve. Press slightly the coffee
No steam escapes from the evaporator tube	The Tube is clogged	Clean the steam tube with a damp cloth to remove any traces of milk have dried and unblock holes using a needle. Press the corresponding switch and remove steam until it goes out continuously



The symbol on the unit, packing materials and/or documentations means used electrical and electronic units and battery's should not be toss in the garbage with ordinary household garbage. These units should be pass to special receiving point.

For additional information about actual system of the garbage collection address to the local authority.

Valid utilization will help to save valuable resources and avoid negative work on the public health and environment which happens with incorrect using garbage.

RUS РУКОВОДСТВО ПО ЭКСПЛУАТАЦИИ МЕРЫ БЕЗОПАСНОСТИ

- Внимательно прочитайте данную инструкцию перед эксплуатацией прибора во избежание поломок при использовании.
- Перед первоначальным включением проверьте, соответствуют ли технические характеристики, указанные на изделии, параметрам электросети.
- Неправильное обращение может привести к поломке изделия, нанести материальный ущерб и причинить вред здоровью пользователя.
- Прибор предназначен для использования только в бытовых целях согласно данному Руководству по эксплуатации. Прибор не предназначен для промышленного и коммерческого применения, а также для использования:
 - в кухонных зонах для персонала в магазинах, офисах и прочих производственных помещениях;
 - в фермерских домах;
 - клиентами в гостиницах, мотелях, пансионатах и других похожих мест проживания.
- Если устройство не используется, всегда отключайте его от электросети.
- Не погружайте прибор и шнур питания в воду или другие жидкости. Если это случилось, немедленно отключите устройство от электросети и, прежде чем пользоваться им дальше, проверьте работоспособность и безопасность прибора у квалифицированных специалистов.
- Прибор не предназначен для использования лицами (включая детей) с пониженными физическими, сенсорными или умственными способностями или при отсутствии у них жизненного опыта или

знаний, если они не находятся под присмотром или не проинструктированы об использовании прибора лицом, ответственным за их безопасность.

- Дети должны находиться под присмотром для недопущения игр с прибором.
- При повреждении шнура питания его замену, во избежание опасности, должны производить изготовитель, сервисная служба или подобный квалифицированный персонал.
- Следите за тем, чтобы шнур питания не касался острых кромок и горячих поверхностей.
- При отключении прибора от электросети, беритесь за вилку, а не тяните за шнур.
- Устройство должно устойчиво стоять на сухой ровной поверхности. Не ставьте его на горячие поверхности, а также вблизи источников тепла (например, электрических плит), занавесок и под навесными полками.
- Никогда не оставляйте включенный прибор без присмотра.
- Не касайтесь горячих поверхностей.
- Во избежание поражения электрическим током и поломки прибора, используйте только принадлежности, входящие в комплект поставки.
- Для варки кофе заливайте только холодную воду.
- Не пытайтесь самостоятельно ремонтировать прибор или заменять какие-либо детали. При обнаружении неполадок обращайтесь в ближайший Сервисный центр.



ВНИМАНИЕ: Отверстие резервуара не должно быть открыто во время использования прибора.

- Если изделие некоторое время находилось при температуре ниже 0°C, перед включением его следует выдержать в комнатных условиях не менее 2 часов.
- Производитель оставляет за собой право без дополнительного уведомления вносить незначительные изменения в конструкцию изделия, кардинально не влияющие на его безопасность, работоспособность и функциональность.
- Дата производства указана на изделии и/или на упаковке, а также в сопроводительной документации, в формате XX.XXXX, где первые две цифры «XX» – это месяц производства, следующие четыре цифры «XXXX» – это год производства.

ПОДГОТОВКА К РАБОТЕ

- Прибор предназначен для приготовления кофе.
- Распакуйте прибор и установите его на твердую, ровную поверхность.
- Промойте все съемные части теплой водой.
- Чтобы кофе имел превосходный вкус, проведите 2-3 рабочих цикла с водой, не засыпая кофе в фильтр.

РАБОТА

- Снимите резервуар для воды с базы.
- Наполните резервуар необходимым количеством воды, не выше отметки MAX.
- Кофеварка готовит кофе одновременно для двух чашек.
- **ВНИМАНИЕ:** Всегда отключайте прибор от сети во время заполнения его водой.
- **ВНИМАНИЕ:** Не включайте кофеварку без воды.
- **ВНИМАНИЕ!** Не вынимайте резервуар во время работы.
- Установите резервуар на место.
- Установите фильтр в рожок.
- С помощью мерной ложки насыпьте необходимое количество молотого кофе в фильтр и утрамбуйте уплотнителем, находящимся на конце ложки.
- Рожок вставьте в кофеварку, чтобы ручка рожка совпала с положением , и поверните против часовой стрелки до упора, таким образом, чтобы ручка рожка оказалась в положении .
- Поставьте одну или две чашки на базу. Убедитесь, что отверстия для подачи кофе находятся над чашками.
- Включите вилку сетевого шнура в розетку.
- Нажмите кнопку включения / выключения на боку прибора.
- Кофеварка готова к работе.

КОФЕ ЭСПРЕССО

- Процесс приготовления кофе заключается в пропускании горячей воды через молотый кофе под высоким давлением пара. Это придает напитку неповторимый аромат и ярко выраженный вкус.
- Нажмите кнопку начала работы.
- Световой индикатор кнопки начнет мигать синим светом.
- Когда индикатор перестанет мигать, переведите регулятор в положение «☑».
- Начнется процесс приготовления кофе.
- Следите за процессом наполнения чашки кофе.
- Чтобы остановить процесс приготовления кофе, нажмите кнопку начала работы еще раз.
- После заполнения чашек кофе переведите переключатель режимов работы в положение “0” – это режим ожидания. После установки переключателя в положение «0», происходит сброс давления, остатки горячей воды подаются в поддон.

СОВЕТЫ ПО ПРИГОТОВЛЕНИЮ ВКУСНОГО ЭСПРЕССО.

- Используйте молотый кофе, предназначенный только для кофеварок «эспрессо».
- Слегка утрамбовывайте молотый кофе в фильтре, это можно сделать обратным концом мерной ложки.
- Крепость получаемого кофе будет зависеть от качества и степени помола кофейных зёрен.
- **ВНИМАНИЕ:** Не прикасайтесь к стальным частям кофеварки во время работы - они горячие.
- После перевода переключателя режимов в положение «0» и охлаждения рожка, его можно извлечь, повернув ручку рожка по часовой стрелке до положения 
- Фильтр можно промыть, не вынимая из рожка, для этого закрепите его с помощью фиксатора фильтра.
- Перед следующим использованием сделайте перерыв не менее 5 минут, чтобы прибор успел нагреть воду.
- **ВНИМАНИЕ:** Во время заваривания, пока вода под давлением пара проходит через молотый кофе, нельзя вынимать рожок с фильтром.

КАПУЧИНО

- Для приготовления капучино используют кофе эспрессо с добавлением пены из горячего молока.
- Повторите все пункты раздела РАБОТА.
- Налейте в отдельную кружку необходимое для приготовления пены количество молока, но не более половины кружки. Кружка должна быть достаточно большой, поскольку пена в три раза превышает по объему молоко.
- Опустите капучинатор в кружку так, чтобы он погрузился в молоко, и переведите переключатель режимов работы в положение «☺».
- Световой индикатор кнопки начала работы будет мигать синим цветом, когда он перестанет мигать, начнется процесс вспенивания молока.
- **ПРИМЕЧАНИЕ:** Капучинатор погружайте в молоко не более чем на треть длины капучинатора.
- **ВНИМАНИЕ!** Нельзя использовать капучинатор и включать режим образования пара «☺» без погружения капучинатора в молоко или воду, выходящий из сопла капучинатора пар может обжечь вам руку.
- Выходящий пар начнет вспенивать молоко. Для улучшения эффекта перемещайте кружку вверх-вниз. Используйте только охлажденное молоко. Продолжайте вспенивать молоко до желаемого результата.
- После образования достаточного количества пены, переведите переключатель режимов работы в положение “0”.
- Выложите сверху эспрессо молочную пену.
- По окончании приготовления выключите прибор, нажав на кнопку включения/выключения на боку прибора, и отключите кофеварку от электросети.
- Кофеварка выключится автоматически, через 45 секунд, если не был остановлен процесс приготовления кофе, или прибор стоял более 10 минут на режиме «0».

ОЧИСТКА И УХОД

- Всегда отключайте прибор от электросети перед очисткой.
- Дайте кофеварке полностью остыть и протрите внешние поверхности сухой мягкой тканью. Не используйте агрессивные химические или абразивные вещества.
- Вымойте все съемные части горячей водой с моющим средством для посуды, тщательно промойте и протрите их насухо перед установкой на место.
- Для очистки капучинатора. Снимите наконечник с капучинатора и поставьте под него подходящий сосуд. Дождитесь, когда загорится индикатор готовности кофеварки, после этого включите подачу пара, примерно на 2 минуты. Затем отключите подачу пара и выключите кофеварку. Дайте кофеварке остыть примерно 10 – 15 минут.

УДАЛЕНИЕ НАКИПИ

- Регулярно очищайте кофеварку от накипи.
 - Для удаления накипи используйте 2-3% раствор лимонной кислоты или специальные средства, которые можно приобрести в магазине, и строго следуйте указаниям на их упаковке.
 - Производите очистку не реже, чем раз в 2-3 месяца, а при использовании «жесткой» воды чаще.
- Шаг 1
 1. Наполните резервуар водой или средством для очистки накипи не выше отметки максимума.
 2. Поместите фильтр в держатель для фильтра, который закрепите на корпусе, как описано выше в инструкции.
 3. Поместите одну емкость под отверстия для подачи кофе, другую под капучинатор.
 4. Поверните регулятор режимов работы в положение ☺ и нажмите кнопку включения, удерживая ее 5 секунд. Капучинатор будет очищаться от накипи в течение 5 минут. В процессе очистки от накипи световой индикатор поочередно мигает красным и синим цветом. По окончании цикла очистки световой индикатор загорится синим.

5. Поверните регулятор режимов работы в положение  , прибор будет очищаться от накипи в течение 5 минут. В процессе очистки от накипи световой индикатор поочередно мигает красным и синим цветом. По окончании цикла очистки световой индикатор загорится синим.

• Шаг 2

1. Вылейте средство от накипи из резервуара для воды.
2. Налейте свежую воду в резервуар, и установите его на место.
3. Нажмите кнопку включения, прибор будет очищаться в течение 1 минуты. В процессе очистки от накипи световой индикатор поочередно мигает красным и синим цветом. По окончании цикла очистки световой индикатор загорится синим.
4. Поверните регулятор режимов работы в положение  , капучинатор будет очищаться от накипи в течение 1 минуты. В процессе очистки от накипи световой индикатор поочередно мигает красным и синим цветом. По окончании цикла очистки световой индикатор загорится синим.

ХРАНЕНИЕ

- Выполните требования пункта ОЧИСТКА И УХОД
- Храните изделие в сухом прохладном месте.

НЕИСПРАВНОСТИ, ПРИЧИНЫ И МЕТОДЫ УСТРАНЕНИЯ

Неисправность	Причина	Метод устранения
Кофеварка не включается	Отсутствует напряжение в сетевой розетке. Вилка не плотно вставлена в розетку.	Проверьте наличие напряжения в розетке. Плотнее вставьте вилку в розетку.
Вода вытекает из нижней части кофеварки	Поддон для воды переполнен.	Слейте воду из поддона.
Утечка кофе из держателя фильтра	Неплотное прилегание фильтра к уплотнителю в бойлере, молотый кофе попал на края фильтра или неверно установлен рожок.	Очистите края фильтра. Установите рожок правильно.
Кофе наливается в чашку слишком долго или вообще не наливается	Слишком мелкий помол кофе либо кофе в фильтре очень сильно утрамбован.	Используйте молотый кофе, предназначенный для кофеварок «эспрессо». Опытным путём определите степень утрамбовывания кофе в фильтре в зависимости от степени помола кофе.
Приготовленный кофе имеет посторонний запах	Неправильный процесс удаления накипи в бойлере кофеварки. Неправильное хранение кофе.	Обратитесь к разделам «Очистка и уход» и «Удаление накипи», выполните положения этих разделов несколько раз. Используйте свежемолотый кофе. Храните кофе в сухом прохладном месте.
Пар не взбивает молоко	Низкая температура выходящего пара. Емкость слишком большая, не подходящего размера. Вы использовали теплое молоко или обезжиренное молоко. Загрязнен носик капучинатора.	Взбивайте только после того, как загорится индикатор готовности кофеварки. Для взбивания используйте только узкую посуду. Используйте только охлажденное молоко жирностью 3-6%. Обратитесь к разделу «Очистка и уход»



■ Данный символ на изделии, упаковке и/или сопроводительной документации означает, что использованные электрические и электронные изделия и батарейки не должны выбрасываться вместе с обычными бытовыми отходами. Их следует сдавать в специализированные пункты приема. Для получения дополнительной информации о существующих системах сбора отходов обратитесь к местным органам власти.

Правильная утилизация поможет сберечь ценные ресурсы и предотвратить возможное негативное влияние на здоровье людей и состояние окружающей среды, которое может возникнуть в результате неправильного обращения с отходами.

UA ІНСТРУКЦІЯ З ЕКСПЛУАТАЦІЇ

- Шановний покупець! Ми вдячні Вам за придбання продукції торговельної марки SCARLETT та довіру до нашої компанії. SCARLETT гарантує високу якість та надійну роботу своєї продукції за умови дотримання технічних вимог, вказаних в посібнику з експлуатації.
- Термін служби виробу торгової марки SCARLETT у разі експлуатації продукції в межах побутових потреб та дотримання правил користування, наведених в посібнику з експлуатації, складає 2 (два) роки з дня передачі виробу користувачеві. Виробник звертає увагу користувачів, що у разі дотримання цих умов, термін служби виробу може значно перевищити вказаний виробником строк.

ЗАХОДИ БЕЗПЕКИ

- Уважно прочитайте дану інструкцію перед експлуатацією приладу, щоб запобігти поломкам при використанні.
- Перш ніж увімкнути прилад, перевірте, чи відповідають технічні характеристики, вказані на виробі, параметрам електромережі.
- Невірне використання може призвести до поломки виробу, завдати матеріального урону та шкоди здоров'ю користувача.
- Прилад призначений для використання тільки в побутових цілях. Прилад не призначений для промислового та комерційного застосування, а також для використання:
 - у кухонних зонах для персоналу в магазинах, офісах та інших виробничих приміщеннях;
 - у фермерських будинках;
 - клієнтами у готелях, мотелях, пансіонатах та інших схожих місцях проживання.
- Якщо прилад не використовується, завжди вимикайте його з мережі.
- Не занурюйте прилад та шнур живлення у воду чи інші рідини. Якщо це відбулося, негайно вимкніть прилад з мережі, та перед тим, як користуватися ним далі, перевірте працездатність та безпеку приладу у кваліфікованих фахівців.
- Прилад не призначений для використання особами (у тому числі дітей) зі зниженими фізичними, сенсорними чи розумовими здібностями або за відсутності в них життєвого досвіду чи знань, якщо вони не знаходяться під наглядом чи не проінструктовані про використання приладу особою, що відповідає за їхню безпеку.
- Діти повинні знаходитись під наглядом задля недопущення ігор з приладом.
- У разі пошкодження кабелю живлення, його заміну, з метою запобігання небезпеці, повинен виконувати виробник або уповноважений їм сервісний центр, або аналогічний кваліфікований персонал.
- Стежте за тим, щоби шнур живлення не торкався гострих крайок та гарячих поверхонь.
- Під час вимикання приладу з мережі тримайтеся рукою за вилку, не тягніть за шнур.
- Пристрій має стійко стояти на сухій рівній поверхні. Не ставте його на гарячі поверхні, а також поблизу джерел тепла (наприклад, електричних плит), фіранок та під навісними полицями.
- Ніколи не залишайте ввімкнений прилад без догляду.
- Не торкайтеся гарячих поверхонь.
- Щоб запобігти враженню електричним струмом та пошкодження приладу, використовуйте тільки устаткування, що входить до комплекту.
- Для приготування кави споживайте тільки холодну воду.
- Обладнання відповідає вимогам Технічного регламенту обмеження використання деяких небезпечних речовин в електричному та електронному обладнанні.
- Не намагайтеся самостійно ремонтувати прилад або замінювати які-небудь деталі. При виявленні неполадок звертайтеся в найближчий Сервісний центр.

УВАГА: Отвір резервуару не повинен бути відкритим під час використання приладу.



- Якщо виріб деякий час знаходився при температурі нижче 0°C, перед увімкненням його слід витримати у кімнаті не менше 2 годин.
- Виробник залишає за собою право без додаткового повідомлення вносити незначні зміни до конструкції виробу, що кардинально не впливають на його безпеку, працездатність та функціональність.
- Дата виробництва вказана на виробі та/або на пакуванні, а також у супроводжувачій документації у форматі XX.XXXX, де перші дві цифри «XX» – це місяць виробництва, наступні чотири цифри «XXXX» – це рік виробництва.

ПІДГОТОВКА ДО РОБОТИ

- Розпакуйте прилад і встановіть його на тверду рівну поверхню.
- Промийте всі знімні частини теплою водою.
- Щоб кава мала чудовий смак, проведіть 2-3 робочих цикли з водою, не засипаючи каву у фільтр.

РОБОТА

- Зніміть резервуар для води з бази.

- Наповніть резервуар необхідною кількістю води не вище відмітки MAX. Кавоварка готує каву одночасно для двох чашок.
- УВАГА: Завжди від'єднуйте прилад від мережі під час заповнення його водою.
- УВАГА: Не вмикайте кавоварку без води.
- Встановіть резервуар на місце.
- За допомогою мірної ложки насипте необхідну кількість меленої кави у фільтр і утрамбуйте ущільнювачем, який знаходиться на ложці.
- Встановіть фільтр у ріжок.
- Ріжок вставте у кавоварку, щоб ручка ріжка співпадала з положенням , і поверніть проти ходу годинної стрілки до упору таким чином, щоб ручка ріжка знаходилась у положенні .
- Поставте одну або дві чашки на піддон для крапель. Переконайтеся, що отвори для подачі кави знаходяться над чашками.
- Вставте вилку мережевого шнура в розетку.
- Натисніть кнопку увімкнення/вимкнення на боці приладу.
- Кавоварка готова до роботи.

КАВА ЕСПРЕССО

- Процес приготування кави – це пропускання гарячої води через мелену каву під високим тиском пари. Це надає напою неповторного аромату та яскраво вираженого смаку.
- Натисніть кнопку початку роботи.
- Світловий індикатор кнопки почне миготіти синім світлом.
- Коли індикатор перестане миготіти, переведіть регулятор у положення «☑».
- Почнеться процес приготування кави.
- Слідкуйте за процесом наповнення чашки кавою.
- Щоб зупинити процес приготування кави, натисніть кнопку початку роботи вдруге.
- Після заповнення чашок кавою переведіть перемикач режимів роботи у положення "0" – це режим очікування. Після встановлення перемикача у положення «0», відбувається скидання тиску, залишки гарячої води подаються у піддон.

ПОРАДИ З ПРИГОТУВАННЯ СМАЧНОГО ЕСПРЕССО.

- Використовуйте свіжо змелену каву, призначену тільки для кавоварок «еспресо».
- Злегка утрамбовуйте мелену каву в фільтрі, це можна зробити зворотнім кінцем мірної ложки.
- Міцність отримуючої кави залежатиме від якості і ступеня помелу кавових зерен.
- Якщо кава наливається дуже довго, це означає, що використовується кава дуже мілко помелу або кава дуже сильно утрамбована.
- УВАГА: Не торкайтесь сталевих частин кавоварки під час роботи – вони гарячі.
- Після переведення ручки керування у положення «0» і охолодження ріжка, його можна витягнути, повернувши ручку ріжка по ходу годинної стрілки до положення .
- Фільтр можна промити, не виймаючи із ріжка, для цього закріпіть його за допомогою фіксатора фільтра.
- Перед наступним використанням зробіть перерву не менше 5 хвилин, щоб прилад встиг підігріти воду.
- УВАГА: Під час заварювання, поки вода під тиском пари проходить через мелену каву, не можна виймати ріжок з фільтром.

КАПУЧИНО

- Для приготування капучино використовуйте каву еспресо з додавання піни з гарячого молока.
- Повторіть всі пункти розділу РОБОТА.
- Налийте в окрему кружку необхідну для приготування піни кількість молока, проте не більше половини кружки. Кружка повинна бути достатньо великою, оскільки піна утримуватиме перевищує за об'ємом молоко.
- Занурте капучинатор в кружку так, щоб він занурився у молоко, та переведіть перемикач режимів роботи у положення «☑».
- Світловий індикатор кнопки початку роботи буде миготіти синім світлом, коли він припинить миготіти, почнеться процес спінювання молока.
- ПРИМІТКИ: Капучинатор занурюйте в молоко не більш ніж на третину довжини капучинатора.
- УВАГА! Не можна використовувати капучинатор та вмикати режим утворення пари «☑» без занурення капучинатора в молоко чи воду; пара, що виходить з сопла капучинатора, може обпекти вам руку.
- Пара, що виходить, почне спінювати молоко. Для покращення ефекту рухайте кружкою уверх-вниз. Використовуйте тільки охолоджене молоко. Продовжуйте спінювати молоко до бажаного результату.
- Після утворення достатньої кількості піни, переведіть перемикач режимів роботи у положення "0" чи натисніть кнопку початку роботи.
- Викладіть зверху еспресо молочну піну.
- Після закінчення приготування вимкніть

- Кавоварка вимкнеться автоматично через 45 секунд, якщо не було зупинено процесу приготування кави чи прилад стояв більше 10 хвилин у режимі «0».

ОЧИЩЕННЯ І ДОГЛЯД

- Завжди від'єднуйте прилад від електромережі перед очищенням.
- Дайте кавоварці повністю охолонути і протріть зовнішні поверхні сухою м'якою тканиною. Не використовуйте агресивні хімічні або абразивні речовини.
- Вимийте всі знімні частини гарячою водою з миючим засобом для посуду, ретельно промийте і протріть їх досуха перед встановленням на місце.
- Для очищення капучинатора зніміть наконечник із капучинатора і поставте під нього підходящу посудину. Дочекайтесь, коли загориться індикатор готовності кавоварки, після цього увімкніть подачу пари приблизно на 2 хвилини. Потім вимкніть подачу пари і вимкніть кавоварку. Дайте кавоварці охолонути приблизно 10 – 15 хвилин.

ВИДАЛЕННЯ НАКИПУ

- Регулярно очищуйте кавоварку від накипу.
- Для видалення накипу використовуйте 2-3% розчин лимонної кислоти або рекомендовані засоби, які можна придбати в торговій мережі, і строго слідуєте вказівкам на їх упаковці.
- Ретельно промийте кавоварку. Для цього налийте в резервуар чистої води і, не засипаючи каву, увімкніть прилад. Повторіть цикл ще раз.
- Робіть очищення не рідше, ніж раз в 2-3 місяці, а при використанні «жорсткої» води частіше.

ЗБЕРІГАННЯ

- Виконайте вимоги пункту ОЧИЩЕННЯ І ДОГЛЯД.
- Зберігайте виріб у сухому прохолодному місці.

НЕСПРАВНОСТІ, ПРИЧИНИ І МЕТОДИ УСУНЕННЯ

Несправність	Причина	Метод усунення
Кавоварка не вмикається	Відсутність напруги в мережеві розетці. Вилка нещільно вставлена в розетку.	Перевірте наявність напруги в розетці. Щільніше вставте вилку в розетку.
Вода витікає з нижньої частини кавоварки	Піддон для води переповнений.	Злийте воду з піддона.
Витік кави із тримача фільтра	Нещільне прилягання фільтру до ущільнювача в бойлері, мелена кава попала на краї фільтру.	Очистите краї фільтру.
Кава наливається в чашку дуже довго або взагалі не наливається	Дуже мілкий помел кави, або кави в фільтрі дуже сильно утрамбована.	Використовуйте мелену каву, призначену для кавоварок «еспресо». Дослідним шляхом визначте ступінь утрамбування кави у фільтрі, в залежності від ступеня помелу кави.
Приготована кави має сторонній запах	Неправильний процес видалення накипу в бойлері кавоварки. Неправильне зберігання кави.	Зверніться до розділів «Очищення і догляд» і «Видалення накипу», виконайте положення цих розділів кілька разів. Використовуйте свіже мелену каву. Зберігайте каву в сухому прохолодному місці.
Пара не збиває молоко	Низька температура пари, яка виходить. Ємність дуже велика, не підходящого розміру. Ви використали тепле молоко або знежирене молоко. Забруднений носик капучинатора.	Збивайте тільки після того, як загориться індикатор готовності кавоварки. Для збивання використовуйте тільки вузький посуд. Використовуйте тільки охоложене молоко жирністю 3-6%. Зверніться до розділу «Очищення і догляд»



Цей символ на виробі, упаковці та/або в супровідній документації означає, що електричні та електронні вироби, а також батарейки, що були використані, не повинні викидатися разом із звичайними побутовими відходами. Їх потрібно здавати до спеціалізованих пунктів прийому.

Для отримання додаткової інформації щодо існуючих систем збору відходів зверніться до місцевих органів влади.

Належна утилізація допоможе зберегти цінні ресурси та запобігти можливому негативному впливу на здоров'я людей і стан навколишнього середовища, який може виникнути в результаті неправильного поводження з відходами.

KZ ПАЙДАЛАНУ ЖӨНІНДЕГІ НҰСҚАУЛЫҚ

- Құрметті сатып алушы! SCARLETT сауда таңбасының өнімін сатып алғаныңыз үшін және біздің компанияға сенім артқаныңыз үшін Сізге алғыс айтамыз. Іске пайдалану нұсқаулығында суреттелген техникалық талаптар орындалған жағдайда, SCARLETT компаниясы өзінің өнімдерінің жоғары сапасы мен сенімді жұмысына кепілдік береді.
- SCARLETT сауда таңбасының бұйымын тұрмыстық мұқтаждар шеңберінде пайдаланған және іске пайдалану нұсқаулығында келтірілген пайдалану ережелерін ұстанған кезде, бұйымның қызмет мерзімі бұйым тұтынушыға табыс етілген күннен бастап 2 (екі) жылды құрайды. Аталған шарттар орындалған жағдайда, бұйымның қызмет мерзімі өндіруші көрсеткен мерзімнен айтарлықтай асуы мүмкін екеніне өндіруші тұтынушылардың назарын аударады.

ҚАУІПСІЗДІК ШАРАЛАРЫ

- Пайдалану кезінде бұзылмауы үшін құралды қолданудың алдында осы нұсқауды ықыласпен оқып шығыңыз.
- Алғаш рет іске қосар алдында бұйымда көрсетілген техникалық сипаттамалардың электр желісінің параметрлеріне сәйкес келетін-келмейтінін тексеріңіз.
- Дұрыссыз қолдау бұйымның бұзылуына әкеліп соғуы, заттай зиян келтіріп және пайдаланушының денсаулығына зиян тигізуі мүмкін.
- Аспап тек тұрмыстық мақсаттарда ғана пайдалануға арналған. Аспап өнеркәсіптік және сауда-саттық мақсатында қолдануға, сондай-ақ мына жерлерде пайдалануға арналмаған:
 - дүкендердегі, кеңселердегі және басқа да өнеркәсіптік үй-жайлардағы қызметкерлерге арналған асүй аймақтарында;
 - фермерлердің үйлерінде;
 - қонақүйлерде, мотельдерде, пансионаттарда және соларға ұқсас тұрғын жайларда клиенттердің пайдалануына арналмаған.
- Егер құрылғы қолданылмаса, оны электр жүйесінен әрқашан сөндіріп тастаңыз.
- Құралды не бауды суға немесе басқа сұйықтықтарға батырмаңыз. Егер бұл жағдай болса, құрылғыны электр жүйесінен дереу сөндіріп тастаңыз және оны әрі қарай пайдаланбастан бұрын, жұмысқа қабілеттілігі мен құралдың қауіпсіздігін білікті мамандарға тексертіңіз.
- Дене, жүйке не болмаса ақыл-ой кемістігі бар, немесе осы құрылғыны қауіпсіз пайдалану үшін тәжірибесі мен білімі жеткіліксіз адамдардың (соның ішінде балалардың) қауіпсіздігі үшін жауап беретін адам қадағаламаса немесе аспапты пайдалану бойынша нұсқау бермесе, олардың бұл аспапты қолдануына болмайды.
- Балалар аспаппен ойнамауы үшін оларды үнемі қадағалап отыру керек.
- Қуат бауы бүлінген жағдайда, қатерден аулақ болу үшін оны ауыстыруды өндіруші, сервистік қызмет немесе соған ұқсас білікті қызметкерлер іске асыруға тиіс.
- Қоректену бауының өткір жиектер және ыстық үстілерге тимеуін қадағалаңыз.
- Құралды қоректену жүйесінен сөндіргенде шаңышқыны ұстаңыз, ал қоректену бауынан тартпаңыз.
- Құрылғы құрғақ тегіс бетте тұрақты тұруы тиіс. Шәйнекті ыстық үстілерге, сонымен қатар жылу көздеріне жақын маңда (мысалы, электр пештеріне), перделердің және аспалы сөрелердің астында қоймаңыз.
- Қосылған құралды ешуақытта қараусыз қалдырмаңыз.
- Ыстық үстілерге ұстамаңыз.
- Электр тоғының ұруына тап болмау және құралдың бұзбау үшін тек қана бересі жинаққа кіретін керек-жарақтарды ғана қолданыңыз.
- Қофе қайнатуға тек қана салқын суды қолданыңыз.
- Құрылғыны өз бетіңізше жөндеуге талпынбаңыз. Олқылықтар пайда болса жақын арадағы сервис орталығына апарыңыз.

ЕСКЕРТУ: Аспапты пайдаланған кезде шараның аузы ашық тұрмауға тиіс.



- Егер бұйым біршама уақыт 0°C-тан төмен температурада тұрса, іске қосар алдында оны кем дегенде 2 сағат бөлме температурасында ұстау керек.
- Өндіруші бұйымның қауіпсіздігіне, жұмыс өнімділігі мен жұмыс мүмкіндіктеріне түбегейлі әсер етпейтін болмашы өзгерістерді оның құрылмасына қосымша ескертпестен енгізу құқығын өзінде қалдырады.

- Жасап шығарылған күні бұйымда және (немесе) қаптамада, сондай-ақ ілеспе құжаттамада, ХХ.ХХХХ пішімінде көрсетілген, мұндағы алғашқы екі сан «ХХ» – жасап шығарылған айы, келесі төрт сан «ХХХХ» – жасап шығарылған жылы.

ЖҰМЫСҚА ДАЙЫНДАУ

- Аспапты бумадан шығарып, берік тегіс бетке орнатыңыз.
- Алынбалы барлық бөлшектерін жылы сумен жуыңыз.
- Кофенің дәмі керемет болу үшін сүзгішке кофе салмастан сумен 2-3 жұмыс циклін орындаңыз.



ЖҰМЫС

- Су резервуарын негізден шығарыңыз.
- МАХ белгісінен жоғары болмайтындай етіп резервуарға жеткілікті су құйыңыз. Кофеқайнатқыш екі шыныаяққа бір мезгілде кофе дайындайды.
- НАЗАР АУДАРЫҢЫЗ: Су құяр алдында аспапты үнемі желіден ажыратыңыз.
- НАЗАР АУДАРЫҢЫЗ: Суы жоқ кофеқайнатқышты қоспаңыз.
- Резервуарды орнынан орнатыңыз.
- Өлшегіш қасықтың көмегімен сүзгішке ұнтақталған кофені қажетті мөлшерде салып, қасықта орналасқан тығыздағышпен нығыздаңыз.
- Сүзгішті қалақшаға орнатыңыз.
- Қалақшаның тұтқасы  қалпына сәйкес келетіндей етіп қалақшаны кофеқайнатқышқа орнатыңыз және тірелгенге дейін сағат тілінің бағытына қарсы бұраңыз. Осылайша қалақшаның тұтқасы  қалпында тұруы қажет.
- Тамшыға арналған түпқоймаға бір немесе екі шыныаяқ қойыңыз. Кофе шығаратын саңылау шыныаяқтардың үстінде тұрғанына көз жеткізіңіз.
- Желі бауының ашасын розеткаға тығыңыз.
- Аспаптың бүйіріндегі іске қосу / өшіру түймесін басыңыз.
- Кофе қайнатқыш жұмысқа дайын.

ЭСПРЕССО КОФЕСІ

- Кофе дайындау процесі бұдың үлкен қысымымен ыстық суды ұнтақталған кофе арқылы өткізуден тұрады. Бұл сусынға қайталанбас хош иіс пен айқын білінетін дәм береді.
- Жұмысты бастау түймесін басыңыз.
- Түйменің жарық индикаторы көк түспен жыпылықтай бастайды.
- Индикатор жыпылықтауын тоқтатқан кезде, реттегішті «» қалпына көшіріңіз.
- Кофе дайындау процесі басталады.
- Шыныаяққа кофе құйылып жатқанын қадағалаңыз.
- Кофе дайындау процесін тоқтату үшін жұмысты бастау түймесін тағы бір рет басыңыз.
- Шыныаяқтарға кофе құйылғаннан кейін жұмыс режимдерін ауыстырып-қосқышты «0» қалпына қойыңыз – бұл күту режимі. Ауыстырып-қосқышты «0» қалпына қойғаннан кейін қысым түседі де, ыстық судың қалдығы науаға беріледі.

ДӘМДІ ЭСПРЕССО ӨЗІРЛЕУ ҮШІН КЕҢЕСТЕР.

- Тек «эспрессо» кофеқайнатқышына арналған жаңа ұнталған кофені пайдаланыңыз.
- Сүзгіштегі ұнтақталған кофені аздап нығыздаңыз, мұны өлшегіш қасықтың артқы ұшымен жасауға болады.
- Дайын сусынның дәмі тартылған кофе дәндерінің сапасы мен деңгейіне байланысты.
- Егер кофе тым ұзақ құйылса, онда кофенің өте майда тартылғанын немесе оның тым қатты нығыздалғанын білдіреді.
- НАЗАР АУДАРЫҢЫЗ: Жұмыс барысында кофеқайнатқыштың болаттан жасалған бөлшектеріне жанаспаңыз – олар ыстық.
- Басқару тұтқасын «0» қалпына орнатып, қалақша суығаннан кейін оны сағат тілі бағыты бойынша қалақшаның тұтқасынан  қалпына дейін бұрау арқылы шығаруға болады.
- Сүзгішті қалақшадан шығармастан жууға болады. Ол үшін оны сүзгіштің бекіткішімен бекітіңіз.
- Келесі рет пайдалану алдында аспаптың су қайнатып үлгеруі үшін 5 минут үзіліс жасаңыз.
- НАЗАР АУДАРЫҢЫЗ: Демделу барысында бұдың қысымымен су ұнтақталған кофе арқылы өтіп тұрғанда қалақша мен сүзгішті шығаруға болмайды.
- КАПУЧИНО
- Капучино дайындау үшін ыстық сүттің көбігі қосылған эспрессо кофесі пайдаланылады.
- "ЖҰМЫСЫ" бөлімінің барлық тармақтарын қайталаңыз.
- Бөлек саптыаяққа сүттің көбік дайындау үшін қажетті мөлшерін құйыңыз, бірақ ыдыстың жартысынан асырмаңыз. Саптыаяқ едәуір үлкен болуға тиіс, себебі көбік көлемі жағынан сүттен үш есе асып түседі.
- Капучинаторды сүтке бататындай етіп шыныаяққа салыңыз да, жұмыс режимдерін ауыстырып-қосқышты «» қалпына ауыстырыңыз.
- Жұмысты бастау түймесінің жарық индикаторы көк түспен жыпылықтай бастайды, ол жыпылықтауын тоқтатқан кезде, сүтті көпіршіту процесі басталады.

- ЕСКЕРТПЕ:Капучинаторды сүтке матырғанда, капучинатордың ұзындығының үштен бір бөлігінен асырмай салыңыз.
- ЕСКЕРТУ!Капучинаторды сүтке немесе суға матырмастан оны пайдалануға және бу түзілу режимін «☺» іске қосуға болмайды, капучинатордың ұңғысынан шығатын бу қолыңызды күйдіруі мүмкін.
- Шығып жатқан бу сүтті көпіршіте бастайды. Оның нәтижесін жақсарту үшін саптыаяқты жоғары-төмен қозғаңыз. Тек салқын сүтті ғана пайдаланыңыз. Қалаған нәтижеге жеткенше сүтті көпіршіте беріңіз.
- Көбіктің жеткілікті мөлшері түзілгеннен кейін жұмыс режимдерін ауыстырып-қосқышты “0” қалпына қойыңыз немесе жұмысты бастау түймесін басыңыз.
- Эспрессоның үстінен сүт көбігін құйыңыз.
- Дайындап болғаннан кейін өшіріңіз
- Егер кофе дайындау процесі тоқтатылмаса немесе аспап «0» режимінде 10 минуттан астам тұрған болса, кофе қайнатқыш 45 секундтан кейін автоматты түрде өшіп қалады.

ТАЗАЛАУ ЖӘНЕ КҮТІМ

- Тазалар алдында құрылғыны әрқашан электр желісінен ажыратыңыз.
- Кофеқайнатқышты толықтай суытып, сыртқы бетін құрғақ жұмсақ матамен сүртіңіз. Агресивті химиялық немесе қажағыш құралдарды пайдаланбаңыз.
- Барлық алынбалы бөлшектерін ыдыс жууға арналған құралдарды пайдаланып ыстық сумен жуып, жақсылап шайыңыз және орнына орнатар алдында құрғатып сүртіңіз.
- Капучинаторды тазалау үшін. Капучинатордың ұшын шығарып, оның астында сәйкес сауыт қойыңыз. Кофеқайнатқыштың әзірлік индикаторы жанғанға дейін күтіп, бу беруді шамамен 2 минутқа қосыңыз. Одан кейін бу беруді тоқтатып, кофеқайнатқышты сөндіріңіз. Кофеқайнатқышты 10-15 минутқа суытып қойыңыз.

ҚАҚТЫ КЕТІРУ

- Кофеқайнатқышты үнемі қақтан тазартып тұрыңыз.
- Қақты кетіру үшін 2-3% лимон қышқылының ерітіндісін немесе сауда желілерінде сатып алуға болатын ұсынылған заттарды пайдаланыңыз және олардың қораптарында көрсетілген нұсқауларды қатаң сақтаңыз.
- Кофеқайнатқышты жақсылап жуыңыз. Ол үшін резервуарға кофе сеппей таза су құйыңыз да, аспапты қосыңыз. Циклді бірнеше рет қайталаңыз.
- Айына 2-3 рет тазартып тұрыңыз, ал «қатты» су пайдаланған жағдайда жиі тазартып тұру қажет.

САҚТАУ

- ТАЗАЛАУ ЖӘНЕ КҮТІМ бөліміндегі барлық талаптарды орындаңыз.
- Бұйымды құрғақ салқын жерде сақтаңыз.

АҚАУЛЫҚТАУ, СЕБЕПТЕРІ МЕН ЖӨНДЕУ ӘДІСТЕРІ

Ақаулық	Себебі	Жөндеу әдісі
Кофеқайнатқыш қосылмайды	Желілік розеткада кернеу жоқ. Аша розеткаға нықтап тығылмаған.	Розеткадағы кернеуді тексеріңіз. Ашаны розеткаға нықтап тығыңыз.
Кофеқайнатқыштың төменгі жағынан су ағады	Суға арналған түпқойма толып кеткен	Түпқоймағы суды төгіп тастаңыз.
Сүзгіш ұстағышынан кофе ағады	Бойлердегі тығыздағышқа сүзгіштің берік жанаспауы, ұнтақталған кофенің сүзгіштің шетіне түсуі	Сүзгіштің шетін тазартыңыз.
Кофе шыныаяққа ұзақ құйылады немесе тіпті құйылмайды	Өте майда тартылған кофе немесе сүзгіштегі кофе тым қатты нығыздалған.	«Эспрессо» кофеқайнатқышына арналған ұнтақталған кофені пайдаланыз. Сүзгіштегі кофенің нығыздалу дәрежесін тәжірибелі түрде анықтаңыз, кофенің тартылу дәрежесіне байланысты.
Дайын кофенің бөтен дәмі бар	Кофеқайнатқыштың бойлеріндегі қақты дұрыс тазартпау. Кофенің дұрыс сақталмауы.	«Тазарту және күтім» және «Қақты кетіру» бөлімін қараңыз, осы бөлімдегі барлық талаптарды орындаңыз. Жаңа ұнтақталған кофені пайдаланыңыз. Кофені құрғақ салқын жерде сақтаңыз.
Бу сүттен көбіктендірмейді	Шығатын будың төмен температурасы. Ыдыс өте үлкен, көлемі сай	Кофеқайнатқыштың әзірлік индикаторы жанғаннан кейін шайқаңыз.

	<p>емес. Жылы сүтті немесе майсыздандырылған сүтті қолдандыңыз. Капучинатордың ұшы кірлеген.</p>	<p>Шайқау үшін тайыз ыдысты пайдаланыңыз. Майлылығы 3-6% болатын тек салқyndатылған сүтті пайдаланыңыз. «Тазарту және күтім» бөлімін қараңыз.</p>
--	--	---



Өнімдегі, қораптағы және/немесе қосымша құжаттағы осындай белгі қолданылған электрлік және электрондық бұйымдар мен батарейкалар кәдімгі тұрмыстық қалдықтармен бірге шығарылмауы керек дегенді білдіреді. Оларды арнайы қабылдау бөлімшелеріне өткізу қажет.

Қалдықтарды жинау жүйелері туралы қосымша мәліметтер алу үшін жергілікті басқару органдарына хабарласыңыз.

Қалдықтарды дұрыс кәдеге жарату бағалы ресурстарды сақтауға және қалдықтарды дұрыс шығармай салдарынан адамның денсаулығына және қоршаған ортаға келетін теріс әсерлердің алдын алуға көмектеседі.

PL INSTRUKCJA OBSŁUGI ŚRODKI BEZPIECZEŃSTWA

- Zalecamy uważnie przeczytać niniejszą instrukcję przed uruchomieniem urządzenia, aby uniknąć awarii podczas użytkowania.
- Przed pierwszym włączeniem należy sprawdzić, czy dane techniczne podane na wyrobie są zgodne z parametrami prądu elektrycznego.
- Niewłaściwe postępowanie może spowodować uszkodzenie wyrobu, wyrządzić szkodę materialną albo spowodować zagrożenie zdrowia użytkownika.
- Urządzenie jest przeznaczone tylko do użytku domowego. Urządzenie nie jest przeznaczone do używania w przemyśle i w handlu, a także do wykorzystania:
 - w pomieszczeniach kuchennych dla pracowników w sklepach, biurach i innych pomieszczeniach produkcyjnych;
 - w domach rolników;
- Przez klientów w hotelach, motelach, pensjonatach i innych podobnych miejscach zamieszkania. Zawsze odłączaj urządzenie od zasilania prądem elektrycznym, gdy nie jest ono używane.
- Nie zanurzaj urządzenia oraz przewodu sieciowego w wodzie ani żadnych innych cieczach. Jeśli tak się stało, natychmiast odłącz urządzenie od źródła zasilania i przed dalszym użyciem zwróć się w celu sprawdzenia, czy urządzenie działa sprawnie i bezpiecznie, do wykwalifikowanych specjalistów.
- Urządzenie nie jest przeznaczone do użytku przez osoby (w tym dzieci) o obniżonych możliwościach fizycznych, zmysłowych lub umysłowych albo w przypadku braku doświadczenia lub wiedzy, jeśli nie znajdują się one pod nadzorem lub nie poinstruowane przez osobę odpowiedzialną za ich bezpieczeństwo na temat korzystania z urządzenia.
- Dzieci powinny być nadzorowane w celu niedopuszczenia do bawienia się z urządzeniem.
- W przypadku uszkodzenia przewodu zasilającego jego wymiany, aby uniknąć niebezpieczeństw, powinien dokonać producent lub upoważniony przez niego Punkt Serwisowy bądź podobny wykwalifikowany personel.
- Należy uważać, aby przewód zasilający nie dotykał ostrych krawędzi i gorących powierzchni.
- Po odłączeniu urządzenia od zasilania prądem elektrycznym ciągnij za wtyczkę, lecz nie ciągnij za przewód.
- Urządzenie musi stać na stabilnej, płaskiej i suchej powierzchni! Nie umieszczaj urządzenia na powierzchniach gorących, a także w pobliżu źródeł ciepła (np. kuchni elektrycznych), firanek ani pod półkami wiszącymi.
- Nigdy nie zostawiaj włączonego urządzenia bez nadzoru.
- Nie dotykać gorących powierzchni.
- Włączaj ekspres do kawy, tylko kiedy dzbanek zainstalowany z powrotem na miejsce.
- Do parzenia kawy wlewaj tylko zimnej wodę
- Nie należy samodzielnie naprawiać ani wymieniać żadnej części urządzenia. W przypadku wykrycia usterek należy skontaktować się z najbliższym Punktem Serwisowym.



UWAGA: Otwór zbiornika nie powinno być otwarte podczas korzystania z urządzenia.

- Jeśli urządzenie przez jakiś czas znajdowało się w temperaturze poniżej 0°C, przed włączeniem musi być przechowywane w temperaturze pokojowej nie krócej niż w ciągu 2 godzin.
- Producent zastrzega sobie prawo, bez dodatkowego powiadomienia, do wprowadzania drobnych zmian w konstrukcji wyrobu, które zupełnie nie wpływają na jego bezpieczeństwo, sprawność ani funkcjonalność.
- Data produkcji jest wskazana na wyrobie i/albo na opakowaniu, a także w dokumentacji towarzyszącej, w formacie XX.XXXX, gdzie pierwsze dwie liczby „XX” to miesiąc produkcji, następne cztery cyfry „XXXX” to rok produkcji.

PRZYGOTOWANIE DO PRACY

- Rozpakuj urządzenie i ustaw go na stabilnej, płaskiej powierzchni.
- Przemyj wszystkie zdejmowane części ciepłą wodą.
- Aby kawa miała wspaniały smak, uruchom 2-3 cykle robocze z wodą, nie zakładając kawy do filtru.

PRACA

- Zdejmij pojemnik na wodę z bazy.
- Nalej do pojemnika żadaną ilość wody, nie przekraczając kreski MAX. Ekspres ma możliwość przygotowania dwóch filiżanek kawy jednocześnie.
- UWAGA: Zawsze odłączaj urządzenie od sieci podczas napełniania go wodą.
- UWAGA: Nie włączaj urządzenia bez wody.
- Zainstaluj pojemnik na miejsce z powrotem.
- Włóż filtr do rożku.
- Za pomocą łyżki mierniczej wsyp żadaną ilość kawy mielonej do filtru i ubijaj ubijakiem, który jest na łyżce.
- Rózek włóż do ekspresu do kawy, aby uchwyt rożku pokrywał się z pozycją  i przekręć przeciwnie do ruchu wskazówek zegara aż do oporu, w taki sposób, aby uchwyt rożku znajdował się w pozycji .
- Umieść jedną lub dwie filiżanki na tacy ociekowej. Upewnij się, że otwory do gotowej kawy znajdują się nad filiżankami.
- Włącz wtyczkę przewodu zasilającego do gniazdka elektrycznego.
- Naciśnij przycisk włączania / wyłączania z boku urządzenia.
- Ekspres do kawy jest gotowy do pracy.



KAWA ESPRESSO

- Proces przygotowania kawy polega na przepuszczaniu gorącej wody przez zmieloną kawę pod wysokim ciśnieniem pary. To nadaje kawie niepowtarzalny aromat i wyrazisty smak.
- Naciśnij przycisk rozpoczęcia pracy.
- Lampka kontrolna przycisku zacznie migać na niebiesko.
- Gdy lampka kontrolna przestanie migać, przesunąć pokrętkę do pozycji «».
- Rozpocznie się proces parzenia kawy.
- Nadzoruj proces napełnienia filiżanki kawą.
- Aby zatrzymać proces parzenia kawy, naciśnij przycisk rozpoczęcia pracy jeszcze raz.
- Po napełnieniu filiżanek kawą przesunąć przełącznik trybu pracy do pozycji "0" – to jest tryb czuwania. Po ustawieniu przełącznika w pozycji "0" następuje zrzut ciśnienia, resztki gorącej wody będą wylane na tacę.

WSKAZÓWKI DOTYCZĄCE PRZYGOTOWANIA SMACZNEGO ESPRESSO.

- Używać kawy mielonej przeznaczonej tylko do ekspresów do kawy "espresso".
- Lekko ubijaj mieloną kawę w filtrze, można to zrobić odwrotnym końcem łyżki pomiarowej.
- Moc uzyskiwanej kawy będzie zależała od jakości i stopnia mielenia ziaren kawy.
- UWAGA: Nie dotykaj stalowych części ekspresu do kawy podczas pracy - są gorące.
- Po przestawieniu przełącznika trybów do pozycji «0» i jak ostygnie różek, można go wyjąć, obracając uchwyt rożku zgodnie z ruchem wskazówek zegara do pozycji .
- Filtr można przemyć, nie wyjmując z rożku, w tym celu zamocuj go w rożku za pomocą blokady filtra.
- Przed kolejnym użyciem zrób sobie przerwę co najmniej 5 minut, aby urządzenie zdążyło ogrzać wodę.
- UWAGA: Podczas zaparzania, póki woda pod ciśnieniem pary przepływa przez zmieloną kawę, nie wolno wyjmować rożka z filtrem.

CAPPUCCINO

- W celu przygotowania cappuccino używa się kawy espresso z dodatkiem piany z gorącego mleka.
- Powtórz wszystkie kroki z sekcji PRACA.
- Nalej do odrębnego kubka niezbędną do przygotowania pianki ilość mleka, ale nie więcej połowy kubka. Kubek musi być dość duży, ponieważ pianka trzy razy większa od objętości mleka.
- Opuść dyszę do spieniania mleka do kubka tak, by zanurzyła się w mleku, i przesunąć przełącznik trybu pracy do pozycji «».
- Lampka kontrolna przycisku rozpoczęcia pracy będzie migać na niebiesko, gdy przestanie migać, wtedy rozpocznie się proces spieniania mleka.
- NOTATKA: Nie zanurzaj dyszy do spieniania mleka głębiej niż na jedną trzecią długości dyszy do spieniania mleka.
- UWAGA! Nie wolno stosować dyszy do spieniania mleka i włączać trybu wytworzenia pary «» bez zanurzenia dyszy do spieniania mleka w mleku lub wodzie, wylatująca z dyszy para może poparzyć Twoją rękę.
- Wylatująca para zacznie spieniać mleko. W celu ulepszenia efektu przesuwaj kubek w górę, w dół. Używaj tylko schłodzone mleko. Kontynuuj spienianie mleka aż do pożądanego rezultatu.
- Po wytworzeniu dostatecznej ilości pianki przesunąć przełącznik trybu pracy do pozycji "0" albo naciśnij przycisk rozpoczęcia pracy.
- Ułóż na wierzchu espresso mleczną piankę.
- Po zakończeniu przygotowania wyłącz.

- Ekspres do kawy wyłączy się automatycznie, po upływie 45 sekund, jeśli nie został zatrzymany proces parzenia kawy albo urządzenie pozostawało beczynne ponad 10 minut w trybie "0".

CZYSZCZENIE I KONSERWACJA

- Zawsze odłączaj urządzenie od źródła zasilania przed przystąpieniem do czyszczenia.
- Niech ekspres całkowicie ostygnie, potem przetrzyj zewnętrzne powierzchnie suchą, miękką szmatką. Nie używaj żadnych agresywnych środków chemicznych ani substancji ściernych.
- Przemyj wszystkie zdejmowane części ciepłą wodą z płynem do mycia naczyń, dokładnie wypłukuj i wytrzyj je do sucha przed zamocowaniem z powrotem.
- Aby oczyścić dyszę do spieniania mleka Zdejmij końcówkę dyszy do spieniania mleka i umieść pod nią odpowiednie naczynie. Poczekaaj, aż zapali się kontrolka gotowości ekspresu do kawy, po tym włącz dopływ pary, około 2 minut. Następnie odłącz dopływ pary i wyłącz ekspres do kawy. Niech ekspres do kawy ostygnie, około 10 – 15 minut.

USUWANIE KAMIENIA

- Regularnie czyść ekspres do kawy z kamienia.
- Do odwapniania stosuj 2-3% roztwór kwasu cytrynowego lub specjalne środki, które można kupić w sklepie, i ściśle przestrzegaj zaleceń na opakowaniu.
- Dokładnie przepłukuj ekspres do kawy. W tym celu wlej do pojemnika czystej wody i nie wsypując kawy, włącz urządzenie. Powtórz cykl jeszcze raz.
- Czyść nie rzadziej niż raz na 2-3 miesiące, a w przypadku "twardej" wody - jeszcze częściej.

PRZECHOWYWANIE

- Spełniaj wymagania określone w punkcie CZYSZCZENIE I KONSERWACJA.
- Przechowuj wyrób w suchym i chłodnym miejscu.

USTERKI, PRZYCZYNY I METODY USUWANIA

Usterka	Przyczyna	Metoda usuwania
Ekspres do kawy nie włącza się	Brak napięcia w gniazdku elektrycznym. Wtyczka nie jest mocno włożona do gniazdka.	Sprawdź obecność napięcia w gniazdku. Mocniej włóż wtyczkę do gniazdka.
Woda wypływa z dolnej części ekspresu do kawy	Taca ociekowa jest pełna.	Wylej wodę z tacy.
Wyciek kawy z uchwytu filtra	Filtr nieszczelnie styka się z uszczelką w bojlerze, kawa mielona trafiła do krawędzi filtra lub nieprawidłowo zainstalowany różek.	Oczyść krawędzie filtra. Zamocuj różek poprawnie,
Kawa jest nalewana do filiżanki zbyt długo lub w ogóle nie jest nalewana	Zbyt drobno zmielona kawa, albo kawa w filtrze jest bardzo mocno ubijana.	Używaj kawy mielonej przeznaczonej tylko do ekspresów do kawy "espresso". Empirycznie określ stopień ubijania kawy w filtrze, w zależności od stopnia zmielenia kawy.
Gotowa kawa ma obcy zapach	Niewłaściwy proces usuwania kamienia w bojlerze ekspresu do kawy. Niewłaściwe przechowywanie kawy.	Zajrzyj do sekcji "Czyszczenie i konserwacja" i "Usuwanie kamienia", wykonaj postanowienia tych sekcji kilka razy. Używaj świeżo zmielonej kawy. Przechowuj kawę w suchym i chłodnym miejscu.
Para nie spienia mleka	Niska temperatura wylatującej pary. Pojemność jest zbyt duża, o nieodpowiedniej pojemności. Użyłeś ciepłego mleka albo odtłuszczonego mleka. Zabrudzony jest dziobek dyszy do spieniania mleka	Spieniaj dopiero po tym, jak zapali się kontrolka gotowości ekspresu do kawy. Do spieniania używaj tylko wąskich naczyń. Używaj tylko schłodzonego mleka o zawartości tłuszczu 3-6% Patrz sekcję "Czyszczenie i konserwacja"



Ten symbol umieszczony na wyrobie, opakowaniu i/lub dołączonej dokumentacji oznacza, że zużytych urządzeń elektrycznych i elektronicznych oraz baterii nie należy wyrzucać wraz ze zwykłymi odpadami gospodarstwa domowego. Należy je oddawać do specjalnych punktów odbioru.

Aby uzyskać więcej informacji na temat istniejących systemów zbierania odpadów, należy skontaktować się z władzami lokalnymi.

Prawidłowa utylizacja pomaga oszczędzać cenne zasoby i zapobiec ewentualnym negatywnym wpływom na zdrowie ludzi i stan środowiska naturalnego, które mogą powstać w wyniku niewłaściwego postępowania z odpadami.