

Дата изготовления и информация о производителе:

Дата изготовления зашифрована в виде цифр серийного номера, расположенного на корпусе изделия.

Пример: SN1809000000 18 – год производства (2018 год)
09 – месяц производства (сентябрь)
Остальные цифры являются номером изделия.

Производитель сохраняет за собой право на внесение изменений в технические характеристики, комплектацию и конструкцию данной модели для улучшения эксплуатационных свойств без предварительного уведомления.

Не выбрасывайте электроприбор вместе с бытовыми отходами. Позаботьтесь об окружающей среде! Неисправный электроприбор необходимо сдать в специализированный пункт утилизации. Адреса пунктов приема бытовых электроприборов на переработку Вы можете получить в муниципальных службах Вашего города.

Өндіру және өндіруші ақпарат күні:

Дайындалған күні өнімнің жанында орналасқан, сериялық нөмір түрінде шифрленген.

Мысал: SN1809000000 18 – өндірілген жылы (2018 жыл)
09 – өндірілген айы (қыркүйек)
Қалған сандар өнімнің нөмірі болып табылады.

Өндіруші ескертусіз жұмыс істейтін қасиеттерін жақсарту үшін техникалық сипаттамаларын, бұйым-модельін жобалау өзгерту құқығын өзіне қалдырады.

Электр аспапты тұрмыстық қалдықтармен бірге лақтырмаңыз. Қоршаған ортаға қамқорлық көрсетіңіз! Сыңған электр аспабын утилизациялаудың арнайы пунктісіне тапсыру керек.

Тұрмыстық электр аспаптарын қайта өңдеуге қабылдау пунктісінің мекенжайын Сіз өз қалаңыздың муниципалдық қызметтерінен ала аласыз.

Комплект поставки:

Электросушитель для рук 1 шт.
Комплект для крепления 1 набор
Руководство по эксплуатации 1 шт.
Гарантийный талон 1 шт.
Шаблон для установки 1 шт.

Жеткізілім жиынтығы:

Қолға арналған электрокептіргіш 1 дана
Бекіту жиынтығы 1 жинақ
Пайдалану жөніндегі нұсқаулық 1 дана
Кепілдік талоны 1 дана
Орнату сызбасы 1 дана

RU/BY. Гарантийный срок – 12 месяцев с даты продажи. Список авторизованных сервисных центров на сайте: www.sonnen.me

KZ. Кепілдік мерзімі – сатылған күннен бастап 12 ай. Авторландырылған сервистік орталықтар тізімі www.sonnen.me сайтында.

Вопросы по качеству направлять: ООО "Офис-импэкс" (импортер и дистрибьютор), 394026, Россия, г. Воронеж, ул. 45 Стрелковой Дивизии, 261а. RU/BY. Предназначен для сушки рук потоком теплого воздуха. Особых условий транспортировки и хранения не требует. Безопасен при использовании по назначению. Срок годности не ограничен. Гарантийный срок 12 месяцев. KZ. Қолға арналған электрлі кептіргіш. Жылы ауа ағынымен қолды кептіруге арналған. Ерекше тасымалдау және сақтау шарттары талап етпейді. Белгілі мақсатта пайдалануға қауіпсіз. Жарамдылық мерзімі шектелмеген. Кепілдік мерзімі 12 ай. RU/BY/KZ. Производителі /Өндіруші: Жеджианг Модун Санитари Вза Ко., Лтд. № 366, Бинхай Род 21, Вэньчжоу, Экономик Девелопмент Зоун, Жеджианг Провинс, Китай/Қытай (Zhejiang Modun Sanitary Ware Co., Ltd. No 366, Binhai Road 21, Wenzhou, Economic Development Zone, Zhejiang Province, China).



www.sonnen.me

SONNEN®

RU/BY/KZ

HD-688

ЭЛЕКТРОСУШИТЕЛЬ ДЛЯ РУК

ҚОЛҒА АРНАЛҒАН ЭЛЕКТРЛІ КЕПТІРГІШ

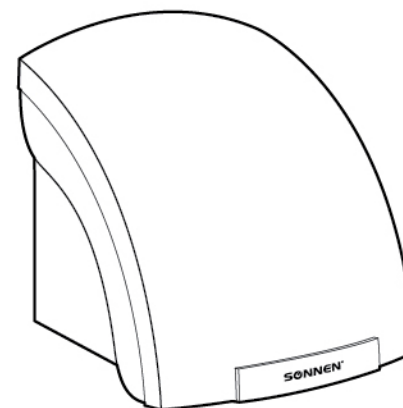

РУКОВОДСТВО ПО ЭКСПЛУАТАЦИИ / ПАЙДАЛАНУШЫ НҰСҚАУЛЫҒЫ

www.sonnen.me

RU/BY

Уважаемый покупатель!

Спасибо, что Вы выбрали продукцию SONNEN®!

Техническая спецификация:

Мощность 2000 Вт
Напряжение 220 В/50 Гц
Температура воздушного потока 50-60 °С
Максимальная скорость воздушного потока 16 м/с
Класс влагозащиты IPX1
Уровень шума 55 дБ

Материал корпуса ABS-пластик
Цвет белый
Режим работы горячий воздух
Вес нетто 2,37 кг
Вес брутто 2,75 кг
Размеры, мм (ШxВxГ) 238 x 215 x 225 мм

Устройство:

1. Корпус.
2. Сенсор.
3. Воздухозаборник.
4. Воздуховодное отверстие.

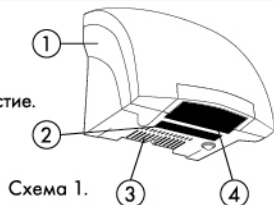

Предназначение:

Электросушители Sonnen предназначены для сушки рук потоком теплого воздуха. Устанавливаются на предприятиях общественного питания, в спорткомплексах, торговых центрах, в офисах, образовательных и медицинских учреждениях. Эргономичный дизайн, надежная конструкция и доступная цена делают электросушитель Sonnen HD-688 идеальным вариантом для мест с невысокой проходимостью. Данная модель относится к бюджетной серии устройств.

Установка:

Внимание!

Прибор должен устанавливаться квалифицированным специалистом. Сетевая розетка, в которую включается прибор, должна быть заземлена. При выборе места установки, убедитесь, что оно находится на достаточном расстоянии от источников брызг воды. Электросушитель крепится на стене на высоте приблизительно 120-130 см от пола. Для данной модели возможны два варианта установки. **Вариант 1.** Просверлите в стене три отверстия для крепежного кронштейна, который входит в комплект поставки. Вставьте в них пластмассовые дюбели и прикрутите кронштейн с помощью шурупов к стене. На задней стенке электросушителя смонтировано металлическое крепление. Совместите его с кронштейном и повесьте электросушитель на стену. Для безопасности электросушитель можно дополнительно зафиксировать с помощью пластмассовой пластины, входящей в комплект для крепления. Для этого закрепите пластину на решетчатой части, находящейся на задней стенке электроприбора. Верхняя часть пластины при этом должна немного выступать над корпусом электросушителя. Просверлите в стене отверстие для пластины. Прикрутите пластину с электросушителем к стене. **Вариант 2.** В стене необходимо просверлить четыре отверстия и вставить в них пластиковые дюбели. Открутите два шурупа, расположенные в нижней части электросушителя, и снимите пластиковый корпус. После чего прикрутите с помощью шурупов электросушитель к стене и установите обратно пластиковый корпус. Шурупы и пластиковые дюбели входят в комплект поставки. Для удобства разметки точек крепления используйте схему установки, которая также входит в комплект поставки. Металлическое крепление на задней стенке электросушителя можно открутить при этом методе установки.

Эксплуатация:

После подключения шнура электропитания к сети прибор готов к эксплуатации.
1) Поместите руки на расстоянии не более 15 см от воздуховодного отверстия.
2) Прибор автоматически включится и из воздуховодного отверстия начнет выходить поток теплого воздуха.
3) После того, как Вы уберете руки, прибор автоматически отключится через несколько секунд.

Меры предосторожности и указания по безопасности эксплуатации:

- Не устанавливайте электроприбор в непосредственной близости от источников тепла.
- Не храните бензин и другие летучие и легковоспламеняющиеся жидкости вблизи прибора!
- Вентилятор прибора вращается на высокой скорости. Не засовывайте в решетку воздуховода пальцы или посторонние предметы!
- Регулярно протирайте инфракрасный (ИК) датчик, расположенный рядом с воздуховодной решеткой. Если этого не делать, то прибор со временем перестанет автоматически отключаться. Для решения данной проблемы протрите ИК-датчик тряпкой.
- Чистка прибора может осуществляться только если прибор обесточен.
- Не перекрывайте поток воздуха.
- При возникновении неисправности как можно скорее отключите электропитание и обратитесь к квалифицированному специалисту.

KZ

Құрметті сатып алушы!

Сізге SONNEN® өнімін таңдағаныңыз үшін рахмет айтамыз!

Техникалық сипаттама:

Қуаттылығы 2000 Вт
Кернеуі 220 В/50 Гц
Ауа ағынының температурасы 50-60 °С
Шығатын ауа ағынының жылдамдығы 16 м/с
Ылғалды өткізбеушілік классі IPX1
Шуыл деңгейі 55 дБ

Материалдың корпусы ABS-пластик
Түсі ақ
Мерзімді жұмыс режимі ыстық ауа
Вес нетто 2,37 кг
Вес брутто 2,75 кг
Өлшемдері мм (ШxВxД) 238 x 215 x 225 мм

Жалғау:

1. Корпус.
2. Сенсор.
3. Ауа тартқыш.
4. Ауа өткізгіш тесігі.

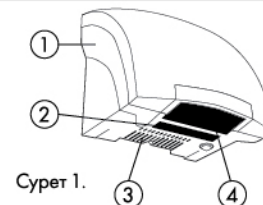

Мақсаты:

Sonnen Электркептіргіштер қолды кептіруге арналған ыстық ауаның ағыны. Қоғамдық тамақтандыру объектілерінде, спорт кешендерінде, сауда орталықтарында, кешелерде, білім беру және денсаулық сақтау объектілерінде орнатылады. Эргономикалық дизайн, берік құрылыс және қол жетімді баға, Sonnen HD-688 электркептіргіші төмен өткізгішті аудандар үшін, мінсіз таңдау болып саналады. Бұл модель бюджеттік құрылғылар сериясына жатады.

Орнату:

Назар аударыңыз!

Құрал білікті маманмен орнатылуы қажет. Құралды іске қосатын желілік ретсеткі, жерге тұйықталуы тиіс. Орнын таңдаған кезінде, қондырғының су шашырау көздерінен жеткілікті қашықтықта өкпені көз жеткізіңіз. Электркептіргіш қабырғаға, еденнен шамамен 120-130 см биіктікте қабырғаға орнатылады. Бұл модельді орнату үшін, екі нұсқасы болуы мүмкін. **1-Нұсқа.** Жеткізу жиынтығына кіретін, бекітпе тіреуіш үшін, қабырғаға үш тесік жасаңыз. Оларға пластикалық дюбелді еңгізіп, бұрандалар көмегімен тіреуішті қабырғаға бекіту керек. Электркептіргіш корпусының артқы жағында металл бекіткіш орналасқан. Оны тіреуішпен жалғап, электркептіргішті қабырғаға орнатыңыз. Қауіпсіздік үшін, электр кептіргішті қосымша, бекіту жиынтығына кіретін, пластикалық тілім арқылы бекітуге болады. Мұны істеу үшін тілімді құрылғының артқы жағындағы кереге көз бөлігіне бекітіңіз. Тілімнің үстіңгі бөлігі электр кептіргіш корпусынан сал жоғары болуы керек. Тілім үшін, қабырғаға бұрғылап тесік тесіңіз. Тілімді электрлік кептіргішпен қабырғаға бұраңыз. **2-Нұсқа.** Қабырғаға төрт тесік бұрғылап тесіп, оған пластикалық дюбел бұрап кіргізу қажет. Электркептіргіштертің түбіндегі екі бұранданы бұрап алыңыз, және пластикалық корпусын шешіңіз. Содан кейін электркептіргішті бұрандалар арқылы қабырғаға бекітіп, пластикалық корпусы кейін қарай орнатыңыз. Бұранда және пластикалық дюбел жеткізу жиынтығына кіреді. Сондай-ақ, жеткізу жиынтығына кіретін, бекіту нүктелерінің орналастыруы ыңғайлы болу үшін, орнату сызбасын пайдаланыңыз. Орнатудың 2-ші нұсқасында электркептіргіш корпусының артқы жағында металл бекіткіш бұрап алып тастауға болады.

Қолданылуы:

Электрлік бауды тоққа қосқаннан кейін, құрал пайдалануға дайын болып саналады.
1) Қолыңызды ауе тесігінен 15 см ара қашықтықта ұстаңыз.
2) Құралды автоматтық түрде қосылып, ауе тесігінен жылы ауа ағыны шыға бастайды.
3) Қолыңызды алғаннан кейін, құрал бірнеше секундтен кейін, автоматтық түрде сөнөді.

Сақтық шаралары және пайдалану жөнінде қауіпсізділік нұсқаулары:

- Электр құралды жылу көзіне жақын қондырмаңыз.
- Құралды бензин, ұшқыш және жеңіл тұтанатын сұйықтықтардың қасында сақтамаңыз!
- Құралдың желдеткіші үлкен жылдамдықта айналады. Ауа өткізгіш торына саусағыңызды немесе бөгде заттарды салмаңыз!
- Ауа өткізгіш торының қасында орналасқан инфрақызыл құрылғыны жүйелі түрде тазарту қажет. Тазаламаған жағдайда құрал автоматтық түрде сөнугін тоқтатады. Бұл мәселені шешу үшін ИҚ құрылғыны сүрту қажет.
- Тазарту шаралары, құрал тоқтан ажыратылған жағдайда ғана өткізілуі қажет.
- Ауа ағынын бөгемеу.
- Ақау туған жағдайда мүмкіндігінше тезірек тоқ көзінен ажыратып, білікті маманды шақырыңыз.