



# ИНСТРУКЦИЯ ПО ЭКСПЛУАТАЦИИ

Триммер для волос

## HT-226



Внимательно прочтите данную инструкцию перед первым использованием, чтобы ознакомиться с работой нового прибора. Используйте прибор только по прямому назначению. Неправильное обращение может привести к поломке изделия, нанести материальный ущерб или причинить вред здоровью пользователя. Пожалуйста, сохраните инструкцию для дальнейших справок.

## Назначение и область применения

Триммер предназначен для моделирования бороды и бровей, а также для удаления волос в носу и ушах.

## Технические характеристики

Питание: один элемент питания типоразмера «AA» (LR6)

Напряжение питания: 1,5 В

Срок службы прибора – 2 года.

Производитель имеет право на внесение изменений в дизайн, комплектацию, а также в технические характеристики изделия в ходе совершенствования своей продукции без дополнительного уведомления об этих изменениях.

## Комплект поставки

1. Корпус	1 шт.
2. Триммер для носа и ушей	1 шт.
3. Детальный триммер	1 шт.
4. Насадка детального триммера	1 шт.
5. Триммер вертикальный для бровей	1 шт.
6. Подставка	1 шт.
7. Защитный колпачок	1 шт.
8. Щётка для чистки	1 шт.
9. Инструкция	1 шт.
10. Гарантийный талон	1 шт.

# Описание

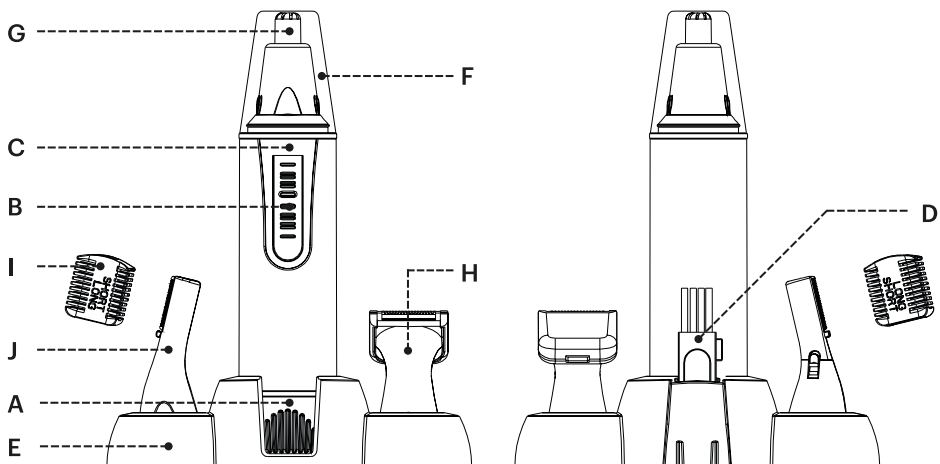

- A Крышка батарейного отсека
- B Выключатель питания «ON/OFF»
- C Корпус
- D Щёточка для чистки
- E Подставка
- F Защитный колпачок

## Насадки

- G Триммер для носа и ушей
- H Триммер детальный
- I Насадка детального триммера с регулятором длины срезаемых волос.
- J Триммер вертикальный для бровей

# Меры безопасности

Перед началом эксплуатации электроприбора внимательно прочитайте настоящее руководство по эксплуатации и сохраните его для использования в качестве справочного материала. Используйте устройство только по его прямому назначению, как изложено в данном руководстве. Неправильное обращение с прибором может привести к его поломке, причинению вреда пользователю или его имуществу.

- Используйте только те насадки, которые входят в комплект поставки.
- Не используйте устройство в местах с повышенной температурой и относительной влажностью более 80%.
- Запрещается использовать устройство при наличии повреждений насадок или лезвий.
- Не используйте триммер, если лезвие не в идеальном состоянии, так как это может привести к травме.
- Не используйте на ранах, открытых ранах, красной или воспаленной коже, или если у вас есть какие-либо другие дерматологические проблемы.
- Обратитесь к врачу, если у вас появилось сильное раздражение кожи или кровотечение после использования.
- Не используйте устройство, которое было повреждено или кажется неисправным.
- Не задевайте устройством одежду или другие предметы во время использования, так как лезвия могут застрять.
- Во время работы с устройством не кладите его на плоские поверхности, такие как стол или столешница, так как вибрация может оттолкнуть его и повредить.
- Всегда следите за чистотой лезвий триммеров и за наличием на них смазочного масла.
- После каждого использования очищайте насадки от срезанных волос с помощью щётки.
- Никогда не оставляйте работающее устройство без присмотра.
- Выключайте устройство в перерывах в работе или когда вы не пользуетесь устройством.
- Регулярно проводите чистку прибора.
- Не погружайте корпус прибора в воду или в любые другие жидкости, не касайтесь корпуса прибора мокрыми руками.
- Не разрешайте детям прикасаться к прибору во время работы.
- Данное устройство не предназначено для использования детьми младше 8 лет. Дети старше 8 лет и люди с ограниченными возможностями могут пользоваться устройством только в том случае, если они находятся под присмотром лица, отвечающего за их безопасность, при условии, что им были даны соответствующие и понятные инструкции о безопасном использовании устройства и тех опасностях, которые могут возникать при его неправильном использовании.
- Осуществляйте надзор за детьми, чтобы не допустить использования прибора в качестве игрушки.
- Из соображений безопасности детей не оставляйте полиэтиленовые пакеты, используемые в качестве упаковки, без присмотра.



**ВНИМАНИЕ! Не разрешайте детям играть с полиэтиленовыми пакетами или упаковочной плёнкой. Опасность удушья!**

- Перевозите устройство только в заводской упаковке.
- Храните устройство в местах, недоступных для детей и людей с ограниченными возможностями.

- Запрещается самостоятельно ремонтировать прибор.
- Не разбирайте прибор самостоятельно, при возникновении любых неисправностей, а также после падения устройства выключите прибор из розетки и обратитесь в любой авторизованный (уполномоченный) сервисный центр по контактным адресам, указанным в гарантийном талоне и на сайте [www.inhousewares.com](http://www.inhousewares.com)

 **ВНИМАНИЕ!** Устройство предназначено только для бытового использования!

## Эксплуатация прибора

После транспортировки или хранения устройства в холодных (зимних) условиях необходимо выдержать его при комнатной температуре не менее трех часов.

### Установка элемента питания

- Снимите крышку батарейного отсека (А), повернув её против часовой стрелки.
- Установите один элемент питания типоразмера «АА» (LR6) (не входит в комплект поставки), совместив правильно «+» и «-». Обязательно вставляйте батареи в соответствии с указанными полярностями!
- Установите крышку батарейного отсека (А) на корпус, и поверните по часовой стрелке до полной фиксации.
- Не используйте перезаряжаемые батарейки.
- Не храните батарейки рядом с легковоспламеняющимися материалами.
- Извлекайте элементы питания из устройства в случае длительного хранения.
- Утилизируйте использованные батарейки правильно. Не выбрасывайте их в мусорный бак.

### Включение прибора

Для включения триммера необходимо с легким нажатием посередине (на белую метку) передвинуть выключатель в положение ON.

### Насадки

- Перед установкой и заменой насадок выключите устройство, установив выключатель (В) в положение «OFF».
- Для снятия насадки осторожно поверните ее против часовой стрелки и снимите.
- Установка насадки: выровняйте ее так, чтобы она легко встала на место, затем поверните по часовой стрелке, чтобы зафиксировать.

### Смазочное масло

- Для поддержания устройства в рабочем состоянии необходимо смазывать лезвия триммеров (Н, J) после каждого использования.
- Для смазки лезвий используйте только силиконовую смазку (например, ПДМС-200) или смазку на основе очищенного бензина.
- Нанесите одну-две капли масла на зубья лезвий и на заднюю часть верхнего лезвия.
- Установите триммер на корпус и включите устройство, убедитесь в плавности хода лезвий.
- Выключите прибор, вытрите лишнее масло сухой тканью.
- Триммер для носа и ушей (G) не требует смазки.

-  **ВНИМАНИЕ!** Не используйте для смазки растительное масло, жир, смесь масла с растворителями. Растворители подвержены испарению, после чего оставшееся густое масло может замедлить скорость перемещения лезвий.

#### Включение устройства

-  Перед первым использованием проверьте триммер на небольшом участке на руке или ноге. Если у вас возникли какие-либо аллергические реакции или чрезмерная чувствительность, немедленно прекратите использование. Не используйте на чувствительной и раздраженной коже.

- Установите насадку на корпус повернув ее по часовой стрелке.
- Установите выключатель (B) в положение «ON».
- Завершив использование устройства, установите выключатель (B) в положение «OFF».



**Примечание:** Обязательно выключайте устройство на время перерывов в работе.

#### Детальный триммер и триммер для бровей

- Используйте детальный триммер (H) для моделирования бороды, усов, бакенбард и контуров стрижки.
- Насадка детального триммера (I) позволяет устанавливать длину волос 2 мм или 4 мм.
- Длину устанавливайте, перемещая регулятор насадки (I).
- Триммер (J) позволяет подравнивать волосы бровей.

-  **ВНИМАНИЕ!** Не давите на устройство с усилием, контакт открытых лезвий с кожей может стать причиной порезов или травм.

- Для того, чтобы подстричь бороду симметрично, начинайте стрижку по направлению от уха в сторону подбородка с одной стороны лица, а затем повторите стрижку бороды с другой стороны лица.
- Усы расчешите, затем подстригайте их в направлении от середины к уголкам губ.



**Примечание:** Срезайте небольшое количество волос за один проход – позже можно вернуться к уже подстриженному участку.

- Завершая стрижку бороды, снимите насадку, поверните устройство лезвиями к себе и создайте необходимый контур.
- Подстригая волосы на щеках, перемещайте триммер сверху вниз, в области шеи – снизу вверх.
- Регулярно проводите стрижку бороды и усов для поддержания их формы.

#### Триммер для носа и ушей

- Соблюдайте осторожность, используя триммер (G) для стрижки волос в ушах и в носу. В ушную раковину или в ноздрю вставляйте только металлический наконечник триммера.
- Установите на корпус триммер (G) и проверьте, надёжно ли он установлен.
- Плавными перемещайте металлический наконечник триммера круговыми и возвратно-поступательными движениями, соблюдая осторожность, подстригите волосы в носу и/или в ушах.
- Используйте триммер только для стрижки волос в ушах и в носу.

## Чистка и уход

- Выключайте устройство сразу после использования.
- Насадку снимите с корпуса, повернув против часовой стрелки.
- Остатки состриженных волос удалите с внешней и внутренней поверхности насадки, используя щёточку (D).
- Вы можете промыть насадки под струёй тёплой воды, после чего их следует вытереть и тщательно просушить.
- Для чистки корпуса и насадок запрещается использовать растворители или абразивные чистящие средства.

## Хранение

Прежде чем убрать устройства на хранение, произведите чистку устройства и смажьте лезвия триммеров маслом.

Храните устройство в сухом прохладном месте, недоступном для детей.

## Утилизация

После окончания срока службы утилизируйте использованное электронное изделие и батарейки отдельно от обычных бытовых отходов. Их следует сдавать в специализированные пункты приема электронного оборудования. Для получения информации о месте и способе утилизации отходов обратитесь к местным органам власти.

## Сертификация

Данное изделие соответствует требованиям технического регламента Таможенного союза, всем требуемым европейским и российским стандартам безопасности.



## Гарантийные обязательства

На данное изделие предоставляется гарантия 12 месяцев. В течение гарантийного периода изготовитель обязуется устранить путем ремонта, замены деталей или замены всего изделия любые заводские дефекты. Гарантия вступает в силу только если дата покупки подтверждена печатью магазина на гарантийном талоне. Настоящая гарантия признается в том случае, если изделие применялось в соответствии с руководством по эксплуатации, не ремонтировалось, не разбиралось и не было повреждено в результате неправильного обращения с ним. А также сохранена полная комплектность изделия. Данная гарантия не распространяется на естественный износ.

Список сервисных центров вы можете найти на вебсайте:

[www.inhousewares.com](http://www.inhousewares.com)

Дата изготовления указана на приборе.



Страна происхождения: Китай

Уполномоченная организация для принятия претензий на территории РФ:

ООО «ИНХАУЗ», 115432, г. Москва, ул.Трофимова, домовлад. 14, строение 1, эт/пом/ком 4/V/13.

[info@inhousewares.com](mailto:info@inhousewares.com)