

Register Now 
www.delonghi.com/register

ECAM55X.85

KOFFIEAUTOMAAT
MÁQUINA DE CAFÉ
MAQUINA DE CAFÉ
ΜΗΧΑΝΗ ΤΟΥ ΚΑΦΕ

KAFFEMASKIN

KAFFEMASKIN

KAFFEMASKINE

KAHVINKEITIN

КОФЕМАШИНА

ҚҰРЫЛҒЫСЫ

KÁVÉFŐZŐGÉP

KÁVOVAR

KÁVOVAR

EKSPRES DO KAWY

КАФЕМАШИНА

APARAT DE PREPARAT CAFEA

KAHVE MAKINESI

КОФЕ ДЕМДЕУ

АВТОМАТИЧНА КАВОВАРКА



Instruction videos available at:
<http://ecam55085.delonghi.com>

DeLonghi

NL

pag. 6

ES

pág. 30

PT

pág.53

EL

σελ.76

NO

sid. 101

SV

sid. 123

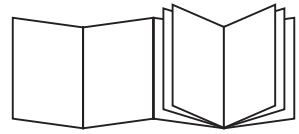

DA

sid. 145

FI

siv.168

RU

стр. 190

HU

214 -old.

CS

str. 237

SK

str. 259

PL

str. 281

BG

стр. 304

RO

pag. 331

TR

say.354

KZ

376-бет

UK

сторінка 405

B

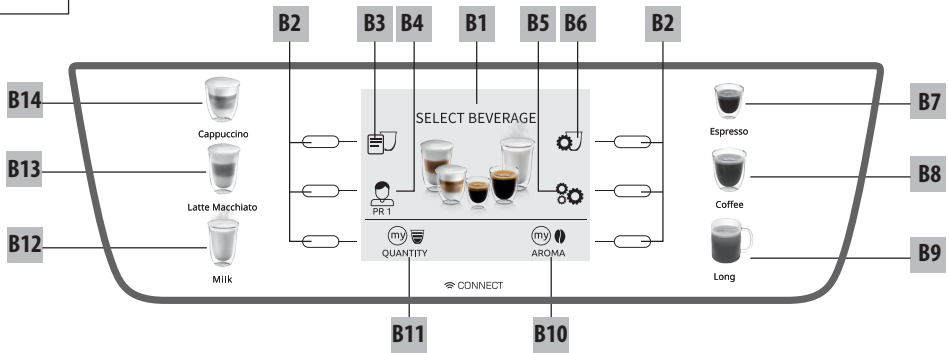

C

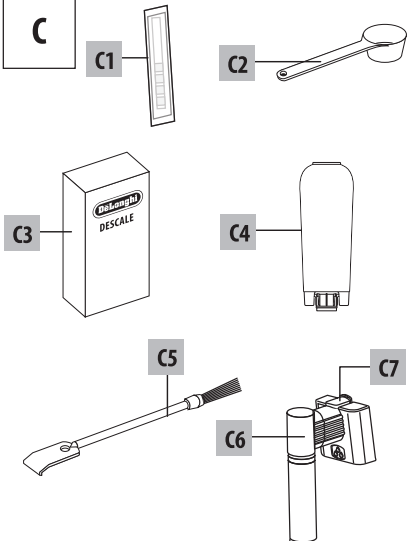

D

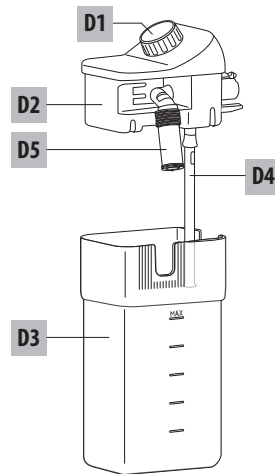



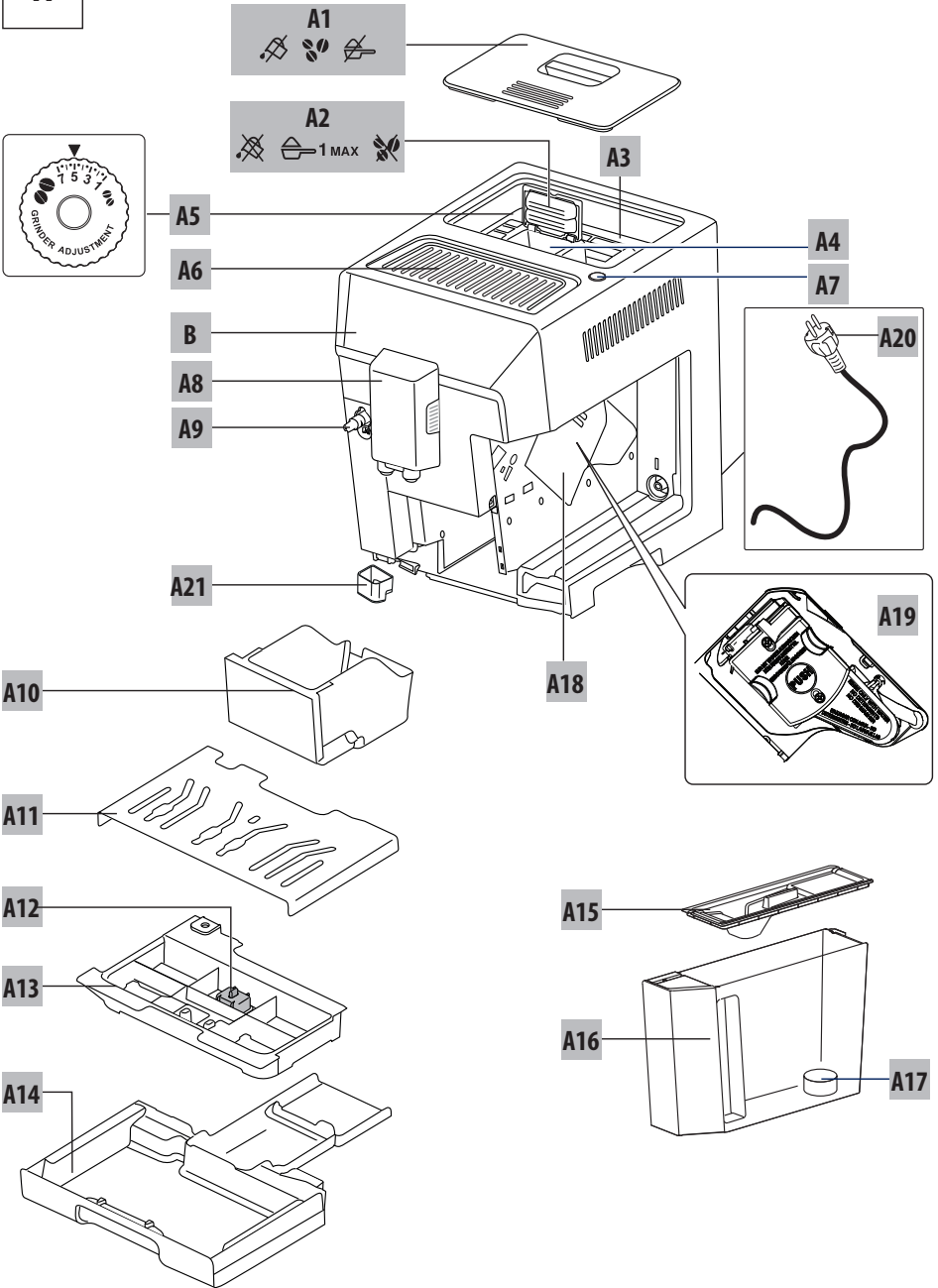

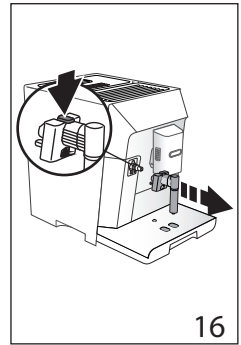
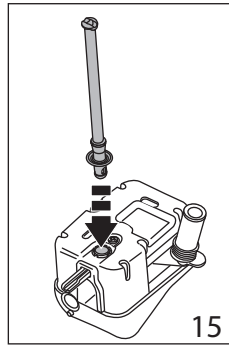
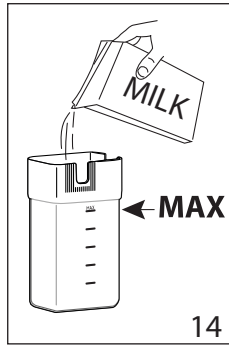
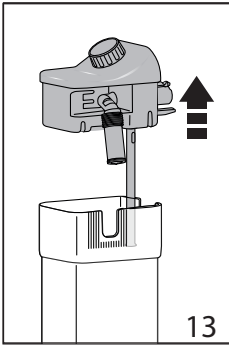
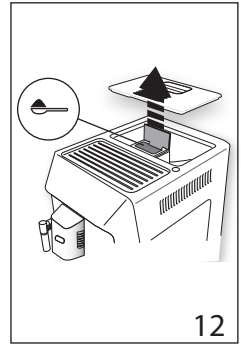
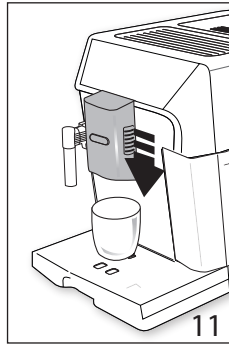
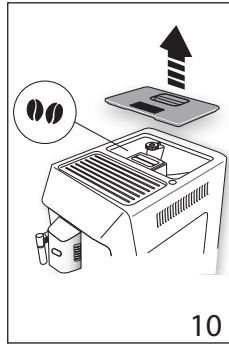
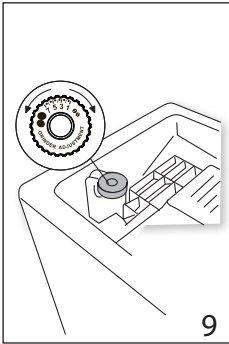
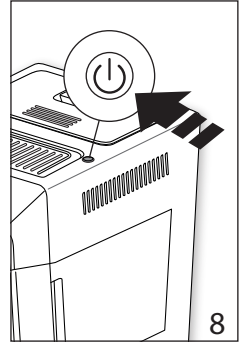
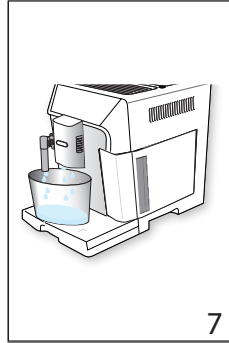
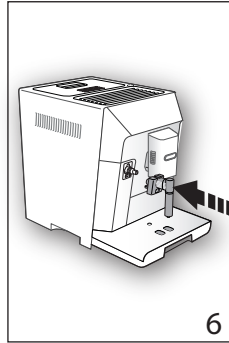
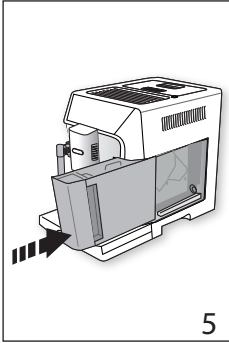
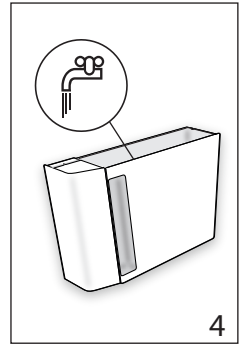
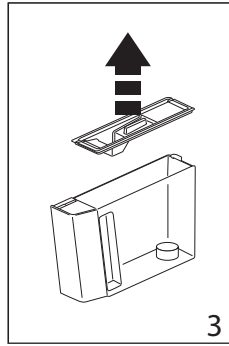
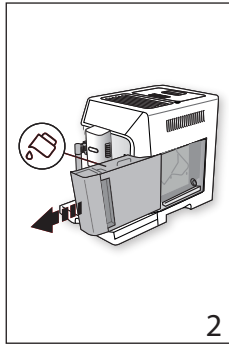
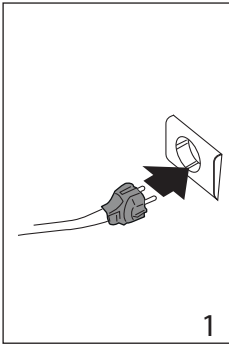

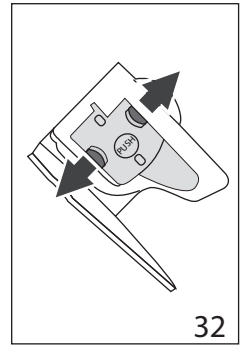
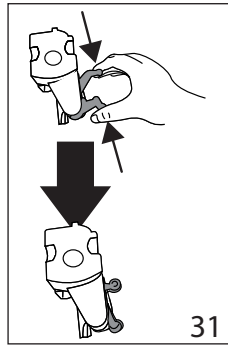
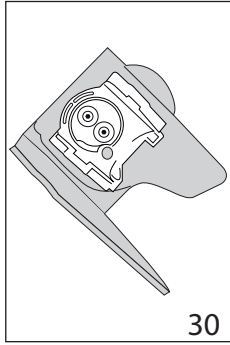
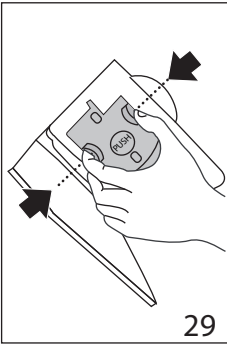
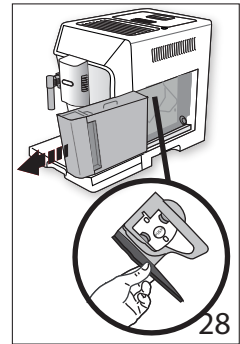
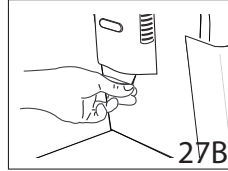
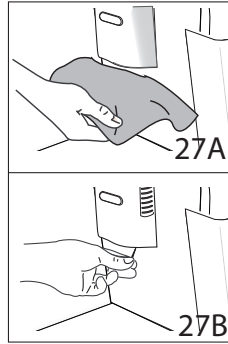
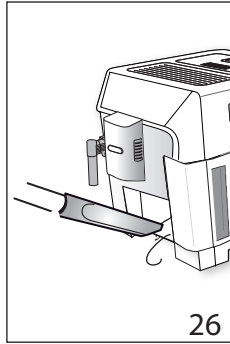
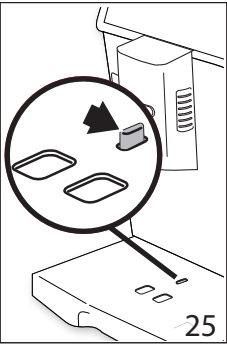
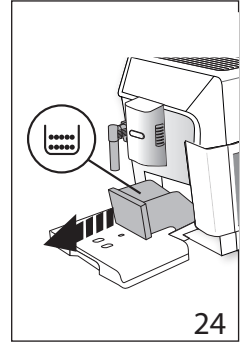
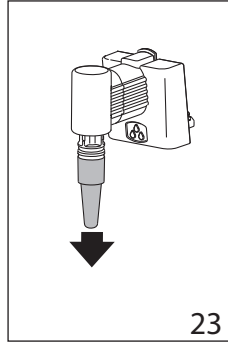
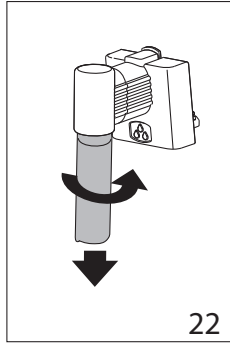
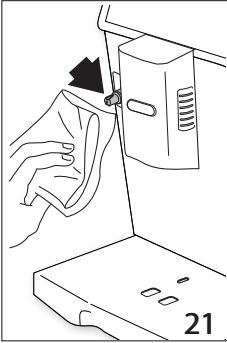
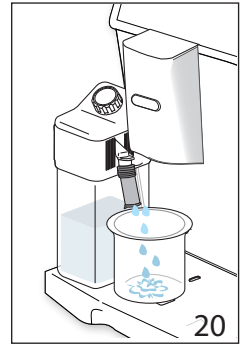
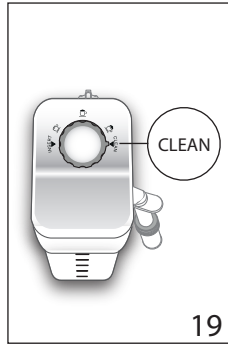
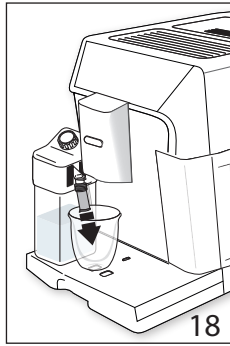
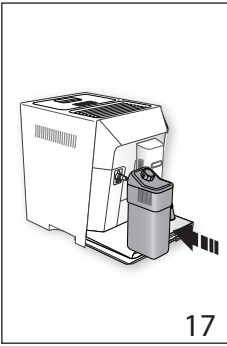





A







INHOUD

1. INLEIDING	7
1.1 Letters tussen haakjes	7
1.2 Problemen en reparaties	7
1.3 Download de App!.....	7
2. BESCHRIJVING	7
2.1 Beschrijving van het apparaat (pag. 3 - A)....	7
2.2 Beschrijving van de homepage (hoofdscherm) (pag. 2 - B)	7
2.3 Beschrijving van de accessoires (pag. 2 - C)....	8
2.4 Beschrijving van het melkreservoir (pag. 2 - D)....	8
3.  EERSTE INWERKINGSTELLING VAN HET APPARAAT	8
4.  HET APPARAAT INSCHAKELEN	8
5. HET APPARAAT UITSCHAKELEN	8
6.  INSTELLINGEN VAN HET MENU	9
6.1 Spoeling	9
6.2 Ontkalken	9
6.3 Waterfilter	9
6.4 Waarden dranken	9
6.5 Automatische uitschakeling (stand-by)	9
6.6 Energiebesparing	10
6.7 Temperatuur koffie	10
6.8 Waterhardheid	10
6.9 Taal instellen	10
6.10 Geluidssignaal	10
6.11 Kopjesverlichting	10
6.12 Bluetooth	11
6.13 Fabriekswaarden	11
6.14 Statistiek	11
6.15 Profiel personaliseren	11
7.  BEREIDING VAN DE KOFFIE	11
7.1 Selectie van het aroma van de koffie.....	11
7.2 Selectie van de hoeveelheid koffie	12
7.3 Koffie bereiden met koffiebonen.....	12
7.4 Koffie bereiden met voorgemalen koffie	12
7.5 Instelling van de koffiemolen.....	13
7.6 Tips voor een warmere koffie	13
8.  BEREIDING VAN WARME DRANKEN MET MELK	13
8.1 Het melkreservoir vullen en plaatsen	13
8.2 De hoeveelheid schuim regelen	14
8.3 Automatische bereiding van dranken op basis van melk	14
8.4 Reiniging van het melkreservoir na ieder gebruik	14
9.  AFGIFTE HEET WATER	15
10.  AFGIFTE STOOM	15
10.1 Aanbevelingen voor het gebruik van stoom voor het opschuimen van melk	15
10.2 Reiniging van het afgiftepijpe heet water/ stoom na gebruik	15
12.  DE DRANKEN PERSONALISEREN	16
13.  UW PROFIEL OPSLAAN	17
14.  REINIGING	17
14.1 De machine reinigen	17
14.2 Reiniging van het interne circuit van de machine;	17
14.3 Reiniging van het koffiedikbakje.....	17
14.4 Reiniging van het lekbakje en condensbakje... ..	18
14.5 Reiniging van de binnenkant van de machine ..	18
14.6 Reiniging van het waterreservoir	18
14.7 Reiniging van de tuitjes van de koffieuitloop ..	18
14.8 Reiniging van de trechter voor het invoeren van gemalen koffie	18
14.9 Reiniging van de zetgroep.....	18
14.10 Reiniging van het melkreservoir.....	19
14.11 Reiniging van de spuitmond heet water/ stoom.....	19
15.  ONTKALKEN	19
16.  PROGRAMMERING VAN DE WATERHARDHEID	21
16.1 Meting van de waterhardheid.....	21
16.2 Hardheid water instellen	21
17.  VERZACHTINGSFILTER	21
17.1 Installatie van het filter.....	21
17.2 Het filter vervangen	22
17.3 Het filter verwijderen	22
18. TECHNISCHE GEGEVENS	22

Lees altijd het boekje met de veiligheidsvoorschriften voordat u het apparaat gebruikt.

1. INLEIDING

Dank u voor het kiezen van de automatische machine voor koffie en cappuccino.

Neem even de tijd om deze instructies voor het gebruik te lezen. U kunt zo gevaren of schade aan de machine voorkomen.

1.1 Letters tussen haakjes

De letters tussen haakjes verwijzen naar de legende in de Beschrijving van het apparaat (pag. 2-3).

1.2 Problemen en reparaties

Probeer, in geval van problemen, allereerst deze op te lossen door de waarschuwingen van de hoofdstukken "19. Op het display weergegeven berichten" en "20. Problemen oplossen" te volgen.

Wanneer lekbakje deze aanwijzingen niet doeltreffend blijken te zijn of u verdere opheldering wenst, raden wij u aan de klantenservice te raadplegen door te bellen naar het nummer vermeld op het bijgevoegde blad "Klantenservice".

Indien uw land niet op dit blad vermeld is, bel dan het nummer dat op de garantie staat. Voor eventuele reparaties dient u zich uitsluitend te wenden tot de Technische Dienst van De'Longhi. De adressen worden vermeld in het garantiecertificaat dat bij de machine geleverd wordt.

1.3 Download de App!



Door middel van de App De'Longhi Coffee Link kunnen enkele functies op afstand beheerd worden.

In de App vindt u ook informatie, tips en wetenswaardigheden over de wereld van koffie én heeft u alle informatie betreffende uw machine binnen handbereik beschikbaar.



Dit symbool markeert de functies die men door middel van de App kan beheren of raadplegen.

Bovendien is het mogelijk om tot maximaal 6 nieuwe dranken te scheppen en in uw machine op te slaan.

N.B.:



Controleer de compatibele apparaten op "compatibledevices.delonghi.com".

2. BESCHRIJVING

2.1 Beschrijving van het apparaat (pag. 3 - A)

- A1. Deksel koffiebonenreservoir
- A2. Deksel trechter voorgemalen koffie
- A3. Koffiebonenreservoir
- A4. Trechter voorgemalen koffie
- A5. Regelknop maalgraad
- A6. Kopjesblad
- A7. Toets : om het apparaat in en uit te schakelen (stand-by)
- A8. Koffieuitloop (in hoogte verstelbaar)
- A9. Spuitmond heet water/stoom
- A10. Koffiedikbakje
- A11. Kopjesblad
- A12. Indicator waterniveau van het lekbakje
- A13. Rooster lekbakje
- A14. Lekbakje
- A15. Deksel waterreservoir
- A16. Waterreservoir
- A17. Zitting verzachtingsfilter
- A18. Deurtje zetgroep
- A19. Zetgroep
- A20. Voedingskabel
- A21. Condensbakje

2.2 Beschrijving van de homepage (hoofdscherm) (pag. 2 - B)

- B1. Display
- B2. Selectieknop
- B3. Menu selectie dranken (niet-direct selecteerbare dranken)
 - DOPPIO+
 - AMERICANO
 - 2 X ESPRESSO
 - CAPPUCCINO+
 - CAPPUCCINO MIX
 - CAFFELATTE
 - FLAT WHITE
 - ESPRESSO MACCHIATO
 - FUNCTIE THEE
 - HEET WATER
 - STOOM;
- B4. Programmeerbare profielen (zie "13. Uw profiel opslaan")
- B5. : menu instellingen van het apparaat
- B6.  menu voor het personaliseren van de instellingen van de dranken

Drank met directe selectie:

- B7. Espresso
- B8. Coffee
- B9. Long
- B12. Milk (latte caldo)

B13. Latte macchiato

B14 Cappuccino

B10. Geselecteerd aroma (standaard of persoonlijk)

B11. Geselecteerde hoeveelheid (standaard of persoonlijk)

2.3 Beschrijving van de accessoires (pag. 2 - C)

- C1. Teststrookje "Total Hardness Test" (toegevoegd aan pag. 2 van de instructies in het Engels)
- C2. Doseerschepje voorgemalen koffie
- C3. Ontkalker
- C4. Verzachtingsfilter (*bij sommige modellen)
- C5. Kwastje voor de reiniging
- C6. Afgiftetepijpje heet water/stoom
- C7. Ontgrendelknop afgiftetepijpje
- C8. Voedingskabel

2.4 Beschrijving van het melkreservoir (pag. 2 - D)

- D1. Regelknop schuim en CLEAN-functie
- D2. Deksel melkreservoir
- D3. Melkreservoir
- D4. Melkopvoerpijpie
- D5. Afgiftetepijpie opgeschuimde melk (verstelbaar)

3. EERSTE INWERKINGSTELLING VAN HET APPARAAT

Let op!

- Voorafgaand aan het eerste gebruik moeten alle afneembare accessoires die in contact komen met het water of de melk worden afgespoeld met warm water.
- Eventuele koffiesporen in de koffiemolen zijn te wijten aan de functionele tests voorafgaand aan het in de handel brengen van de machine en zijn een bewijs van onze zorgvuldige aandacht voor het product.
- Wij raden u aan de waterhardheid zo spoedig mogelijk in te stellen volgens de procedure die beschreven wordt in hoofdstuk "16. Programmering van de waterhardheid".

1. Sluit het apparaat aan op het elektriciteitsnet (afb. 1).
2. "SELECT LANGUAGE": Druk op de selectieknop (B2) geplaatst op "NEXT>" tot op het display (B1) de gewenste taal wordt weergegeven; druk vervolgens op de selectieknop geplaatst op de gewenste taal.

Volg nu de door het apparaat op het display weergegeven aanwijzingen:

3. "VUL RESERVOIR MET VERS WATER": verwijder het waterreservoir (A16) (afb. 2), open de deksel (A15) (afb. 3), vul met vers water tot aan de lijn MAX (aangegeven op de binnen-

kant van het reservoir) (afb. 4); sluit de deksel en plaats het reservoir terug (afb. 5);

4. "PLAATS WATERAFGIFTEGROEP": Controleer of het afgiftetepijpje heet water/stoom (C6) op de spuitmond (A9) is aangebracht (afb. 6) en zet er een bak onder (afb. 7) met een minimuminhoud van 100 ml;
 5. "LEEG CIRCUIT DRUK OK OM TE STARTEN": druk op de selectieknop geplaatst op "OK ✓" om te bevestigen: het apparaat geeft water af uit het afgiftetepijpje (afb. 7) en schakelt vervolgens automatisch uit.
- Nu is de koffiemachine klaar voor het normale gebruik.

Let op!

- Bij het eerste gebruik moet men 4-5 kopjes cappuccino zetten voordat het apparaat een bevredigend resultaat begint te geven.
- Bij het eerste gebruik is het watercircuit van de machine leeg en kan de machine derhalve veel lawaai maken: het lawaai vermindert naar mate het circuit gevuld wordt.
- Tijdens de bereiding van de eerste 5-6 kopjes cappuccino, is het normaal om een geluid van kokend water te horen: vervolgens zal het geluid afnemen.
- Voor betere prestaties van de machine wordt aanbevolen het verzachtingsfilter (C4) te installeren volgens de aanwijzingen van hoofdstuk "17. Verzachtingsfilter". Als uw model niet voorzien is van dit filter, kan men er een aanvragen bij de erkende Servicecentra van De'Longhi.

4. HET APPARAAT INSCHAKELLEN

Let op!

Bij elke inwerkingtreding voert het apparaat automatisch een cyclus van voorverwarming en spoeling uit die niet onderbroken mag worden. Het apparaat is pas klaar voor gebruik na het uitvoeren van deze cyclus.

- Druk, om het apparaat in te schakelen, op de toets  (A7-afb. 9): op het display verschijnt het bericht "OPWARMING BEZIG EVEN WACHTEN".
- Zodra de opwarming is voltooid, toont het apparaat een ander bericht: "SPOELING BEZIG, EVEN WACHTEN"; zo wordt niet alleen de ketel verwarmd maar laat het apparaat ook heet water door de binnenleidingen stromen zodat ook deze verwarmd worden.

Het apparaat is op temperatuur wanneer het hoofdscherm (homepage) verschijnt.

5. HET APPARAAT UITSCHAKELLEN

Bij elke uitschakeling en indien men koffie heeft bereid voert het apparaat automatisch een spoeling uit.

- Druk, om het apparaat uit te schakelen, op de toets  (A7-afb. 9).
- Op het display verschijnt het bericht "UITSCHAKELING BEZIG, EVEN WACHTEN": indien van toepassing, voert het apparaat een spoeling uit om vervolgens uit te schakelen (stand-by).

Let op!

Wanneer het apparaat voor langere tijd niet gebruikt wordt, koppel het apparaat dan los van het elektriciteitsnet:

Opgelet!

De stekker mag nooit uit het stopcontact worden verwijderd zonder eerst het apparaat te hebben uitgeschakeld met de toets (stand-by).



6. INSTELLINGEN VAN HET MENU

6.1 Spoeling

Door middel van deze functie is het mogelijk heet water uit de koffieuitloop (A8) en het afgiftepijpe heet water/stoom (C6), indien aanwezig, te laten stromen om het interne circuit van de machine te reinigen en te verwarmen.

Plaats onder de koffieuitloop en het afgiftepijpe heet water een bak met een minimuminhoud van 100ml (afb. 7).

Ga als volgt te werk om deze functie te activeren:

1. Druk op de selectieknoop (B2) geplaatst op het symbool  (B5) om het menu te openen;
2. Druk op de selectieknoop geplaatst op  "SPOELING";
3. Na enkele seconden stroomt, eerst uit de koffieuitloop en vervolgens uit het afgiftepijpe heet water/stoom (indien aanwezig), heet water dat het interne circuit van de machine reinigt en verwarmt: op het display verschijnt het bericht "SPOELING BEZIG, EVEN WACHTEN" en een voortgangsbalk die, naarmate de bereiding vordert, opgevuld wordt;
4. Druk op de selectietoets geplaatst op "STOP " om de spoeling te onderbreken of wacht op de automatische onderbreking.

Let op!

- Wanneer het apparaat langer dan 3-4 dagen niet gebruikt wordt is het zeer raadzaam om, na het opnieuw inschakelen, 2/3 spoelingen uit te voeren alvorens het apparaat te gebruiken;
- Het is normaal dat er na het uitvoeren van deze functie water aanwezig is in het koffiedikbakje (A10).

6.2 Ontkalken

Zie voor de instructies betreffende de ontkalking het hoofdstuk "15. Ontkalken".

6.3 Waterfilter

Voor de instructies betreffende de installatie van het filter (C4), zie hoofdstuk "17. Verzachtingsfilter".

6.4 Waarden dranken

In dit gedeelte kunnen de gepersonaliseerde instellingen worden geraadpleegd en eventueel worden teruggesteld naar de fabriekswaarden van iedere afzonderlijke drank.

1. Druk op de selectieknoop (B2) geplaatst op het symbool  (B5) om het menu te openen;
2. Blader door de menuitems door de drukken op de selectieknoop geplaatst op "NEXT>", tot aan de weergave van  "INSTELLINGEN DRANK";
3. Druk op de selectieknoop geplaatst op  "INSTELLINGEN DRANK": op het display verschijnt het paneel met de waarden van de eerste drank;
4. Op het display wordt het referentie-gebruikersprofiel weergegeven. De waarden worden over verticale kolommen weergegeven: de fabriekswaarde wordt aangeduid met het symbool  terwijl de momenteel ingestelde waarde wordt aangegeven door de opvulling van de verticale balk;
5. Druk op de selectieknoop geplaatst op  "ESC" om terug te keren naar het menu instellingen. Druk op de knop "NEXT>" om door de dranken te scrollen en deze weer te geven;
6. Druk, om de op het display weergegeven drank terug te stellen naar de fabriekswaarden, op de selectieknoop geplaatst op  "RESET";
7. "RESET BEVESTIGEN?": druk op de selectieknoop geplaatst op "OK ✓" om te bevestigen (druk op de selectieknoop geplaatst op  "ESC" om te annuleren);
8. "FABRIEKSWAARDEN INGESTELD": druk op "OK ✓".

De drank is zo weer ingesteld op de fabriekswaarden. Ga verder met de andere dranken of keer terug naar de homepage door 2 keer te drukken op het keuzepijltje geplaatst op  "ESC".

Let op!

- Voor de wijziging van de dranken van een ander profiel moet u terugkeren naar de homepage, het gewenste profiel selecteren (B11) en de procedure herhalen.
- Raadpleeg, voor het terugstellen van alle dranken van het profiel naar de fabriekswaarden, paragraaf "6.13 Fabriekswaarden".

6.5 Automatische uitschakeling (stand-by)

Het is mogelijk de automatische uitschakeling in te stellen zodat het apparaat na 15 of 30 minuten of na 1, 2 of 3 uur van niet-gebruik uitgeschakeld wordt.

Ga als volgt te werk om de automatische uitschakeling te programmeren:

1. Druk op de selectiekноп (B2) geplaatst op het symbool "⚙️" (B5) om het menu te openen;
2. Blader door de menuitems door de drukken op de selectiekноп geplaatst op NEXT>, tot aan de weergave van "AUTOM.UITSCHAK.⏻";
3. Druk op de selectiekноп geplaatst op "AUTOM.UITSCHAK.⏻";
4. Selecteer de gewenste tijdsinterval door te drukken op de keuzepijltjes die overeenkomen met de ^ (verhoging) of v (verlaging) van de waarde;
5. Druk, om te bevestigen, op de selectiekноп geplaatst op "OK✓";
6. Druk op de selectiekноп geplaatst op "↶ESC" om terug te keren naar de homepage.

De automatische uitschakeling is nu geprogrammeerd.

6.6 Energiebesparing ⏻

Met deze functie kunt u de energiebesparende modus in- of uitschakelen. Wanneer de functie geactiveerd is, zorgt het voor een lager energieverbruik, in overeenstemming met de Europese normen.

Om de modus "energiebesparing" te deactiveren of te activeren, gaat men als volgt te werk:

1. Druk op de selectiekноп (B2) geplaatst op het symbool "⚙️" (B5) om het menu te openen;
2. Blader door de menuitems door de drukken op de selectiekноп geplaatst op "NEXT>", tot aan de weergave van "ENERGIEBESPARING";
3. Druk op de selectiekноп geplaatst op "ENERGIEBESPARING" om de functie te deactiveren (OFF) of te activeren (ON).
4. Druk op de selectiekноп geplaatst op "↶ESC" om terug te keren naar de homepage.

Op het display daarnaast verschijnt het betreffende symbool om aan te geven dat de functie geactiveerd is.

6.7 Temperatuur koffie ☕

Ga als volgt te werk indien men de temperatuur van het water waarmee de koffie wordt afgegeven wenst te wijzigen.

1. Druk op de selectiekноп (B2) geplaatst op het symbool "⚙️" (B5) om het menu te openen;
2. Blader door de menuitems door de drukken op de selectiekноп geplaatst op "NEXT>", tot aan de weergave van "☕KOFFIETEMPERAATUUR";
3. Druk op de selectiekноп geplaatst op "☕KOFFIETEMPERAATUUR": op het display (B1) verschijnen de waarden die geselecteerd kunnen worden (de huidige waarde wordt onderstreept);
4. Druk op de selectiekноп geplaatst op de waarde die men wenst in te stellen (LAAG, GEM., HOOG, MAXIMAAL);
5. Druk 2 keer op de selectiekноп geplaatst op "↶ESC" om terug te keren naar de homepage.

6.8 Waterhardheid 🚰

Voor de instructies betreffende het instellen van de waterhardheid, zie hoofdstuk "16.

Programmering van de waterhardheid".

6.9 Taal instellen 🌐

Ga als volgt te werk wanneer u de taal van het display (B1) wenst te wijzigen:

1. Druk op de selectiekноп (B2) geplaatst op het symbool "⚙️" (B5) om het menu te openen;
2. Blader door de menuitems door de drukken op de selectiekноп geplaatst op "NEXT>", tot aan de weergave van "TAAL INSTELLEN 🌐";
3. Druk op de selectiekноп geplaatst op "TAAL INSTELLEN 🌐";
4. Druk op de selectiekноп geplaatst op de gewenste te selecteren taal (druk op de selectiekноп geplaatst op "NEXT>" om alle beschikbare talen weer te geven);
5. Druk 2 keer op de selectiekноп geplaatst op "↶ESC" om terug te keren naar de homepage.

6.10 Geluidssignaal 🔊

Met deze functie activeert of deactiveert men het geluidssignaal dat het apparaat bij iedere druk op de iconen laat horen, en telkens wanneer een accessoire wordt aangebracht of verwijderd. Ga als volgt te werk om het geluidssignaal in of uit te schakelen:

1. Druk op de selectiekноп (B2) geplaatst op het symbool "⚙️" (B5) om het menu te openen;
2. Blader door de menuitems door de drukken op de selectiekноп geplaatst op "NEXT>", tot aan de weergave van "GELUIDSSIGNAAL";
3. Druk op de selectiekноп geplaatst op "GELUIDSSIGNAAL" om de functie te deactiveren (OFF) of te activeren (ON);
4. Druk op de selectiekноп geplaatst op "↶ESC" om terug te keren naar de homepage.

6.11 Kopjesverlichting 💡

Met deze functie kan de kopjesverlichting worden geactiveerd of gedeactiveerd. De lampjes gaan branden bij iedere bereiding van koffie, dranken met melk en elke spoeling.





Ga als volgt te werk om deze functie te deactiveren of opnieuw te activeren:

1. Druk op de selectiekноп (B2) geplaatst op het symbool "⚙️" (B5) om het menu te openen;
2. Blader door de menuitems door de drukken op de selectiekноп geplaatst op "NEXT>", tot aan de weergave van "KOPJESVERLICHTING";
3. Druk op de selectiekноп geplaatst op "KOPJESVERLICHTING" om de functie te deactiveren (OFF) of te activeren (ON);

4. Druk op de selectieknop geplaatst op " ESC" om terug te keren naar de homepage.

6.12 Bluetooth

Deze functie dient voor het activeren of deactiveren van de PIN-code voor het beveiligen van de verbinding van een device met het apparaat.

1. Druk op de selectieknop (B2) geplaatst op het symbool "" (B5) om het menu te openen;
2. Blader door de menuitems door de drukken op de selectieknop geplaatst op NEXT>, tot aan de weergave van " BLUETOOTH";
3. Druk op de selectieknop geplaatst op " BLUETOOTH": op het display (B1) verschijnt het serienummer van de machine (19 cijfers) en een nummer met 4 cijfers (PIN);
4. Druk op de selectieknop om, op het moment van verbinding via de App, het verzoek voor de pin te deactiveren () of te activeren ();
5. Druk 2 keer op de selectieknop geplaatst op " ESC" om terug te keren naar de homepage.

De standaard PIN-code van de machine is "0000": we raden aan om rechtstreeks met de APP een persoonlijke code in te stellen.

Let op!

Het serienummer van het apparaat, zichtbaar binnen de functie "Bluetooth", maakt een onmiskenbare identificatie van de machine mogelijk tijdens de koppeling met de APP.

6.13 Fabriekswaarden





Met deze functie worden alle menu-instellingen en alle programmeringen van de hoeveelheden opnieuw op de fabriekswaarden gezet (behalve de taal, die op de huidige instelling ingesteld blijft).

Ga als volgt te werk om de fabriekswaarden te herstellen:

1. Druk op de selectieknop (B2) geplaatst op het symbool "" (B5) om het menu te openen;
2. Blader door de menuitems door de drukken op de selectieknop geplaatst op "NEXT>"; tot aan de weergave van " FABRIEKSWAARDEN";
3. Druk op de selectieknop geplaatst op " FABRIEKSWAARDEN": het display (B1) toont "FABRIEKSWAARDEN RESETTEN?": druk op de selectieknop geplaatst op "OK✓" om te bevestigen (of druk op de selectieknop geplaatst op " ESC" om de handeling te annuleren);
4. "FABRIEKSWAARDEN INGESTELD": druk op de selectieknop geplaatst op "OK✓" om te bevestigen;
5. Druk op de selectieknop geplaatst op " ESC" om terug te keren naar de homepage.

6.14 Statistiek

Met deze functie worden de statistische gegevens van de machine weergegeven. Ga voor de weergave als volgt te werk:

1. Druk op de selectieknop (B2) geplaatst op het symbool "" (B5) om het menu te openen;
2. Blader door de menuitems door de drukken op de selectieknop geplaatst op NEXT>, tot aan de weergave van " STATISTIEK";
3. Druk op de selectieknop geplaatst op " STATISTIEK" en controleer alle statistische gegevens door te drukken op de selectieknop geplaatst op "NEXT>" om door de items te bladeren;
4. Druk 2 keer op " ESC": het apparaat keert terug naar de homepage.

6.15 Profiel personaliseren





Ga voor de wijziging van het pictogram van het profiel als volgt te werk:



1. Druk op de selectieknop (B2) geplaatst op het symbool "" (B5) om het menu te openen;
2. Blader door de menuitems door de drukken op de selectieknop geplaatst op "NEXT>"; tot aan de weergave van " PROFIEL PERSONALISEREN";
3. Druk op de selectieknop geplaatst op " PROFIEL PERSONALISEREN";
4. Druk op de selectieknop geplaatst op het pictogram dat men wenst te selecteren (druk op de selectieknop geplaatst op "NEXT>" om alle beschikbare pictogrammen weer te geven);
5. Druk 2 keer op de selectieknop geplaatst op " ESC" om terug te keren naar de homepage.

7. BEREIDING VAN DE KOFFIE

7.1 Selectie van het aroma van de koffie

Kies op de homepage het gewenste aroma door te drukken op de selectieknop (B2) geplaatst op "AROMA" (B10):





	(zie "7.4 Bereiding van de koffie met voorgemalen koffie")
	X-MILD
	MILD
	NORMAAL

	STERK
	X-STERK
	Gepersonaliseerd (indien geprogrammeerd) / Standaard

Na de afgifte keert de instelling van het aroma terug naar de waarde .

7.2 Selectie van de hoeveelheid koffie

Selecteer op de homepage de gewenste hoeveelheid koffie in het kopje door te drukken op de selectieknop geplaatst op "HOEVEELHEID" (B11):

	KLEINE HOEVEELHEID
	MEDIUM HOEVEELHEID
	GROTE HOEVEELHEID
	EXTRA GROTE HOEVEELHEID
	Gepersonaliseerd (indien geprogrammeerd) / Standaard

Na de afgifte keert de instelling van de hoeveelheid terug naar de waarde .

7.3 Koffie bereiden met koffiebonen

Let op!

Gebruik geen groene, gekarameliseerde of gekonfijte koffiebonen omdat deze aan de koffiemolen kunnen blijven kleven en hem zo onbruikbaar kunnen maken.

1. Doe de koffiebonen in het hiervoor bestemde reservoir (A3) (afb. 10);
2. Plaats een kopje onder de koffieuitloop (A8);
3. Breng de afgiftegroep omlaag en zo dicht mogelijk bij de kopjes (afb. 11): zo wordt een betere crème verkregen;
4. Selecteer de gewenste koffie:

Met directe selectie:

- Espresso (B7)
- Coffee (B8)
- Long (B9)

Selecteerbaar op het menu "selectie dranken" (B3):

- DOPPIO+
- AMERICANO
- 2X ESPRESSO

5. De bereiding begint en op het display (B1) verschijnt de afbeelding van de geselecteerde drank en een voortgangsbalk die, naarmate de bereiding vordert, opgevuld wordt.

Let op:

- Het is mogelijk om tegelijkertijd 2 kopjes ESPRESSO te zetten door tijdens de bereiding van 1 ESPRESSO ook te drukken op de selectieknop geplaatst op "2X  " (de afbeelding wordt aan het begin van de bereiding gedurende enkele seconden getoond).
- Terwijl het apparaat de koffie bereidt, kan de afgifte op ieder gewenst moment onderbroken worden door te drukken op de selectieknop (B2) geplaatst op "STOP ".
- Zodra de afgifte beëindigd is en men een grotere hoeveelheid koffie in het kopje wenst, volstaat het om te drukken op de selectieknop geplaatst op "EXTRA ": druk bij het bereiken van de gewenste hoeveelheid op de selectieknop geplaatst op "STOP ".

Zodra de bereiding voltooid is, is het apparaat weer klaar voor een nieuw gebruik.

Let op!

- Tijdens het gebruik worden op het display enkele berichten weergegeven (VUL RESERVOIR, LEDIG KOFFIEDIJBAKJE, enz.) waarvan de betekenis wordt beschreven in het hoofdstuk "20. Op het display weergegeven berichten".
- Raadpleeg, voor het verkrijgen van warmere koffie, de paragraaf "7.6 Tips voor een warmere koffie".
- Loopt de koffie druppelsgewijs, weinig volumineus, met weinig crème, of is de koffie te koud, lees dan de tips van paragraaf "7.5 Instelling van de koffiemolen" en hoofdstuk "21. Problemen oplossen" te volgen.
- De bereiding van iedere koffie kan gepersonaliseerd worden (zie hoofdstukken "12. De dranken personaliseren" en "13. Uw profiel opslaan").
- Wanneer de modus "Energiebesparing" geactiveerd is, kan het enkele seconden duren voordat de afgifte van de eerste koffie begint

7.4 Koffie bereiden met voorgemalen koffie

Let op!

- Doe nooit voorgemalen koffie in de uitgeschakelde machine om te voorkomen dat er koffie in de machine terecht komt en het zo bevuilt. In dit geval kan de machine beschadigd raken.
- Voeg nooit meer dan 1 afgestreden doseerschepje (C2) toe, anders kan het apparaat binnen vuil worden of de trechter (A4) verstopt raken.
- Wanneer er voorgemalen koffie gebruikt wordt, kan er slechts één kopje koffie tegelijk gezet worden.

1. Druk op de selectieknop (B2) geplaatst op "AROMA" (B10) tot het display (B1) "" toont (gemalen).

- Open het deksel van de trechter voorgemalen koffie (A2).
- Controleer of de trechter (A4) vrij is en voeg vervolgens een afgestreken doseerschepje voorgemalen koffie toe (afb. 12).
- Plaats een kopje onder de tuitjes van de koffieuitloop (A8) (afb. 11).
- Selecteer de gewenste koffie:

Met directe selectie:

- Espresso (B7)
- Coffee (B8)
- Long (B9)

Selecteerbaar op het menu "selectie dranken" (B3):

- AMERICANO

- De bereiding begint en op het display verschijnt de afbeelding van de geselecteerde drank en een voortgangsbalk die, naarmate de bereiding vordert, opgevuld wordt.

Let op:

- Terwijl het apparaat de koffie bereidt, kan de afgifte op ieder gewenst moment onderbroken worden door te drukken op de selectieknop (B2) geplaatst op "STOP X".
- Zodra de afgifte beëindigd is en men een grotere hoeveelheid koffie in het kopje wenst, volstaat het om te drukken op de selectieknop geplaatst op "EXTRA +": druk bij het bereiken van de gewenste hoeveelheid op de selectieknop geplaatst op "STOP X".

Zodra de bereiding voltooid is, is het apparaat weer klaar voor een nieuw gebruik.

Let op! Bereiding van koffie LONG:

Halverwege de bereiding verschijnt het bericht "VOEG GEMALLEN KOFFIE TOE, MAXIMAAL ÉÉN DOSEERSCHEPJE". Voeg dus een afgestreken doseerschepje voorgemalen koffie toe en druk op de selectieknop (B2) geplaatst op "OK ✓".

Let op!

- Tijdens het gebruik worden op het display enkele berichten weergegeven (VUL RESERVOIR, LEDIG KOFFIEDIKBAKJE, enz.) waarvan de betekenis wordt beschreven in het hoofdstuk "20. Op het display weergegeven berichten".
- Raadpleeg voor het verkrijgen van een warmere koffie de paragraaf "7.6 Tips voor een warmere koffie".
- Wanneer de werkwijze "Energiebesparing" geactiveerd is, kan het enkele seconden duren voordat de afgifte van de eerste koffie begint.

7.5 Instelling van de koffiemolen

De koffiemolen mag niet worden afgesteld, althans in het begin, aangezien deze reeds in de fabriek is ingesteld voor het verkrijgen van een correcte koffieafgifte.

Wanneer men echter na het bereiden van de eerste kopjes koffie merkt dat de afgifte weinig volumineus is of met weinig crème, of te langzaam loopt (druppelsgewijs), dient een correctie uit-

gevoerd te worden met de regelknop van de maalgraad (A5 - afb.9).

Let op!

Deze regelknop mag alleen verdraaid worden wanneer de koffiemolen in werking is tijdens de startfase van de bereiding van de dranken met koffie.



Als de koffie te langzaam loopt of helemaal niet loopt, draai dan één klik naar rechts in de richting van het getal 7.

Om daarentegen een volumineuzer afgifte van de koffie en de verbetering van de crème te bekomen, moet de knop één

klik naar links worden gedraaid in de richting van het getal 1 (niet meer dan één klik per keer, anders kan het gebeuren dat de koffie druppelsgewijs loopt).

Het effect van deze correctie is pas merkbaar na de afgifte van minstens 2 achtereenvolgende kopjes koffie. Wanneer na deze afstelling het gewenste resultaat niet verkregen wordt, moet de correctie worden herhaald door de knop nog een klik verder te draaien.

7.6 Tips voor een warmere koffie

Voor het verkrijgen van een warmere koffie, raden we aan:

- een spoeling uit te voeren door de functie "Spoeling" te selecteren in het menu instellingen (zie paragraaf "6.1 Spoeling");
- de kopjes te verwarmen met warm water (gebruik de heet water-functie, zie hoofdstuk "9. Afgifte heet water");
- de temperatuur van de koffie te verhogen in het menu instellingen "⚙️" (B5) (paragraaf "6.7 Koffietemperatuur").

8. BEREIDING VAN WARMER DRANKEN MET MELK

Let op!

- Om te voorkomen dat er melk verkregen wordt die weinig is opgeschuimd, of met grote luchtbelletjes, altijd de deksel van het melkreservoir (D2) en de spuitmond heet water (A9) reinigen zoals beschreven in de hoofdstukken "8.4 Reiniging van het melkreservoir na ieder gebruik", "14.10 Reiniging van het melkreservoir" en "14.11 Reiniging van de spuitmond heet water/stoom".

8.1 Het melkreservoir vullen en plaatsen



1. Neem het deksel weg (D2) (afb. 13);
2. Vul het melkreservoir (D3) met een voldoende hoeveelheid melk. Ga niet voorbij het niveau MAX dat op het reservoir staat aangeduid (afb. 14). Denk eraan dat ieder streepje op de zijkant van het reservoir overeenkomt met ongeveer 100 ml melk;

Opgelet!

- Voor dikker en homogener schuim is het noodzakelijk magere of halfvolle melk op koelkasttemperatuur (circa 5° C) te gebruiken.
 - Wanneer de modus "Energiebesparing" geactiveerd is, kan het enkele seconden duren voordat de afgifte van de drank begint.
3. Zorg ervoor dat het melkopvoerpijpe (D4) goed in zijn zitting is geplaatst op de bodem van het deksel van het melkreservoir (afb. 15);
 4. Plaats het deksel terug op het melkreservoir.
 5. Het afgiftepijpe heet water/stoom (C6), indien aanwezig, verwijderen door op de ontgrendelknop (C7) te drukken (afb. 16);
 6. Plaats het melkreservoir (D) en druk het goed aan op de spuitmond (A9 - afb. 17): de machine geeft een geluidssignaal af (indien deze functie geactiveerd is);
 7. Plaats een kopje dat voldoende groot is onder de tuitjes van de koffieuitloop (A8) en onder het afgiftepijpe van de opgeschuimde melk (D5); regel de lengte van het afgiftepijpe door het eenvoudig naar beneden te trekken en dichterbij het kopje te brengen (afb. 18).
 8. Volg de hieropvolgende aanwijzingen voor iedere specifieke functie.

8.2 De hoeveelheid schuim regelen

Door de schuimregelknop (D1) te verdraaien, kan men de hoeveelheid schuim selecteren die tijdens de bereiding van de dranken met melk wordt afgegeven.

S t a n d draaiknop	Beschrijving	Aanbevolen voor...
	G E E N SCHUIM	WARME MELK (niet opgeschuimd) /CAFFELATTE
	MINIMUM SCHUIM	LATTE MACCHIATO/ FLAT WHITE
	MAXIMAAL SCHUIM	CAPPUCCINO/ CAPPUCCINO+ / CAPPUCCINO MIX / ESPRESSO MACCHIATO / WARME MELK (opgeschuimd)

8.3 Automatische bereiding van dranken op basis van melk

1. Het melkreservoir (D) vullen en plaatsen zoals eerder beschreven.
2. Kies de gewenste drank:
Met directe selectie:
 - Cappuccino (B14)
 - Latte Macchiato (B13)
 - Milk (warme melk) (B12)

Selecteerbaar op het menu "selectie dranken" (B3):

- CAPPUCCINO+
 - CAPPUCCINO MIX
 - CAFFELATTE
 - FLAT WHITE
 - ESPRESSO MACCHIATO
3. Op het display (B1) van de machine wordt gevraagd de schuimregelknop (D1) te draaien op basis van het schuim voorzien in het originele recept: draai dus de knop op de deksel van het melkreservoir (D2).
 4. Na enkele seconden begint het apparaat automatisch de bereiding en op het display verschijnt de afbeelding van de geselecteerde drank en een voortgangsbalk die, naarmate de bereiding vordert, opgevuld wordt.

N.B.: algemene aanwijzingen voor alle bereidingen op basis van melk

- "ESC": drukken indien men de bereiding wenst af te breken en naar de homepage terug wenst te gaan.
- "STOP X": drukken om de afgifte van melk of koffie te onderbreken en vervolgens over te gaan naar de volgende afgifte (indien voorzien) om de drank te voltooien.
- Wanneer men, zodra de afgifte voltooid is, de hoeveelheid koffie in het kopje wenst te verhogen, druk dan op "EXTRA +".
- De bereiding van iedere drank met melk kan gepersonaliseerd worden (zie hoofdstukken "12. De dranken personaliseren" en "13. Uw profiel opslaan").
- Bewaar het melkreservoir niet lang buiten de koelkast: hoe meer de temperatuur van de melk stijgt (5°C is ideaal), hoe slechter de kwaliteit van het schuim.

Zodra de bereiding voltooid is, is het apparaat weer klaar voor een nieuw gebruik.

8.4 Reiniging van het melkreservoir na ieder gebruik

Na elk gebruik van de melk-functies verschijnt het verzoek "DRAAI KNOP NAAR CLEAN", en moet de reiniging van de deksel van de melkopschuimer worden uitgevoerd:

1. Laat het melkreservoir (D) in het apparaat zitten (het melkreservoir hoeft niet geleegd te worden);
2. Zet een kop of bak onder het pijpje voor de afgifte van opgeschuimde melk (afb. 20);
3. Draai de schuimregelknop (D1) in de stand "CLEAN" (afb. 19): op het display (B1) verschijnt "REINIGING BEZIG, PLAATS KOPJE ONDER DE UITLOOP"; evenals een voortgangsbalk die, naarmate de reiniging vordert, opgevuld wordt. De reiniging stopt automatisch;
4. Zet de schuimregelknop opnieuw op één van de selecties van het schuim;

5. Verwijder het melkreservoir en reinig de spuitmond (A9) altijd met een spons (afb. 21).

Let op!

- Als meerdere koppen drank op basis van melk bereid moeten worden, reinig het melkreservoir dan na de laatste bereiding. Druk, om verder te gaan met de volgende bereidingen en bij het verschijnen van het bericht voor de functie CLEAN, op de selectieknop geplaatst op “ ESC”.
- Wanneer de reiniging niet wordt uitgevoerd, verschijnt op het display het symbool  om eraan te herinneren dat de reiniging van het melkreservoir moet worden uitgevoerd.
- Het reservoir met de melk kan in de koelkast bewaard worden.
- In sommige gevallen is het nodig om te wachten tot de machine opgewarmd is om de reiniging uit te voeren.

9. AFGIFTE HEET WATER



1. Controleer dat het afgiftepipje heet water/stoom (C6) correct op het mondstuk heet water/stoom (A9) bevestigd is;
2. Zet een bakje onder de uitloop (zo dicht mogelijk om spatzen te voorkomen).
3. Druk op de selectieknop (B2) geplaatst op het symbool “” (B3) om het menu te openen;
4. Druk op de selectieknop geplaatst op het symbool “NEXT>”, tot aan de weergave van “HEET WATER”;
5. Druk op de selectieknop geplaatst op “HEET WATER”; Op het display (B1) verschijnt de betreffende afbeelding en een voortgangsbalk die, naarmate de bereiding vordert, opgevuld wordt.
6. Het apparaat levert het hete water en onderbreekt daarna automatisch de afgifte. Om de afgifte van heet water handmatig te onderbreken, drukken op de selectieknop geplaatst op “STOP ”.

Let op!

- Wanneer de modus “Energiebesparing” geactiveerd is, kan het enkele seconden duren voordat er heet water wordt afgegeven.
- De afgifte van heet water kan gepersonaliseerd worden (zie hoofdstukken “12. De dranken personaliseren” en “13. Uw profiel opslaan”).

10. AFGIFTE STOOM

1. Controleer dat het afgiftepipje heet water/stoom (C6) correct op het mondstuk heet water/stoom (A9) bevestigd is;
2. Vul een recipiënt met de te verwarmen/op te schuimen vloeistof en dompel het afgiftepipje heet water/stoom onder in de vloeistof;

3. Druk op de selectieknop (B2) geplaatst op het symbool “” (B3) om het menu te openen;
4. Druk op de selectieknop (B2) geplaatst op het symbool “NEXT>”, tot aan de weergave van “STOOM”;
5. Druk op de selectieknop geplaatst op “STOOM”. Op het display (B1) verschijnt de betreffende afbeelding en een voortgangsbalk die, naarmate de bereiding vordert, opgevuld wordt; na enkele seconden geeft het afgiftepipje stoom af dat de vloeistof verwarmd;
6. Onderbreek, bij het bereiken van de gewenste temperatuur of hoeveelheid schuim, de afgifte van stoom door te drukken op “STOP ”.

Let op!

Altijd eerst de stoomafgifte onderbreken alvorens het recipiënt met de vloeistof weg te nemen, om brandwonden door spatzen te voorkomen.

Let op!

Wanneer de modus “Energiebesparing” geactiveerd is, kan het enkele seconden duren voordat er heet water wordt afgegeven.

10.1 Aanbevelingen voor het gebruik van stoom voor het opschuimen van melk

- Bij de keuze van de grootte van het recipiënt rekening houden met het feit dat er een volumetoename van de vloeistof van 2 of 3 keer zal zijn.
- Voor dikker en rijker schuim moet men magere of halfvolle melk op koelkasttemperatuur (circa 5°C) gebruiken.
- Draai het recipiënt met langzame bewegingen van beneden naar boven voor het verkrijgen van een romiger schuim.
- Om te voorkomen dat er weinig opgeschuimde melk verkregen wordt, of met grote bellen, moet het afgiftepipje (C6) altijd schoongemaakt worden zoals beschreven in de volgende paragraaf.

10.2 Reiniging van het afgiftepipje heet water/stoom na gebruik

Reinig het afgiftepipje heet water/stoom (C6) na elk gebruik om afzetting van melkresten en verstoppingen te voorkomen.

1. Plaats een recipiënt onder het afgiftepipje heet water/stoom en laat een beetje water stromen (zie hoofdstuk “9. Afgifte heet water”). Onderbreek vervolgens de afgifte van heet water door te drukken op de selectieknop (B2) geplaatst op “STOP ”.
2. Wacht enige minuten tot het afgiftepipje heet water/stoom afkoelt; neem het vervolgens weg (afb. 16) door op de ontgrendelknop (C7) te drukken. Met één hand het afgiftepipje vasthouden en, met de andere hand, het stoompipje draaien en naar beneden wegtrekken (afb. 22).

3. Verwijder ook de spuitmond door deze naar beneden te trekken (afb. 23).
4. Controleer dat het gaatje van het mondstuk niet verstopt is. Indien nodig het gaatje met een tandenstoker reinigen.
5. Was de onderdelen van het afgiftepijpje zorgvuldig met een spons en lauw water.
6. Plaats de spuitmond en het stoompijpje terug met opwaartse druk en een draai naar rechts tot het vastklikt.

11. FUNCTIE THEE

1. Controleer dat het afgiftepijpje heet water/stoom (C6) correct op het mondstuk heet water/stoom (A9) bevestigd is;
2. Plaats het theezakje in de beker en plaats deze onder de uitloop (zo dichtbij mogelijk om spatten te voorkomen);
3. Selecteer op de homepage de gewenste hoeveelheid koffie in het kopje door te drukken op de selectiekноп (B2) geplaatst op "HOEEELHEID" (B11);
4. Druk op de selectiekноп (B2) geplaatst op het symbool  (B3) om het menu te openen;
5. Druk op de selectiekноп (B2) geplaatst op het symbool "NEXT>"; tot aan de weergave van "FUNCTIE THEE";
6. Selecteer de gewenste watertemperatuur door te drukken op de selectiekноп geplaatst op de gewenste soort thee: met ieder soort thee (witte, groene, oolong, zwarte) komt een specifieke temperatuur overeen van het afgegeven hete water. Op het display (B1) verschijnt de betreffende afbeelding en een voortgangsbalk die, naarmate de bereiding vordert, opgevuld wordt.
7. Het apparaat levert de geselecteerde hoeveelheid heet water en onderbreekt daarna automatisch de afgifte. Druk, om de afgifte handmatig te onderbreken, op de selectiekноп geplaatst op "STOP X".

N.B.!

- Wanneer de modus "Energiebesparing" geactiveerd is, kan het enkele seconden duren voordat er heet water wordt afgegeven.
- De hoeveelheid water in het kopje kan gepersonaliseerd worden (zie hoofdstukken "12. De dranken personaliseren" en "13. Uw profiel opslaan").
- De bereiding kan op ieder gewenst moment gestopt worden door te drukken op "STOP X";
- Zodra de afgifte beëindigd is en men een grotere hoeveelheid koffie in het kopje wenst, volstaat het om te drukken op "EXTRA +": druk bij het bereiken van de gewenste hoeveelheid op "STOP X".

12. DE DRANKEN PERSONALISEREN

Het aroma (voor dranken waar dit van toepassing is) en de hoeveelheid van de dranken kunnen gepersonaliseerd worden.

1. Zorg ervoor dat het profiel (B4) waarvoor men de drank wenst te personaliseren actief is; het is immers mogelijk om de dranken "MY" te selecteren voor elk van de 6 profielen;
2. Druk, op de homepage, op de selectiekноп geplaatst op  (B6);
3. Selecteer de drank die men wenst te personaliseren (zowel met directe selectie als in het menu dranken -B3) voor toegang tot de pagina's van de aanpassingen: de betrokken accessoires moeten geplaatst zijn;
4. (Alleen dranken op basis van koffie) "SELECTEER AROMA NIVEAU": Selecteer het gewenste aroma door middel van de keuzepijltjes geplaatst op "-" of "+" en druk op de selectiekноп geplaatst op "OK✓";
5. "HOEEELHEID KOFFIE (OF WATER), DRUK STOP OM OP TE SLAAN": De bereiding start en het apparaat toont het scherm voor de personalisering van de hoeveelheid, weergegeven door een verticale balk. De ster naast de balk geeft de huidige ingestelde hoeveelheid weer.
6. Wanneer de hoeveelheid de minimum programmeerbare waarde bereikt, verschijnt op het display (B1) de melding "STOP X".
7. Druk op de selectiekноп geplaatst op "STOP X" wanneer men de gewenste hoeveelheid in de kop bereikt.
8. "SLA OP, OPSLAAN?": Druk op de selectiekноп geplaatst op "OK✓" om op te slaan (of geplaatst op  ESC om te annuleren).

Het apparaat bevestigt of de waarden wel of niet zijn opgeslagen (afhankelijk van de vorige keuze): druk op de selectiekноп geplaatst op "OK✓".

Het apparaat keert terug naar de homepage.

Let op!

- **Dranken op basis van melk:** het aroma van de koffie wordt opgeslagen en vervolgens worden afzonderlijk de hoeveelheden melk en koffie opgeslagen;
- **Americano:** het aroma van de koffie wordt opgeslagen en vervolgens worden afzonderlijk de hoeveelheden koffie en heet water opgeslagen;
- **Heet water:** het apparaat geeft heet water af: druk op de selectiekноп (B2) geplaatst op "STOP X" om de gewenste hoeveelheid op te slaan.
- De dranken kunnen ook gepersonaliseerd worden door middel van de DeLonghi Coffee Link App.
- De programmering kan worden afgesloten door te drukken op  ESC": de waarden worden niet opgeslagen.

Tabel hoeveelheden dranken		
Drank	Standaardhoeveelheid	Programmeerbare hoeveelheid
ESPRESSO	≈40 ml	≈20-80 ml
LONG	≈160 ml	≈115-250 ml
KOFFIE	≈180 ml	≈100-240 ml
DOPPIO+	≈120 ml	≈80-180 ml
AMERICANO	≈150 ml	≈70-480 ml
THEE	≈150 ml	≈30-420 ml
HEET WATER:	≈250 ml	≈20-420 ml

13. UW PROFIEL OPSLAAN

Met dit apparaat is het mogelijk 6 verschillende profielen op te slaan; ieder profiel is gekoppeld aan een ander icoon.

In elk profiel wordt de personalisatie van AROMA en HOEVEELHEID van de dranken "MY" in het geheugen opgeslagen (zie hoofdstuk "12. De dranken personaliseren" ) en is de volgorde voor de weergave van alle dranken afhankelijk van de frequentie waarmee ze geselecteerd worden.

Druk, voor het selecteren of openen van een profiel, op het profiel dat momenteel gebruikt wordt (B4): druk op de selectiekноп (B2) geplaatst op het symbool "NEXT>" tot aan de weergave van het gewenste profiel en druk op het profiel.

Let op!

- Profiel "OSP" (GAST): met het kiezen van dit profiel is het mogelijk om de dranken met de fabriekswaarden af te geven. De functie  is niet actief.
- Het is mogelijk uw profiel te hernoemen door zich te verbinden van de DeLonghi Coffee Link App (alleen de eerste 3 tekens worden weergegeven).
- Raadpleeg voor de personalisering van het pictogram de paragraaf "6.15 Profiel personaliseren".

14. REINIGING

14.1 De machine reinigen

De volgende delen van de machine moeten regelmatig worden schoongemaakt:

- het interne circuit van de machine;
- het koffiedikbakje (A10);
- het lekbakje (A14), het condensbakje (A21) en het rooster van het bakje (A13);
- het waterreservoir (A16);
- de tuitjes van de koffieuitloop (A8);
- de trechter voor voorgemalen koffie (A4);

- de zetgroep (A19), toegankelijk na het openen van het deurtje (A18);
- het melkreservoir (D);
- de spuitmond heet water/stoom (A9);
- het bedieningspaneel (B)

Opgelet!

- Gebruik voor de reiniging van de machine geen oplosmiddelen, schurende reinigingsmiddelen of alcohol. Met de superautomatische apparaten van De'Longhi zijn voor de reiniging geen chemische additieven nodig.
- Geen van de onderdelen van het apparaat kan in de vaatwasser gewassen worden, met uitzondering van het rooster van het lekbakje (A13) en het melkreservoir (D).
- Gebruik geen metalen objecten om aanslag of koffieresten te verwijderen omdat zulke werktuigen de metalen of plastic oppervlakken kunnen beschadigen.

14.2 Reiniging van het interne circuit van de machine;

In geval van periodes van inactiviteit langer dan 3/4 dagen wordt aanbevolen om de machine, alvorens deze te gebruiken, in te schakelen en:

- 2/3 spoelingen uit te voeren met de selectie van de functie "Spoeling" (paragraaf "6.1 Spoeling" )
- gedurende enkele seconden heet water af te geven (hoofdstuk "9. Afgifte heet water").

Let op!

Het is normaal dat er na het uitvoeren van deze reiniging water aanwezig is in het koffiedikbakje (A10).

14.3 Reiniging van het koffiedikbakje

Wanneer op het display (B1) het bericht "LEDIG KOFFIEDIKBAKJE" verschijnt, moet dit leeggemaakt en gereinigd worden. Zolang het koffiedikbakje (A10) niet gereinigd wordt kan het apparaat geen koffie bereiden. De machine signaleert de noodzaak tot lediging ook als het bakje niet volledig vol is, maar wanneer er 72 uur verlopen zijn vanaf de eerste bereiding (opdat de 72 uur correct berekend worden, mag de machine nooit worden losgekoppeld van het elektriciteitsnet)..

Let op! Gevaar voor brandwonden.

Als men verschillende cappuccino's na elkaar bereidt, wordt het metalen kopjesblad (A11) warm. Wacht tot het blad afkoelt alvorens hem aan te raken en neem hem enkel aan de voorkant vast.

Reiniging (met ingeschakeld apparaat):

- Verwijder, ledig en reinig het lekbakje (A14) (afb. 24).
- Ledig en reinig zorgvuldig het koffiedikbakje (A10) en verwijder alle resten die op de bodem kunnen achterblijven: de bijgeleverde kwast (C5) heeft een spateltje dat hiervoor gebruikt kan worden.

- Controleer het condensbakje (A22) (rood) en maak het zo nodig leeg.

Let op!

Bij het verwijderen van het lekbakje is het altijd verplicht om ook het koffiedikbakje te ledigen ook al is dit nog redelijk leeg. Gebeurt dit niet dan kan het gebeuren dat, bij het zetten van verdere kopjes koffie, het koffiedikbakje voller wordt dan voorzien en het apparaat zo verstopt raakt.

14.4 Reiniging van het lekbakje en condensbakje

Opgelet!

Het lekbakje (A14) is voorzien van een (rode) drijvende indicator (A12) van het waterniveau in het bakje (afb. 25). Voor dat deze indicator uit het kopjesblad (A11) begint te steken, moet het bakje geleidigd en gereinigd worden, anders kan het water over de rand van het bakje lopen en de machine, het werkoppervlak of de omliggende zone beschadigen.

Ga voor de verwijdering van het lekbakje als volgt te werk:

1. Verwijder het lekbakje en het koffiedikbakje (A10) (afb. 24);
2. Verwijder het kopjesblad (A11), het rooster van het bakje (A13) en maak vervolgens het lekbakje en het koffiedikbakje leeg; was alle onderdelen.
3. Controleer het rode condensbakje (A22) en maak het zo nodig leeg;
4. Plaats het lekbakje, compleet met rooster en koffiedikbakje, terug.

14.5 Reiniging van de binnenkant van de machine

Gevaar voor elektrische schok!

Voordat de reiniging van de inwendige delen plaatsvindt, moet het apparaat uitgeschakeld worden (zie "5. Het apparaat uitschakelen") en worden losgekoppeld van het elektriciteitsnet. Dompel het apparaat nooit onder in water.

1. Controleer regelmatig (ongeveer één keer per maand) of de binnenkant van het apparaat (alleen toegankelijk nadat het lekbakje - A14 - verwijderd is) vuil is. Verwijder indien nodig de koffieaanslag met de bijgeleverde kwast (C5) en een spons.
2. Zuig alle resten met een stofzuiger op (afb. 26).

14.6 Reiniging van het waterreservoir

1. Reinig regelmatig (ongeveer een keer per maand) en bij elke vervanging van het verzachtingsfilter (C4) (indien aanwezig) het waterreservoir (A16) met een vochtige doek en een beetje mild reinigingsmiddel: spoel grondig alvorens het reservoir te vullen en terug te plaatsen;
2. Verwijder het filter (indien aanwezig) en spoel het af onder stromend water;

3. Plaats het filter terug (indien aanwezig), vul het reservoir met vers water en plaats het reservoir terug;
4. (Alleen voor modellen met een verzachtingsfilter) Laat ongeveer 100 ml heet water lopen om het filter opnieuw te activeren.

14.7 Reiniging van de tuitjes van de koffieuitloop

1. Reinig regelmatig de tuitjes van de koffieuitloop (A8) met een spons of een doek (afb. 27A).
2. Controleer of de gaatjes van de koffieuitloop verstopt zijn. Verwijder indien nodig de koffieresten met een tandenstoker (afb. 27B).

14.8 Reiniging van de trechter voor het invoeren van gemalen koffie

Controleer regelmatig (ongeveer één keer per maand) of de trechter voor voorgemalen koffie (A4) verstopt is. Verwijder zo nodig de koffieresten met de bijgeleverde kwast (C5).

14.9 Reiniging van de zetgroep

De zetgroep (A19) moet minstens één keer per maand worden gereinigd.

Let op!

De zetgroep kan niet worden verwijderd wanneer het apparaat ingeschakeld is.

1. Controleer of de machine de uitschakeling correct heeft uitgevoerd (zie hoofdstuk "5. Het apparaat uitschakelen").
2. Verwijder het waterreservoir (A16) (afb.2);
3. Open het deurtje van de zetgroep (A18) (afb. 28) aan de rechterzijde van het apparaat;
4. Druk de twee gekleurde ontgrendelknoppen naar binnen en trek tegelijkertijd de zetgroep naar buiten (afb. 29);
5. De zetgroep ongeveer 5 minuten in water onderdompelen en vervolgens onder de kraan afspoelen;

Opgelet!

ALLEEN MET WATER AFSPOELEN.

Geen reinigingsmiddelen - Geen afwasmachine

Reinig de zetgroep zonder gebruik van reinigingsmiddelen omdat deze schade kunnen veroorzaken.

6. Met behulp van de bijgeleverde kwast (C5) eventuele koffieresten verwijderen uit de zitting van de zetgroep die zichtbaar is via het deurtje van de zetgroep;
7. Na de reiniging de zetgroep terugplaatsen in de houder (afb. 30); druk vervolgens op het opschrift PUSH tot men een klik hoort;

Let op!

Als het moeilijk is om de zetgroep terug te plaatsen, dan moet hij (vóór de terugplaatsing) op de juiste grootte gebracht worden door op de twee hendels te drukken, zoals getoond in afb. 31.

8. Controleer na de terugplaatsing of de twee rode ontgrendelknoppen correct naar buiten gesprongen zijn (afb. 32);

9. Sluit het deurtje van de zetgroep;
10. Plaats het waterreservoir terug.

14.10 Reiniging van het melkreservoir

Om de melkopschuimer efficiënt te behouden, moet het melkreservoir (D) om de twee dagen, zoals hieronder beschreven, gereinigd worden:

1. Verwijder het deksel (D2);
2. Verwijder het melkafgiftepijpe (D5) en het melkopvoerpijpe (D4) (afb. 33);
3. Draai de schuimregelknop (D1) naar links tot de stand "INSERT" (afb. 33) en trek hem naar boven weg;

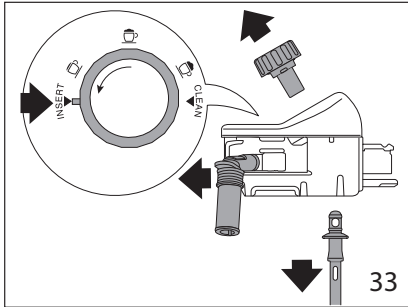

4. Was alle componenten zorgvuldig met heet water en een mild reinigingsmiddel. **Alle componenten kunnen in de vaatwasser gewassen worden en moeten daarvoor in het bovenste rek van de vaatwasser geplaatst worden.**

Besteed speciale aandacht dat er in de uitsparing en de groef onder de knop (afb. 34) geen melk resten blijven; eventueel de groef schoon schrapen met een tandenstoker;

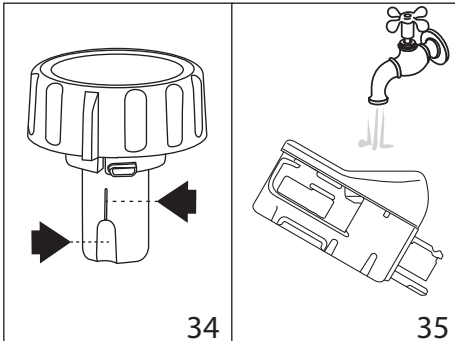

5. De binnenkant van de zitting van de schuimregelknop met stromend water afspelen (afb. 35);
6. Controleer ook of het opvoerpijpe en het afgiftepijpe vrij zijn van melkresten;
7. Hermonteer de draaiknop, in overeenkomst met het opschrift "INSERT", het afgiftepijpe en het melkopvoerpijpe.
8. Plaats het deksel terug op het melkreservoir (D3).

14.11 Reiniging van de spuitmond heet water/ stoom

Reinig de spuitmond (A9) na iedere bereiding met melk met een spons en verwijder alle melkresten van de pakkingen (afb. 21).

15. ONTKALKEN

Let op!

- Vóór het gebruik, de instructies en het etiket van het ontkalkmiddel lezen, zoals aangegeven op de verpakking van het product.
- Wij raden aan uitsluitend ontkalkmiddel van De'Longhi te gebruiken. Het gebruik van ongeschikte ontkalkmiddelen, evenals het niet regelmatig uitvoeren van de ontkalking, kan leiden tot het optreden van gebreken die niet onder de garantie van de fabrikant vallen.

Ontkalk de machine wanneer op het display (B1) het bericht "ONTKALKEN NODIG - DRUK OK OM TE STARTEN (~45min)

: wenst u de ontkalking onmiddellijk uit te voeren, druk dan op de selectieknop (B2) geplaatst op "OK✓" en ga verder met de handelingen vanaf punt 3.

Druk, om de ontkalking uit te stellen naar een ander moment, op de selectieknop (B2) geplaatst op " ESC": op het display verschijnt het symbool  om eraan te herinneren dat het apparaat ontkalkt moet worden. (Het bericht wordt bij elke inschakeling weergegeven).

Voor toegang tot het menu ontkalken:

1. Druk op de selectieknop (B2) geplaatst op het symbool " (B5) om het menu te openen;

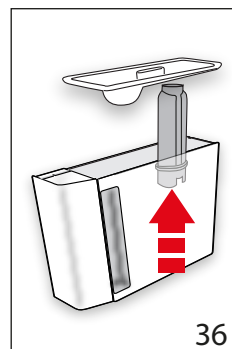

2. Druk op de selectieknop geplaatst op "ONTKALKEN  " en volg de instructies op het display;
3. "VERWIJDER WATERFILTER" (afb. 36); verwijder het waterreservoir (A16), verwijder het waterfilter (C4) (indien aanwezig) en maak het waterreservoir leeg. Druk op de selectieknop geplaatst op "NEXT>";

4. "ONTKALKMIDDEL (NIVEAU A) EN WATER (NIVEAU B)" (afb. 37); Giet het ontkalkmiddel in het waterreservoir tot aan het niveau A (komt overeen met een verpakking van 100ml) aangegeven op de binnenkant van het reservoir; voeg daarna water toe (één liter) tot aan het niveau B; plaats het waterreservoir terug. Druk op de selectieknop geplaatst op "NEXT>";

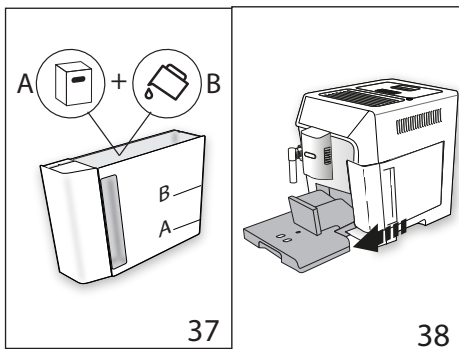

5. "LEEG HET LEKBAKJE" (afb. 38):
6. Het lekbakje (A14) en het koffiedikbakje (A10) verwijderen, leegmaken en terugplaatsen. Druk op de selectieknop geplaatst op "NEXT>";
7. PLAATS 2L BAK OK OM TE STARTEN:
Plaats onder het afgiftepipje heet water/stoom (C6) en onder de koffieuitloop (A8) een lege bak met een minimuminhoud van 2 liter (afb. 7);

Opgelet! Gevaar voor brandwonden.

Uit het afgiftepipje heet water/stoom en de koffieuitloop loopt heet water dat zuren bevat. Wees derhalve voorzichtig niet in contact te komen met deze oplossing.

7. Druk op de selectietoets geplaatst op "OK ✓" om het invoeren van de oplossing te bevestigen. Het display toont "ONTKALKEN BEZIG, EVEN WACHTEN": het ontkalkprogramma wordt gestart en de ontkalkoplossing stroomt uit het afgiftepipje heet water/stoom en de koffieuitloop; er wordt automatisch, met tussenpozen, een reeks spoelingen uitgevoerd om de kalkresten uit de machine te verwijderen;

Na ongeveer 25 minuten, onderbreekt het apparaat de ontkalking.

8. "SPOELEN EN MET WATER VULLEN TOT NIVEAU MAX" (afb. 4): het apparaat is nu klaar voor een spoelproces met vers water. Maak de voor het opvangen van de ontkalkoplossing gebruikte bak leeg, verwijder het waterreservoir, maak het leeg en spoel het af onder stromend water, vul het tot niveau MAX met vers water en zet het terug in de machine;
9. "PLAATS 2L BAK OK VOOR STARTEN SPOELING": Plaats de bak voor het opvangen van de ontkalkoplossing leeg terug onder de koffieuitloop en het afgiftepipje heet water/stoom (afb. 7) en druk op DE SELECTIEKNOP GEPLAATST OP "OK ✓";
- 10 Het hete water stroomt eerst uit de koffieuitloop en vervolgens uit het afgiftepipje heet water/stoom en op het display verschijnt "SPOELING BEZIG";

11. Wanneer het water in het reservoir op is, de voor het opvangen van het spoelwater gebruikte bak leeg maken;

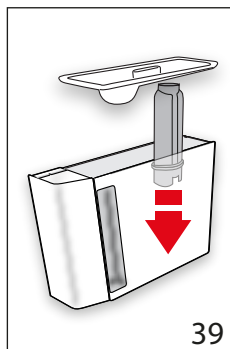

12. (Wanneer het filter geïnstalleerd is) "PLAATS FILTER IN ZIJN POSITIE" (afb. 39). Druk op de selectieknop geplaatst op "NEXT>" en verwijder het waterreservoir; plaats het verzachtingsfilter (indien eerder verwijderd) terug;
13. "SPOELEN EN MET WATER VULLEN TOT NIVEAU MAX" (afb. 4): Vul het reservoir tot niveau MAX met vers water;
14. "PLAATS WATERRESERVOIR" (afb. 5): Plaats het waterreservoir terug;
15. "PLAATS 2L BAK OK VOOR STARTEN SPOELING": Plaats de bak voor het opvangen van de ontkalkoplossing terug onder het afgiftepipje heet water/stoom (afb. 7) en druk op de selectieknop geplaatst op "OK ✓";
16. Het hete water stroomt uit het afgiftepipje heet water/stoom en op het display verschijnt "SPOELING BEZIG, EVEN WACHTEN".
17. "LEEG HET LEKBAKJE" (afb. 38): Verwijder, na het voltooiën van tweede de spoeling, het lekbakje (A14) en het koffiedikbakje (A10), maak ze leeg en plaats ze terug: druk op de selectieknop geplaatst op "NEXT>";
18. "ONTKALKING VOLTOOID": druk op de selectieknop geplaatst op "OK ✓";
19. "VUL RESERVOIR MET VERS WATER": de voor het opvangen van het spoelwater gebruikte bak leeg maken, het waterreservoir verwijderen, tot het niveau MAX vullen met vers water en weer in de machine terugplaatsen.

De ontkalkprocedure is voltooid.

Let op!

- Wanneer de ontkalkcyclus niet correct beëindigd (bijv. stroomonderbreking), is het raadzaam de cyclus te herhalen;
- Het is normaal dat er na het uitvoeren van de ontkalkcyclus water aanwezig is in het koffiedikbakje (A10).
- Het apparaat vereist een derde spoeling in het geval het waterreservoir niet tot aan het niveau max gevuld is: dit om te waarborgen dat er geen ontkalkoplossing in de interne circuits van het apparaat aanwezig is. Denk eraan, alvorens de spoeling te starten, dat het lekbakje geleidigd moet worden;
- Als het apparaat eventueel twee ontkalkingen kort achter elkaar vraagt, moet dit als normaal worden beschouwd: dit

is het gevolg van het geavanceerde controlesysteem dat op de machine aanwezig is.

16. PROGRAMMERING VAN DE WATERHARDHEID

Het bericht "ONTKALKEN NODIG - OK OM TE STARTEN (~45MIN) 



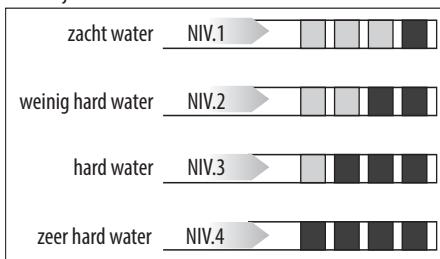

wordt weergegeven na een van tevoren vastgestelde periode van werking die afhankelijk is van de hardheid van het water. De machine is in de fabriek ingesteld op "NIVEAU 4" van hardheid. Het is mogelijk om de machine in te stellen op basis van de plaatselijke werkelijke waterhardheid, zodat het ontkalken minder vaak uitgevoerd hoeft te worden.

16.1 Meting van de waterhardheid

1. Verwijder uit de verpakking het teststrookje "TOTAL HARDNESS TEST" (C1) toegevoegd aan de instructies in het Engels.
2. Dompel het strookje gedurende circa één seconde volledig onder in een glas water.
3. Verwijder het strookje uit het water en schudt het lichtjes. Na circa één minuut vormen zich 1, 2, 3 of 4 rode vierkantjes, al naar gelang de hardheid van het water. Ieder vierkantje komt overeen met 1 niveau.



16.2 Hardheid water instellen

1. Druk op de selectieknop (B2) geplaatst op het symbool  (B5) om het menu te openen;
2. Blader door de menuitems door de drukken op de selectieknop geplaatst op "NEXT>"; tot aan de weergave van "  WATERHARDHEID";
3. Druk op de selectieknop geplaatst op  "WATERHARDHEID";
4. "WATERHARDHEID, HUIDIGE ONDERSTREEPT": Druk op de selectieknop geplaatst op het gewenste niveau (Niveau 1 = zacht water; Niveau 4 = zeer hard water);
4. Druk op de selectieknop geplaatst op  "ESC" om terug te keren naar de homepage.

De machine is nu geprogrammeerd met de nieuwe instelling van de waterhardheid.



17. VERZACHTINGSFILTER

Enkele modellen worden geleverd met een verzachtingsfilter (C4): indien uw model hier niet over beschikt, raden wij aan er een aan te schaffen bij de bevoegde servicecentra van De'Longhi.

Volg de hieropvolgende instructies voor een correct gebruik van het filter.

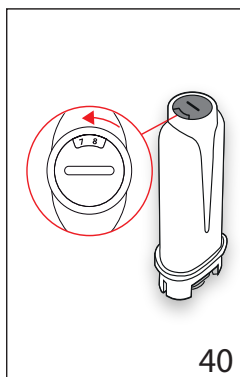
17.1 Installatie van het filter



1. Verwijder het filter (C4) uit de verpakking;
2. Druk op de selectieknop (B2) geplaatst op het symbool  (B5) om het menu te openen;
3. Blader door de menuitems door de drukken op de selectieknop geplaatst op NEXT>, tot aan de weergave van "  WATERFILTER";

4. Druk op het keuzepijltje geplaatst op "  WATERFILTER";
5. "DRAAI DATUMSCHIJF TOT VOLGENDE 2 MAANDEN" (afb. 40): draai de datumschijf tot de volgende 2 gebruiksmaanden getoond worden. Druk op de selectieknop geplaatst op "NEXT>";

Let op!

Het filter heeft een duur van twee maanden bij normaal gebruik. Wordt het apparaat niet gebruikt terwijl het filter geïnstalleerd is, heeft het een maximale duur van 3 weken.

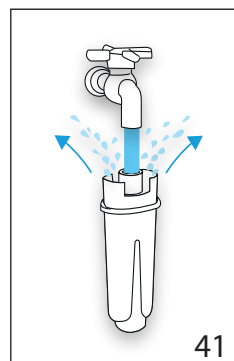

6. "LAAT WATER LOPEN TOT HET NAAR BUITEN STROOMT" (afb. 41): Laat, om het filter te activeren, voor meer dan een minuut water in het gat van het filter lopen, zoals afgebeeld, totdat er water uit de zijopeningen komt. Druk op de selectieknop geplaatst op "NEXT>";

7. Verwijder het waterreservoir (A16) uit de machine en vul het met water.

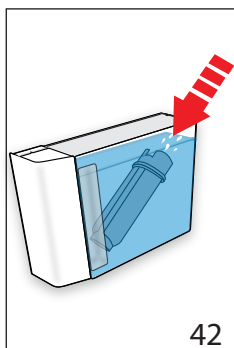

8. "FILTER ONDERDOMPELEN EN LUCHT LATEN ONTSNAPPEN" (afb. 42): Plaats het filter in het waterreservoir en dompel het een tiental seconden helemaal onder, en houd het schuin om de luchtbellen te laten ontsnappen. Druk op de selectieknop geplaats op "NEXT>";

9. "PLAATS FILTER IN ZIJN POSITIE": Plaats het filter in zijn zitting (A17-afb. 39) en duw het stevig vast. Druk op de selectieknop geplaats op "NEXT>";
10. "PLAATS WATERRESERVOIR": Sluit het reservoir met het deksel (A15) en plaats het vervolgens terug in de machine (afb. 5);
11. "PLAATS 0,5L BAK, OK VOOR ACTIVEREN FILTER" (afb. 7): plaats de bak onder het afgiftepijpe heet water/stoom (C6) en druk op "OK✓": de afgifte begint en wordt automatisch onderbroken.

Het filter is nu geactiveerd en u kunt de machine gebruiken.

17.2 Het filter vervangen

Vervang het filter (C4) wanneer op het display (B1) "VERVANG WATERFILTER, DRUK OK OM TE STARTEN" " VERSCHIJNT: wanneer men de vervanging onmiddellijk wenst uit te voeren, druk dan op de selectieknop (B2) geplaats op "OK✓" en volg de handelingen vanaf punt 5.

Om de vervanging uit te stellen naar een ander moment, druk dan op de selectieknop geplaats op "ESC": op het display verschijnt het symbool om eraan te herinneren dat het filter vervangen moet worden. Ga voor de vervanging als volgt te werk:

1. Verwijder het waterreservoir (A16) en het opgebruikte filter;
2. Verwijder het nieuwe filter uit de verpakking;
3. Druk op de selectieknop (B2) geplaats op het symbool "⚙️" (B5) om het menu te openen;
4. Druk op de selectieknop geplaats op "WATERFILTER";
5. Druk op het keuzepijltje geplaats op "WATERFILTER VERVANGEN";
6. Ga verder met de handelingen beschreven in de vorige paragraaf vanaf punt 5.

Het filter is nu geactiveerd en u kunt de machine gebruiken.

Let op!

Wanneer er twee maanden verstreken zijn (zie datumschijf), of wanneer het apparaat gedurende 3 weken niet gebruikt wordt, moet het filter verwijderd worden ook wanneer dit nog niet door de machine gevraagd wordt.

17.3 Het filter verwijderen

Wanneer men het apparaat zonder het filter (C4) wenst blijven te gebruiken, moet het verwijderd worden en moet de verwijdering gesignaleerd worden. Ga als volgt te werk:

1. Verwijder het waterreservoir (A16) en het opgebruikte filter;
2. Druk op de selectieknop (B2) geplaats op het symbool "⚙️" (B5) om het menu te openen;
3. Druk op de selectieknop geplaats op "WATERFILTER";
4. Druk op de selectieknop geplaats op "VERWIJDER WATERFILTER";
5. "⚠️ BEVESTIGEN FILTER VERW.?" : druk op de selectieknop geplaats op "OK✓" (wanneer men echter terug wil keren naar het menu instellingen, druk dan op de selectieknop geplaats op "ESC");
6. "✅ FILTER VERW. FILTER VOLTOOID": het apparaat heeft de wijziging opgeslagen. Druk op "OK✓" om terug te gaan naar de homepage.



Let op!

Wanneer er twee maanden verstreken zijn (zie datumschijf), of wanneer het apparaat gedurende 3 weken niet gebruikt wordt, moet het filter verwijderd worden ook wanneer dit nog niet door de machine gevraagd wordt.

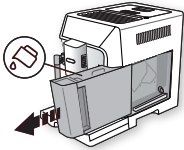
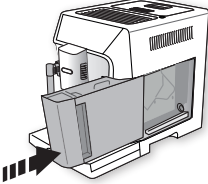
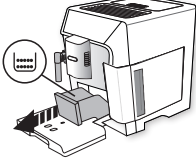
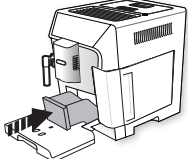
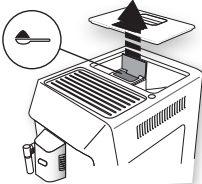

18. TECHNISCHE GEGEVENS

Spanning:	220-240 V~ 50-60 Hz max. 10 A
Vermogen:	1450 W
Druk:	1.9 MPa (19 bar)
Capaciteit waterreservoir:	2 l
Afmetingen BxDxH:	260x470x360 mm
Snoerlengte:	1200 mm
Gewicht:	11,4 kg
Max. capaciteit koffiebonenreservoir:	380 g
Frequentieband:	2400 - 2483,5 MHz
Maximaal zendvermogen	10 mW

19. OP HET DISPLAY WEERGEGEVEN BERICHTEN



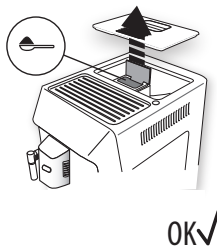
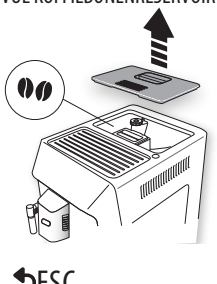
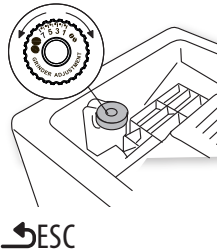

WEERGEGEVEN BERICHT	MOGELIJKE OORZAAK	OPLOSSING
<p>VUL RESERVOIR MET VERS WATER</p> 	<p>Het water in het reservoir (A16) is niet voldoende.</p>	<p>Vul het reservoir met water en/of plaats het correct terug door het volledig aan te drukken tot de vastkoppeling gevoeld wordt.</p>
<p>PLAATS WATERRESERVOIR</p> 	<p>Het reservoir (A16) is niet correct geplaatst.</p>	<p>Plaats het reservoir correct door het goed aan te drukken.</p>
<p>LEDIG KOFFIEDIKBAKJE</p> 	<p>Het koffiedikbakje (A10) is vol.</p>	<p>Maak het koffiedikbakje en het lekbakje (A14) leeg, reinig ze en plaats ze terug. Belangrijk: bij het verwijderen van het lekbakje moet altijd ook het koffiedikbakje geledigd worden, ook wanneer het maar weinig vol is. Gebeurt dit niet dan kan het gebeuren dat, bij het zetten van verdere kopjes koffie, het koffiedikbakje voller wordt dan voorzien en het apparaat zo verstopt raakt.</p>
<p>PLAATS KOFFIEDIKBAKJE</p> 	<p>Na de reiniging is het koffiedikbakje (A10) niet teruggeplaatst.</p>	<p>Verwijder het lekbakje (A14) en plaats het koffiedikbakje.</p>
<p>VOER GEMALEN KOFFIE TOE MAX. EEN DOSEERSCHEPJE</p>  <p> ESC</p>	<p>Men heeft de functie "voorgemalen koffie" geselecteerd maar er is geen voorgemalen koffie in de trechter (A4).</p>	<p>Voeg voorgemalen koffie in de trechter toe (afb. 12) en herhaal de afgifte</p>



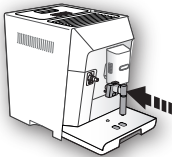
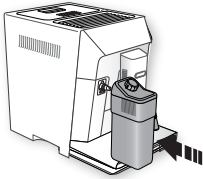
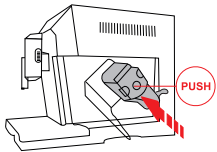
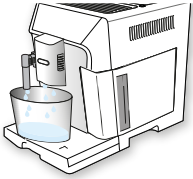

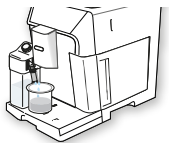

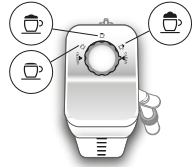



WEERGEGEVEN BERICHT	MOGELIJKE OORZAAK	OPLOSSING
<p>VOER GEMALEN KOFFIE TOE MAX. EEN DOSEERSCHEPJE</p> 	<p>Er is gevraagd om een LONG koffie met voorgemalen koffie</p>	<p>Voeg de voorgemalen koffie toe aan de trechter (A4) (afb. 12) en druk op de selectieknop geplaatst op "OK ✓" om verder te gaan en de afgifte te voltooien.</p>
<p>VUL KOFFIEBONENRESERVOIR</p> 	<p>De koffiebonen zijn op. De trechter (A4) voor voorgemalen koffie is verstopt.</p>	<p>Vul het koffiebonenreservoir (A3 - afb. 10). Ledig de trechter met de hulp van de kwast (C5) zoals beschreven in hoofdstuk "14.8 Reiniging van de trechter voor het invoeren van gemalen koffie".</p>
<p>TE FIJN GEMALEN PAS MAALGRAAD AAN</p> 	<p>De maalgraad is te fijn en de koffie loopt daar- door te langzaam, of helemaal niet. Wanneer het verzachtingsfilter (C4) aanwezig is, zou er een luchtbel in het circuit kunnen zijn dat de levering geblokkeerd heeft.</p>	<p>Herhaal de koffieafgifte en draai de regelknop van de maalgraad (A5) (afb. 9) één klik naar rechts in de richting van het getal 7 terwijl de koffiemolen in werking is. Wanneer de afgifte na het zetten van minstens 2 kopjes koffie nog steeds te langzaam is, herhaal dan de correctie door de regelknop nog een klik verder te verplaatsen (zie par. "7.5 Instelling van de koffi- emolen"). Wanneer het probleem zich blijft voordoen, controleer dan of het waterreservoir (A16) goed geplaatst is. Plaats het afgiftepipje heet water/stoom (C6) in de machine en laat een beetje water lopen totdat de stroom regelmatig is.</p>
<p>SELECTEER MILDER AROMA OF VERMINDER HOEVEELHEID</p> 	<p>Er is te veel koffie gebruikt.</p>	<p>Selecteer een milder aroma door te drukken op de selectieknop geplaatst op " AROMA" (B10) of verminder de hoeveelheid gemalen koffie (max. 1 doseerschepje).</p>



WEERGEGEVEN BERICHT	MOGELIJKE OORZAAK	OPLOSSING
<p>PLAATS WATERAFGIFTEGROEP</p> 	<p>Het waterafgiftepijpe (C6) is niet aangebracht of slecht geplaatst</p>	<p>De waterafgiftepijpe stevig aandrukken.</p>
<p>PLAATS MELKRESERVOIR</p> 	<p>Het melkreservoir (D) is niet correct geplaatst.</p>	<p>Het melkreservoir plaatsen en stevig aandrukken (afb. 17).</p>
<p>PLAATS ZETGROEP</p> 	<p>Na de reiniging is de zetgroep niet teruggeplaatst (A19).</p>	<p>Plaats de zetgroep zoals beschreven in paragraaf "14.9 Reiniging zetgroep".</p>
<p>LEEG HET WATERCIRCUIT DRUK OK OM TE STARTEN</p>  <p>OK✓</p>	<p>Het hydraulische circuit is leeg.</p>	<p>Druk op de selectieknop geplaatst op "OK✓" en laat water uit het afgiftepijpe (C6) stromen: de afgifte wordt automatisch onderbroken. Wanneer het probleem zich blijft voordoen, controleer dan of het waterreservoir (A16) goed geplaatst is.</p>
→		

WEERGEGEVEN BERICHT	MOGELIJKE OORZAAK	OPLOSSING
<p data-bbox="126 165 288 247">Druk OK om Clean te starten of draai regelknop</p>  <p data-bbox="288 421 343 462">OK✓</p>	<p data-bbox="367 165 716 223">Het melkreservoir is geplaatst met de schuimregelknop (D1) in de stand "CLEAN".</p>	<p data-bbox="734 165 1083 272">Wanneer men de functie CLEAN wenst uit te voeren, druk dan op de selectieknop geplaatst op "OK✓", of draai de schuimregelknop naar één van de posities melk.</p>
<p data-bbox="126 479 264 536">Draai regelknop in stand CLEAN</p>  <p data-bbox="126 726 198 759">↶ESC</p>	<p data-bbox="367 479 716 561">Er is net melk afgegeven en daarom moeten de binnenleidingen van het melkreservoir (D) gereinigd worden.</p>	<p data-bbox="734 479 1083 536">Draai de schuimregelknop (D1) naar de stand CLEAN (afb. 19).</p>
<p data-bbox="126 776 325 801">Draai schuimregelknop</p> 	<p data-bbox="367 776 716 834">Het melkreservoir is geplaatst met de schuimregelknop (D1) in de stand "CLEAN".</p>	<p data-bbox="734 776 1083 834">Draai de knop in de stand van het gewenste schuim.</p>
<p data-bbox="126 1007 276 1090">ONTKALKEN NODIG OK OM TE STARTEN (~45MIN)</p>  <p data-bbox="126 1172 343 1214">↶ESC OK✓</p>	<p data-bbox="367 1007 716 1065">Geeft aan dat de machine ontkalkt moet worden.</p>	<p data-bbox="734 1007 1083 1181">Druk op de selectieknop geplaatst op "OK✓" om de ontkalking te starten of op "↶ESC" indien men de procedure op een ander moment wenst uit te voeren. Het ontkalkprogramma moet zo spoedig mogelijk worden uitgevoerd, zoals beschreven in hfdst. "15. Ontkalken".</p>
<p data-bbox="126 1222 313 1280">VERVANG WATERFILTER Druk OK om te starten</p>  <p data-bbox="126 1362 343 1404">↶ESC OK✓</p>	<p data-bbox="367 1222 674 1247">Het verzachtingsfilter (C4) is opgebruikt.</p>	<p data-bbox="734 1222 1083 1371">Druk op de selectieknop geplaatst op "OK✓" om het filter te vervangen of te verwijderen, of op ESC wanneer men de procedure op een ander moment wenst uit te voeren. Volg de instructies van hfdst. "17. Verzachtingsfilter".</p>

→

WEERGEGEVEN BERICHT	MOGELIJKE OORZAAK	OPLOSSING
ALGEMEEN ALARM: RAADPLEEG HANDLEIDING / APP 	De binnenkant van het apparaat is zeer vuil.	Reinig het apparaat zorgvuldig zoals beschreven in hfdst. "14. Reiniging". Wanneer na het reinigen deze aanduiding nog aanwezig is neem dan contact op met een servicecentrum.
	Vergeet niet dat de machine ontkalkt moet worden en/of het filter (C4) vervangen moet worden.	Het ontkalkprogramma moet zo spoedig mogelijk worden uitgevoerd, zoals beschreven in hfdst. "15. Ontkalken" en/of vervang of verwijder het filter volgens de instructies van hfdst. "17. Verzachtingsfilter".
	Vergeet niet dat het nodig is de reiniging van de interne leidingen van het melkreservoir (D) uit te voeren.	Draai de schuimregelknop (D1) naar de stand CLEAN (afb. 19).
	Vergeet niet dat het filter (C4) vervangen moet worden.	Vervang het filter of verwijder het volgens de instructies van hfdst. "17. Verzachtingsfilter".
	Vergeet niet dat de machine ontkalkt moet worden.	Voer zo snel mogelijk het ontkalkprogramma uit zoals beschreven in hfdst. "15. Ontkalken". Als het apparaat eventueel twee ontkalkingen kort achter elkaar vraagt, moet dit als normaal worden beschouwd: dit is het gevolg van het geavanceerde controlesysteem dat op de machine aanwezig is.
	Geeft aan dat de energiebesparing geactiveerd is.	Voor het deactiveren van de energiebesparing, te werk gaan zoals beschreven in paragraaf "6.6 Energiebesparing  ".
	Geeft aan dat de machine via bluetooth verbonden is met een device.	
REINIGING BEZIG EVEN WACHTEN	Het apparaat detecteert intern vuil.	Wacht tot het apparaat weer klaar is voor gebruik en selecteer opnieuw de gewenste drank. Wanneer het probleem zich blijft voordoen, neem dan contact op met het geautoriseerde servicecentrum.

20. PROBLEEMEN OPLOSSEN

Hieronder ziet u een aantal mogelijke storingen.

Wanneer het probleem niet op de beschreven wijze kan worden opgelost, neem dan contact op met de Technische Dienst.

PROBLEEM	MOGELIJKE OORZAAK	OPLOSSING
De koffie is niet warm.	De kopjes zijn niet voorverwarmd	Verwarm de kopjes voor door ze te spoelen met warm water (N.B: u kunt de functie heet water gebruiken).
	De zetgroep is afgekoeld omdat er sinds het laatste kopje koffie 2/3 minuten verstreken zijn.	Alvorens koffie te zetten, de zetgroep verwarmen met een spoeling, door middel van de betreffende functie (zie par. "6.1 Spoeling").
	De koffietemperatuur is laag ingesteld	Stel via het menu een hogere koffietemperatuur in (zie par. "6.7 Koffietemperatuur").
De koffie is weinig volumineus of heeft weinig crème.	De koffie is te grof gemalen.	Draai de regelknop van de maalgraad (A5) één klik naar links in de richting van het nummer 1 terwijl de koffiemolen in werking is (afb.9). Draai de knop één klik per keer tot de afgifte naar wens is. Het effect is pas zichtbaar nadat 2 keer koffie is gezet (zie par. "7.5 Instelling van de koffiemolen").
	De koffie is niet geschikt.	Gebruik koffie voor espressomachines.
De koffie wordt te langzaam of druppelsgewijs geleverd.	De koffie is te fijn gemalen.	Draai de regelknop van de maalgraad (A5) één klik naar rechts in de richting van het nummer 7 terwijl de koffiemolen in werking is (afb. 9). Draai de knop één klik per keer tot de afgifte naar wens is. Het effect is pas zichtbaar nadat 2 keer koffie is gezet (zie par. "7.5 Instelling van de koffiemolen").
De koffie loopt niet uit één of beide tuitjes van de koffieuitloop.	De tuitjes van de koffieuitloop (A8) zijn verstopt.	Reinig de tuitjes met een tandenstoker (afb. 27B).
Het apparaat levert geen koffie	Het apparaat detecteert interne onzuiverheden: het display toont "Reiniging bezig".	Wacht tot het apparaat weer klaar is voor gebruik en selecteer opnieuw de gewenste drank. Wanneer het probleem zich blijft voordoen, neem dan contact op met het geautoriseerde servicecentrum.
Het apparaat schakelt niet in	De stekker is niet in het stopcontact geplaatst.	Steek de stekker in het stopcontact (afb. 1).
De zetgroep kan niet verwijderd worden	De uitschakeling van het apparaat is niet correct uitgevoerd	Schakel het apparaat uit met de toets  (A7) (zie hfdst. "5. Het apparaat uitschakelen").
Na het voltooiën van de ontkalking vereist het apparaat een derde spoeling	Tijdens de twee spoelcycli is het reservoir (A16) niet tot aan het niveau MAX gevuld	Ga te werk zoals gevraagd door het apparaat, maar ledig eerst het lekbakje (A14) om te voorkomen dat het water overloopt.
		→

PROBLEEM	MOGELIJKE OORZAAK	OPLOSSING
De melk stroomt niet uit het afgiftepijpje (D5)	De deksel (D2) van het melkreservoir (D) is vuil	Reinig de deksel van het melkreservoir zoals beschreven in par. "14.10 Reiniging van het melkreservoir".
De melk vertoont grote bellen, komt spuitend uit het melkafgiftepijpje (D5) of heeft weinig schuim	De melk is niet voldoende koud of het is geen halfvolle of magere melk.	Gebruik magere of halfvolle melk op koelkasttemperatuur (circa 5°C). Wanneer het resultaat nog steeds niet naar wens is probeer dan een ander merk melk.
	De schuimregelknop (D1) is niet goed afgesteld.	Regel de knop volgens de aanwijzingen van hfdst. "8. Bereiding van dranken met melk".
	De deksel (D2) of de schuimregelknop (D1) op het melkreservoir zijn vuil	Reinig de deksel en de regelknop van het melkreservoir zoals beschreven in de par. "14.10 Reiniging van het melkreservoir".
	De spuitmond heet water/stoom (A9) is vuil	Reinig de spuitmond zoals beschreven in par. "14.11 Reiniging van de spuitmond heet water/stoom".
De verwarmplaat is heet, ondanks het feit dat de plaat uitgeschakeld is	Er zijn verschillende dranken vlug achter elkaar voorbereid	
De machine is niet in gebruik en geeft geluid of kleine wolkjes stoom af	De machine is klaar voor gebruik of is net uitgeschakeld: enkele druppels condens vallen in de nog warme verdamer	Dit verschijnsel maakt deel uit van de normale werking van het apparaat; om het verschijnsel te beperken, moet het lekbakje geleedigd worden.

SUMARIO

1. INTRODUCCIÓN	31
1.1 Letras entre paréntesis	31
1.2 Problemas y reparaciones.....	31
1.3 ¡Descarga la App!	31
2. DESCRIPCIÓN	31
2.1 Descripción del aparato (pág. 3 - A).....	31
2.2 Descripción de la homepage (panorámica principal) (pág. 2 - B).....	31
2.3 Descripción de los accesorios (pág. 2 - C).....	32
2.4 Descripción del recipiente de la leche (pág. 2 - D)	32
3. PRIMERA PUESTA EN MARCHA DEL APARATO	32
4. ENCENDIDO DEL APARATO	32
5. APAGADO DEL APARATO	32
6. PROGRAMACIONES DEL MENÚ	33
6.1 Enjuague	33
6.2 Descalcificación	33
6.3 Filtro agua	33
6.4 Valores bebidas	33
6.5 Autoapagado (standby)	33
6.6 Ahorro energético	34
6.7 Temperatura café	34
6.8 Dureza del agua	34
6.9 Selección del idioma	34
6.10 Señal acústica	34
6.11 Iluminación taza	34
6.12 Bluetooth	34
6.13 Valores de fábrica	35
6.14 Estadísticas	35
6.15 Personaliza perfil	35
7. PREPARACIÓN DEL CAFÉ	35
7.1 Selección del aroma del café	35
7.2 Selección de la cantidad de café.....	35
7.3 Preparación del café con café en granos.....	36
7.4 Preparación del café con café premolido.....	36
7.5 Regulación del molinillo de café	37
7.6 Consejos para obtener un café más caliente	37
8. PREPARACIÓN DE BEBIDAS CALIENTES CON LECHE	37
8.1 Llenado y enganche del recipiente de la leche	37
8.2 Regular la cantidad de espuma	37
8.3 Preparación automática de bebidas a base de leche	38
8.4 Limpieza del recipiente de la leche después de cada uso	38
9. SALIDA DE AGUA CALIENTE	38
10. SALIDA VAPOR	39
10.1 Consejos sobre la manera de usar el vapor para montar la leche.	39
10.2 Limpieza del surtidor de agua caliente/vapor después del uso.....	39
12. PERSONALIZAR LAS BEBIDAS	40
13. MEMORIZAR EL PROPIO PERFIL	40
14. LIMPIEZA	40
14.1 Limpieza de la cafetera	40
14.2 Limpieza del circuito interno de la máquina ..	41
14.3 Limpieza del cajón de los posos de café.....	41
14.4 Limpieza de la bandeja recoge gotas y recogecondensación.....	41
14.5 Limpieza del interior de la máquina	41
14.6 Limpieza del depósito de agua.....	41
14.7 Limpieza de las boquillas del surtidor de café .	42
14.8 Limpieza del embudo para echar el café molido.....	42
14.9 Limpieza del infusor.....	42
14.10 Limpieza del recipiente de la leche.....	42
14.11 Limpieza de la boquilla de agua caliente/vapor.....	43
15. DESCALCIFICACIÓN	43
16. PROGRAMACIÓN DE LA DUREZA DEL AGUA.	44
16.1 Medición de la dureza del agua	44
16.2 Programación de la dureza del agua	44
17. FILTRO ABLANDADOR	45
17.1 Instalación del filtro	45
17.2 Cambio del filtro.....	45
19. MENSAJES VISUALIZADOS EN EL DISPLAY ..	46
17.3 Extracción del filtro	46
18. DATOS TÉCNICOS	46
20. SOLUCIÓN DE LOS PROBLEMAS	51

Antes de utilizar el aparato lea siempre el folleto en que figuran las advertencias de seguridad.

1. INTRODUCCIÓN

Gracias por haber elegido la máquina automática para café y cappuccino.

Dedique un par de minutos a la lectura de estas instrucciones de uso. Así evitará incurrir en peligros o dañar la máquina.

1.1 Letras entre paréntesis

Las letras entre paréntesis corresponden a la leyenda que se encuentra en la Descripción del aparato (pág.2-3).

1.2 Problemas y reparaciones

En caso de problemas, intente antes de nada resolverlos siguiendo las advertencias que figuran en los capítulos «20. Mensajes visualizados en el display» y «21. Resolución de problemas».

Si estas resultaran ser ineficaces o para otras aclaraciones, se aconseja contactar el centro de asistencia a la clientela llamando por teléfono al número indicado en la hoja adjunta "Asistencia clientes".

Si su país no está entre aquellos incluidos en la hoja, llame por teléfono al número indicado en la garantía. Para cualquier reparación, póngase en contacto exclusivamente con la Asistencia Técnica De'Longhi. Las direcciones están en el certificado de garantía entregado con la cafetera..

1.3 ¡Descarga la App!



Gracias a la App De'Longhi Coffee Link es posible administrar de forma remota algunas funciones.

En la App encontrará también informaciones, consejos y curiosidades sobre el mundo del café y tendrá al alcance de la mano toda la información sobre su cafetera.



Este símbolo evidencia las funciones que se pueden gestionar o consultar en la App.

Además es posible crear hasta un máximo de 6 nuevas bebidas y salvarlas en su máquina.

Nota:



Verifique los dispositivos compatibles en "compatibledevices.delonghi.com".

2. DESCRIPCIÓN

2.1 Descripción del aparato (pág. 3 - A)

- A1. Tapadera del recipiente para el café en granos
- A2. Tapadera del embudo del café premolido
- A3. Recipiente para el café en granos
- A4. Embudo del café premolido
- A5. Regulador del grado de molienda
- A6. Nivel apoyatazas
- A7. Botón (L): para encender o apagar la máquina (standby)
- A8. Surtidor café (altura regulable)
- A9. Boquilla agua caliente y vapor
- A10. Cajón para posos del café
- A11. Bandeja apoyatazas
- A12. Indicador del nivel del agua de la bandeja recogegotas
- A13. Rejilla bandeja
- A14. Bandeja recogegotas
- A15. Tapadera del depósito de agua
- A16. Depósito del agua
- A17. Soporte filtro ablandador de agua
- A18. Portezuela del grupo infusor
- A19. Grupo infusor
- A20. Cable de alimentación
- A21. Bandeja recogecondensación

2.2 Descripción de la homepage (panorámica principal) (pág. 2 - B)

- B1. Display
- B2. Selector
- B3. Menú selección bebidas (diversas a las bebidas de selección directa):
 - DOPPIO+
 - AMERICANO
 - 2X ESPRESSO
 - CAPPUCCINO+
 - CAPPUCCINO MIX
 - CAFFELATTE
 - FLAT WHITE
 - ESPRESSO MACCHIATO
 - FUNCIÓN TÉ
 - AGUA CALIENTE
 - VAPOR;
- B4. Perfiles programables (ver "13. Memorizar el propio perfil")
- B5.  menú programaciones del aparato
- B6.  menú para personalizar las configuraciones de las bebidas

Bebidas de selección directa:

- B7. Espresso
- B8. Coffee
- B9. Long

B12. Milk (leche caliente)

B13. Latte macchiato

B14. Cappuccino

B10. Aroma seleccionado (estándar o personal)

B11. Cantidad seleccionada (estándar o personal)

2.3 Descripción de los accesorios (pág. 2 - C)

C1. Tira reactiva "Total Hardness Test" (adjunta a la pág 2 de las instrucciones en inglés)

C2. Medidor dosificador del café premolido

C3. Descalcificador

C4. Filtro ablandador (*en algunos modelos)

C5. Pincel de limpieza

C6. Surtidor de agua caliente/vapor

C7. Botón de desenganche surtidor

C8. Cable de alimentación

2.4 Descripción del recipiente de la leche (pág. 2 - D)

D1. Regulador de la espuma y de la función CLEAN

D2. Tapadera del recipiente de la leche

D3. Recipiente de la leche

D4. Tubo de aspiración de leche

D5. Tubo de salida de leche montada (regulable)

3. PRIMERA PUESTA EN MARCHA DEL APARATO

¡Nota Bene!

- Antes de usar por primera vez el aparato, enjuague con agua caliente todos los accesorios extraíbles que están destinados a entrar en contacto con agua o leche.
- Los posibles restos de café en el molinillo se deben a las pruebas de funcionamiento de la máquina previas a su comercialización y son la prueba del cuidado meticuloso que dedicamos al producto.
- Le aconsejamos personalizar cuanto antes la dureza del agua, para ello siga el procedimiento descrito en el capítulo "16. Programación de la dureza del agua".

1. **Conectar el aparato a la red eléctrica (fig. 1).**
2. "SELECT LANGUAGE": Pulse el selector (B2) el selector correspondiente a "NEXT>" hasta visualizar en el display (B1) el idioma deseado: luego pulsar el selector a nivel del idioma.

Siga adelante con las instrucciones facilitadas en la pantalla del aparato:

3. "LLENAR EL DEPÓSITO CON AGUA FRESCA": extraiga el depósito del agua (A16) (fig. 2), abra la tapadera (A15) (fig. 3), llene hasta la línea MÁX (impresa en el interior del

depósito) con agua fresca (fig. 4); cierre de nuevo la tapadera y vuelva a introducir el depósito (fig. 5);

4. "COLOQUE EL SURTIDOR DE AGUA". Controle que el surtidor de agua caliente/vapor (C6) esté metido en la boquilla (A9) (fig.6) y ponga debajo un recipiente (fig. 7) con una capacidad mínima de 100 ml.
5. "CIRCUITO VACÍO PULSE OK PARA INICIAR": pulse el selector correspondiente a "OK ✓" para confirmar: el aparato surte agua desde el surtidor (fig. 8) y luego se apaga automáticamente.

La cafetera ya está lista para ser utilizada normalmente.

¡Nota Bene!

- Cuando utilice por primera vez la cafetera, será necesario preparar 4-5 cappuccini antes de obtener buenos resultados.
- En el primer uso el circuito de agua está vacío, por eso la máquina puede hacer mucho ruido: el ruido se atenuará a medida que el depósito se vaya llenando.
- Durante la preparación de los primeros 5-6 capuchinos, es normal sentir un ruido de agua hirviendo:
- Para obtener mejores prestaciones de la máquina se recomienda instalar el filtro ablandador (C4) siguiendo las instrucciones del capítulo "17. Filtro ablandador". Si su modelo de cafetera no lleva de serie el filtro, es posible solicitarlo a los Centros de Asistencia Autorizados De'Longhi.

4. ENCENDIDO DEL APARATO

¡Nota Bene!

Cada vez que se enciende el aparato, se realiza automáticamente un ciclo de precalentamiento y de enjuague que no se puede interrumpir. El aparato está listo únicamente después de este ciclo.

- Para encender el aparato pulse el botón  (A7- fig. 8): en el display aparece el mensaje "CALENTAMIENTO EN CURSO SE RUEGA ESPERAR".
- Cuando se completa el calentamiento, en el aparato aparece otro mensaje: "ENJUAGUE EN CURSO, ESPERE POR FAVOR"; de este modo, además de calentar la caldera, el aparato hace salir el agua caliente por los conductos internos para que estos se calienten también.

El aparato está en temperatura cuando aparece la panorámica principal (homepage).

5. APAGADO DEL APARATO

Cada vez que se apaga el aparato se activa un ciclo de enjuague automático, siempre que se haya preparado un café.

- Para apagar el aparato, pulse el botón  (A7-fig. 8).

- En el display aparece el mensaje "APAGADO EN CURSO, SE RUEGA ESPERAR": en caso que esté previsto, el aparato efectúa el enjuague y a continuación se apaga (stand-by).

¡Atención!

No desenchufar nunca el aparato antes de apagarlo con el botón (standby).



6. PROGRAMACIONES DEL MENÚ

6.1 Enjuague

Con esta función es posible hacer salir agua caliente del surtidor de café (A8) y del surtidor de agua caliente/vapor (C6), si está introducido, a fin de limpiar y calentar el circuito interno de la máquina.

Ponga bajo el surtidor de café y agua caliente un recipiente con una capacidad mínima de 100 ml (fig.7).

Para activar esta función, siga los pasos que se describen a continuación:

1. Pulse el selector (B2) a nivel del símbolo  (B5) para entrar en el menú;
2. Pulse el selector a nivel de  "ENJUAGUE";
3. Al cabo de unos segundos, primero del surtidor de café y después del surtidor de agua caliente/vapor (si está introducido), sale agua caliente que limpia y calienta el circuito interno de la máquina: en el display aparece el mensaje "ENJUAGUE EN CURSO, POR FAVOR ESPERE" y una barra progresiva que se va llenando a medida que avanza la preparación;
4. Para interrumpir el enjuague pulse el selector correspondiente a "STOP  " o espera la interrupción automática.

¡Nota Bene!

- Para los periodos en que la máquina no se usa durante más de 3-4 días se aconseja, una vez encendida, realizar 2/3 enjuagues antes de utilizarla.
- Es normal que, después de haber realizado dicha función, haya agua en el cajón de los posos de café (A10).

6.2 Descalcificación

Para las instrucciones correspondientes a la descalcificación, consulte el capítulo "15. Descalcificación".







6.3 Filtro agua

Para las instrucciones correspondientes a la instalación del filtro (C4), consulte capítulo "17. Filtro ablandador".

6.4 Valores bebidas

En esta sección se pueden consultar las programaciones personalizadas y, en su caso, reajustar a los valores de fábrica de cada bebida.

1. Pulse el selector (B2) a nivel del símbolo  (B5) para entrar en el menú;

2. Recorrer las opciones del menú pulsando el selector a nivel de "NEXT>" hasta visualizar  "VALORES BEBIDAS";
3. Pulse el selector correspondiente a  "VALORES BEBIDAS": en el display aparece el panel de los valores de la primera bebida;
4. En el display se evidencia el perfil usuario de referencia. Los valores se visualizan en barras verticales: el valor de fábrica está indicado por el símbolo , mientras que el valor actualmente configurado está evidenciado por el progresivo llenado de la barra vertical.
5. Para regresar al menú programaciones, pulse el selector correspondiente a  "ESC". Para recorrer y visualizar las bebidas, pulse el selector correspondiente a "NEXT>";
6. Para reajustar a los valores de fábrica la bebida visualizada en el display, pulse el selector correspondiente a  "RESET";
7. "¿CONFIRMA RESET?": para confirmar, pulsar el selector correspondiente a "OK ✓" (para anular, pulsar el selector correspondiente a  "ESC");
8. "VALORES FÁBRICA CONFIGURADOS": pulse "OK ✓".

La bebida se ha vuelto a configurar en los valores de fábrica. Proceda con las otras bebidas, o regrese a la página de inicio pulsando 2 veces la flecha que corresponde a  "ESC".







¡Nota Bene!

- Para modificar las bebidas de otro perfil vuelva a la homepage, seleccione el perfil deseado (B11) y repita el procedimiento.
- Para poner todas las bebidas del perfil en los valores de fábrica, consulte el apartado "6.13 Valores de fábrica".

6.5 Autoapagado (standby)

Se puede programar el autoapagado para que el aparato se apague tras 15 o 30 minutos, o bien tras 1, 2 o 3 horas de inactividad.

Para programar el autoapagado, proceda de la siguiente manera:



1. Pulse el selector (B2) a nivel del símbolo  (B5) para entrar en el menú;
2. Recorrer las opciones del menú pulsando el selector correspondiente a "NEXT>" hasta visualizar "AUTOAPAGADO ";
3. Pulse el selector a nivel de "AUTOAPAGADO ";
4. Seleccione el intervalo de tiempo deseado pulsando las flechas de selección correspondientes a  (incremento) o  (decremento) del valor;
5. Para confirmar, pulse el selector correspondiente "OK ✓";
6. Pulse el selector correspondiente a  "ESC" para regresar a la página de inicio.

El autoapagado ha quedado programado.

6.6 Ahorro energético

Esta función permite activar o desactivar el modo de ahorro energético. Cuando la función está activada, se garantiza un menor consumo energético, de acuerdo con las normativas europeas vigentes.



Para activar o desactivar el modo "ahorro energético", proceda de la siguiente manera:

1. Pulse el selector (B2) a nivel del símbolo  (B5) para entrar en el menú;
2. Recorrer las opciones del menú pulsando el selector correspondiente a "NEXT>" hasta visualizar "AHORRO ENERGÉTICO";
3. Pulse el selector a nivel de "AHORRO ENERGÉTICO" para desactivar () o activar () la función.
4. Pulse el selector correspondiente a "↶ ESC" para regresar a la página de inicio.

En el display al lado, aparece el correspondiente símbolo para indicar que la función se ha activado.

6.7 Temperatura café

Si desea modificar la temperatura del agua a la que se suministra el café siga los pasos que se describen a continuación:



1. Pulse el selector (B2) a nivel del símbolo  (B5) para entrar en el menú;
2. Recorrer las opciones del menú pulsando el selector correspondiente a "NEXT>" hasta visualizar  TEMPERATURA CAFÉ";
3. Pulse el selector a nivel de  TEMPERATURA CAFÉ ": en el display (B1) aparecen los valores seleccionables (el valor actual está subrayado);
4. Pulse el selector a nivel del valor que desea programar (BAJA, MEDIA, ALTA, MÁXIMA);
5. Pulse 2 veces el selector correspondiente a "↶ ESC" para regresar a la página de inicio.

6.8 Dureza del agua

Para las instrucciones correspondientes a la programación de la dureza del agua, consulte el capítulo "16. Programación de la dureza del agua".

6.9 Selección del idioma



Si desea modificar el idioma del display (B1), proceda de la siguiente manera:

1. Pulse el selector (B2) a nivel del símbolo  (B5) para entrar en el menú;
2. Recorrer las opciones del menú pulsando el selector correspondiente a "NEXT>" hasta visualizar "CONFIGURA IDIOMA 
3. Pulse el selector a nivel de "CONFIGURA IDIOMA 

4. Pulse el selector a nivel del idioma que se desea seleccionar (pulse el selector correspondiente a "NEXT>" para visualizar todos los idiomas disponibles);
5. Pulse 2 veces el selector correspondiente a "↶ ESC" para regresar a la página de inicio.

6.10 Señal acústica

Con esta función se activa o desactiva la señal acústica que la cafetera emite cada vez que se presiona un botón y cada vez que se coloca/se quita un accesorio. Para desactivar o reactivar la señal acústica, proceda como sigue:



1. Pulse el selector (B2) a nivel del símbolo  (B5) para entrar en el menú;
2. Recorrer las opciones del menú pulsando el selector correspondiente a "NEXT>" hasta visualizar "SEÑAL ACÚSTICA";
3. Pulse el selector a nivel de "SEÑAL ACÚSTICA" para desactivar () o activar () la función;
4. Pulse el selector correspondiente a "↶ ESC" para regresar a la página de inicio.

6.11 Iluminación taza

Con esta función se activan o desactivan las luces de iluminación de la taza.



Las luces se encienden después de cada suministro de café, bebidas de leche o en cada enjuagado.

Para desactivar o volver a activar esta función, proceda de la siguiente manera:

1. Pulse el selector (B2) a nivel del símbolo  (B5) para entrar en el menú;
2. Recorrer las opciones del menú pulsando el selector correspondiente a "NEXT>" hasta visualizar "ILUMINA TAZA";
3. Pulse el selector correspondiente a "ILUMINA TAZA" para desactivar () o activar () la función;
4. Pulse el selector correspondiente a "↶ ESC" para regresar a la página de inicio.

6.12 Bluetooth

Con esta función se activa o desactiva el PIN de protección para conectarse desde un dispositivo del aparato.

1. Pulse el selector (B2) a nivel del símbolo  (B5) para entrar en el menú;
2. Recorrer las opciones del menú pulsando el selector correspondiente a "NEXT>" hasta visualizar "BLUETOOTH";
3. Pulse el selector a nivel de "BLUETOOTH": en el display (B1) aparece el número de serie de identificación de la máquina (19 cifras) y un número de 4 cifras (PIN);
4. Pulse el selector para desactivar () o activar () la solicitud del pin cuando se conecta mediante App;
5. Pulse 2 veces el selector correspondiente a "↶ ESC" para regresar a la página de inicio.

El PIN previamente programado en la máquina es "0000": se aconseja personalizar el PIN directamente desde la APP.



¡Nota Bene!

El número de serie del aparato, visible en el interior de la función "Bluetooth" le permite identificar con certeza la máquina en el momento en que se crea la asociación con la APP.

6.13 Valores de fábrica





Con esta función se restablecen todas las configuraciones del menú y todas las programaciones de las cantidades regresando a los valores de fábrica (excepto el idioma, que sigue siendo el que se ha ajustado).

Para restablecer los valores de fábrica, procede como sigue:

1. Pulse el selector (B2) a nivel del símbolo  (B5) para entrar en el menú;
2. Recorrer las opciones del menú pulsando el selector correspondiente a "NEXT>" hasta visualizar  VALORES DE FÁBRICA";
3. Pulse el selector correspondiente a  VALORES DE FÁBRICA": el display (B1) visualiza "¿RECONFIGURAR LOS VALORES DE FÁBRICA?"; pulse el selector correspondiente a "OK✓" para confirmar (o pulse el selector correspondiente a "ESC" para anular la operación);
4. "VALORES DE FÁBRICA CONFIGURADOS": pulse el selector correspondiente a "OK✓" para confirmar;
5. Pulse el selector correspondiente a "ESC" para regresar a la página de inicio.



6.14 Estadísticas

Con esta función se visualizan los datos estadísticos de la cafetera. Para verlos, proceda de la siguiente manera:

1. Pulse el selector (B2) a nivel del símbolo  (B5) para entrar en el menú;
2. Recorrer las opciones del menú pulsando el selector correspondiente a "NEXT>" hasta visualizar  ESTADÍSTICAS";
3. Pulse el selector a nivel de  ESTADÍSTICAS" y verifique todos los datos estadísticos recorriendo las opciones con el selector correspondiente a "NEXT>";
4. Pulse 2 veces : el aparato vuelve a la homepage.

6.15 Personaliza perfil

Para personalizar el icono del perfil proceda de la siguiente manera.





1. Pulse el selector (B2) a nivel del símbolo  (B5) para entrar en el menú;
2. Recorrer pulsando el selector correspondiente a "NEXT>" hasta visualizar  PERSONALIZA PERFIL";
3. Pulse el selector a nivel de  PERSONALIZA PERFIL";
4. Pulse el selector correspondiente al icono que se desea seleccionar (pulse el selector que corresponde a "NEXT>" para visualizar todos los iconos disponibles);

5. Pulse 2 veces el selector correspondiente a  para regresar a la homepage.

7. PREPARACIÓN DEL CAFÉ

7.1 Selección del aroma del café

Seleccione desde la homepage el aroma deseado pulsando el selector (B2) a nivel de "AROMA" (B10):





	(Ver «7.4 Preparación del café con café premolido»)
	X-LIGERO
	LIGERO
	MEDIO
	FUERTE
	X-FUERTE
	Personal (si programado) / Estándar

Después de la salida la programación del aroma vuelve al valor

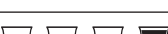

7.2 Selección de la cantidad de café

Seleccione desde la homepage la cantidad de café en taza deseada pulsando el selector (B2) a nivel de "CANTIDAD" (B11):

	CANTIDAD PEQUEÑA
	CANTIDAD MEDIA
	CANTIDAD GRANDE
	CANTIDAD X-GRANDE
	Personal (si programado) / Estándar

Después de la salida, la programación de la cantidad vuelve al valor .

7.3 Preparación del café con café en granos

¡Atención!

No utilice granos de café verdes, caramelizados ni escarchados, porque pueden pegarse en el molinillo de café y dejarlo inservible.

1. Eche el café en granos en el recipiente específico (A3) (fig. 10).
2. Coloque una taza bajo el surtidor de café (A8).
3. Baje el surtidor de café hasta acercarlo lo más posible a las tazas (fig.12) : de esta forma se obtiene una crema mejor.

4. Seleccione el café deseado:

De selección directa.

- Espresso (B7)
- Coffee (B8)
- Long (B9)

Seleccionable del menú "selección bebidas" (B3):

- DOPPIO+
- AMERICANO
- 2X ESPRESSO

5. La preparación empieza y en el display (B1) aparece la imagen de la bebida seleccionada y una barra de progresión que se completa a medida que la preparación avanza.

Nota Bene:

- Es posible preparar a la vez 2 tazas de ESPRESSO pulsando también el selector correspondiente a "2X  " durante la preparación de 1 ESPRESSO (la imagen se visualiza durante varios segundos al principio de la preparación).
- Mientras la cafetera prepara el café, el suministro puede ser detenido en cualquier momento pulsando el selector (B2) correspondiente a "STOP X".
- Apenas termina el suministro, si se quiere aumentar la cantidad de café en la taza, basta pulsar el selector (B2) correspondiente a "EXTRA +": una vez alcanzada la cantidad deseada, pulsar el selector correspondiente a "STOP X".

Cuando acaba la preparación, el aparato está listo para ser utilizado de nuevo.

¡Nota Bene!

- Durante el uso, aparecerán algunos mensajes en el display (LLENAR DEPÓSITO, VACIAR CAJÓN DE POSOS, etc.) cuyo significado se ilustra en el capítulo "20. Mensajes visualizados en el display".
- Para obtener un café más caliente, consulte el apartado "7.6 Consejos para un café más caliente".
- Si el café sale goteando o con poco cuerpo y poca crema, o está demasiado frío, lea los consejos que figuran en el apartado "7.5 Regulación del molinillo" y en el capítulo "21. Resolución de problemas".
- La preparación de cada café se puede personalizar (ver capítulos "12. Personalizar las bebidas" y "13. Memorizar el propio perfil").
- Si el modo "Aho. Energético" está activado, el primer café podría tardar unos segundos en salir.

7.4 Preparación del café con café premolido

¡Atención!

- No eche nunca café premolido con la cafetera apagada para evitar que se disperse en el interior, y lo ensucie. En este caso, la cafetera se puede estropear.

- No eche más de 1 medidor (C2) raso de café porque se puede ensuciar el interior de la cafetera o se puede obstruir el embudo (A4).
- Cuando se utiliza el café premolido solo se puede preparar una taza de café a la vez.

1. Pulse el selector (B2) a nivel de "AROMA" (B10) hasta que el display (B1) visualiza "☕" (molido).
2. Abra la tapadera del embudo de café premolido (A2).
3. Asegúrese de que el embudo (A4) no esté obstruido y eche entonces un medidor raso de café premolido (fig. 12).
4. Coloque una taza bajo las boquillas del surtidor de café (A8) (fig. 11).
5. Seleccione el café deseado:

De selección directa.

- ESPRESSO (B14)
- CAFÉ (B15)
- LARGO (B16)

Seleccionable del menú "selección bebidas" (B3):

- AMERICANO

6. La preparación inicia y en el display aparece la imagen de la bebida seleccionada y una barra de progresión que se completa a medida que la preparación procede.

Nota Bene:

- Mientras la cafetera prepara el café, el suministro puede ser detenido en cualquier momento pulsando el selector (B2) correspondiente a "STOP X".
- Apenas termina el suministro, si se quiere aumentar la cantidad de café en la taza, basta pulsar el selector (B2) correspondiente a "EXTRA +": una vez alcanzada la cantidad deseada, pulsar el selector correspondiente a "STOP X".

Cuando acaba la preparación, el aparato está listo para ser utilizado de nuevo.

¡Atención! Preparando el café LONG:

A mitad preparación, aparece el mensaje "INTRODUCIR MOLIDO, MÁX UN MEDIDOR". Introduzca a continuación un medidor raso de café pre-molido y pulse el selector (B2) "OK ✓".

¡Nota Bene!

- Durante el uso, aparecerán algunos mensajes en el display (LLENAR DEPÓSITO, VACIAR CAJÓN DE POSOS, etc.) cuyo significado se ilustra en capítulo "20. Mensajes visualizados en el display".
- Para obtener un café más caliente consulte el apartado «7.6 Consejos para un café más caliente».
- Si el modo "Ahorro Energético" está activado, El primer café podría tardar unos segundos en salir..

7.5 Regulación del molinillo de café

No se debe regular el molinillo de café, al menos inicialmente, ya que se ha configurado previamente en fábrica de manera que se obtenga una distribución correcta del café.

Sin embargo, si después de haber hecho el primer café, el flujo es denso y con poca crema o demasiado lento (goteando), es necesario efectuar una corrección del grado de molienda (A5- fig. 9).

¡Nota Bene!

El regulador se debe girar solamente cuando el molinillo de café está funcionando en la fase inicial de preparación de las bebidas a base de café.



Si el café sale demasiado lentamente o no sale, gire el regulador en sentido horario una posición hacia el número 7. Para obtener, en cambio, un suministro de café más denso y mejorar el aspecto de la crema, gire el regulador en el sentido de las agujas del reloj hasta situarlo en el número 1 (un punto a la vez, de lo contrario, el café puede salir a gotas).

El efecto de esta corrección se nota solamente después de haber preparado por lo menos 2 cafés seguidos. Si tras esta regulación no se obtiene el resultado deseado, habrá que repetir la corrección girando el mando otra posición.

7.6 Consejos para obtener un café más caliente

Para obtener un café más caliente, le aconsejamos:

- efectúe un enjuague seleccionando la función "Enjuague" en el menú configuraciones (apartado "6.1 Enjuague");
- caliente las tazas con agua caliente (utilice la función agua caliente, ver capítulo "9. Salida de agua caliente");
- aumente la temperatura del café en el menú de programación "⚙️" (B5) (apartado "6.7 Temperatura café").

8. PREPARACIÓN DE BEBIDAS CALIENTES CON LECHE

¡Nota Bene!

Para evitar que la leche salga poco montada o con burbujas grandes limpie siempre la tapadera del recipiente de la leche (D2) y la boquilla de agua caliente (A9) como se describe en los apartados "8.4 Limpieza del recipiente de la leche después de cada uso", "14.10 Limpieza del recipiente de la leche" y "14.11 Limpieza de la boquilla de agua caliente/vapor".

8.1 Llenado y enganche del recipiente de la leche

1. Quite la tapadera (D2) (fig. 13).
2. Llene el recipiente de la leche (D3) con una cantidad suficiente de leche, no supere el nivel MÁX impreso en el recipiente

(fig. 14). Tenga siempre presente que cada barra impresa en el lateral del depósito corresponde a 100 ml de leche.

¡Nota Bene!

- Para obtener una espuma más densa y rica, utilice leche desnatada o semidesnatada y a temperatura de frigorífico (alrededor de 5 °C).
 - Si el modo "Ahorro Energético" está activado, la primera bebida podría tardar unos segundos en salir.
3. Asegúrese de que el tubo de aspiración de la leche (D4) esté bien colocado en el soporte situado en el fondo de la tapadera del recipiente de la leche (fig. 15).
 4. Ponga de nuevo la tapadera del recipiente de la leche.
 5. Si presente, saque el surtidor de agua caliente/vapor (C6) pulsando el botón de desenganche (C7) (fig. 16);
 6. Enganche empujando a fondo el recipiente de la leche (D) en la boquilla (A9) (fig.17): la máquina emite una señal acústica (si la función "señal acústica" está activa);
 7. Coloque una taza lo suficientemente grande bajo las boquillas del surtidor de café (A8) y bajo el tubo de salida de la leche montada (D5); regule la longitud del tubo de salida de leche para acercarlo a la taza tirando simplemente hacia abajo (fig.18).
 8. Siga las indicaciones que se muestran a continuación para cada función específica.

8.2 Regular la cantidad de espuma

Girando el regulador de espuma (D1), se selecciona la cantidad de espuma de leche que saldrá durante la preparación de las bebidas a base de leche.

Posición del botón	Descripción	Aconsejado para...
	SIN ESPUMA	LECHE CALIENTE (no montada) /CAFFELATTE
	ESPUMA MÍNIMA	LATTE MACCHIATO/ FLAT WHITE
	ESPUMA MÁXIMA	CAPPUCCINO/ CAPPUCCINO+ / CAPPUCCINO MIX / ESPRESSO MACCHIATO / LECHE CALIENTE (montada)

8.3 Preparación automática de bebidas a base de leche

1. Llene y enganche el recipiente de la leche (D) como se ha mostrado anteriormente.
2. Seleccione la bebida deseada:

De selección directa.

- Cappuccino (B10)
- Latte Macchiato (B11)
- Milk (leche caliente) (B12)

Seleccionable del menú "selección bebidas" (B3):

- CAPPUCINO+
 - CAPPUCINO MIX
 - CAFFELATTE
 - FLAT WHITE
 - ESPRESSO MACCHIATO
3. En el display (B1) la máquina aconseja girar los reguladores de espuma (D1) en función de la espuma prevista por la receta original: así pues, gire el botón situado en la tapadera del recipiente de la leche (D2).
 4. Al cabo de unos segundos, el aparato inicia automáticamente la preparación y en el display aparece la imagen de la bebida seleccionada y una barra de progresión que se completa a medida que la preparación procede.

Nota Bene: indicaciones generales para todas las bebidas a base de leche

- "ESC": pulse si desea interrumpir por completo la preparación y volver a la homepage.
- "STOP X": pulse para interrumpir la salida de la leche o del café y pasar a la salida sucesiva (si está previsto) para completar la bebida.
- Apenas terminado el suministro, si se desea aumentar la cantidad de café en la taza, pulse "EXTRA +".
- La preparación de cada bebida leche se puede personalizar (ver capítulos "12. Personalizar las bebidas" y "13. Memorizar el propio perfil").
- No deje mucho tiempo el recipiente de la leche fuera de la nevera: cuánto más alta es la temperatura de la leche (5°C ideal) peor es la calidad de la espuma.

Cuando acaba la preparación, el aparato está listo para ser utilizado de nuevo.

8.4 Limpieza del recipiente de la leche después de cada uso

Después de cada uso de las funciones leche se visualiza la solitud "GIRE BOTÓN A POSICIÓN CLEAN" y es necesario limpiar la tapadera monta leche:

1. Deje el recipiente de la leche (D) introducido en la máquina (no es necesario vaciar el contenedor de leche);
2. Ponga la taza u otro recipiente debajo del tubo de salida de leche montada (fig. 20);
3. Gire el regulador de espuma (D1) a "CLEAN" (fig. 19): el display (B1) visualiza "LIMPIEZA RECIPIENTE LECHE EN CURSO RECIPIENTE BAJO SURTIDOR" a la vez que una barra que se va completando a medida que se realiza la limpieza. La limpieza se interrumpe automáticamente.
4. Coloque el mando de regulación en una de las selecciones de la espuma.
5. Quite el recipiente de la leche y limpie siempre la boquilla de vapor (A9) con una esponja (fig.21).

¡Nota Bene!

- En caso de que haya que preparar más tazas de bebidas a base de leche, limpie el recipiente de la leche después de la última preparación. Para proceder con las preparaciones sucesivas, cuando aparezca el mensaje para la función CLEAN, pulse el selector correspondiente a "ESC".
- Si la limpieza no se efectúa en el display aparece el símbolo  que recuerda que es necesario limpiar el recipiente de la leche.
- El recipiente con la leche puede conservarse en la nevera.
- En algunos casos, para efectuar la limpieza, es necesario esperar a que la máquina se caliente.

9. SALIDA DE AGUA CALIENTE

1. Verifique que el surtidor de agua caliente/vapor (C6) esté correctamente enganchado a la boquilla de agua caliente/vapor (A9);
2. Ponga un recipiente debajo del surtidor (lo más cerca posible para evitar salpicaduras).
3. Pulse el selector (B2) a nivel del símbolo "☰" (B3) para entrar en el menú;
4. Pulse el selector a nivel del símbolo "NEXT>" hasta visualizar "AGUA CALIENTE";
5. Pulse el selector a nivel de "AGUA CALIENTE". En el display (B1) aparece la imagen correspondiente y una barra de progresión que se completa a medida que la preparación avanza;
6. La máquina suministra el agua caliente y luego interrumpe automáticamente el suministro. Para interrumpir manualmente la salida del agua caliente pulse el selector correspondiente a "STOP X".

¡Nota Bene!

- Si el modo "Ahorro energético" está activado, la salida del agua caliente podría requerir unos segundos de espera.
- La preparación de agua caliente se puede personalizar (ver capítulos "12. Personalizar las bebidas" y "13. Memorizar el propio perfil").

10. SALIDA VAPOR

1. Verifique que el surtidor de agua caliente/vapor (C6) esté correctamente enganchado a la boquilla de agua caliente/vapor (A9);
2. Llene un recipiente con líquido para calentar o montar y sumerja el surtidor de agua caliente/vapor en el líquido;
3. Pulse el selector (B2) a nivel del símbolo "☰" (B3) para entrar en el menú;
4. Pulse el selector (B2) a nivel del símbolo "NEXT>" hasta visualizar "VAPOR";
5. Pulse el selector a nivel de "VAPOR". En el display (B1) aparece la imagen correspondiente y una barra progresiva que

se va llenando a medida que la preparación procede y al cabo de unos segundos, del capuchinador sale el vapor que calienta el líquido;

- Una vez alcanzada la temperatura o el nivel de espuma deseado interrumpa la salida del vapor pulsando el selector correspondiente a "STOP ✕".

¡Atención!

Interrumpa siempre la salida de vapor antes de sacar el recipiente con el líquido para evitar quemaduras causadas por las salpicaduras.

¡Nota Bene!

Si el modo "Ahorro energético" está activado, la salida del agua caliente podría requerir unos segundos de espera.

10.1 Consejos sobre la manera de usar el vapor para montar la leche.

- En la elección de las dimensiones del recipiente tenga en cuenta que el volumen aumentará en 2 ó 3 veces.;
- Para obtener una espuma más densa y rica, utilice leche desnatada o semidesnatada y a temperatura de frigorífico (alrededor de 5 °C).
- Para obtener una espuma más cremosa haga girar el recipiente con movimientos lentos, de abajo arriba.
- Para evitar obtener una leche con poca espuma, o con burbujas grandes, limpie siempre el surtidor (C6) como se describe en el apartado siguiente.

10.2 Limpieza del surtidor de agua caliente/vapor después del uso

Limpie el surtidor de agua caliente/vapor (C6) después de cada uso para evitar la acumulación de residuos de leche o la obstrucción del mismo.

- Ponga un recipiente debajo del surtidor de agua caliente/vapor y deje salir un poco de agua (ver capítulo "9. Salida de agua caliente"). Por lo tanto para interrumpir la salida de agua caliente pulse el selector (B2) correspondiente a "STOP ✕".
- Espere varios minutos hasta que el surtidor de agua caliente/vapor se enfríe; a continuación sáquelo (fig.16) pulsando el botón de desenganche (C7). Con una mano, sujete el surtidor y con la otra gire y saque el capuchinador empujando hacia abajo (fig.22)
- Quite también la boquilla de vapor tirando de ella hacia abajo (fig. 23).
- Verifique que el orificio de la boquilla no está obstruido. Si es necesario, límpielo con la ayuda de un palillo de dientes.
- Lave cuidadosamente los componentes del surtidor con una esponja y agua tibia.
- Introduzca la boquilla y el capuchinador en el surtidor empujándolo hacia arriba y girándolo en sentido horario hasta que se enganche.

11. FUNCIÓN TÉ

- Verifique que el surtidor de agua caliente/vapor (C6) esté correctamente enganchado a la boquilla de agua caliente/vapor (A9);
- Meta en la taza el sobrecito de té y póngala debajo del surtidor (lo más cerca posible para evitar salpicaduras);
- Seleccione desde la homepage la cantidad de agua deseada pulsando el selector (B2) a nivel de "CANTIDAD" (B11);
- Pulse el selector (B2) a nivel del símbolo  (B3) para entrar en el menú;
- Pulse el selector (B2) a nivel del símbolo "NEXT>" hasta visualizar "FUNCIÓN TÉ";
- Seleccione la temperatura del agua deseada pulsando el selector correspondiente al té deseado: a cada té (blanco, verde, oolong, negro) corresponde una temperatura específica de agua caliente en salida. En el display (B1) aparece la imagen correspondiente y una barra de progresión que se completa a medida que la preparación avanza;
- La máquina suministra la cantidad de agua seleccionada y después interrumpe automáticamente el suministro. Para interrumpir manualmente pulse el selector correspondiente a "STOP ✕".

¡Nota Bene!

- Si el modo "Ahorro energético" está activado, la salida del agua caliente podría requerir unos segundos de espera.
- La cantidad de agua en la taza se puede personalizar (ver capítulo "12. Personalizar las bebidas" y "13. Memorizar el propio perfil").
- Es posible interrumpir en cualquier momento la salida pulsando "STOP ✕";
- Apenas termina el suministro, si se quiere aumentar la cantidad de agua en la taza, es suficiente pulsar "EXTRA +": una vez alcanzada la cantidad deseada, pulse "STOP ✕".

12. PERSONALIZAR LAS BEBIDAS

El aroma (para las bebidas para las que está previsto) y la longitud de las bebidas se pueden personalizar.

- Asegúrese de que está activo el perfil (B4) para el que se desea personalizar la bebida; de hecho, es posible seleccionar las bebidas "MY" para cada uno de los 6 perfiles;
- Desde la homepage, pulsar el selector (B2) correspondiente a  (B6);
- Seleccione la bebida que se desea personalizar (tanto las bebidas a selección directa o dentro del menú bebidas -B3) para acceder a las imágenes de pantalla de personalización: los respectivos accesorios deben estar activados;

- (Solo bebidas a base de café) "ELEGIR AROMA CAFÉ": Seleccione el aroma deseado pulsando las flechas de selección correspondientes a "-" o "+" y pulsar el selector "OK✓";
- "CANTIDAD DE CAFÉ (O AGUA), STOP PARA SALVAR": La preparación inicia y el aparato propone la panorámica de personalización de la longitud ilustrada por una barra vertical. La estrella que hay al lado de la barra representa la longitud actualmente programada.
- Cuando la longitud alcanza la cantidad mínima programable, en el display (B1) aparece "STOP X".
- Pulse el selector "STOP X" cuando se alcanza en la taza la cantidad deseada.
- "¿QUIERE SALVAR LOS NUEVOS VALORES?": Pulse el selector "OK✓" para salvar (o el selector "ESC" para anular). El aparato confirma si los valores se han salvado o no (en función de la selección precedente): pulse "OK✓".

El aparato vuelve a la homepage.

¡Nota Bene!

- Bebidas a base de leche:** se memoriza el aroma del café y a continuación se memorizan individualmente las cantidades de leche y de café;
- Americano:** se memoriza el aroma del café y a continuación se memorizan individualmente las cantidades de café y de agua caliente.
- Agua caliente:** el aparato suministra agua caliente: pulse el selector (B2) "STOP X" para memorizar la cantidad deseada.
- También es posible personalizar las bebidas conectándose con la DeLonghi Coffee Link App.
- Es posible salir de la programación pulsando "ESC": los valores no se salvarán.

Tabla cantidad de bebidas		
Bebida	Cantidad estándar	Cantidad programable
ESPRESSO	≈ 40 ml	≈ 20-80 ml
LONG	≈ 160 ml	≈ 115-250 ml
CAFÉ	≈ 180 ml	≈ 100-240 ml
DOPPIO+	≈ 120 ml	≈ 80-180 ml
AMERICANO	≈ 150 ml	≈ 70-480 ml
TÉ	≈ 150 ml	≈ 30-420 ml
AGUA CALIENTE	≈ 250 ml	≈ 20-420 ml

13. MEMORIZAR EL PROPIO PERFIL

Con este aparato es posible memorizar 6 perfiles diferentes, asociado cada uno a un icono distinto.

En cada perfil se mantienen en la memoria las personalizaciones de AROMA y LONGITUD de las bebidas "MY" (ver capítulo "12.

Personalizar las bebidas (y el orden en que se visualizan las bebidas depende de la frecuencia de selección.

Para seleccionar o entrar en un perfil, pulse el perfil actualmente en uso (B4): pulse el selector (B2) a nivel del símbolo "NEXT>" hasta visualizar el perfil deseado y pulsarlo.

¡Nota Bene!

- Perfil "HUÉ" (HUÉSPED): seleccionando este perfil, es posible preparar las bebidas con las programaciones de fábrica. La función no está activa.
- Es posible renombrar el propio perfil conectándose con DeLonghi Coffee Link App (serán visualizados solo los primeros 3 caracteres).
- Para personalizar el icono del perfil, hacer referencia al párrafo "6.15 Personaliza perfil".

14. LIMPIEZA

14.1 Limpieza de la cafetera

Las siguientes partes de la cafetera se deben limpiar periódicamente:

- el circuito interno de la máquina;
- el cajón de los posos de café (A10),
- la bandeja recogegotas (A14), la bandeja recogecondensación (A21) y la rejilla bandeja (A13);
- el depósito de agua (A16);
- las boquillas del surtidor de café (A8);
- el embudo para echar el café premolido (A4);
- el grupo infusor (A19), accesible después de haber abierto la portezuela de servicio (A18),
- el recipiente de la leche (D);
- la boquilla agua caliente/vapor (A9);
- el panel de control (B)

¡Atención!

- Para limpiar la cafetera no use disolventes ni detergentes abrasivos, ni alcohol. Con las superautomáticas DeLonghi no hay que utilizar aditivos químicos para limpiar la cafetera.
- Ninguno de los componentes del aparato puede lavarse en el lavavajillas, salvo la rejilla bandeja (A13) y el recipiente de leche (D).
- No utilice objetos metálicos para eliminar las incrustaciones o los depósitos de café porque podrían rayar las superficies metálicas o plásticas.

14.2 Limpieza del circuito interno de la máquina

En caso de que la cafetera no se use en 3/4 días se aconseja vivamente, antes de utilizarla, encenderla y hacer salir:

- 2/3 enjuagues seleccionando la función "Enjuague" (apartado "6.1 Enjuague");

- del agua caliente durante unos segundos (capítulo “9. Salida de agua caliente”).

¡Nota Bene!

Es normal que, después de haber realizado dicha función, haya agua en el cajón de los posos de café (A10).

14.3 Limpieza del cajón de los posos de café

Cuando en el display (B1) aparece el mensaje “VACIAR CAJÓN DE POSOS”, es necesario vaciarlo y limpiarlo. Hasta que no se limpia a fondo el cajón de los posos (A10) la máquina no puede hacer el café. El aparato indica la necesidad de vaciar el recipiente aunque no esté lleno, si han pasado 72 horas desde la primera preparación realizada (para que el recuento de 72 horas se realice correctamente, la máquina nunca debe desconectarse de la red eléctrica).

¡Atención! Peligro de quemaduras

Si se hacen muchos cappuccini seguidos, el soporte para las tazas de metal (A11) se calienta. Espere a que se enfríe antes de tocarlo y agárrelo solamente por la parte anterior.

Para efectuar la limpieza (con la máquina encendida):

- Extraiga la bandeja recogegotas (A14) (fig. 25), vacíela y límpiela.
- Vacíe y limpie meticulosamente el cajón de los posos (A10) procurando quitar todos los residuos que se pueden haber depositado en el fondo: el pincel (C5) está dotado de una espátula adecuada para esta operación.
- Controle la bandeja recogecondensación (A22) (de color rojo) y, si está llena, vacíela.

¡Atención!

Al extraer la bandeja recogegotas es obligatorio vaciar siempre el cajón de los posos de café aunque no esté muy lleno. Si esta operación no se realiza puede suceder que, al preparar otros cafés sucesivamente, el cajón de los posos se puede llenar más de lo previsto y se pueda obstruir la cafetera.

14.4 Limpieza de la bandeja recogegotas y recogecondensación

¡Atención!

La bandeja recogegotas (A14) tiene un indicador flotante (de color rojo) (A12) del nivel de agua contenida (fig. 26). Antes de que este indicador empieza a asomar por la bandeja apoyatazas (A11) es necesario vaciarla y limpiarla, en caso contrario el agua puede rebosar por el borde y dañar la máquina, la superficie de apoyo o la zona circunstante.

Para extraer la bandeja recogegotas proceda de la siguiente manera:

1. Extraiga la bandeja recogegotas y el cajón de los posos de café (A10) (fig. 24);
2. Remueva la bandeja apoyatazas (A11), la rejilla bandeja (A13), luego vacíe la bandeja recogegotas y el cajón de los posos y lavar todos los componentes.
3. Controle la bandeja recogecondensación de color rojo (A22) y, si está llena, vacíela;
4. Vuelva a colocar la bandeja recogegotas con la rejilla el cajón de los posos de café.

14.5 Limpieza del interior de la máquina

¡Peligro de descargas eléctricas!

Antes de llevar a cabo las operaciones de limpieza de las partes internas, se debe apagar la máquina (véase “5. Apagado del aparato”) y desconectarla de la red eléctrica. No sumerja nunca la cafetera en el agua.

1. Compruebe periódicamente (una vez al mes más o menos) que en el interior de la máquina (al que puede accederse una vez extraída la bandeja recogegotas - A14) no esté sucio. Si es necesario, elimine los restos de café con el pincel suministrado (C5) y una esponja.
2. Aspire todos los restos con un aspirador (fig. 26).

14.6 Limpieza del depósito de agua

1. Limpie periódicamente (una vez al mes aproximadamente) y cada vez que cambie el filtro ablandador (C4) (si está presente) el depósito del agua (A16) con un paño húmedo y un poco de detergente delicado, enjuague con delicadeza antes de llenar y de volver a introducir el depósito.
2. Extraiga el filtro (si está presente) y enjuáguelo con agua corriente;
3. Vuelva a montar el filtro (si está presente), llene el depósito con agua fresca y móntelo de nuevo;
4. (Solo modelos con filtro ablandador) Haga salir unos 100ml de agua caliente para reactivar el filtro.

14.7 Limpieza de las boquillas del surtidor de café

1. Limpie periódicamente las boquillas del surtidor de café (A8) utilizando una esponja o un paño (fig. 27A).
2. Compruebe que los agujeros del surtidor de café no están obstruidos. Si es necesario, elimine los restos de café con un palillo de dientes (fig. 27B).

14.8 Limpieza del embudo para echar el café molido

Controle periódicamente (una vez al mes aproximadamente) que el embudo para echar el café premolido (A4) no esté obstruido. Si es necesario, elimine los restos de café con el pincel (C5) suministrado.

14.9 Limpieza del infusor

El grupo infusor (A19) debe limpiarse por lo menos una vez al mes.

¡Atención!

El grupo infusor no se puede extraer cuando la cafetera está encendida.

1. Asegúrese de que la cafetera se haya apagado correctamente (véase capítulo "5. Apagado del aparato");
2. Saque el depósito de agua (A16) (fig. 2).
3. Abra la portezuela del grupo infusor (A18) (fig. 28) ubicada en el lado derecho.
4. Presione hacia adentro los dos botones de desenganche de colores y, al mismo tiempo, extraiga el grupo infusor (fig. 29).
5. Sumerja durante 5 minutos aproximadamente el grupo infusor en el agua y enjuáguelo bajo el grifo.

¡Atención!

ENJUAGUE SOLAMENTE CON AGUA

No use detergentes - No lave en lavavajillas

Limpie el grupo infusor sin usar detergentes ya que podría estropearse.

6. Utilizando el pincel (C5), limpie los residuos de café presentes en el asiento de la unidad de infusiones, visibles desde la portezuela de la unidad.
7. Después de la limpieza, vuelva a colocar el grupo infusor en el soporte (fig. 30); a continuación presione sobre el término PUSH hasta oír el clic de enganche.

¡Nota Bene!

Si le resulta difícil colocar el grupo infusor, (antes de colocarlo) se debe llevar a la dimensión correcta presionando las dos palancas como se muestra en la fig. 31.

8. Después de haberlo colocado, asegúrese de que los dos botones de colores sobresalgan hacia afuera (fig. 32).
9. Cierre la portezuela del grupo infusor.
10. Reintroduzca el depósito del agua;

14.10 Limpieza del recipiente de la leche

Para mantener en eficiencia el batidor limpie el recipiente de la leche tal y como se describe a continuación cada dos días:

1. Saque la tapadera (D2);
2. Extraiga el tubo de salida de la leche (D5) y el de aspiración.(D4) (fig. 33).
3. Gire en sentido horario el regulador de la espuma (D1) hasta la posición "INSERT" (fig.33) y extraígalas hacia arriba.

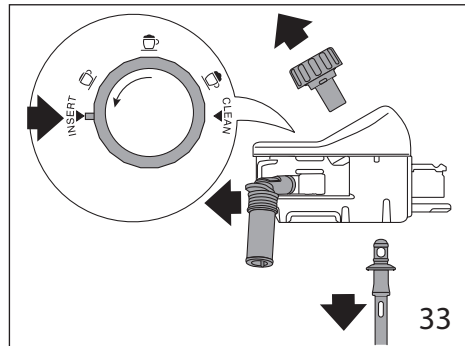

4. Lave meticulosamente todos los componentes con agua caliente y un detergente delicado. **Todos los componentes en el lavavajillas se pueden lavar, pero colocándolos en la cesta superior del mismo.**

Tenga especialmente cuidado de que dentro de la ranura y del conducto situado bajo el botón (fig.34), no queden restos de leche: en su caso rasque el conducto con un cepillo de dientes.

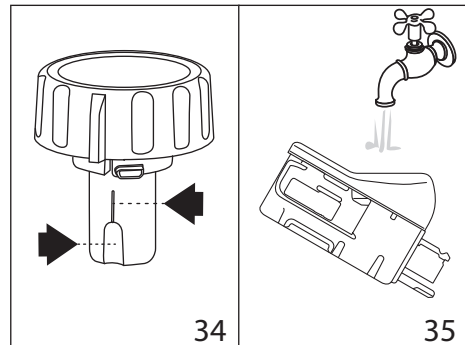

5. Enjuague el interior del alojamiento del regulador espuma con agua corriente (fig. 35).
6. Compruebe también que el tubo de aspiración y el tubo de salida no estén obstruidos con restos de leche.
7. Monte de nuevo el mando haciéndolo coincidir con el mensaje "INSERT", el tubo de salida y el de aspiración de la leche.
8. Ponga de nuevo la tapadera del recipiente de la leche (D3).

14.11 Limpieza de la boquilla de agua caliente/vapor

Limpie la boquilla (A9) tras cada preparación de leche, con una esponja, eliminando los restos de leche depositados en las juntas (fig. 21).

15. DESCALCIFICACIÓN

¡Atención!

- Antes de usarlea las instrucciones y las etiquetas del descalcificador, que figuran en el envase del mismo.
- Se recomienda usar solo descalcificador De'Longhi. El uso de descalcificadores no idóneos, como también la descalcificación no realizada regularmente, puede comportar la aparición de defectos no cubiertos por la garantía.



Descalcifique la máquina cuando en el display (B1) aparezca "DESCALCIFICACIÓN NECESARIA PULSAR OK PARA INICIAR (~45min)

: si desea iniciar enseguida la descalcificación pulse el selector correspondiente (B2) "OK ✓" y siga las operaciones desde el punto 3.

Para posponer la descalcificación a otro momento, pulse el selector correspondiente (B2) "↶ ESC": en el display el símbolo  recuerda que el aparato debe ser descalcificado. (El mensaje será presentado en cada encendido).

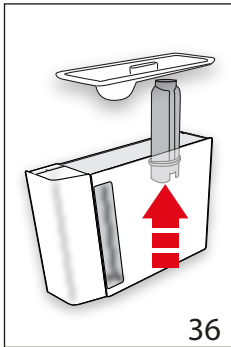
Para acceder al menú de descalcificación:



1. Pulse el selectOR (B2) a nivel del símbolo  (B5) para entrar en el menú;
2. Pulse el selector a nivel de "DESCALCIFICA 

3. "EXTRAER FILTRO AGUA" (fig. 36); saque el depósito de agua (A16), saque el filtro de agua (C4) (si está presente), vacíe el depósito de agua. Pulse el selector correspondiente a "NEXT>";
4. "DESCALCIFICADOR (NIVEL A) Y AGUA (NIVEL B)" (fig. 37); Eche en el depósito de agua el descalcificador hasta el nivel A (correspondiente a un envase de 100ml) que está impreso en el interior del depósito; a continuación añada agua (un litro) hasta alcanzar el nivel B; reintroduzca el depósito de agua. Pulse el

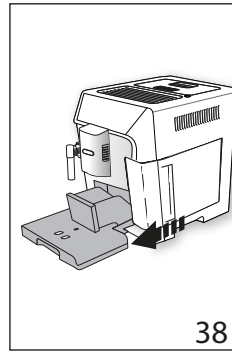
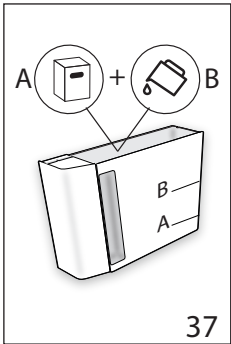

5. selector correspondiente a "NEXT>";
"VACIAR BANDEJA RECOLEGOTAS" (fig. 38); Saque, vacíe y vuelva a meter la bandeja recolegotas (A14) y el cajón de posos del café (A10). Pulse el selector correspondiente a "NEXT>";

6. "PONGA EL RECIPIENTE DE AGUA CALIENTE PARA INICIAR":

Ponga bajo el surtidor de agua caliente / vapor (C6) y bajo el surtidor de café (A8) un recipiente con una capacidad mínima de 2 litros (fig.7).

¡Atención! Peligro de quemaduras

Del surtidor de agua caliente /vapor y del surtidor de café sale agua caliente que contiene ácidos. Así pues, tenga cuidado de no entrar en contacto con esta solución.

7. Pulse el selector correspondiente a "OK ✓" para confirmar la introducción de la solución descalcificante. El display visualiza "DESCALCIFICACIÓN EN CURSO, ESPERE POR FAVOR": El programa de descalcificación inicia y la solución descalcificadora sale tanto del surtidor de agua caliente /vapor como del surtidor de café realizando a intervalos una serie de enjuagues para eliminar los residuos de cal del interior de la cafetera;

Al cabo de unos 25 minutos el aparato interrumpe la descalcificación;

8. "ENJUAGAR Y LLENAR CON AGUA HASTA EL NIVEL MÁX" (fig. 4): el aparato está ahora preparado para un proceso de enjuague con agua fresca. Vacíe el recipiente utilizado para recoger la solución descalcificadora y sacar el depósito de agua, vacíelo, enjuaguelo con agua corriente, llénelo hasta el nivel MÁX con agua fresca e introdúzcalo en la máquina;
9. "PONER RECIPIENTE DE AGUA CALIENTE PARA INICIAR ENJUAGUE": Vuelva a poner vacío el recipiente usado para recoger la solución descalcificadora bajo el surtidor de café y el surtidor de agua caliente/vapor (fig. 7) y pulse el selector correspondiente a "OK ✓";
10. El agua caliente sale antes del surtidor de café y después del surtidor de agua caliente/vapor y el display visualiza "ENJUAGUE EN CURSO";
11. Cuando el agua del depósito se acabe vacíe el recipiente usado para recoger el agua de enjuague;
12. (Si el filtro estaba instalado) "INTRODUCIR EL FILTRO EN SU SOPORTE (fig. 39). Pulse el selector correspondiente a "NEXT>" y saque el depósito de agua, vuelva a introdu-

cir, en caso de que lo haya sacado previamente, el filtro ablandador;

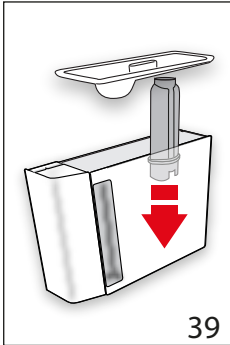

13. "ENJUAGAR Y LLENAR CON AGUA HASTA EL NIVEL MÁX" (fig. 4): Llène el depósito hasta el nivel MÁX con agua fresca;
14. "INTRODUCIR DEPÓSITO AGUA" (fig. 5): Reintroduzca el depósito del agua;
15. "PONER RECIPIENTE 2L OK PARA INICIAR ENJUAGUE": Vuelva a poner el vacío el recipiente usado para recoger la solución descalcificadora bajo el surtidor agua caliente/vapor (fig. 7) y pulse el selector correspondiente a "OK✓";

16. El agua caliente sale del surtidor de agua caliente/vapor y el display visualiza "ENJUAGUE EN CURSO, ESPERE POR FAVOR";
17. "VACIAR BANDEJA RECOGEGOTAS" (fig. 38): Al finalizar el segundo enjuague, saque, vacíe y vuelva a meter la bandeja recogegotas (A14) y el cajón de posos del café (A10): pulse el selector correspondiente a "NEXT>";
18. "DECALCIFICACIÓN COMPLETADA": pulse el selector correspondiente a "OK✓";
19. "LLENAR EL DEPÓSITO CON AGUA FRESCA": vacíe el recipiente usado para recoger el agua del enjuague, saque y llene el depósito de agua con agua fresca hasta el nivel MÁX y vuelva a meterlo en la máquina.

La operación de descalcificación ha terminado.

¡Nota Bene!

- Si el ciclo de descalcificación no finaliza correctamente (por ejemplo, falta de suministro de energía eléctrica) se aconseja repetir el ciclo.
- Es normal que, después de haber realizado el ciclo de descalcificación, haya agua en el cajón de los posos de café (A10).
- El aparato requiere un tercer enjuague, en caso de que el depósito de agua no se haya llenado hasta el nivel máx: esto para garantizar que no haya solución descalcificadora en los circuitos internos del aparato. Antes de iniciar el enjuague acuérdesese de vaciar la bandeja recogegotas;
- El hecho de que la máquina requiera dos ciclos de descalcificación muy seguidos debe considerarse normal, debido al sistema evolucionado de control incorporado a la máquina.

16. PROGRAMACIÓN DE LA DUREZA DEL AGUA

El mensaje "DESCALCIFICACIÓN NECESARIA - OK PARA INICIAR (~45MIN) !" se visualiza después de un periodo de funcionamiento predeterminado que depende de la dureza del agua. La cafetera se ha programado en fábrica para el "NIVEL 4" de dureza. Si se desea, se puede programar la cafetera en función de la dureza efectiva del agua usada en las diferentes regiones para reducir la frecuencia de la operación de descalcificación.

16.1 Medición de la dureza del agua

1. Saque del envase la tira reactiva "PRUEBA DUREZA TOTAL" (C1) suministrada junto con el manual en idioma inglés.
2. Sumerja completamente la tira en un vaso de agua durante un segundo aproximadamente.
3. Saque la tira del agua y agítela ligeramente. Después de alrededor de un minuto se forman 1, 2, 3 o 4 cuadraditos de color rojo, en función de la dureza del agua cada cuadradito corresponde a 1 nivel.

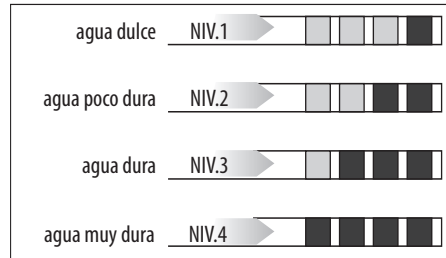

16.2 Programación de la dureza del agua

1. Pulse el selector (B2) a nivel del símbolo "⚙️" (B5) para entrar en el menú;
2. Recorrer las opciones del menú pulsando el selector correspondiente a "NEXT>" hasta visualizar "⚙️ DUREZA DEL AGUA";
3. Pulse el selector a nivel de "⚙️ DUREZA DEL AGUA";
4. "DUREZA DEL AGUA, ACTUAL SUBRAYADO": Pulse el selector correspondiente al nivel deseado (Nivel 1 = agua dulce; Nivel 4 = agua muy dura);
4. Pulse el selector correspondiente a "↶ ESC" para regresar a la homepage.

En este punto, la cafetera se ha reprogramado según la nueva configuración de la dureza del agua.

17. FILTRO ABLANDADOR

Algunos modelos se suministran con el filtro ablandador (C4): si su modelo no cuenta con dicho filtro, le recomendamos comprarlo en un centro de asistencia autorizado De'Longhi.

Para el uso correcto del filtro, siga las instrucciones que encontrará a continuación.

17.1 Instalación del filtro

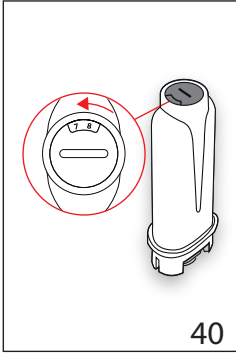

1. Saque el filtro (C4) del envase;
 2. Pulse el selector (B2) a nivel del símbolo (B5) para entrar en el menú;
 3. Recorrer las opciones del menú pulsando el selector correspondiente a "NEXT>" hasta visualizar "FILTRO AGUA";
 4. Pulsar la flecha de selección a nivel de "FILTRO AGUA";
5. "GIRAR EL PROGRAMADOR FECHA A LOS PRÓXIMOS 2 MESES" (fig. 40): gire el mando del programador de fecha hasta que se visualicen los 2 próximos meses de utilización. Pulse el selector a nivel de "NEXT>";

Nota Bene

El filtro dura dos meses si el aparato se ha utilizado normalmente, pero si la cafetera no se utiliza y el filtro permanece instalado dura al máximo 3 semanas.

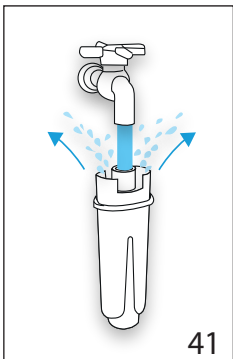

6. "HACER CORRER AGUA HASTA QUE SALGA" (fig. 41): Para activar el filtro, haga pasar agua del grifo por el orificio del filtro, tal como se indica en la figura, hasta que el agua salga por las aberturas laterales durante más de un minuto. Pulse el selector a nivel de "NEXT>";
7. Extraiga el depósito (A16) de la cafetera y llénelo de agua.

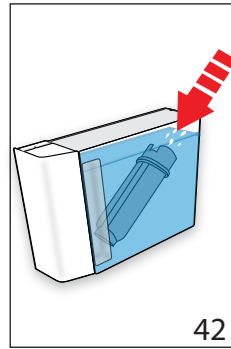

8. "SUMERGIR EL FILTRO DEJANDO SALIR EL AIRE" (fig. 43): Introduzca el filtro en el depósito de agua y sumérjalo completamente durante unos diez segundos, inclinándolo y cogiéndolo ligeramente para permitir la salida de las burbujas de aire. Pulse el selector a nivel de "NEXT>";
9. "INTRODUCIR EL FILTRO EN SU SOPORTE": Introduzca el filtro en el respectivo soporte (a17 - fig. 40) y apriételo hasta el fondo; Pulse el selector a nivel de "NEXT>";
10. "INTRODUCIR DEPÓSITO AGUA": Cierre de nuevo el depósito con la tapadera (A15), después vuelva a poner el depósito en la cafetera (fig. 6);
11. "PONGA EL RECIPIENTE 0,5L, OK PARA ACTIVAR EL FILTRO" (fig. 8): ponga el recipiente bajo el surtidor de agua caliente/vapor (C6) y pulse "OK✓": empieza la salida y se interrumpe automáticamente.

El filtro ha quedado activado y la máquina está ahora lista para el uso.

17.2 Cambio del filtro

Cambie el filtro (C4) cuando en el display (B1) aparece "CAMBIAR FILTRO AGUA, PULSAR OK PARA INICIAR ": si se desea cambiarlo enseguida, pulse el selector (B2) "OK✓" y siga las operaciones del punto 5.

Para posponer el cambio a otro momento, pulse el selector correspondiente a "ESC": en el display el símbolo recuerda que es necesario cambiar el filtro. Para cambiarlo proceda de la siguiente manera:

1. Extraiga el depósito (A16) y el filtro gastado;
2. Saque el nuevo filtro del envase.
3. Pulse el selector (B2) correspondiente al símbolo (B5) para entrar en el menú;
4. Pulse el selector correspondiente a "FILTRO AGUA";
5. Pulsar la flecha de selección a nivel de "CAMBIAR FILTRO AGUA";
6. Proceda siguiendo las operaciones que se ilustran en el apartado precedente al punto 5.

El filtro ha quedado activado y la máquina está ahora lista para el uso.

¡Nota Bene!

Cuando han transcurrido los dos meses de duración (véase indicador de fecha), o si no se utiliza el aparato durante 3 semanas,

es necesario realizar el cambio del filtro incluso si la máquina aún no lo requiere.

17.3 Extracción del filtro

Si se desea seguir utilizando el aparato sin el filtro (C4), es necesario extraerlo e indicar la extracción. Proceda de la siguiente manera:

1. Extraiga el depósito (A16) y el filtro gastado;
2. Pulse el selector (B2) a nivel del símbolo "⚙️" (B5) para entrar en el menú;
3. Pulse el selector correspondiente a "🚰 FILTRO AGUA";
4. Pulse el selector correspondiente a "REMOVER FILTRO AGUA 🚰";
5. "⚠️ ¿CONFIRMAR EXTRACCIÓN FILTRO": pulse el selector correspondiente a "OK✓" (si en cambio se quiere regresar al menú configuraciones, pulse el selector correspondiente a "↩️ ESC");
6. "✅ EXTRACCIÓN FILTRO REALIZADA": el aparato ha salvado la modificación. Pulse "OK✓" para volver a la homepage.

¡Nota Bene!

Cuando han transcurrido los dos meses de duración (véase indicador de fecha), o si no se utiliza el aparato durante 3 semanas, es necesario realizar el cambio del filtro incluso si la máquina aún no lo requiere.

18. DATOS TÉCNICOS

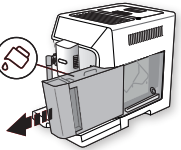
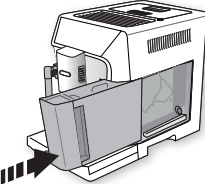

Tensión:	220-240 V~ 50-60 Hz máx. 10 A
Potencia:	1450 W
Presión:	1,9 MPa (19 bar)
Capacidad del depósito de agua:	2 l
Dimensiones LxPxH:	260x470x360 mm
Longitud cable:	1200 mm
Peso:	11,4 kg
Capacidad máx. del recipiente granos:	380 g
Banda de frecuencia:	2400 - 2483,5 MHz
Potencia máxima de transmisión:	10 mW

19. 📶 MENSAJES VISUALIZADOS EN EL DISPLAY

MENSAJE VISUALIZADO	POSIBLE CAUSA	SOLUCIÓN
 <p>LLENAR DEPÓSITO CON AGUA FRESCA</p> 	No hay suficiente agua en el depósito (A16).	Llene el depósito del agua y/o colóquelo correctamente, presionándolo bien hasta oír el clic del enganche.
 <p>COLOCAR DEPÓSITO AGUA</p>	El depósito (A16) no está correctamente colocado.	Coloque correctamente el depósito presionándolo hasta el fondo.

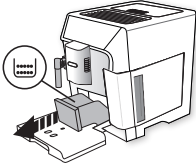
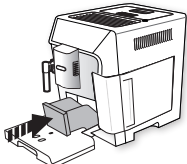
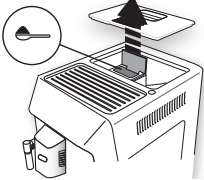
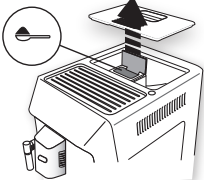

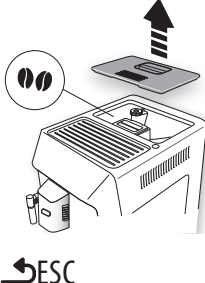
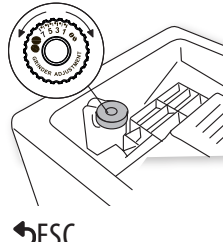

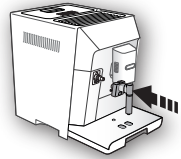



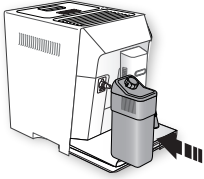
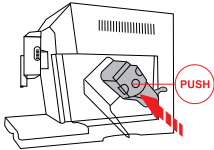
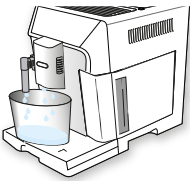
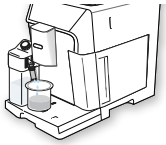



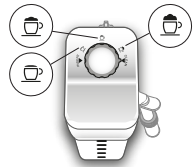

MENSAJE VISUALIZADO	POSIBLE CAUSA	SOLUCIÓN
<p>VACIAR CAJÓN POSOS</p> 	<p>El cajón de los posos (A10) de café está lleno.</p>	<p>Vacíe el cajón de los posos, la bandeja recogegotas (A14) limpielos y vuelva a colocarlos. Importante, al extraer la bandeja recogegotas es obligatorio vaciar siempre el cajón de los posos de café aunque no esté muy lleno. Si esta operación no se realiza puede suceder que, al preparar otros cafés sucesivamente, el cajón de los posos se llene más de lo previsto y se obstruya la cafetera.</p>
<p>COLOCAR CAJÓN POSOS</p> 	<p>Después de la limpieza no se ha colocado el cajón de los posos(A10).</p>	<p>Extraiga la bandeja recogegotas (A14) y coloque el cajón de los posos.</p>
<p>INTRODUCIR MOLIDO MÁX. UN MEDIDOR</p>  <p>ESC</p>	<p>Se ha seleccionado la función "café premolido", pero no se ha echado el café premolido en el embudo (A4).</p>	<p>Eche el café premolido en el embudo (fig. 12) y repita el suministro</p>
<p>INTRODUCIR MOLIDO MÁX. UN MEDIDOR</p>  <p>OK✓</p>	<p>Se ha pedido un café LONG con café premolido</p>	<p>Introduzca el café premolido en el embudo (A4) (fig. 12) y pulse el selector correspondiente a "OK✓" para continuar y concluir el suministro.</p>
→		

MENSAJE VISUALIZADO	POSIBLE CAUSA	SOLUCIÓN
<p>LLENAR RECIPIENTE GRANOS DE CAFÉ</p> 	<p>Se ha acabado el café en granos.</p> <p>El embudo (A4) para echar el café premolido está obstruido.</p>	<p>Llene el contenedor de granos (A3 - fig. 10).</p> <p>Vacíe el embudo utilizando el pincel, como se describe en el apartado "14.8 Limpieza del embudo para echar el café molido".</p>
<p>MOLIENDA DEMASIADO FINA. AJUSTAR MOLINILLO</p> 	<p>La molienda es demasiado fina. Por lo tanto, el café sale muy lentamente o no sale del todo.</p> <p>Si hay filtro ablandador (C4) podría haberse producido una burbuja de aire en el interior del circuito que ha bloqueado el suministro.</p>	<p>Repita la distribución de café y gire el regulador de molienda (A5) (fig. 9) una posición hacia el número 7, en sentido horario, mientras el molinillo de café está funcionando. Si después de preparar por lo menos 2 cafés, el café sigue saliendo demasiado lentamente, repita la corrección girando el mando regulador a la posición sucesiva (véase apartado "7.5 Regulación del molinillo"). Si el problema persiste verifique que el depósito de agua (A16) está bien introducido.</p> <p>Introduzca el suministrador de agua caliente (C6) en la máquina y haga salir un poco de agua hasta que el flujo sea regular.</p>
<p>SELECC. GUSTO MÁS LIGERO O REDUCIR DOSIS CAFÉ</p>  <p>ESC</p>	<p>Se ha echado demasiado café.</p>	<p>Seleccione un aroma más ligero pulsando el selector (B2) correspondiente a "AROMA" (B10) o reduzca la cantidad de café molido (máximo 1 medidor).</p>
<p>INTRODUCIR EL SURTIDOR DE AGUA</p> 	<p>El surtidor de agua no está colocado o está mal colocado.</p>	<p>Meta el surtidor de agua empujándolo a fondo.</p>



MENSAJE VISUALIZADO	POSIBLE CAUSA	SOLUCIÓN
<p>INTRODUCIR EL RECIPIENTE DE LA LECHE</p> 	<p>El recipiente de la leche (D) no está bien puesto.</p>	<p>Meta el recipiente de la leche empujándolo (fig. 17).</p>
<p>INTRODUCIR GRUPO INFUSOR</p> 	<p>Después de la limpieza no se ha colocado el grupo infusor (A19).</p>	<p>Introduzca el grupo infusor como se describe en el apartado "14.9 Limpieza del grupo infusor".</p>
<p>CIRCUITO VACÍO PULSAR OK PARA INICIAR</p>  <p>OK✓</p>	<p>El circuito hidráulico está vacío</p>	<p>Pulse se selector correspondiente a "OK✓" y deje salir agua del surtidor (C6): la salida se interrumpe automáticamente. Si el problema persiste verifique que el depósito de agua (A16) está bien introducido.</p>
<p>PULSAR OK PARA LIMPIAR O GIRAR EL BOTÓN</p>  <p>OK✓</p>	<p>Se ha introducido el recipiente de la leche con el regulador de la espuma (D1) en posición "CLEAN".</p>	<p>Si se desea proceder con la función CLEAN, pulse el selector correspondiente a "OK✓", o gire el regulador de la espuma a una de las posiciones leche.</p>
→		

MENSAJE VISUALIZADO	POSIBLE CAUSA	SOLUCIÓN
<p>GIRE MANDO A POSICIÓN CLEAN</p>  <p></p>	<p>Acaba de salir leche, por lo tanto, es necesario limpiar los conductos internos del recipiente de la leche (D).</p>	<p>Gire el regulador de la espuma (D1) hasta la posición CLEAN(fig. 20).</p>
<p>GIRE BOTÓN REGULACIÓN ESPUMA</p> 	<p>Se ha introducido el recipiente de la leche con el regulador de la espuma (D1) en posición "CLEAN".</p>	<p>Gire el regulador a la posición relativa a la espuma deseada.</p>
<p>NECESARIA DESCALCIFICACIÓN OK PARA INICIAR (~45MIN)</p>  <p> </p>	<p>Indica que es necesario descalcificar la cafetera.</p>	<p>Pulse el selector correspondiente a "OK✓" para iniciar la descalcificación o " ESC" si se quiere realizarla en otro momento. Es necesario ejecutar lo antes posible el programa de descalcificación descrito en el cap. "15. Descalcificación".</p>
MENSAJE VISUALIZADO	POSIBLE CAUSA	SOLUCIÓN
<p>CAMBIAR FILTRO AGUA PULSAR OK PARA INICIAR</p>  <p> </p>	<p>Se ha agotado el filtro ablandador (C4).</p>	<p>Pulse el selector correspondiente a "OK✓" para cambiar el filtro o sacarlo, o para hacerlo en otro momento. Siga las instrucciones del cap. "17. Filtro ablandador".</p>
<p>ALARMA GENERAL: CONSULTAR MANUAL / APP</p> 	<p>El interior de la cafetera está muy sucio.</p>	<p>Limpie meticulosamente la máquina como se describe en el cap. "14. Limpieza". Si después de la limpieza aún aparece el mensaje dirjase a un centro de asistencia.</p>
	<p>Recuerde que es necesario descalcificar la cafetera y/o sustituir el filtro (C4).</p>	<p>Es necesario ejecutar lo antes posible el programa de descalcificación descrito en el cap. "15. Descalcificación" y/o cambiar el filtro o extraerlo siguiendo las instrucciones del cap. "17. Filtro ablandador".</p>
→		

20. SOLUCIÓN DE LOS PROBLEMAS

A continuación, se enumeran algunos posibles funcionamientos incorrectos.

Si no puede resolverse el problema en el modo descrito, póngase en contacto con la asistencia técnica.

PROBLEMA	POSIBLE CAUSA	SOLUCIÓN
El café no está caliente.	Las tazas no se han precalentado.	Caliente las tazas enjuagándolas con agua caliente (N.B: se puede utilizar la función agua caliente).
	El grupo infusor se ha enfriado porque han transcurrido 2/3 minutos desde el último café.	Antes de preparar el café caliente el grupo infusor con un enjuague, usando la función correspondiente (ver apartado "6.1 Enjuague").
	La temperatura programada del café es baja.	Programa desde el menú una temperatura de café más alta (ver apartado "6.7 Temperatura café").
El café tiene poco cuerpo o poca crema.	El café se ha molido demasiado grueso.	Gire el regulador de molienda (A5) una posición hacia el número 1, en sentido antihorario mientras el molinillo de café está funcionando (fig. 10) Gire el regulador en modo gradual hasta que el café salga correctamente. El efecto se nota solamente después de haber preparado 2 cafés (véase el apartado "7.5 Regulación del molinillo").
	El café no es adecuado.	Use café para cafeteras de café expreso.
El café sale muy lentamente o goteando.	El café se ha molido demasiado fino.	Gire el regulador de molienda (A5) una posición hacia el número 7, en sentido horario, mientras el molinillo de café está funcionando (fig. 10) Gire el regulador en modo gradual hasta que el café salga correctamente. El efecto se nota solamente después de haber preparado 2 cafés (véase el apartado "7.5 Regulación del molinillo").
El café no sale por una o por ninguna de las boquillas del dispositivo de suministro.	Las boquillas del surtidor de café (A8) están obturadas.	Limpie las boquillas con un palillo de dientes (fig. 28B).
El aparato no suministra café.	El aparato detecta impurezas en su interior: el display visualiza "Limpieza en curso".	Espere a que el aparato vuelva a estar listo para el uso y seleccione de nuevo la bebida deseada. Si el problema persiste, contacte con el centro de asistencia autorizado.
El aparato no se enciende	El conector del cable de alimentación (C8) no está bien introducido.	Coloque a fondo el conector en el soporte adecuado en la parte trasera del aparato (fig. 1).
	La clavija no está conectada a la toma.	Conecte la clavija a la toma.(fig.1)
	El interruptor general (A21) no está encendido.	Apriete el interruptor general (fig.2).
El grupo infusor no se puede extraer	No se ha podido lograr el apagado de manera correcta.	Apague apretando el botón  (A7)(ver cap." 5 Apagado del aparato").

PROBLEMA	POSIBLE CAUSA	SOLUCIÓN
Al finalizar la descalcificación el aparato requiere un tercer enjuague.	Durante los dos ciclos de enjuague el depósito (A16) no se ha llenado hasta el nivel MÁX.	Proceda como requiere el aparato, aunque vaciando antes la bandeja recogegotas (A14) para evitar que rebose el agua.
La leche no sale por el tubo de salida (D5).	La tapadera (D2) del recipiente de la leche (D) está sucia.	Limpié la tapadera de la leche como se describe en el apar. "14:10 Limpieza del recipiente de la leche".
La leche hace burbujas grandes o sale a chorros por el surtidor de la leche (D5) de la leche o poco montada.	La leche no está suficientemente fría o no es parcialmente descremada o descremada.	Utilice preferentemente leche desnatada o semidesnatada, y a temperatura del frigorífico (aproximadamente 5 °C). Si no se obtiene un buen resultado, intente cambiar la marca de la leche.
	El mando de regulación de la espuma (D1) está mal regulado.	Regule de acuerdo con las indicaciones del cap. "8. preparación de bebidas calientes con leche".
	La tapadera (D2) o el mando de regulación de la espuma (D1) del recipiente de leche están sucios.	Limpié la tapadera y el mando del recipiente de leche como se describe en el apartado. "14:10 Limpieza del recipiente de la leche".
	La boquilla de agua caliente/ vapor (A9) está sucia.	Limpié la boquilla como se describe en el apartado "14.11 Limpieza de la boquilla de agua caliente/vapor".
El calentatazas está caliente, a pesar de que está desactivado.	Se han preparado varias bebidas en rápida sucesión	
La máquina no está en funcionamiento y hace ruido o emite pequeños resoplidos de vapor.	La máquina está preparada para el uso o se ha apagado hace poco y algunas gotas de condensación caen dentro del vaporizador aún caliente.	Este fenómeno forma parte del normal funcionamiento del aparato: para limitarlo vacíe la bandeja recogegotas.

SUMÁRIO

1. INTRODUÇÃO	54
1.1 Letras entre parênteses	54
1.2 Problemas e reparações	54
1.3 Descarregue a App!	54
2. DESCRIÇÃO	54
2.1 Descrição do aparelho (pág. 3 - A).....	54
2.2 Descrição da página inicial (ecrã principal) (pág. 2 - B).....	54
2.3 Descrição dos acessórios (pág. 2 - C).....	55
2.4 Descrição do recipiente do leite (pag. 2 - D)	55
3. ANTES DE COLOCAR A MÁQUINA EM FUNCIONAMENTO	55
4. LIGAÇÃO DO APARELHO	55
5. DESLIGAMENTO DA MÁQUINA	55
6. PROGRAMAÇÕES DO MENU	56
6.1 Enxaguamento	56
6.2 Descalcificação	56
6.3 Filtro de água	56
6.4 Valores das bebidas	56
6.5 Desligamento automático (standby)	56
6.6 Poupança energia	56
6.7 Temperatura café	57
6.8 Dureza água	57
6.9 Seleccione idioma	57
6.10 Aviso sonoro	57
6.11 Iluminação chávena	57
6.12 Bluetooth	57
6.13 Valores de fábrica	58
6.14 Estatísticas	58
6.15 Personalizar perfil	58
7. PREPARAÇÃO DO CAFÉ	58
7.1 Seleção do aroma do café.....	58
7.2 Seleção da quantidade de café.....	58
7.3 Preparação do café mediante utilização de café em grão	58
7.4 Preparação do café mediante utilização de café pré-moído.....	59
7.5 Regulagem do moedor.....	60
7.6 Conselhos para um café mais quente	60
8. PREPARO DE BEBIDAS QUENTES COM LEITE	60
8.1 Encher e encaixar o recipiente do leite	60
8.2 Regule a quantidade de espuma	60
8.3 Preparo automático de bebidas à base de leite 61	
8.4 Limpeza do recipiente do leite após cada uso . 61	
9. DISTRIBUIÇÃO DE ÁGUA QUENTE	61
10. TIRAR VAPOR	62
10.1 Conselhos para a utilização do vapor para criar espuma no leite	62
10.2 Limpeza do bocal de saída de água quente/ vapor após o uso	62
12. PERSONALIZAR AS BEBIDAS	63
13. MEMORIZAR O PRÓPRIO PERFIL	63
14. LIMPEZA	63
14.1 Limpeza da máquina.....	63
14.2 Limpeza do circuito interno da máquina	64
14.3 Limpeza do depósito de borras de café.....	64
14.4 Limpeza do tabuleiro de recolha de pingos e de recolha da condensação	64
14.5 Limpeza das partes internas da máquina	64
14.6 Limpeza do reservatório de água	64
14.7 Limpeza dos bicos de saída de café	65
14.8 Limpeza do funil para introdução de café moído.....	65
14.9 Limpeza do infusor.....	65
14.10 Limpeza do recipiente para o leite.....	65
14.11 Limpeza do bocal de água quente/vapor	66
15. DESCALCIFICAÇÃO	66
16. PROGRAMAÇÃO DA DUREZA DA ÁGUA	67
16.1 Medição da dureza da água.....	67
16.2 Programação dureza da água	67
17. FILTRO AMACIADOR	68
17.1 Instalação do filtro	68
17.2 Substituição do filtro	68
17.3 Remoção do filtro.....	68
18. DADOS TÉCNICOS	69
19. MENSAGENS VISUALIZADAS NO ECRÃ	69
20. RESOLUÇÃO DE PROBLEMAS	74

Antes de utilizar o aparelho leia sempre o folheto dos avisos de segurança.

1. INTRODUÇÃO

Agradecemos por ter escolhido a máquina automática para café e cappuccino.

Reserve alguns minutos para ler estas instruções para o uso. Assim fazendo poderá evitar situações de perigo ou danos à máquina.

1.1 Letras entre parênteses

As letras entre parênteses correspondem à legenda presente na Descrição do aparelho (pág. 2 -3)

1.2 Problemas e reparações

No caso de problemas, tente primeiro resolvê-los seguindo as advertências reportadas nos capítulos "20. Mensagens visualizadas no ecrã" e "21. Resolução de problemas".

Se estas forem ineficazes, ou para receber mais esclarecimentos, aconselha-se consultar a assistência ao cliente telefonando para o número indicado na folha "Assistência clientes" em anexo.

Se o seu país não está entre os referidos na folha, telefone para o número indicado na garantia. Para reparações, dirigir-se exclusivamente à Assistência Técnica De'Longhi. Os endereços encontram-se no certificado de garantia em anexo à máquina..

1.3 Descarregue a App!



Graças à App De'Longhi Coffe Link, é possível gerir à distância algumas funções.

Na App poderá também encontrar informações, conselhos, curiosidades sobre o mundo do café e é possível ter sempre acesso fácil a todas as informações sobre a sua máquina.



Este símbolo destaca as funções que podem ser geridas ou consultadas na App.

Também é possível criar até um máximo de 6 novas bebidas e memorizá-las na sua máquina.

Nota:

Verificar os dispositivos compatíveis em "compatibledevices.delonghi.com".



2. DESCRIÇÃO

2.1 Descrição do aparelho (pág. 3 - A)

- A1. Tampa depósito de grãos
- A2. Tampa do filtro do café pré-moído
- A3. Depósito para café em grão
- A4. Funil para café pré-moído
- A5. Botão de regulação do grau de moagem
- A6. Superfície para as chávenas
- A7. Tecla : para ligar ou desligar a máquina (standby)
- A8. Bico de saída de café (regulável em altura)
- A9. Bocal água quente e vapor
- A10. Depósito para borras de café
- A11. Tabuleiro para apoiar as chávenas
- A12. Indicador do nível de água do tabuleiro de recolha de pingos
- A13. Grelha do tabuleiro
- A14. Tabuleiro de recolha dos pingos
- A15. Tampa do reservatório de água
- A16. Reservatório de água
- A17. Alojamento para filtro amaciador da água
- A18. Porta do infusor
- A19. Infusor
- A20. Cabo de alimentação
- A21. Tabuleiro de recolha de pingos

2.2 Descrição da página inicial (ecrã principal)

(pág. 2 - B)

- B1. Ecrã
 - B2. Seletor
 - B3. Menu seleção bebidas (diferentes bebidas com seleção direta):
 - DOPPIO+
 - AMERICANO
 - 2X EXPRESSO
 - CAPPUCCINO+
 - CAPPUCCINO MIX
 - CAFFELATTE
 - FLAT WHITE
 - ESPRESSO MACCHIATO
 - FUNÇÃO CHÁ
 - ÁGUA QUENTE
 - VAPOR
 - B4. Perfis programáveis (ver "13. Guardar o próprio perfil").
 - B5. : menu programações do aparelho
 - B6. : menu para personalizar as programações das bebidas
- Bebidas com seleção direta:**
- B7. EXPRESSO
 - B8. COFFEE
 - B9. LONG

B12. Milk (leite quente)

B13. Latte macchiato

B14. Cappuccino

B10. Aroma selecionado (padrão ou pessoal)

B11. Quantidade selecionada (padrão ou pessoal)

2.3 Descrição dos acessórios (pág. 2 - C)

C1. Tira reativa "Total Hardness Test" (anexada à pág. 2 das instruções em inglês)

C2. Colher medidora de café pré-moído

C3. Descalcificador

C4. Filtro amaciador (*para alguns modelos)

C5. Pincel para limpeza

C6. Bico de saída água quente/vapor

C7. Botão de descaixote do bico de saída

2.4 Descrição do recipiente do leite (pag. 2 - D)

D1. Botão de regulação da espuma e função CLEAN

D2. Tampa do recipiente do leite

D3. Recipiente do leite

D4. Tubo de imersão leite

D5. Tubo de saída do leite com espuma (regulável)

3. ANTES DE COLOCAR A MÁQUINA EM FUNCIONAMENTO

Nota importante!

- Na primeira utilização, enxague com água quente todos os acessórios removíveis que são destinados ao contacto com água ou leite.
- Quaisquer vestígios de café no moinho devem-se aos testes de funcionamento da máquina antes de colocá-la no mercado e são uma prova da atenção meticulosa que temos com o produto.
- É aconselhável personalizar o quanto antes o grau de dureza da água seguindo o procedimento descrito no capítulo "16 Programação da dureza da água".

1. Ligue o aparelho à rede elétrica (fig. 1).

2. "SELECIONE IDIOMA": Premir o seletor (B2) o seletor correspondente a "NEXT>" até visualizada no ecrã (B1) a língua desejada: então premir o seletor ao pé da língua.

Portanto, proceder seguindo as instruções indicadas no ecrã do próprio ecrã:

3. "ENCHER O RESERVATÓRIO COM ÁGUA FRESCA": extrair o reservatório de água (A16) (fig. 2), abrir a tampa (A15) (fig. 3), encher até a linha MAX (impressa no lado interno do reservatório) com água fresca (fig. 4); fechar a tampa e recolocar o reservatório (fig. 5);

4. "INSERIR O DISTRIBUIDOR DE ÁGUA": Verificar se o distribuidor de água quente/vapor (C6) está colocado no bocal

(A9) (fig. 6) e posicionar embaixo um recipiente (fig. 7) com capacidade mínima de 100 ml;

5. "CIRCUITO VAZIO PRIMA OK PARA COMEÇAR": premir o seletor correspondente a "OK ✓" para confirmar: o aparelho fornecerá água pelo bico (fig. 7) e depois desliga-se automaticamente.

Agora a máquina para café está pronta para o uso normal.

IMPORTANTE!

- Na primeira vez em que a máquina for utilizada é necessário fazer 4/5 cappuccinos até que a mesma comece a dar um resultado satisfatório.
- Na primeira utilização o circuito de água está vazio, por isto a máquina poderia fazer muito barulho: o ruído diminuirá à medida que o circuito encher-se.
- Durante a preparação dos primeiros 5-6 cappuccinos, é normal ouvir um ruído de água em ebulição: sucessivamente o ruído diminuirá.
- Para melhores rendimentos da máquina, aconselha-se instalar o filtro amaciador (C4) seguindo as indicações no capítulo "17 Filtro amaciador". Se o seu modelo não possuir o filtro, é possível requisitá-lo aos Centros de Assistência Autorizados De'Longhi.

4. LIGAÇÃO DO APARELHO

IMPORTANTE!

Em cada acendimento, o aparelho efetua automaticamente um ciclo de pré-aquecimento e de enxaguamento que não pode ser interrompido. O aparelho está pronto para o uso após a execução deste ciclo.

- Para ligar o aparelho, pressione a tecla  (A7 - fig. 8): no ecrã aparecerá a mensagem: "AQUECIMENTO EM CURSO, POR FAVOR AGUARDE".
- Uma vez completado o aquecimento o aparelho mostra outra mensagem: "ENXAGUAMENTO EM CURSO, POR FAVOR AGUARDE"; deste modo, além de aquecer a cadeira, o aparelho começa a circular a água nas condutas internas para que estas também possam ser aquecidas.

O aparelho atinge a temperatura correta quando aparece a janelinha principal (homepage).

5. DESLIGAMENTO DA MÁQUINA

A cada desligamento, o aparelho efetua um enxaguamento automático, caso tenha sido preparado um café.

- Para desligar o aparelho, premir a tecla  (A7-fig. 8).
- No ecrã aparecerá a mensagem "A DESLIGAR, POR FAVOR AGUARDE": se previsto, o aparelho efetua um enxaguamento e depois se desliga (stand-by).

IMPORTANTE!

Se o aparelho não for utilizado por um período prolongado, desconecte o aparelho da rede eléctrica:

Atenção!

Nunca pressione o interruptor geral quando o aparelho estiver ligado.



6. PROGRAMAÇÕES DO MENU

6.1 Enxaguamento

Com esta função, é possível fazer sair água quente do distribuidor de café (A8) e do distribuidor de água quente/vapor (C6), se ligado, de modo a limpar e aquecer o circuito interno da máquina.

Posicionar em baixo do distribuidor de café e água quente um recipiente com capacidade mínima de 100 ml (fig. 7).

Para ativar esta função, proceder como segue:

1. Premir o seletor (B2) junto ao símbolo  (B5) para entrar no menu;
2. Premir o seletor junto a  ENXAGUAMENTO”;
3. Depois de alguns segundos do distribuidor de café e depois do bico de saída de água quente/vapor (se inserido), sai água quente que limpa e aquece o circuito interno da máquina: no ecrã aparecerá a mensagem “ENXAGUAMENTO EM CURSO, POR FAVOR AGUARDE” e uma barra de progressão que se preenche à medida que a preparação avança;
4. Para interromper o enxaguamento prima o seletor junto a “STOP  ” ou aguarde a interrupção automática.

Nota importante!

- Para períodos de inutilização superiores a 3-4 dias, é vivamente aconselhado, depois de ligar a máquina, efetuar 2/3 enxaguamentos antes de utilizá-la.
- É normal que, depois de ter efetuado esta função, haja água no depósito das borras de café (A10).

6.2 Descalcificação



Para as instruções relativas à descalcificação, consulte o capítulo “15 Descalcificação”.





6.3 Filtro de água

Para as instruções relativas à instalação do filtro (C4), consulte o capítulo “17 Filtro amaciador”.

6.4 Valores das bebidas

Nesta seção é possível consultar as programações personalizadas e eventualmente zerar os valores de fábrica para cada bebida separadamente.

1. Premir o seletor (B2) junto ao símbolo  (B5) para entrar no menu;
2. Navegue pelas opções do menu por premir o seletor próximo a “NEXT>” até aparecer  VALORES BEBIDAS”;

3. Premir o seletor junto a  VALORES BEBIDAS”: no ecrã aparecerá o painel dos valores da primeira bebida;
4. No ecrã se destaca o perfil de utilizador de referência. Os valores são exibidos em barras verticais: o valor de fábrica é indicado pelo símbolo  enquanto o valor atualmente programado é destacado pelo enchimento da barra vertical.
5. Para voltar ao menu de programação, premir o seletor correspondente a  ESC”. Para rolar e visualizar as bebidas, prima o seletor correspondente a “NEXT>”;
6. Para zerar os valores de fábrica da bebida visualizada no ecrã, premir o seletor correspondente a  RESET”;
7. “CONFIRMAR O RESET?”: para confirmar, premir o seletor próximo a “OK ✓” (para anular, premir o seletor correspondente a  ESC”);
8. “VALORES DE FÁBRICA DEFINIDOS”: prima “OK ✓”.

A bebida está reprogramada aos valores de fábrica. Proceder com as outras bebidas, ou voltar à página inicial premindo 2 vezes a seta corresponde a  ESC”.







Nota importante!

- Para modificar as bebidas de outro perfil, voltar à página inicial, seleccione o perfil desejado (B4) e repita o procedimento.
- Para ajustar todas as bebidas do perfil aos valores de fábrica, ver o parágrafo “6.13 Valores de fábrica”.

6.5 Desligamento automático (standby)

É possível programar o comando Desligar automaticamente para que o aparelho se desligue após 15 ou 30 minutos ou após 1, 2 ou 3 horas de inutilização.

Para reprogramar o desligamento automático, proceda como segue:

1. Premir o seletor (B2) junto ao símbolo  (B5) para entrar no menu;
2. Navegue as opções do menu por premir o seletor correspondente a a “NEXT>” até aparecer “DESLIGAR AUTOM.  ”;
3. Premir o seletor junto a “DESLIGAR AUTOM.  ”;
4. Selecionar o intervalo de tempo desejado por premir as setas de seleção correspondentes a  (aumento) ou  (diminuição) do valor;
5. Para confirmar, premir o seletor correspondente a “OK ✓”;
6. Prima o seletor correspondente a  ESC” para voltar à página inicial.





Assim, o desligamento automático estará programado novamente.

6.6 Poupança energia

Com esta função é possível ativar ou desativar a modalidade de poupança energia. Quando a função é ativa garante menor

consumo de energia, de acordo com as normativas europeias em vigor.





Para desativar ou reativar a modalidade "Poupança energia", proceder como segue:

1. Premir o seletor (B2) junto ao símbolo  (B5) para entrar no menu;
2. Navegue pelas opções do menu por premir o seletor correspondente a a "NEXT>" até aparecer "POUPANÇA DE ENERGIA";
3. Prima o seletor próximo a "POUPANÇA DE ENERGIA" para desativar () ou ativar () a função.
4. Prima o seletor correspondente a  para voltar à página inicial.

No ecrã, ao lado, aparecerá o relativo símbolo a indicar que a função foi ativada.

6.7 Temperatura café

Caso se queira modificar a temperatura da água com a qual é feito o café, proceder como segue:





1. Premir o seletor (B2) junto ao símbolo  (B5) para entrar no menu;
2. Navegue as opções do menu por premir o seletor correspondente a "NEXT>" até a visualizar  TEMPERATURA CAFÉ";
3. Prima o seletor próximo a  TEMPERATURA CAFÉ: no ecrã (B1) aparecerão os valores selecionáveis (o valor atual é destacado);
4. Prima o seletor próximo ao valor que se deseja definir (BAIXA, MÉDIA, ALTA, MÁXIMA);
5. Prima 2 vezes correspondente a  para voltar à página inicial.

6.8 Dureza água

Para as instruções relativas à programação da dureza da água, referir-se ao capítulo "16. Programação da dureza da água".





6.9 Selecione idioma

Para modificar o idioma do ecrã (B1), proceder assim:

1. Premir o seletor (B2) junto ao símbolo  (B5) para entrar no menu;
2. Navegue as opções do menu por premir o seletor correspondente a "NEXT>" até visualizar "PROGRAMAR O IDIOMA ;
3. Premir o seletor junto a "PROGRAMAR O IDIOMA ;
4. Premir o seletor junto a língua que se deseja selecionar (premir o seletor correspondente a "NEXT>" para visualizar todas as línguas disponíveis;
5. Prima 2 vezes correspondente a  para voltar à página inicial.

6.10 Aviso sonoro

Com esta função ativa-se ou desativa-se o aviso acústico que a máquina emite a cada pressão dos ícones e a cada introdução/remoção dos acessórios. Para desativar ou ativar novamente o aviso sonoro, proceder como segue:





1. Premir o seletor (B2) junto ao símbolo  (B5) para entrar no menu;
2. Navegue as opções do menu por premir o seletor correspondente a "NEXT>" até visualizar "AVISO SONORO";
3. Prima o seletor próximo a "AVISO SONORO" para desativar () ou ativar () a função.
4. Prima o seletor correspondente a  para voltar à página inicial.

6.11 Iluminação chávana

Com esta função ativam-se ou desativam-se as luzes de iluminação da chávana.







As luzes acendem-se a cada distribuição de café e cappuccinos e a cada enxaguamento.

Para desativar ou ativar novamente esta função, proceda como segue:

1. Premir o seletor (B2) junto ao símbolo  (B5) para entrar no menu;
2. Navegue as opções do menu por premir o seletor correspondente a "NEXT>" até visualizar "ILUMINAR CHÁVENA";
3. Premir o seletor correspondente a "ILUMINAR CHÁVENA" para desativar () ou ativar () a função;
4. Prima o seletor correspondente a  para voltar à página inicial.

6.12 Bluetooth

Com esta função ativa-se o desativa-se o PIN de proteção para se conectar a partir dum dispositivo ao aparelho.

1. Premir o seletor (B2) junto ao símbolo  (B5) para entrar no menu;
2. Navegue as opções do menu por premir o seletor correspondente a "NEXT>" até visualizar  BLUETOOTH";
3. Prima o seletor junto a  BLUETOOTH: no ecrã (B1) aparecerá então o número de série identificativo da máquina (19 dígitos) e um número com 4 dígitos (PIN);
4. Premir o seletor para desativar () ou ativar () o pedido de pin ao se conectar através da App;
5. Prima 2 vezes correspondente a  para voltar à página inicial.

O PIN predefinido na máquina é "0000": recomendamos que se personalize o PIN diretamente na APP.





Nota importante!

O número de série do aparelho, visível no interior da função "Bluetooth", lhe permite identificar com certeza a máquina no momento em que se cria a associação com o APP.

6.13 Valores de fábrica





Com esta função, são restabelecidas todas as programações do menu e todas as programações das quantidades, retornando aos valores de fábrica (com exceção do idioma, que permanece aquele já programado).

Para restaurar os valores de fábrica, proceder como segue:

1. Premir o seletor (B2) junto ao símbolo  (B5) para entrar no menu;
2. Navegue as opções do menu por premir o seletor correspondente a "NEXT>" até visualizar  VALORES FÁBRICA";
3. Premir o seletor correspondente a  VALORES FÁBRICA": o ecrã (B1) exibirá "REDEFINIR VALORES DE FÁBRICA?": premir o seletor correspondente a "OK✓" para confirmar (ou premir o seletor correspondente a  para anular a operação);
4. "VALORES DE FÁBRICA DEFINIDOS": premir o seletor correspondente a "OK✓" para confirmar;
5. Prima o seletor correspondente a  para voltar à página inicial.





6.14 Estatísticas

Com esta função são visualizados os dados estatísticos da máquina. Para exibí-los, proceder da seguinte forma:

1. Premir o seletor (B2) junto ao símbolo  (B5) para entrar no menu;
2. Navegue pelas opções do menu por premir o seletor correspondente a "NEXT>" até visualizar  ESTATÍSTICAS";
3. Premir o seletor junto a  ESTATÍSTICAS" e verifique todos os dados estatísticos por navegar pelas opções com o seletor correspondente a "NEXT>";
4. Premir 2 vezes : o aparelho volta à página inicial.

6.15 Personalizar perfil







Para personalizar o ícone do perfil, proceda conforme mostrado em seguida:

1. Premir o seletor (B2) junto ao símbolo  (B5) para entrar no menu;
2. Navegue por premir o seletor correspondente a "NEXT>" até visualizar  PERSONALIZAR PERFIL";
3. Premir o seletor junto a  PERSONALIZAR PERFIL";
4. Premir o seletor correspondente ao ícone que se deseja selecionar (premir o seletor que corresponde a "NEXT>" para visualizar todos os ícones disponíveis);
5. Prima 2 vezes o seletor correspondente a  para voltar à página inicial.

7. PREPARAÇÃO DO CAFÉ

7.1 Seleção do aroma do café.

Selecionar na página inicial o aroma desejado por premir o seletor (B2) próximo a "AROMA" (B10):





	(veja "7.4 Preparação do café mediante utilização de café pré-moído")
	X-SUAVE
	SUAVE
	MÉDIO
	FORTE
	X-FORTE
	Pessoal (se programado) / Padrão

Após o fornecimento, a programação do aroma volta ao valor



7.2 Seleção da quantidade de café

Selecione na página inicial a quantidade de café na chávina pretendida por premir o seletor (B2) próximo a "QUANTIDADE" (B11)

	QUANTIDADE SMALL
	QUANTIDADE MEDIUM
	QUANTIDADE LARGE
	QUANTIDADE X-LARGE
	Pessoal (se programado) / Padrão

Após o fornecimento, a programação da quantidade volta ao valor .

7.3 Preparação do café mediante utilização de café em grão

Atenção!

Não utilize café em grãos verdes, caramelizado ou cristalizados, pois podem colar no moedor de café e torná-lo inutilizável.

1. Introduza o café em grãos no depósito adequado (A3) (fig. 10);
2. Posicione uma chávina em baixo do bico de saída de café (A8);

3. Abaixe o bico de saída aproximando o mais perto possível das châvenas (fig. 11): obtém, assim um creme melhor;
4. Selecione então o café desejado:

Com seleção direta:

- Espresso (B7)
- Coffee (B8)
- Long (B9)

Selecionável no menu "seleção bebidas" (B3):

- DOPPIO+
- AMERICANO
- 2X ESPRESSO

5. A preparação inicia e no ecrã (B1) aparece a imagem da bebida selecionada e uma barra de progressão que se preenche durante a preparação.

Nota Importante:

- É possível preparar simultaneamente 2 châvenas ESPRESSO premindo também o seletor correspondente a "2X



" durante a preparação 1 ESPRESSO (a imagem continua a aparecer por alguns segundos no início da preparação).

- Enquanto a máquina está a fazer o café, a distribuição pode ser interrompida a qualquer momento premindo o seletor (B2) correspondente a "STOP X".
- Assim que terminar o fornecimento, se desejar aumentar a quantidade de café na châvena, é suficiente premir o seletor que corresponde a "EXTRA +": ao atingir a quantidade pretendida, premir o seletor correspondente a "STOP X".

Quando terminar a preparação, o aparelho estará pronto para uma nova utilização.

IMPORTANTE!

- Durante o uso, no ecrã podem aparecer algumas mensagens (ENCHER O DEPÓSITO, ESVAZIAR DEPÓSITO BORRAS, etc.) cujo significado encontra-se no capítulo "20. Mensagens visualizadas no ecrã".
- Para obter um café mais quente, consultar o parágrafo "7.6 Conselhos para um café mais quente".
- Se o café sair em gotas ou então pouco consistente, com pouco creme ou muito frio, leia os conselhos presentes no parágrafo "7.5 Regulação do moedor de café" e no capítulo "21 Resolução de problemas".
- A preparação de cada café pode ser personalizada (veja os capítulos "12 Personalizar as bebidas" e "13 Memorizar o próprio perfil").
- Se a modalidade "Poupança Energia" for ativada, a distribuição do primeiro café poderá requerer alguns segundos de espera.

7.4 Preparação do café mediante utilização de café pré-moído

Atenção!

- Nunca introduza o café pré-moído com a máquina desligada para evitar que se espalhe no interior da máquina, sujando-a. Neste caso a máquina poderia sofrer danos.
- Nunca introduzir mais do que uma colher medidora rasa (C2), pois o interior da máquina poderia ficar sujo ou o funil (A4) ficar entupido.
- Quando se utiliza café moído só é possível preparar uma châvena de café de cada vez.

1. Prima o seletor (B2) próximo a "AROMA" (B10) enquanto o ecrã (B1) exibir "☞" (moído).
2. Abrir a tampa do funil do café pré-moído (A2).
3. Certifique-se de que o funil (A4) não esteja entupido e inserir uma colher medidora rasa de café moído (fig. 12).
4. Colocar uma châvena em baixo dos bicos de saída de café (A8) (fig. 11).
5. Selecione então o café desejado:

Com seleção direta:

- Espresso (B7)
- Coffee (B8)
- Long (B9)

Selecionável no menu "seleção bebidas" (B3):

AMERICANO

6. A preparação inicia e no ecrã aparece a imagem da bebida selecionada e uma barra de progressão que se preenche durante a preparação.

Nota Importante:

- Enquanto a máquina está a fazer o café, a distribuição pode ser interrompida a qualquer momento premindo o seletor (B2) correspondente a "STOP X".
- Assim que terminar o fornecimento, se desejar aumentar a quantidade de café na châvena, é suficiente premir o seletor que corresponde a "EXTRA +": ao atingir a quantidade pretendida, premir o seletor correspondente a "STOP X".

Quando terminar a preparação, o aparelho estará pronto para uma nova utilização.

Atenção! Preparar o café LONG:

À metade da preparação, aparece a mensagem "INTRODUZA CAFÉ MOÍDO, MAX UMA COLHER MEDIDORA". Introduza uma colher medidora rasa de café pré-moído e premir o seletor (B2) correspondente a "OK ✓".

Nota importante!

- Durante o uso, no ecrã podem aparecer algumas mensagens (ENCHER O DEPÓSITO, ESVAZIAR DEPÓSITO BORRAS, etc.) cujo significado encontra-se no capítulo "20. Mensagens visualizadas no ecrã".

- Para obter um café mais quente, consultar o parágrafo “7.6 Conselhos para um café mais quente”.
- Se a modalidade “Poupança Energia” for ativada, a distribuição do primeiro café poderá requerer alguns segundos de espera..

7.5 Regulagem do moedor

O moedor de café não deve ser regulado, pelo menos inicialmente, pois já foi pré-programado na fábrica para obter uma saída correta de café.

No entanto, se depois de fazer os primeiros cafés a distribuição for pouco consistente, com pouco creme ou muito lenta (em gotas), é necessário efetuar uma correção com o botão de regulação do grau de moagem (A5 - fig. 9).

IMPORTANTE!

O botão de regulação deve ser girado apenas enquanto o moedor de café estiver a funcionar na fase inicial de preparação das bebidas com café.



Se o café sair muito lentamente ou não sair, rodar em um nível em sentido horário em direção ao número 7.

Para obter, porém, uma distribuição de café mais consistente e melhorar o aspeto do creme, rodar no sentido anti-

horário um nível em direção ao número 1 (não mais de um nível por vez, caso contrário o café pode sair às gotas).

O efeito desta correção só será observado após a saída de pelo menos dois cafés sucessivos. Se depois desta regulação não for obtido o resultado desejado, é necessário repetir a operação, girando o manípulo para um outro nível.

7.6 Conselhos para um café mais quente

Para obter um café mais quente, aconselha-se:

- efetuar um enxaguamento, selecionando a função “Enxaguamento” no menu de programação (parágrafo “6.1 Enxague”);
- esquentar com água quente as chávenas (utilizar a função água quente, veja o capítulo “9”); Distribuição de água quente”).
- aumentar a temperatura do café no menu programações “” (B5) (parágrafo “6.7 Temperatura café”).

8. PREPARO DE BEBIDAS QUENTES COM LEITE

IMPORTANTE!

- Para não obter leite pouco espumado, ou com bolhas grandes, limpar sempre a tampa do recipiente do leite (D2) e o bocal da água quente (A9), como descrito no parágrafo “8.4 Limpeza do recipiente do leite depois de cada uso” e “14.10 Limpeza do recipiente de leite” e “14.11 Limpeza do bico de saída de água quente/vapor”.

8.1 Encher e encaixar o recipiente do leite

1. Tirar a tampa (D2) (fig. 13);
2. Encher o recipiente do leite (D3) com uma quantidade suficiente de leite, não superando o nível MAX impresso no recipiente (fig. 14). Considerar que cada marca gravada na lateral do recipiente corresponde a cerca de 100 ml de leite;

IMPORTANTE!

- Para obter uma espuma mais densa e homogênea, utilizar leite desnatado ou parcialmente desnatado em temperatura de frigorífico (cerca de 5° C).
 - Se a modalidade “Poupança energia” estiver ativada, a distribuição da bebida poderá requerer alguns segundos de espera.
3. Certificar-se que o tubo de imersão do leite (D4) esteja bem inserido na sede prevista, no fundo da tampa do recipiente do leite (fig. 15);
 4. Reposicionar a tampa no recipiente do leite.
 5. Se houver, extraia o bocal de saída de água quente/vapor (C6) premindo o botão de desencaixe (C7) (fig. 16);
 6. Engatar, empurrando a fundo, o recipiente de leite (D) ao bocal (A9) (fig. 17): a máquina emite um sinal sonoro (se a função de aviso sonoro está ativa);
 7. Colocar uma chávena suficientemente grande em baixo dos bicos de saída de café (A8) e sob o tubo de saída de leite com espuma (D5); regular o comprimento do tubo de saída de leite para aproximá-lo à chávena, simplesmente puxando-o para baixo (fig. 18).
 8. Seguir as indicações reportadas em seguida para cada função específica.

8.2 Regule a quantidade de espuma

Girando o botão de regulação de espuma (D1) seleciona-se a quantidade de espuma do leite que será fornecida durante a preparação das bebidas com leite.

Posição do botão	Descrição	Aconselhado para ...
	SEM ESPUMA	LEITE QUENTE (não espumado) /CAFFELATTE
	ESPUMA MÍNIMA	LATTE MACCHIATO/ FLAT WHITE
	ESPUMA MÁXIMA	CAPPUCCINO/ CAPPUCCINO+ / CAPPUCCINO MIX / ESPRESSO MACCHIATO / LEITE QUENTE (com espuma)

8.3 Preparo automático de bebidas à base de leite

1. Encher e encaixar o recipiente do leite (D) conforme ilustrado anteriormente;
2. Selecionar a bebida desejada:

Com seleção direta:

- Cappuccino (B14)
- Latte Macchiato (B13)
- Milk (leite quente) (B12)

Selecionável no menu "seleção bebidas" (B3):

- CAPPUCCINO+
 - CAPPUCCINO MIX
 - CAFFELATTE
 - FLAT WHITE
 - ESPRESSO MACCHIATO
3. No ecrã (B1) a máquina aconselha que se rode o botão de regulação de espuma (D1) consoante a espuma que a receita original prevê: rode então o botão situado na tampa do recipiente do leite (D2).
 4. Depois de alguns segundos, o aparelho começa automaticamente a preparação e no ecrã aparece a imagem da bebida selecionada e uma barra de progressão que se preenche durante a preparação.

Nota: indicações gerais para todas as preparações à base de leite

- "ESC": premir se desejar interromper completamente a preparação e voltar à página inicial.
- "STOP X": premir para interromper a saída de leite ou de café e passar para o próximo fornecimento (se estiver previsto) para completar a bebida.
- Assim que terminar a distribuição, se desejar aumentar a quantidade de café no ecrã, premir "EXTRA" +.
- A preparação de cada bebida a base de leite pode ser personalizada (veja os capítulos "12. Personalizar as bebidas" e "13 Memorizar o próprio perfil").
- Não deixar por muito tempo o recipiente de leite fora do frigorífico: quanto mais a temperatura do leite aumenta (5°C ideal), mais a qualidade da espuma piora.

Quando terminar a preparação, o aparelho estará pronto para uma nova utilização.

8.4 Limpeza do recipiente do leite após cada uso

Depois de cada utilização das funções de leite aparece "RODE O BOTÃO PARA CLEAN" e é necessário proceder com a limpeza da tampa do dispositivo emulsionador de leite:

1. Deixar inserido na máquina o recipiente do leite (D) (não é necessário esvaziar o depósito do leite);

2. Posicionar uma chávena ou outro recipiente sob o tubo de saída do leite com espuma (fig. 20).
3. Rode o botão de regulação da espuma (D1) para "CLEAN" (Fig. 19): o ecrã (B1) exibirá "LIMPEZA EM CURSO RECIPIENTE SOB O TUBO" junto com uma barra que se preenche ao se completar a limpeza. A limpeza interrompe-se automaticamente.
4. Recolocar o botão de regulação em uma das seleções da espuma.
5. Remover o depósito do leite e limpar sempre o bocal do vapor (A9) com uma esponja (fig. 21).

Nota importante!

- Na preparação de diversas chávenas de bebida com base de leite, a limpeza do depósito do leite será efetuada após a última preparação. Para proceder com as próximas preparações, quando aparece a mensagem para a função CLEAN, premir o seletor correspondente a "ESC".
- Se a limpeza não for efetuada, no ecrã aparecerá o símbolo  como lembrete que é necessário proceder com a limpeza do recipiente do leite.
- O recipiente com leite pode ser conservado no frigorífico. Em alguns casos, para efetuar a limpeza, é necessário aguardar o aquecimento da máquina.

9. DISTRIBUIÇÃO DE ÁGUA QUENTE

1. Verificar que o bocal de saída de água quente/vapor (C6) esteja encaixado corretamente ao bocal de saída de água quente/vapor (A9);
2. Posicionar um recipiente em baixo do bico de saída (o mais próximo possível para evitar borrifos);
3. Premir o seletor (B2) junto ao símbolo  (B3) para entrar no menu;
4. Premir o seletor junto ao símbolo "NEXT>" até visualizar "ÁGUA QUENTE";
5. Premir o seletor junto a "ÁGUA QUENTE"; No ecrã (B1) aparece a imagem relativa e uma barra de progressão que é preenchida à medida que a preparação é efetuada;
6. A máquina fornece água quente e depois interrompe automaticamente o fornecimento. Para interromper manualmente o fornecimento de água premir o seletor correspondente a "STOP X".

Nota importante!

- Se a modalidade "Poupança de Energia" estiver ativa, o fornecimento de água quente poderia exigir alguns segundos de espera.
- A preparação de água quente pode ser personalizada (veja os capítulos e "12 Personalizar as bebidas" e "13 Memorizar o próprio perfil").

10. TIRAR VAPOR

1. Verificar que o bocal de saída de água quente/vapor (C6) esteja encaixado corretamente ao bocal de saída de água quente/vapor (A9);
2. Encher um recipiente com o líquido a aquecer ou criar espuma e mergulhar o bocal de saída de quente e vapor no líquido;
3. Premir o seletor (B2) junto ao símbolo  (B3) para entrar no menu;
4. Premir o seletor (B2) junto ao símbolo "NEXT>" até visualizar "VAPOR";
5. Premir o seletor junto a "VAPOR"; No ecrã (B1) aparece a relativa imagem e uma barra de progressão que se preenche à medida que a preparação procede e depois de alguns segundos sai vapor que aquece o líquido do cappuccinador;
6. Ao atingir a temperatura ou nível de espuma pretendidos, interrompa o fornecimento do vapor por premir o seletor correspondente a "STOP ✕".

Atenção!

Interromper sempre a distribuição de vapor antes de extrair o recipiente com o líquido, com espuma para evitar queimaduras causadas pelos borrifos.

Nota importante!

Se a modalidade "Poupança de Energia" estiver ativa, a distribuição de água quente poderia exigir alguns segundos de espera.

10.1 Conselhos para a utilização do vapor para criar espuma no leite

- Durante a escolha do tamanho do recipiente, levar em consideração que o volume do líquido aumentará de 2 ou 3 vezes;
- Para obter uma espuma mais densa e rica, utilizar leite desnatado ou parcialmente desnatado em temperatura de frigorífico (cerca de 5° C).
Para obter uma espuma mais cremosa girar o recipiente com movimentos lentos de baixo para cima.
- Para evitar obter um leite com pouca espuma, ou com bolhas grandes, limpar sempre o bico de saída (C6) conforme descrito no parágrafo sucessivo.

10.2 Limpeza do bocal de saída de água quente/vapor após o uso

Limpar o bocal de saída de água quente/vapor (C6) toda vez depois de o utilizar, para evitar que se depositem resíduos de leite ou que entupa.

1. Colocar um recipiente em baixo do bico de saída de água quente/vapor e deixar escoar um pouco de água (veja o capítulo "9 Distribuição de água quente"). Então interrompa

manualmente o fornecimento de água quente por premir o seletor correspondente a "STOP ✕".

2. Aguardar alguns minutos que o bico de saída de água quente/vapor esfrie; então extraí-lo (fig. 16) premendo o botão de desencaixe (C7). Com uma mão, manter o bico de saída parado e, com a outra, rodar e tirar o cappuccinador para baixo (fig. 22).
3. Tirar também o bocal do vapor puxando-o para baixo (fig. 23).
4. Verificar que o furo do bico não esteja entupido. Se necessário, limpe-os com um palito de dentes.
5. Lavar cuidadosamente os elementos do bico de saída com uma esponja e água morna.
6. Introduza o bico e o cappuccinador no bico empurrando para cima e rodando-o em sentido horário até o encaixe.

11. FUNÇÃO CHÁ

1. Verificar que o bocal de saída de água quente/vapor (C6) esteja encaixado corretamente ao bocal de saída de água quente/vapor (A9);
2. Deite na chávina o saquete de chá e coloque-a em baixo do bico de saída (o mais próximo possível para evitar borrifos);
3. Selecione na página inicial a quantidade de água na chávina pretendida por premir o seletor junto a "QUANTIDADE" (B11);
4. Premir o seletor (B2) junto ao símbolo  (B3) para entrar no menu;
5. Premir o seletor (B2) junto ao símbolo "NEXT>" até visualizar "FUNÇÃO CHÁ";
6. - Selecionar a temperatura da água pretendida premindo o seletor próximo ao chá desejado: a cada chá (branco, verde, oolong, preto) corresponde uma temperatura específica de fornecimento de água quente. 1.No ecrã (B) aparece a imagem relativa e uma barra de progressão que é preenchida à medida que a preparação é efetuada;
7. A máquina fornece a quantidade de água quente selecionada e depois interrompe automaticamente o fornecimento. Para interromper manualmente premir o seletor correspondente a "STOP ✕".



Nota!

- Se a modalidade "Poupança de Energia" estiver ativa, a distribuição de água quente poderia exigir alguns segundos de espera.
- A preparação de água na chávina pode ser personalizada (veja os capítulos 12. Personalizar as bebidas " e "13 Memorizar o próprio perfil").
- É possível i em qualquer momento o fornecimento premindo "STOP ✕";

- Assim que terminar o fornecimento, se desejar aumentar a quantidade de café na chávena, é suficiente premir “EXTRA +”: ao atingir a quantidade pretendida, prima “STOP X”.

12. PERSONALIZAR AS BEBIDAS

Aroma (para as bebidas que o prevêm) e a intensidade das bebidas podem ser personalizadas.

- Certificar-se de que esteja ativo o perfil (B4) para o qual deseja personalizar a bebida: de facto, é possível seleccionar as bebidas “MY” para cada um dos 6 perfis;
- Na página inicial, premir o seletor (B2) correspondente a “” (B6);
- Selecione (quer as bebidas com seleção direta ou no interior do menu de bebidas - B3) para aceder às páginas de personalização: os relativos acessórios devem ser inseridos.
- (Apenas bebidas à base de café) “ESCOLHA AROMA DO CAFÉ”: Seleccionar o aroma desejado premindo ou e premir as setas de seleção correspondentes a “-” o “+” e premir o seleção que corresponde a “OK✓”;
- “QUANTIDADE CAFÉ (OU ÁGUA), STOP PARA GUARDAR”: A preparação começa e o aparelho propõe a página de personalização da intensidade ilustrada por uma barra. A estrela ao lado da barra representa a intensidade atualmente programada.
- Quando a intensidade atinge a quantidade mínima programável, no ecrã (B1) aparece “STOP X”.
- Premir o seletor que corresponde a “STOP X” quando na chávena se alcança a quantidade pretendida.
- “DESEJA GUARDAR NOVOS VALORES?”: Premir o seletor correspondente a “OK✓” para salvar (ou o seletor correspondente a  ESC para anular).

O aparelho confirma se os valores foram guardados ou não (consoante a seleção anterior): premir o seletor correspondente a “OK✓”.

O aparelho volta à página inicial.

Nota importante!

- Bebidas a base de leite:** memoriza-se o aroma do café e depois são memorizados individualmente as quantidades de leite e de café;
- Americano:** memoriza-se o aroma do café e depois são memorizados individualmente as quantidades de café e de água quente;
- Água quente:** o aparelho fornecerá água quente: prima o seletor correspondente a “STOP X” para memorizar a quantidade desejada.
- É possível também personalizar as bebidas também por se conectar com a DeLonghi Coffee Link App.
- É possível sair da programação por premir “ ESC”: os valores serão guardados.

Tabela quantidades das bebidas		
Bebida	Quantidade padrão	Quantidade programável
EXPRESSO	≈40 ml	≈20-80 ml
LONG	≈160 ml	≈115-250 ml
COFFEE	≈180 ml	≈100-240 ml
DOPPIO+	≈120 ml	≈80-180 ml
AMERICANO	≈150 ml	≈70-480 ml
CHÁ	≈150 ml	≈30-420 ml
ÁGUA QUENTE	≈250 ml	≈20-420 ml



13. MEMORIZAR O PRÓPRIO PERFIL

Com este aparelho é possível memorizar 6 perfis diferentes, cada um dos quais está associado a um ícone diferente.

Em cada perfil são guardadas na memória as personalizações de AROMA e INTENSIDADE das bebidas “MY” (veja o capítulo “12 Personalizar as bebidas”) e a ordem que são visualizadas todas as bebidas é consoante à frequência de seleção.

Para seleccionar ou entrar em um perfil, prima no perfil atualmente em uso (B4): prima o seletor (B2) próximo ao símbolo “NEXT>” até aparecer o perfil pretendido e prima-o.

Nota importante!

- Perfil “ CON” (CONVIDADO): seleccionando este perfil, é possível preparar as bebidas com as configurações de fábrica. A função  não está ativa.
- É possível renomear o próprio perfil conectando com a DeLonghi Coffee Link App. (serão mostrados apenas os primeiros 3 caracteres).
- Para personalizar o ícone do perfil, consultar o parágrafo “6.15 Personalizar perfil”.

14. LIMPEZA

14.1 Limpeza da máquina

As seguintes partes da máquina podem ser limpas periodicamente:

- o circuito interno da máquina;
- o depósito das borras de café (A10);
- o tabuleiro de recolha de pingos (A14), e o tabuleiro de recolha da condensação (A21) e a grelha do tabuleiro (A13);
- o reservatório para a água (A16);
- os bicos de saída de café (A8);
- o funil para introduzir café pré-moído (A4);
- o infusor (A19), acessível depois de ter aberto a porta de serviço (A18),
- o depósito do leite (D);
- o bocal da água quente/vapor (A9);

- o painel de controlo (B).

Atenção!

- Para a limpeza da máquina não utilizar solventes, detergentes abrasivos ou álcool. Com as superautomáticas De'Longhi não é necessário utilizar aditivos químicos para a limpeza da máquina.
- Nenhum componente do aparelho pode ser lavado na lava-loiças, com exceção da grelha do tabuleiro (A13) e do recipiente do leite (D).
- Não utilizar objetos metálicos para retirar incrustações ou depósitos de café, porque podem riscar as superfícies metálicas ou plásticas.

14.2 Limpeza do circuito interno da máquina

Para períodos de inutilização superiores a 3/4 dias é recomendada antes de utilizá-la, ligá-la e efetuar;

- 2/3 enxaguamentos, selecionando a função "Enxaguamento" (parágrafo "6.1 Enxaguamento ");
- fornecimento de água quente, por alguns segundos (capítulo "9 Distribuição de água quente").

Nota importante!

- É normal que, depois de ter efetuado esta limpeza, haja água no depósito das borras de café (A10).

14.3 Limpeza do depósito de borras de café

Quando o ecrã (B1) mostrar a mensagem "ESVAZIAR DEPÓSITO DE BORRAS", é necessário esvaziá-lo e limpá-lo. Até limpar o depósito de borras (A10), a máquina não pode fazer café. O aparelho avisa sobre a necessidade de esvaziar o depósito mesmo que não esteja cheio, caso tenham passado 72 horas desde a primeira preparação efetuada (para que a contagem das 72 horas seja realizada corretamente, a máquina nunca deve ser desligada da rede elétrica).

Atenção! Perigo de queimaduras

Se são preparados vários cappuccinos em sequência, a base para chávemas de metal (A11) fica quente. Espere que arrefeça antes de tocá-la e segure-a apenas pela parte traseira.

Para executar a limpeza (com a máquina ligada):

- Extraia o tabuleiro de recolha de pingos (A14) (fig. 24), para esvaziá-lo e limpá-lo.
- Esvazie e limpe cuidadosamente o depósito de borras (A10) tendo o cuidado de remover todos os resíduos que podem ter ficado depositados no fundo: o pincel fornecido (C5) possui uma espátula apropriada para esta operação.
- Verificar a cuba de recolha de gotas-condensação (A21) (de cor vermelha) e, se estiver cheia, esvaziá-la.

Atenção!

Ao extrair o tabuleiro de recolha de pingos é obrigatório esvaziar sempre o depósito de borras, mesmo se pouco cheio. Se esta operação não for efetuada pode acontecer que, ao fazer os cafés

sucessivos, o depósito de borras encha mais que o previsto entupindo a máquina.

14.4 Limpeza do tabuleiro de recolha de pingos e de recolha da condensação

Atenção!

O tabuleiro de recolha de pingos (A14) é dotado de um indicador flutuante (A12) (na cor vermelha) do nível da água coletada (fig. 25). Antes que este indicador comece a projetar-se na superfície para apoiar chávemas (A11), é necessário esvaziar o tabuleiro e limpá-lo, caso contrário a água pode transbordar e danificar a máquina, ao plano de apoio ou à zona circunstante.

Para remover a bandeja de recolha de pingos, proceda conforme indicado a seguir:

1. Extrair a bandeja de recolha de pingos e o depósito das borras de café (A10) (fig. 24);
2. Remover a bandeja de apoio das chávemas (A11), a grelha do tabuleiro (A13), então esvaziar o tabuleiro de recolha de pingos e o depósito das borras e lavar todos os componentes.
3. Verifique o tabuleiro de recolha de condensação (de cor vermelha) (A21) e, se estiver cheio, esvaziá-lo.
4. Insira novamente o tabuleiro de recolha de pingos juntamente com a grelha do tabuleiro e o depósito das borras de café.

14.5 Limpeza das partes internas da máquina

Perigo de choques elétricos!

Antes de efetuar as operações de limpeza das partes internas, deve-se desligar a máquina (ver "5. Desligamento da máquina") e desligá-la da rede elétrica. Nunca mergulhar a máquina na água.

1. Inspeccionar periodicamente (cerca de uma vez por mês) se o interior da máquina (acessível quando for extraído o tabuleiro de recolha de pingos) (A14) está sujo. Se necessário, remover os depósitos de cafés com o pincel fornecido (C5) e uma esponja.
2. Aspirar todos os resíduos com um aspirador de pó (fig. 26).

14.6 Limpeza do reservatório de água

1. Limpe periodicamente (aproximadamente uma vez por mês) e a cada substituição do filtro amaciador (C4) (se previsto) o reservatório de água (A16) com um pano húmido e um pouco de detergente delicado: enxague cuidadosamente antes de encher e reintroduza o reservatório;
2. Remova o filtro (se houver) e enxágue-o com água corrente;
3. Insira novamente o filtro (se previsto), encher o reservatório com água fresca e reinsira o reservatório;
4. (Apenas modelos com filtro amaciador) Tirar cerca de 100 ml de água quente para reativar o filtro.

14.7 Limpeza dos bicos de saída de café

1. Limpar periodicamente os bicos de saída de café (A8) utilizando uma esponja ou um pano (fig. 27A);
2. Verificar que os furos do bico de saída de café não estejam obturados. Se necessário, remover os resíduos de café com um palito de dentes (fig. 27B).

14.8 Limpeza do funil para introdução de café moído

Verifique periodicamente (cerca de uma vez por mês) se o funil para a introdução do café pré-moído (A4) não esteja obstruído. Se necessário, remover os resíduos de café com o pincel (C5) fornecido.

14.9 Limpeza do infusor

O infusor (A19) deve ser limpo ao menos uma vez por mês.

Atenção!

O infusor não pode ser extraído com a máquina acesa.

1. Certificar-se que a máquina tenha efetuado corretamente o desligamento (veja o capítulo "5 Desligamento da máquina");
2. Extrair o reservatório de água (A16) (fig. 2);
3. Abrir a porta do infusor (A18) (fig. 28) posicionada na lateral direita;
4. Pressionar para dentro as duas teclas coloridas de descaixei e ao mesmo tempo extrair o infusor para o lado de fora (fig. 29).
5. Mergulhar por cerca de 5 minutos o infusor na água e depois enxaguá-lo com água corrente.

Atenção!

ENXAGUAR SÓ COM ÁGUA

Não utilizar detergentes - Não colocar na máquina de lavar louças

Limpe o infusor sem usar detergentes porque poderiam danificá-lo.

6. Utilizando o pincel (C5), limpar os resíduos de café no infusor, visíveis através da respetiva porta;
7. Depois da limpeza, introduza novamente o infusor, inserindo-o no suporte (fig. 30); em seguida pressione na escrita PUSH (empurrar) até ouvir o clique de encaixe.

IMPORTANTE!

Se for difícil inserir o infusor, é necessário (antes da inserção) colocá-lo na dimensão adequada, pressionando as duas alavancas como indicado na figura 32.

8. Uma vez inserido, certificar-se que as duas teclas coloridas tenham desengatado para fora (fig. 33);
9. Fechar a porta do infusor;
10. Inserir novamente o reservatório de água.

14.10 Limpeza do recipiente para o leite

Para manter eficiente o cursor da espuma de leite, limpar o recipiente do leite (D) tal como descrito em seguida, a cada dois dias:

1. Extrair a tampa (D2);
2. Retire o tubo de saída do leite (D5) e o tubo de extração (D4) (fig. 33);
3. Rodar em sentido anti-horário o botão de regulação de espuma (D1) até a posição "INSERT" (insira) (fig. 33) e retire-o para cima;

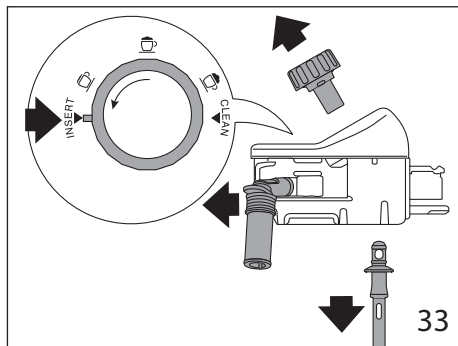

4. Lavar cuidadosamente os componentes com água quente e detergente delicado. **É possível lavar na máquina de lavar louça todos os componentes, posicionando-os porém no cesto superior da máquina de lavar louça.** Prestar muita atenção para que no encavo e no pequeno canal situado sob o manípulo (fig. 34) não restem resíduos de leite: se for o caso, raspar o canal com um palito de dente.

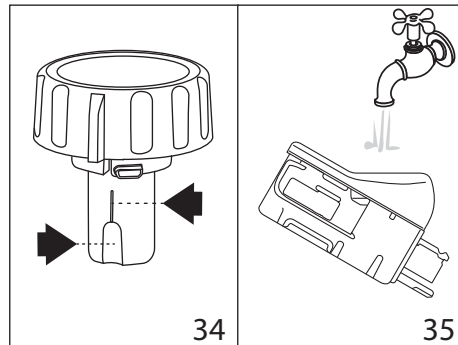

5. Enxaguar o interior da sede do manípulo de regulação da espuma com água corrente (fig. 35);
6. Verificar também que resíduos de leite não tenham obstruído o tubo de imersão e o tubo de saída.
7. Montar novamente o manípulo fazendo coincidir a seta com a mensagem "INSERIR", o tubo de distribuição e o tubo de extração do leite.

8. Pôr novamente a tampa no depósito do leite (D3).

14.11 Limpeza do bocal de água quente/vapor

Limpar o bocal (A9) após cada preparação de leite, com uma esponja, removendo os resíduos de leite depositados nas juntas (fig. 21).

15. DESCALCIFICAÇÃO



Atenção!

- Antes de utilizar, leia as instruções e a etiqueta do descalcificante, indicadas na embalagem do próprio descalcificante.
- É recomendável utilizar exclusivamente descalcificante De'Longhi. O uso de descalcificantes inadequados, assim como a descalcificação não realizada regularmente, pode comportar o surgimento de defeitos não cobertos pela garantia do fabricante.

Descalcificar a máquina quando no ecrã (B1) aparece "É NECESSÁRIA DESCALCIFICAR - OK PARA INICIAR (~45min) ": Se desejar proceder imediatamente com a descalcificação, prima o seletor correspondente (B2) "OK ✓" e seguir as operações a partir do ponto 3.

Para adiar a descalcificação para outro momento, premir o seletor correspondente (B2) "ESC": no ecrã o símbolo  recorda que o aparelho precisa de ser descalcificado. (A mensagem aparecerá a cada acendimento).

Para aceder ao menu descalcificação:

1. Premir o seletor (B2) junto ao símbolo  (B5) para entrar no menu;
2. Premir o seletor junto a "DESCALCIFICAÇÃO " e seguir as indicações no ecrã;

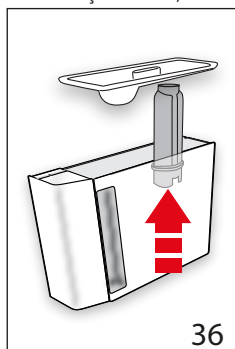

3. "RETIRE O FILTRO DE ÁGUA" (fig. 37); extraia o reservatório de água (A16), retire o filtro de água (C4) (se presente), esvazie o reservatório. Premir o seletor junto a "NEXT>";
4. "DESCALCIFICANTE (NÍVEL A) E ÁGUA (NÍVEL B)" (fig. 38); Deitar no reservatório de água o descalcificante até ao nível A (que corresponde a uma embalagem de 100 ml) impresso ao lado do reservatório; e então adicionar água (um litro) até atingir o nível B; recolocar no lugar o reser-

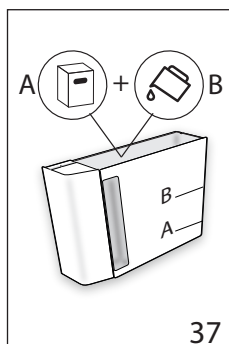

37

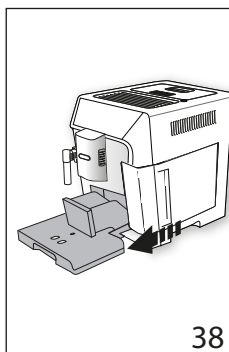

38

vatório de água. Premir o seletor junto a "NEXT>"; "ESVAZIAR O TABULEIRO DE RECOLHA DE PINGOS" (fig. 39):

- 5.
6. Remover, esvaziar e recolocar o tabuleiro de recolha de pingos (A14) e o depósito das borras (A10). Premir o seletor junto a "NEXT>";
7. "COLOQUE UM RECIPIENTE DE 2 L OK PARA COMEÇAR": Deitar sob o bico de saída de água quente/vapor (C6) e em baixo do bico de saída do café (A8) um recipiente vazio com uma capacidade mínima de 2 litros (fig. 8);

Atenção! Perigo de queimaduras

Do bocal de água quente/vapor e do bico de saída de café sai água quente que contém ácidos. Portanto, prestar atenção para não entrar em contacto com esta solução.

7. Prima o seletor correspondente a "OK ✓" para confirmar a inserção da solução descalcificante. O ecrã exhibe "DESCALCIFICAÇÃO EM CURSO, POR FAVOR AGUARDE": o programa de descalcificação inicia e a solução descalcificante sai tanto pelo bocal de saída de água quente/vapor como pelo bico de saída do café efetuando automaticamente uma série de enxaguamentos em intervalos para remover os resíduos de calcário do interior da máquina;
- Depois de cerca de 25 minutos, o aparelho interrompe a descalcificação;
8. "ENXAGUE E ENCHA COM ÁGUA ATÉ AO NÍVEL MAX" (fig. 4): a máquina agora está pronta para um processo de enxaguamento fresca. Esvaziar o recipiente utilizado para recolher a solução descalcificante e extrair o depósito de água, esvaziá-lo, enxaguá-lo água corrente, enchê-lo até ao nível MAX com água fresca e inseri-lo na máquina;
 9. "COLOQUE RECIPIENTE 2L OK PARA INICIAR ENXAG.": Reposicionar o recipiente usado para recolher a solução descalcificante em baixo do bico de saída de café e o bocal de saída de água quente/vapor (fig. 7) e premir o seletor correspondente a "OK ✓";

10. A água quente sai primeiro do bico de saída de café e depois pelo bocal de saída de água quente/vapor e no ecrã aparecerá "ENXAGUAMENTO EM CURSO";
11. Quando a água no reservatório termina, esvaziar o recipiente usado para recolher a água de enxaguamento;

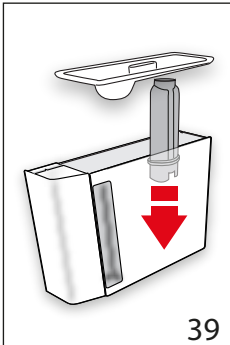

12. (Se o filtro estava instalado) "INSIRA O FILTRO NO LUGAR" (fig.39). Premir o seletor correspondente a "NEXT>" e extrair o reservatório, reintroduzir, se foi retirado anteriormente, o filtro amaciador;
13. "ENXAGUE E ENCHA COM ÁGUA ATÉ AO NÍVEL MAX" (fig. 4): Encher o reservatório até o nível MAX com água fresca;
14. "INSIRA O DEPÓSITO DE ÁGUA" (fig. 5): Inserir novamente o reservatório de água;
15. "COLOQUE RECIPIENTE 2l OK PARA INICIAR ENXAG.": Reposicionar o recipiente usado para recolher a solução descalcificante em baixo do bocal de saída de água quente/vapor (fig. 7) e premir o seletor correspondente a "OK✓";
16. A água quente sai pelo bocal de saída de água quente/vapor e no ecrã aparecerá "ENXAGUAMENTO EM CURSO, POR FAVOR AGUARDE".
17. "ESVAZIAR O TABULEIRO DE RECOLHA DE PINGOS" (fig. 38): No término do segundo enxaguamento, retirar, esvaziar e recolocar o tabuleiro de recolha de pingos (A14) e o depósito das borras (A10): premir o seletor correspondente a "NEXT>";
18. "DESCALCIFICAÇÃO COMPLETADA": premir o seletor correspondente a "OK✓";
19. "ENCHA O DEPÓSITO COM ÁGUA FRESCA": esvaziar o recipiente utilizado para recolher a água de enxaguamento, extrair e encher o depósito de água com água fresca até ao nível MAX e reintroduzi-lo na máquina.

A operação de descalcificação está concluída.

Nota importante!

- Se o ciclo de descalcificação não terminar corretamente (por ex., ausência de energia elétrica), é aconselhável repetir o ciclo.
- É normal que, depois de ter efetuado este de descalcificação, haja água no depósito das borras de café (A10).
- O aparelho exige um terceiro enxaguamento, caso o depósito de água não tenha sido enchido até ao nível max: isto para garantir que não haja solução descalcificante nos circuitos internos do aparelho.. Antes de iniciar o enxaguamento, recordar-se que se deve esvaziar a bandeja de recolha de pingos;

- O eventual pedido da máquina, de dois ciclos de descalcificação num intervalo muito breve, deve ser considerado normal, como consequência do sistema evoluído de controlo implementado na máquina.

16. PROGRAMAÇÃO DA DUREZA DA ÁGUA

A mensagem "É NECESSÁRIA UMA DESCALCIFICAÇÃO - PRIMA OK PARA INICIAR (~45MNI) !" é visualizada depois de um período de funcionamento pré-determinado, que depende do grau da dureza da água.

A máquina é programada na fábrica no NÍVEL 4" de dureza. Se desejar é possível programar a máquina com base na real dureza da água fornecida pela rede nas diversas regiões, tornando assim menos frequente a operação de descalcificação.

16.1 Medição da dureza da água

1. Retirar da embalagem a tira reativa fornecida "TOTAL HARDNESS TEST", (C1) anexada às instruções em inglês;
2. Mergulhar completamente a tira em um copo com água por cerca um segundo.
3. Extrair a tira da água e sacudi-la ligeiramente. Após um minuto mais ou menos, formam-se 1, 2, 3 ou 4 quadradinhos de cor vermelha, segundo a dureza da água. Cada quadradinho corresponde a um nível.

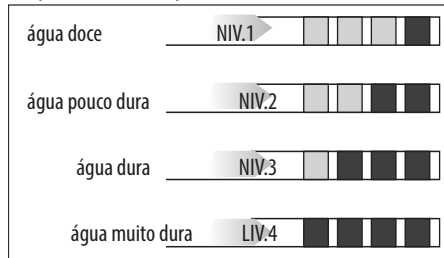

16.2 Programação dureza da água

1. Premir o seletor (B2) junto ao símbolo "⚙️" (B5) para entrar no menu;
2. Navegue pelas opções do menu por premir o seletor correspondente a "NEXT>" até visualizar "DUREZA DA ÁGUA";
3. Premir o seletor junto a "DUREZA DA ÁGUA";
4. "DUREZA DA ÁGUA, ATUAL DESTACADO": Premir o seletor correspondente ao nível desejado (Nível 1 = água doce; Nível 4 = água muito dura);
4. Prima o seletor correspondente a "↶ ESC" para voltar à página inicial.

Nesta altura a máquina é reprogramada segundo a nova definição de dureza da água.

17. FILTRO AMACIADOR

Alguns modelos já vem com o filtro amaciador (C4): se no seu modelo não houver, aconselhamos adquiri-lo nos centros de assistência autorizados De'Longhi.

Para utilizar o filtro corretamente, siga as instruções descritas a seguir.

17.1 Instalação do filtro

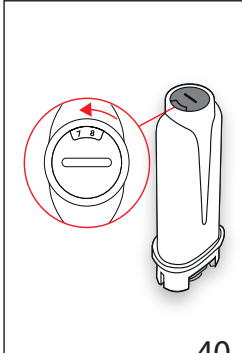

1. Retire o filtro (C4) da embalagem;
 2. Premir o seletor (B2) junto ao símbolo "⚙️" (B5) para entrar no menu;
 3. Navegue pelas opções do menu por premir o seletor correspondente a "NEXT>" até visualizar "FILTRO DE ÁGUA";
 4. Prima a seta de seleção próximo a "FILTRO DE ÁGUA";
5. "RODE O INDICADOR DA DATA ATÉ OS PRÓXIMOS 2 MESES" (fig. 40): rodar o disco com as datas para que sejam visualizados os próximos 2 meses de utilização. Premir o seletor junto a "NEXT>";

Nota Importante

O filtro tem duração de dois meses se o aparelho é utilizado normalmente; se, ao contrário, a máquina permanece inutilizada com o filtro instalado, a duração será de 3 semanas no máximo.

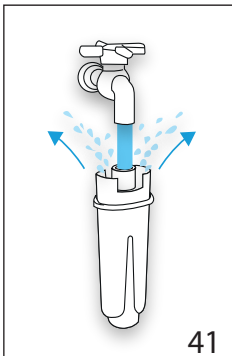

6. "DEIXE CORRER ÁGUA ATÉ ELA SAIR" (fig. 42): Para ativar o filtro, fazer escorrer a água da torneira no furo do filtro como indicado na figura até que a água saia pelas aberturas laterais por mais de um minuto. Premir o seletor junto a "NEXT>";
 7. Extrair o reservatório (A16) da máquina e enchê-lo com água.
8. "MERGULHE O FILTRO DEIXANDO SAIR O AR" (fig. 42): Insira o filtro no reservatório de água e mergulhe-o completamente por uns dez segundos, inclinando-o para permitir que as bolhas de ar saiam. Premir o seletor junto a "NEXT>";

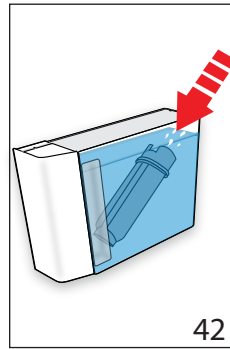



9. "INSIRA O FILTRO NO LUGAR": Inserir o filtro no próprio alojamento (A17 - fig. 39) e prima-o até ao fundo. Premir o seletor junto a "NEXT>";
10. "INSIRA O DEPÓSITO DE ÁGUA": Fechar de novo o depósito com a tampa (A15) e reinserir o mesmo na máquina (fig. 5);

11. "COLOQUE UM RECIPIENTE 0,5L, OK PARA ATIVAR O FILTRO" (fig. 7): posicione o recipiente em baixo do bocal de saída de água quente/vapor (C6) e prima "OK✓": o fornecimento começa e se interrompe automaticamente.

Agora o filtro foi ativado e é possível usar a máquina.

17.2 Substituição do filtro

Substituir o filtro (C4) quando no ecrã (B) aparecer "SUBSTITUA O FILTRO DE ÁGUA, PRIMA OK PARA COMEÇAR" : se desejar proceder imediatamente com a substituição, prima o seletor (B2) correspondente a "OK✓" e siga as operações a partir do ponto 5.

Para adiar a substituição para outro momento, prima o seletor correspondente a "ESC" : no ecrã o símbolo  recorda que é necessário substituir o filtro. Para a substituição, proceder da seguinte forma:

1. Extraia o depósito (A16) e o filtro esgotado;
2. Retire o novo filtro da embalagem;
3. Premir o seletor (B2) correspondente ao símbolo "⚙️" (B5) para entrar no menu;
4. Premir o seletor correspondente a "FILTRO DE ÁGUA";
5. Prima a seta de seleção próximo a "SUBSTITUIR FILTRO DE ÁGUA";
6. Proceder seguindo as operações ilustradas no parágrafo anterior a partir do ponto 5.

Agora o filtro foi ativado e é possível usar a máquina.

Nota importante!

Após dois meses de duração (ver as datas) ou mesmo se o aparelho não for utilizado por 3 semanas, proceder à remoção do filtro mesmo que a máquina ainda não o requer.

17.3 Remoção do filtro

Se desejar continuar a utilizar o aparelho sem o filtro (C4), é necessário removê-lo e sinalizar a sua remoção. Proceder como segue:

1. Extraia o depósito (A16) e o filtro esgotado;
2. Premir o seletor (B2) junto ao símbolo "⚙️" (B5) para entrar no menu;

3. Premir o seletor correspondente a "FILTRO DE ÁGUA";
4. Premir o seletor junto a "RETIRE O FILTRO DE ÁGUA";
5. "CONFIRMAR REMOÇÃO FILTRO": premir o seletor correspondente a "OK✓" (contudo, se desejar voltar ao menu de programações, premir o seletor correspondente a "ESC");
6. "REMOÇÃO FILTRO EFETUADA": o aparelho guardou a modificação. Premir "OK✓" para regressar à página inicial.

Nota importante!

Após dois meses de duração (ver as datas) ou mesmo se o aparelho não for utilizado por 3 semanas, proceder à remoção do filtro mesmo que a máquina ainda não o requer.

18. DADOS TÉCNICOS

Tensão	220-240 V ~ 50-60 Hz max. 10 A
Potência:	a 1450 W
Pressão:	1,9 MPa (19 bar)
Capacidade do depósito de água:	2 l
dimensões LxPxH:	260x470x360 mm
Comprimento do fio:	1200 mm
Peso:	11,4 kg
Capacidade máx. do depósito de grãos de café:	380 g
Banda de frequência:	2400 - 2483,5 MHz
Potencia máxima de transmisión:	10 mW

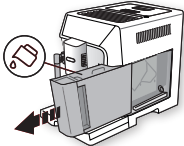
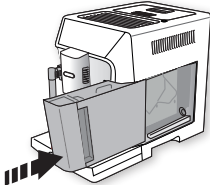
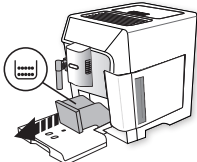

19. MENSAGENS VISUALIZADAS NO ECRÃ

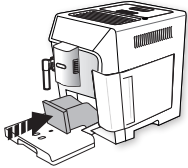
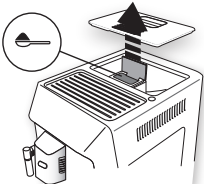
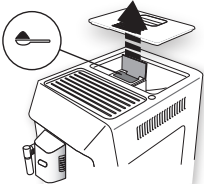
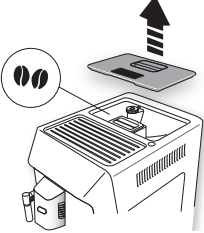

MENSAGEM VISUALIZADA	POSSÍVEL CAUSA	SOLUÇÃO
<p>ENCHER O DEPÓSITO COM ÁGUA FRESCA</p> 	A água no depósito (A16) não é suficiente.	Encher o reservatório de água e/ou inseri-lo corretamente, fazendo pressão até o fundo e sentir o encaixe
<p>INSIRA O DEPÓSITO DE ÁGUA</p> 	O depósito (A16) não está inserido corretamente.	Inserir corretamente o reservatório pressionando-o até o fim.
<p>ESVAZIAR DEPÓSITO DE BORRAS</p> 	O depósito borras (A10) de café está cheio.	Esvaziar o depósito de borras de café, o tabuleiro de recolha de pingos (A14) e efetuar a limpeza e depois inseri-los novamente. Importante: ao retirar o tabuleiro de recolha de pingos, é obrigatório esvaziar sempre o depósito de borras de café, ainda que esta esteja pouco cheio. Se esta operação não for efetuada pode acontecer que, ao fazer os cafés sucessivos, o depósito de borras encha mais que o previsto entupindo a máquina.



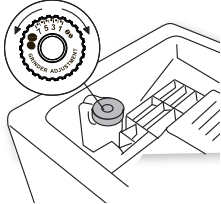

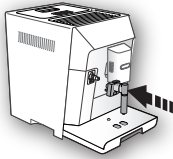
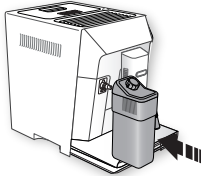

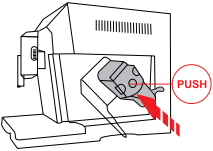
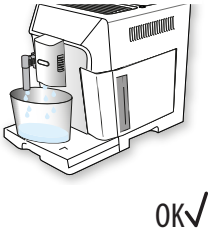
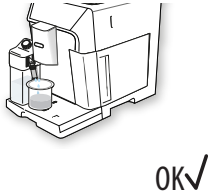



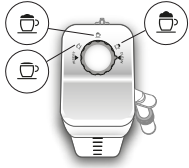

MENSAGEM VISUALIZADA	POSSÍVEL CAUSA	SOLUÇÃO
<p data-bbox="124 170 292 219">INSERIR DEPÓSITO DE BORRAS</p> 	<p data-bbox="370 170 719 219">Após a limpeza não foi inserido o depósito das borras (A10).</p>	<p data-bbox="738 170 1086 219">Extrair a tabuleiro de recolha de pingos (A14) e inserir o depósito das borras de café.</p>
<p data-bbox="124 414 322 492">INTRODUZIR CAFÉ MOÍDO MÁX. UMA COLHER MEDIDORA</p>  <p data-bbox="130 715 202 748">←ESC</p>	<p data-bbox="370 414 719 464">Foi selecionada a função "café pré-moído", mas o café pré-moído não foi colocado no funil (A4).</p>	<p data-bbox="738 414 1086 464">Introduzir o café pré-moído no funil (fig. 12) e repetir o fornecimento.</p>
<p data-bbox="124 761 322 839">INTRODUZIR CAFÉ MOÍDO MÁX. UMA COLHER MEDIDORA</p>  <p data-bbox="292 1053 346 1087">OK✓</p>	<p data-bbox="370 761 719 811">Foi solicitado um café LONG com café pré-moído</p>	<p data-bbox="738 761 1086 839">Introduzir o café pré-moído no funil (A4) (fig. 12) e premir o seletor correspondente a "OK✓" para continuar e completar o fornecimento.</p>
<p data-bbox="124 1108 268 1158">ENCHA O DEPÓSITO DE CAFÉ EM GRÃO</p>  <p data-bbox="130 1414 202 1447">←ESC</p>	<p data-bbox="370 1108 551 1133">Acabou o café em grãos.</p> <p data-bbox="370 1174 719 1224">O funil (A4) para o café pré-moído está obstruído.</p>	<p data-bbox="738 1108 1086 1158">Encher o depósito do café em grão (A3 - fig. 10).</p> <p data-bbox="738 1174 1086 1257">Esvaziar o funil com a ajuda do pincel (C5) como descrito no parágrafo "14.8 Limpeza do funil para a introdução do café moído".</p>



MENSAGEM VISUALIZADA	POSSÍVEL CAUSA	SOLUÇÃO
<p data-bbox="125 166 293 216">MOAGEM MUITO FINA REGULE O MOINHO</p>  <p data-bbox="125 436 202 469">←ESC</p>	<p data-bbox="370 166 719 216">A moagem é muito fina e, portanto, o café sai muito lentamente ou não sai de forma alguma.</p> <p data-bbox="370 469 719 546">Se houver o filtro amaciador (C4) poderia ter havido a emissão de uma bolha de ar no interior do circuito que bloqueou o fornecimento.</p>	<p data-bbox="739 166 1084 455">Repita o fornecimento de café e gire o botão de regulação da moagem (A5) (fig. 9) em um nível em direção ao número 7 em sentido horário enquanto o moinho de café estiver em função. Se, depois de ter feito pelo menos 2 cafés a distribuição for ainda muito lenta, repita a correção atuando no botão de regulação, e aumente um nível (parág. “7.5 Regulação do moedor de café”). Se o problema persistir, verificar que o depósito de água (A16) esteja inserido até ao fundo.</p> <p data-bbox="739 469 1084 546">Inserir o bico de saída de água quente/vapor (C6) na máquina e distribuir um pouco de água quente até que o fluxo se torne regular.</p>
<p data-bbox="125 563 346 640">SELEC. UM SABOR MAIS SUAVE OU REDUZA A DOSE DE CAFÉ</p>  <p data-bbox="125 733 202 766">←ESC</p>	<p data-bbox="370 563 549 588">Foi utilizado muito café.</p>	<p data-bbox="739 563 1084 670">Selecione um aroma mais suave premindo o seletor (B2) correspondente a “AROMA” (B10) ou reduza a quantidade de café moído (máximo 1 colher medidora).</p>
<p data-bbox="125 783 350 832">INSERIR O BICO DE SAÍDA DE ÁGUA</p> 	<p data-bbox="370 783 711 832">O bico de saída de água (C6) não está inserido ou está mal inserido.</p>	<p data-bbox="739 783 1084 832">Inserir o bico de saída de água empurrando até ao fundo.</p>
<p data-bbox="125 1053 338 1078">INSERIR DEPÓSITO DE LEITE</p> 	<p data-bbox="370 1053 654 1103">O depósito do leite (D) não foi inserido corretamente.</p>	<p data-bbox="739 1053 1084 1103">Inserir o depósito do leite empurrando-o até ao fundo (fig. 17).</p>
→		

MENSAGEM VISUALIZADA	POSSÍVEL CAUSA	SOLUÇÃO
<p>INSERIR UNIDADE DE INFUSÕES</p> 	<p>Após a limpeza não foi inserido o infusor (A19).</p>	<p>Inserir o infusor como descrito no parág. "14.9 Limpeza do infusor".</p>
<p>CIRCUITO VAZIO PRIMA OK PARA COMEÇAR</p> 	<p>O circuito hidráulico está vazio</p>	<p>Premir o seletor correspondente a "OK ✓" e deixar escoar a água pelo bocal de saída (C6); o fornecimento interrompe-se automaticamente. Se o problema persistir, verificar que o depósito de água (A16) esteja inserido até ao fundo.</p>
<p>PRIMA OK PARA CLEAN OU RODAR O BOTÃO</p> 	<p>Foi inserido o recipiente do leite com o botão de regulação de espuma (D1) para a posição "CLEAN".</p>	<p>Se desejar proceder com a função CLEAN, premir o seletor correspondente a "OK✓", ou rodar o botão de regulação de espuma para uma das posições de leite.</p>
<p>RODE O BOTÃO PARA A POSIÇÃO CLEAN</p> 	<p>O leite foi recentemente tirado, portanto, é necessário efetuar a limpeza dos tubos internos do seu recipiente (D).</p>	<p>Rodar o botão de regulação de espuma (D1) para a posição CLEAN (fig. 19).</p>
→		

MENSAGEM VISUALIZADA	POSSÍVEL CAUSA	SOLUÇÃO
<p>RODE O BOTÃO DE REGULAÇÃO DA ESPUMA</p> 	<p>Foi inserido o recipiente do leite com o botão de regulação de espuma (D1) para a posição "CLEAN".</p>	<p>Rodar o botão para a posição relativa à espuma desejada.</p>
<p>É NECESSÁRIA UMA DESCALCIFICAÇÃO OK PARA COMEÇAR (~45MIN)</p>  <p>ESC OK✓</p>	<p>Indica que é necessário descalcificar a máquina</p>	<p>Premir o seletor correspondente a "OK✓" Premir o seletor correspondente a "ESC" se pretende efetuá-la noutro momento. É necessário realizar, o quanto antes, o programa de descalcificação descrito no cap. "15 Descalcificação".</p>
<p>SUBSTITUIR O FILTRO DE ÁGUA PRIMA OK PARA COMEÇAR</p>  <p>ESC OK✓</p>	<p>O filtro amaciador (C4) está esgotado.</p>	<p>Premir o seletor correspondente a "OK✓" para substituir o filtro ou removê-lo, ou ESC se se pretende efetuá-la noutro momento. Seguir as instruções do cap. 17. Filtro amaciador".</p>
<p>ALARME GENÉRICO: CONSULTE O MANUAL / APP</p> 	<p>O interior da máquina está muito sujo.</p>	<p>Limpe cuidadosamente a máquina como descrito no cap. "14 Limpeza". Se, após a limpeza, a máquina ainda apresentar esta mensagem, contacte um centro de assistência.</p>
	<p>Recordar que é necessário descalcificar a máquina e/ou substituir o filtro (C4).</p>	<p>É necessário realizar, o quanto antes, o programa de descalcificação descrito no cap. "15 Descalcificação" e/ou substituir o filtro ou removê-lo seguindo as instruções do cap. "17. Filtro amaciador".</p>
	<p>Recorda que é necessário proceder com a limpeza das condutas internas do recipiente do leite (D).</p>	<p>Rodar o botão de regulação de espuma (D1) para a posição CLEAN (fig. 19).</p>
	<p>Recordar que é necessário substituir o filtro (C4).</p>	<p>Substituir o filtro ou removê-lo seguindo as instruções do cap. "17 Filtro amaciador".</p>
→		

MENSAGEM VISUALIZADA	POSSÍVEL CAUSA	SOLUÇÃO
	Recordar que é necessário descalcificar a máquina	É necessário realizar, o quanto antes, o programa de descalcificação descrito no cap. "15 Descalcificação". O eventual pedido da máquina, de dois ciclos de descalcificação num intervalo muito breve, deve ser considerado normal, como consequência do sistema evoluído de controlo implementado na máquina.
MENSAGEM VISUALIZADA	POSSÍVEL CAUSA	SOLUÇÃO
	Indica que a modalidade poupança de energia está ativada.	Para desativar a poupança de energia, proceda conforme descrito no parág. "6.6 Poupança Energia  ".
	Indica que a máquina está em conexão bluetooth com um dispositivo.	
LIMPEZA EM CURSO POR FAVOR AGUARDE	O aparelho detecta algumas impurezas no seu interior.	Aguardar que o aparelho volte a estar pronto para o uso e selecionar novamente a bebida desejada. Se o problema persistir, contactar o Centro de Assistência Autorizado.

20. RESOLUÇÃO DE PROBLEMAS

A seguir são referidas algumas possíveis avarias.

Se o problema não puder ser resolvido no modo descrito, deve-se contactar a Assistência Técnica.

PROBLEMA	POSSÍVEL CAUSA	SOLUÇÃO
O café não está quente.	As chávenas não foram pré-aquecidas.	Esquente com água quente as chávenas (Importante: pode-se utilizar a função água quente);
	O infusor arrefeceu porque passaram 2/3 minutos desde o último café.	Antes de fazer o café, aqueça o infusor com um enxaguamento, pressionando função específica (veja o parág. "6.1 Enxaguamento").
	A temperatura do café definida é baixa.	Programar através do menu uma temperatura mais alta do café (veja o parág. "6.7 Temperatura café").
O café não é muito consistente ou tem pouco creme	A moagem do café é muito grossa.	Rodar o botão de regulação da moagem (A5) em um nível, para o número 1 em sentido anti-horário enquanto o moedor de café estiver em função (fig. 9). Proceder com um nível de cada vez até atingir uma distribuição satisfatória. O resultado pode ser comprovado somente depois de 2 cafés (ver parágrafo "7.5 Regulação do moedor de café").
	O café não é adequado.	Utilize café para máquinas de café expresso.
		→

PROBLEMA	POSSÍVEL CAUSA	SOLUÇÃO
O café sai muito lentamente ou às gotas.	A moagem do café é muito fina.	Rodar o botão de regulação da moagem (A5) de um nível rumo ao número 7 no sentido horário enquanto o moedor de café está em função (fig. 9). Proceder com um nível de cada vez até atingir uma distribuição satisfatória. O resultado pode ser comprovado somente depois de 2 cafés (ver parágrafo "7.5 Regulação do moedor de café").
O café não sai de um ou de ambos os bicos de saída.	Os bicos de saída do café (A8) estão obturados.	Limpar os bocais com um palito de dentes (fig. 27B).
O aparelho não fornece café	O aparelho detecta impurezas no seu interior: o ecrã exibe "Limpeza em curso".	Aguardar que o aparelho volte a estar pronto para o uso e seleccionar novamente a bebida desejada. Se o problema persistir, contactar o Centro de Assistência Autorizado.
O aparelho não liga.	A ficha não está ligada à tomada de corrente.	Ligar a ficha à tomada de corrente (fig. 1).
O infusor não pode ser extraído	Não foi efetuado corretamente o desligamento	Desligar pressionando a tecla  (A7) (veja o cap. "5. "Desligamento da máquina").
No término da descalcificação, o aparelho precisa de um terceiro enxaguamento.	Durante os dois ciclos de enxaguamento, o depósito (A16) não foi enchido até ao nível MAX.	Proceder conforme exigido pelo aparelho, esvaziar primeiro o tabuleiro de recolha de pingos (A14), para evitar que a água transborde.
O leite não sai do tubo de saída (D5)	A tampa (D2) do reservatório do leite (D) está suja	Limpar a tampa do leite como descrito no par. "15.10 Limpeza do recipiente do leite".
O leite tem bolhas grandes, ou sai aos borrifos pelo tubo de saída do leite (D5), ou ainda tem pouca espuma	O leite não está suficientemente frio ou não é parcialmente desnatado ou desnatado.	Utilizar leite totalmente ou parcialmente desnatado em temperatura de frigorífico (cerca 5 °C). Se o resultado ainda não é aquele desejado, tentar com outra marca de leite.
	O botão de regulação da espuma (D1) foi mal regulado.	Regular consoante as indicações do cap. "8. preparação de bebidas quentes com leite".
	A tampa (D2) ou o botão de regulação de espuma (D1) do depósito de leite estão sujos	Limpar a tampa e o botão do recipiente do leite como descrito no par. "15.10 Limpeza do recipiente do leite".
	O bocal da água quente/vapor (A9) está sujo	Limpar o bico como descrito no parág. "14.11 Limpeza do bocal de água quente/vapor".
A superfície de aquecimento de chávenas está quente, apesar de estar desativado	Foram preparadas muitas bebidas em rápida sucessão.	
A máquina não está em uso e emite ruídos ou pequenas baforadas de vapor	A máquina está pronta para o uso ou foi desligada há pouco tempo e algumas gotas de condensado caem no interior do vaporizador ainda quente	Este fenómeno faz parte do funcionamento normal do aparelho; para limitar o fenómeno, esvazie a bandeja de recolha de pingos.

ΠΕΡΙΧΟΜΕΝΑ

1. ΕΙΣΑΓΩΓΗ	77
1.1 Γράμματα εντός παρένθεσης.....	77
1.2 Προβλήματα και επιδιορθώσεις.....	77
1.3 Κατεβάστε την εφαρμογή!.....	77
2. ΠΕΡΙΓΡΑΦΗ	77
2.1 Περιγραφή της συσκευής (σελ. 3 - A)	77
2.2 Περιγραφή της αρχικής σελίδας (βασική οθόνη) (σελ.2 - B)	77
2.3 Περιγραφή των εξαρτημάτων (σελ. 2 - C).....	78
2.4 Περιγραφή του δοχείου γάλακτος (σελ. 2 - D).....	78
3. ΠΡΙΝ ΑΠΟ ΤΗΝ ΠΡΩΤΗ ΛΕΙΤΟΥΡΓΙΑ ΤΗΣ ΣΥΣΚΕΥΗΣ	78
4. ΕΝΑΡΞΗ ΤΗΣ ΣΥΣΚΕΥΗΣ	78
5. ΣΒΗΣΙΜΟ ΤΗΣ ΣΥΣΚΕΥΗΣ	79
6. ΡΥΘΜΙΣΕΙΣ ΜΕΝΟΥ	79
6.1 Ξέβγαλμα	79
6.2 Αφαλάτωση	79
6.3 Φίλτρο νερού	79
6.4 Τιμές ροφημάτων	79
6.5 Αυτόματη απενεργοποίηση (standby)	80
6.6 Εξοικονόμηση ενέργειας.....	80
6.7 Θερμοκρασία καφέ	80
6.8 Σκληρότητα νερού	80
6.9 Επιλογή γλώσσας	80
6.10 Ακουστικό σήμα	80
6.11 Φωτισμός του φλιτζανιού.....	80
6.12 Bluetooth	81
6.13 Εργοστασιακές ρυθμίσεις	81
6.14 Στατιστικά	81
6.15 Εξατομικευμένο προφίλ	81
7. ΠΑΡΑΣΚΕΥΗ ΤΟΥ ΚΑΦΕ	82
7.1 Επιλέξτε το άρωμα του καφέ	82
7.2 Επιλογή της ποσότητας του καφέ.....	82
7.3 Προετοιμασία του καφέ χρησιμοποιώντας καφέ σε κόκκους	82
7.4 Προετοιμασία του καφέ χρησιμοποιώντας προ-αλεσμένο καφέ	83
7.5 Ρύθμιση του μύλου του καφέ.....	83
7.6 Συμβουλές για πιο ζεστό καφέ.....	84
8. ΠΑΡΑΣΚΕΥΗ ΖΕΣΤΩΝ ΡΟΦΗΜΑΤΩΝ ΜΕ ΓΑΛΑ	84
8.1 Γεμίστε να ασφαλίστε το δοχείο του γάλακτος	84
8.2 Ρυθμίστε την ποσότητα του αφρού.....	84
8.3 Αυτόματη προετοιμασία των ροφημάτων με βάση το γάλα.....	84
8.4 Καθαρισμός του δοχείου γάλακτος μετά από κάθε χρήση	85
9. ΠΑΡΟΧΗ ΖΕΣΤΟΥ ΝΕΡΟΥ	85
10. ΠΑΡΟΧΗ ΑΤΜΟΥ	85
10.1 Συμβολές για τη χρήση του ατμού για το αφρόγαλα.....	86
10.2 Καθαρισμός του εγχυτή ζεστού νερού/ατμού μετά τη χρήση	86
12. ΠΡΟΣΩΠΙΚΕΣ ΠΡΟΤΙΜΗΣΕΙΣ ΓΙΑ ΤΑ ΡΟΦΗΜΑΤΑ	86
13. ΑΠΟΘΗΚΕΥΣΗ ΤΟΥ ΠΡΟΦΙΛ ΣΑΣ	87
14. ΚΑΘΑΡΙΣΜΟΣ	87
14.1 Καθαρισμός της μηχανής.....	87
14.2 Καθαρισμός του εσωτερικού κυκλώματος της μηχανής	88
14.3 Καθαρισμός του δοχείου κατακαθιών του καφέ	88
14.4 Καθαρισμός δοχείου συλλογής σταγονιδίων και συλλογής συμπυκνώματος.....	88
14.5 Καθαρισμός του εσωτερικού της μηχανής.....	88
14.6 Καθαρισμός του δοχείου νερού.....	88
14.7 Καθαρισμός ακροφύσιων του εγχυτήρα καφέ	89
14.8 Καθαρισμός χωνιού για την εισαγωγή του αλεσμένου καφέ	89
14.9 Καθαρισμός του εγχυτήρα	89
14.10 Καθαρισμός του δοχείου γάλακτος	89
14.11 Καθαρισμός ακροφύσιου ζεστού νερού/ατμού	90
15. ΑΦΑΛΑΤΩΣΗ	90
16. ΠΡΟΓΡΑΜΜΑΤΙΣΜΟΣ ΤΗΣ ΣΚΛΗΡΟΤΗΤΑΣ ΤΟΥ ΝΕΡΟΥ	91
16.1 Μέτρηση της σκληρότητας του νερού.....	91
16.2 Ρύθμιση της σκληρότητας του νερού	92
17. ΦΙΛΤΡΟ ΑΠΟΣΚΛΗΡΥΝΣΗΣ	92
17.1 Εγκατάσταση του φίλτρου	92
17.2 Αντικατάσταση φίλτρου.....	93
17.3 Αφαίρεση του φίλτρου	93
18. ΤΕΧΝΙΚΑ ΣΤΟΙΧΕΙΑ	93

Πριν χρησιμοποιήσετε τη συσκευή, διαβάζετε πάντα το φύλλο των προειδοποιήσεων ασφαλείας.

1. ΕΙΣΑΓΩΓΗ

Σας ευχαριστούμε που επιλέξετε την αυτόματη μηχανή για καφέ και καπουτσίνο.

Θα χρειαστείτε μερικά λεπτά για να διαβάσετε τις παρούσες οδηγίες χρήσης. Με τον τρόπο αυτό θα αποφύγετε τους κινδύνους ή τις βλάβες στη συσκευή.

1.1 Γράμματα εντός παρένθεσης

Τα γράμματα σε παρένθεση αντιστοιχούν στη λεζάντα που αναφέρεται στην Περιγραφή της συσκευής (σελ.2-3).

1.2 Προβλήματα και επιδιορθώσεις

Σε περίπτωση εμφάνισης προβλημάτων, προσπαθήστε αρχικά να τα λύσετε ακολουθώντας τις προειδοποιήσεις που αναφέρονται στα κεφάλαια «20. Μηνύματα στην οθόνη» και «21. Επίλυση προβλημάτων».

Αν αυτές δεν φέρουν αποτέλεσμα ή για περισσότερες πληροφορίες, συνιστάται να απευθυνθείτε στην τεχνική υποστήριξη πελατών τηλεφωνώντας στον αριθμό που υποδεικνύει το φύλλο «Υποστήριξη πελατών».

Αν η χώρα σας δεν αναφέρεται στο φύλλο, τηλεφωνήστε στον αριθμό που αναφέρεται στην εγγύηση. Για τυχόν επισκευές, απευθυνθείτε αποκλειστικά και μόνο στην Τεχνική Υποστήριξη της De'Longhi. Οι διευθύνσεις υπάρχουν στο πιστοποιητικό εγγύησης που συνοδεύει τη μηχανή.

1.3 Κατεβάστε την εφαρμογή!



Χάρη στην εφαρμογή De'Longhi Coffee Link, μπορείτε να χειριστείτε από μακριά ορισμένες λειτουργίες.

Στην εφαρμογή μπορείτε να βρείτε και πληροφορίες, συμβουλές και διάφορα αλλά σχετικά με τον κόσμο του καφέ και μπορείτε επίσης, να έχετε συγκεντρωμένες όλες τις πληροφορίες που αφορούν τη μηχανή σας.



Αυτό το σύμβολο επισημαίνει τις λειτουργίες που μπορείτε να διαχειριστείτε ή για τις οποίες μπορείτε να ενημερωθείτε από την εφαρμογή.

Επίσης, μπορείτε να δημιουργήσετε μέχρι και 6 νέα ροφήματα και να τα αποθηκεύσετε στη μηχανή σας.

Σημείωση:



Δείτε τις συμβατές συσκευές στο «compatibledevices.delonghi.com».

2. ΠΕΡΙΓΡΑΦΗ

2.1 Περιγραφή της συσκευής (σελ. 3 - A)

- A1. Καπάκι δοχείου κόκκων
- A2. Καπάκι χωνιού αλεσμένου καφέ
- A3. Δοχείο για κόκκους
- A4. Χωνί για αλεσμένο καφέ
- A5. Κουμπί ρύθμισης του βαθμού άλεσης
- A6. Ράφι φλιτζανιών
- A7. Πλήκτρο : για να ανάβετε ή να σβήνετε τη μηχανή (standby)
- A8. Στόμιο καφέ (ρυθμιζόμενου ύψους)
- A9. Ακροφύσιο ζεστού νερού και ατμού
- A10. Δοχείο για τα κατακάθια του καφέ
- A11. Δίσκος φλιτζανιών
- A12. Δείκτης στάθμης νερού στο δίσκο συλλογής σταγόνων
- A13. Σχάρα δίσκου
- A14. Δίσκος συλλογής σταγόνων
- A15. Καπάκι δοχείου νερού
- A16. Δοχείο νερού
- A17. Θήκη φίλτρου αποσκλήρυνσης νερού
- A18. Θυρίδα εγχυτήρα
- A19. Εγχυτήρας
- A20. Καλώδιο τροφοδοσίας
- A21. Δίσκος συλλογής συμπυκνώματος

2.2 Περιγραφή της αρχικής σελίδας (βασική οθόνη) (σελ.2 - B)

- B1. Οθόνη
- B2. Επιλογέας
- B3. Μενού επιλογής ροφημάτων (διαφορετικών από τα ροφήματα απευθείας επιλογής):
 - DOPPIO+
 - ΑΜΕΡΙΚΑΝΙΚΟΣ
 - 2X ESPRESSO
 - CAPPUCCINO+
 - CAPPUCCINO MIX
 - CAFFELATTE
- FLAT WHITE
- ESPRESSO MACCHIATO
- TEA FUCTION (λειτουργία τσαι)
- HOT WATER (ζεστο νερο)
- STEAM (ατμος):
- B4. Προφίλ που μπορούν να προγραμματιστούν (δείτε «13. Αποθήκευση του προφίλ σας»)
- B5. : μενού ρυθμίσεων της μηχανής
- B6. : μενού για την προσωπική προσαρμογή των ρυθμίσεων των ροφημάτων

Ροφήματα άμεσης επιλογής:

- B7. Espresso
- B8. Coffee
- B9. Long
- B14. Cappuccino
- B13. Latte macchiato
- B12. Milk (latte caldo)
- B10. Επιλεγμένο άρωμα (στάνταρ ή προσωπικό)
- B11. Επιλεγμένη ποσότητα (στάνταρ ή προσωπική) .

2.3 Περιγραφή των εξαρτημάτων (σελ. 2 - C)

- C1. Ταίνια αντίδρασης «Total Hardness Test» (επισυνάπτεται στη σελ.2 των οδηγιών στα αγγλικά)
- C2. Μειζούρα για τον αλεσμένο καφέ
- C3. Αφαλατικό
- C4. Φίλτρο αποσκλήρυνσης (*σε ορισμένα μοντέλα)
- C5. Πινέλο καθαρισμού
- C6. Ακροφύσιο παροχής ζεστού νερού/ατμού
- C7. Κουμπί απελευθέρωσης ακροφύσιου

2.4 Περιγραφή του δοχείου γάλακτος (σελ. 2 - D)

- D1. Κουμπί ρύθμισης αφρού και λειτουργίας CLEAN
- D2. Καπάκι δοχείου γάλακτος
- D3. Δοχείο γάλακτος
- D4. Σωλήνας άντλησης γάλακτος
- D5. Σωλήνας παροχής γάλακτος με αφρό (ρυθμιζόμενος)

3. ΠΡΙΝ ΑΠΟ ΤΗΝ ΠΡΩΤΗ ΛΕΙΤΟΥΡΓΙΑ ΤΗΣ ΣΥΣΚΕΥΗΣ

Σημείωση!

- Κατά την πρώτη χρήση ξεπλύνετε με ζεστό νερό όλα τα αποσπώμενα εξαρτήματα που πρόκειται να έρθουν σε επαφή με νερό ή γάλα.
- Πιθανά ίχνη καφέ στον μύλο άλεσης οφείλονται στις δοκιμές λειτουργίας της μηχανής προτού αυτή διατεθεί στο εμπόριο και αποτελούν απόδειξη της σχολαστικής φροντίδας που δείχνουμε για το προϊόν.
- Συνιστάται να ρυθμίσετε το ταχύτερο δυνατόν της σκληρότητας του νερού σύμφωνα με τη διαδικασία που περιγράφει το κεφάλαιο «16 Προγραμματισμός της σκληρότητας του νερού».

- 1. Συνδέστε τη μηχανή στο ηλεκτρικό ρεύμα (εικ. 1).
- 2. “SELECT LANGUAGE”: Πατήστε τον επιλογέα (B2) ο επιλογέας που αντιστοιχεί στο «NEXT>» μέχρι την προβολή στην οθόνη (B1) της επιθυμητής γλώσσας: στη συνέχεια, πατήστε τον επιλογέα που αντιστοιχεί στη γλώσσα.

Στη συνέχεια ακολουθήστε τις οδηγίες που εμφανίζονται επί της οθόνης της ίδιας της μηχανής:

- 3. FILL TANK WITH FRESH WATER» («γεμίστε το δοχείο νερού με φρέσκο νερό»): αφαιρέστε το δοχείο του νερού (A16) (εικ.2), ανοίξτε το καπάκι (A15) (εικ.3) γεμίστε το μέχρι τη γραμμή MAX (εντός της εσωτερικής πλευράς της δεξαμενής) με φρέσκο νερό (εικ.4), στη συνέχεια τοποθετήστε το ξανά στη θέση του (εικ.5).
- 4. “INSERT WATER SPOUT” (“ΤΟΠΟΘΕΤΗΣΤΕ ΤΟ ΣΤΟΜΙΟ ΠΑΡΟΧΗΣ ΝΕΡΟΥ”): Βεβαιωθείτε ότι ο εγχυτήρας ζεστού νερού/ατμού (C6) έχει εισαχθεί στο ακροφύσιο (A9) (εικ.6) και τοποθετήστε από κάτω ένα δοχείο (εικ.7) με ελάχιστη χωρητικότητα 100mL.
- 5. «WATER CIRCUIT EMPTY PRESS OK TO START” («κύκλωμα νερού άδειο, πατήστε ok για έναρξη»): πατήστε τον επιλογέα που αντιστοιχεί στο «OK ✓ « για επιβεβαίωση: η συσκευή παρέχει νερό από το σύστημα παροχής νερού (εικ. 7) και στη συνέχεια οβήνει αυτόματα.

Τώρα η μηχανή του καφέ είναι έτοιμη για κανονική λειτουργία.

Σημείωση!

- Κατά την πρώτη χρήση, θα πρέπει να κάνετε 4-5 καπουτσίνο για να δώσει η μηχανή ένα ικανοποιητικό αποτέλεσμα.
- Κατά την πρώτη χρήση, το κύκλωμα νερού είναι άδειο, για το λόγο αυτό, η μηχανή μπορεί να κάνει πολύ θόρυβο: ο θόρυβος θα υποχωρεί καθώς το κύκλωμα θα γεμίζει.
- Κατά την προετοιμασία των πρώτων 5-6 καπουτσίνο, είναι φυσικό να ακούγεται ο θόρυβος του νερού που βράζει: στη συνέχεια ο θόρυβος μειώνεται.
- Για ακόμη καλύτερες επιδόσεις της μηχανής, συνιστάται η εγκατάσταση του φίλτρου αποσκλήρυνσης (C4) ακολουθώντας τις υποδείξεις στο κεφάλαιο “17 ΦΙΛΤΡΟ ΑΠΟΣΚΛΗΡΥΝΣΗΣ». **ΑΝ ΤΟ ΜΟΝΤΕΛΟ ΣΑΣ ΔΕΝ ΕΧΕΙ ΦΙΛΤΡΟ, ΜΠΟΡΕΙΤΕ ΝΑ ΤΟ ΖΗΤΗΣΕΤΕ ΑΠΟ ΤΗΝ ΤΕΧΝΙΚΗ ΥΠΟΣΤΗΡΙΞΗ ΤΗΣ DE'LONGHI.**

4. ΕΝΑΡΞΗ ΤΗΣ ΣΥΣΚΕΥΗΣ

Σημείωση!

Κάθε φορά που ανάβετε τη συσκευή, εκτελείται αυτόματα ένας κύκλος προθέρμανσης και ξεβγάλματος ο οποίος δεν πρέπει να διακοπεί. Η μηχανή είναι έτοιμη για χρήση μόνο αφού ολοκληρωθεί αυτός ο κύκλος.

- Για να ανάψετε τη συσκευή, πατήστε το πλήκτρο  (A7-εικ.8): στην οθόνη εμφανίζεται το μήνυμα “HEATING UP, PLEASE WAIT” (Θέρμανση, Παρακαλώ περιμένετε).
- Μόλις ολοκληρωθεί η προθέρμανση, η συσκευή θα εμφανίσει ένα άλλο μήνυμα: «RINSING UNDERWAY» («ξεβγάλμα σε εξέλιξη»). Με αυτόν τον τρόπο εκτός του ότι ζεσταίνεται ο λέβητας, η συσκευή προχωρά και αφήνει να τρέξει ζεστό νερό στο εσωτερικό κύκλωμα έτσι ώστε να ζεσταθεί.

Η μηχανή έχει φτάσει στη σωστή θερμοκρασία όταν εμφανίζεται η κεντρική οθόνη (αρχική σελίδα).

5. ΣΒΗΣΙΜΟ ΤΗΣ ΣΥΣΚΕΥΗΣ

Κάθε φορά που σβήνει η συσκευή, εκτελείται αυτόματα ξέβγαλμα, αν έχει ετοιμαστεί καφέ.

- Για να σβήσετε τη συσκευή, πατήστε το πλήκτρο  (A7-εικ. 8).
- Στην οθόνη εμφανίζεται η επιγραφή «ΣΒΗΣΙΜΟ ΣΕ ΞΕΒΓΑΛΙΣΗ, ΠΑΡΑΚΑΛΩ ΠΕΡΙΜΕΝΕΤΕ»: εφόσον προβλέπεται, η συσκευή εκτελεί το ξέβγαλμα και στη συνέχεια σβήνει (stand-by).

Σημείωση!

Αν η συσκευή δεν χρησιμοποιείται για μεγάλες χρονικές περιόδους, αποσυνδέετε τη συσκευή από το ηλεκτρικό ρεύμα:

Προσοχή!

Μην αποσυνδέετε ποτέ το βύσμα εάν δεν έχετε πρώτα σβήσει τη μηχανή πατώντας το κουμπί  (standby).



6. ΡΥΘΜΙΣΕΙΣ ΜΕΝΟΥ

6.1 Ξέβγαλμα

Με αυτή τη λειτουργία μπορείτε να βγάλετε από τον εγχυτή καφέ ζεστό (A8) και από τον εγχυτή ζεστού νερού/ατμού (C6), αν είναι ενεργοποιημένος, ώστε να καθαρίσετε και να ζεστανέτε στο εσωτερικό κύκλωμα της μηχανής.

Τοποθετήστε ένα δοχείο κάτω από το σύστημα παροχής ζεστού νερού το οποίο θα πρέπει να έχει ελάχιστη χωρητικότητα 100ml (εικ.7).

Για να προγραμματίσετε αυτή τη λειτουργία, προχωρήστε με τον ακόλουθο τρόπο:

1. Πατήστε τον επιλογέα (B2) σε αντιστοιχία με το σύμβολο  (B5) για είσοδο στο μενού.
2. Πατήστε τον επιλογέα που αντιστοιχεί στο « RINSING» («ξέβγαλμα»)
3. Μετά από λίγο, πρώτα από το ακροφύσιο του καφέ και στη συνέχεια από τον ακροφύσιο ζεστού νερού/ατμού (αν είναι ενεργοποιημένο) βγαίνει ζεστό νερό που θερμαίνει ολόκληρο το εσωτερικό κύκλωμα της μηχανής: στην οθόνη εμφανίζεται το μήνυμα «RINSING UNDERWAY» («ξέβγαλμα σε εξέλιξη») και μια γραμμή προόδου γεμίζει σιγά-σιγά καθώς προχωρά η παρασκευή.
4. Για να διακόψετε το ξέβγαλμα πατήστε τον επιλογέα που αντιστοιχεί στο «STOP » ή περιμένετε την αυτόματη διακοπή.

Σημείωση!

- Για περιόδους αχρησίας μεγαλύτερες των 3-4 ημερών συνιστάται, μόλις ανάψει ξανά η μηχανή, ξεβγάλετε 2-3 φορές πριν τη χρησιμοποιήσετε.
- Είναι φυσικό, μετά από την εκτέλεση αυτής της λειτουργίας, να υπάρχει νερό στο δοχείο με τα κατακάθια του καφέ (A10).

6.2 Αφαλάτωση







Για τις οδηγίες αφαλάτωσης, ανατρέξτε στο κεφάλαιο «15. Αφαλάτωση».

6.3 Φίλτρο νερού

Για τις οδηγίες σχετικές με την εγκατάσταση του φίλτρου (C4) ανατρέξτε στο κεφάλαιο «17. Φίλτρο αποσκλήρυνσης».

6.4 Τιμές ροφημάτων

Σε αυτό το σημείο, μπορείτε να συμβουλευτείτε τις προσωπικές σας ρυθμίσεις και αν επιθυμείτε, να επαναφέρετε στις εργοστασιακές ρυθμίσεις κάθε ρόφημα.

1. Πατήστε τον επιλογέα (B2) σε αντιστοιχία με το σύμβολο  (B5) για είσοδο στο μενού.
2. Διατρέξτε το μενού πατώντας το βέλος επιλογής που αντιστοιχεί στο επόμενο «NEXT>» μέχρι να εμφανιστεί « BEVERAGES SETTINGS» («ρυθμίσεις ροφημάτων»)
3. Πατήστε τον επιλογέα που αντιστοιχεί σε « BEVERAGES SETTINGS» («ρυθμίσεις ροφημάτων»): στην οθόνη των ρυθμίσεων του πρώτου ροφήματος.
4. Στην οθόνη επισημαίνεται το προφίλ του χρήστη αναφοράς. Οι τιμές προβάλλονται στις κατακόρυφες γραμμές: η εργοστασιακή τιμή υποδεικνύεται από το σύμβολο  ενώ η τρέχουσα τιμή έχει επισημανθεί από το γέμισμα της κατακόρυφης γραμμής.
5. Για επιστροφή στο μενού ρύθμισης, πατήστε τον επιλογέα που αντιστοιχεί στο « ESC». Για να διατρέξετε και να εμφανίσετε τα ροφήματα, πατήστε τον επιλογέα που αντιστοιχεί στο επόμενο «NEXT>»
6. Για επαναφορά των εργοστασιακών ρυθμίσεων στο ρόφημα που εμφανίζεται στην οθόνη, πατήστε « RESET» («ΕΠΑΝΑΦΟΡΑ»)
7. «CONFIRM RESET?»: για επιβεβαίωση, πατήστε τον επιλογέα που αντιστοιχεί στο «OK ✓» (για ακύρωση, πατήστε το βέλος επιλογής που αντιστοιχεί στο « ESC»)
8. «DEFAULT VALUES SET» ("εργοστασιακές ρυθμίσεις ρυθμιμένες"): πατήστε «OK» ✓.

Το ρόφημα έχει επαναπρογραμματιστεί στις εργοστασιακές ρυθμίσεις. Προχωρήστε με τα άλλα ροφήματα ή επιστρέψτε στην αρχική σελίδα πατώντας 2 φορές το αντίστοιχο βέλος « ESC».







Σημείωση!

- Για να αλλάξετε τα ροφήματα κάποιου άλλου προφίλ, επιστρέψτε στην κεντρική σελίδα, επιλέξτε το προφίλ που επιθυμείτε (B4) και επαναλάβετε τη διαδικασία.
- Για επαναφορά όλων των ροφημάτων του προφίλ στις εργοστασιακές τιμές, δείτε παράγραφο «6.13 Εργοστασιακές ρυθμίσεις».

6.5 Αυτόματη απενεργοποίηση (standby)

Μπορείτε να ρυθμίσετε την αυτόματη απενεργοποίηση έτσι ώστε η συσκευή να σβήσει μετά από 15 ή 30 λεπτά ή μετά από 1, 2 ή 3 ώρες μη χρήση.

Για να επαναπρογραμματίσετε ξανά την αυτόματη απενεργοποίηση προχωρήστε με τον ακόλουθο τρόπο:





1. Πατήστε τον επιλογέα (B2) σε αντιστοιχία με το σύμβολο  (B5) για είσοδο στο μενού.
2. Διατρέξτε το μενού πατώντας τον επιλογέα που αντιστοιχεί στο επόμενο «NEXT>» μέχρι να εμφανιστεί το αυτόματο σβήσιμο «AUTO-OFF »
3. Πατήστε τον επιλογέα που αντιστοιχεί στο «AUTO-OFF » («αυτόματο σβήσιμο»)
4. Επιλέξτε το διάστημα του χρόνου που επιθυμείτε πατώντας τα βέλη επιλογής που αντιστοιχούν σε  (αύξηση) ή  (μείωση) της τιμής.
5. Για επιβεβαίωση, πατήστε τον επιλογέα που αντιστοιχεί στο «OK» 
6. Πατήστε τον επιλογέα που αντιστοιχεί στο  ESC» για επιστροφή στην αρχική σελίδα.

Το αυτόματο σβήσιμο έχει προγραμματιστεί ξανά.

6.6 Εξοικονόμηση ενέργειας

Με αυτή τη λειτουργία μπορεί κανείς να ενεργοποιήσει ή να απενεργοποιήσει τον τρόπο εξοικονόμησης ενέργειας. Όταν η λειτουργία είναι ενεργή, εξασφαλίζει μικρότερη κατανάλωση ενέργειας σύμφωνα με τους εν ισχύ ευρωπαϊκούς κανονισμούς.



Για να απενεργοποιήσετε ή να ενεργοποιήσετε τη λειτουργία «εξοικονόμηση ενέργειας», προχωρήστε ως εξής:



1. Πατήστε τον επιλογέα (B2) σε αντιστοιχία με το σύμβολο  (B5) για είσοδο στο μενού.
2. Διατρέξτε το μενού πατώντας τον επιλογέα που αντιστοιχεί στο επόμενο «NEXT>» μέχρι να εμφανιστεί «ENERGY SAVING» («εξοικονόμηση ενέργειας»).
3. Πατήστε τον επιλογέα που αντιστοιχεί «ENERGY SAVING» («εξοικονόμηση ενέργειας») για απενεργοποίηση  ή ενεργοποίηση  της λειτουργίας.
4. Πατήστε τον επιλογέα που αντιστοιχεί στο  ESC» για επιστροφή στην αρχική σελίδα.

Στην οθόνη δίπλα, εμφανίζεται το αντίστοιχο σύμβολο που υποδεικνύει ότι η λειτουργία έχει ενεργοποιηθεί.

6.7 Θερμοκρασία καφέ

Αν επιθυμείτε να αλλάξετε τη θερμοκρασία του νερού με την οποία βγαίνει ο καφές, προχωρήστε με τον ακόλουθο τρόπο:

1. Πατήστε τον επιλογέα (B2) σε αντιστοιχία με το σύμβολο  (B5) για είσοδο στο μενού.
2. Διατρέξτε το μενού πατώντας τον επιλογέα που αντιστοιχεί στο επόμενο «NEXT>» μέχρι να εμφανιστεί το μήνυμα  «COFFEE TEMPERATURE» («θερμοκρασία καφέ»)





3. Πατήστε το βέλος επιλογής που αντιστοιχεί στη θερμοκρασία καφέ  «COFFEE TEMPERATURE» («θερμοκρασία καφέ»): στην οθόνη (B1) εμφανίζονται οι τιμές που μπορούν να επιλεγούν (η τρέχουσα τιμή έχει υπογραμμιστεί)
4. Πατήστε τον επιλογέα σε αντιστοιχία με την τιμή που επιθυμείτε να ρυθμίσετε, σε χαμηλή, μεσαία, υψηλή, μέγιστη (LOW, MEDIUM, HIGH, MAX)
5. Πατήστε 2 φορές τον επιλογέα που αντιστοιχεί στο  ESC» για επιστροφή στην αρχική σελίδα.

6.8 Σκληρότητα νερού

Για τις οδηγίες που αφορούν τη ρύθμιση της σκληρότητας του νερού, ανατρέξτε στο κεφάλαιο «16 Προγραμματισμός της σκληρότητας του νερού».





6.9 Επιλογή γλώσσας

Εάν θέλετε να αλλάξετε τη γλώσσα της οθόνης (B1), ενεργήστε ως εξής:

1. Πατήστε τον επιλογέα (B2) σε αντιστοιχία με το σύμβολο  (B5) για είσοδο στο μενού.
2. Διατρέξτε το μενού πατώντας το βέλος επιλογής που αντιστοιχεί στο επόμενο «NEXT>» μέχρι να εμφανιστεί το μήνυμα «SELECT LANGUAGE»  («επιλογή γλώσσας»)
3. Πατήστε τον επιλογέα που αντιστοιχεί στο «SELECT LANGUAGE»  («επιλογή γλώσσας»)
4. Πατήστε τον επιλογέα που αντιστοιχεί στο εικονίδιο της γλώσσας που επιθυμείτε να επιλέξετε (πατήστε τον επιλογέα που αντιστοιχεί στο «NEXT>» για προβολή των διαθέσιμων εικονιδίων)
5. Πατήστε 2 φορές τον επιλογέα που αντιστοιχεί στο  ESC» για επιστροφή στην αρχική σελίδα.

6.10 Ακουστικό σήμα

Με τη λειτουργία αυτή ενεργοποιείται ή απενεργοποιείται η ηχητική ειδοποίηση που μεταδίδει η μηχανή σε κάθε πάτημα των εικονιδίων και σε κάθε τοποθέτηση/αφαίρεση των εξαρτημάτων. Για την απενεργοποίηση ή την εκ νέου ενεργοποίηση του ακουστικού σήματος προχωρήστε με τον ακόλουθο τρόπο:



1. Πατήστε τον επιλογέα (B2) σε αντιστοιχία με το σύμβολο  (B5) για είσοδο στο μενού.
2. Διατρέξτε το μενού πατώντας τον επιλογέα που αντιστοιχεί στο επόμενο «NEXT>» μέχρι να εμφανιστεί το μήνυμα «BEEP» («ακουστικό σήμα»).
3. Πατήστε τον επιλογέα που αντιστοιχεί «BEEP» («ακουστικό σήμα») για απενεργοποίηση  ή ενεργοποίηση  της λειτουργίας;
4. Πατήστε τον επιλογέα που αντιστοιχεί στο  ESC» για επιστροφή στην αρχική σελίδα.

6.11 Φωτισμός του φλιτζανιού

Με αυτή τη λειτουργία ενεργοποιούνται ή απενεργοποιούνται τα φώτα του φωτισμού του φλιτζανιού:





Τα φώτα ανάβουν σε κάθε παροχή καφέ, ροφημάτων γάλακτος και σε κάθε ξέπλυμα.

Για να απενεργοποιήσετε ή να ενεργοποιήσετε και πάλι τη λειτουργία αυτή, προχωρήστε με τον ακόλουθο τρόπο:

1. Πατήστε τον επιλογή (B2) σε αντιστοιχία με το σύμβολο «» (B5) για είσοδο στο μενού.
2. Διατρέξτε το μενού πατώντας τον επιλογή που αντιστοιχεί στο επόμενο «NEXT>» μέχρι να εμφανιστεί το μήνυμα «CUP LIGHTING» («ΦΩΤΙΣΜΟΣ ΦΛΙΤΖΑΝΙΩΝ»)
3. Πατήστε τον επιλογή που αντιστοιχεί στο «CUP LIGHTING» («ΦΩΤΙΣΜΟΣ ΦΛΙΤΖΑΝΙΩΝ») για να απενεργοποιήσετε (OFF) ή να ενεργοποιήσετε (ON) τη λειτουργία
4. Πατήστε τον επιλογή που αντιστοιχεί στο « ESC» για επιστροφή στην αρχική σελίδα.

6.12 Bluetooth

Με αυτή τη λειτουργία ενεργοποιείται ή απενεργοποιείται το PIN προστασίας για τη σύνδεση με τη μηχανή μέσω συσκευής.

1. Πατήστε τον επιλογή (B2) σε αντιστοιχία με το σύμβολο «» (B5) για είσοδο στο μενού.
2. Διατρέξτε το μενού πατώντας το βέλος επιλογής που αντιστοιχεί στο επόμενο «NEXT>» μέχρι να εμφανιστεί το αυτόματο σβήσιμο «BLUETOOTH»
3. Πατήστε τον επιλογή που αντιστοιχεί στο «BLUETOOTH»: στην οθόνη (B1) εμφανίζεται ο σειριακός αριθμός που προσδιορίζει τη μηχανή (19 ψηφία) και ένας αριθμός 4 ψηφίων (PIN)
4. Πατήστε τον επιλογή για απενεργοποίηση (OFF) ή ενεργοποίηση (ON) της αίτησης για pin όταν συνδέεστε μέσω App.
5. Πατήστε 2 φορές τον επιλογή που αντιστοιχεί στο « ESC» για επιστροφή στην αρχική σελίδα.

Το προκαθορισμένο PIN στη μηχανή είναι το "0000": συνιστούμε να αλλάξετε το PIN απευθείας από την εφαρμογή.

Σημείωση!





Ο σειριακός αριθμός της μηχανής σας, που φαίνεστε μέσα στη λειτουργία «Bluetooth» σας επιτρέπει να προσδιορίσετε με ακρίβεια τη μηχανή κατά τη στιγμή που γίνεται η σύνδεσή της με την εφαρμογή.

6.13 Εργοστασιακές ρυθμίσεις

Με αυτή τη λειτουργία γίνεται επαναφορά όλων των ρυθμίσεων από το μενού και όλων των προγραμματισμών των ποσοτήτων επαναφέροντας τις τιμές του εργοστασίου (εκτός της γλώσσας που παραμένει ως έχει ρυθμιστεί).





Για την αποκατάσταση των εργοστασιακών τιμών προχωρήστε με τον ακόλουθο τρόπο:

1. Πατήστε τον επιλογή (B2) σε αντιστοιχία με το σύμβολο «» (B5) για είσοδο στο μενού.

2. Διατρέξτε το μενού πατώντας τον επιλογή που αντιστοιχεί στο επόμενο «NEXT>» μέχρι να εμφανιστεί το μήνυμα « VALORI FABBRICA» («εργοστασιακές ρυθμίσεις»)
3. Πατήστε τον επιλογή που αντιστοιχεί στο « «DEFAULT VALUES» («εργοστασιακές ρυθμίσεις»): η οθόνη (B1) εμφανίζει «DEFAULT VALUES RESET?» («επαναφορά εργοστασιακών ρυθμίσεων»): πατήστε τον επιλογή που αντιστοιχεί στο «OK✓» για επιβεβαίωση (ή πατήστε τον επιλογή που αντιστοιχεί στο « ESC» για ακύρωση της εργασίας)
4. "DEFAULT VALUES SET" (ΕΡΓΟΣΤΑΣΙΑΚΕΣ ΡΥΘΜΙΣΕΙΣ ΡΥΘΜΙΣΜΕΝΕΣ) πατήστε τον επιλογή που αντιστοιχεί στο «OK✓» για επιβεβαίωση
5. Πατήστε τον επιλογή που αντιστοιχεί στο « ESC» για επιστροφή στην αρχική σελίδα.





6.14 Στατιστικά

Με αυτή τη λειτουργία εμφανίζονται τα στατιστικά στοιχεία της μηχανής. Για την εμφάνισή τους, προχωρήστε με τον ακόλουθο τρόπο:

1. Πατήστε τον επιλογή (B2) σε αντιστοιχία με το σύμβολο «» (B5) για είσοδο στο μενού.
2. Διατρέξτε το μενού πατώντας το βέλος επιλογής που αντιστοιχεί στο επόμενο «NEXT>» μέχρι να εμφανιστεί το μήνυμα « STATISTICS» («στατιστικά»)
3. Πατήστε τον επιλογή που αντιστοιχεί στο μήνυμα « STATISTICS» («στατιστικά») και και ελέγξτε όλα τα στατιστικά πατώντας και διατρέχοντας τις καταχωρήσεις με τον επιλογή που αντιστοιχεί στο «NEXT>»
4. Πατήστε 2 φορές « ESC»: η συσκευή επιστρέφει στην αρχική σελίδα.

6.15 Εξατομικευμένο προφίλ







Για να δώσετε την προσωπική εικόνα του προφίλ, προχωρήστε με τον ακόλουθο τρόπο:

1. Πατήστε τον επιλογή (B2) σε αντιστοιχία με το σύμβολο «» (B5) για είσοδο στο μενού.
2. Διατρέξτε το μενού πατώντας τον επιλογή που αντιστοιχεί στο «NEXT>» μέχρι να εμφανιστεί « CUSTOMISE PROFILE» («εξατομικευμένο προφίλ»)
3. Πατήστε τον επιλογή που αντιστοιχεί στο « CUSTOMISE PROFILE» («εξατομικευμένο προφίλ»)
4. Πατήστε τον επιλογή που αντιστοιχεί στο εικονίδιο που επιθυμείτε να επιλέξετε (πατήστε τον επιλογή που αντιστοιχεί στο «NEXT>» για προβολή των διαθέσιμων εικονιδίων)
5. Πατήστε 2 φορές τον επιλογή που αντιστοιχεί στο « ESC» για επιστροφή στην αρχική σελίδα.

7. ΠΑΡΑΣΚΕΥΗ ΤΟΥ ΚΑΦΕ

7.1 Επιλέξτε το άρωμα του καφέ





Επιλέξτε το άρωμα που επιθυμείτε από την αρχική σελίδα πατώντας «AROMA» («άρωμα») (B10):

	(Δείτε «7.4 Προετοιμασία του καφέ χρησιμοποιώντας προ-αλεσμένο καφέ»)
	EXTRA LIGHT (πολύ ελαφρύ)
	LIGHT (ελαφρύ)
	MEDIUM (μεσαίο)
	STRONG (δυνατό)
	EXTRA STRONG (πολύ δυνατό)
	Προσωπικό (αν προγραμματίζεται) / Standard

Μετά την παροχή, η ρύθμιση του αρώματος επιστρέφει στην τιμή .

7.2 Επιλογή της ποσότητας του καφέ

Επιλέξτε την επιθυμητή ποσότητα καφέ στο φλιτζάνι από την αρχική σελίδα, πατώντας τον επιλογέα (B2) που αντιστοιχεί στο μήνυμα «QUANTITY» («ποσότητα») (B11):

	SMALL SIZE (μικρή ποσότητα)
	MEDIUM SIZE (μεσαία ποσότητα)
	LARGE SIZE (μεγάλη ποσότητα)
	X-LARGE SIZE (πολύ μεγάλη ποσότητα)
	Προσωπικό (αν προγραμματίζεται) / Standard

Μετά την παροχή, η ρύθμιση της ποσότητας επιστρέφει στην τιμή .

7.3 Προετοιμασία του καφέ χρησιμοποιώντας καφέ σε κόκκους

Προσοχή!

Μη χρησιμοποιείτε πράσινους καραμελωμένους κόκκους καφέ γιατί μπορεί να κολλήσουν στο μύλο και να τον καταστήσουν άχρηστο.

1. Εισάγετε τον καφέ σε κόκκους στο αντίστοιχο δοχείο (A3) (εικ. 10).
2. Τοποθετήστε ένα φλιτζάνι κάτω από το στόμιο καφέ (A8).
3. Χαμηλώστε τον εγχυτήρα (A12) με τρόπο που να προσεγγίζει όσο το δυνατό περισσότερο τα φλιτζάνια (εικ.11): με τον τρόπο αυτό έχετε καλύτερο αφρό.
4. Επιλέξτε τον καφέ που επιθυμείτε:

Για άμεση επιλογή:

- Espresso (B7)
- Coffee (B8)
- Long (B9)

Που μπορεί να επιλεγεί από το μενού «επιλογή ροφημάτων» (B3):



- DOPPIO+
- AMERICANO
- 2X ESPRESSO

5. Η προετοιμασία αρχίζει και στην οθόνη (B1) εμφανίζεται το εικονίδιο του επιλεγμένου ροφήματος και μια γραμμή εξέλιξης που γεμίζει σιγά-σιγά όσο προχωρά η προετοιμασία.

Σημείωση:

- Μπορείτε να προετοιμάσετε ταυτόχρονα 2 φλιτζάνια ESPRESSO πατώντας και τον επιλογέα που αντιστοιχεί στο

μήνυμα «2X » κατά τη διάρκεια της προετοιμασίας 1 ESPRESSO (η εικόνα παραμένει σε προβολή για μερικά δευτερόλεπτα από την αρχή της προετοιμασίας).

- Ενώ η μηχανή ετοιμάζει τον καφέ, η παροχή μπορεί να σταματήσει οποιαδήποτε στιγμή πατώντας τον επιλογέα (B2) που αντιστοιχεί στο «STOP ».
- Μόλις ολοκληρωθεί η παροχή, αν θέλετε να αυξήσετε την ποσότητα του καφέ στο φλιτζάνι, αρκεί να πατήσετε το επιλογέα (B2) που αντιστοιχεί στο «+ EXTRA»: και μόλις φτάσετε στην επιθυμητή ποσότητα πατήστε τον επιλογέα που αντιστοιχεί στο «STOP ».

Μόλις ολοκληρωθεί η προετοιμασία, η μηχανή είναι έτοιμη για νέα χρήση.

Σημείωση!

- Κατά τη διάρκεια της χρήσης θα εμφανιστούν στην οθόνη κάποια μηνύματα (FILL TANK - ΓΕΜΙΣΤΕ ΤΟ ΔΟΧΕΙΟ -, EMPTY GROUNDS CONTAINER, ΑΔΕΙΑΣΤΕ ΤΟ ΔΟΧΕΙΟ ΓΙΑ ΤΑ ΚΑΤΑΚΑΘΙΑ, κλπ.) των οποίων η σημασία αναφέρεται στο κεφάλαιο "20. Μηνύματα στην οθόνη».

- Για πιο ζεστό καφέ, ανατρέξτε στην παράγραφο "7.6 Συμβουλές για πιο ζεστό καφέ".
- Αν ο καφές βγαίνει σε σταγόνες ή ελάχιστα συμπαγής με λίγη κρέμα ή πολύ κρύος διαβάστε τις συμβουλές που αναφέρονται στην παράγραφο "7.5 Ρύθμιση του μύλου του καφέ" και στο κεφάλαιο "21. Επίλυση προβλημάτων".
- Η προετοιμασία κάθε καφέ μπορεί να γίνει βάσει των προσωπικών προτιμήσεων (δείτε κεφάλαια "12"). Προσωπικές προτιμήσεις για τα ροφήματα» και «13. Αποθήκευση του προφίλ σας»).
- Αν η λειτουργία "Energy Saving" ("εξοικονόμηση ενέργειας") είναι ενεργή, η παροχή του πρώτου καφέ μπορεί να απαιτήσει μερικά δευτερόλεπτα αναμονής.

7.4 Προετοιμασία του καφέ χρησιμοποιώντας προ-αλεσμένο καφέ

Προσοχή!

- Μη βάζετε ποτέ προαλεσμένο καφέ με τη μηχανή σβηστή, για να αποφύγετε το διασκορπισμό του στο εσωτερικό της. Σε αυτή την περίπτωση η μηχανή θα μπορούσε να υποστεί βλάβη.
 - Μη χρησιμοποιείτε ποτέ περισσότερο από 1 κοφτή μεζούρα (C2), διαφορετικά το εσωτερικό της μηχανής μπορεί να λερωθεί και το χωνί να μπουκώσει.
 - Αν χρησιμοποιείτε προαλεσμένο καφέ, μπορείτε να προετοιμάσετε μόνο ένα φλιτζάνι τη φορά.
1. Πατήστε τον επιλογέα (B2) που αντιστοιχεί στο άρωμα «AROMA» (B10) μέχρις ότου στην οθόνη (B1) εμφανιστεί το μήνυμα αλεσμένος «☛» (ground).
 2. Ανοίξτε το καπάκι του χωνιού του προαλεσμένου καφέ (A2).
 3. Βεβαιωθείτε ότι το χωνί (A4) δεν έχει φράξει, στη συνέχεια εισάγετε μια κοφτή μεζούρα προαλεσμένου καφέ (εικ.12).
 4. Τοποθετήστε ένα φλιτζάνι κάτω από το ακρυφύσιο παροχής καφέ (A8) (εικ.11).
 5. Επιλέξτε τον καφέ που επιθυμείτε:

Για άμεση επιλογή:

- Espresso (B7)
- Coffee (B8)
- Long (B9)

Που μπορεί να επιλεγεί από το μενού «επιλογή ροφημάτων» (B3):

- AMERICANO

6. Η προετοιμασία αρχίζει και στην οθόνη εμφανίζεται το ειδικονίδιο του επιλεγμένου ροφήματος και μια γραμμή εξέλιξης που γεμίζει σιγά-σιγά όσο προχωρά η προετοιμασία.

Σημείωση:

- Ενώ η μηχανή ετοιμάζει τον καφέ, η παροχή μπορεί να σταματήσει οποιαδήποτε στιγμή πατώντας τον επιλογέα (B2) που αντιστοιχεί στο «STOP X».

- Μόλις ολοκληρωθεί η παροχή, αν θέλετε να αυξήσετε την ποσότητα του καφέ στο φλιτζάνι, αρκεί να πατήσετε το επιλογέα (B2) που αντιστοιχεί στο «+ EXTRA»: και μόλις φτάσετε στην επιθυμητή ποσότητα πατήστε τον επιλογέα που αντιστοιχεί στο «STOP X».

Μόλις ολοκληρωθεί η προετοιμασία, η μηχανή είναι έτοιμη για νέα χρήση.

Προσοχή! Προετοιμασία του καφέ LONG:

Στα μισά της προετοιμασίας, εμφανίζεται το μήνυμα «ADD GROUND COFFEE, MAXIMUM ONE MEASURE» ("προσθέστε προαλεσμένο καφέ, το πολύ μία μεζούρα"). Στη συνέχεια, βάλτε μία μεζούρα προ-αλεσμένου καφέ και πατήστε τον επιλογέα (B2) που αντιστοιχεί στο «OK✓».

Σημείωση!

- Κατά τη διάρκεια της χρήσης μπορεί να εμφανιστούν στην οθόνη κάποια μηνύματα (ΓΕΜΙΣΤΕ ΤΟ ΔΟΧΕΙΟ ΑΔΕΙΑΣΤΕ ΤΟ ΔΟΧΕΙΟ ΥΠΟΛΕΙΜΜΑΤΩΝ, κλπ.) των οποίων η σημασία αναφέρεται στο κεφάλαιο «20. Μηνύματα στην οθόνη».
- Για να έχετε πιο ζεστό καφέ συμβουλευτείτε την παράγραφο «7.6 Συμβουλές για πιο ζεστό καφέ».
- Αν η λειτουργία "Energy Saving" ("εξοικονόμηση ενέργειας") είναι ενεργή, η παροχή του πρώτου καφέ μπορεί να απαιτήσει μερικά δευτερόλεπτα αναμονής..

7.5 Ρύθμιση του μύλου του καφέ

Ο μύλος του καφέ δεν θα πρέπει να ρυθμιστεί, τουλάχιστον στην αρχή, γιατί έχει ρυθμιστεί από το εργοστάσιο έτσι ώστε να επιτυγχάνετε η σωστή παροχή του καφέ.

Ωστόσο, αφού φτιάξετε τους πρώτους καφέδες, εάν η παροχή δεν είναι αρκετά συμπαγής και με λίγη κρέμα ή πολύ αργή (σε σταγόνες), θα πρέπει να τη διορθώσετε από το διακόπτη ρύθμισης του βαθμού άλεσης (A5 - εικ.9).

Σημείωση!

Το κουμπί ρύθμισης πρέπει να περιστρέφεται μόνον όταν ο μύλος λειτουργεί κατά την αρχική φάση προετοιμασίας των ροφημάτων του καφέ.

Αν ο καφές βγαίνει πολύ αργά ή δεν βγαίνει καθόλου, στρέψτε δεξιόστροφα μία φορά προς τον αριθμό 7.

Για να έχετε, αντίθετα, μια παροχή καφέ πιο συμπαγή και για να βελτιώσετε οπτικά την κρέμα, γυρίστε αριστερόστροφα ένα κλικ προς τον αριθμό 1 (δεν γίνεται πάνω από ένα κλικ τη φορά, διαφορετικά ο καφές μπορεί να βγαίνει σε σταγόνες).

Το αποτέλεσμα αυτής της διόρθωσης γίνεται εμφανές μόνο μετά την διαδοχική παρασκευή τουλάχιστον 2 καφέδων. Αν μετά από αυτή τη ρύθμιση δεν έχετε το επιθυμητό αποτέλεσμα, θα πρέπει να επαναλάβετε τις διορθώσεις περιστρέφοντας τη λαβή κατά μία ακόμη θέση.



7.6 Συμβουλές για πιο ζεστό καφέ

Για πιο ζεστό καφέ σας συμβουλευόμαστε:

- προχωρήστε σε ξέβγαλμα επιλέγοντας τη λειτουργία "Rinsing" («ξέβγαλμα») του μενού προγραμματισμού (δείτε παράγραφο «6.1 Ξέβγαλμα»).
- ζεσάνετε με ζεστό νερό και τα φλιτζάνια (χρησιμοποιήστε τη λειτουργία ζεστού νερού, δείτε κεφάλαιο "9. Παροχή ζεστού νερού»)
- αυξήστε τη θερμοκρασία του καφέ στο μενού ρυθμίσεων «»(B5) (παράγραφος «6.7 Θερμοκρασία καφέ»).

8. ΠΑΡΑΣΚΕΥΗ ΖΕΣΤΩΝ ΡΟΦΗΜΑΤΩΝ ΜΕ ΓΑΛΑ

Σημείωση!

- Για να αποφύγετε το γάλα με λίγο αφρόγαλα ή με μεγάλες φουσκάλες, καθαρίζετε πάντα το καπάκι του δοχείου γάλακτος (D2) και το μπλεκ ζεστού νερού (A9) όπως περιγράφουν οι παράγραφοι «8.4 Καθαρισμός του ακροφυσίου γάλακτος μετά από κάθε χρήση», «14.10 Καθαρισμός του δοχείου γάλακτος» και «14.11 Καθαρισμός του ακροφυσίου ζεστού νερού/ατμού».

8.1 Γεμίστε να ασφαλίστε το δοχείο του γάλακτος

1. Αφαιρέστε το καπάκι (D2) (εικ. 13).
2. Γεμίστε το δοχείο γάλακτος (D3) με αρκετή ποσότητα γάλακτος, χωρίς να ξεπεράσετε το επίπεδο MAX επί του δοχείου (εικ. 14). Λάβετε υπόψη σας ότι κάθε εγκοπή στο πλάι του δοχείου αντιστοιχεί σε περίπου 100 ml γάλακτος.

Σημείωση!

- Για να επιτύχετε πιο πυκνό και ομοιογενή αφρό, θα πρέπει να χρησιμοποιήσετε αποβουτυρωμένο ή ημι-αποβουτυρωμένο γάλα και σε θερμοκρασία ψυγείου (περίπου 5°).
- Αν η λειτουργία "Energy Saving" ("εξοικονόμηση ενέργειας") είναι ενεργή, η παροχή του πρώτου ροφήματος μπορεί να απαιτήσει μερικά δευτερόλεπτα αναμονής.
- 3. Βεβαιωθείτε ότι ο σωλήνας άντλησης γάλακτος (D4) έχει τοποθετηθεί σωστά στην αντίστοιχη θέση που βρίσκεται στο βάθος του καλύμματος του δοχείου γάλακτος (εικ. 15).
- 4. Ξανατοποθετήστε το καπάκι πάνω στο δοχείο γάλακτος.
- 5. Αν υπάρχει, αφαιρέστε τον εγχυτήρα ζεστού νερού/ατμού (C6) πατώντας το κουμπί απασφάλισης (C7) (εικ. 16)
- 6. Ασφαλίστε πιέζοντας προς τα κάτω το δοχείο γάλακτος (D) με το ακροφύσιο (A9) (εικ.17). Η μηχανή εκπέμπει ένα ακουστικό σήμα (αν η λειτουργία του ακουστικού σήματος είναι ενεργοποιημένη).
- 7. Τοποθετήστε ένα αρκετά μεγάλο φλιτζάνι κάτω από το στόμιο της παροχής καφέ (A8) και κάτω από το σωλήνα παροχής γάλακτος με αφρό (D5), ρυθμίστε το μήκος του σωλήνα

παροχής γάλακτος, για να τον φέρετε κοντά στο φλιτζάνι και απλά τραβήξετε τον προς τα κάτω (εικ.18)

8. Ακολουθήστε τις υποδείξεις που αναφέρονται παρακάτω για κάθε συγκεκριμένη λειτουργία.

8.2 Ρυθμίστε την ποσότητα του αφρού

Περιστρέφοντας το διακόπτη ρύθμισης αφρού (D1), επιλέγετε την ποσότητα αφρού γάλακτος που θα παρέχεται κατά την προετοιμασία των ροφημάτων γάλατος.

Θέση λαβής	Περιγραφή	Συνίσταται για...
	ΧΩΡΙΣ ΑΦΡΟ	HOT MILK («ΖΕΣΤΟ ΓΑΛΑ») not frothed (χωρίς αφρόγαλα) /CAFFELATTE
	MIN FROTH ("ελάχιστο αφρόγαλα")	LATTE MACCHIATO/ ("ΓΑΛΑ ΜΕ ΚΑΦΕ") FLAT WHITE
	MAX FROTH ("μέγιστο αφρόγαλα")	CAPPUCCINO/ CAPPUCCINO+ / CAPPUCCINO MIX / ESPRESSO MACCHIATO / LATTE CALDO (με αφρόγαλα)

8.3 Αυτόματη προετοιμασία των ροφημάτων με βάση το γάλα

1. Γεμίστε και συνδέστε το δοχείο του γάλακτος (D) όπως υποδεικνύεται προηγουμένως.
2. Επιλέξτε το ρόφημα που επιθυμείτε

Για άμεση επιλογή:



- Cappuccino (B14)
- Latte Macchiato (B13)
- Milk (latte caldo) (B12)

Που μπορεί να επιλεγεί από το μενού «επιλογή ροφημάτων» (B3):

- CAPPUCCINO+
- CAPPUCCINO MIX
- CAFFELATTE
- FLAT WHITE
- ESPRESSO MACCHIATO

3. Στην οθόνη (B1) η μηχανή συνιστά την περιστροφή του κουμπιού ρύθμισης αφρού (D1) με βάση το αφρόγαλα της αρχικής συνταγής: στη συνέχεια στρέψτε το κουμπί που βρίσκεται στο καπάκι του δοχείου γάλακτος (D2) .
4. Μετά από μερικά δευτερόλεπτα, η μηχανή ξεκινά αυτόματα την προετοιμασία αρχίζει και στην οθόνη εμφανίζεται το εικονίδιο του επιλεγμένου ροφήματος και μια γραμμική εξέλιξης που γεμίζει σιγά-σιγά όσο προχωρά η προετοιμασία.

Σημείωση: γενικές ενδείξεις για όλα τα ροφήματα με βάση το γάλα

- « ESC»: πατήστε αν θέλετε να διακόψετε εντελώς τη διαδικασία και να επιστρέψετε στην αρχική σελίδα.
- «STOP» : πατήστε για διακοπή της παροχής του γάλακτος ή του καφέ και περάστε στην επόμενη παροχή (αν προβλέπεται) για να ολοκληρώσετε την προετοιμασία του ροφήματος.
- Μόλις ολοκληρωθεί η παροχή, αν θέλετε να αυξήσετε την ποσότητα του καφέ στο φλιτζάνι, πατήστε « EXTRA».
- Η προετοιμασία κάθε ροφήματος γάλακτος έχει γίνει βάσει των προσωπικών προτιμήσεων (δείτε κεφάλαια "12). Προσωπικές προτιμήσεις για τα ροφήματα» και «13. Αποθήκευση του προφίλ σας»).
- Μην αφήνετε για πολύ ώρα το δοχείο του γάλακτος εκτός ψυγείου: όσο περισσότερο αυξάνει η θερμοκρασία του γάλακτος (5°C ιδανική), τόσο χειρότερη είναι η ποιότητα του αφρού



Μόλις ολοκληρωθεί η προετοιμασία, η μηχανή είναι έτοιμη για νέα χρήση.

8.4 Καθαρισμός του δοχείου γάλακτος μετά από κάθε χρήση

Μετά από κάθε χρήση των λειτουργιών γάλακτος εμφανίζεται το μήνυμα "TURN MILK FROTH ADJUSTMENT DIAL TO CLEAN POSITION" ("στρέψτε το κουμπί στη θέση CLEAN") και απαιτείται καθαρισμός του καπακιού του εξαρτήματος συσκευής αφρόγαλου.



1. Αφήστε το δοχείο γάλακτος (D) μέσα στη μηχανή (δεν χρειάζεται να αδειάσετε το δοχείο του γάλακτος)
2. Τοποθετήστε ένα φλιτζάνι ή κάποιο άλλο δοχείο κάτω από το σωλήνα παροχής του αφρόγαλου (εικ.20).
3. Στρέψτε το κουμπί ρύθμισης αφρόγαλου (D1) στο "CLEAN": η (εικ.19): η οθόνη (B1) θα εμφανίσει "CLEANING UNDERWAY, RECIPIENT UNDER SPOUT" ("καθαρισμός σε εξέλιξη, τοποθετήστε ακροφύσιο από κάτω") μαζί με μία γραμμή προόδου που γεμίζει καθώς ολοκληρώνεται ο καθαρισμός. Ο καθαρισμός διακόπτεται αυτόματα.
4. Επαναφέρετε τη λαβή ρύθμισης σε μία από τις επιλογές του αφρού.
5. Αφαιρέστε το δοχείο του γάλακτος και καθαρίστε το ακροφύσιο ατμού (A9) με ένα σφουγγάρι (εικ. 21).

Σημείωση!

- Αν πρέπει να παρασκευάσετε περισσότερα φλιτζάνια ροφημάτων με βάση το γάλα, προχωρήστε στον καθαρισμό του δοχείου γάλακτος μετά από την τελευταία παρασκευή. Για να προχωρήσετε με τις επόμενες προετοιμασίες, όταν εμφανίζεται το μήνυμα για τη λειτουργία CLEAN πατήστε « ESC»
- Αν δε γίνει καθαρισμός, στην οθόνη θα εμφανιστεί το σύμβολο  που θα υπενθυμίζει ότι πρέπει να γίνει καθαρισμός του δοχείου γάλακτος.

- Το δοχείο με το γάλα μπορεί να διατηρηθεί στο ψυγείο.
- Σε μερικές περιπτώσεις, για να γίνει ο καθαρισμός, θα πρέπει να περιμένετε να ζεσταθεί η μηχανή.



9. ΠΑΡΟΧΗ ΖΕΣΤΟΥ ΝΕΡΟΥ

1. Βεβαιωθείτε ότι ο εγχυτήρας ζεστού νερού/ατμού (C6) έχει συνδεθεί σωστά στο ακροφύσιο ζεστού νερού/ατμού (A9)
2. Τοποθετήστε ένα σκεύος κάτω από το σύστημα παροχής (όσο πιο κοντά γίνεται ώστε να αποφυγείτε πιτσιλιές).
3. Πατήστε τον επιλογέα (B2) σε αντιστοιχία με το σύμβολο «» (B3) για είσοδο στο μενού.
4. Πατήστε τον επιλογέα που αντιστοιχεί στο σύμβολο «NEXT>» μέχρι να εμφανιστεί το «HOT WATER» («ΖΕΣΤΟ ΝΕΡΟ»)
5. Πατήστε τον επιλογέα που αντιστοιχεί στο «HOT WATER» («ΖΕΣΤΟ ΝΕΡΟ») Η οθόνη (B1) εμφανίζει την εικόνα που αντιστοιχεί και μια γραμμή εξέλιξης που γεμίζει σιγά-σιγά όσο προχωρά η προετοιμασία.
6. Η μηχανή παρέχει το ζεστό νερό και στη συνέχεια διακόπτει αυτόματα την παροχή: Για να διακόψετε με το χέρι η παροχή ζεστού νερού, πατήστε τον επιλογέα που αντιστοιχεί στο μήνυμα «STOP» .

Σημείωση!

- Αν η λειτουργία «Energy Saving» («εξοικονόμηση ενέργειας») είναι ενεργή, η παροχή του ζεστού νερού και του ατμού μπορεί να απαιτήσει μερικά δευτερόλεπτα αναμονής.
- Η προετοιμασία του ζεστού νερού μπορεί να γίνει βάσει των προσωπικών προτιμήσεων (δείτε κεφάλαια "12). Προσωπικές προτιμήσεις για τα ροφήματα» και «13. Αποθήκευση του προφίλ σας»).

10. ΠΑΡΟΧΗ ΑΤΜΟΥ

1. Βεβαιωθείτε ότι ο εγχυτήρας ζεστού νερού/ατμού (C6) έχει συνδεθεί σωστά στο ακροφύσιο ζεστού νερού/ατμού (A9)
2. Γεμίστε ένα δοχείο με το υγρό που πρόκειται να ζεστάνετε ή να κάνετε αφρό και βυθίστε το στόμιο παροχής ζεστού νερού/ατμού στο υγρό.
3. Πατήστε τον επιλογέα (B2) σε αντιστοιχία με το σύμβολο «» (B3) για είσοδο στο μενού.
4. Πατήστε τον επιλογέα (B2) που αντιστοιχεί στο σύμβολο «NEXT>» μέχρι να εμφανιστεί το «STEAM» («ατμός»)
5. Πατήστε τον επιλογέα που αντιστοιχεί στο «STEAM» («ατμός») Στην οθόνη (B1) εμφανίζεται η αντίστοιχη εικόνα και μία γραμμή εξέλιξης που γεμίζει σιγά-σιγά καθώς προχωρά η προετοιμασία και μετά από μερικά δευτερόλεπτα, από το εξάρτημα παρασκευής καπουτσίνο βγαίνει ο ατμός που ζεσταίνει το υγρό.
6. Μόλις επιτευχθεί η θερμοκρασία ή το επίπεδο αφρού που επιθυμείτε, διακόψτε την παροχή του ατμού πατώντας τον επιλογέα που αντιστοιχεί στο «STOP» .

Προσοχή!

Να διακόπτετε πάντα την παροχή ατμού πριν αφαιρέσετε το δοχείο με το υγρό για να αποφύγετε εγκαύματα από τα πιτσιλίσματα.

Σημείωση!

Αν ο τρόπος «Εξοικονόμηση ενέργειας» έχει ενεργοποιηθεί, η παροχή του ζεστού νερού μπορεί να απαιτήσει λίγο χρόνο αναμονής.

10.1 Συμβολές για τη χρήση του ατμού για το αφρόγαλα

- Κατά την επιλογή των διαστάσεων του δοχείου, λάβετε υπόψη ότι ο όγκος θα αυξηθεί κατά 2 ή 3 φορές.
- Για να επιτύχετε πιο πυκνό και πλούσιο αφρό, χρησιμοποιήστε αποβουτυρωμένο ή ημι-αποβουτυρωμένο γάλα και σε θερμοκρασία ψυγείου (περίπου 5 °C).
- Για πιο κρεμώδη αφρό, στρέψτε το δοχείο με απαλές κινήσεις από κάτω προς τα πάνω.
- Για να αποφύγετε το γάλα να έχει λίγη κρέμα ή με μεγάλες φούσκες, πάντα να καθαρίζετε το μπεκ όπως περιγράφει (C6) η ακόλουθη παράγραφος.

10.2 Καθαρισμός του εγχυτή ζεστού νερού/ατμού μετά τη χρήση

Καθαρίστε το στόμιο παροχής ζεστού νερού/ατμού (C6) κάθε φορά μετά τη χρήση, έτσι ώστε να αποφύγετε το φράξιμο ή τα υπολείμματα γάλακτος.

1. Τοποθετήστε ένα σκεύος κάτω από το σύστημα παροχής ζεστού νερού/ατμού και αφήστε να βγει λίγο νερό (δείτε κεφάλαιο «9. Παροχή ζεστού νερού»). Στη συνέχεια διακόψτε την παροχή ζεστού νερού, πατώντας το βέλος επιλογής που αντιστοιχεί στο «STOP» **X**.
2. Περιμένετε μερικά λεπτά μέχρις ότου το σύστημα παροχής ζεστού νερού/ατμού να κρυώσει. Στη συνέχεια αφαιρέστε το (εικ.16) πατώντας το κουμπί απελευθέρωσης (C7). Με το ένα χέρι κρατήστε σταθερό το σύστημα παροχής και με το άλλο στρέψτε και αφαιρέστε το εξάρτημα παρασκευής καπουτσίνο προς τα κάτω (εικ.22).
3. Αφαιρέστε και το ακροφύσιο ατμού τραβώντας προς τα κάτω (εικ.23).
4. Βεβαιωθείτε ότι η οπή του ακροφύσιου δεν έχει βουλώσει. Αν χρειάζεται, καθαρίστε με μία οδοντογλυφίδα.
5. Καθαρίστε σχολαστικά τα εξαρτήματα του εγχυτήρα με ένα σφουγγάρι και χλιαρό νερό.
6. Τοποθετήστε και πάλι το ακροφύσιο και το εξάρτημα παρασκευής καπουτσίνο στον εγχυτήρα σπρώχνοντας προς τα πάνω και περιστρέφοντάς δεξιόστροφα μέχρι να συνδεθεί.

11. TEA FUNCTION (ΛΕΙΤΟΥΡΓΙΑ ΤΣΑΙ)

1. Βεβαιωθείτε ότι ο εγχυτήρας ζεστού νερού/ατμού (C6) έχει συνδεθεί σωστά στο ακροφύσιο ζεστού νερού/ατμού (A9)
2. Τοποθετήστε στο φλιτζάνι ένα φακελάκι τσάι και τοποθετήστε κάτω από το σύστημα παροχής (όσο πιο κοντά γίνεται ώστε να αποφύγετε πιτσιλιές).
3. Επιλέξτε την επιθυμητή ποσότητα καφέ στο φλιτζάνι από την αρχική σελίδα, πατώντας on επιλογή (B2) που αντιστοιχεί στο μήνυμα «QUANTITY» («ποσότητα») (B11)
4. Πατήστε τον επιλογή (B2) σε αντιστοιχία με το σύμβολο «☰☪» (B3) για είσοδο στο μενού.
5. Πατήστε τον επιλογή (B2) που αντιστοιχεί στο σύμβολο «NEXT» >> μέχρι να εμφανίσετε το «TEA FUNCTION» («λειτουργία τσάι»)
6. Επιλέξτε την επιθυμητή θερμοκρασία του νερού πατώντας τον αντίστοιχο επιλογή για το τσάι επιθυμείτε: σε κάθε τσάι (κανονικό, πράσινο, ολόγγκ, μαύρο) αντιστοιχεί και μία ειδική θερμοκρασία νερού. Η οθόνη (B1) εμφανίζει την εικόνα που αντιστοιχεί και μια γραμμική εξέλιξης που γερμίζει σιγά-σιγά όσο προχωρά η προετοιμασία.
7. Η μηχανή παρέχει την ποσότητας ζεστού νερού που έχει επιλεγεί και στη συνέχεια διακόπτει αυτόματα την παροχή. Για να διακόψετε με το χέρι η παροχή ζεστού νερού, πατήστε τον επιλογή που αντιστοιχεί στο «STOP» **X**.



Σημείωση!

- Αν ο τρόπος «Εξοικονόμηση ενέργειας» έχει ενεργοποιηθεί, η παροχή του ζεστού νερού μπορεί να απαιτήσει λίγο χρόνο αναμονής.
- Η προετοιμασία του νερού μπορεί να γίνει βάσει των προσωπικών προτιμήσεων (δείτε κεφάλαιο «12. Προσωπικές προτιμήσεις για τα ροφήματα» και «13. Αποθήκευση του προφίλ σας»).
- **Μπορείτε να διακόψετε ανά πάσα στιγμή την παροχή πατώντας «STOP» **X****
- Μόλις ολοκληρωθεί η παροχή, αν θέλετε να αυξήσετε την ποσότητα του καφέ στο φλιτζάνι, αρκεί να πατήσετε «EXTRA +»: και μόλις φτάσετε στην επιθυμητή θερμοκρασία πατήστε «STOP» **X**.

12. ΠΡΟΣΩΠΙΚΕΣ ΠΡΟΤΙΜΗΣΕΙΣ ΓΙΑ ΤΑ ΡΟΦΗΜΑΤΑ

Άρωμα (για τα ροφήματα για τα οποία προβλέπεται) και ποσότητα για τα ροφήματα που μπορείτε να προετοιμάσετε βάσει των προσωπικών σας ρυθμίσεων.

1. Βεβαιωθείτε ότι έχετε ενεργοποιήσει το προφίλ (B4) για το οποίο θέλετε να εισάγετε τις προσωπικές σας προτιμήσεις για το ρόφημα. Μπορείτε να επιλέξετε τα ροφήματα «MY» για καθένα από τα 6 προφίλ.

- Από την αρχική σελίδα πατήστε τον επιλογέα (B2) που αντιστοιχεί στο «» (B6)
- Επιλέξτε το ρόφημα που επιθυμείτε να αλλάξετε τις ρυθμίσεις (τόσο τα ροφήματα απευθείας επιλογής όσο και εντός του μενού των ροφημάτων -B3) για πρόσβαση στις οθόνες προσαρμογής: θα πρέπει να τοποθετηθούν τα αντίστοιχα εξαρτήματα
- (Μόνο για ροφήματα με βάση τον καφέ) «CHOOSE COFFEE AROMA» («ΕΠΙΛΕΞΤΕ ΑΡΩΜΑ ΚΑΦΕ»): Επιλέξτε το άρωμα που επιθυμείτε πατώντας τα βέλη επιλογής που αντιστοιχούν σε «-» ή «+» και πατήστε το βέλος επιλογής που αντιστοιχεί στο «OK✓».
- «COFFEE (OR WATER) QUANTITY, STOP TO SAVE» «ΠΡΟΣΩΠΙΚΗ ΕΠΙΛΟΓΗ ΠΟΣΟΤΗΤΑΣ ΚΑΦΕ (Η ΝΕΡΟΥ), STOP ΓΙΑ ΑΠΟΘΗΚΕΥΣΗ» Η προετοιμασία αρχίζει και η μηχανή εμφανίζει την οθόνη των προσωπικών επιλογών για τη γεύση του που απεικονίζεται από μία κατακόρυφη γραμμή. Ο αστερίσκος δίπλα στη γραμμή δείχνει την τρέχουσα ρύθμιση.
- Όταν η γεύση βρίσκεται στην ελάχιστη δυνατή στάθμη, στην οθόνη (B1) εμφανίζεται η επιγραφή «STOP X».
- Πατήστε τον επιλογέα που αντιστοιχεί στο «STOP» X όταν τον φλιτζάνι πέσει η επιθυμητή ποσότητα.
- «SAVE NEW SETTINGS?» ("επιθυμείτε να αποθηκεύσετε τις νέες τιμές") Πατήστε τον επιλογέα που αντιστοιχεί στο «OK✓» για αποθήκευση (ή πατήστε τον αντίστοιχο επιλογέα  ESC για ακύρωση).

Η συσκευή επιβεβαιώνει αν οι τιμές έχουν αποθηκευτεί ή όχι (αναλόγως της προηγούμενης επιλογής): πατήστε τον επιλογέα που αντιστοιχεί στο «✓ OK».

Η μηχανή επιστρέφει στην αρχική σελίδα.

Σημείωση!

- Ροφήματα με βάση το γάλα:** αποθηκεύεται το άρωμα του καφέ και στη συνέχεια αποθηκεύονται μεμονωμένα οι ποσότητες γάλακτος και καφέ.
- Αμερικάνικο:** αποθηκεύεται το άρωμα του καφέ και στη συνέχεια αποθηκεύονται μεμονωμένα οι ποσότητες καφέ και ζεστού νερού
- Ζεστό νερό:** η μηχανή παρέχει ζεστό νερό: πατήστε τον επιλογέα που αντιστοιχεί στο «STOP» X για αποθήκευση της επιθυμητής ποσότητας.
- Μπορείτε να προσαρμόσετε τα ροφήματα στο προσωπικό σας γούστο και από την εφαρμογή DeLonghi Coffee Link.
- Μπορείτε να βγείτε από τον προγραμματισμό πατώντας « ESC»: οι τιμές δεν θα αποθηκευτούν.

Πίνακας ποσοτήτων ροφημάτων		
Ρόφημα	Σταθερή ποσότητα	Προγραμματιζόμενη ποσότητα
ESPRESSO	≈40 ml	≈20-80 ml

LONG	≈160 ml	≈115-250 ml
COFFEE	≈180 ml	≈100-240 ml
DOPPIO+	≈120 ml	≈80-180 ml
ΑΜΕΡΙΚΑΝΙΚΟ	≈150 ml	≈70-480 ml
ΤΣΑΙ	≈150 ml	≈30-420 ml
ΖΕΣΤΟ ΝΕΡΟ	≈250 ml	≈20-420 ml

13. ΑΠΟΘΗΚΕΥΣΗ ΤΟΥ ΠΡΟΦΙΛ ΣΑΣ



Σε αυτή τη συσκευή μπορείτε να αποθηκεύσετε 6 διαφορετικά προφίλ με το καθένα από αυτά να αντιστοιχεί σε μία διαφορετική εικόνα.

Σε κάθε προφίλ διατηρούνται στη μνήμη οι προσωπικές ρυθμίσεις ΑΡΩΜΑ και ΜΕΓΕΘΟΣ των ροφημάτων «MY» (δείτε κεφάλαιο «12. Προσωπικές προτιμήσεις για τα ροφήματα »)

και η σειρά με την οποία εμφανίζονται όλα τα ροφήματα γίνεται βάσει της συχνότητας επιλογής.

Για επιλογή ή είσοδο σε ένα προφίλ, πατήστε στο προφίλ σε τρέχουσα χρήση (B4): πατήστε τον επιλογέα (B2) που αντιστοιχεί με το σύμβολο «NEXT>» μέχρι να εμφανιστεί το επιθυμητό προφίλ και να το πατήσετε.

Σημείωση!

- Προφίλ « GUEST» ("επισκέπτης"): επιλέγοντας αυτό το προφίλ, μπορείτε να ετοιμάσετε ροφήματα με τις εργοστασιακές ρυθμίσεις. Η λειτουργία  δεν είναι ενεργή.
- Μπορείτε να ονομάσετε το προφίλ σας, με σύνδεση στην εφαρμογή DeLonghi Coffee Link (θα προβληθούν μόνο οι 3 πρώτοι χαρακτήρες).
- Για την εξατομίκευση της εικόνας του προφίλ, ανατρέξτε στην παράγραφο «6.15 Εξατομικευμένο προφίλ».

14. ΚΑΘΑΡΙΣΜΟΣ

14.1 Καθαρισμός της μηχανής

Τα παρακάτω μέρη της μηχανής θα πρέπει να καθαρίζονται τακτικά:

- το εσωτερικό κύκλωμα της μηχανής
- το δοχείο για κατακάθια καφέ (A10).
- ο δίσκος συλλογής σταγόνων (A14), ο δίσκος συλλογής συμπυκνώματος (A21) και η σχάρα δίσκου (A13)
- το δοχείο νερού (A16).
- το στόμιο παροχής καφέ (A8),
- το χωνί για την εισαγωγή του αλεσμένου καφέ (A4),
- ο εγχυτήρας (A19) είναι προσβάσιμος αφού ανοίξετε το πορτάκι πρόσβασης (A18).
- το δοχείο γάλακτος (D)
- το ακροφύσιο ζεστού νερού/ατμού (A9)
- τον πίνακα ελέγχου (B)

Προσοχή!

- Για τον καθαρισμό της μηχανής, μη χρησιμοποιείτε διαλύτες ή διαβρωτικά απορρυπαντικά ή αλκοόλ. Με τις υπερυπόματες μηχανές De'Longhi δεν χρειάζεται να χρησιμοποιείτε χημικά πρόσθετα για τον καθαρισμό.
- Κανένα από τα εξαρτήματα της μηχανής δεν πρέπει να πλυθεί σε πλυντήριο πιάτων εκτός από τη σχάρα δίσκου (A13) του δοχείου του γάλακτος (D).
- Μη χρησιμοποιείτε αιχμηρά αντικείμενα για να αφαιρέσετε τα υπολείμματα του καφέ γιατί μπορεί να γρατζουνίσουν τις μεταλλικές και πλαστικές επιφάνειες.

14.2 Καθαρισμός του εσωτερικού κυκλώματος της μηχανής

Για περιόδους αχρησίας μεγαλύτερες των 3-4 ημερών συνιστάται, μόλις ανάψει ξανά η μηχανή να προχωρήσετε σε:

- προχωρήστε σε 2/3 ξεβγάλματα, επιλέγοντας τη λειτουργία «Rinsing» (Ξέβγαλμα) (παράγραφος «6.1 Ξέβγαλμα» )
- παροχή ζεστού νερού, για λίγο (κεφάλαιο "9 Παροχή ζεστού νερού").

Σημείωση!

Είναι φυσικό, μετά από την εκτέλεση αυτής της λειτουργίας, να υπάρχει νερό στο δοχείο με τα κατακάθια του καφέ (A10).

14.3 Καθαρισμός του δοχείου κατακαθιών του καφέ

Όταν στην οθόνη (B1) εμφανίζεται το μήνυμα "EMPTY WASTE COFFEE CONTAINER" ("ΑΔΕΙΑΣΤΕ ΤΟ ΔΟΧΕΙΟ ΓΙΑ ΚΑΤΑΚΑΘΙΑ") πρέπει να το αδειάσετε και να το καθαρίσετε. Μέχρις ότου καθαριστεί το δοχείο από τα κατακάθια (A10, η μηχανή δεν μπορεί να κάνει καφέ. Η συσκευή επισημνεί ότι πρέπει να αδειάσετε το δοχείο ακόμη και αν δεν είναι γεμάτο, σε περίπτωση που περάσουν 72 ώρες από την πρώτη προετοιμασία (προκειμένου η μέτρηση των 72 ωρών να γίνει σωστά, η μηχανή δεν πρέπει ποτέ να αποσυνδέεται από το ηλεκτρικό ρεύμα).

Προσοχή! Κίνδυνος εγκαυμάτων

Αν κάνετε αρκετούς καπούτινο χωρίς διακοπή, η μεταλλική βάση των φλιτζανιών (A11) ζεσταίνεται. Περιμένετε να κρυώσει πριν να την αγγίξετε και πιάστε το μόνο από μπροστά μέρος. Για προχωρήστε σε καθαρισμό (με το μηχάνημα αναμμένο):

- Αφαιρέστε το δίσκο συλλογής σταγόνων (A14) (εικ. 24), αδειάστε το και καθαρίστε το.
- Αδειάστε και καθαρίστε προσεκτικά το δοχείο για τα κατακάθια (A10) με προσοχή ώστε να αφαιρέσετε όλα τα υπολείμματα που μπορεί να υπάρχουν στον πάτο: το πινέλο που παρέχεται (C5) διαθέτει σπάτουλα κατάλληλη για αυτή την εργασία.
- Ελέγξτε το δοχείο συλλογής συμπυκνώματος (A21) (κόκκινου χρώματος) και αν είναι γεμάτο, αδειάστε το.

Προσοχή!

Όταν αφαιρέτε το δοχείο συλλογής σταγόνων πρέπει πάντα να αδειάζετε τη θήκη υπολειμμάτων καφέ ακόμη και αν δεν έχει γεμίσει. Εάν δεν τον καθαρίσετε, φτιάχνοντας τους επόμενους καφέδες είναι πιθανόν να γεμίσει πάνω από τον κανονικό το δοχείο για κατακάθια και να βουλώσει η μηχανή.

14.4 Καθαρισμός δοχείου συλλογής σταγονιδίων και συλλογής συμπυκνώματος

Προσοχή!

Το δοχείο συλλογής σταγόνων (A14) διαθέτει έναν πλωτό δείκτη (A12) (κόκκινου χρώματος) που δείχνει τη στάθμη του νερού (εικ.25). Πριν ο δείκτης αρχίσει να προεξέχει από το δίσκο φλιτζανιών (A11), πρέπει να αδειάσετε και να καθαρίσετε το δίσκο, διαφορετικά το νερό μπορεί αρχίσει να βγαίνει και να προκαλέσει βλάβη στη μηχανή, την επιφάνεια στήριξης ή τη γύρω περιοχή. Για να αφαιρέσετε το δίσκο συλλογής σταγόνων, προχωρήστε με τον ακόλουθο τρόπο:

1. Βγάλτε το δίσκο συλλογής σταγόνων και το δοχείο για τα κατακάθια του καφέ (A10) (εικ.24).
2. Αφαιρέστε το δίσκος τοποθέτησης φλιτζανιών (A11), τη σχάρα του δίσκου (A13) και αδειάστε το δίσκο συλλογής σταγόνων και το δοχείο για τα κατακάθια και πλύνετε όλα τα εξαρτήματα.
3. Ελέγξτε το δίσκο συλλογής συμπυκνώματος κόκκινου χρώματος (A21) και αν είναι γεμάτο, αδειάστε το.
4. Τοποθετήστε και πάλι το δίσκο συλλογής σταγόνων μαζί με τη σχάρα και το δοχείο για τα κατακάθια καφέ.

14.5 Καθαρισμός του εσωτερικού της μηχανής

Κίνδυνος ηλεκτροπληξίας!

Πριν από οποιαδήποτε ενέργεια καθαρισμού των εσωτερικών μερών, θα πρέπει να σβήσετε τη μηχανή (δείτε «5 Απενεργοποίηση της συσκευής») και να την αποσυνδέσετε από την ηλεκτρική τροφοδοσία. Μη βυθίζετε ποτέ τη συσκευή στο νερό.

1. Ελέγχετε τακτικά (περίπου μια φορά το μήνα) το εσωτερικό της μηχανής (στο οποίο έχετε πρόσβαση όταν αφαιρέσετε το δίσκο συλλογής σταγόνων (A14), να μην είναι βρώμικο. Εν ανάγκη αφαιρέστε τα υπολείμματα του καφέ με το πινέλο (C5) και ένα σφουγγάρι.
2. Αναρροφήστε όλα τα υπολείμματα με μια ηλεκτρική σκούπα (εικ. 26).

14.6 Καθαρισμός του δοχείου νερού

1. Καθαρίζετε τακτικά (περίπου μια φορά το μήνα και σε κάθε αντικατάσταση του φίλτρου αποσκλήρυνσης (C4) (αν προβλέπεται) το δοχείο νερού (A16) με ένα υγρό πανί και με λίγο απαλό απορρυπαντικό: ξεπλύνετε με προσοχή πριν γεμίσετε και τοποθετήσετε πάλι το δοχείο
2. Αφαιρέστε το φίλτρο (αν υπάρχει) και ξεπλύνετε με καθαρό νερό.

3. Τοποθετήστε και πάλι το φίλτρο (αν προβλέπεται), γεμίστε τη δεξαμενή με φρέσκο νερό και επανατοποθετήστε τη.
4. (Μόνο στα μοντέλα με φίλτρο αποσκλήρυνσης) Αφήστε να τρέξουν 100ml ζεστού νερού για να ενεργοποιήσετε το φίλτρο.

14.7 Καθαρισμός ακροφύσιων του εγχυτήρα καφέ

1. Καθαρίζετε τακτικά τα στόμια της παροχής καφέ (A8) με ένα σφουγγάρι ή ένα πανί (εικ.27A).
2. Βεβαιωθείτε ότι οι οπές του εγχυτήρα καφέ δεν έχουν μπουλώσει. Αν χρειάζεται, αφαιρέστε τα υπολείμματα του καφέ με μια οδοντογλυφίδα (εικ. 27B).

14.8 Καθαρισμός χωνιού για την εισαγωγή του αλεσμένου καφέ

Ελέγχετε τακτικά (περίπου μια φορά το μήνα) το χωνί εισαγωγής προαλεσμένου καφέ (A4) και βεβαιωθείτε ότι δεν έχει βουλώσει. Εν ανάγκη αφαιρέστε τα υπολείμματα του καφέ με το πινέλο (C5) που παρέχεται.

14.9 Καθαρισμός του εγχυτήρα

Ο εγχυτήρας (A19) θα πρέπει να καθαρίζεται τουλάχιστον μια φορά το μήνα.

Προσοχή!

Ο εγχυτήρας δεν μπορεί να αφαιρεθεί όταν η μηχανή είναι αναμμένη.

1. Βεβαιωθείτε ότι η μηχανή έχει εκτελέσει σωστά τη διαδικασία σβήσιματος (δείτε κεφάλαιο «5 Απενεργοποίηση της συσκευής»)
2. Αφαιρέστε το δοχείο νερού (A16) (εικ.2)
3. Ανοίξτε το πορτάκι του εγχυτήρα (A18) (εικ. 28) που βρίσκεται στη δεξιά πλευρά.
4. Πατήστε προς το εσωτερικό τα δύο χρωματιστά πλήκτρα και ταυτόχρονα αφαιρέστε τον εγχυτήρα προς το εξωτερικό (εικ 29).
5. Βυθίστε τον εγχυτήρα για περίπου 5 λεπτά στο νερό και στη συνέχεια ξεπλύνετε τον κάτω από τη βρύση.

Προσοχή!

ΞΕΠΛΥΝΕΤΕ ΜΟΝΟ ΜΕ ΝΕΡΟ.

Όχι απορρυπαντικά - Όχι πλυντήριο πιάτων

Καθαρίστε τον εγχυτήρα χωρίς απορρυπαντικά γιατί μπορεί να προκληθούν βλάβες.

6. Με το πινέλο (C5), καθαρίστε τυχόν υπολείμματα καφέ στη θέση του εγχυτήρα, που φαίνονται και από τη θυρίδα του εγχυτήρα.
7. Μετά τον καθαρισμό, τοποθετήστε και πάλι τον εγχυτήρα στη βάση (εικ.30). Στη συνέχεια πατήστε πάνω στην επιγραφή PUSH έως ότου ασφαλίσει.

Σημείωση!

Αν ο εγχυτής τοποθετείται δύσκολα θα πρέπει (πριν από την εισαγωγή του) να τον επαναφέρετε στη σωστή διάσταση πατώντας τους δύο μοχλούς όπως δείχνει το εικονίδιο 31

8. Μετά την τοποθέτηση, βεβαιωθείτε ότι τα δύο χρωματιστά πλήκτρα έχουν ασφαλίσει προς τα έξω (εικ.32).
9. Κλείστε τη θυρίδα του εγχυτήρα.
10. Επανατοποθετήστε το δοχείο νερού.

14.10 Καθαρισμός του δοχείου γάλακτος

Για να λειτουργεί σωστά το εξάρτημα για το γάλα, καθαρίστε το δοχείο γάλακτος (D) όπως περιγράφεται παρακάτω, κάθε δύο ημέρες:

1. Αφαιρέστε το καπάκι (D2)
2. Βγάλτε το σωλήνα παροχής γάλακτος (D5) και το σωλήνα αναρρόφησης (D4) (εικ.33).
3. Περιστρέψτε αριστερόστροφα το διακόπτη ρύθμισης αφρού (D1) μέχρι τη θέση "INSERT" (εικ.33) και τραβήξτε τη προς τα έξω.

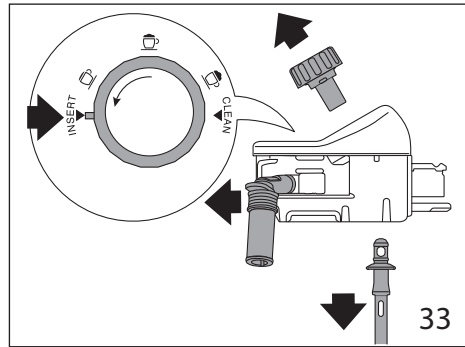

4. Καθαρίστε σχολαστικά όλα τα εξαρτήματα με ζεστό νερό και ένα απαλό απορρυπαντικό. **Μπορείτε να πλύνετε στο πλυντήριο πιάτων όλα τα εξαρτήματα, τοποθετώντας τα όμως στην πάνω θέση του πλυντηρίου πιάτων.**

Δώστε ιδιαίτερη προσοχή έτσι ώστε στην υποδοχή και στο αυλάκι που βρίσκεται κάτω από το διακόπτη (εικ.34) να μην υπάρχουν υπολείμματα γάλακτος: αν χρειάζεται ξύστε το αυλάκι με μία οδοντογλυφίδα.

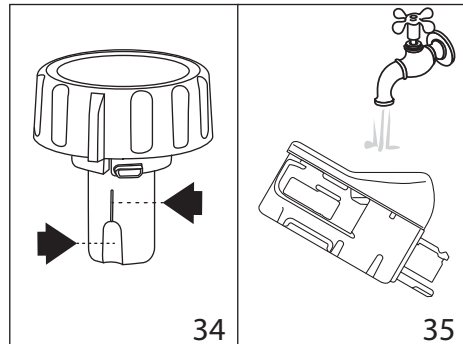

- Ξεπλύνετε το εσωτερικό της θέσης του κουμπιού ρύθμισης αφρού με τρεχούμενο νερό (εικ.35).
- Βεβαιωθείτε επίσης ότι ο σωλήνας αναρρόφησης και ο σωλήνας παροχής δεν έχουν φράξει από τα υπολείμματα γάλακτος.
- Επανατοποθετήστε τη λαβή σε αντιστοιχία με την ένδειξη "INSERT", το σωλήνα παροχής και το σωλήνα αναρρόφησης γάλακτος.
- Ξανατοποθετήστε το καπάκι πάνω στο δοχείο γάλακτος (D3).



14.11 Καθαρισμός ακροφύσιου ζεστού νερού/ατμού

Καθαρίστε το ακροφύσιο (A9) μετά από κάθε προετοιμασία γάλακτος, με ένα σφουγγάρι, αφαιρώντας τα υπολείμματα του καφέ από τις φλάντζες (εικ.21).

15. ΑΦΑΛΑΤΩΣΗ

Προσοχή!

- Πριν από τη χρήση, διαβάστε με προσοχή τις οδηγίες και την ετικέτα του αφαλατικού που αναφέρονται στη συσκευασία του.
- Συνιστάται η χρήση αποκλειστικά του προϊόντος αφαλάτωσης της De'Longhi. Η χρήση των ακατάλληλων προϊόντων αφαλάτωσης, όπως και η ίδια η αφαλάτωση που δεν εκτελείται τακτικά, μπορεί να δημιουργήσει βλάβες που δεν καλύπτει η εγγύηση του κατασκευαστή.

Αφαλατώστε τη μηχανή όταν στην οθόνη (B) εμφανιστεί "DESCALING NEEDED PRESS - OK TO START (~45min) (απαιτείται αφαλάτωση, πατήστε ok για έναρξη) ": αν θέλετε να ξεκινήσετε αμέσως με την αφαλάτωση, πατήστε τον αντίστοιχο επιλογέα (B2) "OK✓" και ακολουθήστε τις εργασίες από το σημείο 3. Για να κάνετε την αφαλάτωση άλλη στιγμή, πατήστε τον αντίστοιχο επιλογέα « ESC»: στην οθόνη, το σύμβολο  υπενθυμίζει ότι η μηχανή χρειάζεται αφαλάτωση. (Το μήνυμα θα εμφανίζεται σε κάθε έναρξη).

Για πρόσβαση στο μενού αφαλάτωσης:

1. Πατήστε τον επιλογέα (B2) σε αντιστοιχία με το σύμβολο «» (B5) για είσοδο στο μενού.

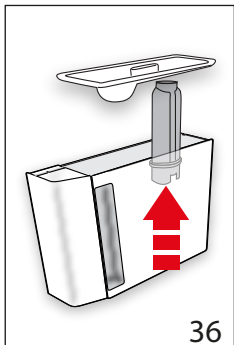

36

2. Πατήστε τον επιλογέα που αντιστοιχεί στο μήνυμα «DESCALE » («αφαλάτωση») και ακολουθήστε τις υποδείξεις στην οθόνη
3. "REMOVE WATER SOFTENER FILTER" ("αφαιρέστε το φίλτρο νερού") (εικ.36). Βγάλτε το δοχείο νερού (A16), αφαιρέστε το φίλτρο νερού (C4) (αν υπάρχει) και αδειάστε το

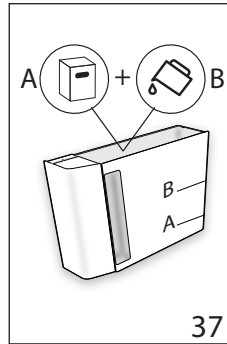

37

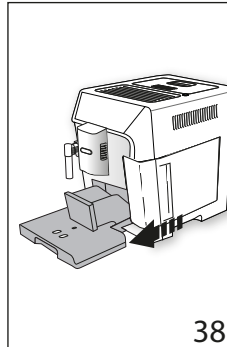

38

δοχείο. Πατήστε τον επιλογέα που αντιστοιχεί στο «NEXT>»

4. "DESCALER (LEVEL A) AND WATER (UP TO LEVEL B)" (εικ.37). Αδειάστε στο δοχείο νερού το υγρό αφαλάτωσης μέχρι τη στάθμη A (αντιστοιχεί σε μια δόση 100ml) της ένδειξης που βρίσκεται στο πλάι. Στη συνέχεια προσθέστε νερό (ένα λίτρο) μέχρις ότου να επιτευχθεί η στάθμη B. Τοποθετήστε και πάλι το δοχείο νερού. Πατήστε τον επιλογέα που αντιστοιχεί στο «NEXT>»
5. «EMPTY DRIP TRAY» (ΑΔΕΙΑΣΤΕ ΤΟ ΔΙΣΚΟ ΣΥΛΛΟΓΗΣ) (εικ.38):
6. Αφαιρέστε, αδειάστε και τοποθετήστε ξανά το δίσκο συλλογής σταγόνων (A14) και το δοχείο για κατακάθια (A10). Πατήστε τον επιλογέα που αντιστοιχεί στο «NEXT>»

7. «PLACE 2L CONTAINER OK TO START RINSING»: Τοποθετήστε κάτω από το στόμιο ζεστού νερού/ατμού (C6) και το στόμιο καφέ (A8) ένα δοχείο τουλάχιστον 2 λίτρων (εικ.7).

Προσοχή! Κίνδυνος εγκαυμάτων

Από το σύστημα παροχής ζεστού νερού/ατμού και το στόμιο καφέ βγαίνει ζεστό νερό που περιέχει οξέα. Δώστε προσοχή ώστε να μην έρθετε σε επαφή με αυτό το διάλυμα.

7. Πατήστε τον επιλογέα που αντιστοιχεί «OK» ✓ για επιβεβαίωση της εισαγωγής του διαλύματος αφαλάτωσης. Η οθόνη εμφανίζει «DESCALING UNDERWAY PLEASE WAIT» («αφαλάτωση σε εξέλιξη, παρακαλώ περιμένετε») το πρόγραμμα αφαλάτωσης ξεκινά και το διάλυμα αφαλάτωσης βγαίνει τόσο από σύστημα παροχής ζεστού νερού/ατμού όσο και από το στόμιο καφέ εκτελώντας αυτόματα μία σειρά από ξεβγάλματα κατά διαστήματα, για να αφαιρέσει τα υπολείμματα αλάτων από εσωτερικό της μηχανής του καφέ.

Μετά από περίπου 25 λεπτά, η συσκευή διακόπτει την αφαλάτωση.

8. "RINSE AND FILL WATER TANK UP TO MAX LEVEL" (εικ.4): η συσκευή τώρα είναι έτοιμη για το ξεβγάλμα με φρέσκο νερό. Αδειάστε το δοχείο που χρησιμοποιήθηκε για τη συλ-

λογή του διαλύματος αφαλάτωσης και αφαιρέστε το δοχείο νερού, αδειάστε το, ξεβγάλετε με τρεχούμενο νερό, γεμίστε μέχρι τη στάθμη MAX με φρέσκο νερό και τοποθετήστε το στη μηχανή.

9. «POSITION 2I CONTAINER OK TO START RINSING»: (τοποθετήστε δοχείο 2l και πατήστε ok για έναρξη ξεβγάλματος) Τοποθετήστε το άδειο δοχείο που έχετε χρησιμοποιήσει για να συλλέξετε το διάλυμα αφαλάτωσης από το στόμιο του καφέ και το σύστημα παροχής ζεστού νερού/ατμού (εικ.7) και πατήστε τον επιλογή «OK» ✓.

Το ζεστό νερό τρέχει από το στόμιο καφέ και στη συνέχεια από το σύστημα παροχής ζεστού νερού/ατμού και η οθόνη εμφανίζει «RINSING UNDERWAY» ("ξεβγάλα σε εξέλιξη")

11. Όταν το νερό μέσα στο δοχείο τελειώσει, αδειάστε το δοχείο που χρησιμοποιήσατε για να μαζέψετε το νερό ξεβγάλματος.

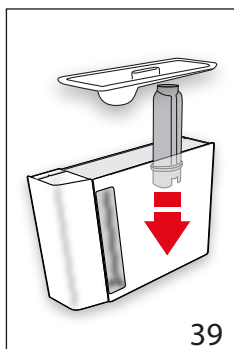

12. (Αν το φίλτρο ήταν τοποθετημένο) «INSERT FILTER INTO ITS HOUSING» («τοποθετήστε το φίλτρο στη θέση του») (εικ. 39). Πατήστε τον αντίστοιχο επιλογή «NEXT» για να αφαιρέσετε το δοχείο νερού, και να τοποθετήσετε ξανά αν είχε βγει προηγουμένως, το φίλτρο αποσκλήρυνσης.

13. «RINSE AND FILL WATER TANK UP TO MAX LEVEL» (εικ.4): Γεμίστε το δοχείο μέχρι τη στάθμη MAX με φρέσκο νερό.
14. «INSERT WATER TANK» («τοποθετήστε δοχείο νερού») (εικ.5) Επανατοποθετήστε το δοχείο νερού.
15. «POSITION 2I CONTAINER OK TO START RINSING»: (τοποθετήστε δοχείο 2l και πατήστε ok για έναρξη ξεβγάλματος) Τοποθετήστε το άδειο δοχείο που έχετε χρησιμοποιήσει για να συλλέξετε το διάλυμα αφαλάτωσης κάτω το στόμιο του καφέ και το σύστημα παροχής ζεστού νερού/ατμού (εικ.7) και πατήστε τον επιλογή «OK» ✓.
16. Το ζεστό νερό τρέχει από το σύστημα παροχής ζεστού νερού/ατμού και η οθόνη εμφανίζει «RINSING UNDERWAY, PLEASE WAIT» («ξεβγάλα σε εξέλιξη, παρακαλώ περιμένετε»)
17. «EMPTY DRIP TRAY» (εικ.38): Στο τέλος του δεύτερου ξεβγάλματος, αφαιρέστε, αδειάστε και τοποθετήστε ξανά το δίσκο συλλογής σταγόνων (A14) και το δοχείο για κατακάθια (A10): πατήστε τον επιλογή που αντιστοιχεί στο «NEXT»
18. «DESCALE COMPLETE» («η αφαλάτωση ολοκληρώθηκε»): πατήστε τον επιλογή που αντιστοιχεί στο «OK». ✓

19. «FILL TANK WITH FRESH WATER» («ΓΕΜΙΣΤΕ ΤΟ ΔΟΧΕΙΟ ΝΕΡΟΥ ΜΕ ΦΡΕΣΚΟ ΝΕΡΟ»): αδειάστε το δοχείο που χρησιμοποιήσατε για να μαζέψετε το νερό ξεβγάλματος, αφαιρέστε και γεμίστε το δοχείο νερού με φρέσκο νερό μέχρι την ένδειξη MAX και τοποθετήστε το ξανά στη μηχανή.

Η εργασία αφαλάτωσης θα ολοκληρωθεί.

Σημείωση!

- Αν ο κύκλος αφαλάτωσης δεν ολοκληρωθεί σωστά (πχ. δεν υπάρχει ρεύμα) συνιστάται να επαναλάβετε τον κύκλο.
- Είναι φυσικό, μετά από την εκτέλεση του κύκλου αφαλάτωσης, να υπάρχει νερό στο δοχείο με τα κατακάθια του καφέ (A10).
- Η μηχανή χρειάζεται και ένα τρίτο ξεβγάλα, σε περίπτωση που το δοχείο νερού δεν έχει γεμίσει μέχρι τη μέγιστη στάθμη max: αυτό για να εξασφαλιστεί ότι δεν έχει παραμείνει υγρό μέσα στη μηχανή. Πριν αρχίσει το ξεβγάλα, θυμηθείτε να αδειάσετε το δίσκο συλλογής σταγόνων;
- Αν η μηχανή ζητήσει δύο κύκλους αφαλάτωσης σε πολύ κοντινά χρονικά διαστήματα θα πρέπει να θεωρηθεί κανονική λειτουργία, ως αποτέλεσμα του εξελιγμένου συστήματος ελέγχου που έχει προσαρμοστεί στη μηχανή

16. ΠΡΟΓΡΑΜΜΑΤΙΣΜΟΣ ΤΗΣ ΣΚΛΗΡΟΤΗΤΑΣ ΤΟΥ ΝΕΡΟΥ

Το μήνυμα «DESCALING NEEDED - PRESS OK TO START (~45MIN)» (εικ. 39) («απαιτείται αφαλάτωση - πατήστε ok για έναρξη») εμφανίζεται μετά από ένα προκαθορισμένο διάστημα λειτουργίας που εξαρτάται από τη σκληρότητα του νερού.

Η συσκευή είναι ρυθμισμένη από το εργοστάσιο για ΕΠΙΠΕΔΟ ΣΚΛΗΡΟΤΗΤΑΣ ΝΕΡΟΥ 4. Εάν θέλετε, μπορείτε να προγραμματίσετε το μηχάνημα βάσει της πραγματικής σκληρότητας του νερού στις αντίστοιχες περιοχές, κάνοντας λιγότερο τακτική, με τον τρόπο αυτό, τη διαδικασία αφαλάτωσης.

16.1 Μέτρηση της σκληρότητας του νερού

1. Βγάλτε από τη συσκευασία της την ταινία αντίδρασης «TOTAL HARDNESS TEST»(C1) που συνοδεύει αυτό το βιβλιονάκι στα αγγλικά.
2. Βυθίστε την εντέλως σε ένα ποτήρι νερό για ένα δευτερόλεπτο περίπου.
3. Αφαιρέστε την ταινία από το νερό και τινάξτε την ελαφρά. Μετά από περίπου ένα λεπτό θα δημιουργηθούν 1, 2, 3 ή 4 τετραγωνάκια κόκκινου χρώματος, αναλόγως της σκληρότητας του νερού, κάθε τετραγωνάκι αντιστοιχεί σε 1 επίπεδο.

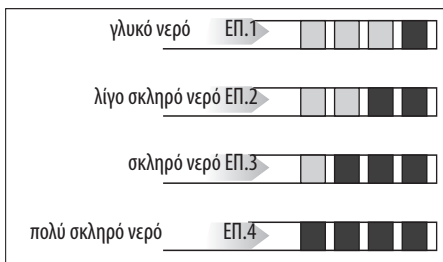

16.2 Ρύθμιση της σκληρότητας του νερού

1. Πατήστε τον επιλογή (B2) σε αντιστοιχία με το σύμβολο «» (B5) για είσοδο στο μενού.
2. Διατρέξτε το μενού πατώντας το βέλος επιλογής που αντιστοιχεί στο επόμενο «NEXT» μέχρι να εμφανιστεί το μήνυμα « WATER HARDNESS» («σκληρότητα νερού»)
3. Πατήστε τον επιλογή που αντιστοιχεί στο « WATER HARDNESS» («σκληρότητα νερού»);
4. «WATER HARDNESS, CURRENT UNDERLINED» («σκληρότητα νερού, υπογράμμιση τρέχοντος») Πατήστε τον επιλογή που αντιστοιχεί στη στάθμη που επιθυμείτε (Στάθμη 1= γλυκό νερό, Στάθμη 4 = πολύ σκληρό νερό)
4. Πατήστε τον επιλογή που αντιστοιχεί στο « ESC» για επιστροφή στην αρχική σελίδα.

Στο σημείο αυτό η συσκευή έχει προγραμματιστεί εκ νέου βάσει της νέας ρύθμισης της σκληρότητας του νερού.

17. ΦΙΛΤΡΟ ΑΠΟΣΚΛΗΡΥΝΣΗΣ

Ορισμένα μοντέλα έχουν το φίλτρο αποσκλήρυνσης (C4): αν το δικό σας μοντέλο δεν διαθέτει, σας συνιστούμε να το αγοράσετε από ένα εξουσιοδοτημένο κέντρο τεχνικής υποστήριξης De'Longhi.

Για τη σωστή χρήση του φίλτρου, ακολουθείστε τις οδηγίες που αναφέρονται ακολούθως.

17.1 Εγκατάσταση του φίλτρου

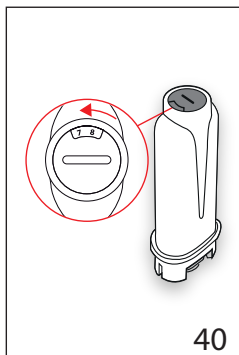

40

1. Βγάλτε το φίλτρο (C4) από τη συσκευασία.
2. Πατήστε τον επιλογή (B2) σε αντιστοιχία με το σύμβολο «» (B5) για είσοδο στο μενού.
3. Διατρέξτε το μενού πατώντας το βέλος επιλογής που αντιστοιχεί στο επόμενο «NEXT» μέχρι να εμφανιστεί το μήνυμα « WATER FILTER» ("φίλτρο νερού")

4. Πατήστε το βέλος επιλογής που αντιστοιχεί στο φίλτρο νερού « WATER FILTER» ("φίλτρο νερού")
5. «TURN DATE INDICATOR TO NEXT 2 MONTHS» («στρέψτε το δείκτη μέχρι να εμφανιστούν οι επόμενοι 2 μήνες» (εικ. 40): στρέψτε το δίσκο ημερομηνίας μέχρι να εμφανιστούν οι 2 επόμενοι μήνες χρήσης. Πατήστε το επιλογή που αντιστοιχεί στο «NEXT»»

Σημαντικό

Η διάρκεια του φίλτρου ανέρχεται σε δύο μήνες αν η συσκευή χρησιμοποιείται κανονικά, ενώ αν η συσκευή παραμένει αχρησιμοποίητη με το φίλτρο τοποθετημένο, η διάρκεια ανέρχεται το πολύ σε 3 εβδομάδες.

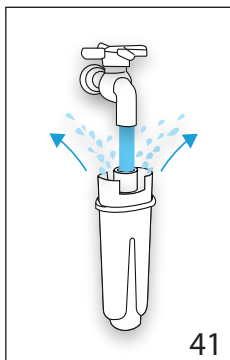

41

6. RUN WATER INTO FILTER HOLE UNTIL IT COMES OUT (εικ.41) Για να ενεργοποιήσετε το φίλτρο, αφήστε να τρέξει το νερό της βρύσης στην οπή του φίλτρου όπως φαίνεται στην εικόνα μέχρι να αρχίσει το νερό να βγαίνει από τα πλάγια ανοίγματα για περισσότερο από ένα λεπτό. Πατήστε τον επιλογή που αντιστοιχεί στο «NEXT»»

7. Αφαιρέστε το δοχείο (A16) από τη μηχανή και γεμίστε το νερό.

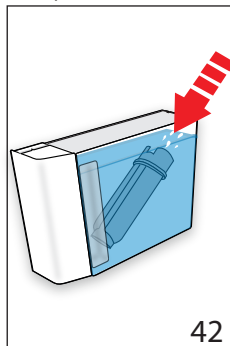

42

8. IMMERSE FILTER TO EXPEL AIR BUBBLES (εικ.42): Εισάγετε το φίλτρο στη δεξαμενή νερού και βυθίστε το εντελώς για 10 δευτερόλεπτα, με κλίση και ελαφριά πίεση ώστε να φύγουν οι φυσαλίδες αέρα. Πατήστε τον επιλογή που αντιστοιχεί στο «NEXT»»
9. "INSERT FILTER IN HOUSING":

Τοποθετήστε το φίλτρο στην ειδική θέση (A17-εικ.39) και πιέστε το βαθιά. Πατήστε τον επιλογή που αντιστοιχεί στο «NEXT»»



10. «INSERT WATER TANK» («ΕΙΣΑΓΕΤΕ ΔΟΧΕΙΟ ΝΕΡΟΥ»): Ξανακλείστε το δοχείο με το καπάκι (A15) και τοποθετήστε το ξανά στη μηχανή (εικ.5).
11. «POSITION 0.5L CONTAINER, PRESS OK TO ENABLE FILTER» («τοποθετήστε το δοχείο 0,5 λίτρων, πατήστε OK για ενεργοποίηση» (εικ. 8): τοποθετήστε το δοχείο κάτω



από το σύστημα παροχής νερού/ατμού (C6) και πατήστε «OK✓»: η παροχή ξεκινά και διακόπτεται αυτόματα.

Τώρα το φίλτρο έχει ενεργοποιηθεί και μπορείτε να προχωρήσετε στη χρήση της μηχανής.

17.2 Αντικατάσταση φίλτρου

Αντικαταστήστε το φίλτρο (C4) όταν στην οθόνη (B) εμφανιστεί το μήνυμα «REPLACE WATER FILTER PRESS OK TO START »: («ΑΝΤΙΚΑΤΑΣΤΑΣΗ ΦΙΛΤΡΟΥ ΝΕΡΟΥ, ΠΑΤΗΣΤΕ OK ΓΙΑ ΕΝΑΡΞΗ») αν θέλετε να προχωρήσετε αμέσως με την αντικατάσταση, πατήστε τον επιλογέα (B2) που αντιστοιχεί στο «OK✓» και ακολουθήστε τη διαδικασία από το σημείο 5.

Για να κάνετε την αντικατάσταση άλλη στιγμή, πατήστε τον επιλογέα που αντιστοιχεί στο « ESC»: στην οθόνη, το σύμβολο  υπενθυμίζει ότι η μηχανή χρειάζεται αντικατάσταση φίλτρου. Για την αντικατάσταση, προχωρήστε με τον ακόλουθο τρόπο:

1. Αφαιρέστε το δοχείο (A16) και το φίλτρο που έχει εξαντληθεί
2. Αφαιρέστε το νέο φίλτρο από τη συσκευασία.
3. Πατήστε τον επιλογέα (B2) σε αντιστοιχία με το σύμβολο «» (B5) για είσοδο στο μενού
4. Πατήστε τον επιλογέα που αντιστοιχεί στο « WATER FILTER» («ΦΙΛΤΡΟ ΝΕΡΟΥ»)
5. Πατήστε το βέλος επιλογής που αντιστοιχεί στην αντικατάσταση φίλτρου νερού « REPLACE WATER FILTER»
6. Προχωρήστε ακολουθώντας τις ενέργειες που εμφανίζονται στην προηγούμενη παράγραφο στο σημείο 5.





Τώρα το φίλτρο έχει ενεργοποιηθεί και μπορείτε να προχωρήσετε στη χρήση της μηχανής.

Σημείωση!

Όταν παρέλθουν οι δύο μήνες (βλέπε ημερομηνία), ή αν η μηχανή δεν χρησιμοποιηθεί για 3 εβδομάδες, θα πρέπει να αφαιρέσετε το φίλτρο ακόμη και αν δεν το ζητήσει η μηχανή.

17.3 Αφαίρεση του φίλτρου

Αν επιθυμείτε να συνεχίσετε να χρησιμοποιείτε τη συσκευή χωρίς φίλτρο (C4), θα πρέπει να το αφαιρέσετε και να επισημάνετε την αφαίρεσή του. Ακολουθήστε τον παρακάτω τρόπο:

1. Αφαιρέστε το δοχείο (A16) και το φίλτρο που έχει εξαντληθεί
2. Πατήστε τον επιλογέα (B2) σε αντιστοιχία με το σύμβολο «» (B5) για είσοδο στο μενού.
3. Πατήστε τον επιλογέα που αντιστοιχεί στο « WATER FILTER» («ΦΙΛΤΡΟ ΝΕΡΟΥ»)
4. Πατήστε τον επιλογέα που αντιστοιχεί στο «REMOVE WATER FILTER» («αφαιρέστε το φίλτρο νερού») 
5. « CONFIRM REMOVE FILTER» («ΕΠΙΒΕΒΑΙΩΣΗ ΑΦΑΙΡΕΣΗΣ ΦΙΛΤΡΟΥ»): πατήστε τον επιλογέα που αντιστοιχεί στο «OK✓» (αν θέλετε να επιστρέψετε στο μενού

ρυθμίσεων, πατήστε τον επιλογέα που αντιστοιχεί στο « ESC»)

6. « FILTER REMOVED» («το φίλτρο αφαιρέθηκε»): η συσκευή αποθήκευση στην αλλαγή. Πατήστε «OK✓» για επιστροφή στην αρχική οθόνη.

Σημείωση!

Όταν παρέλθουν οι δύο μήνες (βλέπε ημερομηνία), ή αν η μηχανή δεν χρησιμοποιηθεί για 3 εβδομάδες, θα πρέπει να αφαιρέσετε το φίλτρο ακόμη και αν δεν το ζητήσει η μηχανή.



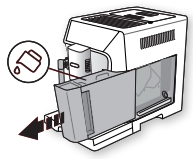
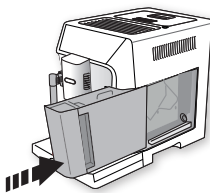
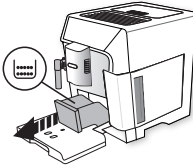
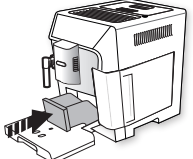

18. ΤΕΧΝΙΚΑ ΣΤΟΙΧΕΙΑ

Τάση:	220-240 V~ 50-60 Hz max. 10 A
Ισχύς:	1450 W
Πίεση:	1,9 MPa (19 bar)
Χωρητικότητα δοχείου νερού:	2 l
Διαστάσεις (ΙxΡxΗ)	260x470x360 mm
Μήκος καλωδίου:	1200 mm
Βάρος:	11,4 Kg
Μέγιστη χωρητικότητα δοχείου κόκκων:	380 g
Συχνότητα:	2400 - 2483,5 MHz
Μέγιστη ισχύς μετάδοσης	10 mW

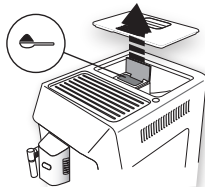
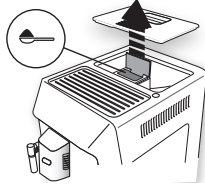
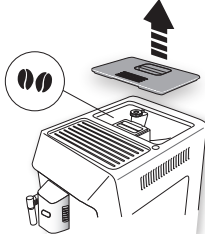

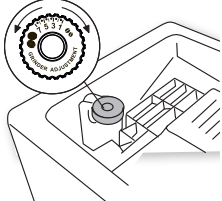

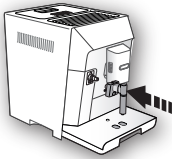
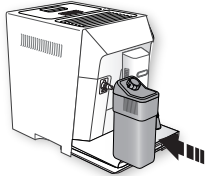

19.  ΜΗΝΥΜΑΤΑ ΠΟΥ ΕΜΦΑΝΙΖΟΝΤΑΙ ΣΤΗΝ ΟΘΟΝΗ

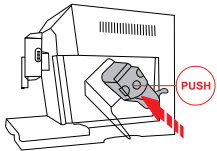
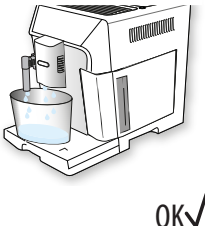
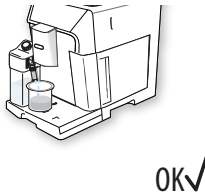
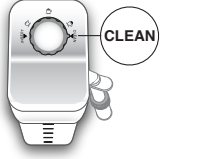

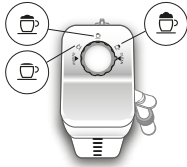

ΕΜΦΑΝΙΖΟΜΕΝΟ ΜΗΝΥΜΑ	ΠΙΘΑΝΗ ΑΙΤΙΑ	ΑΠΟΚΑΤΑΣΤΑΣΗ
<p>FILL TANK WITH FRESH WATER (ΓΕΜΙΣΤΕ ΤΟ ΒΡΑΣΤΗΡΑ ΜΕ ΦΡΕΣΚΟ ΝΕΡΟ)</p> 	<p>Το νερό στο δοχείο (A16) δεν είναι αρκετό.</p>	<p>Γεμίστε τη δεξαμενή νερού ή/και τοποθετήστε τη σωστά, πιέζοντάς τη μέχρι τέρμα ώστε να ακούσετε τον χαρακτηριστικό θόρυβο.</p>
<p>INSERT WATER TANK (ΕΙΣΑΓΕΤΕ ΣΥΣΤΗΜΑ ΠΑΡΟΧΗΣ ΝΕΡΟΥ)</p> 	<p>Το δοχείο (A16) δεν έχει τοποθετηθεί σωστά.</p>	<p>Τοποθετήστε σωστά το δοχείο πατώντας το μέχρι τέλους.</p>
<p>EMPTY GROUNDS CONTAINER (ΑΔΕΙΑΣΤΕ ΤΟ ΔΟΧΕΙΟ ΓΙΑ ΚΑΤΑΚΑΘΙΑ)</p> 	<p>Το δοχείο για κατακάθια (A10) του καφέ είναι γεμάτο.</p>	<p>Αδειάστε το δοχείο των υπολειμμάτων, το δοχείο συλλογής σταγόνων (A14) και προχωρήστε σε καθαρισμό, στη συνέχεια τοποθετήστε τα και πάλι. Σημαντικό: όταν αφαιρείτε το δίσκο συλλογής σταγόνων πρέπει πάντα να αδειάζετε το δοχείο για τα κατακάθια ακόμη και αν δεν έχει γεμίσει. Εάν δεν τον καθαρίσετε, φτιάχνοντας τους επόμενους καφέδες είναι πιθανόν να γεμίσει πάνω από το κανονικό το δοχείο για κατακάθια και να βουλώσει η μηχανή.</p>
<p>INSERT GROUNDS CONTAINER (ΤΟΠΟΘΕΤΗΣΤΕ ΔΟΧΕΙΟ ΓΙΑ ΚΑΤΑΚΑΘΙΑ)</p> 	<p>Μετά τον καθαρισμό δεν έχει εισαχθεί το δοχείο για τα κατακάθια (A10).</p>	<p>Αφαιρέστε το δοχείο συλλογής σταγόνων (A14) και τοποθετήστε το δοχείο για τα κατακάθια.</p>

ΕΜΦΑΝΙΖΟΜΕΝΟ ΜΗΝΥΜΑ	ΠΙΘΑΝΗ ΑΙΤΙΑ	ΑΠΟΚΑΤΑΣΤΑΣΗ
<p>ADD GROUND COFFEE MAX. (ΕΙΣΑΓΕΤΕ ΑΛΕΣΜΕΝΟ ΚΑΦΕ MAX.) ONE MEASURE (ΜΙΑ ΜΕΖΟΥΡΑ)</p>  <p>ESC</p>	<p>Επιλέχθηκε η λειτουργία “προαλεσμένος καφές”, αλλά δεν τοποθετήθηκε προαλεσμένος καφές στο χωνί(A4).</p>	<p>Βάλτε τον προαλεσμένο καφέ στο χωνί (εικ. 12) και επαναλάβετε την παροχή</p>
<p>ADD GROUND COFFEE MAX. (ΕΙΣΑΓΕΤΕ ΑΛΕΣΜΕΝΟ ΚΑΦΕ MAX.) ONE MEASURE (ΜΙΑ ΜΕΖΟΥΡΑ)</p>  <p>OK✓</p>	<p>Ζητήθηκε καφές LONG με προαλεσμένο καφέ</p>	<p>Βάλτε τον προαλεσμένο καφέ στο χωνί (A4) (εικ.12) και πατήστε τον επιλογέα που αντιστοιχεί στο «✓ OK» για να συνεχίσετε και να ολοκληρώσετε την παροχή.</p>
<p>FILL BEANS CONTAINER (γεμίστε το δοχείο κόκκων καφέ)</p>  <p>ESC</p>	<p>Οι κόκκοι του καφέ τελείωσαν. Το χωνί (A4) για τον αλεσμένου καφέ έχει μπουκώσει.</p>	<p>Γεμίστε το δοχείο των κόκκων (A3 - εικ. 10). Αδειάστε το χωνί χρησιμοποιώντας ένα πινέλο (C5) όπως περιγράφει η παρ. "14.8 Καθαρισμός χωνιού για την εισαγωγή του αλεσμένου καφέ".</p>

ΕΜΦΑΝΙΖΟΜΕΝΟ ΜΗΝΥΜΑ	ΠΙΘΑΝΗ ΑΙΤΙΑ	ΑΠΟΚΑΤΑΣΤΑΣΗ
<p>GROUND TOO FINE (ΠΟΛΥ ΛΕΠΤΟ ΑΛΕΣΜΑ). ADJUST MILL (ΡΥΘΜΙΣΗ ΜΥΛΟΥ)</p>  	<p>Το άλεσμα είναι πολύ λεπτό και επομένως ο καφές βγαίνει πολύ αργά ή δεν βγαίνει καθόλου.</p> <p>Αν υπάρχει φίλτρο αποσκλήρυνσης (C4) ενδέχεται να υπάρχει μία φυσαλίδα αέρα στο εσωτερικό του κυκλώματος που θα έχει μπλοκάρει την παροχή.</p>	<p>Επαναλάβετε την παροχή καφέ και γυρίστε το διακόπτη ρύθμισης άλεσης (A5) (εικ.9) κατά μία θέση προς τον αριθμό 7, δεξιόστροφα, ενώ ο μύλος του καφέ λειτουργεί. Αν αφού έχετε κάνει τουλάχιστον 2 καφέδες, η παροχή είναι ακόμη πολύ αργή, επαναλάβετε τη διόρθωση από το κουμπί ρύθμισης κατά μια ακόμη θέση (παρ. «7.5 Ρύθμιση του μύλου»). Αν το πρόβλημα παραμένει, βεβαιωθείτε ότι το δοχείο νερού (A16) έχει τοποθετηθεί μέχρι κάτω.</p> <p>Τοποθετήστε το σύστημα παροχής ζεστού νερού/ατμού (C6) στη μηχανή και αφήστε να βγει λίγο νερό μέχρι να σταθεροποιηθεί η ροή.</p>
<p>SELECT A Milder TASTE (ΕΠΙΛΕΞΤΕ ΗΠΙΟΤΕΡΗ ΓΕΥΣΗ) OR REDUCE COFFEE AMOUNT (Η ΜΕΙΩΣΤΕ ΤΗ ΔΟΣΗ ΚΑΦΕ)</p>  	<p>Χρησιμοποιήθηκε μεγάλη ποσότητα καφέ.</p>	<p>επιλέξτε πιο ελαφρύ άρωμα πατώντας το βέλος επιλογής που αντιστοιχεί στο «AROMA» («άρωμα») (B10) ή μειώστε την ποσότητα του αλεσμένου καφέ (το πολύ 1 μεζούρα).</p>
<p>INSERT WATER SPOUT («ΤΟΠΟΘΕΤΗΣΤΕ ΤΟ ΣΤΟΜΙΟ ΠΑΡΟΧΗΣ ΝΕΡΟΥ»)</p> 	<p>Η παροχή νερού (C6) δεν έχει τοποθετηθεί ή έχει τοποθετηθεί με λάθος τρόπο</p>	<p>Τοποθετήστε το στόμιο παροχής ζεστού νερού μέχρι τέλους.</p>
<p>INSERT MILK CONTAINER (ΤΟΠΟΘΕΤΗΣΤΕ ΔΟΧΕΙΟ ΓΑΛΑΚΤΟΣ)</p> 	<p>Το δοχείο γάλακτος (D) δεν είναι τοποθετημένο σωστά.</p>	<p>Τοποθετήστε το δοχείου γάλακτος πιέζοντας μέχρι κάτω (εικ.17).</p>

ΕΜΦΑΝΙΖΟΜΕΝΟ ΜΗΝΥΜΑ	ΠΙΘΑΝΗ ΑΙΤΙΑ	ΑΠΟΚΑΤΑΣΤΑΣΗ
<p>INSERT INFUSER ASSEMBLY (τοποθετήστε τον εγχυτήρα)</p> 	<p>Μετά τον καθαρισμό δεν έχει εισαχθεί τον εγχυτήρα (A19).</p>	<p>Τοποθετήστε τον εγχυτήρα σύμφωνα με τις οδηγίες της παρ. «14.9 Καθαρισμός του εγχυτήρα».</p>
<p>WATER CIRCUIT EMPTY (ΚΥΚΛΩΜΑ ΝΕΡΟΥ ΑΔΕΙΟ) PRESS OK TO START (ΚΥΚΛΩΜΑ ΝΕΡΟΥ ΑΔΕΙΟ, ΠΑΤΗΣΤΕ OK ΓΙΑ ΝΑ ΞΕΚΙΝΗΣΕΙ)</p> 	<p>Το υδραυλικό κύκλωμα είναι άδειο</p>	<p>Πατήστε τον επιλογή που αντιστοιχεί στο «OK ✓» και αφήστε να βγει το νερό από σύστημα παροχής (C6): η παροχή διακόπτεται αυτόματα. Αν το πρόβλημα παραμένει, βεβαιωθείτε ότι το δοχείο νερού (A16) έχει τοποθετηθεί μέχρι κάτω.</p>
<p>PRESS OK TO CLEAN PROCESS OR TURN DIAL («πατήστε ok για τον καθαρισμό ή στρέψτε το κουμπί»)</p> 	<p>Τοποθετήθηκε στο δοχείο γάλακτος με το κουμπί ρύθμισης αφρού (D1) στη θέση «CLEAN».</p>	<p>Αν θέλετε να συνεχίσετε με τη λειτουργία CLEAN, πατήστε τον επιλογή που αντιστοιχεί στο «OK✓», ή στρέψτε το κουμπί ρύθμισης του αφρού σε μία από τις θέσεις γάλακτος.</p>
<p>TURN DIAL TO CLEAN POSITION</p>  <p>(“στρέψτε το κουμπί ρύθμισης αφρού στη θέση καθαρισμού”)</p> <p>ESC</p>	<p>Μόλις έγινε παροχή γάλακτος και θα πρέπει να προχωρήσετε σε καθαρισμό των εσωτερικών αγωγών του δοχείου του γάλακτος (D).</p>	<p>Περιστρέψτε τη λαβή ρύθμισης αφρού (D1) στη θέση CLEAN (ΚΑΘΑΡΙΣΜΟΣ) (εικ. 19).</p>

ΕΜΦΑΝΙΖΟΜΕΝΟ ΜΗΝΥΜΑ	ΠΙΘΑΝΗ ΑΙΤΙΑ	ΑΠΟΚΑΤΑΣΤΑΣΗ
<p>TURN MILK FROTH ADJUSTMENT DIAL</p> 	<p>Τοποθετήθηκε στο δοχείο γάλακτος με το κουμπί ρύθμισης αφρού (D1) στη θέση «CLEAN».</p>	<p>Στρέψτε το κουμπί στη θέση που αντιστοιχεί στο αφρόγαλο που επιθυμείτε.</p>
<p>DESCALING NEEDED (ΑΠΑΙΤΕΙΤΑΙ ΑΦΑΛΑΤΩΣΗ) PRESS OK TO START ("OK ΓΙΑ ΝΑ ΞΕΚΙΝΗΣΕΙ") (~45MIN)</p>  <p>↶ESC OK✓</p>	<p>Δείχνει ότι πρέπει να γίνει αφαλάτωση στη μηχανή.</p>	<p>Πτήστε τον επιλογέα που αντιστοιχεί στο «OK✓» για να ξεκινήσετε την αφαλάτωση ή «↶ESC» αν θέλετε να την προχωρήσετε σε άλλη στιγμή. Είναι αναγκαία η εκτέλεση του προγράμματος αφαλάτωσης το συντομότερο δυνατό, όπως περιγράφει το κεφ. «15. Αφαλάτωση».</p>
<p>REPLACE WATER FILTER (αντικατάσταση φίλτρου νερού) PRESS OK TO START (κύκλωμα νερού άδειο, πατήστε ok για να ξεκινήσει)</p>  <p>↶ESC OK✓</p>	<p>Το φίλτρο αποσκλήρυνσης (C4) έχει φθαρεί.</p>	<p>Πατήστε τον επιλογέα που αντιστοιχεί στο «OK✓» για την αντικατάσταση του φίλτρου ή ESC αν θέλετε να το κάνετε κάποια άλλη στιγμή. Ακολουθείστε τις οδηγίες του κεφ. «17. Φίλτρο αποσκλήρυνσης».</p>
<p>GENERAL ALARM (ΓΕΝΙΚΟΣ ΣΥΝΑΓΕΡΜΟΣ): USER MANUAL / APP (ΣΥΜΒΟΥΛΕΥΤΕΙΤΕ ΤΟ ΕΓΧΕΙΡΙΔΙΟ /APP)</p> 	<p>Το εσωτερικό της μηχανής είναι πολύ βρώμικο.</p>	<p>Καθαρίστε προσεκτικά τη μηχανή όπως περιγράφει το κεφ. «14. Καθαρισμός». Αν μετά τον καθαρισμό, η μηχανή εμφανίζει ακόμη μήνυμα, απευθυνθείτε σε ένα κέντρο τεχνικής υποστήριξης.</p>
	<p>Θυμηθείτε ότι είναι απαραίτητη η αφαλάτωση του μηχανήματος και/ή η αντικατάσταση του φίλτρου (C4).</p>	<p>Είναι αναγκαία η εκτέλεση του προγράμματος αφαλάτωσης το συντομότερο δυνατό, όπως περιγράφει το κεφ. «15. Αφαλάτωση» και/ή αντικαταστήστε το φίλτρο ή αφαιρέστε το ακολουθώντας τις οδηγίες του κεφ. «17. Φίλτρο αποσκλήρυνσης».</p>
	<p>Υπενθυμίζει ότι θα πρέπει να προχωρήσετε σε καθαρισμό των εσωτερικών κυκλωμάτων του δοχείου γάλακτος (D).</p>	<p>Περιστρέψτε τη λαβή ρύθμισης αφρού (D1) στη θέση CLEAN (ΚΑΘΑΡΙΣΜΟΣ) (εικ. 19).</p>

ΕΜΦΑΝΙΖΟΜΕΝΟ ΜΗΝΥΜΑ	ΠΙΘΑΝΗ ΑΙΤΙΑ	ΑΠΟΚΑΤΑΣΤΑΣΗ
	Θυμηθείτε ότι είναι απαραίτητη η αντικατάσταση του φίλτρου (C4).	Αντικαταστήστε το φίλτρο ή αφαιρέστε το ακολουθώντας τις οδηγίες του κεφ. «17 Φίλτρο αποσκλήρυνσης».
	Δείχνει ότι πρέπει να γίνει αφαλάτωση στη μηχανή.	Είναι αναγκαία η εκτέλεση του προγράμματος αφαλάτωσης το συντομότερο δυνατό, όπως περιγράφει το κεφ. «15. Αφαλάτωση». Αν η μηχανή ζητήσει δύο κύκλους αφαλάτωσης σε πολύ κοντινά χρονικά διαστήματα θα πρέπει να θεωρηθεί κανονική λειτουργία, ως αποτέλεσμα του εξελιγμένου συστήματος ελέγχου που έχει προσαρμοστεί στη μηχανή
	Υποδεικνύει ότι ο τρόπος εξοικονόμησης ενέργειας είναι ενεργός.	Για την απενεργοποίηση της εξοικονόμησης ενέργειας, προχωρήστε όπως περιγράφει η παρ. «6.6 Εξοικονόμηση ενέργειας»  .
	Υποδεικνύει ότι η μηχανή βρίσκεται σε σύνδεση bluetooth με μία συσκευή.	
CLEANING UNDERWAY (καθαρισμός σε εξέλιξη) PLEASE WAIT (παρακαλώ περιμένετε)	Η συσκευή ανιχνεύει ακαθαρσίες στο εσωτερικό της.	Περιμένετε μέχρις ότου η μηχανή να είναι έτοιμη για χρήση και επιλέξτε ξανά το ρόφημα που επιθυμείτε. Αν το πρόβλημα παραμένει, απευθυνθείτε στο Εξουσιοδοτημένο Κέντρο Τεχνικής Υποστήριξης.

20. ΕΠΙΛΥΣΗ ΠΡΟΒΛΗΜΑΤΩΝ















Παρακάτω αναφέρονται οι πιθανές δυσλειτουργίες.

Εάν το πρόβλημα δεν μπορεί να λυθεί εφαρμόζοντας τις οδηγίες, απευθυνθείτε στην τεχνική υποστήριξης.

ΠΡΟΒΛΗΜΑ	ΠΙΘΑΝΗ ΑΙΤΙΑ	ΑΠΟΚΑΤΑΣΤΑΣΗ
Ο καφές δεν είναι ζεστός.	Δεν προθερμάνετε τα φλιτζάνια.	Ζεστάνετε με το ζεστό νερό τα φλιτζάνια (Σημ.: μπορείτε να χρησιμοποιήσετε τη λειτουργία ζεστό νερό).
	Ο εγχυτήρας έχει κρυώσει καθώς έχουν περάσει 2/3 λεπτά από τον τελευταίο καφέ.	Πριν κάνετε τον καφέ, θερμάνετε τον εγχυτήρα με νερό από την αντίστοιχη λειτουργία (δείτε παρ. «6.1 Ξέβγαλμα»).
	Η θερμοκρασία του καφέ είναι χαμηλή.	Ρυθμίστε από το μενού υψηλότερη θερμοκρασία καφέ (δείτε παρ. «6.7 Θερμοκρασία καφέ»).
Ο καφές δεν είναι γεμάτος ή έχει λίγο καϊμάκι.	Ο αλεσμένος καφές είναι πολύ χοντρός.	Γυρίστε το διακόπτη ρύθμισης άλεσης (A5) αντιστερόστροφα κατά μία θέση προς τον αριθμό 1, ενώ ο μύλος καφέ λειτουργεί (εικ.9). Προχωρήστε κατά μια σκάλα τη φορά μέχρι να επιτύχετε ικανοποιητική παροχή. Το αποτέλεσμα γίνεται εμφανές μόνο μετά την παρασκευή 2 καφέδων (δείτε παρ. «7.5 Ρύθμιση του μύλου»).
	Ο καφές δεν είναι κατάλληλος.	Χρησιμοποιείτε μείγμα καφέ για μηχανές espresso.

ΠΡΟΒΛΗΜΑ	ΠΙΘΑΝΗ ΑΙΤΙΑ	ΑΠΟΚΑΤΑΣΤΑΣΗ
Ο καφές βγαίνει πολύ αργά ή σε σταγόνες.	Ο αλεσμένος καφές είναι πολύ λεπτός.	Στρέψτε το διακόπτη ρύθμισης άλεσης (A5) δεξιόστροφα κατά μία θέση προς τον αριθμό 7, ενώ ο μύλος καφέ λειτουργεί (εικ.9). Προχωρήστε κατά μια σκάλα τη φορά μέχρι να επιτύχετε ικανοποιητική παροχή. Το αποτέλεσμα γίνεται εμφανές μόνο μετά την παρασκευή 2 καφέδων (δείτε παρ. «7.5 Ρύθμιση του μύλου»).
Ο καφές δεν τρέχει από το ένα ή και από τα δύο στόμια του συστήματος παροχής.	Τα στόμια παροχής καφέ (A8) έχουν βουλώσει.	Καθαρίστε τα στόμια με μια οδοντογλυφίδα (εικ. 27B).
Η συσκευή δεν παρέχει καφέ	Η συσκευή ανιχνεύει ακαθαρσίες στο εσωτερικό της: η οθόνη εμφανίζει «Καθαρισμός σε εξέλιξη».	Περιμένετε μέχρις ότου η μηχανή να είναι έτοιμη για χρήση και επιλέξτε ξανά το ρόφημα που επιθυμείτε. Αν το πρόβλημα παραμένει, απευθυνθείτε στο Εξουσιοδοτημένο Κέντρο Τεχνικής Υποστήριξης.
Η μηχανή δεν ανάβει	Το καλώδιο δεν έχει συνδεθεί στην πρίζα.	Συνδέστε την πρίζα (εικ. 1).
Ο εγχυτήρας δεν μπορεί να αφαιρεθεί	Δεν έχει εκτελέσει σωστά τη διαδικασία σβήσιματος	Σβήστε πατώντας το πλήκτρο  (A7) (δείτε κεφ. «5. Απενεργοποίηση της συσκευής»).
Στο τέλος της αφαλάτωσης, η μηχανή θα ζητήσει ένα τρίτο ξεβγάλμα	Κατά τη διάρκεια των δύο κύκλων ξεβγάλματος, η δεξαμενή (A16) δεν έχει γεμίσει μέχρι τη στάθμη MAX	Προχωρήστε όπως απαιτείται από τη συσκευή, αδειάζοντας ωστόσο πρώτα το δίσκο συλλογής σταγόνων (A14) για να αποφύγετε την υπερχείλιση του νερού.
Το γάλα δεν τρέχει από το σωλήνα παροχής (D5)	Το καπάκι (D2) του δοχείου γάλακτος (D) είναι βρώμικο	Καθαρίστε το καπάκι του γάλακτος όπως περιγράφει η παρ. «14.10 Καθαρισμός του δοχείου γάλακτος».
Το γάλα έχει μεγάλες φυσαλίδες ή τρέχει με διακοπές από το σωλήνα παροχής γάλακτος (D5) ή έχει λίγο αφρό	Το γάλα δεν είναι αρκετά κρύο ή αρκετά ημιαποβουτηρωμένο ή αποβουτηρωμένο.	Χρησιμοποιείτε κατά προτίμηση πλήρως ή μερικώς αποβουτηρωμένο γάλα, σε θερμοκρασία ψυγείου (περίπου 5°C). Αν το αποτέλεσμα δεν είναι και πάλι το επιθυμητό, δοκιμάστε να αλλάξετε μάρκα γάλακτος.
	Ο διακόπτης ρύθμισης του αφρού (D1) έχει ρυθμιστεί με λάθος τρόπο.	Ρυθμίστε βάσει των υποδείξεων του κεφαλαίου «8 προετοιμασία των ζεστών ροφημάτων με γάλα».
	Το καπάκι (D2) ή ο διακόπτης ρύθμισης αφρού (D1) του δοχείου γάλακτος είναι βρώμικα	Καθαρίστε το καπάκι και το διακόπτη του δοχείου γάλακτος όπως περιγράφει η παρ. «14.10 Καθαρισμός του δοχείου γάλακτος».
	Το ακροφύσιο ζεστού νερού/ατμού (A9) είναι βρώμικο	Καθαρίστε το ακροφύσιο σύμφωνα με τις οδηγίες της παρ. «14.11 Καθαρισμός ακροφύσιου ζεστού νερού/ατμού».
Ο δίσκος θέρμανσης φλιτζανιών είναι ζεστός παρότι είναι απενεργοποιημένος	Έχουν προετοιμαστεί πολλά ζεστά ροφήματα σε γρήγορη διαδοχή	
Η μηχανή δεν χρησιμοποιείτε και εκπέμπει ήχους ή μικρά συννεφάκια ατμού	Η μηχανή είναι έτοιμη για χρήση ή έχει σβήσει εδώ και λίγο και μερικές σταγόνες συμπυκνώματος πέφτουν μέσα στον ψεκαστή που είναι ακόμη ζεστός	Αυτό το φαινόμενο είναι μέρος της κανονικής λειτουργίας της συσκευής, για τον περιορισμό του φαινομένου, αδειάστε το δίσκο συλλογής σταγόνων.

SAMMENDRAG

- 1. INNLEDNING 102**
 - 1.1 Bokstaver i parentes102
 - 1.2 Problemer og reparasjoner.....102
 - 1.3 Last ned App!102
- 2. BESKRIVELSE 102**
 - 2.1 Beskrivelse av apparatet (s. 3 - A).....102
 - 2.2 Beskrivelse av hjemmeside (hovedskjerm) (side 2 - B).....102
 - 2.3 Beskrivelse av ekstrautstyr (s. 2 - C)103
 - 2.4 Beskrivelse av melkebeholder (s. 2 - D)103
- 3.  FØRSTE GANGS BRUK AV APPARATET 103**
- 4.  SLÅ PÅ APPARATET 103**
- 5. SLÅ AV APPARATET..... 103**
- 6.  INNSTILLING AV MENYEN..... 104**
 - 6.1 Skylling104
 - 6.2 Avkalkning104
 - 6.3 Vannfilter104
 - 6.4 Drikkeverdier104
 - 6.5 Autostopp (standby)104
 - 6.6 Energisparing104
 - 6.7 Kaffetemperatur105
 - 6.8 Vannhardhet105
 - 6.9 Velge språk105
 - 6.10 Lydsignal105
 - 6.11 Koppebelysning105
 - 6.12 Bluetooth105
 - 6.13 Standardverdier105
 - 6.14 Statistikk106
 - 6.15 Personalisere profil106
- 7.  TILBEREDELSE AV KAFFE..... 106**
 - 7.1 Valg av kaffearoma106
 - 7.2 Valg av kaffemengde106
 - 7.3 Tilberedelse av kaffe ved bruk av kaffebønner.106
 - 7.4 Tilberedelser ved bruk av forhåndsmalt kaffe..107
 - 7.5 Justering av kaffekvernen107
 - 7.6 Anbefalinger for en varmere kaffe.....108
- 8.  TILBEREDELSE AV VARME MELKEDRIKKER 108**
 - 8.1 Fyll opp melkebeholderen og sett den på plass108
 - 8.2 Regulere skummengde108
 - 8.3 Automatisk tilberedelse av drikker med melk108
 - 8.4 Rengjøring av melkebeholder etter hver bruk109
- 9.  UTTAK AV VARTM VANN 109**
- 10.  UTTAK AV DAMP 109**
 - 10.1 Anbefalinger ved bruk av damp for å skumme melken109
 - 10.2 Rengjøring av uttaket for damp og varmtvann etter bruk109
- 12.  PERSONALISERING AV DRIKKER ... 110**
- 13.  LAGRE EGEN PROFIL 111**
- 14.  RENGJØRING..... 111**
 - 14.1 Rengjøring av maskinen111
 - 14.2 Rengjøring av innvendig krets på maskinen.... 111
 - 14.3 Rengjøring av beholderen for kaffegrut111
 - 14.4 Rengjøring av dryppeskål og kondensopsamler.....111
 - 14.5 Innvendig rengjøring av maskinen112
 - 14.6 Rengjøring av vannbeholderen112
 - 14.7 Rengjøring av kaffedysene112
 - 14.8 Rengjør påfyllingstrakten for forhåndsmalt kaffe112
 - 14.9 Rengjøring av bryggeenhet.....112
 - 14.10 Rengjøring av melkebeholderen112
 - 14.11 Rengjøring av dyse for varmt vann / damp113
- 15.  AVKALKNING..... 113**
- 16.  PROGRAMMERING AV VANNETS HARDHET 114**
 - 16.1 Måling av vannets hardhetsgrad114
 - 16.2 Innstilling av vannets hardhet114
- 17.  AVHERDINGSFILTER 115**
 - 17.1 Installasjon av filter.....115
 - 17.2 Skifte ut filter115
 - 17.3 Fjerning av filter.....115
- 18. TEKNISKE EGENSKAPER..... 116**
- 19.  MELDINGER SOM VISES I DISPLAY .. 116**
- 20.  PROBLEMLØSNING 121**

Før apparatet tas i bruk, les alltid heftet med sikkerhetsadvarsler.

1. INNLEDNING

Takk for at du valgte denne automatiske maskinen for kaffe og cappuccino.

Sett av noen minutter til å lese denne bruksanvisningen. Man unngår på denne måten farlige situasjoner og at det oppstår skader på maskinen.

1.1 Bokstaver i parentes

Bokstaver i parentes viser til oversikten som er gjengitt i beskrivelsen av apparatet (s. 2-3).

1.2 Problemer og reparasjoner

Dersom problemer oppstår må man prøve å løse disse ved å følge anvisningene som gjengis i kapittel "20. Meldinger som vises i display" og "21. Problemløsning".

Dersom det skulle vise seg at dette ikke fungerer, eller for eventuelt andre forklaringer, anbefales det å kontakte kundeservice på nummeret som er gjengitt i det vedlagte skrevet "Kundeservice".

Dersom landet du bor i ikke finnes i dette skrevet henvises det til nummeret som oppgis i garantierklæringen. For eventuelle reparasjoner henvises det til De'Longhi Teknisk Assistanse. Adressene er oppgitt i garantierklæringen som er vedlagt maskinen.

1.3 Last ned App!



Takket være De'Longhi Link kan man fjernstyre visse funksjoner. I denne appen finnes kafferelatert informasjon, samt anbefalinger og opplysninger som kan være nyttige i forbindelse med bruken av maskinen.



Dette symbolet viser til funksjoner som kan stilles inn eller vises i appen.

Det er også mulig å lage opptil maksimalt 6 nye drikker og lagre disse i maskinens minne.

NB:

Kontroller hvorvidt apparatene er kompatible på "compatibledevices.delonghi.com".

2. BESKRIVELSE

2.1 Beskrivelse av apparatet (s. 3 - A)

- A1. Kaffebønnebeholder
- A2. Lokk til trakt for forhåndsmalt kaffe
- A3. Kaffebønnebeholder
- A4. Trakt for forhåndsmalt kaffe.
- A5. Reguleringsbryter for malegrad
- A6. Koppbrett
- A7. Tast (L): for å slå maskinen av eller på (standby)
- A8. Kaffeuttak (kan reguleres i høyden)
- A9. Dyse for varmtvann og damp
- A10. Beholder for kaffegrut
- A11. Koppebrett
- A12. Nivåindikator for dryppeskål
- A13. Rist til dryppeskål
- A14. Dryppeskål
- A15. Lokk vannbeholder
- A16. Vannbeholder
- A17. Filterholder vannavherder
- A18. Luke på bryggeenhet
- A19. Bryggeenhet
- A20. Strømlledning
- A21. Kondensopsamler

2.2 Beskrivelse av hjemmeside (hovedskjerm)

(side 2 - B)

- B1. Display
 - B2. Velger
 - B3. Drikkevalgsmeny (avviker fra direktevalg):
 - DOPPIO+
 - AMERICANO
 - 2X ESPRESSO
 - CAPPUCCINO+
 - CAPPUCCINO MIX
 - CAFFELATTE
 - FLAT WHITE
 - ESPRESSO MACCHIATO
 - TEFUNKSJON
 - VARMT VANN
 - DAMP
 - B4. Programmerbare profiler (se "13. Lagre egen profil")
 - B5. : meny for apparatinnstillinger
 - B6. : meny for egendefinerte drikkeinnstillinger
- Drikker med direktevalg:**
- B7. Espresso
 - B8. Coffee
 - B9. Long
 - B12. Milk (varm melk)
 - B13. Latte macchiato
 - B14. Cappuccino

- B10. Valg aroma (standard eller personlig)
- B11. Valgt mengde (standard eller personlig)

2.3 Beskrivelse av ekstrautstyr (s. 2 - C)

- C1. Reagensstrimmel "Total Hardness Test" (vedlagt side 2 i instruksjonene på engelsk)
- C2. Måleskje for forhåndsmalt kaffe
- C3. Avkalkningsmiddel
- C4. Avherdingsfilter (*på utvalgte modeller)
- C5. Rengjøringskost
- C6. Varmtvanns-/damputtak
- C7. Utløserknapp varmtvanns-/damputtak

2.4 Beskrivelse av melkebeholder (s. 2 - D)

- D1. Reguleringsbryter for skum og CLEAN-funksjon
- D2. Løkk melkebeholder
- D3. Melkebeholder
- D4. Melkeslange
- D5. Rør for uttak av melkeskum (regulerbar)

3. FØRSTE GANGS BRUK AV APPARATET

NB!

- Første gang apparatet brukes må alt tilleggsutstyr som kommer i kontakt med vann eller melk skylles i varmt vann.
- Eventuelle kafferester som finnes i kvernen kan tilskrives funksjonstestene som foretas på maskinene før de lanseres på markedet, og er bevis på den dype omtanken vi har for våre produkter.
- Vi anbefaler at vannhardheten stilles inn ved å følge prosedyren i kapittel "16. Programmering av vannets hardhet".

1. Koble apparatet til strømnettet (fig. 1).
2. "SELECT LANGUAGE": Trykk på velgeren (B2) tilsvarende symbolet "NEXT>" inntil ønsket språk vises i displayet (B1). Trykk deretter på velgeren tilsvarende språket.

Følg deretter instruksjonene i displayet på selve apparatet:

3. "FYLL BEHOLDEREN MED FRISKT VANN": trekk ut vannbeholderen (A16) (fig. 2), åpne lokket (A15) (fig. 3), fyll den med friskt vann til MAX nivå (avmerket på innsiden av beholderen) (fig. 4). Lukk igjen lokket og sett så beholderen på plass igjen (fig. 5).
4. "SETT I VANNDYSEN". Kontroller at varmtvanns-/damputtaket (C6) er satt på dysen (A9) (fig. 6) og sett en beholder (fig. 7) med minste kapasitet på 100 ml under uttaket.
5. "KRETS TOM TRYKK OK FOR Å STARTE": trykk på velgeren tilsvarende "OK ✓" for å bekrefte. Apparatet skiller ut vann fra uttaket (fig. 7) og slår seg deretter av automatisk. Kaffemaskinen er nå klar for vanlig bruk.

NB!

- Første gang maskinen brukes må man tilberede 4-5 kopper kaffe eller cappuccino før man begynner å oppnå tilfredsstillende resultater.
- Vannkretsen er tom når maskinen tas i bruk, og kan derfor være svært støyete. Denne ulyden vil forsvinne etterhvert som kretsen fylles opp.
- Ved tilberedelsen av de første 5-6 kopper med cappuccino vil man kunne høre lyden av vannet når det begynner å koke. Denne lyden vil etterhvert opphøre.
- For at maskinen skal fungere enda bedre, anbefales det å installere et avherdingsfilter (C4) ved å følge veiledningen i kapittel "17. Avherdingsfilter". Hvis deres modell ikke er utstyrt med filter kan disse bestilles ved å kontakte De'Longhi teknisk assistanse.

4. SLÅ PÅ APPARATET

NB!

Hver gang man slår på apparatet vil det automatisk utføre en syklus med forhåndsoppvarming og skylning som ikke kan avbrytes. Apparatet er klart til bruk etter at denne syklusen er gjennomført.

- For å slå på apparatet anvendes tasten  (A7-fig. 8). Displayet viser teksten "OPPVARMING PÅGÅR, VENNLIGST VENT".
- Når denne oppvarmingen er fullført vil apparatet vise en ny melding: "SKYLLING PÅGÅR, VENNLIGST VENT". På denne måten vil man varme opp de innvendige rørene i apparatet med varmt vann, i tillegg til å varme opp selve kjelen.

Apparatet har korrekt temperatur når hovedskjermen vises (homepage).

5. SLÅ AV APPARATET

Hver gang man slår av apparatet vil en automatisk skylning gjennomføres dersom det har blitt tilberedt kaffe.

- For å slå av apparatet trykker man på tasten  (A7-fig. 8).
- Displayet viser teksten "SLUKKING PÅGÅR, VENNLIGST VENT". Hvis nødvendig vil apparatet utføre skylning før det slår seg av (stand-by).

NB!

Dersom apparatet ikke brukes over en lengre periode kan det kobles fra strømnettet.

OBS!



Man må aldri trekke ut støpslet før apparatet er blitt avslått med tasten  (standby).

6. INNSTILLING AV MENYEN

6.1 Skylling

Denne funksjonen gjør det mulig å skille ut varmt vann fra kaffeuttaket (A8) og fra varmtvanns-/dampdysen (C6) (hvis innsatt) slik at maskinens indre krets blir rensset og oppvarmet. Sett en beholder med kapasitet på minst 100ml under uttaket for varmt vann og kaffe (fig. 7).

For å aktivere denne funksjoner gjør man som følger:

1. Trykk på velgeren (B2) tilsvarende symbolet  (B5) for å gå inn i menyen.
2. Trykk på velgeren tilsvarende  "SKYLLING".
3. Etter noen sekunder vil varmt vann renne ut, først fra kaffeuttaket og deretter fra varmtvanns-/dampdysen (hvis montert). Dette vannet renses og varmer opp maskinens indre krets. På displayet vises teksten "SKYLLING PÅGÅR, VENNLIIGST VENT" samt en fremdriftslinje som fylles opp etter hvert som tilberedelsen fullføres.
4. For å avbryte skyllingen trykker man på velgeren tilsvarende "STOP  " eller venter til skyllingen avbrytes automatisk.

NB!

- Hvis maskinen ikke blir brukt i løpet av 3-4 dager, bør man utføre 2-3 skyllinger før den igjen er klar til bruk.
- Etter at denne funksjonen er blitt utført vil det komme litt vann i beholderen for kaffegrut (A10). Dette er helt normalt.

6.2 Avkalkning





For instruksjoner angående avkalkning henvises det til kapittel "15. Avkalkning".





6.3 Vannfilter

For instruksjoner angående bytte av filter (C4) henvises det til kapittel "17. Avherdingsfilter".

6.4 Drikkeverdier

I denne seksjonen vises personlige innstillinger for hver enkelt drikk som kan tilbakestilles (reset) til standardverdier.

1. Trykk på velgeren (B2) tilsvarende symbolet  (B5) for å gå inn i menyen.
2. Bla i menyelementene ved å trykke på velgeren tilsvarende "NEXT>" inntil displayet viser  "VERDIER DRIKKER".
3. Trykk på velgeren tilsvarende  "VERDIER DRIKKER". Displayet viser et panel med verdier for den første drikken.
4. I displayet vises referanseprofilen. Verdiene vises som vertikale linjer. Standardverdien vises med symbolet  mens den aktuelle verdien vises ved oppfyllingen av den vertikale linjen.

5. For å gå tilbake til innstillingsmenyen trykker man på velgeren tilsvarende  "ESC". For å bla i de forskjellige drikkene trykker man på velgeren tilsvarende "NEXT>".
 6. For å tilbakestille verdiene for den aktuelle drikken som vises i displayet, trykker man velgeren tilsvarende  "RESET".
 7. "BEKREFTE RESET?": For å bekrefte trykker man på velgeren tilsvarende "OK ✓" (for å avbryte trykker man på velgeren for  "ESC").
 8. "STANDARDVERDIER VALGT". Trykk "OK ✓".
- Drikken er nå omprogrammert med standardverdier. Fortsett med de andre drikkene, eller gå tilbake til hjemmesiden ved å trykke 2 ganger på piltasten tilsvarende  "ESC".







NB!

- For å endre på drikker i en annen profil, må man velge ønsket profil (B4) og gjenta prosedyren.
- For å tilbakestille alle drikkene i en gitt profil til standardverdier, henvises det til paragraf "06:13 Standardverdier".

6.5 Autostopp (standby)

Man kan stille inn automatisk stopp slik at maskinen enten slår seg av etter 15 minutter, 30 minutter, eller 1, 2 eller 3 timer med bruk.

For å omprogrammere automatisk stopp gjør man som følger:





1. Trykk på velgeren (B2) tilsvarende symbolet  (B5) for å gå inn i menyen.
2. Bla i menyelementene ved å trykke på velgeren tilsvarende "NEXT>" inntil displayet viser "AUTOSTOPP ".
3. Trykk på velgeren tilsvarende "AUTOSTOPP ".
4. Velg ønsket tidsintervall ved å trykke på piltastene tilsvarende  (økning) eller  (reduksjon) av verdien.
5. For å bekrefte trykker man på velgeren tilsvarende "OK ✓".
6. Trykk på velgeren tilsvarende  "ESC" for å gå tilbake til hjemmesiden.

Autostopp er nå omprogrammert.

6.6 Energisparing

Med denne funksjonen kan man aktivere og deaktivere energisparing. Når funksjonen er aktivert vil man garantere et mindre energikonsum, i henhold til europeiske lover.





For å deaktivere (eller aktivere) modus for "energiparing" gjør man som følger:

1. Trykk på velgeren (B2) tilsvarende symbolet  (B5) for å gå inn i menyen.
2. Bla i menyelementene ved å trykke på velgeren tilsvarende "NEXT>" inntil displayet viser "ENERGISPARING".
3. Trykk på velgeren tilsvarende "ENERGISPARING" for å deaktivere ( OFF) eller aktivere ( ON) funksjonen.
4. Trykk på velgeren tilsvarende  "ESC" for å gå tilbake til hjemmesiden.

I displayet på siden vises det tilhørende symbolet for å vise at funksjonen er blitt aktivert.

6.7 Kaffetemperatur

Dersom man ønsker å endre temperaturen i vannet som brukes i kaffen, gjør man som følger:

1. Trykk på velgeren (B2) tilsvarende symbolet  (B5) for å gå inn i menyen.
2. Bla i menyelementene ved å trykke på velgeren tilsvarende "NEXT>" inntil displayet viser  KAFFETEMPERATUR.
3. Trykk på velgeren tilsvarende  KAFFETEMPERATUR". Displayet (B1) viser de valgte verdiene (nåværende verdi er understreket).
4. Trykk på velgeren tilsvarende verdien man ønsker å endre (LAV, MEDIUM, HØY, HØYESTE).
5. Trykk to ganger på velgeren tilsvarende  "ESC" for å gå tilbake til hjemmesiden.





6.8 Vannhardhet

For instruksjoner angående innstilling av vannhardhet henvises det til kapittel "16.

Programmering av vannets hardhet".





6.9 Velge språk

Hvis man ønsker å endre språket i displayet (B1) gjør man som følger:

1. Trykk på velgeren (B2) tilsvarende symbolet  (B5) for å gå inn i menyen.
2. Bla i menyelementene ved å trykke på velgeren tilsvarende "NEXT>" inntil displayet viser "VELGE SPRÅK .
3. Trykk på velgeren tilsvarende "VELGE SPRÅK .
4. Trykk på velgeren tilsvarende det språket man ønsker å bruke (trykk på velgeren tilsvarende "NEXT>" for å vise alle tilgjengelige språk).
5. Trykk to ganger på velgeren tilsvarende  "ESC" for å gå tilbake til hjemmesiden.

6.10 Lydsignal





Med denne funksjonen aktiveres eller deaktiveres lydsignalet som maskinen gir fra seg hver gang ikonene trykkes på og ved hver innføring/fjerning av tilbehør. For å deaktivere eller aktivere lydsignalet gjør man som følger:

1. Trykk på velgeren (B2) tilsvarende symbolet  (B5) for å gå inn i menyen.
2. Bla i menyelementene ved å trykke på velgeren tilsvarende "NEXT>" inntil displayet viser "LYDSIGNAL".
3. Trykk på velgeren tilsvarende "LYDSIGNAL" for å deaktivere  eller aktivere  funksjonen.
4. Trykk på velgeren tilsvarende  "ESC" for å gå tilbake til hjemmesiden.

6.11 Koppebelysning







Med denne funksjonen kan man aktivere eller deaktivere koppebelysningen. Lysene tennes hver gang det lages en kaffe eller melkedrikk, og i forbindelse med skylling.

For å deaktivere eller reaktivere denne funksjonen gjør man som følger:

1. Trykk på velgeren (B2) tilsvarende symbolet  (B5) for å gå inn i menyen.
2. Bla i menyelementene ved å trykke på velgeren tilsvarende "NEXT>" inntil displayet viser "KOPPEBELYSNING".
3. Trykk på velgeren tilsvarende "KOPPEBELYSNING" for å deaktivere  eller aktivere  funksjonen.
4. Trykk på velgeren tilsvarende  "ESC" for å gå tilbake til hjemmesiden.

6.12 Bluetooth

Med denne funksjonen aktiveres/deaktiveres passordet (PIN) som brukes til å koble seg til apparatet.

1. Trykk på velgeren (B2) tilsvarende symbolet  (B5) for å gå inn i menyen.
2. Bla i menyelementene ved å trykke på velgeren tilsvarende "NEXT>" inntil displayet viser  "BLUETOOTH".
3. Trykk på velgeren tilsvarende  "BLUETOOTH". Displayet (B1) viser maskinens serienummer (19 siffer) og et nummer med 4 siffer (PIN).
4. Trykk på velgeren for å deaktivere  eller aktivere  PIN-forespørsel når man kobler seg til via App.
5. Trykk to ganger på velgeren tilsvarende  "ESC" for å gå tilbake til hjemmesiden.

Det forhåndsinnstilte passordet til maskinen er "0000". Det anbefales å personalisere passordet direkte fra appen.





NB!

Apparatets serienummer kan kontrolleres inne i selve Bluetooth-funksjonen, og gjør at brukeren kan identifisere maskinen når den kobler seg til appen.

6.13 Standardverdier

Med denne funksjonen nullstilles alle menyinnstillinger, og alle mengdevalg (bortsett fra språk som forblir uforandret) settes tilbake til standardverdier.



For å nullstille verdiene gjør man som følger:

1. Trykk på velgeren (B2) tilsvarende symbolet  (B5) for å gå inn i menyen.
2. Bla i menyelementene ved å trykke på velgeren tilsvarende "NEXT>" inntil displayet viser  "STANDARDVERDIER".
3. Trykk på velgeren tilsvarende  "STANDARDVERDIER". Displayet (B1) viser "STILLE INN NYE STANDARDVERDIER?". Trykk på velgeren tilsvarende "OK/✓" for å bekrefte (eller trykk på velgeren tilsvarende  "ESC" for å avbryte operasjonen).

4. "STANDARDVERDIER VALGT": Trykk på velgeren tilsvarende "OK✓" for å bekrefte.
5. Trykk på velgeren tilsvarende "↩ESC" for å gå tilbake til hjemmesiden.



6.14 Statistikk

Med denne funksjonen åpner man maskinens statistiske menyvalg. For å vise disse gjør man som følger:

1. Trykk på velgeren (B2) tilsvarende symbolet  (B5) for å gå inn i menyen.
2. Bla i menyelementene ved å trykke på velgeren tilsvarende "NEXT>" inntil displayet viser  STATISTIKK".
3. Trykk på velgeren tilsvarende  STATISTIKK" og kontroller alle de statistiske verdiene ved å bla i elementene med velgeren "NEXT>".
4. Trykk 2 ganger på "↩ESC" for å gå tilbake til hjemmesiden.

6.15 Personalisere profil





For å endre på profilikonet trykker man på:

1. Trykk på velgeren (B2) tilsvarende symbolet  (B5) for å gå inn i menyen.
2. Bla i menyelementene ved å trykke på velgeren tilsvarende "NEXT>" inntil displayet viser  PERSONALISERE PROFIL".
3. Trykk på velgeren tilsvarende  PERSONALISERE PROFIL".
4. Trykk på velgeren tilsvarende det ønskede ikonet (trykk på velgeren tilsvarende "NEXT>" for å vise alle tilgjengelige ikoner).
5. Trykk to ganger på velgeren tilsvarende "↩ESC" for å gå tilbake til hjemmesiden.

7. TILBEREDELSE AV KAFFE

7.1 Valg av kaffe aroma

Velg ønsket aroma fra hjemmesiden ved å trykke på velgeren (B2) for "AROMA" (B10):

	(se "7.4 Tilberedelse av kaffe med forhåndsmalt kaffe").
	EKSTRA MILD
	MILD
	MEDIUM
	STERK





	EKSTRA STERK
	Personlig (hvis programmert) / Standard

Etter at tilberedelsen er fullført går aromaen tilbake til verdien



7.2 Valg av kaffemengde

Velg ønsket mengde som skal brukes i koppen ved å trykke på velgeren (B2) for "MENGDEN" (B11):

	MENGDEN SMALL
	MENGDEN MEDIUM
	MENGDEN LARGE
	MENGDEN X-LARGE
	Personlig (hvis programmert) / Standard

Etter at tilberedelsen er fullført går mengdeinnstillingen tilbake til verdien .

7.3 Tilberedelse av kaffe ved bruk av kaffebønner

OBS!

Ikke bruk kaffebønner som fortsatt er grønne, eller kaffebønner med sukker eller glasur. Disse kan feste seg til kaffekvernen og redusere ytelsen.

1. Hell kaffebønnene i beholderen (A3) (fig. 10).
2. Plasser en kopp under kaffeuttaket (A8).
3. Senk uttaket slik at det kommer så nærme koppene som mulig (fig. 11). Dette vil gi en finere krem.
4. Velg ønsket kaffedrikk:

Som direktevalg:

- Espresso (B7)
- Coffee (B8)
- Long (B9)

Kan velges fra menyen "drikkevalg" (B3):

- DOPPIO+
- AMERICANO
- 2X ESPRESSO

5. Tilberedelsen starter og displayet (B1) viser et bilde av den valgte kaffedrikken sammen med en fremdriftslinje som fullføres etter hvert som tilberedelsen går fremover.

NB!

- Det er mulig å tilberede 2 kopper ESPRESSO samtidig ved å

trykke på valg Bryteren tilsvarende "2X  " underveis i tilberedelsen av 1 ESPRESSO (bildet vil vises i noen sekunder i starten av tilberedelsen).

- Mens maskinen tilbereder kaffen, kan flyten stanses når som helst ved å trykke på valgknappen (B2) som tilsvarer "STOP **X**".
- Når tilberedelsen er fullført, og hvis man ønsker å øke mengden kaffe i koppen, kan man trykke på velgeren (B2) tilsvarende "EXTRA **+**". Når man har nådd ønsket mengde trykker man på velgeren tilsvarende "STOP **X**".

Når tilberedningen er ferdig kan man bruke apparatet på nytt.

NB!

Når apparater er i bruk vil displayet vise noen meldinger (FYLL BEHOLDER, TØM UT GRUTBEHOLDER, osv.). En forklaring av disse er gjengitt i kapittel 20. Meldinger som vises i display".

- Hvis det ønskes en varmere kaffe henvises det til paragraf "7.6 Anbefalinger for en varmere kaffe".
- Dersom kaffen kommer ut dråpevis eller med lite krem-lag, eller hvis den er for kald, henvises det til rådene i paragraf "7.5 Regulering av kaffekvern" og kapittel "21. Problemløsning".
- Alle kaffedrikkene kan personaliseres (se kapittel "12. Personalisere drikker" og "13. Lagre egen profil").
- Hvis funksjonen "Energisparing" er aktivert vil det ta noen sekunder før maskinen begynner å tilberede kaffe.

7.4 Tilberedelser ved bruk av forhåndsmalt kaffe

OBS!

- Man må aldri fylle på forhåndsmalt kaffe når maskinen er slått av. Dette for å unngå at den blir spredt inne i maskinen, slik at den skitnes til. Dersom dette skjer kan maskinen skades.
- Bruk aldri mer enn 1 strøken måleskje (C2), ellers kan maskinen bli skitten innvendig, eller trakten (A4) kan tilstoppes.
- Hvis man bruker forhåndsmalt kaffe kan man kun tilberede en kopp kaffe av gangen.

1. Trykk på velgeren (B2) tilsvarende "AROMA" (B10) inntil displayet (B1) viser "☞" (malt).
2. Åpne lokket på trakten for forhåndsmalt kaffe (A2).
3. Se til at trakten (A4) ikke er tilstoppet og hell en strøken måleskje forhåndsmalt kaffe i trakten (fig. 12).
4. Plasser en kopp under dysene på kaffeuttaket (A8) (fig. 11).
5. Velg ønsket kaffedrikk:

Som direktevalg:

- Espresso (B7)
- Coffee (B8)
- Long (B9)

Kan velges fra menyen "drikkevalg" (B3):

- AMERICANO

6. Tilberedelsen starter og displayet viser et bilde av kaffe-drikken sammen med en fremdriftslinje som fullføres etter hvert som tilberedelsen går fremover.

NB!

Mens maskinen tilbereder kaffen, kan flyten stanses når som helst ved å trykke på valgknappen (B2) som tilsvarer "STOP **X**".

- Når tilberedelsen er fullført, og hvis man ønsker å øke mengden kaffe i koppen, kan man trykke på velgeren (B2) tilsvarende "EXTRA **+**". Når man har nådd ønsket mengde trykker man på velgeren tilsvarende "STOP **X**".

Når tilberedningen er ferdig kan man bruke apparatet på nytt.

OBS! Tilberedelse av LONG-kaffe:

Ved halvgått tilberedelse vises meldingen "FYLL PÅ MALT KAFFE MAX. EN MÅLESKJE". Fyll på en strøken måleskje forhåndsmalt kaffe og trykk på velgeren (B2) som tilsvarer "OK✓".

.NB!

- Når apparater er i bruk vil displayet vise noen meldinger (FYLL BEHOLDER, TØM UT GRUTBEHOLDER, osv.). En forklaring av disse er gjengitt i kapittel "20. Meldinger som vises i display".
- Hvis man ønsker en varmere kaffe henvises det til paragraf "7.6 Anbefalinger for en varmere kaffe".
- Hvis modus "Energisparing" er aktivert vil det ta noen sekunder før maskinen begynner å skille ut kaffe..

7.5 Justering av kaffekvernen

Kaffekvernen trenger ikke reguleres, den er allerede blitt forhåndsinnstilt på fabrikken slik at man får riktig kaffeuttak.

Hvis man etter å ha laget de første kaffedrikkene merker at kaffen begynner å bli for tynn og med lite krem/langsom flyt (dråpevis), må man justere malegraden ved hjelp av reguleringsbryteren (A5 - fig. 9).

NB!

Reguleringsbryteren må kun vris på når kaffekvernen er aktiv i første fase av tilberedelsen.



Dersom kaffen kommer ut svært langsomt eller ikke i det hele tatt, må man vri bryteren med klokkeretningen ett hakk mot nummer 7.

For å oppnå et langsommere kaffeuttak og forbedre utseendet på kaffekrem, må man vri bryteren ett hakk mot klokkeretning, mot nummer 1 (ikke mer enn et hakk om gangen ellers kan kaffen komme ut dråpevis). Effekten av denne endringen vil først merkes etter at man har produsert minst 2 kaffedrikker. Dersom man ikke oppnår ønsket resultat, må man repetere korreksjonsprosedyren beskrevet tidligere.

7.6 Anbefalinger for en varmere kaffe

For å oppnå en varmere kaffe anbefales det:

- Foreta en skylleoperasjon med funksjonen "Skyling" i innstillingsmenyen (paragraf "6.1 Skyling").
- Varm opp koppene med varmt vann (bruk funksjonen varmt vann, se kapittel "9. Uttak av varmt vann").
- Velg en høyere kaffetemperatur i innstillingsmenyen "☞" (B5) (paragraf "6.7 Kaffetemperatur").

8. TILBEREDELSE AV VARME MELKEDRIKKER

NB!

For å unngå at melken ikke skummer eller at boblene blir for store, anbefales det å rengjøre lokket på melkebeholderen (D2), i tillegg til selve varmtvannsdysen (A9), som beskrevet i paragrafene "8.4 Rengjøring av melkebeholder etter hver bruk", "14.10 Rengjøring av melkebeholderen", og "14.11 Rengjøring av dyse for varmtvann/damp".

8.1 Fyll opp melkebeholderen og sett den på plass.



1. Ta av lokket (D2) (fig. 13).
2. Fyll melkebeholderen (D3) med en passende mengde melk, men uten å overgå MAX-nivået som er avmerket på siden i beholderen (fig. 14). Husk at hvert snitt langs siden av beholderen tilsvarer omtrent 100 ml melk.

NB!

- For å oppnå et skum som er tykkere eller mer homogent må man bruke skummet melk eller lettmelk som holder kjøleskapstemperatur (cirka 5° C).
 - Dersom modus for "Energisparing" er aktivert, kan det gå noen sekunder før uttaket av drikken starter.
3. Se til at melkerøret (D4) er satt på plass i sporet nederst på lokket til melkebeholderen (fig. 15).
 4. Sett lokket tilbake på melkebeholderen.
 5. Trekk ut uttaket for varmtvann/damp (C6) ved å trykke på utløserknappen (C7) (fig. 16).
 6. Fest beholderen ved å trykke melkebeholderen (D) helt inn på dysen (A9) (fig. 17). Maskinen vil skille ut et akustisk signal (hvis lydsignalet er aktivert).
 7. Plasser en passe stor kopp under dysene på kaffeuttaket (A7) og under melkeskumuttaket (D5). Juster lengden på melkerøret slik at den kommer nærmere koppen, dette gjøres ved å trekke den nedover (fig. 18).
 8. Følg anvisningene som er gjengitt herunder for hver spesi-fikke funksjon.

8.2 Regulere skummengde

Vri håndtaket for regulering av skummet (D1) for å velge mengden melkeskum som skal leveres under tilberedningen av melkedrikkene.

Bryterposisjon	Beskrivelse	Anbefalt for...
	INGEN SKUM	VARM MELK (uten skum) / CAFFELATTE
	MINIMALT SKUM	LATTE MACCHIATO / FLAT WHITE
	MAKSIMALT SKUM	CAPPUCCINO/ CAPPUCCINO+ / CAPPUCCINO MIX / ESPRESSO MACCHIATO / VARM MELK (skummet)

8.3 Automatisk tilberedelse av drikker med melk

1. Fyll opp og fest melkebeholderen (D) som vist tidligere.
2. Velg ønsket drikk:

Som direktevalg:

- Cappuccino (B14)
- Latte Macchiato (B13)
- Milk (varm melk) (B12)

Kan velges fra menyen "drikkevalg" (B3):

- CAPPUCCINO+
- CAPPUCCINO MIX
- CAFFELATTE
- FLAT WHITE
- ESPRESSO MACCHIATO

3. I displayet (B1) anbefaler maskinen å vri på reguleringsbryteren for skum (D1) til det nivået som er angitt i originaloppskriften. Vri bryteren på lokket til melkebeholderen (D2).
4. Etter noen sekunder starter apparatet tilberedelsen automatisk og displayet viser et bilde av kaffedrikkens sammen med en fremdriftslinje som fullføres etter hvert som tilberedelsen går fremover.

NB! Generelle anvisninger for alle melkeholdige drikker

- "ESC": Trykk på denne knappen for å avbryte tilberedelsen og gå tilbake til hjemmesiden.
- "STOP X": trykk for å avbryte tilberedelsen av melk eller kaffe, og gå eventuelt videre til neste punkt for å fullføre drikkens.
- Hvis man ønsket å øke mengden kaffe i koppen etter at tilberedelsen er fullført, kan man trykke på "EXTRA +".
- Alle melkedrikkene kan personaliseres (se kapittel "12. Personalisere drikker" og "13. Lagre egen profil").
- Melkebeholderen må ikke oppbevares utenfor kjøleskapet: høye temperaturer (5°C er ideelt), vil redusere kvaliteten på skummet.

Når tilberedningen er ferdig kan man bruke apparatet på nytt.

8.4 Rengjøring av melkebeholder etter hver bruk

Hver gang melkefunksjonen brukes vil meldingen "VRI BRYTEREN TIL CLEAN" vises i displayet, og det er nødvendig å utføre rengjøring av lokket på melkeskummen.

1. La melkebeholderen (D) stå i maskinen (det er ikke nødvendig å tømme melkebeholderen)
2. Sett en kopp eller en beholder under uttaksrøret for melkeskum (fig. 20).
3. Vri reguleringsbryteren for skum (D1) til "CLEAN" (fig. 19). Displayet (B1) viser "RENGJØRING PÅGÅR BEHOLDER UNDER UTTAK" sammen med en fremdriftslinje som fylles opp etterhvert som rengjøringen fullføres. Rengjøringen avbrytes automatisk.
4. Sett håndtaket på et av skumvalgene.
5. Ta ut melkebeholderen og rengjør alltid dampdysen (A9) med en svamp (fig.21).

NB!

- Hvis man ønsker å tilberede flere kopper med melkedrikker burde rengjøring utføres etter den siste koppen. For å gå videre til neste tilberedelse når meldingen om CLEAN-funksjonen vises i displayet, kan man trykke på velgeren som tilsvarer "↵ ESC".
- Hvis det ikke foretas rengjøring vil displayet vise symbolet  for å minne om at melkebeholderen må rengjøres.
- Melkebeholderen kan oppbevares i kjøleskap.
- I noen tilfeller er det nødvendig å avvente til maskinen varmes opp.

9. UTTAK AV VARMT VANN

1. Kontroller at varmtvanns-/damputtaket (C6) er korrekt festet i dysen for varmtvann/damp (A9).
2. Plasser en beholder under uttaket (så nærme som mulig for å unngå sprut).
3. Trykk på velgeren (B2) tilsvarende symbolet  (B3) for å gå inn i menyen.
4. Trykk på velgeren tilsvarende symbolet "NEXT>" inntil displayet viser "VARMT VANN".
5. Trykk på velgeren tilsvarende "VARMT VANN". Displayet (B1) viser et bilde av den valgte kaffedrikken, sammen med en fremdriftslinje som fullføres etter hvert som tilberedelsen går fremover.
6. Maskinen skiller ut varmtvann og avbryter deretter tilberedelsen automatisk. For å avbryte tilberedelsen manuelt trykker man på valgbryteren tilsvarende "STOP ✕".

NB!

- Hvis "Energisparing" er aktivert vil det ta noen sekunder før maskinen begynner å skille ut varmt vann.
- Alle drikker med varmt vann kan personaliseres (se kapittel "12. Personalisere drikker" og "13. Lagre egen profil").

10. UTTAK AV DAMP

1. Kontroller at varmtvanns-/damputtaket (C6) er korrekt festet i dysen for varmtvann/damp (A9).
2. Fyll en beholder med væsken som skal varmes opp eller skummes, og dypp damp-/varmtvannsuttaget ned i selve væsken.
3. Trykk på velgeren (B2) tilsvarende symbolet  (B3) for å gå inn i menyen.
4. Trykk på velgeren tilsvarende symbolet "NEXT>" inntil displayet viser "DAMP".
5. Trykk på velgeren tilsvarende "DAMP". Displayet (B1) viser et bilde av den valgte kaffedrikken, sammen med en fremdriftslinje som fullføres etter hvert som tilberedelsen går fremover. Etter noen sekunder vil det komme damp ut av melkeskummen som varmer opp drikken.
6. Når man har nådd ønsket temperatur eller skumnivå kan man avbryte damputtaket ved å trykke på "STOP ✕".

NB!

Avbryt alltid uttaket av damp før beholderen med væske trekkes ut. Dette for å unngå brannskader som følge av sprut.

NB!

Hvis "Energisparing" er aktivert vil det ta noen sekunder før maskinen begynner å skille ut varmt vann.

10.1 Anbefalinger ved bruk av damp for å skumme melken.

- Anvend en passende beholder, husk at volumet vil øke med 2 til 3 ganger den opprinnelige mengden.
- Bruk skummet- eller lettmeik som holder kjøleskaptemperatur (cirka 5 °C) for å oppnå et tykkere og mer smakfullt skum.
- For å oppnå et mer kremet skum kan beholderen bevegges langsomt nedenfra og opp.
- Rengjør alltid uttaket (C6) som beskrevet i de neste paragrafene, for slik å unngå at melken ikke skummer, eller at boblene i melken blir for store.

10.2 Rengjøring av uttaket for damp og varmtvann etter bruk

Rengjør uttaket for damp og varmtvann (C6) etter hver bruk. Dette for å unngå at melkerester fester seg eller tilstoppes.

1. Sett en beholder under damp- og varmtvannuttaket og la det renne ut litt vann (se kapittel "9. Uttak av varmt vann"). For å avbryte tilberedelsen manuelt trykker man på valgbryteren (B2) tilsvarende "STOP ✕".
2. Vent noen minutter før uttaket for varmtvann/damp avkjøles. Trekk det så ut (fig. 16) ved å trykke på utløstasten (C7). Hold uttaket fast med én hånd og vri melkeskummen nedover med den andre hånden for å løse den (fig. 22).

- Trekk ut dampdysen ved å dra den nedover (fig. 23).
- Se til at sporet i dysen ikke er blokkert. Rengjør om nødvendig med en tannpirker.
- Vask alle delene til uttaket nøye med en svamp og lunkent vann.
- Sett dysen og melkeskummeren inn på selve uttaket, press det oppover og vri det rundt med klokkeretningen inntil det fester seg.

11. TEFUNKSJON

- Kontroller at varmtvanns-/damputtaket (C6) er korrekt festet i dysen for varmtvann/damp (A9).
- Legg teposen i koppen og sett koppen under uttaket (så nærme uttaket som mulig for å unngår sprut)
- Velg ønsket vannmengde som skal brukes i koppen ved å trykke på velgeren (B2) for "MENNGDE" (B11).
- Trykk på velgeren (B2) tilsvarende symbolet  (B3) for å gå inn i menyen.
- Trykk på velgeren tilsvarende symbolet "NEXT>" inntil displayet viser "TEFUNKSJON".
- Velg ønsket vanntemperatur ved å trykke på valgknappen tilsvarende ønsket tetype. Hver tetype (hvit, grønn, oolong, sort) har en spesifikk vanntemperatur som skiller ut fra maskinen. Displayet (B1) viser et bilde av den valgte kaffedrikken, sammen med en fremdriftslinje som fullføres etter hvert som tilberedelsen går fremover.
- Maskinen vil skille ut valgt mengde varmtvann før den avbryter tilberedelsen automatisk. For å avbryte tilberedelsen manuelt trykker man på valgbryteren "STOP X".

NB!

- Hvis "Energisparing" er aktivert vil det ta noen sekunder før maskinen begynner å skille ut varmt vann.
- Vannmengden som tilberedes for hver kopp kan personaliseres (se kapittel "12. Personalisere drikker" og "13. Lagre egen profil").
- Man kan avbryte tilberedelsen når som helst ved å trykke på "STOP X".**
- Når tilberedelsen er fullført, og hvis man ønsket å øke mengden kaffe i koppen, kan man trykke på "EXTRA +". Når ønsket mengde er oppnådd trykker man "STOP X".

12. PERSONALISERING AV DRIKKER

Aroma (for relevante drikker) og mengde kan endres etter personlig smak.

- Se til at profilen (B4) som skal egendefineres er aktivert. Det kan velges en "MY" drikk for hver av de 6 profilene.
- Trykk på velgeren (B2) tilsvarende  (B6).

- Velg drikken som man ønsker å egendefinere (både direktevalg og drikker som allerede befinner seg i drikkenyen -B3) for å få tilgang til menyen. Det aktuelle utstyret må være satt på.
- (kun drikker med kaffe) "VELG AROMANIVÅ": Velg ønsket aroma ved å trykke på pilene for "- " eller "+ " og deretter valgbryteren for "OK ✓".
- "KAFFEMENGDE (ELLER VANN), STOPP FOR Å LAGRE": Tilberedelsen starter og apparatet viser skjermbildet for personalisering av kaffemengde med en vertikal linje. Stjernen ved siden av linjen angir den nåværende mengden.
- Når kaffemengden når minste programmerbare nivå viser displayet "STOP X".
- Trykk på velgeren for "STOP X" når ønsket mengde er blitt fylt i koppen.
- "VIL DU LAGRE DE NYE INNSTILLING.?": Trykk på velgeren tilsvarende "OK ✓" for å lagre (eller velgeren for  ESC for å avbryte).

Apparatet bekrefter hvorvidt verdiene er blitt lagret eller ei (avhengig av foregående valg). Trykk på velgeren tilsvarende "OK ✓".

Apparatet går tilbake til startsidene.

NB!

- Melkebaserte drikker:** aroma lagres først, deretter lagres mengden melk og kaffe enkeltvis for hver drikk.
- Americano:** aroma lagres først, deretter lagres mengden kaffe og varmt vann enkeltvis for hver drikk.
- Varmt vann:** Apparatet skiller ut varmt vann. Trykk på velgeren (B2) tilsvarende "STOP X" for å lagre ønsket mengde.
- Man kan også personalisere drikkene ved å anvende appen DeLonghi Coffee Link.
- Det er mulig å avbryte programmeringen ved å trykke på  "ESC". Verdiene vil ikke lagres.

Tabell for mengdevalg		
Drikk	Standard mengde	Programmert mengde
ESPRESSO	≈40 ml	≈20-80 ml
LONG	≈160 ml	≈115-250 ml
COFFEE	≈180 ml	≈100-240 ml
DOPPIO+	≈120 ml	≈80-180 ml
AMERICANO	≈150 ml	≈70-480 ml
TE	≈150 ml	≈30-420 ml
VARMT VANN	≈250 ml	≈20-420 ml



13. LAGRE EGEN PROFIL

Med dette apparatet kan man lagre opptil 6 forskjellige profiler der alle har sitt eget ikon.

I hver profil vil AROMA og MENGDE for "MY"-drikkene lagres i minnet (se kapittel "12. Personalisere drikker ) og drikkene vil deretter sorteres automatisk etter hvor ofte de tilberedes.

For å velge eller gå inn i en profil som er i bruk (B4): Trykk på velgeren (B2) for symbolet "NEXT>" inntil ønsket profil vises og trykk på denne.

NB!

- Profil  "GJE" (GJEST): når man velger denne profilen vil man tilberede en drikk med maskinens standardverdier. Funksjonen  er ikke aktiv.
- Man kan også endre navn på drikkene ved å anvende appen DeLonghi Coffee Link (kun de tre første tegnene vil vises).
- For å personalisere profil henvises det til paragrafen "6.15 Personalisere profil".

14. RENGJØRING

14.1 Rengjøring av maskinen

Følgende deler på maskinen må rengjøres regelmessig:

- innvendig krets på maskin
- beholder for kaffegrut (A10)
- dryppeskålen (A14), kondensopsamleren (A21) og risten på dryppeskålen (A13).
- vannbeholder (A16)
- dyse på kaffeuttak (A8)
- påfyllingstrakt for forhåndsmalt kaffe (A4)
- bryggeenhet (A19), tilgjengelig etter at man har åpnet serviceluken (A18),-
- melkebeholder (D)
- dyse for varmtvann/damp (A9)
- kontrollpanel (B).

OBS!

- Ved rengjøring av maskinen må man ikke bruke løsemidler, skuremidler eller sprit. Med de automatiske maskinene fra De'Longhi trenger man ikke bruke kjemiske tilsetninger i forbindelse med rengjøring av maskinen.
- Ingen av apparatets deler kan vaskes i oppvaskmaskin, med unntak av melkebeholderen (D) og risten på dryppeskålen (A13).
- Ikke bruk metallgjenstander til å skrape løs avleiringer eller kafferester, dette kan lage riper i overflaten på maskindeler av metall eller plast.

14.2 Rengjøring av innvendig krets på maskinen

Hvis maskinen ikke skal brukes på 3/4 dager anbefales det å slå på maskinen og utføre følgende:

- Foreta 2-3 skylleoperasjoner med funksjonen "Skylking" (paragraf "6.1 Skylking ").
- Skill ut varmt vann i noen sekunder (kapittel "9. Uttak av varmt vann").

NB!

Etter at denne rengjøringen er blitt utført vil det komme litt vann i beholderen for kaffegrut (A10).

14.3 Rengjøring av beholderen for kaffegrut

Når displayet (B1) viser "TØMME GRUTBEHOLDER", må denne tømmes og rengjøres. Inntil man rengjør beholderen (A10) kan ikke maskinen lage kaffe. Apparatet gir et varsel hver gang man må tømme beholderen, selv om den ikke er full. Meldingen vil komme opp for hver 72. time (For at tellingen av de 72 timene skal utføres korrekt må aldri maskinen kobles fra strømmettet).

OBS! Fare for forbrenninger

Hvis man lager flere cappuccino etter hverandre vil koppebrettet i metall (A11) bli varmt. Vent til dette brettet avkjøles før det berøres. Ta alltid tak i den fremre delen.

For å utføre rengjøring (med maskinen slått på):

- Trekk ut dryppeskålen (A14) (fig. 24), tøm og rengjør den.
- Tøm og rengjør grutbeholderen (A10) grundig slik at alle restene på bunnen blir fjernet. Kosten (C5) er utstyrt med en spatel som er tilpasset denne operasjonen.
- Kontroller dryppeskålen (A21) (med rød farge) og tøm den hvis den er full.

OBS!

Når man tar ut dryppeskålen må man tømme grutbeholderen samtidig, selv om denne ikke er full. Dersom denne operasjonen ikke utføres, kan det hende at beholderen fylles opp de neste gangene man lager kaffe, noe som fører til at maskinen tilstoppes.

14.4 Rengjøring av dryppeskål og kondensopsamler

OBS!

Dryppeskålen (A14) er utstyrt med en flottør (A12) (rød farge) som viser vannivået i beholderen (fig. 25). For denne indikatoren begynner å komme ut fra koppebrettet (A11) må man tømme beholderen og vaske den. Vann kan renne over og skade maskinen, benken den står på eller området rundt.

For å ta ut dryppeskålen gjør man som følger:

1. Trekk ut dryppeskålen og grutbeholderen (A10) (fig. 24).
2. Ta ut koppebrettet (A11) og risten (A13), tøm dryppeskålen og grutbeholderen og rengjør alle komponenter.
3. Kontroller den rødfargede dryppeskålen (A21), og tøm den hvis den er full.

4. Sett dryppeskålen tilbake på plass, komplett med rist og grubeholder.

14.5 Innvendig rengjøring av maskinen

Fare for elektriske støt!

Før maskinen rengjøres innvendig må den slås av (se "5. Slå av apparatet") og deretter kobles fra strømmettet. Man må aldri legge maskinen i vann.

1. Kontroller regelmessig (cirka en gang i måneden) at innsiden av maskinen (bak dryppeskålen-A14) ikke er skitten. Om nødvendig kan man fjerne kafferester med den medfølgende kosten (C5) og en svamp.
2. Sug opp alle restene med en støvsuger (fig. 26).

14.6 Rengjøring av vannbeholderen

1. Rengjør vannbeholderen (A16) med en fuktig klut og litt skånsomt vaskemiddel cirka en gang i måneden, eller hver gang det byttes avherdingsfilter (C4 - hvis det brukes). Skyll godt, og sett deretter inn vannbeholderen.
2. Fjern filteret (hvis det finnes) og skyll det under rennende vann.
3. Sett på plass filteret (hvis det brukes), fyll beholderen med friskt vann og sett den på plass igjen.
4. (Bare for modeller med avherdingsfilter) La det renne ut omtrent 100ml varmt vann for å reaktivere filteret.

14.7 Rengjøring av kaffedysene

1. Rengjør dysene på kaffeutttaket (A8) regelmessig med en svamp eller en klut (fig. 27A).
2. Kontroller at sporene i kaffedysen (uttaket) ikke er blitt tilstoppet. Om nødvendig kan kafferester fjernes med en tannpirker (fig. 27B).

14.8 Rengjør påfyllingstrakten for forhåndsmalt kaffe

Kontroller regelmessig (cirka én gang per måned) at trakten for påfylling av forhåndsmalt kaffe (A4) ikke er blitt tilstoppet. Hvis nødvendig, fjern kafferester med den medfølgende penselen (C5).

14.9 Rengjøring av bryggeenhet

Bryggeenheten (A15) må rengjøres minst en gang i måneden.

OBS!

Bryggeenheten kan ikke trekkes ut når maskinen er slått på.

1. Se til at maskinen er blitt avslått på korrekt måte (se kapittel "5. Slå av apparatet").
2. Trekk ut vannbeholderen (A16- fig. 2).
3. Åpne luken til høyre på bryggeenheten (A18) (fig. 28).
4. Trykk inn de to røde utløsertastene og trekk samtidig ut bryggeenheten (fig. 29).
5. Legg bryggeenheten i vann i cirka 5 minutter og skyll den deretter med vann.

OBS!

SKYLL KUN MED VANN

Ikke bruk vaskemiddel – Ikke bruk oppvaskmaskin

Rengjør bryggeenheten uten å anvende skadelige rengjøringsmidler.

6. Bruk kosten (C5) for å fjerne eventuelle kafferester fra holderen til bryggeenheten. Denne er synlig fra luken på bryggeenheten.
7. Etter rengjøring settes bryggeenheten på plass igjen ved å føre den inn på støtten (fig. 30). Trykk deretter på PUSH helt til du hører en klikkelyd.

NB!

Dersom bryggeenheten skulle være vanskelig å sette inn, vil det være nødvendig (før innsetting) å dimensjonere den ved å trykke på de to spakene som vist på figur. 31

8. Når den er satt på plass, må man forsikre seg om at de to røde tastene har klikket på plass mot utsiden av apparatet (fig. 32).
9. Lukk igjen lokket på bryggeenheten.
10. Sett vannbeholderen tilbake på plass

14.10 Rengjøring av melkebeholderen

For at melkerøret skal fungere må melkebeholderen (D) rengjøres som beskrevet hver andre dag:

1. Trekk ut lokket (D2).
2. Trekk ut slangen for uttak av melk (D5) og slangen for inn-sug av melk (D4) (fig. 32).
3. Vri reguleringsbryteren (D1) mot klokkeretning til posisjon "INSERT" (fig. 33) og trekk den oppover.

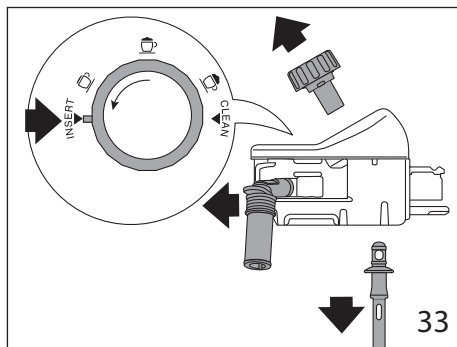

4. Rengjør alle komponentene med varmt vann og et skånsomt vaskemiddel. **Alle delene kan vaskes i oppvaskmaskin, men bruk alltid den øverste skuffen.** Vær særlig oppmerksom på hakket og kanalen under bryggenheten (fig. 34) slik at disse ikke inneholder melkerester. Skrap eventuelt dette sporet fritt for melkerester med en tannpirker.

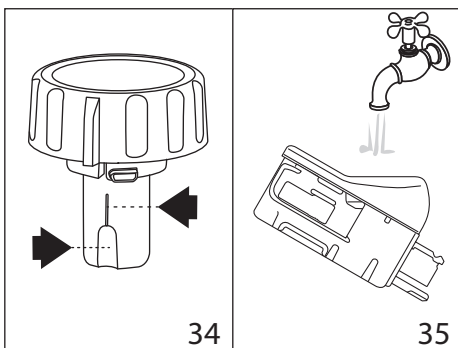

5. Skyll innsiden av bryteren for skumregulering med rennende vann (se fig. 35).
6. Se til at alle rørene er rene og ikke viser tegn til tilstoppelse som følge av melkerester.
7. Sett rørene tilbake på plass i sporet med påskriften "INSERT"
8. Sett dekslet tilbake på melkebeholderen (D3).

14.11 Rengjøring av dyse for varmt vann / damp

Rengjør alltid dysen (A9) med en svamp etter tilberedelse av melk, og fjern deretter melkerester som har festet seg på tetningene (fig. 21).



15. AVKALKNING

OBS!

- Før bruk må man lese instruksjonene og merkingen på pakken med avkalkningsmiddel.
- Det anbefales å bruke avkalkningsmiddel utelukkende produsert av De'Longhi. Hvis det anvendes upassende avkalkningsmidler, eller hvis avkalkningen utføres feil, kan dette føre til skader som ikke dekkes av produsentens garanti.

Maskinen må avkalkes når displayet (B1) viser meldingen "AVKALKNING BEHØVES - TRYKK OK FOR Å STARTE (~45min) !": Hvis man ønsker å starte avkalkningen umiddelbart trykker man på den avviste velgeren (B2) "OK ✓" og følger prosedyren fra punkt 3.

For å utsette avkalkningen til et senere tidspunkt anvendes knappen (B2) "ESC". I displayet vises symbolet (B1) som minner brukeren om at maskinen må avkalkes. (Meldingen vil vises hver gang apparatet slås på).

For å gå til menyen for avkalkning:

1. Trykk på velgeren (B2) som tilsvarer symbolet "G" (B5) for å gå inn i menyen.
2. Trykk på velgeren for "AVKALKE" og følg anvisningene i displayet.

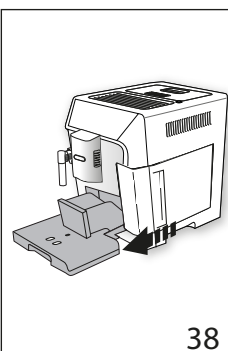
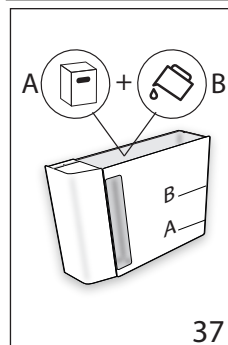
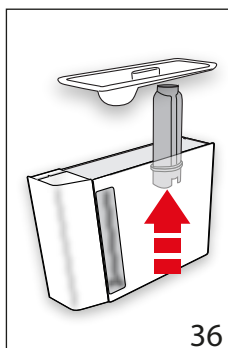

3. "FJERN VANNFILTERET" (fig. 36). Trekk ut vannbeholder (A16) og vannfilter (C4) (hvis montert) og tøm vannbeholderen. Trykk på velgeren tilsvarende "NEXT>".
4. "VANNAVHERDER(NIVÅ A) OG VANN (NIVÅ B)" (fig. 37). Hell avkalkningsmiddel i vannbeholderen opp til nivå A (tilsvarende 100ml middel) som er avmerket på innsiden av tanken. Tilsett deretter vann (1 liter) opptil nivå B og sett vannbeholderen tilbake på plass. Trykk på velgeren tilsvarende "NEXT>".
5. "TØMME DRYPPESKÅL" (fig. 38):
6. Ta ut, tøm og sett dryppeskålen (A14) tilbake på plass sammen med grutbeholderen (A10). Trykk på velgeren tilsvarende "NEXT>".
7. "PLASSERE 2L BEHOLDER OK FOR Å STARTE". Sett en beholder med kapasitet på minst 2 liter (fig. 7) under uttaket for varmt vann og damp (C6) og kaffeuttaket (A13).

OBS! Fare for forbrenninger

Fra uttaket for varmtvann/damp og fra kaffeuttaket vil det skilles ut varmt vann som inneholder syre. Vær oppmerksom slik at du ikke kommer i kontakt med denne væsken.

8. Trykk på velgeren tilsvarende "OK ✓" for å bekrefte at avkalkningsmiddelet er fylt på. Displayet viser "AVKALKNING PÅGÅR, VENNLIGST VENT": Avkalkningsprogrammet starter opp og avkalkningsmiddel kommer ut av både damp-/varmtvannsutttak og kaffeuttak. Maskinen utfører automatisk en serie skylleoperasjoner for å fjerne restene av kalk som befinner seg inne i kaffemaskinen.

Etter cirka 25 minutter vil apparatet avbryte avkalkningen.

9. "SKYLLE OG FYLL MED VANN OPP TIL MAX-NIVÅ" (fig. 4). Apparatet er nå klart for skylling med friskt vann. Tøm ut beholderen som ble brukt til å samle opp avkalkningsmiddelet, trekk ut og tøm vanntanken før den skylles i rennende vann. Fyll deretter opp til MAX-nivå med friskt vann og sett vanntanken tilbake i maskinen.
10. "SETT INN 2L BEHOLDER TRYKK PÅ OK FOR Å STARTE AVKALKNING". Sett den tomme beholderen for oppsamling av avkalkningsmiddel under kaffeuttak og uttak for varmtvann/damp (fig. 7) og trykk på velgeren tilsvarende "OK ✓".
11. Varmt vann skilles først ut fra kaffeuttaket, og deretter fra uttaket for varmtvann/damp. Displayet viser "SKYLNING PÅGÅR".

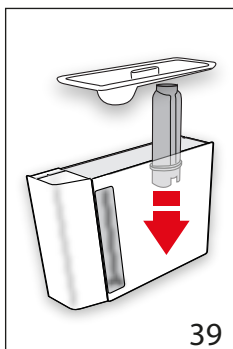

12. Når apparatet går tomt for vann tømmes beholderen som ble brukt til å samle opp skyllevann
13. (Hvis filter er installert) "SETT FILTERET PÅ Plass" (fig. 39). Trykk på velgeren tilsvarende "NEXT>", trekk ut vannbeholderen, og sett tilbake avherdingsfilteret hvis dette er blitt fjernet.

14. "SKYLLE OG FYLLE MED

VANN OPP TIL MAX-NIVÅ" (fig. 4): Fyll beholderen inntil MAX-nivå med friskt vann.

15. "SETT INN VANNBEHOLDER" (fig. 5): Sett vannbeholderen tilbake på plass.
16. "SETT INN 2L BEHOLDER TRYKK PÅ OK FOR Å STARTE AVKALKNING". Sett den tomme beholderen for oppsamling av avkalkningsmiddel under uttak for varmtvann/damp (fig. 7) og trykk på velgeren tilsvarende "OK ✓".
17. Varmt vann skilles ut fra uttaket for varmtvann/damp. Displayet viser "SKYLNING PÅGÅR, VENNLIGST VENT".
18. "TØMME DRYPPESKÅL" (fig. 38): Trekk ut, tøm og sett dryppeskålen (A14) tilbake på plass sammen med grutbeholderen (A10) når den andre skyllingen er blitt fullført. Trykk på velgeren tilsvarende "NEXT>".
19. "AVKALKNING FULLFØRT": trykk på velgeren tilsvarende "OK ✓".
20. "FYLL BEHOLDEREN MED FRISKT VANN": Tøm beholderen som er blitt brukt til oppsamling av skyllevann, trekk ut og fyll beholderen med friskt vann inntil MAX-nivå, og sett den inn i maskinen.

Avkalkningen er nå fullført.

NB!

- Hvis avkalkningen ikke avsluttes korrekt (f.eks manglende strøm), anbefales det å gjenta syklusen.
- Etter at denne avkalkningen er blitt utført vil det komme litt vann i beholderen for kaffegrut (A10).
- Apparatet har behov for en tredje skylling hvis vannbeholderen ikke er helt full med vann. Dette gjøres for å garantere at det ikke er avkalkningsmiddel igjen i apparatets innvendige kretser. Før man starter skylleprosedyren må man tømme dryppeskålen.
- Hvis maskinen har behov for to avkalkningsprosedyrer i løpet av en kort tidsperiode kan dette anses som normalt, som følge av det nyskapende kontrollsystemet i maskinen.



16. PROGRAMMERING AV VANNETS HARDHET

Meldingen "AVKALKNING BEHØVES - OK FOR Å STARTE (~45MIN) (!)" vil vises i displayet etter et forhåndsinnstilt tidsintervall som avhenger av vannets hardhetsgrad.

Maskinen er forhåndsinnstilt fra fabrikk til "NIVÅ 4" hardhetsgrad. Det er mulig å stille inn maskinen etter hvor hardt vannet man bruker faktisk er, og på denne måten endrer man frekvensen for hvor ofte denne meldingen vises.

16.1 Måling av vannets hardhetsgrad

1. Ta reagensstrimmelen "TOTAL HARDNESS TEST" (C1) ut av pakningen sammen med instruksjonene på engelsk.
2. Senk strimmelen helt ned i et glass vann i cirka et sekund.
3. Trekk ut strimmelen fra vannet og rist på den. Etter cirka et minutt vil det vises 1,2,3 eller 4 røde firkanter på den, avhengig av hvor hardt vannet er. Hver firkant tilsvarer et nivå.

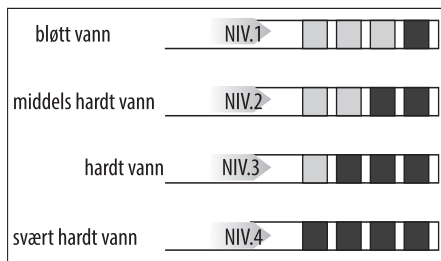

16.2 Innstilling av vannets hardhet

1. Trykk på velgeren (B2) tilsvarende symbolet (B5) for å gå inn i menyen.
2. Bla i menyelementene ved å trykke på velgeren tilsvarende "NEXT>" inntil displayet viser "VANNHARDHET".
3. Trykk på velgeren tilsvarende "VANNHARDHET".

- "VANNHARDHET, NÅVÆRENDE UNDERSTREKET": Trykk på velgeren tilsvarende ønsket nivå (Nivå 1 = bløtt vann, Nivå 4 = svært hardt vann).
- Trykk på velgeren tilsvarende "↩ESC" for å gå tilbake til hjemmesiden.

Nå er maskinen omprogrammert i henhold til den nye innstillingen for vannets hardhetsgrad.

17. AVHERDINGSFILTER

Noen modeller er utstyrt med avherdingsfilter (C4). Vi anbefaler at du kjøper dette hos et autorisert De'Longhi Servicesenter. For en korrekt bruk av filteret følges instruksjonene som gjengis under.

17.1 Installasjon av filter

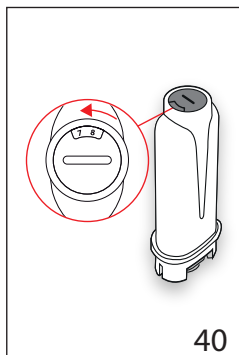

40

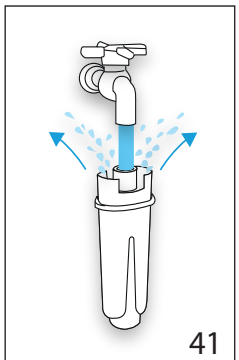

41

- Ta filteret (C4) ut av pakken
- Trykk på velgeren (B2) tilsvarende symbolet "⚙" (B5) for å gå inn i menyen.
- Bla i menyelementene ved å trykke på velgeren tilsvarende "NEXT>" inntil displayet viser "VANNFILTER".
- Trykk på pilen tilsvarende "VANNFILTER".
- "VRI TIDSVISER INNTIL NESTE 2 MÅNEDER" (fig. 40).
Vri tidsviseren slik at de neste 2 måneders bruk vises. Trykk på velgeren tilsvarende "NEXT>".

NB!

IFilteret varer i 2 måneder hvis apparatet blir brukt regelmessig. Hvis maskinen står ubrukt med filteret satt i, varer det i maksimalt 3 uker.

- "LA VANNET RENNE INNTIL SKILLER UT" (fig. 41): For å aktivere filteret, la det renne vann fra kranen ned i filterets åpning (slik som angitt i figuren) inntil vannet kommer ut fra sideåpningene i over et minutt. Trykk på velgeren tilsvarende "NEXT>".
- Ta beholderen (A16) ut av maskinen og fyll den med vann
- "DYPP FILTER LUFTUTSLIPP" (fig. 42): Sett filteret i vannbeholderen og trykk det under vann på skrå i cirka ti sekunder

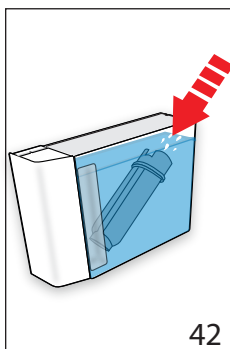

42

- "SETT INN 0,5L BEHOLDER, OK FOR Å AKTIVERE FILTER" (fig. 7): Sett en beholder under uttaket for varmvann/damp (C6) og trykk på "OK✓". Uttaket starter og avbrytes automatisk.

Nå er filteret aktivert og man kan bruke maskinen.

17.2 Skifte ut filter

Filter (C4) må byttes når displayet (B1) viser "SKIFT UT VANNFILTER TRYKK OK FOR Å STARTE !": Hvis man ønsker å bytte filter umiddelbart trykker man på velgeren (B2) tilsvarende "OK✓" og følger operasjonene fra punkt 5.

For å utsette byttet til et senere tidspunkt anvendes velgeren tilsvarende "↩ESC". I displayet vises symbolet "⏸" som minner brukeren om at filteret må byttes. For å bytte filter gjør man som følger:

- Trekk ut beholderen (A16) og det brukte filteret.
- Ta det nye filteret ut av pakken
- Trykk på velgeren (B2) tilsvarende symbolet "⚙" (B5) for å gå inn i menyen.
- Trykk på velgeren tilsvarende "VANNFILTER".
- Trykk på valgpilen tilsvarende "BYTTE VANNFILTER".
- Følg anvisningene som er gjengitt i den forrige paragrafen fra punkt 5.

Nå er filteret aktivert og man kan bruke maskinen.

NB!

Når det har gått to måneder (se tidsviser) eller hvis apparatet står ubrukt i 3 uker, må man fjerne filteret selv om maskinen ikke viser denne meldingen i displayet.

17.3 Fjerning av filter







Hvis man ønsker å bruke maskinen uten filter (C4) må man fjerne dette og deretter oppdatere maskinen. Gjør som følger:

- Trekk ut beholderen (A16) og det brukte filteret.
- Trykk på velgeren (B2) tilsvarende symbolet "⚙" (B5) for å gå inn i menyen.
- Trykk på velgeren tilsvarende "VANNFILTER".

slik at luftboblene slippes ut. Trykk på velgeren tilsvarende "NEXT>".

- "SETT FILTER PÅ PLESS": Sett filteret på plass (A17 - fig. 39) og trykk det helt ned Trykk på velgeren tilsvarende "NEXT>".

- "SETT INN BEHOLDER": Lukk beholderen med lokket (A15) og sett beholderen inn i maskinen (fig. 5).

4. Trykk på velgeren tilsvarende "TA UT FILTER 
5. "  BEKREFTE FJERNET": Trykk på velgeren tilsvarende "OK  " (hvis man ønsker å returnere til innstillingsmenyen trykker man på velgeren tilsvarende "  ESC").
6. "  FJERNING FILTER UTFØRT": apparatet har lagret endringene. Trykk på "OK  " for å gå tilbake til hjemmesiden.



NB!

Når det har gått to måneder (se tidsviser) eller hvis apparatet står ubrukt i 3 uker, må man fjerne filteret selv om maskinen ikke viser denne meldingen i displayet.



18. TEKNISKE EGENSKAPER

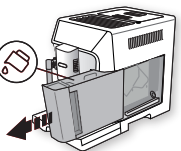
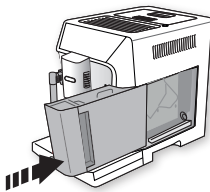

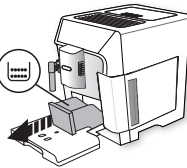

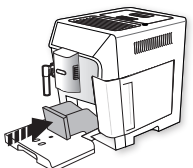
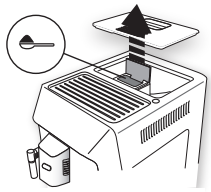
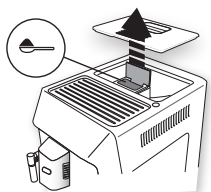
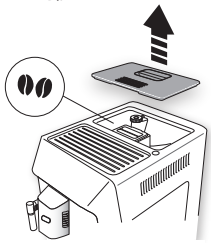
Spenning:	220-240 V ~ 50-60 Hz max. 10 A
Effekt:	1450 W
Trykk:	1,9 MPa (19 bar)
Max. kapasitet vannbeholder:	2 l
Dimensjoner LxDxH:	260x470x360 mm
Lengde strømledning:	1200 mm
Vekt:	11,4 kg
Max. kapasitet bønnebeholder:	380 g
Frekvensbånd:	2400 - 2483,5 MHz
Maksimal transmisjonseffekt:	10 mW

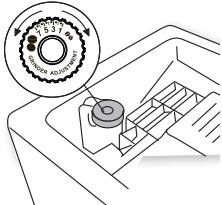

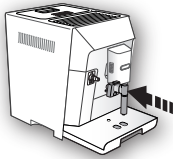
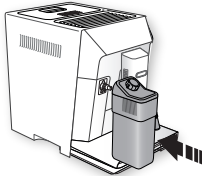
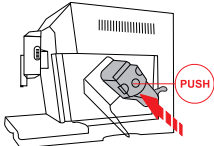

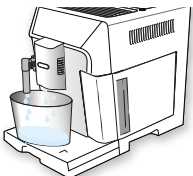
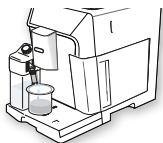

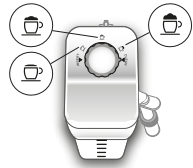



19.  MELDINGER SOM VISES I DISPLAY

MELDINGER SOM VISES	MULIG ÅRSAK	LØSNING
FYLL OPP BEHOLDEREN MED FRISKT VANN  	Det er ikke nok vann i beholderen (A16) .	Fyll vannbeholderen og/eller sett den på plass på rett måte ved å trykke den helt ned til man hører at den festes.
SETT INN VANNBEHOLDER 	Beholderen (A16) er ikke satt riktig på plass.	Sett den på plass på riktig måte ved å trykke den helt ned.
TØM GRUTBEHOLDER  	Grutbeholderen (A10) er full.	Tøm grutbeholderen og dryppeskålen (A14), rengjør begge og sett dem tilbake på plass. Viktig: når man tar ut dryppeskålen, er det obligatorisk at grutbeholderen tømmes samtidig, selv om denne ikke er full. Dersom denne operasjonen ikke utføres, kan det hende at beholderen fylles de neste gangene man lager kaffe, noe som fører til at maskinen tilstoppes.

MELDINGER SOM VISES	MULIG ÅRSAK	LØSNING
<p>SETT INN GRUTBEHOLDER</p> 	<p>Bryggeenheten blitt satt inn igjen etter rengjøring (A10).</p>	<p>Trekk ut dryppeskålen (A14) og sett inn grutbeholderen.</p>
<p>FYLL PÅ MALT KAFFE MAX. EN MÅLESKJE</p>  <p>ESC</p>	<p>Funksjonen "forhåndsmalt kaffe" er blitt valgt, men det er ikke noe malt kaffe i trakten (A4).</p>	<p>Tilsett forhåndsmalt kaffe i trakten (fig. 12) og gjenta deretter operasjonen</p>
<p>FYLL PÅ MALT KAFFE MAX. EN MÅLESKJE</p>  <p>OK✓</p>	<p>En LONG kaffe med forhåndsmalt kaffepulver er blitt valgt.</p>	<p>Hell forhåndsmalt kaffe ned i trakten (A4) (fig. 12) og trykk på velgeren tilsvarende "OK✓" for å fullføre uttaket.</p>
<p>FYLL BEHOLDER KAFFEBØNNER</p>  <p>ESC</p>	<p>Det er tomt for kaffebønner. Trakten (A4) for forhåndsmalt kaffe er tilstoppet.</p>	<p>Fyll kaffebønnebeholderen (A3 - fig. 10). Tøm trakten ved hjelp av kosten (C5) slik som beskrevet i par. "14.8 Rengjør påfyllingstrakten for forhåndsmalt kaffe".</p>

MELDINGER SOM VISES	MULIG ÅRSAK	LØSNING
<p>FOR FINMALT JUSTERE KVERN</p>  <p>ESC</p>	<p>Kaffen er for finmalt og kaffen renner ut for langsomt eller ikke i det hele tatt.</p> <p>Hvis apparatet er utstyrt med avherdingsfilter (C4) må eventuelle luftbobler i kretsen fjernes. Luftbobler kan blokkere flyten i kaffeuttaket.</p>	<p>Gjenta tilberedelsen, men vri reguleringsbryteren for malegrad (A5) (fig. 9) ett hakk med klokkeretningen (mot nummer 7) mens kaffekvernen er i funksjon. Dersom det etter uttak av 2 kaffe ikke har blitt bedre, må man gjenta operasjonen ved å flytte reguleringsbryteren et ytterligere hakk (par. "7.5 Regulering av kaffekvern"). Hvis problemet fortsetter må man kontrollere at vannbeholderen (A16) er korrekt innsatt.</p> <p>Sett i uttaket for varmtvann og damp (C6) og la det renne ut vann inntil flyten er regulert.</p>
<p>VELG MILDERE SMAK ELLER REDUSER KAFFEDOSE</p>  <p>ESC</p>	<p>Det har blitt brukt for mye kaffe.</p>	<p>Velg en mildere aroma ved å trykke på velgeren (B2) tilsvarende "AROMA" (B10) eller redusere mengden forhåndsmalt kaffe (maksimalt 1 måleskje).</p>
<p>SETT INN UTTAK</p> 	<p>Vannuttaket (C6) er ikke satt i, eller det er satt i feil.</p>	<p>Sett vanddysen helt inn.</p>
<p>SETT INN MELKEBEHOLDER</p> 	<p>Melkebeholderen (D) er ikke korrekt satt i.</p>	<p>Sett inn melkebeholderen og trykk den helt inn (fig. 17).</p>
<p>SETT INN BRYGGEENHET</p> 	<p>Bryggeenheten er ikke blitt satt inn igjen etter rengjøring (A19).</p>	<p>Sett i bryggeenheten som vist i par. "14.9 Rengjøring av bryggeenhet".</p>

MELDINGER SOM VISES	MULIG ÅRSAK	LØSNING
<p>TOM VANNKRETS TRYKK OK FOR Å STARTE</p>  <p>OK✓</p>	Vannkretsen er tom	Trykk på velgeren tilsvarende "OK✓" og la det renne ut vann fra uttaket (C6). Tilberedelsen avbrytes automatisk. Hvis problemet fortsetter må man kontrollere at vannbeholderen (A16) er korrekt innsatt.
<p>TRYKK OK FOR CLEAN ELLER VRI OM BRYTER</p>  <p>OK✓</p>	Melkebeholderen er blitt satt inn med reguleringsbryteren for skumvalg (D1) i posisjon "CLEAN".	Hvis man ønsker å fortsette CLEAN-funksjon trykker man på "OK✓", eller man vrir reguleringsbryteren for skumvalg til posisjon melk.
<p>VRI BRYTEREN TIL POSISJON CLEAN</p>  <p>↶ESC</p>	Det er blitt produsert melk og derfor nødvendig med rengjøring av de innvendige kretsene i melkebeholderen (D).	Sett reguleringsbryteren (D1) til posisjon CLEAN. (fig. 19).
<p>VRI BRYTER REGULERE SKUM</p> 	Melkebeholderen er blitt satt inn med reguleringsbryteren for skumvalg (D1) i posisjon "CLEAN".	Vri bryteren til posisjonen som tilsvarer ønsket skum.
<p>AVKALKNING BEHØVES OK FOR Å STARTE (~45MIN)</p>  <p>↶ESC OK✓</p>	Angir at maskinen må avkalkes.	Trykk på velgeren tilsvarende "OK✓" for å starte avkalkningen, eller "↶ESC" hvis man ønsker å avkalke på et senere tidspunkt. Det er nødvendig å utføre avkalkingsoperasjonen som beskrevet i kap. "15. Avkalking".

MELDINGER SOM VISES	MULIG ÅRSAK	LØSNING
SKIFT UT VANNFILTER TRYKK OK FOR Å STARTE   ESC OK 	Avherdingsfilter (C4) er tilstoppet.	Trykk på velgeren tilsvarende "OK✓" for å starte avkalkningen, eller ESC hvis man ønsker å avkalke på et senere tidspunkt. Følg instruksjonene i kap. "17. Avherdingsfilter".
GENERELL ALARM: DET HENVISES TIL HÅNDBOKEN / APP 	Maskinen er veldig skitten innvendig.	Utfør rengjøring av maskinen som beskrevet i kap. "14. Rengjøring". Dersom maskinen etter rengjøring fremdeles viser denne meldingen, ta kontakt med et servicesenter.
	Husk at det er nødvendig å avkalke maskinen og/eller bytte filter (C4).	Det er nødvendig å utføre avkalkingsoperasjonen som beskrevet i kap. "15. Avkalkning" og/eller bytt filter ved å følge instruksjonene i kap. "17. Avherdingsfilter".
	Husk at rengjøring må utføres på alle innvendige rør i melkebeholderen (D).	Sett reguleringsbryteren (D1) til posisjon CLEAN. (fig.19).
	Husk at filteret må byttes regelmessig (C4).	Skift ut eller fjern filter i henhold til instruksjonene i kap. "17. Avherdingsfilter".
	Angir at maskinen må avkalles.	Det er nødvendig å utføre avkalkingsoperasjonen som beskrevet i kap. "15. Avkalkning". Hvis maskinen har behov for to avkalkningsprosedyrer i løpet av en kort tidsperiode kan dette anses som normalt, som følge av det nyskapende kontrollsystemet i maskinen.
	Viser at Energisparing er blitt aktivert.	For å deaktivere Energisparing gjør man som beskrevet i par. "6.6 Energisparing  ".
	Viser at maskinen er koblet til bluetooth via en separat innretning.	
RENGJØRING PÅGÅR VENNLIGST VENT	Apparatet er skittent innvendig.	Vent til apparatet igjen blir klart til bruk og velg deretter ønsket drikk. Hvis problemet fortsetter bes man kontakte et autorisert servicesenter.

20. PROBLEMLØSNING















Herunder er det gjengitt noen mulige feilfunksjoner.

Dersom problemet ikke løser seg ved å gjøre som beskrevet, burde man ta kontakt med teknisk assistanse.

PROBLEM	MULIG ÅRSAK	LØSNING
Kaffen er ikke varm.	Koppene er ikke blitt forhåndsvarmet.	Skyll koppene i varmt vann (NB: man kan anvende varmtvannfunksjonen).
	Bryggeenheten er nedkjølt fordi det har gått mer enn 2/3 minutter siden forrige kaffe ble laget.	Før man tilbereder kaffe må bryggeenheten varmes opp med funksjonen (se par. "6.1 Skyling").
	Den innstilte kaffetemperaturen er for lav.	Velg en høyere kaffetemperatur fra menyen (se par. "6.7 Kaffetemperatur").
Kaffen er ikke fylldig og har lite krem.	Kaffen er for grovmalt.	Vri reguleringsbryteren for malegrad (A5) ett hakk mot klokkeretningen (mot nummer 1), mens kaffekvernen er i funksjon (fig. 9). Fortsett å vri bryteren ett hakk om gangen inntil man oppnår ønsket kaffeuttak. Man ser resultater etter uttak av 2 kaffe (se par. "7.5 Regulering av kaffekvern").
	Kaffetypen er ikke egnet.	Bruk en kaffeblending som er egnet for espressomaskiner.
Kaffen renner for langsomt ut, eller den drypper.	Kaffen er for finmalt.	Vri håndtaket for justering av malegrad (A5) ett hakk mot nummer 7, mens kaffekvernen er i gang (fig. 9). Fortsett å vri bryteren ett hakk om gangen inntil man oppnår ønsket kaffeuttak. Man ser resultater etter uttak av 2 kaffe (se par. "7.5 Regulering av kaffekvern").
Kaffen kommer ikke ut hverken av den ene eller andre dysen på kaffeuttaket.	Dysene på kaffeuttaket (A8) er tette.	Rengjør dysene med en tannpirker (fig. 27B).
Apparatet skiller ikke ut kaffe	Apparatet er skittent innvendig. Displayet viser "Rengjøring pågår".	Vent til apparatet igjen blir klart til bruk og velg deretter ønsket drikk. Hvis problemet fortsetter bes man kontakte et autorisert servicesenter.
Apparatet vil ikke slå seg på	Støpselet er ikke korrekt satt i.	Sett støpselet på plass i kontakten (fig. 1).
Bryggeenheten kan ikke trekkes ut	Man har ikke slått av på riktig måte	Slå av maskinen ved å trykke på tasten  (A7) (se kap. "5. Slå av apparatet").
Når en avkalkning er blitt utført må apparatet skylles for tredje gang.	I løpet av de to skyllesyklusene har ikke vannbeholderen (A16) blitt fylt til MAX-nivå.	Gjør som anvist av apparatet, tøm først dryppeskålen (A14) for å unngå at vannet renner over.

MELDINGER SOM VISES	MULIG ÅRSAK	LØSNING
Melken renner ikke ut av dysen (D5)	Lokket (D2) til melkebeholderen (D) er skittent	Rengjør lokket på melkebeholderen som beskrevet i par. "14:10 Rengjøring av melkebeholderen".
Det er store bobler i melken, den spruter ut fra melkeslangen (D5) eller den har lite skum	Melken er ikke kald nok eller det er ikke anvendt lettmelk eller skummet melk.	Bruk lettmelk eller skummet melk som holder kjøleskaptemperatur (cirka 5°C). Hvis resultatet ikke er som ønsket kan man prøve å bytte melketype.
	Håndtaket for regulering av skum (D1) er stilt inn feil.	Still inn bryteren som vist i kap. "8. tilberedelse av varme melkedrikker".
	Lokket (D2) eller reguleringsbryteren for skum (D1) på melkebeholderen er skitne.	Rengjør lokket og bryteren på melkebeholderen som beskrevet i par. "14:10 Rengjøring av melkebeholderen".
	Dysen for varmtvann/damp (A9) er skitten	Rengjør dysen som vist i par. "14:11 Rengjøring av dyse for varmt vann / damp".
Koppevarmeren er varm, selv om den er blitt deaktivert	Det er blitt produsert flere drikker etter hverandre.	
Maskinen brukes ikke, men støyer og skiller ut damp.	Maskinen er klar til bruk eller er nettopp blitt avslått. Det drypper derfor vann på dampenheten inne i maskinen.	Dette fenomenet er del av maskinens normale funksjon. Tøm dryppeskålen for å begrense fenomenet.

INNEHÅLLSFÖRTECKNING

1. INLEDNING.....	124
1.1 Bokstäver inom parentes.....	124
1.2 Fel och reparationer	124
1.3 Ladda ner Appen!.....	124
2. BESKRIVNING.....	124
2.1 Beskrivning av apparaten (sid. 3 - A).....	124
2.2 Beskrivning av hemsidan (huvudskrämbild) (sid. 2-B)	124
2.3 Beskrivning av tillbehören (sid. 2 - C).....	125
2.4 Beskrivning av mjölkbehållaren (sid. 2 - D).....	125
3.  FÖRSTA IDRIFTTAGNINGEN AV MASKINEN	125
4.  PÅSLAGNING AV MASKINEN	125
5. AVSTÄNGNING AV MASKINEN	125
6.  INSTÄLLNINGAR AV MENYN	126
6.1 Sköljning	126
6.2 Avkalkning	126
6.3 Vattenfilter	126
6.4 Värden drycker	126
6.5 Auto-stop (standby)	126
6.6 Energibesparing	126
6.7 Kaffetemperatur	127
6.8 Vattnets hårdhet	127
6.9 Välj språk	127
6.10 Ljudsignal	127
6.11 Belysning av koppen	127
6.12 Bluetooth	127
6.13 Fabriksvärden	127
6.14 Statistik	128
6.15 Personalisera profilen	128
7.  BEREDNING AV KAFFE	128
7.1 Val av kaffearom	128
7.2 Val av mängd kaffe.....	128
7.3 Beredning av kaffe med användning av kaffeböner	128
7.4 Beredning av kaffe med användning av förmalt kaffe	129
7.5 Justering av kaffekvarnen	129
7.6 Råd för varmare kaffe.....	130
8.  BEREDNING AV VARMA MJÖLKDRYCKER	130
8.1 Fyll på och haka fast mjölkbehållaren	130
8.2 Justera mängden av skum.....	130
8.3 Automatisk beredning av mjölkdrycker.....	130
8.4 Rengöring av behållaren efter varje användning	131
9.  DISPENSERING AV VARMT VATTEN..	131
10.  UTSLÄPP AV ÅNGA.....	131
10.1 Råd för användning av ånga för att skumma mjölken.....	131
10.2 Rengöring av varmvatten/ångröret efter användningen.....	132
12.  ANPASSA DRICKERNA	132
13.  SPARA DIN EGEN PROFIL.....	133
14.  RENGÖRING	133
14.1 Rengöring av maskinen.....	133
14.2 Rengöring av maskinens interna krets	133
14.3 Rengöring av behållaren för kaffesump	133
14.4 Rengöring av droppkaret och kondenskaret	134
14.5 Rengöring av maskinens innandöme	134
14.6 Rengöring av vattenbehållaren.....	134
14.7 Rengöring av kaffedispenserns munstycke.....	134
14.8 Rengöring av tratten för matning av det förmalda kaffet	134
14.9 Rengöring av brygggruppen	134
14.10 Rengöring av mjölkbehållaren	134
14.11 Rengöring av munstycket för varmt vatten/ ånga.....	135
15.  AVKALKNING.....	135
16.  PROGRAMMERING AV VATTNETS HÅRDHET	136
16.1 Mätning av vattnets hårdhet.....	136
16.2 Inställning av vattnets hårdhet	137
17.  AVHÄRDNINGSFILTER.....	137
17.1 Installation av filtret.....	137
17.2 Byte av filtret.....	137
17.3 Avlägsnande av filtret	138
18. TEKNISKA DATA	138
19.  MEDDELANDE SOM VISAS PÅ DISPLAYEN.....	138
20.  FELSÖKNING	143

Innan du använder apparaten, läs alltid broschyren med säkerhetsvarningarna.

1. INLEDNING

Tack för att du valt en automatisk kaffe- och cappuccinomaskin. Ta dig ett par minuter för att läsa dessa bruksanvisningar. På så sätt kommer du att undvika faror och skador på maskinen.

1.1 Bokstäver inom parentes

Bokstäverna inom parentes överensstämmer med förklaringen som återges i Beskrivning av maskinen (sid 2-3).

1.2 Fel och reparationer

Vid problem ska du först och främst försöka åtgärda felet genom att följa anvisningarna i kapitel "20 Meddelanden som visas på displayen" och "21 Felavhjälpning".

Om dessa inte skulle vara tillräckliga eller för ytterligare förklaringar, rekommenderar vi att konsultera kundtjänst genom att ringa numret som anges i bladet "Kundtjänst" i bilaga.

Om ditt land inte skulle vara upptaget i bladet, ring numret som anges i garantin. För eventuella reparationer, vänd dig utslutande till Teknisk Assistans hos De'Longhi. Adresserna återges på garantisedeln, som medföljer maskinen..

1.3 Ladda ner Appen!



Tack vare De'Longhi Appen, är det möjligt att hantera vissa funktioner med fjärrkontroll.

I Appen återfinns dessutom informationer, råd, kuriositeter om kaffevärlden och det är möjligt att ha tillgång till alla informationerna beträffande din maskin.



Denna symbolen understryker funktionerna som kan hanteras och konsulteras i Appen.

Det är dessutom möjligt att skapa upp till max 6 nya drycker och spara dem i din maskin.

Observera:



Kontrollera vilka anordningar som är kompatibla på "compatibledevices.delonghi.com".

2. BESKRIVNING

2.1 Beskrivning av apparaten (sid. 3 - A)

- A1. Lock för behållaren för kaffeböner
- A2. Lock för tratten för förmalt kaffet
- A3. Behållare för kaffeböner
- A4. Tratt för förmalt kaffe
- A5. Ratt för justering av malningsgraden
- A6. Koppställ
- A7. Knapp (L): för att slå på och stänga av maskinen (stand by)
- A8. Kaffemunstycke (justerbart i höjd)
- A9. Munstycke för varmt vatten och ånga
- A10. Behållare för kaffesump
- A11. Bricka för koppar
- A12. Vattennivåvisare för droppkaret
- A13. Droppkarets galler
- A14. Droppkar
- A15. Lock vattentank
- A16. Vattenbehållare
- A17. Utrymme för vattenavhärdningsfilter
- A18. Brygglucka
- A19. Brygggrupp
- A20. Matningskabel
- A21. Kondensskaret

2.2 Beskrivning av hemsidan (huvudskärmbild) (sid. 2-B)

- B1. Display
- B2. Väljare
- B3. Meny val av drycker (annorlunda än drycker med direkt val):
 - DOPPIO+
 - AMERICANO
 - 2X ESPRESSO
 - CAPPUCCINO+
 - CAPPUCCINO MIX
 - CAFFELATTE
 - FLAT WHITE
 - ESPRESSO MACCHIATO
 - TEFUNKTION
 - VARMT VATTEN:
 - ÅNGA
- B4. Programmerbara profiler (se "13. Spara din egen profil")
- B5.  meny för inställning av maskinen
- B6.  meny för att anpassa inställningen av dryckerna
 - Drycker med direkt val:**
 - B7. Espresso
 - B8. Coffee
 - B9. Long
 - B12. Milk (varm mjölk)

- B13. Latte macchiato
- B14. Cappuccino
- B10. Vald arom (standard eller personlig)
- B11. Vald mängd (standard eller personaliserad)

2.3 Beskrivning av tillbehören (sid. 2 - C)

- C1. Reaktionssticka "Total Hardness Test" (bifogas till sidan 2 i instruktionerna på engelska)
- C2. Doseringsmått för förmalat kaffe
- C3. Avkalkningsmedel
- C4. Avhärtningsfilter (*på vissa modeller)
- C5. Pensel för rengöring
- C6. Dispenser varmvatten/ånga
- C7. Frisläppningsknapp dispenser

2.4 Beskrivning av mjölkbehållaren (sid. 2 - D)

- D1. Ratt för justering av skum och funktion CLEAN
- D2. Lock för mjölkbehållaren
- D3. Mjölkbehållare
- D4. Mjök insugnings slang
- D5. Slang för leverans av skummad mjölk (justeringsbar)

3. FÖRSTA IDRIFTTAGNINGEN AV MASKINEN

Observera!

- Vid den första användningen, skölj alla avtagbara tillbehör, som är avsedda att komma i kontakt med vatten eller mjölk, med varmt vatten.
 - Eventuella spår av kaffe i kvarnen, beror på inställningstester som maskinen undergått vid fabriken innan den kommer ut i handeln och är bevis på den noggranna omsorg vi ägnar åt produkten.
 - Vi rekommenderar dig att snarast anpassa vattnets hårdhet enligt proceduren som beskrivs i kapitel "16. Programmering av vattnets hårdhet".
1. Anslut maskinen till elnätet (fig. 1).
 2. "SELECT LANGUAGE": Tryck in väljaren vid (B2) väljaren vid "NEXT>" tills displayen (B1) visar önskat språk och tryck sedan in väljaren vid önskat språk..

Fortsätt sedan genom att följa instruktionerna som anges på själva maskinens display:

3. "FYLL VATTENTANKEN MED FÄRSKT VATTEN": dra ut vattentanken (A16) (fig.2), öppna locket (A15) (fig. 3), fyll med färskt vatten till MAX linjen (tryckt på tankens insida) (fig. 4); stäng locket och återmontera sedan själva tanken (fig.5).
4. FÖR IN VATTENDISPENSERN": Kontrollera att hetvatten/ångröret (C6) är införd på munstycket (A9) (fig.6) och pla-

cera en behållare (fig. 7) med minimum kapacitet på 100 ml) under detta.

5. "TOM KRETS TRYCK IN OK FÖR START": tryck in väljaren vid "OK ✓" för att bekräfta: maskinen dispenserar vatten från dispensern (fig. 7) och stängs sedan av automatiskt. Nu är maskinen klar för normal användning.

Obs!

- Vid den första användningen är det nödvändigt att bereda 4-5 cappuccino innan maskinen börjar ge ett tillfredsställande resultat.
- Vid den första användningen är vattenkretsen tom, av denna anledning kan maskinen vara mycket bullrig: bullret avtar allteftersom kretsen fylls.
- Under beredningen av de första 5-6 cappuccino, är det normalt att höra ljudet av kokande vatten: därefter kommer ljudet att avta.
- För att förbättra maskinens prestanda, rekommenderar vi att installera avhärtningsfiltret (C4) enligt anvisningarna i kapitel "17 Avhärtningsfilter". Om din modell inte har något medföljande filter, är det möjligt att beställa det från auktoriserade De'Longhi Service Center.

4. PÅSLAGNING AV MASKINEN

Obs!

Vid varje påslagning, utför maskinen automatiskt en föruppvärmnings- och sköljningscykel, som inte kan avbrytas. maskinen är klar för användning endast efter utförandet av denna cykel.

- För att slå på maskinen, tryck in knappen  (A7) (fig. 8): på displayen visas meddelandet "UPPVARMNING PÅGÅR, VAR GOD VÄNTA".
- När uppvärmningen fullbordats, kommer maskinen att visa ett annat meddelande: "SKÖLJNING PÅGÅR VAR GOD VÄNTA", på detta sättet, låter maskinen, förutom att värma upp bryggruppen, varmt vatten flyta igenom de inre rören, så att även dessa värms upp

Apparaten har nått temperaturen när huvudskärmbilden (hemsidan) visas.

5. AVSTÄNGNING AV MASKINEN

Vid varje avstängning, utför maskinen en automatisk sköljning, om kaffe har beretts.

- För att stänga av maskinen, tryck in knappen  (A7 fig. 8).
- På displayen visas texten "AVSTÄNGNING PÅGÅR, VAR GOD VÄNTA": om förutsett, utför maskinen sköljningen och stängs sedan av. (standby)

Obs!

Om maskinen inte används under en längre tid, koppla bort den från elnätet.

Varning!

Dra aldrig ut kontakten innan du har stängt av maskinen med knappen  (standby).



6. INSTÄLLNINGAR AV MENYN

6.1 Sköljning

Med den här funktionen kan du släppa ut varmvatten från kaffedispensern (A8) eller från varmvatten dispensern (C6), om införd, för att rengöra och värma upp maskinens inre krets.

Placera en behållare under dispensern för kaffe och varmt vatten med kapacitet min. 100ml. (fig.7).

För att aktivera denna funktionen, utför följande:

1. Tryck in väljaren (B2) vid symbolen  (B5) för att gå in i meny;
2. Tryck in väljaren vid  "SKÖLJNING";
3. Efter några sekunder avges varmvatten, först från kaffedispensern och sedan från dispensern för varmvatten/ånga (om införd), som rengör och värmer maskinens interna krets: på displayen visas texten "SKÖLJNINGPÅGÅR, VAR GOD VÄNTA" och en progressiv linje som fylls i efter hand som beredningen fortsätter;
4. För att avbryta sköljningen tryck in väljaren vid "STOP  " eller invänta automatisk avstängning.

Observera!

- Vid stillastående över 3-4 dagar rekommenderas starkt, när maskinen satts på igen att utföra 2/3 sköljningar innan den används;
- Det är normalt efter att ha utfört denna funktionen, att det finns vatten i behållaren för kaffesump (A10).

6.2 Avkalkning



För instruktioner om hur avkalkningen ska genomföras hänvisas till kapitel "15 Avkalkning".





6.3 Vattenfilter

För instruktionerna beträffande installation av filtret (C4), hänvisas till kapitlet "17. Avhärningsfilter".

6.4 Värden drycker

I detta avsnittet kan du konsultera de anpassade inställningarna och eventuellt återställa fabriksvärdena för varje enskild dryck.

1. Tryck in väljaren (B2) vid symbolen  (B5) för att gå in i meny
2. Bläddra i meny genom att trycka in väljaren vid "NEXT>", tills displayen visar  "VÄRDEN DRYCKER";
3. Tryck in väljaren vid  "VÄRDEN DRYCKER": på displayen visas panelen för värdena för den första drycken;

4. På displayen markeras referensanvändarens profil. Värdena visas på vertikala linjer: fabriksvärdet anges med symbolen , medan det aktuellt inställda värdet anges genom att det vertikala bandet fylls i;
 5. För att gå tillbaka till nedanstående meny, tryck in väljaren vid  "ESC". För att bläddra och visa dryckerna, tryck in "NEXT>";
 6. För att återställa den visade drycken till fabriksvärdena, tryck in väljaren vid  "RESET";
 7. "BEKRÄFTA RESET?": för att bekräfta tryck in väljaren vid "OK ✓" (för att annullera, tryck in väljaren vid  "ESC");
 8. "FABRIKSVÄRDEN INSTÄLLDA": tryck in "OK ✓".
- Drycken är nu återprogrammerad till fabriksvärden. Fortsätt med de andra dryckerna eller gå tillbaka till startsidan, genom att trycka in pilen vid  "ESC", två gånger.







Observera!

- För att ändra dryckerna i en annan profil, gå tillbaka till hemsidan, välj önskad profil (B4) och upprepa proceduren.
- För att återställa alla dryckerna i profilen till fabriksvärden, se avsnitt "6.13 Fabriksvärden".

6.5 Auto-stop (standby)

Det är möjligt att ställa in automatisk avstängning, så att maskinen stängs av efter 15 eller 30 minuter eller efter 1, 2 eller 3 timmars användning.

För att programmera den automatiska avstängningen utför följande:

1. Tryck in väljaren (B2) vid symbolen  (B5) för att gå in i meny;
2. Bläddra i meny genom att trycka in väljaren vid "NEXT>", tills displayen visar "AUTOMATISK AVSTÄNGNING ";
3. Tryck in väljaren vid "AUTOMATISK AVSTÄNGNING ";
4. Välj önskad tidsintervall genom att trycka in valpilarna vid  (öka) eller  (minska) för värdet;
5. För att bekräfta tryck in väljaren vid "OK ✓";
6. Tryck in väljaren vid  "ESC" för att gå tillbaka till startsidan.



Nu är den automatiska avstängningen återprogrammerad.

6.6 Energibesparing

Med denna funktionen är det möjligt att aktivera eller avaktivera energibesparingen. När funktionen är aktiverad, garanterar den en mindre energiförbrukning, i enlighet med gällande europeiska föreskrifter.

För att inaktivera (eller aktivera) funktionen "energibesparing", utför följande:





1. Tryck in väljaren (B2) vid symbolen  (B5) för att gå in i meny;
2. Bläddra i meny genom att trycka in väljaren vid "NEXT>", tills displayen visar "ENERGIBESPARING";

- Tryck in väljaren vid "ENERGIBESPARING" för att inaktivera () eller aktivera () funktionen.
- Tryck in väljaren vid " ESC" för att gå tillbaka till startsidan.

På bredvid, visas den relativa symbolen för att ange att funktionen har aktiverats.

6.7 Kaffetemperatur

Om du önskar modifiera vattentemperaturen med vilken kaffet dispenserar, utför följande:

- Tryck in väljaren (B2) vid symbolen " (B5) för att gå in i meny
- Bläddra i menyn genom att trycka in väljaren vid "NEXT>"; tills displayen visar " KAFFE TEMPERATUR";
- Tryck in väljaren vid " KAFFETEMPERATUR": på displayen (B1) visas de valbara värdena (det aktuella värdet är understruket);
- Tryck in väljaren vid värdet som du önska ställa in (LÅG; MEDIUM; HÖG; MAX.)
- Tryck in väljaren vid " ESC" 2 gånger för att gå tillbaka till startsidan.





6.8 Vattnets hårdhet

För instruktionerna beträffande inställning av vattnets hårdhet, hänvisas till kapitel "16

Programmering av vattnets hårdhet".

6.9 Välj språk



Om du önskar modifiera språket på displayen (B1), utför följande:

- Tryck in väljaren (B2) vid symbolen " (B5) för att gå in i meny
- Bläddra i menyn genom att trycka in väljaren vid "NEXT>"; tills displayen visar "STÄLL IN SPRÅK 
- Tryck in väljaren vid "STÄLL IN SPRÅK 
- Tryck in väljaren vid språket som du önskar välja (tryck in väljaren vid "NEXT>" för att visa samtliga tillgängliga språk);
- Tryck in väljaren vid " ESC" 2 gånger för att gå tillbaka till startsidan.

6.10 Ljudsignal

Med denna funktionen aktiverar eller avaktiverar man ljudsignalen, som maskinen avger, vid varje tryck på ikonerna och vid varje införande/avlägsnande av tillbehören. För att aktivera/avaktivera ljudsignalen, utför följande:

- Tryck in väljaren (B2) vid symbolen " (B5) för att gå in i meny
- Bläddra i menyn genom att trycka in väljaren vid "NEXT>"; tills displayen visar "LJUDSIGNAL";





- Tryck in väljaren vid "LJUDSIGNAL" för att inaktivera () eller aktivera () funktionen.
- Tryck in väljaren vid " ESC" för att gå tillbaka till startsidan.

6.11 Belysning av koppen

Med denna funktion aktiveras eller avaktiveras lamporna för belysning av koppen.







Ljusen tänds vid varje dispenserering av kaffe, mjölkdrycker och vid varje sköljning.

För att aktivera/avaktivera denna funktionen, utför följande:

- Tryck in väljaren (B2) vid symbolen " (B5) för att gå in i meny
- Bläddra i menyn genom att trycka in väljaren vid "NEXT>"; tills displayen visar "BELYSNING AV KOPPEN";
- Tryck in väljaren vid "BELYSNING AV KOPPEN" för att inaktivera () eller aktivera () funktionen:
- Tryck in väljaren vid " ESC" för att gå tillbaka till startsidan.

6.12 Bluetooth

Med denna funktionen aktiverar eller inaktiverar du PIN koden för att ansluta sig till apparaten från en enhet.

- Tryck in väljaren (B2) vid symbolen " (B5) för att gå in i meny
- Bläddra i menyn genom att trycka in väljaren vid "NEXT>"; tills displayen visar " BLUETOOTH";
- Tryck in väljaren vid " BLUETOOTH": på displayen (B1) visas maskinens serienummer (19 siffror) och ett nummer med 4 siffror (PIN);
- Tryck in väljaren för att inaktivera () eller aktivera () begäran om pin vid anslutning via App;
- Tryck in väljaren vid " ESC" 2 gånger för att gå tillbaka till startsidan.

Den förhåndsinställda PIN koden i maskinen är "0000": vi rekommenderar att anpassa PIN koden direkt från APPen.



Observera!

Apparatens serienummer, som kan ses i "Bluetooth-funktionen", tillåter dig att med säkerhet identifiera maskinen vid tillfället för associeringen med APPen.

6.13 Fabriksvärden

Med denna funktionen återställer du alla inställningar i meny och alla programmeringar av mängd och återgår till fabriksvärdena (med undantag för språket, som förblir det inställda).



För att återställa fabriksvärdena, utför följande:

- Tryck in väljaren (B2) vid symbolen " (B5) för att gå in i meny;
- Bläddra i menyn genom att trycka in väljaren vid "NEXT>"; tills displayen visar " FABRIKSVÄRDEN";

- Tryck in väljaren vid  "FABRIKSVÄRDEN": displayen (B1) visar "ÅTERSTÄLL FABRIKSVÄRDEN?": tryck in väljaren vid "OK✓" för att bekräfta, eller tryck in väljaren vid "↶ ESC" för att annullera proceduren);
- "FABRIKSVÄRDEN ÅTERSTÄLLDA"; Tryck in väljaren vid "OK ✓" för att bekräfta;
- Tryck in väljaren vid "↶ ESC" för att gå tillbaka till startsidan.





6.14 Statistik

Med denna funktionen visas maskinens statistiska data. För att visa dessa, utför följande:

- Tryck in väljaren (B2) vid symbolen  (B5) för att gå in i meny;
- Bläddra i menyn genom att trycka in väljaren vid "NEXT>"; tills displayen visar  "STATISTIK";
- Tryck in väljaren vid  "STATISTIK" och kontrollera alla statistiska data genom att bläddra i titlarna med väljaren vid "NEXT>";
- Tryck in "↶ ESC" 2 gånger: apparaten går tillbaka till startsidan.

6.15 Personalisera profilen





För att anpassa profilens ikon, utför följande:



- Tryck in väljaren (B2) vid symbolen  (B5) för att gå in i meny;
- Bläddra i menyn genom att trycka in väljaren vid "NEXT>" tills displayen visar  "PERSONALISERA PROFILEN";
- Tryck in väljaren vid  "PERSONALISERA PROFILEN";
- Tryck in väljaren vid symbolen, som du önskar välja (tryck in väljaren vid "NEXT>" för att visa alla tillgängliga symboler);
- Tryck in väljaren vid  in väljaren vid "↶ ESC" 2 gånger för att gå tillbaka till startsidan.

7. BEREDNING AV KAFFE

7.1 Val av kaffe arom

Välj önskad smak från startsidan, genom att trycka in väljaren (B2) vid "AROM" (B10):





	(se "7.4 Beredning av kaffe med användning av förmalt kaffe)
	X-SVAG
	SVAG
	MEDIUM

	STARK
	X-STARK
	Personlig (om programmerad) /Standard

Efter dispenseringen, går inställningen av aromen tillbaka till värdet .

7.2 Val av mängd kaffe

Välj önskad mängd kaffe från startsidan, genom att trycka in väljaren (B2) vid "MÄNGD" (B11):

	LITEN MÄNGD
	MEDIUM MÄNGD
	STOR MÄNGD
	X-STOR MÄNGD
	Personlig (om programmerad) /Standard

Efter dispenseringen, går inställningen av mängden tillbaka till värdet .

7.3 Beredning av kaffe med användning av kaffeböner

Varning!

Använd inte gröna, karamellerade eller kanderade kaffeböner eftersom dessa kan klibba fast i kaffekvarnen och göra den oanvändbar.

- Inför kaffebönorna i den därför avsedda behållaren (A3) (fig. 10);
- Placera en kopp under kaffedispenserns munstycken (A8);
- Sänk dispensern så att den kommer så nära kopparna som möjligt: på så sätt erhåller du bättre skum (fig. 11). ;
- Välj önskat kaffe:

Med direkt val:

- Espresso (B7)
- Coffee (B8)
- Long (B9)

Valbar från menyn "val av drycker" (B3):

- DOPPIO+
- AMERICANO
- 2X ESPRESSO

- Beredningen startar och på displayen (B1) visas bilden av vald dryck och en progressiv linje som fylls i efter hand som beredningen pågår.

Obs:

Det är möjligt att samtidigt bereda 2 koppar ESPRESSO genom

att trycka in även väljaren vid "2X  " under beredningen av 1 ESPRESSO (bilden visas i några sekunder under beredningen)

- Medan apparaten bereder kaffet, kan dispenseringen stoppas när som helst genom att trycka in väljaren (B2) vid "STOPX".
- Om du vill öka mängden kaffe i koppen, när dispenseringen just avslutats, är det tillräckligt att trycka in väljaren (B2) vid "EXTRA+"-en gång, när sedan den önskade mängden uppnåtts, tryck in väljaren vid "STOPX".

När beredningen avslutats, är maskinen redo för en ny användning.

Obs!

- Under användning visar displayen eventuellt vissa meddelanden (FYLL VATTENTANKEN, TÖM SUMPBEHÅLLAREN ETC.) vars innebörd framgår av kapitel "20 Meddelanden som visas på displayen".
- För att erhålla varmare kaffe, hänvisas till avsnitt "7.6 Råd för varmare kaffe".
- Om kaffet kommer droppvis eller är tunt med lite skum eller är för kallt, läs råden som återges i avsnitt "7.5 Justering av kaffekvarnen" eller i kapitel "21 Felavhjälpning".
- Beredningen av varje kopp kaffe kan anpassas (se kapitel "12. Anpassa dryckerna" och "13. Spara din egen profil").
- Om funktionen "Energibesparing" har aktiverats, kan dispenseringen av den första koppen kaffe kräva några sekunders väntan.

7.4 Beredning av kaffe med användning av förmalt kaffe

Varning!

- Inför aldrig förmalt kaffe i maskinen när den är avstängd, för att undvika att det sprider sig inuti maskinen och smutsar ner den. I denna händelse kan maskinen ta skada.
- Inför aldrig mer än 1 struket mått (C2), annars kan maskinens inandöme smutsas ner eller så kan tratten (A4) täppas igen.
- När du använder förmalet kaffe, är det möjligt att bereda endast en kopp kaffe åt gången.

1. Tryck in väljaren (B2) vid "AROM" (B10) tills displayen (B1) visar " " (malet).
2. Öppna locket på tratten för förmalt kaffe (A2).
3. Försäkra dig att tratten (A4) inte är igentäppt, för sedan in ett struket mått förmalt kaffe (fig. 12).

4. Placera en kopp under kaffedispenserns munstycken (A8) (fig. 11).

5. Välj önskat kaffe:

Med direkt val:

- Espresso (B7)
- Coffee (B8)
- Long (B9)

Valbar från menyn "val av drycker" (B3):

- AMERICANO

6. Beredningen startar och på displayen visas bilden av vald dryck och en progressiv linje som fylls i efter hand som beredningen pågår.

Obs:

- Medan apparaten bereder kaffet, kan dispenseringen stoppas när som helst genom att trycka in väljaren (B2) vid "STOPX".
- Om du vill öka mängden kaffe i koppen, när dispenseringen just avslutats, är det tillräckligt att trycka in väljaren (B2) vid "EXTRA+"-en gång, när sedan den önskade mängden uppnåtts, tryck in väljaren vid "STOPX".

När beredningen avslutats, är maskinen redo för en ny användning.

Varning! Beredning av kaffe LONG:

Efter halva tiden av beredningen visas meddelandet "HÄLL I FÖRMALET KAFFE, MAX ETT MÅTT". Häll då i ett struket mått förmalet kaffe och tryck in väljaren (B2) vid "OK✓".

Observera!

- Under användning visar displayen eventuellt vissa meddelanden (FYLL VATTENTANKEN, TÖM SUMPBEHÅLLAREN, osv.) vars innebörd framgår av kapitel "20. Meddelanden som visas på displayen".
- För att erhålla varmare kaffe, hänvisas till avsnitt "7.6 Råd för varmare kaffe".
- Om funktionen "Energibesparing" har aktiverats, kan dispenseringen av den första koppen kaffe kräva några sekunders väntan..

7.5 Justering av kaffekvarnen

Kaffekvarnen ska inte justeras, åtminstone inte till en början, eftersom den redan förhandsinställts vid fabriken för att erhålla en korrekt dispensering av kaffet.

Om dispenseringen ändå, efter att ha berett de första kopparna kaffe, skulle vara tunn med lite skum eller alltför långsam (droppvis), är det nödvändigt att utföra en korrigering med justeringsratten, för malningsgraden (A5 - fig. 9).

Obs!

Justeringsratten ska vridas endast medan kaffekvarnen är igång, under den första fasen av beredningen av kaffedryckerna..



Om kaffet rinner ut för långsamt eller inte rinner ut alls, ska du vrida ratten medurs ett steg mot nummer 7.

För att däremot erhålla ett högre flöde av kaffet och för att förbättra skummets utseende, vrid moturs ett hack mot

nummer 1 (inte mer än ett hack i taget, annars kan kaffet sedan komma droppvis).

Effekten av denna korrigerig, märks endast efter dispensering av åtminstone 2 påföljande koppar kaffe. Om du efter denna justering inte har erhållit önskat resultat, är det nödvändigt att upprepa korrigeringen genom att vrida ratten med ytterligare ett hack.

7.6 Råd för varmare kaffe

För att erhålla varmare kaffe, rekommenderar vi att:

- utföra en sköljning med funktionen "Sköljning" i menyn för inställningar i (avsnitt "6.1 Sköljning");
- värma kopporna med varmt vatten (använd funktionen för varmt vatten, se kapitel "9 Dispensering av varmt vatten");
- öka kaffetemperaturen i menyn för inställningar "Kaffe" (B5) (avsnitt "6.7 Kaffetemperatur").

8. BEREDNING AV VARMA MJÖLKDRYCKER

Obs!

- För att undvika mjölk med för lite skum eller med stora bubblor, ska du alltid rengöra mjölkkanans lock (D2) och varmvattenmunstycket (A9) enligt beskrivningarna i avsnitt "8.4 Rengöring av behållaren efter varje användning", "14.10 Rengöring av mjölkbehållaren" samt "14.11 Rengöring av munstycket för varmt vatten/ånga".

8.1 Fyll på och haka fast mjölkbehållaren

1. Ta bort locket (D2) (fig. 13);
2. Fyll mjölkbehållaren (D3) med en tillräcklig mängd mjölk, utan att överskrida MAX nivån som är tryckt på behållaren (fig. 14). Kom ihåg att varje hack som är tryckt på behållarens sida motsvarar ungefär 100 ml mjölk;



Obs!

- För att erhålla tjockare och jämnare skum är det nödvändigt att använda mellanmjölk eller lättmjölk vid kylskåps-temperatur (ungefär 5° C).
 - Om funktionen "Energibesparing" har aktiverats, kan dispenseringen av drycken kräva några sekunders väntan.
3. Försäkra dig att mjölkuppsugningsröret (D4) är väl infört i det därför avsedda utrymmet på botten av mjölkbehållarens lock (fig. 15).
 4. Sätt tillbaka locket på mjölkbehållaren;
 5. Om befintlig dra ut varmvatten/ångröret (C6) genom att trycka in frisläppningsknappen (C7) (fig. 16);

6. Haka fast mjölkbehållaren (D) genom att föra den till botten på munstycket (A9) (fig. 17) maskinen avger en akustisk signal (om funktionen för ljudsignalen är aktiverad);
7. Placera en tillräckligt stor kopp under kaffedispenserns munstycke (A8) och under röret för dispensering av skummad mjölk (D5), justera längden för mjölkdispensers rör, för att närma det till koppen, helt enkelt genom att dra det nedåt (fig. 18).
8. Följ nedanstående anvisningar för varje specifik funktion.

8.2 Justera mängden av skum



Genom att vrida justeringsratten för skum, väljer du mängden mjölkskum, som kommer att dispensereras under beredningen av mjölkdryckerna.

Rattens position	Beskrivning	Rekommenderas för...
	INGET SKUM	VARM MJÖLK (utan skum) / CAFFELATTE
	MIN. SKUM	LATTE MACCHIATO/ FLAT WHITE
	MAX SKUM	CAPPUCCINO/ CAPPUCCINO+ / CAPPUCCINO MIX / ESPRESSO MACCHIATO / LATTE CALDO(VARM MJÖLK) (smed skum)

8.3 Automatisk beredning av mjölkdrycker

1. Fyll på och haka fast mjölkbehållaren (D), som tidigare illustrerats;
2. Välj önskad dryck:
Med direkt val:
 - Cappuccino (B14)
 - Latte Macchiato (B13)
 - Milk (varm mjölk) (B12)**Valbar från menyn "val av drycker" (B3):**
 - CAPPUCCINO+
 - CAPPUCCINO MIX
 - CAFFELATTE
 - FLAT WHITE
 - ESPRESSO MACCHIATO
3. På displayen (B1) råder maskinen att vrida reglaget för justering av skummet (D1) på bas av mängden skum som originalreceptet förutsätter: vrid alltså reglaget på mjölkbehållarens lock (D2) .
4. Efter några sekunder startar beredningen och på displayen visas bilden av vald dryck och en progressiv linje som fylls i efter hand som beredningen pågår.

Obs: allmänna anvisningar för beredning av samtliga mjölkdrycker

- “ ESC”: tryck in om du önskar avbryta beredningen helt och gå tillbaka till startsidan.
- “STOP  ”: tryck in för att avbryta dispenseringen av mjölken eller kaffet och gå till nästa dispensering (om förutsedd) för att fullborda drycken.
- Omedelbart efter avslutad beredning, om du vill öka mängden kaffe i koppen, tryck in “EXTRA  ”.
- Beredningen av varje mjölkdryck kan anpassas (se kapitel “12 Anpassa dryckerna” och “13. Spara din egen profil”).
- Lämna inte mjölkbehållaren utanför kylen en längre tid, ju mer mjölkens temperatur stiger (5°C idealisk), desto mera försämras skummets kvalitet.



När beredningen avslutats, är maskinen redo för en ny användning.

8.4 Rengöring av behållaren efter varje användning

Efter varje användning med mjölkfunktionerna visas begäran “VRID REGLAGET TILL LÄGE CLEAN” och det är nödvändigt att utföra rengöringen av skumlocket:



1. Lämna mjölkbehållaren (D) monterad i maskinen (det är inte nödvändigt att tömma mjölkbehållaren);
2. Placera en kopp eller en annan behållare under dispenseringsröret för skummad mjölk (fig.20);
3. Vrid reglaget för justering av skum (D1) till “CLEAN”: (fig. 20): displayen (B1) visar “RENGÖRING AV MJÖLKBEHÅLLARE PÅGÅR BEHÅLLARE UNDER MJÖLKDISPENSERN” tillsammans med en progressiv linje som fylls i efterhand som rengöringen fullbordas. Rengöringen avbryts automatiskt;
4. För tillbaka justeringsratten till ett av valet för skum.
5. Ta bort mjölkbehållaren och rengör ångmunstycket (A9) med en svamp (fig. 21).

Observera!

- Om du ska bereda flera koppar med mjölkbaserade drycker, utför rengöringen av mjölkbehållaren efter den sista beredningen. För att gå vidare med de påföljande beredningarna, när meddelandet för CLEAN funktionen visas, tryck in väljaren vid “ ESC”.
- Om rengöringen inte utförs, visar displayen symbolen  för att påminna att det är dags att utföra rengöringen av mjölkbehållaren.
- Behållaren med mjölken kan förvaras i kylskåpet.
- I vissa fall är det, för att utföra rengöringen, nödvändigt att vänta tills maskinen värmts upp.

9. DISPENSERING AV VARMT VATTEN



1. Kontrollera att varmvatten/ångröret (C6) är korrekt fasthakat på munstycket för varmt vatten/ånga (A9);
2. Placera en behållare under dispensern (så nära som möjligt för att undvika stänk).

3. Tryck in väljaren (B2) vid symbolen “ ” (B3) för att gå in i meny;
4. Tryck in väljaren vid symbolen “NEXT>” tills displayen visar “VARMT VATTEN”;
5. Tryck in väljaren vid “VARMT VATTEN”. På displayen (B1) visas den relativa bilden och en progressiv linje som fylls i efter hand som beredningen pågår;
6. Maskinen dispenserar det varma vattnet och avbryter sedan automatiskt dispenseringen. För att manuellt avbryta dispenseringen av varmt vatten tryck in “ STOP”.

Observera!

- Om funktionen “Energibesparing” har aktiverats, kan dispenseringen av varmt vatten kräva några sekunders väntan.
- Beredningen av varmt vatten kan anpassas (se kapitel “12. Anpassa dryckerna” och “13. Spara din egen profil”).

10. UTSLÄPP AV ÅNGA

1. Kontrollera att varmvatten/ångröret (C6) är korrekt fasthakat på munstycket för varmt vatten/ånga (A9);
2. Fyll en behållare med den vätska som ska värmas eller skummas och sänk ner ångröret i vätskan.
3. Tryck in väljaren (B2) vid symbolen “ ” (B3) för att gå in i meny;
4. Tryck in väljaren (B2) vid symbolen “NEXT>” tills displayen visar “ÅNGA”;
5. Tryck in väljaren vid “ÅNGA”. På displayen (B1) visas den relativa bilden och en progressiv linje som fylls i efter hand som beredningen pågår och efter några sekunder kommer ånga ut från cappuccinoröret som värmer vätskan;
6. När önskad temperatur eller nivå ånga har uppnåtts, avbryt dispenseringen av ånga genom att trycka in väljaren vid “STOP  ”.

Varning!

Avbryt alltid utsläppet av ånga innan du drar ut behållaren med vätska, för att undvika brännskador, orsakade av stänk.

Observera!

Om funktionen “Energibesparing” har aktiverats, kan dispenseringen av varmt vatten kräva några sekunders väntan.

10.1 Råd för användning av ånga för att skumma mjölken

- Vid val av behållarens storlek, ta hänsyn till att vätskans volym kommer att öka 2 till 3 gånger.
- För att erhålla tjockare och rikligare skum använd lättmjölk eller mellanmjölk vid kylskåpstemperatur (ungefär 5°C).
- För att erhålla ett krämigare skum, låt behållaren rotera med långsamma rörelser nedifrån och upp.
- För att undvika att erhålla mjölk med för lite skum eller med stora bubblor, rengör alltid dispensern (C6), som beskrivs i följande paragraf.

10.2 Rengöring av varmvatten/ångröret efter användningen

Rengör varmvatten/ångröret (C6) efter varje användning, för att undvika att mjölkrester avlagras eller att den täpps igen.

1. Placera en behållare under dispensern för varmvatten/ånga och låt lite vatten flyta ut (se kapitel "9 Dispensering av varmt vatten"). Avbryt sedan dispenseringen av varmt vatten, genom att trycka in väljaren (B2), vid "STOP X".
2. Vänta några minuter tills varmvatten/ångröret kyls av; dra sedan ut det (fig. 16) genom att trycka in frisläppningsknappen (C7). Håll fast röret med en hand och vrid sedan moturs med den andra handen och dra cappuccinoberedaren nedåt för att dra ut den (22);
3. Dra även ut ångmunstycket, genom att dra det nedåt (fig. 23).
4. Kontrollera att munstyckets hål inte är igentäppt. Om nödvändigt, rengör det med en tandpetare.
5. Tvätta noggrant enhetens komponenter med hjälp av en svamp och ljummet vatten.
6. Sätt in munstycket och för in cappuccinoberedaren på dispensern genom att trycka den uppåt och vrida medurs tills den hakar fast.

11. TEFUNKTION

1. Kontrollera att varmvatten/ångröret (C6) är korrekt fasthållat på munstycket för varmt vatten/ånga (A9);
2. Placera tepåsen i koppen och placera den under dispensern (så nära som möjligt för att undvika stänk).
3. Välj önskad mängd kaffe från startsidan, genom att trycka in väljaren (B2) vid "MÄNGD" (B11);
4. Tryck in väljaren (B2) vid symbolen "☰☪" (B3) för att gå in i meny;
5. Tryck in väljaren (B2) vid symbolen "NEXT>" tills displayen visar "TE FUNKTION";
6. Välj önskad vattentemperatur, genom att trycka in väljaren vid de föreslagna tetyperna: varje typ av te (vitt, grönt, oolong, svart) motsvaras av en specifik temperatur för det dispenserade varmvattnet. På displayen (B1) visas den relativa bilden och en progressiv linje som fylls in efter hand som beredningen pågår;
7. Maskinen dispenserar den valda mängden varmt vatten och avbryter sedan automatiskt dispenseringen. För att manuellt avbryta dispenseringen av varmt vatten tryck in "STOP X".



Observera!

- Om funktionen "Energibesparing" har aktiverats, kan dispenseringen av varmt vatten kräva några sekunders väntan.

- Mängden vatten i varje kopp kan anpassas (se kapitel 12 "Anpassa dryckerna" och "13. Spara din egen profil").
- Det är möjligt att avbryta dispenseringen när som helst, genom att trycka in "STOP X";
- Om du vill öka mängden vatten i koppen, när dispenseringen just avslutats, är det tillräckligt att trycka in "EXTRA +": när sedan önskad mängd har uppnåtts, tryck in "STOP X".

12. ANPASSA DRYPCKERNA

Arom (för dryckerna för vilka det förutses) och mängden av dryckerna kan anpassas.

1. Försäkra dig att profilen (B4), för vilken du vill anpassa drycken är aktiverad, det är nämligen möjligt att välja dryckerna "MY", för var och en av de 6 profilerna;
2. Tryck från startsidan in väljaren (B2) vid "☰☪" (B6);
3. Välj drycken som du vill anpassa (både drycker med direkt val eller inuti dryckemenyn (B3), för att nå skärmen för anpassning: de relativa tillbehören ska vara införda);
4. (Endast kaffebaserade drycker) "VÄLJ KAFFEAROM". Välj önskad smak, genom att trycka in valpilarna vid "-" eller "+" och tryck in väljaren vid "OK✓";
5. "ANPASSAD KAFFEMÄNGD (ELLER VATTEN), STOP FÖR ATT SPARA" Beredningen startar och apparaten visar skärmen för anpassning av mängden, vilket visas av en vertikal stapel. Stjärnan bredvid stapeln representerar den aktuellt inställda mängden.
6. När mängden når den minsta programmerbara mängden, visas på displayen "STOP X".
7. Tryck in väljaren vid "STOP X" när du når önskad mängd i koppen.
8. "VILL DU SPARA DE NYA VÄRDENA?": Tryck in väljaren vid "OK✓" för att spara (eller väljaren vid "↶ ESC" för att annullera).

Apparaten bekräftar om värdena har sparats eller inte (beroende på föregående val): tryck in väljaren vid "OK✓". Apparaten går tillbaka till startsidan.

Observera!

- **Beredning av mjölkdrycker:** kaffearomen sparas och därefter sparar man separat mängden mjölk och kaffe;
- **Americano:** kaffearomen sparas och därefter sparar man separat mängden kaffe och varmt vatten;
- **Varmt vatten:** apparaten dispenserar varmt vatten: tryck in väljaren (B2) vid "STOP X" för att spara den önskade mängden.
- Det är dessutom möjligt att anpassa dryckerna genom att koppla upp sig till DeLonghi Coffee Link App.
- Det är möjligt att lämna programmeringen, genom att trycka in "↶ ESC": kommer värdena att sparas.

Tabell över dryckmängder		
Dryck	Standardmängd	Programmerbar mängd
ESPRESSO	≈ 40 ml	≈ 20-80 ml
LONG	≈ 160 ml	≈ 115-250 ml
COFFEE	≈ 180 ml	≈ 100-240 ml
DOPPIO+	≈ 120 ml	≈ 80-180 ml
AMERICANO	≈ 150 ml	≈ 70-480 ml
TE	≈ 150 ml	≈ 30-420 ml
VARMT VATTEN:	≈ 250 ml	≈ 20-420 ml



13. SPARA DIN EGEN PROFIL

Med denna apparaten är det möjligt att spara 6 olika profiler, var och en associerad till en särskild ikon.

I minnet för varje profil lagras anpassningarna avseende AROM och MÄNGD för dryckerna "MY" (se kapitel "12 Anpassa drycker-na ") och ordningsföljden i vilken alla dryckerna kommer att visas är baserad på frekvensen av deras val.

För att välja eller gå in i en profil, tryck i den aktuellt använda profilen (B4): tryck i väljaren (B2) vid symbolen "NEXT>" tills önskad profil visas och tryck i den.

Observera!

Profilen "  GÄST": vid val av denna profilen, är det möjligt att dispensera dryckerna med fabriksinställningar. Funktionen  är inte aktiverad.

- Det är dessutom möjligt att ge nytt namn till den egna profilen genom att koppla upp sig till DeLonghi Coffee Link App (endast de 3 första tecknen kommer att visas).
- För att anpassa symbolen för profilen, hänvisas till avsnitt "6.15 Personalisera profilen".

14. RENGÖRING

14.1 Rengöring av maskinen

Följande delar av maskinen ska rengöras regelbundet:

- maskinens interna krets;
- behållare för kaffesump (A10);
- droppkaret (A14), kondenskaret (A21) och karets galler (A13);
- vattenbehållaren (A16);
- kaffedispenserns munstycken (A8);
- tratten för förmålet kaffe (A4);
- bryggruppen (A19), åtkomlig när serviceluckan öppnas (A18),
- mjölkbehållaren (D);
- munstycket för varmvatten/änga (A9);
- kontrollpanelen (B)

Varning!

- Använd inte lösningsmedel, abrasiva rengöringsmedel eller alkohol för rengöring av maskinen. För de superautomatiska De'Longhi maskinerna är det inte nödvändigt att använda kemiska tillsatser för rengöringen av maskinen.
- Inga av apparatens komponenter tål maskindisk, förutom behållarens galler (A13) och mjölkbehållaren (D).
- Använd inte metallföremål för att avlägsna kalkavlagringar och kaffeavlagringar, eftersom dessa skulle kunna repa metall- och plastytorna.

14.2 Rengöring av maskinens interna krets

För perioder av stillastående över 3/4 dagar är det tillrådligt att före användningen slå på maskinen och dispensera

- 2/3 sköljningar genom att välja funktionen "Sköljning (avsnitt "6.1 Sköljning )";
- med varmt vatten i några sekunder (kapitel "9. Dispensering av varmt vatten").

Observera!

Det är normalt efter att ha utfört denna rengöringen, att det finns vatten i behållaren för kaffesump (A10).

14.3 Rengöring av behållaren för kaffesump

När displayen (B1) visar meddelandet "TÖM SUMPBEHÅLLAREN", är det nödvändigt att tömma den och rengöra den. Maskinen kan inte bereda kaffe förrän sumpbehållaren (A10) rengjorts. Maskinen meddelar att det är nödvändigt att tömma behållaren, även om den inte är full, om 72 timmar har förflutit sedan den först utförda beredningen (för att räkningen av de 72 timmarna ska utföras korrekt får maskinen aldrig kopplas bort från elnätet).

Varning! Fara för brännskador

Om du bereder flera cappuccino i följd, blir metallytan (A11) för kopporna varm. Vänta till den kyla av innan du rör vid den och grip den endast i den främre delen.

För att utföra rengöringen (maskinen är påslagen):

- Dra ut droppkaret (A14) (fig. 24), töm det och rengör det;
- Töm och rengör noggrant behållaren för kaffesump (A10), med uppmärksamhet att avlägsna alla rester, som kan finnas på botten, den medföljande penseln (C5) är försedd med en spatel för detta skäl.
- Kontrollera kondenskaret (A21) (rött) och töm det om det är fullt..

Varning!

När du drar ut droppkaret är det obligatoriskt att alltid tömma sumpbehållaren även om den inte är full. Om denna procedur inte utförs, kan det inträffa att sumpbehållaren fylls mer än förutsett vid beredningen av påföljande kaffe och att maskinen täpps igen

14.4 Rengöring av droppkaret och kondenskaret

Varning!

Droppkaret (A14) är försett med en indikatorflottör (A12) (röd) för vattennivån i innehålet (fig. 25). Innan denna flottör börjar att sticka upp genom koppstället (A11) ska droppskålen tömmas och rengöras, annars kan vattnet rinna över kanten och skada apparaten, arbetsbordet eller intilliggande ytor.

För att avlägsna droppkaret, utför följande:

1. Dra ut droppkaret och kaffesumpbehållaren (A10) (fig. 24);
2. Avlägsna koppstället (A11), karets galler (A13), töm sedan droppkaret och sumpbehållaren och diska samtliga komponenter.
3. Kontrollera det röda kondenskaret (A21) och töm det om det är fullt;
4. Sätt tillbaka droppkaret fullständigt med kaffesumpbehållaren.

14.5 Rengöring av maskinens inandöme

Risk för elektrisk stöt!

Innan du utför rengöring av de invändiga delarna måste maskinen vara avstängd (se kapitel "5 Avstängning av maskinen") och bortkopplad från elnätet. Sänk aldrig ner maskinen i vatten.

1. Kontrollera regelbundet (ungefär en gång i månaden) att maskinens inandöme (åtkomligt när droppkaret - A14) har avlägsnats) inte är smutsigt. Om nödvändigt ska du avlägsna kafferester med den medföljande penseln (C5) eller en svamp.
2. Sug upp alla rester med en dammsugare (fig. 26).

14.6 Renöring av vattenbehållaren

1. Rengör vattentanken regelbundet (ungefär en gång i månaden och vid varje byte av avhärtningsfiltret (C4-om förutsett), vattentanken (A16) med en fuktig duk och lite mildt diskmedel: skölj noggrant innan du fyller tanken och sätter tillbaka den;
2. Avlägsna filtret (om befintligt) och skölj det med rinnande vatten.
3. För in filtret på nytt (om förutsett), fyll behållaren med färskt vatten och sätt tillbaka behållaren;
4. (Endast modeller med vattenfilter) Dispensera cirka 100 ml varmt vatten för att återaktivera filtret.

14.7 Rengöring av kaffedispenserns munstycke

1. Rengör kaffedispenserns munstycken (A8) med en svamp eller en duk (fig. 27A).
2. Kontrollera att hålen i kaffedispensern inte är igentäppta. Om nödvändigt, avlägsna kafferesterna med en tandpeta. (fig. 27B).

14.8 Rengöring av tratten för matning av det förmalda kaffet

Kontrollera regelbundet (ungefär en gång i månaden) att tratten för det förmalda kaffet (A4) inte är igentäppt. Avlägsna vid behov eventuella rester av kaffe med hjälp av den medföljande penseln (C5).

14.9 Rengöring av bryggruppen

Bryggruppen (A19) måste rengöras åtminstone en gång i månaden.

Varning!

Bryggruppen kan inte avlägsnas när maskinen är påslagen.

1. Försäkra dig om att maskinen blivit korrekt avstängd (se kapitel "5 Avstängning av maskinen");
2. Dra ut vattentanken (A16) (fig. 2);
3. Öppna bryggruppens lucka (A18) (fig. 28), som är placerad på den högra sidan;
4. Tryck de två färgade knapparna för frisläppningen inåt och dra samtidigt ut bryggruppen (fig. 29).
5. Sänk bryggruppen ungefär 5 minuter i vatten och skölj den sedan under kranen.

Varning!

SKÖLJ ENDAST MED VATTEN

Inget diskmedel - ingen diskmaskin

Rengör bryggruppen, utan att använda diskmedel, eftersom dessa kan skada den.

6. Rengör, med hjälp av penseln (C5), eventuella kafferester från bryggruppens utrymme, synliga från bryggruppens lucka;
7. Efter rengöringen, sätt tillbaka bryggruppen, genom att föra in den i hållaren (fig. 30), tryck sedan på texten PUSH, tills du hör att den klickar fast.

Obs!

Om det är svårt att föra in bryggruppen, är det nödvändigt, (före införandet) att föra den till korrekt dimension, genom att trycka på de två spakarna, som anges på fig. 31 .

8. När den sedan är införd, försäkra dig att de två röda knapparna har skjutits ut (fig. 32).
9. Stäng bryggruppens lucka;
10. Sätt tillbaka vattenbehållaren.

14.10 Rengöring av mjölkbehållaren

För att bibehålla mjölkskumningen effektiv, rengör mjölkbehållaren (D) enligt följande beskrivning, varannan dag:

1. Dra ut locket (D2);
2. Dra ut mjölkkröret (D5) och mjölkpappsuet (D4) (fig. 32);
3. Vrid justeringsratten för skumjusteringen (D1) moturs till läget "INSERT" (fig. 33) och dra den uppåt.

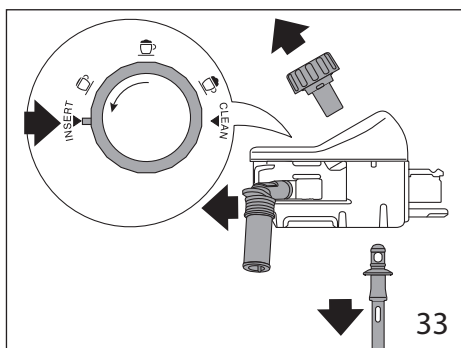

4. Tvätta noggrant alla delarna med varmt vatten och skonsamt diskmedel. **Det är möjligt att diska alla delarna i diskmaskin, men med uppmärksamhet att placera dem i diskmaskinens övre korg.**

Var särskilt uppmärksam att inga rester av mjölk blir kvar i urholkningen och kanalen under ratten (fig. 34), skrapa eventuellt kanalen med en tandpetare.

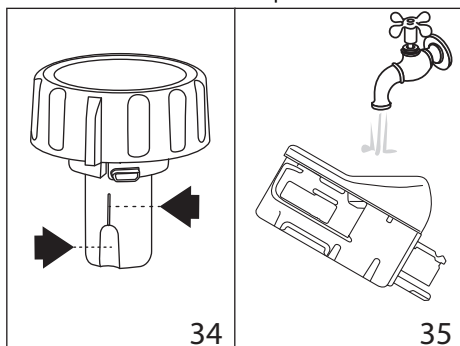

5. Skölj skumjusteringsrattens utrymme med rinnande vatten (fig. 35).
6. Kontrollera även att uppsugningsröret och dispenseringsröret inte är igentäppta av mjölkrester.
7. Återmontera ratten i höjd med texten "INSERT", dispenseringsröret och mjölkuppsugningsröret.
8. Sätt tillbaka locket på mjölkbehållaren (D3).

14.11 Rengöring av munstycket för varmt vatten/ ånga

Rengör munstycket (A9) efter varje mjölktilledning med en trasa för att avlägsna de mjölkrester som fastnat på packningarna (fig. 21)

15. AVKALKNING

Varning!

- Före användningen läs instruktionerna och etiketterna på avkalkningsmedlet, som återges på själva avkalkningsmedlets behållare..

- Vi rekommenderar att använda uteslutande avkalkningsmedel från De'Longhi. Användning av ej lämpliga avkalkningsmedel, liksom ej regelmässigt utförd avkalkning, kan medföra uppkomst av defekter, som inte täcks av tillverkarens garanti.

Avkalka maskinen när displayen visar (B1) "AVKALKNING KRÄVS- TRYCK IN OK FÖR ATT STARTA (~45min) ": om du vill utföra avkalkningen omedelbart, tryck in den relativa väljaren (B2) "OK✓" och följ proceduren under punkt 3.

För att senarelägga avkalkningen, tryck in den motsvarande väljaren (B2) "ESC": på displayen påminner symbolen  att apparaten behöver avkalkas. (Meddelandet kommer att visas på nytt vid varje påslagning).

För att nå menyn för avkalkning:

- Tryck in väljaren (B2) vid symbolen  (B5) för att gå in i menyn;

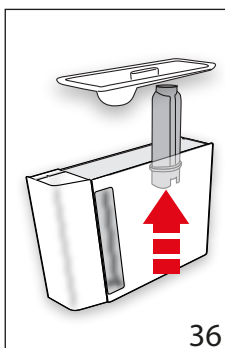

- Tryck in väljaren vid "AVKALKNING"  och följ indikationerna på displayen;
- "AVLÄGSNA VATTENFILTRET" (fig. 36); dra ut vattenbehållaren (A16), avlägsna vattenfiltret (C4) (om närvarande), töm vattenbehållaren. Tryck in väljaren vid "NEXT>";

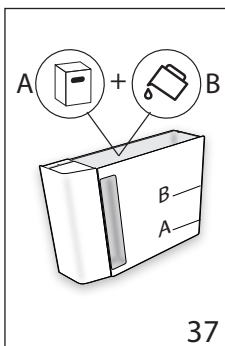

- "AVKALKNINGSMEDEL (NIVÅ A) OCH VATTEN (NIVÅ B)" (fig. 37); håll avkalkningsmedlet i vattenbehållaren till nivå A (motsvarande en förpackning på 100ml), som är tryckt på behållarens insida, tillsätt sedan vatten (en liter) tills du når nivå B; för sedan in vattentanken på nytt. Tryck in väljaren vid "NEXT>";
- "TÖM DROPPKARET" (fig. 38):

- Avlägsna, töm och för på nytt in droppkaret (A14) och sumpbehållaren (A10). Tryck in väljaren vid "NEXT>";
- "PLACERA BEHÅLLARE 2L OK FÖR ATT STARTA":

Placera en behållare med minimum kapacitet på 2 liter under hetvatten/ångröret (C6) och kaffedispensern (A8) (fig. 7);

Varning! Fara för brännskador

Varmt vatten som innehåller syror kommer ut från varmvatten/ångröret och kaffedispensern. Var försiktig att inte komma i kontakt med denna lösningen.

- Tryck in väljaren vid "OK ✓" för att bekräfta införandet av avkalkningslösningen.

Displayen visar "AVKALKNING PÅGÅR VAR GOD VÄNTA". Avkalkningsprogrammet startar och avkalkningslösningen

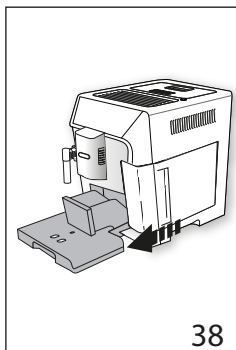

kommer ut från både hetvatten/ångröret och kaffedispensern och utför automatiskt en rad sköljningar i intervaller för att avlägsna kalkavlagringar från maskinens innandöme; Efter ungefär 25 minuter avbryter apparaten avkalkningen;

- "SKÖLJ OCH FYLL MED VATTEN TILL MAX NIVÅ"

(fig. 4): apparaten är nu klar för en sköljningsprocedur med färskt vatten. Töm behållaren som använts för att samla upp avkalkningslösningen och dra ut vattentanken, töm den och skölj den med rinnande vatten, fyll den till MAX nivå med färskt vatten och sätt in vattentanken i maskinen;

- "SÄTT IN BEHÅLLARE 2I OK FÖR ATT STARTA SKÖLJNING": Sätt tillbaka den tomma behållaren som använts för att samla upp avkalkningslösningen, under kaffedispensern och varmvatten/ångröret (fig. 7.) och tryck in väljaren vid "✓ OK";
- Varmt vatten kommer först ut ur kaffeberedaren och sedan från varmvatten/ångröret och displayen visar "SKÖLJNING PÅGÅR";
- När vattnet i tanken tar slut, töm behållaren som använts för att samla upp sköljvattnet;

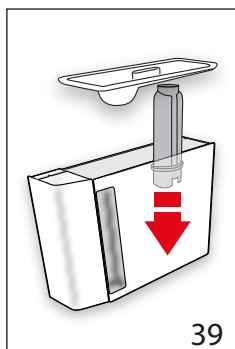

- (Om filtret var installerat) "FÖR IN FILTRET I DESS UTRYMME" (fig.39). Tryck in väljaren vid "NEXT>" och dra ut vattenbehållaren, sätt tillbaka avhärtningsfiltret, om tidigare avlägsnat;
- "SKÖLJ OCH FYLL MED VATTEN TILL MAX NIVÅ" (fig. 4): Fyll behållaren upp till MAX med färskt vatten.

- "SÄTT IN VATTENTANKEN" (fig. 5). Sätt tillbaka vattentanken;
- "SÄTT IN BEHÅLLARE 2I OK FÖR ATT STARTA SKÖLJNING": Sätt tillbaka den tomma behållaren som använts för att samla upp avkalkningslösningen, under och varmvatten/ångröret (fig. 7) och tryck in väljaren vid "OK✓";
- Varmt vatten kommer först ut från varmvatten/ångröret och displayen visar "SKÖLJNING PÅGÅR, VAR GOD VÄNTA";
- "TÖM DROPPKARET" (fig. 38): Vid slutet av den andra sköljningen, avlägsna, töm och för på nytt in droppkaret (A14) och sumpbehållaren (A10), tryck in väljaren vid "NEXT>";
- "AVKALKNING FULLBORDAD" för att bekräfta tryck in väljaren vid "OK ✓";
- "FYLL TANKEN MED FÄRSKT VATTEN": töm behållaren som använts för uppsamling av sköljvattnet, dra ut och fyll på vattentanken med färskt vatten till MAX nivån och sätt tillbaka den i maskinen.

Avkalkningsproceduren är fullbordad.

Observera!

- Om avkalkningscykeln inte slutförs korrekt (t.ex.på grund av strömavbrott), är det lämpligt att upprepa cykeln;
- Det är normalt efter att ha utfört avkalkningscykeln, att det finns vatten i behållaren för kaffesump (A10).
- Apparaten kräver en tredje sköljning, om vattentanken, inte är fylld till maxnivån: detta för att garantera att det inte finns avkalkningsmedel i apparatens inre kretsar.. Innan du startar sköljningen, kom ihåg att tömma droppkaret;
- Den eventuella begäran från maskinen, av två mycket näraliggande avkalkningscykler ska anses vara normalt, till följd av det utvecklade kontrollsystemet som är tillämpat i maskinen.

16. PROGRAMMERING AV VATTNETS HÅRDHET

Meddelandet "AVKALKNING KRÄVS - OK FÖR ATT STARTA (~45MIN) !" visas efter en bestämd driftsperiod, som beror på vattnets hårdhet.

Maskinen är förhållningsinställd vid fabriken på "HÅRDHETSGRAD 4". Om så önskas är det möjligt att programmera maskinen beroende på vattnets verkliga hårdhetsgrad i de olika regionerna, och på så sätt göra proceduren för avkalkning mindre frekvent.

16.1 Mätning av vattnets hårdhet

- Avlägsna från förpackningen den medföljande stickan "TOTAL HARDNESS TEST" (C1) i bilaga till instruktionerna på engelska;
- För in en sticka helt i ett glas vatten i ungefär en sekund.

3. Dra ut stickan ur vattnet och skaka den lätt. Efter ungefär en minut bildas 1, 2, 3 eller 4 röda rutor, beroende på vattnets hårdhet, varje ruta motsvarar 1 grad.

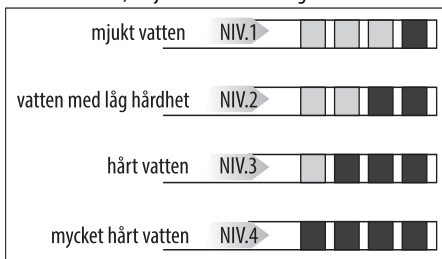

16.2 Inställning av vattnets hårdhet

1. Tryck in väljaren (B2) vid symbolen "⚙️" (B5) för att gå in i menyn
2. Bläddra i menyn genom att trycka in väljaren vid "NEXT>"; tills displayen visar "⚙️ VATTNETS HÅRDHET";
3. Tryck in väljaren vid "⚙️ VATTNETS HÅRDHET";
4. "VATTNETS HÅRDHET, AKTUELL UNDERSTRUKEN" Tryck in väljaren vid önskad nivå (Niv 1 = mjukt vatten: Nivå = mycket hårt vatten);
4. Tryck in väljaren vid "↶ ESC" för att gå tillbaka till startsidan.

Maskinen är nu omprogrammerad enligt den nya inställningen för vattnets hårdhet.

17. AVHÄRDNINGSFILTER

Vissa modeller är försedda med ett avhärtningsfilter(C4): om din modell saknar detta, rekommenderar vi att köpa det hos auktoriserade De'Longhi. service center.

För en korrekt användning av filtret, följ de nedanstående instruktionerna.

17.1 Installation av filtret

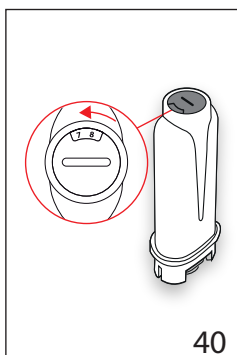

1. Ta ut filtret (C4) ur förpackningen.
2. Tryck in väljaren (B2) vid symbolen "⚙️" (B5) för att gå in i menyn
3. Bläddra i menyn genom att trycka in väljaren vid "NEXT>"; tills displayen visar "🚰 VATTENFILTER";
4. Tryck in valpilen vid "🚰 VATTENFILTER";

5. "VRID DATUMSKIVAN TILL FÖLJANDE 2 MÅNADER" (fig. 40): vrid datumskivan tills de följande 2 användningsmånaderna visas. Tryck in väljaren vid "NEXT>";

Observera:

IFiltret har en varaktighet på två månader vid normal användning, om maskinen däremot förblir oanvänd med installerat filter, har det en maximal varaktighet på 3 veckor.

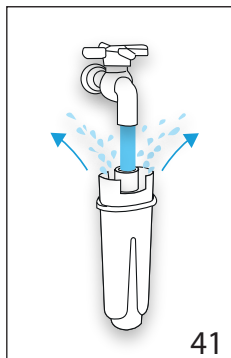

41

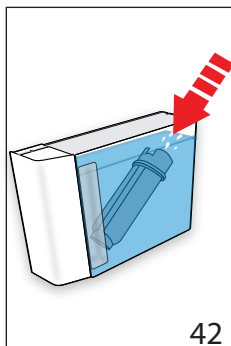

42

6. "LÅT VATTNET RINNA TILLS DET KOMMER Ut (fig. 41): För att aktivera filtret, låt kranvatten flyta i filtrets håll som anges på figuren, tills vattnet kommer ut ur sidoöppningarna i över en minut . Tryck in väljaren vid "NEXT>";

7. Dra ut tanken (A16) från maskinen och fyll den med vatten.

8. "SÄNK NER FILTRET OCH LÅT LUFTBUBBLORNA KOMMA UT" (fig. 42): För in filtret i vattentanken och sänk det helt i ungefär tio sekunder och luta det för att tillåta luftbubblorna att komma ut . Tryck in väljaren vid "NEXT>";

9. "SÄTT FILTRET I DESS UTRYMME": För in filtret i det därför avsedda ut-

rymmet (A17 -fig. 39) och tryck till botten. Tryck in väljaren vid "NEXT>";

10. "SÄTT IN VATTENTANKEN": Stäng tanken med locket (A15) och för sedan in tanken i maskinen igen (fig. 5);
11. "PLACERA EN BEHÅLLARE 0,5L, OK FÖR ATT AKTIVERA FILTRET" (fig. 7): placera behållaren under varmvatten/ångröret (C6) och tryck in "OK✓" : dispenseringen startar och avbryts automatiskt.

Nu är filtret aktiverat och du kan använda maskinen.

17.2 Byte av filtret

Byt ut filtret (C4) när displayen (B1) visar "BYT UT VATTENFILTRET, TRYCK IN OK FÖR ATT STARTA ⚠️": om du önskar utföra bytet omedelbart, tryck in väljaren vid "OK✓" och följ procedurerna från punkt 5.

För att senarelägga utbytet tryck in väljaren vid "ESC": på displayen påminner symbolen  att det är nödvändigt att byta ut filtret. För utbytet, utför följande:

1. Dra ut behållaren (A16) och det uttjänta filtret;
2. Ta ut det nya filtret ur förpackningen.
3. Tryck in väljaren (B2) vid symbolen  (B5) för att gå in i menyn;
4. Tryck in väljaren vid "VATTENFILTER";
5. Tryck in valpilen vid "BYT UT VATTENFILTER";
- 6.. Fortsätt genom att följa procedurerna som illustreras i föregående avsnitt under punkt 5.

Nu är filtret aktiverat och du kan använda maskinen.

Observera!

När de två månader som gäller för filtrets varaktighet har löpt ut (se datummarkören), eller om apparaten inte har använts på 3 veckor, byt ut filtret även om maskinen inte begär det ännu.

17.3 Avlägsnande av filtret

Om du vill fortsätta att använda apparaten utan filter (C4), är det nödvändigt att avlägsna det och meddela avlägsnandet. Utför följande:

1. Dra ut behållaren (A16) och det uttjänta filtret;
2. Tryck in väljaren (B2) vid symbolen  (B5) för att gå in i menyn;

3. Tryck in väljaren vid "VATTENFILTER";
4. Tryck in väljaren vid "AVLÄGSNA VATTEN FILTRET";
5. "BEKRÄFTA TA UT FILTRET?": tryck in väljaren vid "OK" (om du däremot vill gå tillbaka till inställningsmenyn, tryck in väljaren vid "ESC");
6. "AVLÄGSNING AV FILTER UTFÖRT": apparaten har sparat ändringen. Tryck in "OK" för att gå tillbaka till startsidan.

Observera!

När de två månader som gäller för filtrets varaktighet har löpt ut (se datummarkören), eller om apparaten inte har använts på 3 veckor, byt ut filtret även om maskinen inte begär det ännu.



18. TEKNISKA DATA

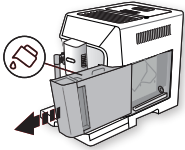
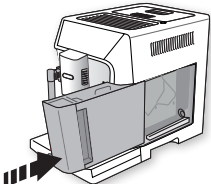

Spänning:	220-240 V ~ 50-60 Hz max. 10 A
Kraft:	1450 W
Tryck:	1,9 MPa (19 bar)
Vattentankens kapacitet:	2 l
dimensioner (LxDxH):	260x470x360 mm
Kabelns längd:	1200 mm
Vikt:	11,4 kg
Max kapacitet behållare för kaffeböner:	380 g
Frekvens:	2400 - 2483,5 MHz
Maximal överföringseffekt:	10 mW

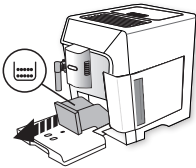
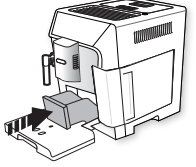
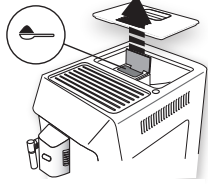
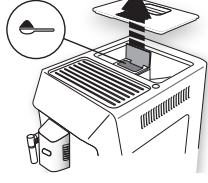

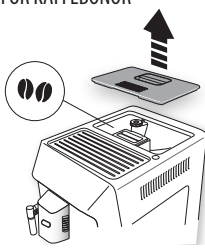
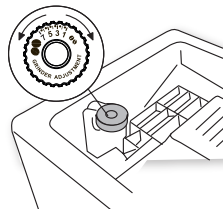

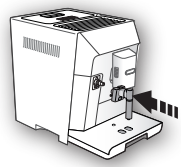

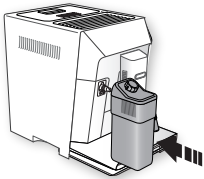
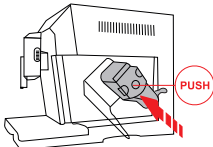
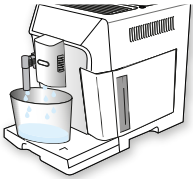
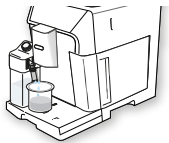

19. MEDDELANDEN SOM VISAS PÅ DISPLAYEN

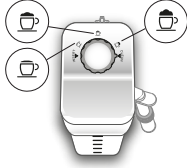

VISAT MEDDELANDE	MÖJLIG ORSAK	ÅTGÄRD
Fyll vattentank med färskt vatten 	Vattnet i tanken (A16) är inte tillräckligt	Fyll på vattentanken och/eller för in den korrekt, genom att föra in den tills du hör att den klickar fast.
Sätt in vattentanken 	Tanken (A16) är inte korrekt införd.	För in behållaren korrekt och tryck in den till botten.

VISAT MEDDELANDE	MÖJLIG ORSAK	ÅTGÄRD
<p>TÖM SUMPBEHÅLLAREN</p> 	<p>Kaffesumpbehållaren (A10) är full.</p>	<p>Töm kaffesumpbehållaren, droppkaret (A14) och utför rengöringen och sätt sedan tillbaka dem. Viktigt: När du drar ut droppkaret är det obligatoriskt att alltid tömma kaffesumpbehållaren även om den inte är full. Om denna procedur inte utförs, kan det inträffa att sumpbehållaren fylls mer än förutsett vid beredningen av påföljande kaffe och maskinen täpps igen.</p>
<p>FÖR IN SUMPBEHÅLLAREN</p> 	<p>Efter rengöringen har sumpbehållaren inte satts tillbaka (A10).</p>	<p>Dra ut droppkaret (A14) och för in sumpbehållaren.</p>
<p>HÅLL I MALET MAX. ETT MÅTT</p>  <p>ESC</p>	<p>Funktionen "förmalt kaffe" har valts, men inget förmalt kaffe har hållts i tratten (A4).</p>	<p>Häll förmalt kaffe i tratten (fig. 12) och upprepa dispenseringen.</p>
<p>HÅLL I MALET MAX. ETT MÅTT</p>  <p>OK✓</p>	<p>En kaffe LONG med förmalt kaffe har begärts</p>	<p>För in det förmalda kaffet i tratten (A4) (fig. 12) och tryck in väljaren vid "OK✓" för att fortsätta och avsluta dispenseringen.</p>

VISAT MEDDELANDE	MÖJLIG ORSAK	ÅTGÄRD
<p>FYLL BEHÅLLAREN FÖR KAFFEBÖNOR</p>  <p>ESC</p>	<p>Kaffebönorna har tagit slut.</p> <p>Tratten (A4) för det förmalda kaffet är igentäppt.</p>	<p>Fyll på bönbehållaren (A3- fig. 10).</p> <p>Töm tratten med hjälp av penseln (C5), som beskrivs i avs. "14.8 Rengöring av tratten för matning av det förmalda kaffet".</p>
<p>FÖR FINMALET JUSTERA KAFFEKVARNEN</p>  <p>ESC</p>	<p>Malningen är för fin och kaffet kommer därför ut för långsamt eller inte alls.</p> <p>Om avhärdningsfiltret (C4) är befintligt, kan en luftbubbla ha bildats inuti kretsen, som har blockerat dispenseringen.</p>	<p>Upprepa dispenseringen av kaffe och vrid justeringsratten för malning (A5) (fig. 9) med ett hack mot nummer 7, medurs medan kaffekvarnen är igång. Om, efter att ha berett åtminstone 2 koppar kaffe, dispenseringen fortfarande skulle vara för långsam, upprepa korrigeringen med justeringsratten med ytterligare ett hack (se avsnittet "7.5 Justering av kaffekvarnen"). Om problemet kvarstår, kontrollera att vattenbehållaren (A16) är isatt ordentligt.</p> <p>Sätt hetvattenröret (C6) i maskinen och dosera lite vatten tills flödet är jämnt.</p>
<p>VÄLJ SVAGARE SMAK ELLER MINSKA KAFFEDOSEN</p>  <p>ESC</p>	<p>För mycket kaffe har använts.</p>	<p>Välj en svagare smak, genom att trycka in väljaren (B2) vid "AROM" (B10) eller minska mängden förmålet kaffe (max 1 mått).</p>
<p>FÖR IN VATTENDISPENSERN</p> 	<p>Vattendispensern (C6) har inte satts i eller har satts i felaktigt</p>	<p>För in vattendispensern till botten.</p>

VISAT MEDDELANDE	MÖJLIG ORSAK	ÅTGÄRD
<p>SÄTT I MJÖLKBEHÅLLAREN</p> 	<p>Mjölkbhållaren (D) är inte korrekt införd.</p>	<p>För in mjölkbhållaren till botten (fig. 17).</p>
<p>FÖR IN BRYGGGRUPPEN</p> 	<p>Efter rengöringen har brygggruppen (A19) inte satts tillbaka.</p>	<p>Sätt in brygggruppen på plats enligt anvisningarna i paragrafen "14.9 Rengöring av brygggruppen".</p>
<p>TOM VATTENKRETS TRYCK OK FÖR ATT STARTA</p>  <p style="text-align: right;">OK✓</p>	<p>Hydraulikretsen är tom</p>	<p>Tryck in väljaren vid "OK✓" och låt vatten rinna ut ur dispensern (C6): dispenseringen avbryts automatiskt. Om problemet kvarstår, kontrollera att vattenbehållaren (A16) är isatt ordentligt.</p>
<p>TRYCK IN OK FÖR CLEAN ELLER VRID REGLAGET</p>  <p style="text-align: right;">OK✓</p>	<p>Mjölkbhållaren har förts in med reglaget för skumjustering (D1) i läge "CLEAN".</p>	<p>Om du vill utföra CLEAN funktionen, tryck in väljaren vid "OK✓", eller vrid skumreglaget till ett av mjöklägena.</p>
<p>VRID REGLAGET TILL LÄGE CLEAN</p>  <p style="text-align: right;">ESC</p>	<p>Mjök har just dispenserats och det är därför nödvändigt att utföra rengöringen av mjölkbehållarens (D) inre rör.</p>	<p>Vrid skumreglaget (D1) till läge CLEAN (fig. 19).</p>

VISAT MEDDELANDE	MÖJLIG ORSAK	ÅTGÄRD
<p>VRID SKUMREGLAGET</p> 	<p>Mjölkebehållaren har förts in med reglaget för skumjustering (D1) i läge "CLEAN".</p>	<p>Vrid reglaget till läget för önskat skum.</p>
<p>AVKALKNING KRÄVS OK FÖR ATT STARTA (~45MIN)</p>  <p>ESC OK✓</p>	<p>Anger att det är nödvändigt att avkalka maskinen.</p>	<p>Tryck in väljaren vid "OK✓" för att starta avkalkningen eller "ESC" om du vill utföra den vid ett annat tillfälle. Du måste snarast möjligt köra avkalkningsprogrammet som beskrivs i kap. "15. Avkalkning".</p>
<p>BYT UT VATTENFILTRET TRYCK OK FÖR ATT STARTA</p>  <p>ESC OK✓</p>	<p>Avhärdningsfiltret (C4) är uttjänt.</p>	<p>Tryck in väljaren vid "OK✓" för att byta ut filtret, eller ESC, om du vill utföra det vid ett annat tillfälle. Följ instruktionerna i kapitel "17. Avhärdningsfilter".</p>
<p>ALLMÄNT LARM: KONSULTERA BRUKSANVISNINGEN / APP</p> 	<p>Maskinens innandöme är mycket smutsigt</p>	<p>Rengör grundligt maskinen enl. beskrivningen i kapitel "14 Rengöring". Om maskinen, efter rengöringen fortfarande visar meddelandet, kontakta service center.</p>
	<p>Anger att det är nödvändigt att avkalka maskinen och/eller byta ut filtret (C4).</p>	<p>Du måste snarast möjligt köra avkalkningsprogrammet som beskrivs i kap. "15. Avkalkning" och/eller byta ut eller avlägsna filtret enligt instruktionerna i kap. 17. Avhärdningsfilter".</p>
	<p>Anger att det är nödvändigt att utföra rengöringen av de interna rören i mjölkebehållaren (D).</p>	<p>Vrid skumreglaget (D1) till läge CLEAN (fig. 19).</p>
	<p>Kom ihåg att det är nödvändigt att byta ut filtret (C4).</p>	<p>Byt ut filtret eller avlägsna det enligt instruktionerna i kap. "17. Avhärdningsfilter".</p>
	<p>Anger att det är nödvändigt att avkalka maskinen.</p>	<p>Du måste snarast möjligt köra avkalkningsprogrammet som beskrivs i kap. "15. Avkalkning". Den eventuella begäran från maskinen, av två mycket näraliggande avkalkningscykler ska anses vara normalt, till följd av det utvecklade kontrollsystemet som är tillämpat i maskinen.</p>

VISAT MEDDELANDE	MÖJLIG ORSAK	ÅTGÄRD
	Anger att energibesparingen är aktiverad.	För att inaktivera funktionen, följ beskrivningen i avs. "6.6 Energibesparing  ".
	Anger att maskinen är i bluetooth anslutning med en enhet.	
RENGÖRING PÅGÅR VAR GOD VÄNTA	Maskinen avläser orenheter i sitt inandöme.	Vänta tills maskinen åter är klar för användning och välj på nytt önskad dryck. Om problemet kvarstår, kontakta Auktoriserat Servicecenter.

20. FELSÖKNING

Nedan listas en del möjliga felfunktioner upp.

Om problemet inte kan lösas på beskrivet sätt, måste du kontakta Teknisk Assistent.

FEL	MÖJLIG ORSAK	ÅTGÄRD
kaffet är inte varmt.	Kopporna har inte förvärmats.	Värm kopporna genom att skölja dem med varmt vatten (OBS: du kan använda funktionen varmt vatten).
	Bryggruppen har kylts av eftersom 2/3 minuter har förflutit efter den sista kaffeberedningen.	Innan du bereder kaffet, värm bryggruppen med en sköljning, med hjälp av den därför avsedda funktionen (avs. "6.1 Sköljning").
	Den inställda kaffetemperaturen är mycket låg.	Ställ in en högre kaffetemperatur från meny (se avs. "6.7 Kaffetemperatur").
Kaffet är tunt och har lite skum.	Kaffet är för grovt malet.	Vrid justeringsratten för malning (A5) med ett hack mot nummer 1, moturs, medan kaffekvarnen är igång (fig. 9). Fortsätt ett hack i taget tills du erhåller en tillfredsställande dispensering. Effekten märks först efter 2 koppar kaffe (se paragraf "7.5 Justering av kaffekvarnen").
	Kaffet är inte lämpligt.	Använd kaffe för espresso maskiner.
Kaffet kommer för långsamt eller droppvis.	Kaffet är för finmalet.	Vrid justeringsratten för malning (A5) med ett hack mot nummer 7, medurs, medan kaffekvarnen är igång (fig. 9). Fortsätt ett hack i taget tills du erhåller en tillfredsställande dispensering. Effekten märks först efter 2 koppar kaffe (se paragraf "7.5 Justering av kaffekvarnen").
Kaffet kommer inte ut från dispenserns ena eller båda munstycken.	Kaffedispenserns munstycken (A8) är igentäppta.	Rengör munstyckena med en tandpetare (fig. 27B).
Apparaten avger inget kaffe	Apparaten har upptäckt orenheter på insidan: på skärmen visas "Rengöring pågår".	Vänta tills maskinen åter är klar för användning och välj på nytt önskad dryck. Om problemet kvarstår, kontakta Auktoriserat Servicecenter.

FEL	MÖJLIG ORSAK	ÅTGÄRD
Maskinen slås inte på	Kontakten är inte införd i uttaget.	Anslut kontakten till uttaget (fig. 1).
Bryggaren kan inte dras ut	Avstängningen har inte utförts korrekt	Utför avstängningen genom att trycka på knappen  (A7) (se kapitel "5. Avstängning av maskinen").
Vid avslutad avkalkning kräver maskinen en tredje sköljning	Under de två sköljningscyklerna, har inte tanken (A16) fyllts till MAX nivå	Utför vad som begärs av maskinen, töm först droppkaret (A14) för att undvika att vattnet flyter över.
Mjölken kommer inte ut från dispenseringsröret (D5)	Mjolkbehållarens (D) lock (D2) är smutsigt	Rengör mjölklocket enligt beskrivningen i avs. "14:10 Rengöring av mjolkbehållaren".
Mjölken har stora bubblor eller kommer ut sprutande från mjölkroret (D5) eller är lite skummad	Mjölken är inte tillräckligt kall eller är inte mellanmjölk eller lättmjölk.	Använd lättmjölk eller mellanmjölk. vid kylskåpstemperatur (ungefär 5°C). Om resultatet fortfarande inte är det önskade, försök att byta mjölk märke.
	Justeringsratten (D1) för skummet är fel justerad.	Justera enligt indikationerna i kap. "8, beredning av varma drycker med mjölk".
	Mjolkbehållarens lock (D2) eller justeringsratt för skum (D1) är smutsiga	Rengör mjölkbehållarens lock och ratt enligt beskrivningen i avs. "14:10 Rengöring av mjölkbehållaren".
	Munstycket för varmt vatten/ånga (A9) är smutsigt	Rengör munstycket enl. beskrivningen i avs. "14.11 Rengöring av munstycket för varmt vatten/ånga".
Koppvärmaren är varm, trots att den är inaktiverad.	Flera drycker har tillagats i snabb följd	
Apparaten är inte i användning och avger ljud eller små ångpuffar	Maskinen är klar för användning eller har just stängts av och några kondensdroppar faller inuti den fortfarande varma ångenheten	Detta fenomen är del av apparatens normala funktion; för att begränsa fenomenet, töm droppkaret.

OVERSIGT

1. INDLEDNING.....	146
1.1 Bogstaver i parentes.....	146
1.2 Problemer og reparationer.....	146
1.3 Download app'en!.....	146
2. BESKRIVELSE.....	146
2.1 Beskrivelse af apparatet (s. 3 - A).....	146
2.2 Beskrivelse af startskærmen (hovedskærm) (side 2 - B).....	146
2.3 Beskrivelse af tilbehør (S. 2 - C).....	147
2.4 Beskrivelse af mælkebeholder (s. 2 - D).....	147
3. FØRSTE GANG DU BRUGER MASKINEN ..	147
4. TÆNDING AF APPARATET	147
5. SLUKNING AF APPARATET.....	147
6. INDSTILLINGER I MENUEN	148
6.1 Skylning.....	148
6.2 Afkalkning.....	148
6.3 Vandfilter	148
6.4 Indstilling af drikke	148
6.5 Automatisk slukning (standby)	148
6.6 Energibesparelse.....	148
6.7 Kaffetemperatur	149
6.8 Vandets hårdhedsgrad	149
6.9 Valg af sprog	149
6.10 Lydsignal	149
6.11 Oplysning af koppe	149
6.12 Bluetooth	149
6.13 Standardindstillinger	150
6.14 Statistik	150
6.15 Personaliseret profil	150
7. KAFFETILBEREDNING	150
7.1 Valg af kaffearoma	150
7.2 Valg af kaffemængde.....	150
7.3 Tilberedning af kaffe med kaffebønner	151
7.4 Tilberedning af kaffe med formålet kaffe.....	151
7.5 Justering af kaffekværnen.....	152
7.6 Sådan får du en varmere kaffe	152
8. TILBEREDNING AF VARME DRIKKE MED MÆLK	152
8.1 Fyld mælkebeholderen, og sæt den i maskinen	152
8.2 Justering af mængden af mælkeskum	152
8.3 Automatisk tilberedning af mælkedrikke	153
8.4 Rengøring af mælkebeholderen efter brug	153
9. UDLEDNING AF VARMT VAND	153
10. UDLEDNING AF DAMP	153
10.1 Gode råd til brugen af damp til opskumning af mælk.....	154
10.2 Rengøring af varmtvands-/dampudløbet efter brug	154
12. PERSONALISERING AF DRIKKENE ..	154
13. SÅDAN GEMMER DU DIN PROFIL.....	155
14. RENGØRING	155
14.1 Rengøring af kaffemaskinen	155
14.2 Rengøring af kaffemaskinens indvendige kredsløb	156
14.3 Rengøring af kaffegrumsbeholderen	156
14.4 Rengøring af drypbakken og kondensopsamlere.....	156
14.5 Indvendig rengøring af kaffemaskinen.....	156
14.6 Rengøring af vandbeholderen.....	156
14.7 Rengøring af kaffestuder	156
14.8 Rengøring af kaffepulvertragten.....	156
14.9 Rengøring af bryggeenheden	156
14.10 Rengøring af mælkebeholder.....	157
14.11 Rengøring af varmtvands-/dampdysen	157
15. AFKALKNING	157
16. INDSTILLING AF VANDETS HÅRDHEDSGRAD.....	159
16.1 Måling af vandets hårdhedsgrad.....	159
16.2 Indstilling af vandets hårdhedsgrad	159
17. KALKFILTER	159
17.1 Installation af filteret	159
17.2 Udskiftning af filteret.....	160
17.3 Udtagning af filter.....	160
18. TEKNISKE SPECIFIKATIONER.....	161
19. MEDDELELSER, DER VISES PÅ DISPLAYET	161
20. AFHJÆLPNING AF PROBLEMER.....	166

Læs altid sikkerhedsadvarslerne inden du bruger maskinen.

1. INDLEDNING

Tak fordi du har valgt den automatiske kaffe- og cappuccinomaskine.

Brug et par minutter til at læse denne brugsanvisning. Det vil være en hjælp til at undgå, at du bliver udsat for fare eller kommer til at beskadige kaffemaskinen.

1.1 Bogstaver i parentes

Bogstaverne i parentes svarer til figurteksten angivet i Beskrivelse af apparatet (side 2-3).

1.2 Problemer og reparationer

I tilfælde af problemer bør du først forsøge at afhjælpe dem efter anvisningerne i kapitlerne "20. Meddelelser vist på display" og "21. Afhjælpning af problemer".

Skulle anvisningerne være utilstrækkelige, eller har du brug for yderligere oplysninger, anbefaler vi, at du kontakter kundeservice på det telefonnummer, der er oplyst på det vedlagte ark "Kundeservice".

Hvis dit land ikke er nævnt, skal du ringe til telefonnummret, der er angivet på garantibeviset. Ret kun henvendelse til De'Longhi Teknisk service for eventuelle reparationer. Adresserne findes på garantibeviset, som er vedlagt kaffemaskinen..

1.3 Download app'en!



Med app'en De'Longhi Coffee Link kan du fjernt styre nogle af funktionerne.

App'en indeholder også information, gode råd, nyt fra kaffens verden, og du har nem adgang til alle oplysninger om din maskine.



Dette symbol viser de funktioner, som du kan styre eller se i app'en.

Dertil kommer, at du kan oprette op til 6 nye drikke og gemme dem i din maskine.

Bemærk:



Du kan se, hvilke enheder, som er kompatible, på "compatibledevices.delonghi.com".

2. BESKRIVELSE

2.1 Beskrivelse af apparatet (s. 3 - A)

- A1. Låg til beholder til kaffebønner
- A2. Låg til kaffepulvertragt
- A3. Kaffebønnebeholder
- A4. Kaffepulvertragt
- A5. Drejeknap til indstilling af malegrad
- A6. Kopbakkeplade
- A7. Knappen : Tænder eller slukker for kaffemaskinen (standby)
- A8. Kaffestuds (justerbar højde)
- A9. Varmtvands- og dampdyse
- A10. Kaffegrumsbeholder
- A11. Bakke til kopper
- A12. Vandniveaumåler i drypbakke
- A13. Bakkerist
- A14. Drypbakke
- A15. Låg til vandbeholder
- A16. Vandbeholder
- A17. Holder til vandfilter
- A18. Luge på bryggeenhed
- A19. Bryggeenhed
- A20. El-ledning
- A21. kondensopsamleren

2.2 Beskrivelse af startskærmen (hovedskærm) (side 2 - B)

- B1. Display
 - B2. Vælger
 - B3. Menu drikke (forskellige fra drikkene, som vælges direkte):
 - DOPPIO+ (dobbel+)
 - AMERICANO
 - 2X ESPRESSO
 - CAPPUCCINO+
 - CAPPUCCINO MIX
 - CAFFELATTE
 - FLAT WHITE
 - ESPRESSO MACCHIATO
 - TEA FUCTION (TE FUNKTION)
 - HOT WATER (VARMT VAND)
 - STEAM (DAMP);
 - B4. Profiler, som kan programmeres (se "13. Sådan gemmer du din profil")
 - B5. : Menu, hvor du vælger apparatets indstillinger
 - B6. : Menu, hvor du kan personalisere drikkene
- Drikke, som vælges direkte:**
- B7. Espresso
 - B8. Coffee
 - B9. Long

- B12. Milk (varm mælk)
- B13. Latte macchiato
- B14. Cappuccino

- B10. Valgt aroma (Standard eller personaliseret)
- B11. Valgt mængde (standard eller personaliseret)

2.3 Beskrivelse af tilbehør (S. 2 - C)

- C1. Målestrimmel "Total Hardness Test" (vedlagt side 2 i vejledningen på engelsk)
- C2. Måleske til formalet kaffe
- C3. Afkalkningsmiddel
- C4. Kalkfilter (*kun på nogle modeller)
- C5. Pensel til rengøring
- C6. Varmtvands-/dampudløb
- C7. Trykknop, som frigør udløbet

2.4 Beskrivelse af mælkebeholder (s. 2 - D)

- D1. Håndtag til regulering af skum og funktionen CLEAN
- D2. Låg til mælkebeholder
- D3. Mælkebeholder
- D4. Opsugningsrør til mælk
- D5. Udløbsrør til opsukket mælk (kan reguleres)

3. FØRSTE GANG DU BRUGER MASKINEN

Bemærk!

- Første gang du bruger maskinen, skal du skylle alle afdelinger, som vil komme i kontakt med vand eller mælk, med varmt vand.
- Eventuelle spor af kaffe i kværnen skyldes at maskinens funktion er blevet afprøvet inden den afsendes, og er bevis på vores omhyggelige pleje af produktet.
- Det anbefales at tilpasse vandhårdhedsgraden snarest muligt ved at følge proceduren, beskrevet i kapitel "16. Indstilling af vandets hårdhedsgrad".

1. Tilslut apparatet til el-nettet (fig. 1).
2. "SELECT LANGUAGE" [VÆLG SPROG]: Tryk på vælgeren (B2) vælgeren ud for "NEXT >" indtil der vises det ønskede sprog på displayet (B1): tryk derefter på vælgeren ud for sproget.

Følg derefter instruktionerne på apparatets display:

3. "FILL TANK WITH FRESH WATER" [FYLD BEHOLDEREN MED FRISK VAND]: Træk vandbeholderen (A16) (fig. 2), luk låget op (A15) (fig. 3), fyld den med frisk vand til MAX-linjen (som er trykt på beholderens inderside) (fig. 4), og sæt beholderen i igen (fig. 5).
4. "INSERT WATER SPOUT [INDSÆT VARMTVANDSUDLØBET]": Kontrollér, at varmtvands-/dampudløbet (C6) er sat i dysen (A9) (fig. 6), og sæt en beholder med en kapacitet med mindst 100 ml (fig. 7) under udløbet.

5. "WATER CIRCUIT EMPTY PRESS OK TO START [VANDKREDSLØB TOMT TRYK OK FOR AT STARTE]": tryk på vælgeren ud for "OK ✓" for at bekræfte: vandet løber ud af varmtvandsudløbet (fig. 7) og slukker derefter automatisk. Nu er kaffemaskinen klar til normal brug.

Bemærk venligst!

- Der skal laves 4-5 kopper kaffe, inden kaffemaskinen begynder at give et tilfredsstillende resultat.
- Ved første anvendelse er vandkredsløbet tomt, så kaffemaskinen larmer muligvis meget, men støjen dæmpes, efterhånden som kredsløbet fyldes op.
- Mens de første 5-6 cappuccinoer tilberedes er det normalt at høre lyden af vand, som koger. Bagefter aftager lyden.
- Du kan sikre, at din kaffemaskine altid fungerer optimalt ved at installere et kalkfilter (C4). Følg anvisningerne i kapitel "17. Kalkfilter". Hvis der ikke følger et filter med din model, kan du få det ved at henvende dig til autoriserede De'Longhi Servicecentre.

4. TÆNDING AF APPARATET

Bemærk venligst!

Hver gang apparatet tændes, udfører det en automatisk forvarmings- og skylleciklus, som ikke kan afbrydes. Apparatet er først klar til brug, når denne cyklus er afsluttet.

- Tænd apparatet ved at trykke på knappen  (A7 - fig. 8). På displayet vises meddelelsen "HEATING UP UNDERWAY PLEASE WAIT" [VARMER OP VENT VENLIGST].
- Når opvarmningen er udført, viser maskinen en ny meddelelse: "RINSING UNDERWAY, PLEASE WAIT" [SKYLNING, Vent venligst]. Maskinen lader varmt vand løbe gennem de indvendige rør for at opvarme dem udover at opvarme kedlen.

Apparatet har nået temperaturen, når startside (hjemmesiden) vises.

5. SLUKNING AF APPARATET

Hver gang du slukker for kaffemaskinen, udfører den en automatisk skylning, hvis der er blevet tilberedt kaffe.

- Tryk på knappen  (A7-fig. 8) for at slukke apparatet.
- På displayet vises meddelelsen "TURNING OFF UNDERWAY, PLEASE WAIT" [Slukker, vent venligst]: Hvis relevant, udfører apparatet en skylning og slukker derefter (standby).

Bemærk venligst!

Hvis apparatet ikke skal anvendes i længere perioder, skal det frakobles el-nettet.

Advarsel!

Træk aldrig stikket ud inden maskinen er slukket med knappen  (standby).



6. INDSTILLINGER I MENUEN

6.1 Skylning

Med denne funktion er det muligt at udlede varmt vand fra kaffeudløbet (A8), og, hvis indsat, varmtvands-/dampudløbet (C6) så maskinens indvendige kredsløb rengøres og opvarmes.

Placér en beholder med en minimum kapacitet på 100 ml under kaffe- og /varmtvandsudløbet (fig. 7).

Denne funktion aktiveres på denne måde:

1. Tryk på vælgeren (B2) ud for symbolet  (B5) for at åbne menuen;
2. Tryk på vælgeren ud for  "RINSING" [SKYLLER];
3. Efter nogle sekunder løber varmt vand først ud af kaffeudløbet / damp (hvis indsat), og herefter af varmtvands-dampudløbet. Det varme vand rens og opvarmer maskinens indvendige kredsløb. På displayet vises teksten "RINSING UNDERWAY, PLEASE WAIT [SKYLNING, vent venligst]" og en statuslinje, som fyldes efterhånden, som tilberedningen skrider frem.
4. Skylningen afbrydes ved at trykke på vælgeren ud for "STOP " eller afvente den automatiske slukning.

Bemærk!

- Ved perioder uden brug, som overskrider 3-4 dage, anbefaler vi kraftigt at gennemføre 2-3 skylninger, når maskinen tændes, inden du bruger den.

Efter skyllefunktionen er det normalt, at der er vand i kaffegrumsbeholderen (A10).

6.2 Afkalkning



For anvisninger vedrørende afkalkning henviser vi til kapitlet "15. Afkalkning".





6.3 Vandfilter

Du kan finde anvisninger for installation af filteret (C4) i kapitel "17. Kalkfilter".

6.4 Indstilling af drikke

I dette afsnit kan du hente information om de personaliserede indstillinger og eventuelt ændre til fabriksindstillingerne for hver enkelt drik.

1. Tryk på vælgeren (B2) ud for symbolet  (B5) for at åbne menuen;
2. Rul gennem punkterne i menuen ved at trykke på vælgeren ud for "NEXT>" [NÆSTE], indtil displayet viser  "DRINKS SETTING [INDSTIL DRIKKE]";
3. Tryk på vælgeren ud for  "DRINKS SETTING [INDSTIL DRIKKE]: På displayet vises panelet med indstillingerne for den første drik.

4. Displayet fremhæver den aktuelle brugerprofil. Indstillingerne vises på lodrette linjer. Standardindstillingerne er mærket med symbolet , mens den aktuelt indstillede værdi fremhæves ved at den lodrette linje er udfyldt.
5. Tryk på vælgeren ud for  "ESC". for at vende tilbage til menuen med indstillingerne. Tryk på vælgeren ud for "NEXT>"; [NÆSTE], for at vise drikkene og blade igennem dem.
6. For at genoprette fabriksværdierne for drikken, som er vist på displayet, nulstilles ved at trykke på vælgeren ud for  "RESET" [NULSTIL].
7. "CONFIRM RESET?" [BEKRÆFT RESET?]: Bekræft ved at trykke på vælgeren ud for "OK ✓" (annuller ved at trykke på vælgeren ud for  "ESC").
8. "DEFAULT VALUES SET" [FABRIKSINDSTILLEDE VÆRDIER VALGT]: Tryk på "OK ✓".







Drikken er genprogrammeret med de fabriksindstillede værdier. Gå videre med de næste drikke eller vend tilbage til startsiden ved at trykke 2 gange på pilen ud for  "ESC".

Bemærk!

- For at ændre drikkene for en anden profil, skal man vende tilbage til startsiden, vælge den ønskede profil (B4), og gentage proceduren.
- Se afsnit "6.13 Fabriksindstillinger" for at ændre alle drikkene i profilen til fabriksindstillingerne. "

6.5 Automatisk slukning (standby)

Du kan indstille den automatiske slukning, så apparatet slukker efter 15 eller 30 minutter eller efter 1, 2 eller 3 timers stilstand. Omprogrammeringen af den automatiske slukkefunktion udføres på denne måde:





1. Tryk på vælgeren (B2) ud for symbolet  (B5) for at åbne menuen;
2. Rul gennem punkterne i menuen ved at trykke på vælgeren ud for "NEXT>" [NÆSTE], indtil displayet viser "AUTO-OFF" [AUTOMATISK SLUK] 
3. Tryk på vælgeren ud for "AUTO-OFF"  [AUTOMATISK SLUK].
4. Vælg det ønskede tidsinterval ved at trykke på pilene ud for  (øge) eller  (mindske) værdien;
5. Tryk på vælgeren ud for "OK ✓" for at bekræfte;
6. Tryk på vælgeren ud for  "ESC" for at gå tilbage til startsiden.

Nu er den automatiske slukkefunktion omprogrammeret.

6.6 Energibesparelse

Du kan aktivere og deaktivere energisparefunktionen. Når funktionen er aktiv, sikrer den et mindre energiforbrug i overensstemmelse med de europæiske standarder.





Funktionen "Energy saving" [Energibesparelse] deaktiveres (eller genaktiveres) på denne måde:

1. Tryk på vælgeren (B2) ud for symbolet  (B5) for at åbne menuen;
2. Rul gennem punkterne i menuen ved at trykke på vælgeren ud for "NEXT>" [NÆSTE], indtil displayet viser "ENERGY SAVING [ENERGIBESPARELSE]";
3. Tryk på vælgeren ud for "ENERGY SAVING" [ENERGIBESPARELSE] for at deaktivere  eller aktivere  funktionen.
4. Tryk på vælgeren ud for " ESC" for at gå tilbage til startside.

Displayet ved siden af viser symbolet som indikation på, at funktionen er aktiv.

6.7 Kaffetemperatur

Hvis du ønsker at indstille vandtemperaturen for kaffebrygningen, gøres følgende:

1. Tryk på vælgeren (B2) ud for symbolet  (B5) for at åbne menuen;
2. Rul gennem punkterne i menuen ved at trykke på vælgeren ud for "NEXT>" [NÆSTE], indtil displayet viser  COFFEE TEMPERATURE [KAFFETEMPERATUR];
3. Tryk på vælgeren ud for  COFFEE TEMPERATURE" [KAFFETEMPERATUR]: På displayet (B1) vises værdierne, som kan vælges (den aktuelle værdi er understreget).
4. Tryk på vælgeren ud for den værdi, som ønskes indstillet (LOW, MEDIUM, HIGH, MAX) [LAV, MEDIUM, HØJ, MAKS.].
5. Tryk 2 gange på vælgeren ud for " ESC" for at gå tilbage til startside.





6.8 Vandets hårdhedsgrad

For anvisninger vedrørende indstilling af vandets hårdhedsgrad henvises til kapitel "16.

Programmering af vandets hårdhedsgrad".





6.9 Valg af sprog

Hvis du ønsker at indstille sproget, der anvendes på displayet (B1), skal du gøre følgende:

1. Tryk på vælgeren (B2) ud for symbolet  (B5) for at åbne menuen;
2. Rul gennem punkterne i menuen ved at trykke på vælgeren ud for "NEXT>" [NÆSTE], indtil displayet viser "SELECT LANGUAGE [VÆLG SPROG] ";
3. Tryk på vælgeren ud for "SELECT LANGUAGE [VÆLG SPROG] ";
4. Tryk på vælgeren ud for det sprog, man ønsker at vælge (tryk på vælgeren ud for "NEXT>" for at vise alle tilgængelige sprog);
5. Tryk 2 gange på vælgeren ud for " ESC" for at gå tilbage til startside.

6.10 Lydsignal

Denne funktion aktiverer og deaktiverer lydsignalet, som maskinen udsender hver gang, du trykker på en ikon, og hver gang dele tages af eller sættes på. Lydsignalet deaktiveres eller genaktiveres på følgende måde:





1. Tryk på vælgeren (B2) ud for symbolet  (B5) for at åbne menuen;
2. Rul gennem punkterne i menuen ved at trykke på vælgeren ud for "NEXT>" [NÆSTE], indtil displayet viser "BEEP" [LYDSIGNAL]";
3. Tryk på vælgeren ud for "BEEP" [LYDSIGNAL] for at deaktivere  eller aktivere  funktionen;
4. Tryk på vælgeren ud for " ESC" for at gå tilbage til startside.

6.11 Oplysning af kopper

Med denne funktion aktiveres eller deaktiveres lysene, som oplyser kopperne.







Lyset tænder hver gang en kaffe, en mælkedrik eller en skylning uledes.

Funktionen deaktiveres eller genaktiveres på følgende måde:

1. Tryk på vælgeren (B2) ud for symbolet  (B5) for at åbne menuen;
2. Rul gennem punkterne i menuen ved at trykke på vælgeren ud for "NEXT>" [NÆSTE], indtil displayet viser "CUP LIGHTING" [KOPBELYSNING];
3. Tryk på vælgeren ud for "CUP LIGHTING" [KOPBELYSNING] for at deaktivere  eller aktivere  funktionen;
4. Tryk på vælgeren ud for " ESC" for at gå tilbage til startside.

6.12 Bluetooth

Med denne funktion aktiverer eller deaktiverer du sikkerheds-PIN-koden for tilkobling til apparatet.

1. Tryk på vælgeren (B2) ud for symbolet  (B5) for at åbne menuen;
2. Rul gennem punkterne i menuen ved at trykke på vælgeren ud for "NEXT>" [NÆSTE], indtil displayet viser  BLUETOOTH";
3. Tryk på vælgeren ud for  BLUETOOTH": På displayet (B1) maskinens serienummer (19 cifre) og et nummer med 4 cifre (PIN).
4. Tryk på vælgeren for at deaktivere  eller aktivere  anmodningen om pin-kode når man tilslutter via App;
5. Tryk 2 gange på vælgeren ud for " ESC" for at gå tilbage til startside.

PIN-koden, som er forudindstillet i maskinen, er "0000". Vi tilråder, at du opretter din egen personlige PIN direkte i app'en.





Bemærk!

Apparatets serienummer, der vises inde i "Bluetooth"-funktionen, giver mulighed for entydigt at identificere maskinen, når der oprettes forbindelse til app'en.

6.13 Standardindstillinger





Denne funktion nulstiller alle menuindstillinger og alle mængder, og sætter dem tilbage til de standardværdierne (med undtagelse af sproget, som forbliver det indstillede).

De fabriksindstillede standardværdier genoprettes på denne måde:

1. Tryk på vælgeren (B2) ud for symbolet  (B5) for at åbne menuen;
2. Rul gennem punkterne i menuen ved at trykke på vælgeren ud for "NEXT>" [NÆSTE], indtil displayet viser  "DEFAULT VALUES" [FABRIKSINDSTILLEDE VÆRDIER];
3. Tryk på vælgeren ud for  "DEFAULT VALUES" [FABRIKSINDSTILLINGER]: display (B1) viser "RESET DEFAULT VALUES?" [GENINDSTIL FABRIKSINDSTILLINGER]: tryk på vælgeren ud for "OK✓" for at bekræfte (eller tryk på vælgeren ud for  "ESC" for at annullere);
4. "FABRIKSINDSTILLEDE STANDARDVÆRDIER": tryk på vælgeren ud for "OK✓" for at bekræfte;
5. Tryk på vælgeren ud for  "ESC" for at gå tilbage til startside.



6.14 Statistik

Denne funktion bruges til at vise maskinens statistik. Statistikken vises på denne måde:

1. Tryk på vælgeren (B2) ud for symbolet  (B5) for at åbne menuen;
2. Rul gennem punkterne i menuen ved at trykke på vælgeren ud for "NEXT>" [NÆSTE], indtil displayet viser  "STATISTICS" [STATISTIK];
3. Tryk på vælgeren ud for  "STATISTICS" [STATISTIK] og kontroller alle statistiske oplysninger ved at rulle gennem punkterne med vælgeren ud for "NEXT>";
4. Tryk 2 gange på  "ESC": Apparatet går tilbage til startside.

6.15 Personaliseret profil

For at personalisere profilikonet, forsæt på denne måde:







1. Tryk på vælgeren (B2) ud for symbolet  (B5) for at åbne menuen;
2. Rul gennem punkterne ved at trykke på vælgeren ud for "NEXT>" indtil displayet viser  "CUSTOMIZE PROFILE [PERSONALISER PROFIL]";
3. Tryk på vælgeren ud for  "CUSTOMIZE PROFILE [PERSONALISERET PROFIL]";

4. Tryk på vælgeren ud for det sprog, man ønsker at vælge (tryk på vælgeren ud for "NEXT>" for at vise alle tilgængelige sprog);
5. Tryk 2 gange på vælgeren ud for  "ESC" for at gå tilbage til startside.

7. KAFFETILBEREDNING

7.1 Valg af kaffearoma





Vælg den ønskede aroma på startside ved at trykke på vælgeren (B2) ud for "AROMA" (B10):

	(Se "7.4 Tilberedning af kaffe med formålet kaffe")
	X-LIGHT [EKSTRA MILD]
	LIGHT [MILD]
	MEDIUM [MEDIUM]
	STRONG [STÆRK]
	X-STRONG [EKSTRA STÆRK]
	Personaliseret (hvis programmeret)/Standard

Efter tilberedningen vender aromaindstillingen tilbage til værdien .

7.2 Valg af kaffemængde

Vælg den ønskede mængde kaffe på startside ved at trykke på pilen (B2) ud for "QUANTITY" [MÆNGDE] (B11):

	SMALL SIZE [MÆNGDE]
	MEDIUM SIZE [MÆNGDE]
	LARGE SIZE [MÆNGDE]
	X-LARGE SIZE [MÆNGDE]
	Personlig (hvis programmeret)/standard

Efter tilberedningen vender mængden tilbage til værdien .

7.3 Tilberedning af kaffe med kaffebønner

Pas på!

Undgå at bruge grønne, karamelliserede eller kandiserede kaffebønner, da de risikerer at sidde fast i kaffekværnen og gøre den uanvendelig.

1. Kom kaffebønnerne i kaffebønnebeholderen (A3) (fig. 10).
2. Placér en kop under kaffeudløbet (A8).
3. Sænk kaffestudsden for at nærme den mest muligt til kopperne (fig. 11). Det giver en bedre creme.
4. Vælg den ønskede kaffe:

Ved direkte valg:





- Espresso (B7)
- Coffee (B8)
- Long (B9)

Drikke, som kan vælges i menuen "Valg af drikke" (B3):

- DOBBIO+ (DOBBEL+)
- AMERICANO
- 2X ESPRESSO

5. Tilberedningen starter, og displayet (B1) viser billedet af den valgte drik og en statuslinje, som udfyldes i takt med, at tilberedningen skrider frem.

Bemærk venligst at:

- Det er muligt at tilberede 2 kopper ESPRESSO samtidigt ved også at trykke på vælgeren ud for "2X  " under tilberedningen af 1 ESPRESSO (billedet vises nogle sekunder på displayet, når tilberedningen starter).
- Det er muligt at afbryde tilberedningen, mens kaffemaskinen brygger kaffe, i et hvilket som helst øjeblik, ved at trykke på vælgeren (B2) ud for "STOP ".
- Hvis man ønsker at øge kaffemængden i koppen efter tilberedningen, er det tilstrækkeligt at trykke på vælgeren (B2) ud for "EXTRA ": Tryk på vælgeren ud for "STOP  ", når den ønskede mængde er nået.

Når tilberedningen er afsluttet, er apparatet klart til at blive brugt igen.

Bemærk venligst!

- Under brugen vises forskellige meddelelser på displayet (FILL TANK, EMPTY GROUNDS CONTAINER osv.) [fyld vandbeholder, tøm kaffegrumsbeholder], hvis betydninger er beskrevet i kapitel "20. Meddelelser vist på displayet".
- Ønsker du en varmere kaffe, bedes du læse afsnittet "7.6 Gode råd for en varmere kaffe".
- Hvis kaffen løber ud i dråber eller er for tynd med for lidt creme, eller hvis kaffen er for kold, kan du læse vores tips og gode råd i afsnittet "7.5 Regulering af kaffekværnen" og kapitlet "21. Afhjælpning af problemer".

- Tilberedningen af hver enkelt kop kaffe kan personaliseres (se kapitlerne "12. Personalisering af drikkerne" og "13. Sådan gemmer du din profil").
- Hvis funktionen "nergibesparelse" er aktiveret, kan det tage nogle sekunder, inden tilberedningen af den første kop kaffe starter.

7.4 Tilberedning af kaffe med formalet kaffe

Pas på!

- Den formalede kaffe må aldrig påfyldes, når kaffemaskinen er slukket, for at undgå at kaffen spredes indvendigt i maskinen og tilsmodser den. Det vil kunne skade kaffemaskinen.
- Tilsæt højst 1 strøget måleske (C2). Ellers kan kaffemaskinen blive snavset indvendigt eller skakten (A4) tilstoppet.
- Hvis der bruges formalet kaffe, er det kun muligt at tilberede én kop kaffe ad gangen.

1. Tryk på vælgeren (B2) ud for "AROMA" (B10) indtil displayet (B1) viser "" (kaffepulver).
2. Åbn låget på tragten til den formalede kaffe (A2).
3. Kontrollér, at tragten (A4) ikke er tilstoppet, og tilsæt derefter en strøget måleske formalet kaffe (fig. 12).
4. Placér en kop under kaffestudsene (A8) (fig. 11).
5. Vælg den ønskede kaffe:

Ved direkte valg:



- Espresso (B7)
- Coffee (B8)
- Long (B9)

Drikke, som kan vælges i menuen "Valg af drikke" (B3):

AMERICANO

6. Tilberedningen starter, og displayet viser billedet af den valgte drik og en statuslinje, som udfyldes i takt med, at tilberedningen skrider frem.

Bemærk venligst at:

- Det er muligt at afbryde tilberedningen, mens kaffemaskinen brygger kaffe, i et hvilket som helst øjeblik, ved at trykke på vælgeren (B2) ud for "STOP ".
- Hvis man ønsker at øge kaffemængden i koppen efter tilberedningen, er det tilstrækkeligt at trykke på vælgeren (B2) ud for "EXTRA ": Tryk på vælgeren ud for "STOP  ", når den ønskede mængde er nået.

Når tilberedningen er afsluttet, er apparatet klart til at blive brugt igen.

Advarsel! Tilberedning af kaffen LONG:

Halvejs under tilberedningen vises meddelelsen "ADD GROUND COFFEE, MAXIMUM ONE MEASURE" [TILSÆT MALET KAFFE, MAKS. EN MÅLESKE]. Tilsæt derefter en strøget måleske kaffepulver, og tryk på vælgeren (B2) ud for "OK ".

Bemærk!

- Under brugen vises forskellige meddelelser på displayet (FILL TANK [FYLD VANDBEHOLDER], EMPTY GROUNDS CONTAINER [TØM KAFFEGRUMSBEHOLDER] osv.), hvis betydninger er forklaret i kapitel "20. Meddelelser vist på displayet".
- For at opnå en varmere kaffe, se afsnittet "7.6 Sådan får du en varmere kaffe".
- Hvis funktionen energibesparelse er aktiveret, kan det tage nogle sekunder, inden tilberedningen af den første kop kaffe starter..

7.5 Justering af kaffekværnen

Der er ikke behov for at justere kaffekværnen, i det mindste ikke i begyndelsen, fordi den er allerede forprogrammeret sådan, at en korrekt kaffetilberedning opnås.

Hvis tilberedningen efter de første kop kaffe alligevel er lidt for tynd og ikke tilstrækkelig cremet, eller er alt for langsom (dråbevis udledning), er det nødvendigt at justere malegraden ved hjælp af justeringsknappen (A5 - fig. 9).

Bemærk venligst!

Drejknappen må kun drejes, mens kaffekværnen er i gang i den indledende fase for tilberedning af kaffedrikke.



Hvis kaffen udledes for langsomt eller slet ikke, drejer du knappen et hak i urets retning mod tallet 7.

Omvendt, for at opnå fyldigere og mere cremet kaffe drejer du knappen et hak mod urets retning mod nummer 1 (ikke

mere end et hak ad gangen, ellers kan det ske, at kaffen bagefter udledes dråbevis).

Du kan først smage virkningen af justeringen efter tilberedning af mindst yderligere 2 kop kaffe. Hvis det ønskede resultat heller ikke opnås efter denne justering, skal du gentage handlingen og dreje knappen endnu et hak.

7.6 Sådan får du en varmere kaffe

Hvis du ønsker en varmere kaffe, anbefaler vi, at du:

- Udfør en skylning ved at vælge "Rinsing" [Skyller] i menuen indstillinger (afsnit "6.1.Skyller".
- opvarmer kopperne med varmt vand (brug varmtvandsfunktionen, se kapitel "9. Udledning af varmt vand");
- øge kaffetemperaturen i menuen med indstillinger "☺"(B5) (afsnit "6.7 Kaffetemperatur").

8. TILBEREDNING AF VARME DRIKKE MED MÆLK

Bemærk venligst!

- For at undgå, at mælken ikke er tilstrækkeligt opskummet, eller at den har store bobler, skal låget på mælkebeholde-

ren (D2) og varmtvandsdysen (A9) altid gøres rent som beskrevet i afsnittene "8.4 Rengøring af mælkebeholderen efter brug", "14.10 Rengøring af mælkebeholderen" og "14.11 Rengøring af varmtvands-/dampdysen".

8.1 Fyld mælkebeholderen, og sæt den i maskinen



1. Fjern låget (D2) (fig. 13).
2. Fyld beholderen (D3) med en tilstrækkelig mængde mælk, og sørg for ikke at overskride MAX-niveauet, der er trykt på beholderen (fig. 14). Husk, at hver rille, som er afmærket på siden af beholderen, svarer til ca. 100 ml mælk.

Bemærk!

- For at opnå et tykkere og mere ensartet skum, er det nødvendigt at bruge køleskabskold (ca. 5 °C) skummet- eller letmælk.
 - Hvis funktionen energibesparelse er aktiveret er aktiveret, kan det tage et par sekunder, inden udledningen af driften begynder.
3. Sørg for, at røret, som suger mælken (D4) op, er sat godt fast i lejet i bunden af mælkebeholderens låg (fig. 15).
 4. Sæt låget tilbage på mælkebeholderen.
 5. Hvis varmtvands-/damprøret (C6) er monteret, tryk på knappen (C7) (fig. 16) for at fjerne det.
 6. Sæt mælkebeholderen (D) på dysen ved at skubbe den helt i bund (A9) (fig. 17). Maskinen udsender et lydsignal (hvis funktionen er aktiveret).
 7. Placér en tilstrækkelig stor kop under kaffestudserne (A8) og under udledningsrøret til opskummet mælk (D5). Reguler mælkeudledningsrørets længde for at nærme det til koppen ved at trække ned i røret (fig. 18).
 8. Følg nedenstående indikationer for hver enkelt funktion.

8.2 Justering af mængden af mælkeskum

Ved at dreje skumregulatoren (D1) vælges den skummængde, som bliver udledt under tilberedningen af mælkedrikken.

Regulatorens position	Beskrivelse	Anbefales til...
	INGEN SKUM	HOT MILK [VARM MÆLK] not frothed (ikke opskummet) / CAFFELATTE
	MIN FROTH (LIDT SKUM)	LATTE MACCHIATO/ FLAT WHITE
	MAX FORTH (MAKS. SKUM)	CAPPUCCINO/ CAPPUCCINO+ / CAPPUCCINO MIX / ESPRESSO MACCHIATO / LATTE CALDO (opskummet)

8.3 Automatisk tilberedning af mælkedrikke

1. Fyld mælkebeholderen (D) og sæt den i maskinen som vist i det foregående.
2. Vælg den ønskede drik:

Ved direkte valg:

- Cappuccino (B14)
- Latte Macchiato (B13)
- Milk (varm mælk) (B12)

Drikke, som kan vælges i menuen "Valg af drikke" (B3):

- CAPPUCCINO+
 - CAPPUCCINO MIX
 - CAFFELATTE
 - FLAT WHITE
 - ESPRESSO MACCHIATO
3. På displayet (B1) anbefaler maskinen at dreje skumregulatoren (D1) afhængigt af den skummængde, som den originale opskrift kræver. Drej derefter vælgeren på mælkebeholderens låg (D2).
 4. Efter nogle sekunder starter maskinen automatisk tilberedningen, og displayet viser billedet af den valgte drik og en statuslinje, som udfyldes i takt med, at tilberedningen skrider frem.

Bemærk: Generelle anvisninger for alle mælkedrikke

- "ESC": Tryk, hvis du ønsker helt af afbryde tilberedningen og gå tilbage til startside.
- "STOP X": Tryk for at afbryde mælke- eller kaffeudløbet og fortsætte det næste udløb (hvis planlagt) for at afslutte tilberedningen af drikken.
- Tryk på "+ EXTRA", så snart udløbet er afsluttet, hvis du ønsker at øge kaffemængden i koppen.
- Tilberedningen af hver enkelt mælkedrik kan personaliseres (se kapitlerne "12. Personalisering af drikken" og "13. Sådan gemmer du din profil").
- Opbevar ikke mælkebeholderen uden for køleskabet (5°C er ideelt) i længere tid end nødvendigt. Det forringer skumkvaliteten.

Når tilberedningen er afsluttet, er apparatet klart til at blive brugt igen.

8.4 Rengøring af mælkebeholderen efter brug

Hver gang en af mælkefunktionerne har været brugt vises teksten "TURN MILK FROTH ADJUSTMENT DIAL TO CLEAN POSITION" [DREJ SKUMREGULATOREN TIL POSITIONEN CLEAN], og det er nødvendigt at fortsætte med rengøring af mælkebeholderens låg:

1. Lad mælkebeholderen (D) sidde i maskinen (det er ikke nødvendigt at tømme mælkebeholderen).
2. Placér en kop eller en anden beholder under mælkeudløbet (fig. 20).

3. Drej skumregulatoren (D1) til positionen "CLEAN" (fig. 19): Displayet (B1) viser "CLEANING UNDERWAY RECIPIENT UNDER SPOUT" [RENGØRING UDFØRES, BEHOLDER UNDER UDLØB sammen med en statuslinje, som udfyldes, efterhånden som rengøringen skrider frem. Rengøringen slutter automatisk.
4. Drej vælgeren til et af de mulige valg for mælkeskum.
5. Fjern mælkebeholderen, og gør altid dampdysen (A9) ren med en svamp (fig. 21).

Bemærk!

- Hvis der skal tilberedes flere kopper med mælkedrikke, skal rengøringen af mælkebeholderen udføres, når den sidste kop er tilberedt. For at fortsætte med efterfølgende tilberedning, skal man trykke på vælgeren ud for "ESC", når meddelelsen for CLEAN (RENGØR) vises.
- Hvis rengøringen ikke udføres, viser displayet symbolet  for at minde om, at det er nødvendigt at udføre rengøringen af mælkebeholderen.
- Mælkebeholderen med mælk kan opbevares i køleskabet.
- I nogle tilfælde er det nødvendigt at tænde for maskinens opvarmning for at udføre rengøringen.

9. UDLEDNING AF VARMT VAND

1. Kontrollér, at varmtvands-/dampudløbet (C6) er sat korrekt på varmtvands-/dampdysen (A9).
2. Placér en beholder under udløbet (så tæt som muligt for at undgå, at det sprøjter).
3. Tryk på vælgeren (B2) ud for symbolet  (B3) for at åbne menuen;
4. Tryk på vælgeren ud for symbolet "NEXT>" indtil displayet viser "HOT WATER" [VARMT VAND];
5. Tryk på vælgeren ud for "HOT WATER" [VARMT VAND]. Displayet (B1) viser det tilhørende billede og en statuslinje, som udfyldes, som tilberedningen skrider frem.
6. Maskinen udleder varmt vand. Derefter afbrydes udledningen automatisk. Udledningen af varmt vand kan afbrydes manuelt ved at trykke på vælgeren ud for "X STOP".

Bemærk!

- Hvis funktionen energibesparelse er aktiveret, kan det tage et par sekunder, inden udledningen af varmt vand begynder.
- Tilberedningen af varmt vand kan personaliseres (se kapitlerne "12. Personalisering af drikken" og "13. Sådan gemmer du din profil").

10. UDLEDNING AF DAMP

1. Kontrollér, at varmtvands-/dampudløbet (C6) er sat korrekt på varmtvands-/dampdysen (A9).
2. Fyld en beholder med væske, som skal opvarmes/skummes, og sænk varmtvands-/dampudløbet ned i væsken.

- Tryk på vælgeren (B2) ud for symbolet  (B3) for at åbne menuen;
- Tryk på vælgeren ud for symbolet "NEXT>" indtil displayet viser "STEAM" [DAMP].
- Tryk på vælgeren ud for "STEAM" [DAMP]. På displayet (B1) vises det tilhørende billede og en statuslinje, som fyldes i takt med, at tilberedningen skrider frem, og efter nogle sekunder løber damp, som opvarmer væsken, ud af cappuccinatoren.
- Når den ønskede temperatur eller skummængde er nået afbrydes udledningen af damp ved at trykke på vælgeren ud for "STOP X".

Advarsel!

Afbryd altid dampudledningen inden beholderen med væske trækkes væk, så du undgår at blive skoldet af sprøjt fra den kogende væske.

Bemærk!

- Hvis funktionen energibesparelse er aktiveret, kan det tage et par sekunder, inden udledningen af varmt vand begynder.

10.1 Gode råd til brugen af damp til opskumning af mælk

- Når du vælger beholder, skal du tage højde for, at væsken svulmer op 2-3 gange sin oprindelige mængde.
- Du opnår et tættere og tykkere skum, hvis du bruger køleskabskold (ca. 5 °C) skummet- eller letmælk.
- Skummet bliver mere cremet, hvis beholderen drejes med langsomme bevægelser nedefra og oppefter.
- For at undgå, at mælken ikke skummer tilstrækkeligt op eller danner store bobler, skal du altid gøre udløbet (C6) rent som beskrevet i det følgende afsnit.

10.2 Rengøring af varmtvands-/dampudløbet efter brug

Varmtvands-/dampudløbet (C6) skal rengøres efter hver brug for at fjerne mælkerester og undgå, at det stopper til.

- Placér en beholder under varmtvands-/dampudløbet, og lad lidt vand løbe ud (se kapitel "9. Udledning af varmt vand"). Afbryd udløbet af varmt vand ved at trykke på vælgeren (B2) ud for "STOP X".
- Vent nogle minutter til varmtvands-/dampudløbet er afkølet. Fjern det fra maskinen (fig. 16) ved at trykke på udløserknappen (C7). Hold udløbet fast med en hånd, og drej og træk det nedad med den anden (fig. 22).
- Træk dampdysen af ved at trække den ned (fig. 23).
- Kontrollér, at hullet i dysen ikke er tilstoppet. Rens det evt. med en tandstik.
- Vask omhyggeligt udløbets dele med en klud og lukket vand.

- Sæt dysen i igen, og sæt cappuccinatoren på udløbet ved at trykke den opad og dreje den i urets retning, indtil den sidder fast.

11. TEA FUNCTION (TE FUNKTION)

- Kontrollér, at varmtvands-/dampudløbet (C6) er sat korrekt på varmtvands-/dampdysen (A9).
- Læg teposen i koppen og placér koppen under udløbet (så tæt som muligt for at undgå, at det sprøjter).
- Vælg den ønskede mængde vand starttiden ved at trykke på vælgeren (B2) ud for "QUANTITY" [MÆNGDE] (B11);
- Tryk på vælgeren (B2) ud for symbolet  (B3) for at åbne menuen;
- Tryk på vælgeren ud for symbolet "NEXT>" indtil displayet viser TEA FUNCTION [TE FUNKTION]
- Vælg den ønskede vandtemperatur ved at trykke på vælgeren ud for den ønskede te: hver slags te (hvid, grøn, oolong, sort) svarer til en specifik vandtemperatur; 5. Displayet (B1) viser det tilhørende billede og en statuslinje, som udfyldes, som tilberedningen skrider frem.
- Lad maskinen udlede den valgte mængde varmt vand. Derefter afbrydes udledningen automatisk. Afbrydes manuelt ved at trykke på vælgeren ud for "X STOP".

Bemærk!

- Hvis funktionen energibesparelse er aktiveret, kan det tage et par sekunder, inden udledningen af varmt vand begynder.
- Mængden af vand i koppen kan personaliseres (se kapitlerne "12. Personalisering af drikkene" og "13. Sådan gemmer du din profil").
- Man kan til enhver tid afbryde udledningen af varmt vand ved at trykke på "STOP X";
- Hvis du ønsker at øge mængden af vand i koppen efter at tilberedningen er afsluttet, er det tilstrækkeligt at trykke på "EXTRA +": når den ønskede mængde er nået, trykkes på "STOP X".

12. PERSONALISERING AF DRIKKENE

Drikkenes aroma (hvor det er forudset) og mængde kan personaliseres.

- Kontrollér at profilen (B4), hvortil man ønsker at personalisere drikkene, er aktiv. Det er ikke muligt at vælge drikkene "MY" for hver af de 6 profiler.
- Bekræft i starttiden ved at trykke på vælgeren (B2) ud for  (B6).
- Vælg drikkene, som ønskes personaliseret (både drikke, som vælges direkte, og drikke i menuen med drikke -B3), for at åbne skærmene med personalisering. Det relevante ekstraudstyr, skal være installeret.

4. (Kun kaffebaserede drikke) "CHOOSE COFFEE AROMA" (VÆLG KAFFEAROMA): Tryk på vælgeren ud for "-" o " + " for at vælge den ønskede aroma og tryk på vælgeren ud for "OK✓";
5. "COFFEE QUANTITY (OR WATER), STOP TO SAVE" [KAFFEMÆNGDE (ELLER VAND) STOP FOR AT GEMME]: Tilberedningen starter, og apparatet viser skærmen med personalisering af længden, som illustreres med en lodret linje. Stjernen ved siden af linjen repræsenterer den længde, som aktuelt er indstillet.
6. Når længden når den mængde, som mindst kan programmeres, viser displayet (B1) "STOP ✕".
7. Tryk på vælgeren ud for " STOP ✕ "; når den ønskede mængde er løbet ned i koppen.
8. "SAVE NEW SETTINGS?" [GEM DE NYE INDSTILLINGER?]. Tryk på vælgeren ud for "OK✓" for at gemme (eller vælgeren ud for "ESC" for at annullere).

Apparatet bekræfter, om værdierne er blevet gemt eller ej (afhængigt af valget). Tryk på vælgeren ud for "OK✓".

Apparatet går tilbage til startskærmen.

Bemærk!

- **Mælkedrikke:** Gem kaffearomaen, og derefter enkeltvis mælke- og kaffemængde.
- **Americano:** Gem kaffearomaen, og derefter enkeltvis kaffemængden og mængden af varmt vand.
- **Varmt vand:** Apparatet udleder varmt vand: Tryk på vælgeren (B2) ud for "STOP ✕ " for at gemme den ønskede mængde.
- Drikkene kan også personaliseres ved at koble på app'en DeLonghi Coffee Link.
- Man kan forlade programmet ved at trykke på "ESC": værdierne vil ikke blive gemt.

Tabeller over drikkenes mængde		
Drikkevarer	Standardmængde	Programmerbar mængde
ESPRESSO	≈40 ml	≈20-80 ml
LONG	≈160 ml	≈115-250 ml
COFFEE	≈180 ml	≈100-240 ml
D O P P I O + (DOBBEL+)	≈120 ml	≈80-180 ml
A M E R I C A N O (AMERIKANSK)	≈150 ml	≈70-480 ml
TEA	≈150 ml	≈30-420 ml
HOT WATER (VARTM VAND)	≈250 ml	≈20-420 ml

13. SÅDAN GEMMER DU DIN PROFIL

På dette apparat er det muligt at gemme 6 forskellige profiler, som hver er tildelt sin egen ikon.

Personaliseringerne af AROMA og MÆNGDE i drikkene "MY" (MIN) bevares i hver profil (se kapitel "12. Personaliseringerne af

drikkene ) og i rækkefølgen for alle drikkene er baseret på frekvensen af valget.

For at vælge eller indtaste en profil, skal man trykke på den profil, der er i brug (B4): Tryk på vælgeren (B2) ud for symbolet "NEXT>" indtil den ønskede profil vises. Tryk på profilen.

Bemærk!

- Profilen "GUEST" (GÆST): Med denne profil er det muligt at udlede drikke med standardindstillingerne. Funktionen  er ikke aktiv.
- Du kan også omdøbe din profil ved at koble på app'en DeLonghi Coffee Link (kun de første tre tegn vises).
- Se afsnit "6.15 Personaliseret profil" for at personalisere ikonet på din profil.

14. RENGØRING

14.1 Rengøring af kaffemaskinen

Følgende dele af kaffemaskinen skal rengøres jævnligt:

- kaffemaskinens indvendige kredsløb
- kaffegrumsbeholder (A10)
- drypbakken (A14), kondensopsamlere (A21) og bakkeristen (A13).
- vandbeholder (A16)
- kaffestudser (A8)
- kaffepulvertragt (A4)
- bryggeenhed (A19), tilgængelig efter åbning af serviceugen (A18)
- mælkebeholder (D)
- varmtvands-/dampdyse (A9)
- betjeningspanel (B).

Advarsel!

- Der må ikke anvendes opløsningsmidler, slibende rengøringsmidler eller sprit til rengøring af kaffemaskinen. Det er ikke nødvendigt at anvende at anvende kemiske tilsætningsstoffer for rengøring af De'Longhis superautomatiske kaffemaskiner.
- Ingen af maskinens dele tåler maskinopvask, bortset fra bakkeristen (A13) og mælkebeholderen (D).
- Anvend ikke metalgenstande til at fjerne kalk eller kaffeaflejringer, da de kan ridse metal- eller plastikoverfladerne.

14.2 Rengøring af kaffemaskinens indvendige kredsløb

Hvis kaffemaskinen henstår ubrugt 3-4 dage, anbefaler vi kraftigt at du tænder den, inden du tager den i brug og udfører:

- Udfør 2-3 skylninger ved at vælge funktionen "Rinsing" [Skylning] (afsnit "6.1 Skylning ")
- udleder varmt vand i nogle sekunder (kapitel "9. Udledning af varmt vand").

Bemærk!

Efter rengøringen er det normalt, at der er vand i kaffegrumsbeholderen (A10).

14.3 Rengøring af kaffegrumsbeholderen

Når displayet (B1) viser "EMPTY GROUNDS CONTAINER" [tøm kaffegrumsbeholder], er det nødvendigt at tømme beholderen og gøre den rent. Hvis man ikke rengør beholderen med kaffegrums (A10), kan maskinen ikke brygge kaffe. Apparatet signalerer, at det er nødvendigt at tømme beholderen, også når den ikke er fuld, hvis der er gået 72 timer fra den første tilberedning (for at tællingen til de 72 timer udføres korrekt, må maskinen aldrig kobles fra el-nettet).

Advarsel! Fare for skoldning

Hvis du tilbereder flere cappuccinoer efter hinanden, bliver kopbakken (A11) i metal varme. Vent, til den er afkølet, før du rører ved den, og tag kun fat i den i den forreste del.

Rengøring (med tændt kaffemaskine):

- Tag drypbakken ud (A14) (fig. 24), tøm den og rengør den.
- Tøm og rengør kaffegrumsbeholderen (A10) omhyggeligt, og sørg for at fjerne alle rester, der er aflejret på bunden: Den medfølgende pensel (C5) har en spatel, som egner sig til dette formål.
- Kontrollér kondensopsamleren (A21) (rød) og tøm den, hvis den er fuld.

Advarsel!

Når man tager drypbakken ud, skal kaffegrumsbeholderen altid tømmes, også selvom den kun er lidt fyldt. Gør man ikke det, kan det ske, at beholderen fyldes hurtigere end beregnet, og kaffemaskinen blokeres

14.4 Rengøring af drypbakken og kondensopsamleren

Advarsel!

Drypbakken (A14) er udstyret med en (rød) flydeindikator (A12), som viser vandniveauet i bakken (fig. 25). Før denne indikator begynder at stikke frem på bakken, hvor kopperne anbringes (A11), skal drypbakken tømmes og gøres rent, ellers kan vandet løber over og skade maskinen, støttepladen eller det omkringliggende område.

Drypbakken fjernes på denne måde:

1. Træk drypbakken og kaffegrumsbeholderen ud (A10) (fig. 24).
2. Fjern kopbakken (A11), bakkeristen (A13) og tøm derefter drypbakken og kaffegrumsbeholderen og vask alle dele.
3. Kontrollér den røde kondensopsamler (A21) og tøm den, hvis den er fyldt.
4. Sæt drypbakken med risten og kaffegrumsbeholderen tilbage på plads.

14.5 Indvendig rengøring af kaffemaskinen

Fare for elektrisk stød!

Inden kaffemaskinen rengøres indvendigt, skal den slukkes (se "5. Slukning af apparatet") og ledningen skal tages ud af stikkontakten. Sænk aldrig kaffemaskinen ned i vand.

1. Kontrollér jævnligt (ca. en gang om måneden), at maskinen ikke er beskidt indvendigt (fjern drypbakken (A14) for at få adgang). Hvis det er nødvendigt, fjernes kaffeaflejringer med den medfølgende pensel (C2) og en svamp.
2. Støvsug alle rester (fig. 26).

14.6 Rengøring af vandbeholderen

1. Rengør vandbeholderen (A16) jævnligt (ca. en gang om måneden og hver gang kalkfilteret (C4) (hvis anvendt) skiftes) med en fugtig klud og en smule neutralt opvaskemiddel: skyl grundigt vandbeholderen inden den fyldes og installeres igen.
2. Fjern filteret (hvis anvendt), og skyl det under rindende vand.
3. Sæt filteret (hvis tilstede) på igen, fyld beholderen med friskt vand og sæt den på igen.
4. (Kun modeller med kalkfilter) Hæld ca. 100 ml varmt vand gennem filteret for at genaktivere det.

14.7 Rengøring af kaffestudser

1. Rengør jævnligt kaffestudserne (A8) med en svamp eller en klud (fig. 27A).
2. Kontrollér, at hullerne i kaffestudsen ikke er tilstoppede. Fjern eventuelle kaffeaflejringer med en tandstik (fig. 27B).

14.8 Rengøring af kaffepulvertragten

Kontrollér jævnligt (ca. en gang om måneden), at kaffepulvertragten (A4) ikke er tilstoppet. Hvis nødvendigt fjernes kaffeaflejringer med den medfølgende pensel (C5).

14.9 Rengøring af bryggeenheden

Bryggeenheden (A19) skal gøres rent mindst en gang om måneden.

Advarsel!

Bryggeenheden må ikke tages ud, når maskinen er tændt.

1. Kontrollér, at kaffemaskinen er blevet slukket korrekt (se kapitel "5. Slukning af apparatet").

2. Tag vandbeholderen (A16) ud (fig. 2).
3. Åbn lugen til bryggeenheden (A18) (fig. 28) på højre side af kaffemaskinen.
4. Tryk de to røde udløserknapper indad, og træk samtidigt bryggeenheden udad (fig. 29).
5. Læg bryggeenheden i blød i vand i ca. 5 minutter, og skyl den derefter under hanen.

Advarsel!

SKYL KUN MED VAND

Ingen rengøringsmidler – ingen opvaskemaskine
Brug ikke rengøringsmidler til at gøre bryggeenheden ren, da de vil kunne beskadige den.

6. Ved hjælp af penslen (C5) fjerner du eventuelle kafferester fra bryggeenhedens leje, som ses fra bryggeenhedens luge.
7. Efter rengøringen sættes bryggeenheden på plads ved at indsætte den i holderen (fig. 30) og trykke på PUSH, til der høres et klik.

Bemærk venligst!

Hvis det er svært at indsætte bryggeenheden, skal den (inden den indsættes) trykkes lidt sammen ved at trykke på de to håndtag, som vist på fig. 31.

8. Når den er indsat, skal det sikres, at de to farvede knapper er slået ud igen (fig. 32).
9. Luk lugen til bryggeenheden.
10. Indsæt vandbeholderen.

14.10 Rengøring af mælkebeholder

For at bevare mælkeskummerens effektivitet, er det nødvendigt at rense mælkebeholderen (D) hver anden dag, som beskrevet i det følgende:

1. Tag låget ud (D2).
2. Træk mælkeudløbets rør (D5) og opsuigningsrøret (D4) ud (fig. 32).
3. Drej skumregulatoren (D1) mod urets retning frem til positionen "INSERT" [INDSÆT] (fig. 33), og træk den opad.

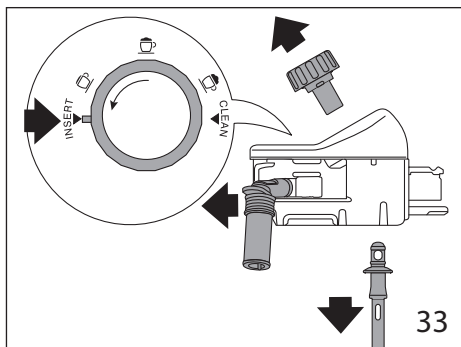

4. Vask omhyggeligt alle komponenterne med varmt vand og et mildt opvaskemiddel. **Alle komponenter kan vaskes i opvaskemaskine, men de skal placeres i den øverste kurv.**

Vær særlig opmærksom på, at indhacket og kanalen under regulatoren (fig. 34) bliver rene, og at der ikke bliver mælkerester siddende tilbage. Skrab eventuelt mælkekanalen ren med en tandstikker.

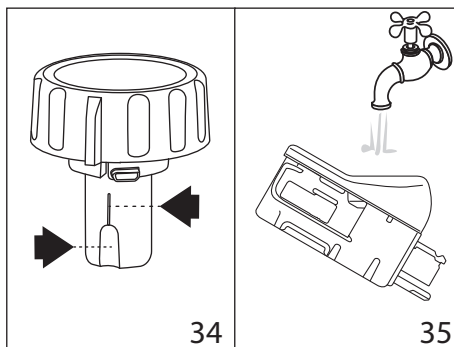

5. Skyl skumregulatorens indvendige leje under rindende vand (fig. 35).
6. Kontrollér, at sugerøret og udløsrøret ikke er tilstoppede af mælkerester.
7. Sæt regulatoren tilbage ude for teksten "INSERT", og derefter udløsrøret og sugerøret.
8. Sæt låget tilbage på mælkebeholderen (D3).

14.11 Rengøring af varmtvands-/dampdysen



Rengør dysen (A9) efter hver tilberedning af mælkedrikke. Brug en svamp til at fjerne mælkerester fra tætningerne (fig. 21).

15. AFKALKNING

Advarsel!

- Læs instruktionerne og etiketten på afkalkningsmidlets pakning, inden du afkalker maskinen.
- Det anbefales at kun anvende De'Longhi afkalkningsmiddel. Brugen af uegnede afkalkningsmidler samt uregelmæssig afkalkning, kan medføre, at der opstår fejl, som ikke dækkes af fabrikantens garanti.

Maskinen skal afkalkes når displayet (B1) viser "DESCALING NEEDED - PRESS OK TO START (~45min)  [AFKALKNING NØDVENDIG - TRYK PÅ OK FOR AT STARTE (CA. 44 MIN.)]: Hvis du ønsker at fortsætte direkte med afkalkningen, tryk på vælgeren ud for (B2) "OK✓" og fortsæt fra trin 3.

Hvis afkalkningen ønskes udskudt til et andet tidspunkt trykkes på vælgeren ud for (B2) "ESC" . Displayet viser symbolet  for at minde om, at maskinen har brug for afkalkning. (Beskeden vises hver gang maskinen tændes).

Sådan åbner du afkalkningsmenuen:

1. Tryk på vælgeren (B2) ud for symbolet "⚙️" (B5) for at åbne menuen;

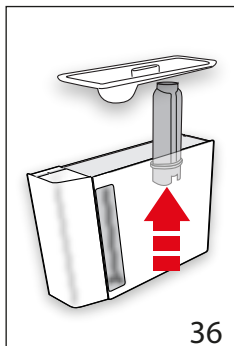

2. Tryk på vælgeren ud for "AFKALKNING [⚙️]" og følg anvisningerne på displayet;

3. "REMOVE WATER SOFTENER FILTER [FJERN KALKFILTER]" (fig. 36). Fjern vandbeholderen (A16), fjern kalkfilteret (C4) (hvis installeret), og tøm vandbeholderen. Tryk på vælgeren ud for "NEXT>";

4. "DESCALER (LEVEL A) AND WATER (LEVEL B)" [AFKALKER (NIVEAU A) OG VAND (NIVEAU B)] (fig. 37). Hæld afkalkningsmiddel i vandbeholderen op til niveau A (svarende til en pakke på 100 ml), som er trykt på beholderens inderside. Hæld derefter vand (en liter) på op til niveau B og sæt vandbeholderen på plads igen. Tryk på vælgeren ud for "NEXT>";

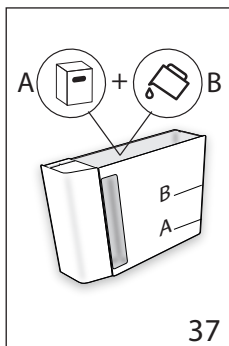

5. "EMPTY DRIP TRAY" [TØM DRYPBACKE] (fig. 38):

6. Fjern, tøm og sæt drypbakken (A14) og kaffegrumsbeholderen (A10). Tryk på vælgeren ud for "NEXT>";

7. "POSITION 2L CONTAINER OK TO START" [PLACER EN BEHOLDER PÅ 2L, TRYK OK FOR AT STARTE]:

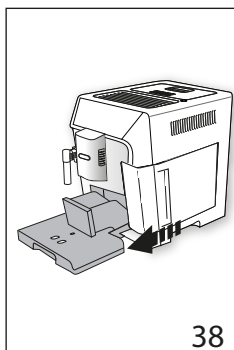

Placér en tom beholder med en kapacitet på mindst 2 liter under varmtvands-/dampudløbet (C6) og kaffeudløbet (A8) (fig. 7).

Advarsel! Fare for skoldning

Det varme vand, som løber ud af varmtvands-/dampudløbet og kaffeudløbet, indeholder syre. Pas på ikke at komme i kontakt med opløsningen med afkalkningsmidlet.

8. Tryk på vælgeren ud for "OK✓" for at bekræfte, at opløsningen med afkalkningsmiddel er påfyldt. Displayet viser "DESCALING UNDERWAY PLEASE WAIT" [AFKALKNING UDFØRES VENT VENLIGST]: Programmet starter afkalkningsprogrammet, og opløsningen med afkalkningsmidlets løber ud af både varmtvands-/dampudløbet og kaffeudløbet. Med mellemrum udfører maskinen automatisk en række skylninger for at fjerne kalkrester indvendigt i maskinen.

Efter ca. 25 minutter afbryder maskinen afkalkningen.

9. "RINSE AND FILL WATER TANK UP TO MAX LEVEL" (fig. 4): Nu er apparatet klar til at skylle med rent vand Tøm beholderen, som blev anvendt til at opsamle afkalkningsvæsken, og tag vandbeholderen ud, tøm den, og skyl den under rindende vand. Fyld den op med rent vand til MAX-niveauet, og sæt den tilbage i maskinen.

10. "POSITION 2L CONTAINER OK TO START RINSING" [PLACER EN BEHOLDER PÅ 2L, TRYK OK FOR AT STARTE SKYLNING]: Sæt den tomme beholder, som blev brugt til at opsamle afkalkningsvæsken, tilbage under varmtvands-/dampudløbet og kaffeudløbet (fig. 7) og tryk på vælgeren ud for "OK✓".

11. Det varme vand løber først ud af kaffeudløbet og derefter af varmtvands-/dampudløbet. Displayet viser "RINSING UNDERWAY" [SKYLLER].

12. Når vandet i beholderen er brugt op tømmes beholderen, som er brugt til at opsamle skyllevandet.

13. (Hvis filteret er installeret) "INSERT FILTER INTO ITS HOUSING" [SÆT FILTER I HOLDEREN] (fig. 39). Tryk på vælgeren ud for "NEXT" [NÆSTE], og fjern vandbeholderen. Sæt filteret tilbage, hvis det er blevet fjernet forinden.

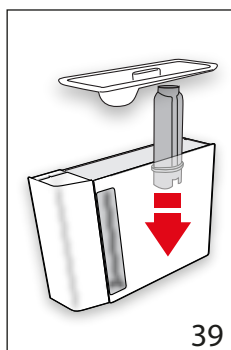

14. "RINSE AND FILL WATER TANK UP TO MAX LEVEL" [SKYL OG FYLD MED VAND TIL MAX-NIVEAU] (fig. 4): Fyld beholderen med rent vand til niveauet MAX.

15. "INSERT WATER TANK" [INDSÆT VANDBEHOLDER] (fig. 5). Indsæt vandbeholderen.

16. "POSITION 2L CONTAINER OK TO START RINSING" [PLACER EN BEHOLDER PÅ 2L, TRYK OK FOR AT STARTE SKYLNING]: Sæt den tomme beholder, som blev brugt til at opsamle afkalkningsvæsken, tilbage under varmtvands-/dampudløbet (fig. 7) og tryk på vælgeren ud for "OK✓".

17. Det varme vand løber ud af varmtvands-/dampudløbet, og displayet viser "RINSING UNDERWAY, PLEASE WAIT" [MASKINEN SKYLLER VENT VENLIGST];
18. "EMPTY DRIP TRAY" [TØM DRYPBAKKE] (fig. 38). Når anden skylning er afsluttet, fjern, tøm og sæt drypbakken (A14) og kaffegrumsbeholderen (A10) tilbage i maskinen: tryk på vælgeren ud for "NEXT>";
19. "DESCALE COMPLETE" [AFKALKNING AFSLUTTET]: Tryk på vælgeren ud for "OK ✓";
20. "FILL TANK WITH FRESH WATER" [FYLD BEHOLDEREN MED FRISK VAND]: Tøm beholderen, som blev brugt til at opsamle skyllevandet. Fjern vandbeholderen, og fyld op med rent vand til niveauet MAX. Sæt vandbeholderen tilbage i maskinen.

Afkalkningen er nu slut.

Bemærk!

- Hvis afkalkningscyklussen ikke afsluttes korrekt (f.eks. pga. strømafbrydelse), anbefales det at gentage cyklussen.
- Når afkalkningscyklussen er gennemført, er det normalt, at der er vand i kaffegrumsbeholderen (A10).
- Apparatet kræver en tredje skylning hvis vandbeholderen ikke er blevet fyldt til max-niveauet. Dette sikrer, at der ikke er noget afkalkningsmiddel tilbage i maskinens indvendige kredsløb. Husk at tømme drypbakken inden skylning startes;
- Det er normalt, at maskinen kræver to afkalkningscykluser tæt på hinanden, pga. maskinens højt-udviklede kontrolsystem.

16. INDSTILLING AF VANDETS HÅRDHEDSGRAD

Meddelelsen "DESCALING NEEDED - PRESS OK TO START (~45MIN) !" [AFKALKNING NØDVENDIG - TRYK OK FOR START] vises efter en forudbestemt periode i brug, som afhænger af vandets hårdhedsgrad.

Kaffemaskinen er fabriksindstillet til en hårdhedsgrad på "LEVEL 4" [GRAD 4]. Det er muligt at programmere kaffemaskinen i overensstemmelse med vandets reelle hårdhed i området. På den måde skal afkalkning udføres mindre ofte.

16.1 Måling af vandets hårdhedsgrad

1. Tag teststrimlen "TOTAL HARDNESS TEST" (C1), som er vedlagt brugsanvisningen på engelsk, ud af pakningen.
2. Dyp strimlen helt ned i et glas vand i ca. et sekund.
3. Tag strimlen op af vandet, og ryst den let. Efter cirka et minut dannes 1, 2, 3 eller 4 små røde firkanter alt efter vandets hårdhedsgrad. Hver firkant svarer til 1 niveau.

blødt vand	NIVEAU 1	
lidt hårdt vand	NIVEAU 2	
hårdt vand	NIVEAU 3	
meget hårdt vand	NIVEAU 4	

16.2 Indstilling af vandets hårdhedsgrad

1. Tryk på vælgeren (B2) ud for symbolet (B5) for at åbne menuen;
2. Rul gennem punkterne i menuen ved at trykke på vælgeren ud for "NEXT>" [NÆSTE], indtil displayet viser "WATER HARDNESS" [VANDETS HÅRDHEDSGRAD];
3. Tryk på vælgeren ud for "WATER HARDNESS" [VANDETS HÅRDHEDSGRAD];
4. "WATER HARDNESS, CURRENT UNDERLINED" [VANDETS HÅRDHEDSGRAD, AKTUEL UNDERSTREGET] Tryk på vælgeren ud for det ønskede niveau (Niveau 1 = blødt vand; Niveau 4 = meget hårdt vand);
4. Tryk på vælgeren ud for "ESC" for at gå tilbage til startside.

Nu er maskinen omprogrammeret i henhold til den nye indstilling af vandets hårdhedsgrad.

17. KALKFILTER

Nogle modeller er udstyret med et kalkfilter (C4): Hvis din model ikke er forsynet med filter, anbefaler vi, at du køber det hos et autoriseret De'Longhi servicecenter.

For en korrekt brug af filteret skal du følge disse anvisninger:

17.1 Installation af filteret

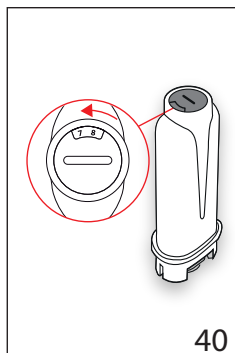

1. Tag filteret (C4) ud af pakken.
2. Tryk på vælgeren (B2) ud for symbolet (B5) for at åbne menuen;
3. Rul gennem punkterne i menuen ved at trykke på vælgeren ud for "NEXT>" [NÆSTE], indtil displayet viser "WATER FILTER" [KALKFILTER].
4. Tryk på pilen ud for "WATER FILTER" [KALKFILTER].

5. "TURN DATE INDICATOR TO NEXT 2 MONTHS" [DREJ DATOSKIVEN TIL DE NÆSTE 2 MÅNEDER] (fig. 40): Drej datoskiven indtil de næste 2 anvendelsesmåneder vises. Tryk på vælgeren ud for "NEXT>";

Bemærk venligst

Filteret har en holdbarhed på to måneder, hvis maskinen anvendes normalt, mens holdbarheden højst er 3 uger, hvis maskinen står ubenyttet hen med filteret installeret.

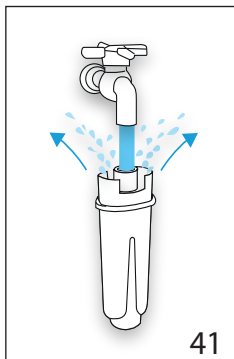

6. "RUN WATER INTO FILTER HOLE UNTIL IT COMES OUT" [LAD VAND LØBE IND I FILTERET, TIL DET LØBER OVER] (fig. 41): Filteret aktiveres ved at lade vand fra vandhanen løbe ned i filterets hul som vist på figuren, så vandet løber ud af åbningerne i siden i mere end ét minut. Tryk på vælgeren ud for "NEXT>";

7. Tag vandbeholderen (A16) ud af kaffemaskinen, og fyld den med vand.

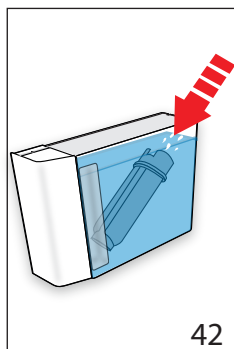

8. "IMMERSE FILTER TO EXPEL AIR BUBBLES" [SÆNK FILTERET I VAND FOR AT FJERNE LUFTBOBLER] (fig. 42): Kom filteret i vandtanken, og dyp det fuldstændigt i ca. 10 sekunder, mens det holdes lidt skråt og trykkes lidt ned, så luftboblerne slipper ud. Tryk på vælgeren ud for "NEXT>";

9. "INSERT FILTER INTO ITS HOUSING" [SÆT FILTER I HOLDEREN]: Sæt filteret i dets leje (A17 - fig. 39), og tryk det i bund. Tryk på vælgeren ud for "NEXT>";

10. "INSERT WATER TANK" [INDSÆT VANDBEHOLDER]: Luk låget på beholderen (A15), og sæt den tilbage på maskinen (fig. 5).

11. "POSITION 0,5L CONTAINER, OK TO ENABLE FILTER" [Placer en 0,5 L beholder, OK FOR AT AKTIVERE FILTER] (fig. 7): Placer beholderen under varmtvands-/dampudløbet (C6), og tryk på "OK✓": Udløbet starter og afbrydes automatisk.

Nu er filteret aktiveret, og du kan bruge maskinen.

17.2 Udskiftning af filteret

Udskift filteret (C4), når displayet (B1) viser "REPLACE WATER FILTER, PRESS OK TO START !" [UDSKIFT KALKFILTER, TRYK OK FOR AT STARTE]: Hvis man ønsker straks at fortsætte med afkalkningen trykkes på vælgeren (B2) ud for "OK✓", og følg trinnene fra punkt 5.

Hvis afkalkningen ønskes udskudt til et andet tidspunkt trykkes på vælgeren ud for "ESC": Displayet viser symbolet  for at minde om, at filteret skal udskiftes.. Udskift filteret ved at følge disse trin:

1. Tag beholderen (A16) og det brugte filter ud.
2. Tag det nye filter ud af pakken.
3. Tryk på vælgeren (B2) ud for symbolet  (B5) for at åbne menuen;
4. Tryk på vælgeren ud for  WATER FILTER" [KALKFILTER];
5. Tryk på pilen ud for  UDSKIFT WATER FILTER" [KALKFILTER];
6. Fortsæt med at følge trinnene vist i det foregående afsnit fra pkt. 5.



Nu er filteret aktiveret, og du kan bruge maskinen.

Bemærk!

Efter to måneders brug (se datoindikationen), eller hvis apparatet ikke har været brugt i 3 uger, skal filteret fjernes, også selvom maskinen ikke anmoder om det.

17.3 Udtagning af filter

Hvis man fortsat ønsker at anvende maskinen uden filteret (C4) skal man fjerne filteret og notere afmonteringen. Fortsæt som følger:

1. Tag beholderen (A16) og det brugte filter ud.
2. Tryk på vælgeren (B2) ud for symbolet  (B5) for at åbne menuen;
3. Tryk på vælgeren ud for  WATER FILTER" [KALKFILTER];
4. Tryk på vælgeren ud for "REMOVE WATER FILTER [FJERN KALKFILTER] 
5. "CONFIRM FILTER REMOVAL" [BEKRÆFT FJERN KALKFILTER] : tryk på vælgeren ud for "OK✓" (hvis man derimod ønsker at vende tilbage til menuen til indstillinger, trykkes på vælgeren ud for "ESC");
6. "FILTER REMOVED" [FILTER FJERNET]: Apparatet har gemt ændringen. Tryk på "OK✓" for at gå tilbage til startside.

Bemærk!

Efter to måneders brug (se datoindikationen), eller hvis apparatet ikke har været brugt i 3 uger, skal filteret fjernes, også selvom maskinen ikke anmoder om det.



18. TEKNISKE SPECIFIKATIONER

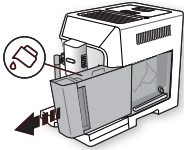
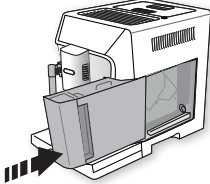
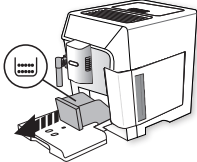

Spænding:	220-240 V~ 50-60 Hz maks. 10 A
Effekt:	1450 W
Tryk: 1,9 MPa (19 bar)	
Vandbeholderens kapacitet:	2 l
Dimensioner (LxHxD):	260x470x360 mm
Ledningslængde:	1200 mm
Vægt:	11,4 kg
Maks. kapacitet bønnebeholder	380 g
Frekvensbånd:	2400 - 2483,5 MHz
Maksimal transmissionseffekt:	10 mW

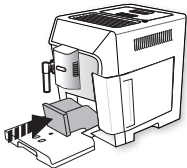
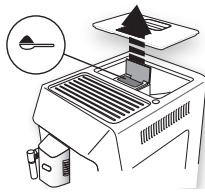
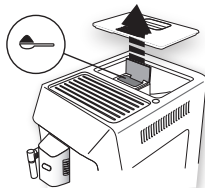
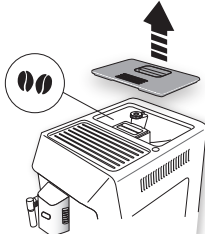

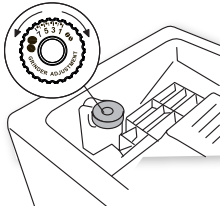

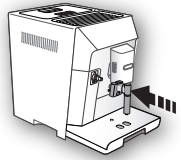
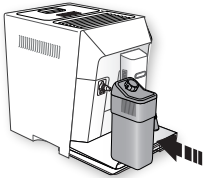
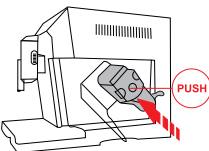

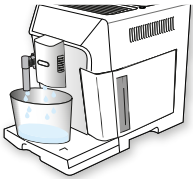
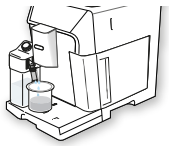

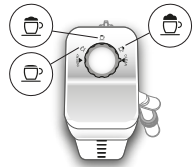
19. MEDDELELSER, DER VISES PÅ DISPLAYET

VIST MEDDELELSE	MULIG ÅRSAG	AFHJÆLPNING
<p>FILL TANK WITH FRESH WATER [FYLD BEHOLDEREN MED FRISK VAND]</p> 	Vandet i beholderen (A16) er ikke tilstrækkeligt.	Fyld beholderen med vand, og/eller indsæt den korrekt ved at trykke den i bund, indtil der lyder et klik.
<p>INSERT WATER TANK [INDSÆT VANDBEHOLDER]</p> 	Beholderen (A16) er ikke indsat korrekt.	Indsæt beholderen korrekt ved at trykke den i bund.
<p>EMPTY GROUNDS CONTAINER [TØM KAFFEGRUMSBEHOLDEREN]</p> 	Kaffegrumsbeholderen (A10) er fuld.	Tøm kaffegrumsbeholderen og drypbakken (A14), rengør dem og sæt dem på plads igen. Vigtigt: Når man tager drypbakken ud, skal kaffegrumsbeholderen altid tømmes, også selvom den kun er lidt fyldt. Gør man ikke det, kan det ske, at beholderen fyldes hurtigere end beregnet, og kaffemaskinen blokeres.

VIST MEDDELELSE	MULIG ÅRSAG	AFHJÆLPNING
<p data-bbox="124 161 349 239">INSERT GROUNDS CONTAINER (SÆT KAFFEGRUMSBEHOLD- DEREN I)</p> 	<p data-bbox="370 161 716 211">Kaffegrumsbeholderen er ikke blevet indsat efter rengøringen(A10).</p>	<p data-bbox="740 161 1083 211">Træk drypbakken (A14) ud, og indsæt kaffegrumsbeholderen.</p>
<p data-bbox="124 437 349 515">ADD GROUND COFFEE MAX. (KOM MALET KAFFE I MAX.) ONE MEASURE (EN MÅLESKE)</p>  <p data-bbox="126 726 198 759">↶ESC</p>	<p data-bbox="370 437 716 487">Der er valgt "formalet kaffe", men der er ikke kommet formalet kaffe i tragten (A4).</p>	<p data-bbox="740 437 1083 487">Kom formalet kaffe i tragten (fig. 12) og gentag funktionen</p>
<p data-bbox="124 779 349 857">ADD GROUND COFFEE MAX (KOM MALET KAFFE I MAX.) ONE MEASURE (EN MÅLESKE)</p>  <p data-bbox="288 1065 343 1106">OK✓</p>	<p data-bbox="370 779 716 829">Der er anmodet om en kaffe LONG med formalet kaffe</p>	<p data-bbox="740 779 1083 862">Kom formalet kaffe i tragten (A4) (fig. 12), og tryk på vælgeren ud for "OK✓" for at fortsætte og afslutte tilberedningen.</p>
<p data-bbox="124 1126 331 1176">FILL BEANS CONTAINER (FYLD BØNNEBEHOLDEREN)</p>  <p data-bbox="126 1428 198 1462">↶ESC</p>	<p data-bbox="370 1126 716 1192">Der er ikke flere kaffebønner. Kaffepulverskakten (A4) er tilstoppet.</p>	<p data-bbox="740 1126 1083 1247">Fyld bønnebeholderen (A3 - fig. 10). Tøm tragten vha. penslen (C5), som beskrevet i afsnittet "14.8 Rengøring af kaffepulvertragten".</p>

VIST MEDDELELSE	MULIG ÅRSAG	AFHJÆLPNING
<p>GROUND TOO FINE (FOR FINT MALET) ADJUST MILL (JUSTER KVÆRNEREN)</p>  <p>↳ESC</p>	<p>Malegraden er for fin, og kaffen strømmer for langsomt ud eller slet ikke.</p>	<p>Gentag kaffebrygningen, og drej justeringsknappen (A5) (fig. 9) et hak mod nummer 7 i urets retning, mens kværnen arbejder. Hvis kaffen stadig løber for langsomt ud, også efter at du har brygget mindst 2 kopper kaffe, skal du gentage justering ved at dreje justeringsknappen endnu et trin (afs. "7.5 Justering af kaffekværnen"). Hvis problemet ikke løses skal du kontrollere, at vandbeholderen (A16) er sat i helt til bunds.</p>
<p>SELECT. A MILDERE TASTE OR REDUCE COFFEE AMOUNT [VÆLG EN MILDERE AROMA ELLER BRUG MINDRE KAFFE]</p>  <p>↳ESC</p>	<p>Der er brugt for meget kaffe.</p>	<p>Vælg en mildere aroma ved at trykke på vælgeren (B2) ud for "AROMA" (B10), eller reducer kaffemængden (maks. 1 måleske).</p>
<p>SÆT VARMTVANDSUDLØBET I</p> 	<p>Varmtvandsudløbet (C6) er ikke indsat eller sat forkert i.</p>	<p>Tryk varmtvandsudløbet helt i bund.</p>
<p>SÆT MÆLKEBEHOLDEREN I.</p> 	<p>Mælkebeholderen (D) er ikke indsat korrekt.</p>	<p>Tryk mælkebeholderen helt i bund (fig. 17).</p>
<p>INSERTINFUSER ASSEMBLY [INDSÆT BRYGGEENHED]</p> 	<p>Bryggeenheden er ikke blevet indsat efter rengøringen (A19).</p>	<p>Rengør bryggeenheden som beskrevet i afsnittet "14.9 Rengøring af bryggeenheden".</p>

VIST MEDDELELSE	MULIG ÅRSAG	AFHJÆLPNING
<p>WATER CIRCUIT EMPTY [VANDKREDSLØB TOMT] PRESS OK TO START [TRYK PÅ OK FOR AT STARTE]</p>  <p style="text-align: right;">OK✓</p>	<p>Vandkredsløbet er tomt.</p>	<p>Tryk på vælgeren ud for "OK✓" og lad vandet løbe af udløbet (C6): Udløbet afbrydes automatisk.</p> <p>Hvis problemet ikke løses skal du kontrollere, at vandbeholderen (A16) er sat i helt til bunds.</p>
<p>PRESS OK TO CLEAN, OR TURN DIAL [TRYK PÅ OK FOR RENGØRING ELLER DREJ REGULATOREN]</p>  <p style="text-align: right;">OK✓</p>	<p>Mælkebeholderen er sat i med skumregulatore (D1) i positionen "CLEAN".</p>	<p>Hvis du ønsker at fortsætte med funktionen CLEAN [RENGØRING], tryk på vælgeren ud for "OK✓", eller drej skumregulatore til en af positionerne for mælkedrikke.</p>
<p>TURN DIAL TO CLEAN POSITION [DREJ MÆLKESKUMMERENS REGULERINGSSKIVE TIL POSITIONEN CLEAN]</p>  <p style="text-align: right;">ESC</p>	<p>Mælk er lige løbet ud, og derfor er det nødvendigt at fortsætte med rengøring af de indvendige rør i mælkebeholderen (D).</p>	<p>Drej skumregulatore (D1) til positionen CLEAN [RENGØRING] (fig. 19).</p>
<p>TURN FROTH ADJUSTMENT DIAL [DREJ SKUMREGULATOREN]</p> 	<p>Mælkebeholderen er sat i med skumregulatore (D1) i positionen "CLEAN".</p>	<p>Drej vælgeren til positionen for den ønskede skum.</p>

VIST MEDDELELSE	MULIG ÅRSAG	AFHJÆLPNING
<p>DESCALING NEEDED PRESS OK TO START [AFKALK- NING NØDVENDIG - TRYK OK FOR START] (CA. 45MIN.)</p>  <p>↻ESC OK✓</p>	Angiver, at du skal afkalke kaffemaskinen	Tryk på vælgeren ud for "OK✓" for at starte afkalkningen eller "↻ESC" hvis man ønsker at udføre den på et andet tidspunkt. Det er nødvendigt snarest muligt at udføre afkalkningsprogrammet, som beskrevet i kap. "15. Afkalkning".
<p>REPLACE FILTER [UDSKIFT KALKFILTER] PRESS OK TO START [TRYK PÅ OK FOR AT STARTE]</p>  <p>↻ESC OK✓</p>	Filteret (C4) er udløbet.	Tryk på vælgeren ud for "OK✓" hvis du ønsker at fjerne eller udskifte filteret, eller ESC, hvis man ønsker at gøre det på et andet tidspunkt. Følg instruktionerne i kap. "17. Kalkfilter".
<p>GENERAL ALARM [GENEREL ALARM]: REFER TO USER MANUAL / APP [SE BETJENINGSVEJLEDNINGEN / APP]</p> 	Kaffemaskinen er meget snavset indvendigt.	Rengør omhyggeligt kaffemaskinen, som beskrevet i kap. "14. Rengøring". Hvis kaffemaskinen stadig viser meddelelsen efter rengøringen, skal du rette henvendelse til et servicecenter.
	Husk, at det er nødvendigt at afkalke maskinen og/eller udskifte filteret (C4).	Det er nødvendigt snarest muligt at udføre afkalkningsprogrammet, som beskrevet i kap. "15. Afkalkning" og/eller udskift eller fjern det ved at følge instruktionerne i kap "17. Kalkfilter".
	Husk, at det er nødvendigt at rengøre mælkebeholderens indvendige kredsløb (D).	Drej skumregulatoren (D1) til positionen CLEAN [RENGØRING] (fig. 19).
	Husk, at det er nødvendigt at udskifte filteret (C4).	Udskift filteret, eller fjern det ved at følge instruktionerne i kap."17. Kalkfilter".
	Husk, at du skal afkalke kaffemaskinen.	Det er nødvendigt snarest muligt at udføre afkalkningsprogrammet, som beskrevet i kap. "15. Afkalkning". Det er normalt, at maskinen kræver to afkalkningscyklusser tæt på hinanden, pga. maskinens højt-udviklede kontrolsystem.
	Angiver, at energisparefunktionen er aktiv.	Du kan deaktivere energisparefunktionen ved at følge trinene i afs. "6.6 Energibesparelse"  .

VIST MEDDELELSE	MULIG ÅRSAG	AFHJÆLPNING
	Angiver, at maskinen er i bluetooth-forbindelse med en enhed.	
CLEANING UNDERWAY [MSKINEN RENGØRES] PLEASE WAIT [VENT VENLIGST]	Apparatet søger urenheder indvendigt i maskinen.	Vent, til apparatet igen er klar til brug, og vælg derefter den ønskede drik. Hvis problemet fortsætter, skal du rette henvendelse til et autoriseret servicecenter.

20. AFHJÆLPNING AF PROBLEMER















Herunder nævnes nogle mulige fejlfunktioner.

Hvis problemet fortsætter, skal du rette henvendelse til et servicecenter.

PROBLEM	MULIG ÅRSAG	AFHJÆLPNING
Kaffen er ikke varm.	Kopperne er ikke blevet forvarmede.	Opvarm kopperne ved at skylle dem med varmt vand (bemærk: du kan bruge varmtvandsfunktionen).
	Bryggeenheden er afkølet, fordi der er gået 2/3 minutter siden sidste brygning.	Opvarm bryggeenheden med en skylning, inden du tilbereder kaffe, ved at bruge funktionen (se afsnit "6.1 Skylning").
	Kaffetemperaturen er indstillet for lavt.	Indstil en højere kaffetemperatur gennem menuen (se afs. "6.7 Kaffetemperatur").
Kaffen er tynd eller for lidt cremet.	Kaffen er malet for groft.	Drej justeringsknappen (A5) et hak mod nummer 1 mod urets retning, mens kaffemøllen er i gang (fig. 9). Fortsæt med et hak ad gangen, til du opnår en tilfredsstillende brygning. Virkningen er først mærkbar efter tilberedning af 2 kopper kaffe (se afsnittet "7.5 Justering af kaffekværnen").
	Kaffen er ikke egnet.	Anvend kaffe til espressomaskine.
Kaffen løber for langsomt eller dråbevis ud.	Kaffen er malet for fint.	Drej justeringsknappen (A5) et hak mod nummer 7 i urets retning, mens kaffemøllen er i gang (fig. 9). Fortsæt med et hak ad gangen, til du opnår en tilfredsstillende brygning. Virkningen er først mærkbar efter tilberedning af 2 kopper kaffe (se afsnittet "7.5 Justering af kaffekværnen").
Der kommer ikke kaffe ud af en eller begge udløb på kaffestudsen.	Kaffestudserne (A8) er tilstoppede.	Rengør hanerne med en tandstik (fig. 27B).
Apparatet udleder ikke kaffe.	Apparatet registrerer snavs indeni: Displayet viser "Cleaning underway" [Maskinen rengøres].	Vent, til apparatet igen er klar til brug, og vælg derefter den ønskede drik. Hvis problemet fortsætter, skal du rette henvendelse til et autoriseret servicecenter.

VIST MEDDELELSE	MULIG ÅRSAG	AFHJÆLPNING
Maskinen tænder ikke.	Stikket er ikke indsat i stikkontakten.	Sæt stikket i stikkontakten (fig. 1).
Bryggeenheden kan ikke tages ud.	Slukningen af maskinen er ikke blevet udført korrekt.	Sluk ved at trykke på knappen  (A7) (se kap. "5. Slukning af apparatet").
Efter afkalkningscyklussens afslutning anmoder apparatet om en tredje skylning	Under de to skyllecycklusser er beholderen (A16) ikke blevet fyldt til niveauet MAX	Forsæt som anmodet af apparatet, men tøm drypbakken (A14) inden for at undgå, at vandet løber over.
Mælken løber ikke ud af udløbsrøret (D5)	Låget (D2) på mælkebeholderen (D) er snavset	Rengør låget som beskrevet i afsnittet "14.10 Rengøring af mælkebeholder".
Mælken har store bobler eller udledes i sprøjt (D5), eller er ikke tilstrækkeligt opskummet.	Mælken er ikke tilstrækkelig kold, eller det er ikke letmælk eller skummetmælk.	Anvend køleskabskold (cirka 5 °C) skummetmælk eller letmælk. Hvis resultatet endnu ikke er som ønsket, kan du prøve med et andet mærke mælk.
	Skumregulatoren (D1) er reguleret forkert.	Reguler som anført i kap. "8. Tilberedning af varme drikke med mælk".
	Låget (D2) eller skumregulatoren (D1) på mælkebeholderen er snavset	Rengør omhyggeligt låget og regulatoren som beskrevet i afsnittet "14.10 Rengøring af mælkebeholder".
	Varmtvands-/dampdysen (A9) er snavset	Rengør dysen som beskrevet i afs. "14.11 Rengøring af varmtvands-/dampdysen".
Kopvarmeren er varm, selvom den er slukket	Der er blevet tilberedt flere drikke hurtigt efter hinanden	
Maskinen er ikke i brug og udsender støj eller små damppest	Maskinen er klar til brug, eller er blevet slukket for nylig, og dråber af varm kondensat drypper inde i fordamperen	Dette er en del af apparatets normale drift; Tøm drypbakken for at begrænse det.

SISÄLTÖ

1. JOHDANTO.....	169
1.1 Suluisia olevat kirjaimet	169
1.2 Ongelmat ja korjaustoimenpiteet	169
1.3 Lataa sovellus!.....	169
2. KUVAUS	169
2.1 Keittimen kuvaus (sivu 3 - A).....	169
2.2 Kotisivun kuvaus (päänäyttö) (sivu 2 - B).....	169
2.3 Lisävarusteiden kuvaus (sivu 2 - C).....	170
2.4 Maitosäiliön kuvaus (sivu 2 - D).....	170
3.  ENNEN KEITTIMEN KÄYTTÖÖNOTTOA....	170
4.  KEITTIMEN KÄYNNISTYS	170
5. KEITTIMEN SAMMUTUS.....	170
6.  VALIKON ASETUKSET	171
6.1 Huuhtelu	171
6.2 Kalkinpoisto	171
6.3 Vesisuodatin	171
6.4 Juoman asetukset	171
6.5 Automaattinen sammutus (standby)	171
6.6 Energian säästö	171
6.7 Kahvin lämpötila	172
6.8 Veden kovuus	172
6.9 Valitse kieli	172
6.10 Äänimerkki	172
6.11 Kupin valo	172
6.12 Bluetooth	172
6.13 Oletusarvot	172
6.14 Tilastotiedot	173
6.15 Muokkaa profilia	173
7.  KAHVIN VALMISTUS	173
7.1 Kahvin maun valinta	173
7.2 Kahvimäärän valinta	173
7.3 Kahvin valmistus kahvipavuista	173
7.4 Kahvin valmistus esijauhetausta kahvista...174	
7.5 Kahvimyllyn säätö.....	174
7.6 Jos haluat kuumempaa kahvia.....	174
8.  KUUMIEN MAITOUUMIEN VALMISTUS .	175
8.1 Maitosäiliön täyttö ja kiinnitys.....	175
8.2 Vaahtomäärän säätö	175
8.3 Maitopohjaisten juomien automaattinen valmistus.....	175
8.4 Maitosäiliön puhdistus jokaisen käytön jälkeen	176
9.  KUUMAN VEDEN VALUTUS	176
10.  HÖYRYN SUIHKUTUS	176
10.1 Neuvoja höyryyn käyttöön maidon vaahdottamisessa	176
10.2 Kuumavesi-/höyrysuuttimen puhdistus käytön jälkeen.....	176
12.  JUOMIEN MUOKKAAMINEN	177
13.  OMAN KÄYTTÄJÄPROFIILIN TALLENNUS	178
14.  PUHDISTUS.....	178
14.1 Keittimen puhdistus.....	178
14.2 Keittimen sisäpiirin puhdistus.....	178
14.3 Sakkasäiliön puhdistus.....	178
14.4 Tippa-alustan ja kondenssiveden alustan puhdistus	178
14.5 Keittimen sisäosien puhdistus	179
14.6 Vesisäiliön puhdistus.....	179
14.7 Kahvisuuttimien puhdistus	179
14.8 Kahvijauhuesuppilon puhdistus	179
14.9 Uutinyksikön puhdistus.....	179
14.10Maitosäiliön puhdistus.....	179
14.11Kuumavesi-/höyryputken puhdistus	180
15.  KALKINPOISTO	180
16.  VEDEN KOVUUDEN OHJELMOINTI... 181	
16.1 Veden kovuuden mittaus	181
16.2 Veden kovuuden ohjelmointi	181
17.  PEHMENNYSSUODATIN	182
17.1 Suodattimen asentaminen.....	182
17.2 Suodattimen vaihto	182
17.3 Suodattimen poisto.....	182
18. TEKNISET TIEDOT	183
19.  NÄYTÖLLE ILMESTYVÄT VIESTIT	183
20.  VIANETSINTÄ	188

Lue aina turvallisuusohjeet sisältävä asiakirja ennen laitteen käyttöä.

1. JOHDANTO

Kiitämme, että valitsit valmistamamme automaattisen kahvi- ja cappuccinokeittimen.

Varaa itsellesi muutama minuutti tutustuaksesi käyttöohjeisiin. Näin vältät vaaratilanteita ja keittimen vahingoittumiselta.

1.1 Suluisia olevat kirjaimet

Sulkumerkkien välissä olevilla kirjaimilla viitataan laitteen kuvauksen yhteydessä annettuihin selityksiin (sivu 2–3).

1.2 Ongelmat ja korjaustoimenpiteet

Yritä ratkaista mahdolliset ongelmat noudattamalla varoituksia, jotka on annettu luvuissa "20. Näytölle ilmestyvät viestit" ja "21. Vianetsintä".

Mikäli näistä ohjeista ei ole apua tai kaipaat lisätietoja, ota yhteys asiakaspalveluun soittamalla liitteenä olevassa asiakaspalvelulehtisessä osoitettuun numeroon.

Soita takuutodistuksessa osoitettuun puhelinnumeroon, mikäli asuinmaasi ei ole lehtisessä. Jos korjauksia tarvitaan, käänny ainoastaan De'Longhin teknisen huoltopalvelun puoleen. Osoitteet on lueteltu keittimen mukana toimitetussa takuutodistuksessa.

1.3 Lataa sovellus!



De'Longhi Coffee Link -sovelluksen ansiosta joitakin toimintoja voidaan ohjata etäkäytössä.

Sovelluksesta löytyy myös tietoja, neuvoja ja kahvin maailmaa koskevia mielenkiintoisia aiheita. Sovelluksen ansiosta kaikki keittintä koskevat tiedot ovat ulottuvillasi.



Tämä symboli korostaa toiminnot, joita voidaan ohjata tai katsella sovelluksessa.

Lisäksi on mahdollista luoda jopa 6 uutta juomaa ja ladata ne keittimeen.

Tärkeää:

Tarkista yhteensopivat laitteet sivulta "compatibledevices.delonghi.com".

2. KUVAUS

2.1 Keittimen kuvaus (sivu 3 - A)

- A1. Kahvipapusaälliön kansi
- A2. Esijauhetun kahvin suppilon kansi
- A3. Kahvipapusaälliö
- A4. Esijauhetun kahvin suppilo
- A5. Jauhatuskarkeuden säätönuppi
- A6. Kuppialusta
- A7. Näppäin (U): keittimen käynnistämiseksi tai sammuttamiseksi (standby)
- A8. Korkeuden mukaan säädettävä kahvisuutin
- A9. Kuumavesi-/höyryputki
- A10. Sakkasaälliö
- A11. Kuppialusta
- A12. Tippa-alustan veden tason osoitin
- A13. Alustan ritilä
- A14. Tippa-alusta
- A15. Vesisaälliön kansi
- A16. Vesisaälliö
- A17. Veden pehmennyssuodattimen paikka
- A18. Uutinyksikön luukku
- A19. Uutinyksikkö
- A20. Virtajohto
- A21. Tippa-alustan kondenssiveden

2.2 Kotisivun kuvaus (päänäyttö) (sivu 2 - B)

- B1. Näyttö
- B2. Valitsin
- B3. Juomien valintavalikko (poikkeavat suoravalintaisista juomista):
DOPPIO+
AMERICANO
2X ESPRESSO
CAPPUCCINO+
CAPPUCCINO MIX
CAFFELATTE
FLAT WHITE
ESPRESSO MACCHIATO
TEETOIMINTO
KUUMA VESI
HÖYRY;
- B4. Ohjelmoitavat profiilit (ks. "13. Oman käyttäjäprofiilin tallennus")
- B5. : keittimen asetusvalikko
- B6. valikko juomien asetusten muokkaamiseen
- Suo-** **ravalintaiset:**
- B7. Espresso
- B8. Coffee
- B9. Long
- B12. Milk (kuuma maito)

- B13. Latte macchiato
 B14. Cappuccino
 B10. Valittu maku (vakio tai muokattu)
 B11. Valittu määrä (vakio tai muokattu)

2.3 Lisävarusteiden kuvaus (sivu 2 - C)

- C1. Reagenssiluska "Total Hardness Test" (liitetty englannin-kielisten ohjeiden sivulle 2).
 C2. Esijauhutun kahvin annoslusikka
 C3. Kalkinpoistoaine
 C4. Pehmennysuodatin (*vain joissakin malleissa)
 C5. Puhdistussuti
 C6. Kuumavesi-/höyrysuutin
 C7. Suuttimen vapautuspainike

2.4 Maitosäiliön kuvaus (sivu 2 - D)

- D1. Vaahdon ja CLEAN-toiminnon säätönappi
 D2. Maitosäiliön kansi
 D3. Maitosäiliö
 D4. Maidon imuputki
 D5. Vaahdotetun maidon suutin (säädettävä)

3. ENNEN KEITTIMEN KÄYTTÖÖNOTTOA

Tärkeää!

- Huuhtelee ensimmäisellä käyttökerralla kuumalla vedellä kaikki irrotettavat osat, jotka joutuvat kosketuksiin veden tai maidon kanssa.
- Kahvimyllyssä olevat kahvijäämät johtuvat ennen keittimen myyntiä tehdyistä toimintatesteistä, ja ne kertovat tunnollisuudestamme tuotteidemme valmistuksessa.
- Säädä veden kovuus mahdollisimman pian noudattamalla ohjeita, jotka on annettu käyttöohjeiden luvussa "16. Veden kovuuden ohjelmointi".

- Kytke laite sähkövirtaan (kuva 1).
- "SELECT LANGUAGE": Paina valisinta (B2) kohdassa "NEXT>"; kunnes näyttöön (B1) ilmestyy haluamasi kieli: paina sitten valitsinta kielen kohdalla.

Toimi tämän jälkeen keittimen näytölle ilmestyvien ohjeiden mukaisesti:

- "TÄYTÄ VESISÄILIÖ RAIKKAALLA VEDELLÄ": irrota vesisäiliö (kuva 2), avaa kansi (kuva A15) (kuva 3), täytä se raikkaalla vedellä aina (säiliön sisäpuolella olevaan) MAX-linjaan saakka (kuva 4), sulje kansi ja aseta säiliö takaisin paikoilleen (kuva 5).
- "ASETA VESISUUTIN PAIKOILLEEN": Tarkista, että kuumavesi-/höyrysuutin (C6) on asetettu putkeen (A9) (kuva 6) ja laita sen alle tilavuudeltaan vähintään 100 ml:n astia (kuva 7).

- "PIIRI TYHJÄ PAINA OK ALOITTAMISEKSI": paina valitsinta kohdassa "OK ✓" vahvistaaksesi: keitin annostelee vettä suuttimesta (kuva 8) ja sammuu sitten automaattisesti. Nyt kahvinkeitin on käyttövalmis.

Huomaa!

- Valmista keittimen ensimmäisen käyttöönoton yhteydessä 4-5 cappuccinoa. Vasta tämän ensikäytön jälkeen maku on paras mahdollinen.
- Ensimmäisellä käyttökerralla vesipiiri on tyhjä, minkä vuoksi keitin saattaa pitää kovaa ääntä. Ääni vaimenee piirin täyttyessä.
- Ensimmäisten 5-6 cappuccinon valmistuksen aikana on täysin normaalia, että veden kiehuaan liittyvä ääni kuuluu: myöhemmin ääni vaimenee.
- Keittimen parhaan suorituskyvyn vuoksi kannattaa asentaa pehmennysuodatin (C4) noudattamalla ohjeita, jotka on annettu käyttöohjeiden luvussa "17. Pehmennysuodatin". Jos mallissasi ei ole suodatinta, sellaisen voi pyytää De'Longhin valtuutetuista huoltokeskuksista.

4. KEITTIMEN KÄYNNISTYS

Huomaa!

Keitin suorittaa esilämmitys- ja huuhteluohjelman aina käynnistymisen yhteydessä. Älä keskeytä tätä ohjelmaa. Kahvinkeitin on käyttövalmis vasta tämän ohjelman suorittamisen jälkeen.

- Jos haluat käynnistää keittimen, paina näppäintä  (A7-kuva 8): näytölle ilmestyy viesti "LÄMMITYS MENEILLÄÄN ODOTA, OLE HYVÄ".
- Lämmityksen jälkeen näytölle ilmestyy seuraava viesti: "HUUHTELU MENEILLÄÄN, ODOTA, OLE HYVÄ". Näin keitin lämmittää säiliön ja valuttaa kuumaa vettä sisäisiin kanaviin, jotta myös nämä lämpenisivät.

Keittimen lämpötila on oikea, kun päänäyttö (kotisivu) tulee esiin.

5. KEITTIMEN SAMMUTUS

Jokaisen sammutuksen yhteydessä keitin suorittaa automaattisen huuhtelun, mikäli kahvia on valmistettu.

- Sammuta keitin painamalla näppäintä  (A7-kuva 9).
- Näytölle ilmestyy kirjoitus "SAMMUTUS MENEILLÄÄN, ODOTA OLE HYVÄ": Jos näin on ohjelmoitu, keitin suorittaa huuhtelun ja sammuu (stand-by).

Huomaa!

Mikäli et aio käyttää keitintä pitkään aikaan, kytke se irti verkkovirrasta.

Varoitus!



Älä koskaan irrota pistoketta pistorasiasta ennen kuin olet sammuttanut laitteen näppäimestä  (standby).

6. VALIKON ASETUKSET

6.1 Huuhtelu

Tällä toiminnolla kuumaa vettä voidaan annostella kahvisuuttimesta (A8) ja kuumavesi-/höyrysuuttimesta (C6), jos se on laitettu, niin että koneen sisäinen piiri puhdistuu ja lämpenee. Aseta astia kahvi- ja kuumavesisuuttimen alle (tilavuus väh. 100 ml) (kuva 7).

Kytke toiminto päälle seuraavasti:

1. Paina valitsinta (B2) symbolin  (B5) kohdalla valikkoon siirtymiseksi;
2. Paina valitsinta kohdassa  "HUUHTELU";
3. Muutaman sekunnin kuluttua ensin kahvisuuttimesta ja sitten kuumavesi-/höyrysuuttimesta (jos paikoillaan) tulee kuumaa vettä, joka puhdistaa ja lämmittää keittimen sisäpiirin. Näytölle ilmestyy kirjoitus "HUUHTELU MENEILLÄÄN, ODOTA, OLE HYVÄÄ" ja palkki, joka näyttää valmistumisen edistymisen vaihe vaiheelta;
4. Voit keskeyttää huuhtelun painamalla valitsinta kohdassa "STOP  " tai odottaa, että se keskeytyy automaattisesti.

Tärkeää!

- Jos keittintä ei käytetä 3–4 päivään, seuraavalla käyttökeralla kannattaa tehdä 2–3 huuhtelua ennen käyttöä.
- On aivan normaalia, että kyseisen toiminnon jälkeen saksäiliössä (A10) on vettä.

6.2 Kalkinpoisto



Kalkinpoistoon liittyviä ohjeita varten, ks. luku "15. Kalkinpoisto".





6.3 Vesisuodatin

Suodattimen (C4) asennuksen ohjeita on luvussa "17. Pehmennyssuodatin".

6.4 Juoman asetukset

Tässä osassa voit tutustua muokattuihin asetuksiin ja palauttaa tarvittaessa jokaisen yksittäisen juoman oletusarvot.

1. Paina valitsinta (B2) symbolin  (B5) kohdalla valikkoon siirtymiseksi;
2. Selaa valikon kohtia painamalla valitsinta kohdassa "NEXT>", kunnes näkyviin tulee  "JUOMAN ASETUKSET";
3. Paina valitsinta kohdalla  "JUOMAN ASETUKSET": näyttöön ilmestyy paneeli, jossa on ensimmäisen juoman arvot;

4. Käyttäjaprofiili näkyy korostettuna näytöllä. Arvot näkyvät pystypalkkeissa. Oletusarvon kohdalla on symboli  ja voimassa olevan arvon kohdalla on täyttyvä pystypalkki;
5. Asetusvalikkoon palataan painamalla valitsinta kohdassa  "ESC". Selataksesi ja saadaksesi näkyville juomat, paina valitsinta kohdassa "NEXT>";
6. Jos haluat nollata näytöllä näkyvän juoman oletusarvot, paina vastaavaa valitsinta kohdassa  "RESET";
7. "VAHVISTA NOLLAUS?": jos haluat vahvistaa, paina valitsinta kohdassa "OK ✓" (peruuttamiseksi paina valitsinta kohdassa  "ESC");
8. ""OLETUSARVOT ASETETTU": paina "OK ✓".

Juoma on ohjelmoitu uudelleen oletusarvoihin. Jatka muiden juomien kanssa tai palaa kotisivulle painamalla 2 kertaa nuolta kohdassa  "ESC".







Tärkeää!

- Jos haluat muokata jonkin muun profiilin juomia, palaa kotisivulle, valitse haluamasi profiili (B4) ja toista toimenpide.
- Jos haluat palauttaa kaikkien profiilin juomien oletusarvot, katso kappale "6.13 Oletusarvot".

6.5 Automaattinen sammutus (standby)

Voit asettaa automaattisen sammutuksen, jotta keitin sammusi 15 tai 30 minuutin tai 1, 2 tai 3 tunnin kuluttua viimeisestä käyttökerrasta.





Automaattinen sammutus ohjelmoidaan seuraavalla tavalla:

1. Paina valitsinta (B2) symbolin  (B5) kohdalla valikkoon siirtymiseksi;
2. Selaa valikon kohtia painamalla valitsinta kohdassa "NEXT>"; kunnes näkyviin tulee "AUT. SAMMUTUS ";
3. Paina valitsinta kohdassa "AUT. SAMMUTUS ";
4. Valitse haluamasi aikaväli painamalla valintanuolia, jotka vastaavat kohtia  (lisäys) tai  (vähennys);
5. Vahvista painamalla valitsinta kohdassa "OK ✓";
6. Paina valitsinta kohdassa  "ESC" palataksesi kotisivulle. Nyt automaattinen sammutus on ohjelmoitu uudelleen.

6.6 Energian säästö

Tämän toiminnon avulla energiansäästötila voidaan kytkeä päälle tai pois päältä. Kun toiminto on päällä, pienempi energiankulutus voidaan taata eurooppalaisten määräysten mukaisesti.





Energiansäästötila laitetaan päälle ja pois päältä seuraavasti:

1. Paina valitsinta (B2) symbolin  (B5) kohdalla valikkoon palaamiseksi.
2. Selaa valikon kohtia painamalla valitsinta kohdassa "NEXT>"; kunnes näkyviin tulee "ENERGIAN SÄÄSTÖ".
3. Paina valitsinta kohdassa "ENERGIAN SÄÄSTÖ" laittaaksesi toiminnon pois päältä  tai päälle .
4. Paina valitsinta kohdassa  "ESC" palataksesi kotisivulle.

Viereiselle näytölle ilmestyy vastaava symboli sen osoittamiseksi, että toiminto on laitettu päälle.

6.7 Kahvin lämpötila

Jos haluat muuttaa kahviveden lämpötilaa, toimi seuraavasti:

1. Paina valitsinta (B2) symbolin  (B5) kohdalla valikkoon siirtymiseksi;
2. Selaa valikon kohtia painamalla valitsinta kohdassa "NEXT>", kunnes näkyviin tulee  KAHVINLÄMPÖTILA";
3. Paina valitsinta kohdassa  KAHVIN LÄMPÖTILA": näyttöön (B1) ilmestyvät valitut arvot (tämänhetkinen arvo on alleviivattu);
4. Paina valitsinta sen arvon kohdalla, jonka haluat asettaa (ALHAINEN, NORMAALI, KORKEA, MAKSIMI);
5. Paina 2 kertaa valitsinta kohdassa "  ESC" palataksesi kotisivulle.





6.8 Veden kovuus

Katso veden kovuuden ohjelmointiin liittyviä ohjeita luvusta "16.

Veden kovuuden ohjelmointi".





6.9 Valitse kieli

Jos haluat muuttaa näytön (B1) kieltä, toimi seuraavasti:

1. Paina valitsinta (B2) symbolin  (B5) kohdalla valikkoon siirtymiseksi;
2. Selaa valikon kohtia painamalla valitsinta kohdassa "NEXT>", kunnes näkyviin tulee "ASETA KIELI ";
3. Paina valitsinta kohdassa "ASETA KIELI ";
4. Paina valitsinta sen kielen kohdalla, jonka haluat valita (paina valitsinta kohdassa NEXT> saadaksesi esiin kaikki käytettävissä olevat kielet).
5. Paina 2 kertaa valitsinta kohdassa "  ESC" palataksesi kotisivulle.

6.10 Äänimerkki

Tämän toiminnon avulla on mahdollista laittaa äänimerkki päälle tai pois päältä. Äänimerkki soi, kun kuvakkeita painetaan ja kun varusteita asetetaan/irrotetaan. Äänimerkki laitetaan päälle ja pois päältä seuraavasti:





1. Paina valitsinta (B2) symbolin  (B5) kohdalla valikkoon siirtymiseksi;
2. Selaa valikon kohtia painamalla valitsinta kohdassa "NEXT>", kunnes näkyviin tulee "ÄÄNIMERKKI".
3. Paina valitsinta kohdassa "ÄÄNIMERKKI" laittaaksesi toiminnon pois päältä () tai päälle ().
4. Paina valitsinta kohdassa "  ESC" palataksesi kotisivulle.

6.11 Kupin valo

Tämän toiminnon avulla kupin valo laitetaan päälle tai pois päältä.





Valot syttyvät palamaan jokaisen kahvin ja maitopohjaisen juoman sekä huuhtelun yhteydessä.

Toiminto laitetaan päälle ja pois päältä seuraavasti:

1. Paina valitsinta (B2) symbolin  (B5) kohdalla valikkoon siirtymiseksi;
2. Selaa valikon kohtia painamalla valitsinta kohdassa "NEXT>", kunnes näkyviin tulee "KUPIN VALO";
3. Paina valitsinta kohdassa "KUPIN VALO" laittaaksesi toiminnon pois päältä () tai päälle ();
4. Paina valitsinta kohdassa "  ESC" palataksesi kotisivulle.

6.12 Bluetooth

Tällä toiminnolla laitetaan päälle tai pois päältä PIN-suojaus, jolla luodaan yhteys keittimen ja laitteen välille.

1. Paina valitsinta (B2) symbolin  (B5) kohdalla valikkoon siirtymiseksi;
2. Selaa valikon kohtia painamalla valitsinta kohdassa "NEXT>", kunnes näkyviin tulee "BLUETOOTH";
3. Paina valitsinta kohdassa "BLUETOOTH": näyttöön (B1) ilmestyy koneen sarjanumero (19 lukua) ja 4-lukuinen numero (PIN);
4. Paina valitsinta ottaaksesi pois päältä () tai laittaaksesi päälle () pin-koodin pyynnön, kun luodaan yhteys sovelluksen välityksellä
5. Paina 2 kertaa valitsinta kohdassa "  ESC" palataksesi kotisivulle.

Keittimen esiasetettu PIN-koodi on "0000". PIN-koodi kannattaa vaihtaa. Vaihto tehdään suoraan SOVELLUKSESTA.





Tärkeää!

Keittimen Bluetooth-toiminnossa näkyvän sarjanumeron ansiosta keitin voidaan tunnistaa tarkalleen, kun yhteys SOVELLUKSEEN luodaan.

6.13 Oletusarvot

Tämän toiminnon avulla voit palauttaa valikon kaikki oletusasetukset (poikkeuksena kieliasetus, joka pysyy ennallaan).

Oletusarvot palautetaan seuraavalla tavalla:

1. Paina valitsinta (B2) symbolin  (B5) kohdalla valikkoon siirtymiseksi;
2. Selaa valikon kohtia painamalla valitsinta kohdassa "NEXT>", kunnes näkyviin tulee  OLETUSARVOT";
3. Paina valitsinta kohdassa  OLETUSARVOT": näyttöön (B1) ilmestyy "ASETETAANKO OLETUSARVOT?": paina valitsinta kohdassa "OK✓" vahvistaaksesi (tai paina valitsinta kohdassa "  ESC" peruuttaaksesi);
4. "OLETUSARVOT ASETETTU". paina valitsinta kohdassa "OK✓" vahvistaaksesi;
5. Paina valitsinta kohdassa "  ESC" palataksesi kotisivulle.

6.14 Tilastotiedot

Tämän toiminnon avulla voidaan tarkastella keittimen tilastotietoja. Pääset tarkastelemaan tilastotietoja seuraavasti:

1. Paina valitsinta (B2) symbolin  (B5) kohdalla valikkoon siirtymiseksi;
2. Selaa valikon kohtia painamalla valitsinta kohdassa "NEXT>"; kunnes näkyviin tulee "TILASTOTIEDOT";
3. Paina valitsinta kohdassa "TILASTOTIEDOT" ja tarkista kaikki tilastotiedot selaamalla kohtia valitsimella joka on kohdassa "NEXT>";
4. Paina 2 kertaa "ESC": keitin palaa kotisivulle.

6.15 Muokkaa profiilia







Profiilin kuvake voidaan yksilöllistää seuraavasti:

1. Paina valitsinta (B2) symbolin  (B5) kohdalla valikkoon siirtymiseksi;
2. Selaa valikon kohtia painamalla valitsinta kohdassa "NEXT>"; kunnes näkyviin tulee "ÄÄNIMERKKI".
3. Paina valitsinta kohdassa "MUOKKAA PROFILIA";
4. Paina valitsinta sen kuvakkeen kohdalla, jonka haluat valita (paina valitsinta kohdassa "NEXT>" voidaksesi tarkastella kaikkia käytettävissä olevia kuvakkeita);
5. Paina 2 kertaa valitsinta kohdassa "ESC" palataksesi kotisivulle.

7. KAHVIN VALMISTUS

7.1 Kahvin maun valinta





Valitse kotisivulta haluamasi maku painamalla valitsinta (B2) kohdassa "MAKU" (B10):

	(Ks. "7.4 Kahvin valmistus esijauhetausta kahvista")
	X-MIETO
	MIETO
	NORMAALI
	VOIMAKAS
	X-VOIMAKAS
	Oma (jos ohjelmoitu) / Vakio

Annostelun jälkeen makuasetus palaa arvoon  .

7.2 Kahvimäärän valinta

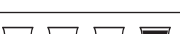
Valitse kotisivulta kuppiin haluamasi kahvin määrä painamalla valitsinta (B2) kohdassa "MÄÄRÄ" (B11):

	MÄÄRÄ SMALL
	MÄÄRÄ MEDIUM
	MÄÄRÄ LARGE
	MÄÄRÄ X-LARGE
	Oma (jos ohjelmoitu) / Vakio

Annostelun jälkeen asetukset palautuvat arvoon  .

7.3 Kahvin valmistus kahvipavuista

Varoitus!

Älä käytä kahvimyllyssä vihreitä, sokeroituja tai täytettyjä kahvipapuja, sillä ne saattavat tarttua kahvimyllyyn ja vahingoittaa sen korvauskelvottomaksi.

1. Kaada kahvipavut tarkoitusta varten olevaan kahvipapusailiin (A3) (kuva 10).
2. Aseta kuppi kahvisuuttimien (A8) alle.
3. Madalla suutinta niin, että se on mahdollisimman lähellä kuppeja (kuva 11). Näin saat parempaa vaahtoa.
4. Valitse sitten haluamasi kahvi.

Suoravalintaiset:

- Espresso (B7)
- Coffee (B8)
- Long (B9)

Valittavissa valikosta "juomien valinta" (B3):

- DOPPIO+
 - AMERICANO
 - 2X ESPRESSO
5. Valmistus alkaa, ja näyttöön (B1) ilmestyy valitun juoman kuva ja palkki, joka täyttyy valmistuksen edetessä.

Huomaa:

- Voit valmistaa samanaikaisesti 2 ESPRESSO -kupillista painamalla myös vastaavaa valitsinta "2X  " 1 ESPRESSO -kupillisen valmistuksen aikana (kuva jää näkyviin muutaman sekunnin ajaksi valmistuksen aluksi).
- Keittimen valmistaessa kahvia annostelu voidaan keskeyttää millä hetkellä tahansa painamalla valitsinta (B2), joka vastaa kohtaa "STOP X".
- Heti kun annostelu on päättynyt, ja haluat lisätä kupissa olevaa kahvin määrää, riittää, että painaa valitsinta (B2) kohdassa "EXTRA +": kun haluttu määrä on saavutettu, paina valitsinta kohdassa "STOP X".

Keitin on heti uudelleen käyttövalmis valmistuksen jälkeen.

Huomaa!

- Käytön aikana näyttöön voi ilmestyä joitakin viestejä (TÄYTÄ VESISÄILIÖ, TYHJENNÄ SAKKASÄILIÖ jne.). Niiden merkitys on annettu luvussa "20. Näytölle ilmestyvät viestit".
- Jos haluat kuumempaa kahvia, katso kappaletta "7.6 Jos haluat kuumempaa kahvia". (sivu).
- Jos kahvi valuu tippumalla tai se on liian laihaa, vaahtoa on liian vähän tai se on liian kylmää, lue ohjeet, jotka on annettu käyttöohjeiden kappaleessa "7.5 Kahvimyllyn säätö" ja luvussa "21. Vianetsintä".
- Jokaisen kahvin valmistus voidaan yksilöllistää (katso lukuja "12. Juomien muokkaaminen " ja "13. Oman käyttäjän profiilin tallennus").
- Jos "Energian säästö" -tila on päällä, ensimmäisen kahvin annostelu saattaa kestää muutaman sekunnin.

7.4 Kahvin valmistus esijauhutusta kahvista

Varoitus!

- Älä koskaan kaada esijauhetta kahvia keittimeen, joka ei ole päällä. Kahvi saattaa joutua keittimen sisäosiin ja liata sen. Muuten keitin saattaa vahingoittua.
- Älä koskaan kaada suppilon yhtä tasaista annoslusikallista (C2) enempää kahvia. Muuten kahvia voi joutua keittimen sisään liaten sen tai suppilo (A4) voi tukkiutua.
- Esijauhetta kahvia käyttäessäsi voit valmistaa vain yhden kahvikupillisen kerrallaan.

1. Paina valitsin (B2) kohdassa "MAKU" (B10), kunnes näyttöön (B1) ilmestyy "☞" (jauhettu).
2. Avaa esijauhetun kahvin suppilon kansi (A2).
3. Varmista, ettei suppilo (A4) ole tukossa ja kaada suppilon sitten yksi tasainen annoslusikallinen esijauhetta kahvia (kuva 12).
4. Aseta kuppi kahvisuuttimien alle (A8) (kuva 11).
5. Valitse sitten haluamasi kahvi.

Suoravalintaiset:

- Espresso (B7)
- Coffee (B8)
- Long (B9)

Valittavissa valikosta "juomien valinta" (B3):

- AMERICANO

6. Valmistus alkaa ja näytölle ilmestyy valitun juoman kuvake ja palkki, joka näyttää vaihe vaiheelta juoman valmistumisen.

Huomaa:

- Keittimen valmistaessa kahvia annostelu voidaan keskeyttää millä hetkellä tahansa painamalla valitsinta (B2), joka vastaa kohtaa "STOP X".

- Heti kun annostelu on päättynyt, ja haluat lisätä kupissa olevaa kahvin määrää, riittää, että painaa valitsinta (B2) kohdassa "EXTRA +": kun haluttu määrä on saavutettu, paina valitsinta kohdassa "STOP X".

Keitin on heti uudelleen käyttövalmis valmistuksen jälkeen.

Varoitus! LONG-kahvin valmistus:

Valmistuksen puoleksavälissä esiin tulee viesti "LISÄÄ KAHVI-JAUHE, KORK. 1 ANNOSLUSIKALLINEN". Lisää sitten tasainen annoslusikallinen esijauhetta kahvia ja paina valitsinta (B2) kohdassa "OK ✓".

Tärkeää!

- Käytön aikana näyttöön voi ilmestyä joitakin viestejä (TÄYTÄ VESISÄILIÖ, TYHJENNÄ SAKKASÄILIÖ jne.). Niiden merkitys on annettu luvussa "20. Näytölle ilmestyvät viestit".
- Jos haluat kuumempaa kahvia, katso kappaletta "7.6 Jos haluat kuumempaa kahvia". (sivu).
- Jos "Energian säästö" -tila on päällä, ensimmäisen kahvin annostelu saattaa kestää muutaman sekunnin..

7.5 Kahvimyllyn säätö

Kahvimylly on säädetty tehtaalla jauhatukselle, joka sopii erittäin hyvin kahvin valmistukseen. Älä siis säädä sitä heti ensimmäisen käyttöönoton yhteydessä.

Muuta säätöä jauhatuskarkeuden säätönupista (A5 - kuva 9), mikäli huomaat ensimmäisen kahvikupillisen valmistuksen jälkeen, että kahvi on laihaa ja siinä on vähän vaahtoa tai että kahvi valuu liian hitaasti (tippumalla).

Huomaa!

Käännä jauhatuskarkeuden säätönuppia ainoastaan silloin, kun kahvimylly on päällä kahvi juomien valmistuksen alkuvaiheessa.

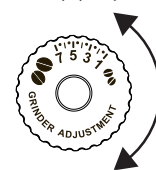

Jos kahvi valuu liian hitaasti tai ei valua lainkaan, väännä nuppia myötäpäivää yhden naksahduksen verran kohti lukua 7.

Käännä nuppia yhden naksahduksen verran vastapäivään numeron 1 suuntaan (ei enää naksahdus kerrallaan, muutoin kahvi saattaa valua sen jälkeen tippumalla), jolloin kahvi on täyteläisempää ja vaahto syntyy paremmin.

Huomaat tapahtuneen muutoksen vaikutuksen vasta seuraavien kahden kupillisen valmistuksen jälkeen. Jos tämän säädön jälkeen tulos ei ole tyydyttävä, toista toimenpide kääntämällä nuppia toisen naksahduksen verran.

7.6 Jos haluat kuumempaa kahvia

Jos haluat kuumempaa kahvia, toimi seuraavasti:

- tee huuhtelu valitsemalla "Huuhtelu" asetusvalikosta (kappale "6.1 Huuhtelu");
- lämmitä kupit kuumalla vedellä (käytä kuumavesitoimintoa, katso luku "9. Kuumen veden valutus");

- lisää kahvin lämpötilaa asetusvalikosta "gears"(B5) (kappale "6.7 Kahvin lämpötila").

8. KUUMIEN MAITOUJUMIEN VALMISTUS

Huomaa!

- Jotta maito ei olisi vähävahtoista tai suurikuplaista, puhdista maitosäiliön kansi (D2) ja kuumavesiputki (A9) noudattamalla ohjeita, jotka on annettu kappaleissa "8.4 Maitosäiliön puhdistus jokaisen käytön jälkeen", "14.10 Maitosäiliön puhdistus" ja "14.11 Kuumavesi-/höyryputken puhdistus".

8.1 Maitosäiliön täyttö ja kiinnitys

1. Ota kansi pois (D2) (kuva 13).
2. Kaada maitosäiliöön (D3) riittävä määrä maitoa, mutta älä ylitä kuitenkaan säiliön merkittyä MAX-tasoa (kuva 14). Ota huomioon, että jokainen säiliön merkitty raja vastaa noin 100 ml maitoa.

Tärkeää!

- Saadaksesi aikaan kiinteämmän ja tasaisemman vaahdon, käytä jääkaappikylmää (noin 5 °C) täysin rasvatonta maitoa tai kevytmaitoa.
- Jos "Energian säästö" -tila on päällä, juoman annostelu saattaa kestää muutaman sekunnin.
- 3. Varmista, että maidon imuputki (D4) on asettunut oikein maitosäiliön kannessa sitä varten olevaan uraan (kuva 15).
- 4. Aseta maitosäiliön kansi takaisin paikoilleen.
- 5. Jos paikalla, irrota kuumavesi-/höyrysuutin (C6) vapautuspainiketta (C7) painamalla (kuva 16).
- 6. Kiinnitä työntämällä maitosäiliö (D) putken (A9) pohjaan (kuva 17). Keitin antaa äänimerkin (jos äänimerkkitoiminto on päällä).
- 7. Aseta riittävän suuri kuppi kahvisuuttimen (A8) sekä vaahdotetun maidon suuttimen (D5) alle. Aseta maidon suutin kupin lähelle vetämällä sitä alasuuntaan (kuva 18).
- 8. Alla on annettu ohjeita, joita on noudatettava kutakin toimintoa käytettäessä.

8.2 Vaahdomäärän säätö

Kääntämällä vaahdon säätönuppia (D1) valitaan maitojuoman valmistuksen aikana annosteltavan maitovaahdon määrä.

N u p i n a s e n t o	Kuvaus	Suosittelaan...
	EI VAAHTOA	KUUMA MAITO (ei vaahdotettua) /CAFFELATTE
	VÄHÄN VAAHTOA	LATTE MACCHIATO/ FLAT WHITE

	PALJON VAAHTOA	CAPPUCCINO/ CAPPUCCINO+ / CAPPUCCINO MIX / ESPRESSO MACCHIATO / KUUMA MAITO (vaahdotettu)
---	----------------	---

8.3 Maitopohjaisten juomien automaattinen valmistus

1. Täytä ja kiinnitä paikoilleen maitosäiliö (D) aiemmin annettujen ohjeiden mukaan.
2. Valitse haluamasi juoma:

Suoravalintaiset:

- Cappuccino (B14)
- Latte Macchiato (B13)
- Milk (kuuma maito) (B12)

Valittavissa valikosta "juomien valinta" (B3):

- CAPPUCCINO+
 - CAPPUCCINO MIX
 - CAFFELATTE
 - FLAT WHITE
 - ESPRESSO MACCHIATO
3. Näytöllä (B1) keitin suosittelee vaahdon säätönupin kääntämistä (D1) alkuperäisessä reseptissä annetun vaahdomäärän mukaan. Käännä siis maitosäiliön kannen nuppia (D2).
 4. Muutaman sekunnin kuluttua juoman valmistus alkaa automaattisesti ja näytölle ilmestyy valitun juoman kuvake ja palkki, joka näyttää vaihe vaiheelta juoman valmistumisen.

Tärkeää: yleisiä ohjeita kaikkien maitopohjaisten juomien valmistamiseen

- "ESC": paina, jos haluat keskeyttää valmistuksen kokonaan ja palata kotisivulle.
- "STOP X": paina, jos haluat keskeyttää maidon tai kahvin annostelun ja siirtyä seuraavaan annosteluun (jos suunniteltu) juoman loppuun valmistamiseksi.
- Jos haluat lisätä kupissa olevaa kahvin määrää heti annostelun päätyttyä, paina "EXTRA +".
- Jokaisen maitojuoman valmistus voidaan yksilöllistää (katso lukuja "12. Juomien muokkaaminen" ja "13. Oman käyttäjäprofiilin tallennus").
- Älä jätä maitosäiliötä pitkäksi aikaa jääkaapin ulkopuolelle. Mitä enemmän maidon lämpötila nousee (ihanteellinen lämpötila on 5°C), sitä huonompi on vaahdon laatu.

Keitin on heti uudelleen käyttövalmis valmistuksen jälkeen.

8.4 Maitosäiliön puhdistus jokaisen käytön jälkeen

Jokaisen maitotoiminnon käytön jälkeen esiin tulee pyyntö "VÄÄNNÄ NUPPI ASENTOON CLEAN" ja maidonvaahdottimen kansi on puhdistettava:

1. Jätä maitosäiliö (D) kiinni keittimeen (maitosäiliötä ei tarvitse tyhjentää).
2. Aseta kuppi tai jokin muu tarkoitukseen soveltuva astia vaahdotettua maitoa ruiskuttavan suuttimen alle (kuva 20).
3. Käännä vaahdon säätönuppi (D1) asentoon "CLEAN" (kuva 19): näytölle (B1) ilmestyy "PUHD. MENEILLÄÄN ASTIA SUUTTIMEN ALLA" ja palkki, joka täyttyy vähän kerrallaan puhdistuksen edistytessä. Puhdistus keskeytyy automaattisesti.
4. Käännä säätönuppi takaisin vaahdon valinnan kohdalle.
5. Poista maitosäiliö ja puhdistu höyryputki (A9) sienellä (kuva 21).

Tärkeää!

- Jos valmistetaan useita maitojuomia, puhdistu maitosäiliö viimeisen valmistuksen jälkeen. Jos haluat siirtyä seuraaviin valmistuksiin CLEAN-toiminnon viestin ilmestyessä, paina valitsinta kohdassa "ESC".
- Jos puhdistusta ei suoriteta, näyttöön ilmestyy symboli , joka muistuttaa maitosäiliön puhdistuksen suorittamisesta.
- Kannuun jäänyttä maitoa voi säilyttää jääkaapissa.
- Joissakin tapauksissa ennen puhdistusta on tarpeen odottaa, että keitin kuumenee.

9. KUUMAN VEDEN VALUTUS

1. Tarkista, että kuumavesi-/höyrysuutin (C6) on asetettu oikein kuumavesi-/höyryputkeen (A9).
2. Sijoita astia suuttimen alle (mahdollisimman lähelle, jotta vältyt roiskeilta).
3. Paina valitsinta (B2) symbolin  (B3) kohdalla valikkoon siirtymiseksi;
4. Paina valitsinta symbolin "NEXT>" kohdalla, kunnes näkyviin tulee "KUUMA VESI";
5. Paina valitsinta kohdassa "KUUMA VESI". Näytölle (B1) ilmestyy vastaava kuva ja palkki, joka näyttää vaihe vaiheelta valmistumisen edistymisen.
6. Keitin annostelee kuumaa vettä ja keskeyttää annostelun sitten automaattisesti. Kuuman veden annostelu keskeytetään käsin painamalla valitsinta kohdassa "STOP X".

Tärkeää!

- Jos "Energian säästö" -tila on aktivoitu, kuuman veden annostelu saattaa kestää muutaman sekunnin.

- Kuuman veden valmistus voidaan yksilöllistää (katso lukuja "12. Juomien muokkaaminen" ja "13. Oman käyttäjäprofiilin tallennus").

10. HÖYRYN SUIHKUTUS

1. Tarkista, että kuumavesi-/höyrysuutin (C6) on asetettu oikein kuumavesi-/höyryputkeen (A9).
2. Täytä astia kuumennettavalla tai vaahdotettavalla nesteellä ja upota kuumavesi-/höyrysuutin nesteeseen.
3. Paina valitsinta (B2) symbolin  (B3) kohdalla valikkoon siirtymiseksi;
4. Paina valitsinta (B2) symbolin "NEXT>" kohdalla, kunnes näkyviin tulee "HÖYRY";
5. Paina valitsinta kohdassa "HÖYRY"; Näytölle (B1) ilmestyy vastaava kuva ja palkki, joka näyttää vaihe vaiheelta valmistumisen edistymisen. Muutaman sekunnin kuluttua cappuccinatoresta tulee höyryä, joka lämmittää nesteen.
6. Kun vaahdon lämpötila tai vaahdon taso vastaavat toiveitasi, keskeytä höyryn suihkutusta painamalla valitsinta kohdassa "STOP X".

Varoitus!

Keskeytä höyryn suihkutusta aina ennen nestettä sisältävän astian irrottamista, jotta välttäisit roiskeista syntyvät palovammat.

Tärkeää!

Jos "Energian säästö" -tila on päällä, kuuman veden annostelu saattaa kestää muutaman sekunnin.

10.1 Neuvoja höyryn käyttöön maidon vaahdottamisessa

- Ota huomioon astiaa valitessasi, että nesteen tilavuus kasvaa kaksin- tai kolminkertaiseksi.
- Jotta vaahto olisi kiinteämpää ja runsaampaa, käytä jääkaappikylmää (noin 5 ° C) täysin rasvatonta maitoa tai kevytmaidota.
Jos haluat täyteläisempää vaahtoa, pyöritä astiaa hitaasti alhaalta ylös.
- Jotta maidossa ei olisi liian vähän vaahtoa tai suurikuplaista vaahtoa, puhdistu suutin (C6) aina seuraavassa kappaleessa annettujen ohjeiden mukaan.

10.2 Kuumavesi-/höyrysuuttimen puhdistus käytön jälkeen

Puhdistu kuumavesi-/höyrysuutin (C6) jokaisen käyttökerran, jottei sen sisälle kertyisi maitojäämiä ja jottei se tukkeutuisi.

1. Aseta astia kuumavesi-/höyrysuuttimen alle ja anna veden valua vähän (ks. luku "9. Kuuman veden valutus"). Keskeytä sitten kuuman veden annostelu painamalla valitsinta (B2) kohdassa "STOP X".
2. Odota muutama minuutti, että kuumavesi-/höyrysuutin jäähtyy. Irrota se sitten (kuva 16) painamalla vapautuspai-

niketta (C7). Pitele suutinta paikoillaan yhdellä kädellä ja käännä cappuccinatorea toisella kädellä ja irrota se vetämällä sitä alaspäin (kuva 22).

3. Irrota myös höyryputki vetämällä sitä alaspäin (kuva 23).
4. Varmista, ettei putken reikä ole tukossa. Puhdista se tarvittaessa hammastikulla.
5. Pese suuttimen osat huolellisesti haalealla vedellä ja pesusienellä.
6. Laita putki paikoilleen ja aseta cappuccinatore suuttimeen työntämällä sitä ylöspäin ja kääntämällä sitä myötäpäivään, kunnes se on paikoillaan.

11. TEETOIMINTO

1. Tarkista, että kuumavesi-/höyrysuutin (C6) on asetettu oikein kuumavesi-/höyryputkeen (A9).
2. Laita teepussi mukiin ja aseta muki suuttimen alle (mahdollisimman lähelle roiskeiden välttämiseksi).
3. Valitse kotisivulta kuppiin haluamasi veden määrä painamalla valitsinta (B2) kohdassa "MÄÄRÄ" (B11);
4. Paina valitsinta (B2) symbolin  (B3) kohdalla valikkoon siirtymiseksi;
5. Paina valitsinta (B2) symbolin "NEXT>" kohdalla, kunnes näkyviin tulee "TEETOIMINTO";
6. Valitse haluamasi veden lämpötila painamalla valitsinteen kohdalla. Jokaista eri teelajia (valkoinen, vihreä, oolong, musta) vastaa tietty kuuman veden lämpötila. Näytölle (B1) ilmestyy vastaava kuva ja palkki, joka näyttää vaihe vaiheelta valmistumisen edistymisen.
7. Keitin annostelee valitun määrän kuumaa vettä ja keskeyttää annostelun sitten automaattisesti. Keskeytyminen tehdään käsin painamalla valitsinta "STOP X".



Tärkeää!

- Jos "Energian säästö" -tila on päällä, kuuman veden annostelu saattaa kestää muutaman sekunnin.
- Kupissa olevan kuuman veden määrä voidaan yksilöllistää (katso lukuja 12. Juomien muokkaaminen" ja "13. Oman käyttäjän profiilin tallennus").
- Annostelu voidaan keskeyttää milloin tahansa painamalla "STOP X";
- Heti kun annostelu on päättynyt ja haluat lisätä kupissa olevaa kahvin määrää, paina "EXTRA +": kun haluttu määrä on saavutettu, paina "STOP X".

12. JUOMIEN MUOKKAAMINEN

Juomien makua (juomissa, joissa on tämä valintamahdollisuus) ja määrää voidaan muokata.

1. Varmista, että profiili (B4), johon haluat tehdä oman juoman, on päällä. Kutakin 6 profiilia varten voidaan valita MY-juomia.

2. Paina kotisivulta valitsinta (B2) kohdassa  (B6);
3. Valitse juoma, jota haluat muokata (sekä suoravalmittaiset juomat että juomavaliikossa olevat juomat -B3) muokkainäyttöihin pääsemiseksi: vastaavien lisävarusteiden on oltava paikoillaan.
4. (Koskee vain kahvijuomia) "VALITSE KAHVIN MAKU". Valitse haluamasi maku painamalla valintanuolia "-" "o" "+" ja paina valintanuolta "OK✓";
5. "KAHVIN (TAI VEDEN) MÄÄRÄ, PAINA STOP TALLENTAMISEKSI!": Valmistus alkaa, ja keittimen näyttöön ilmestyy määrän muokkaamiseen kuuluva näyttö, jota pystysuuntainen palkki kuvastaa. Palkin vieressä oleva tähti osoittaa nyt asetettua määrää.
6. Kun määrä saavuttaa ohjelmoitavan minimimäärän, näytölle (B1) ilmestyy "STOP X".
7. Paina valitsinta kohdassa "STOP X", kun kupissa on haluttu määrä.
8. "TALLENNATKO UUDET ARVOT?" Paina valitsinta "OK✓" tallentaaksesi (tai valitsinta  ESC peruuttaaksesi).

Keitin ilmoittaa, onko arvot tallennettu (edellisen valinnan mukaan): paina valitsinta "OK✓".

Keitin palaa kotisivulle.

Tärkeää!

- **Maitopohjaiset juomat:** kahvin maku tallennetaan, minkä jälkeen maidon ja kahvin määrä tallennetaan erikseen.
- **Americano:** kahvin maku tallennetaan, minkä jälkeen kahvin ja kuuman veden määrä tallennetaan erikseen.
- **Kuuma vesi:** keitin valuttaa kuumaa vettä: paina valitsinta (B2) kohdassa "STOP X" tallentaaksesi halutun määrän.
- Voit yksilöllistää juomia myös DeLonghi Coffee Link -soveluksen avulla.
- Ohjelmoinnista voidaan poistua painamalla  "ESC": arvoja ei tallenneta.

Juomamäärien taulukko		
Juoma	Vakiomäärä	Ohjelmoitava määrä
ESPRESSO	≈ 40 ml	≈ 20–80 ml
LONG	≈ 160 ml	≈ 115–250 ml
COFFEE	≈ 180 ml	≈ 100–240 ml
DOPPIO+	≈ 120 ml	≈ 80–180 ml
AMERICANO	≈ 150 ml	≈ 70–480 ml
TEE	≈ 150 ml	≈ 30–420 ml
KUUMA VESI:	≈ 250 ml	≈ 20–420 ml

13. OMAN KÄYTTÄJÄPROFIILIN TALLENNUS

Tähän keittimeen on mahdollista tallentaa 6 eri käyttäjäprofiilia. Jokaiseen profiiliin on yhdistetty erilainen kuvake.

Jokaiseen profiiliin tallennetaan MY-juomien valittu MAKU ja

MÄÄRÄ (ks. luku "12. Juomien muokkaaminen "), ja juomien näyttöjärjestys riippuu niiden valintatheydestä.

Jos haluat valita profiilin tai siirtyä siihen, paina käytössä olevaa profiilia (B4): paina valitsinta (B2) symbolin "NEXT>" kohdalla, kunnes näkyviin tulee halumasi profiili. Paina sitä.

Tärkeää!

- Käyttäjaprofiili "☰ VIERAS": valitsemalla tämän käyttäjäprofiilin voit anostella juomia oletusasetuksilla. Toimintoa  ei ole laitettu päälle.
- Voit nimetä oman profiilin uudelleen DeLonghi Coffee Link App -sovelluksen kautta (vain ensimmäiset kolme kirjainta näytetään).
- Profiilin kuvakkeen muokkaamiseksi on katsottava kappaletta "6.15 Muokkaa profiilia".

14. PUHDISTUS

14.1 Keittimen puhdistus

Puhdista seuraavat keittimen osat säännöllisin väliajoin:

- keittimen sisäpiiri
- sakkasäiliö (A10)
- tippa-alusta (A14), kondenssiveden alusta (A21) ja alustan ritilä (A13);
- vesisäiliö (A16)
- kahvisuuttimet (A8)
- esijauhetun kahvin suppilo (A4)
- uutinyksikkö (A19), johon päästään, kun avataan huolto-luukku (A18)
- maitosäiliö (D)
- kuumavesi-/höyryputki (A9)
- ohjauspaneeli (B).

Huomio!

- Älä käytä liuotainaineita, hankausaineita tai denaturoitua spriiä keittimen puhdistukseen. Kemiallisten lisäaineiden käyttö ei ole tarpeen DeLonghin täysin automaattisten keittimien puhdistuksessa.
- Mitään keittimen osaa ei saa pestä astianpesukoneessa, alustan ritilää (A13) ja maitosäiliötä (D) lukuun ottamatta.
- Älä käytä metallisia välineitä kalkkikerrostumien tai kovettuneen kahvin poistoon, sillä ne saattavat naarmuttaa keittimen metalli- tai muovipintoja.

14.2 Keittimen sisäpiirin puhdistus

Jos keitintä ei käytetä yli 3–4 päivään, ennen käyttöä keitin on käynnistettävä ja siitä on anosteltava seuraavasti:

- 2–3 huuhtelua. Ne saadaan valitsemalla "Huuhtelu"-toiminto (kappale "6.1 Risciacquo ");
- kuumaa vettä muutaman sekunnin ajan (luku "9. Kuuman veden valutus").

Tärkeää!

On aivan normaalia, että kyseisen puhdistuksen jälkeen sakkasäiliössä (A10) on vettä.

14.3 Sakkasäiliön puhdistus

Aina kun näytölle (B1) ilmestyy viesti "TYHJENNÄ SAKKASÄILIÖ", tämä tulee tyhjentää ja puhdistaa. Ennen sakkasäiliön (A10) puhdistamista kahvia ei voi valmistaa. Keitin ilmoittaa, että tyhjään säiliö täytyy tyhjentää, kun ensimmäisestä valmistuksesta on kulunut 72 tuntia (jotta 72 tuntia laskettaisiin oikein, keitintä ei saa koskaan kytkeä irti sähkövirrasta).

Varoitus! Palovammojen vaara

Jos useita cappuccinoja valmistetaan peräkkäin, metallinen kuppialusta (A11) tulee kuumaksi. Odota, että se jäähtyy ennen kuin kosket siihen ja tartu siihen ainoastaan etuosasta.

Puhdistuksen suorittamiseksi (keitin päällä):

- Irota tippa-alusta (A14) (kuva 24), tyhjennä ja puhdista.
- Tyhjennä sakkasäiliö (A10) ja puhdista se huolella. Ole tarkkana, että poistat kaikki mahdollisesti pohjaan kerntyneet jäämät. Mukana toimitetussa sudissa (C5) on juuri tähän toimenpiteeseen sopivat harjakset.
- Tarkista kondenssiveden alusta (A21) (punainen). Jos se on täynnä, tyhjennä.

Varoitus!

Tippa-alustan poistamisen yhteydessä myös sakkasäiliö on ehdottomasti tyhjennettävä, vaikka se olisikaan täynnä. Jos tätä toimenpidettä ei suoriteta, seuraavien kahvikupillisten valmistuksen yhteydessä sakkasäiliö täyttyy normaalia nopeammin, jolloin keitin voi tukkeutua.

14.4 Tippa-alustan ja kondenssiveden alustan puhdistus

Huomio!

Tippa-alustassa (A14) on punaisella kellukkeella varustettu veden tason osoitin (A12) (kuva 25). Ennen kuin osoitin alkaa työntyä ulos kuppialustasta (A11), alusta on tyhjennettävä ja puhdistettava. Jos näin ei toimita, vesi saattaa tulla ulos alustasta ja vahingoittaa keitintä, alustaa tai sitä ympäröivää aluetta. Poista tippa-alusta seuraavalla tavalla:

1. Vedä tippa-alusta ja sakkasäiliö pois paikoiltaan (A10) (kuva 24).
2. Irota kuppialusta (A11), alustan ritilä (A13) ja tyhjennä tippa-alusta ja sakkasäiliö. Pese sitten kaikki osat.
3. Tarkista punainen kondenssiveden alusta (A21). Jos se on täynnä, tyhjennä.

4. Aseta tippa-alusta ritilöineen sekä sakkasäiliö takaisin paikoilleen.

14.5 Keittimen sisäosien puhdistus

Sähköiskuvaara!

Varmista ennen minkään sisäosiin liittyvän puhdistustoimenpiteen aloittamista, että keitin on sammutettu (ks. "5. Keittimen sammutus") ja kytk se irti verkkovirrasta. Älä koskaan upota keitintä veteen.

1. Varmista säännöllisin väliajoin (noin kerran kuukaudessa), etteivät keittimen sisäosat (joihin päästään, kun tippa-alusta A14 on irrotettu) ole likaisia. Poista kahvijäämät tarvittaessa varustuksiin kuuluvalla sudilla (C5) ja sienellä.
2. Poista kaikki jäämät polyimurilla (kuva 26).

14.6 Vesisäiliön puhdistus

1. Puhdista vesisäiliö (A16) säännöllisin väliajoin – noin kerran kuukaudessa ja joka kerta kun pehmenysuodatin (C4, jos kuuluu varustuksiin) vaihdetaan – kostealla pyyhkeellä ja miedolla pesuaineella. Huuhtele säiliö huolella ennen kuin täytät sen ja asetat sen paikoilleen.
2. Irrota suodatin (jos kuuluu varustuksiin) ja huuhtele se juoksevalla vedellä.
3. Aseta suodatin takaisin paikalleen (jos kuuluu varustuksiin), täytä säiliö raikkaalla vedellä ja aseta säiliö takaisin.
4. (Vain pehmenysuodattimella varustetut mallit.) Valuta noin 100 ml kuumaa vettä, jotta suodatin olisi jälleen toimintakunnossa.

14.7 Kahvisuuttimien puhdistus

1. Puhdista kahvisuuttimet (A8) säännöllisin väliajoin sientä tai liinaa käyttämällä (kuva 27A).
2. Varmista, etteivät kahvisuuttimen reiät ole tukossa. Poista kahvijäämät tarvittaessa hammastikulla (kuva 27B).

14.8 Kahvijauhesuppilon puhdistus

Varmista säännöllisin väliajoin (noin kerran kuukaudessa), ettei esijauhetun kahvin suppilo (A4) ole tukossa. Poista kahvijäämät tarvittaessa varustuksiin kuuluvalla sudilla (C5).

14.9 Uutinyksikön puhdistus

Puhdista uutinyksikkö (A19) vähintään kerran kuukaudessa.

Varoitus!

Uutinyksikköä ei voi irrottaa, kun keitin on päällä.

1. Varmista, että keitin on sammunut oikein (ks. luku "5. Keittimen sammutus").
2. Irrota vesisäiliö (A16) (kuva 2).
3. Avaa uutinyksikön luukku (A18) (kuva 28), joka on oikealla sivulla.
4. Paina kahta värillistä vapautuspainiketta sisäänpäin ja vedä uutinyksikkö samanaikaisesti ulos (kuva 29).
5. Upota uutinyksikkö noin 5 minuutiksi veteen ja huuhtele se sitten vesihanan alla.

Huomio!

HUUHTELE VAIN VEDELLÄ

Älä käytä pesuaineita äläkä astianpesukonetta

Älä puhdista uutinyksikköä pesuaineilla, sillä ne saattavat vahingoittaa sitä.

6. Puhdista mahdolliset uutinyksikköön jääneet kahvijäämät, jotka näkyvät uutinyksikön luukusta, sudilla (C5).
7. Aseta uutinyksikkö takaisin paikoilleen (kuva 30) puhdistuksen jälkeen. Paina sitten PUSH-kirjoituksella varustettua kohtaa, kunnes kuulet naksahduksen.

Huomaa!

Jos uutinyksikön paikalleen asettamisessa ilmenee ongelmia, purista yksikkö oikeisiin mittoihinsa painamalla (ennen paikoilleen asetusta) molempia vipuja kuvassa 31 osoitettuun tapaan.

8. Varmista paikoilleen asettamisen jälkeen, että kaksi värikästä painiketta naksahtavat ulospäin (kuva 32).
9. Sulje uutinyksikön luukku.
10. Laita vesisäiliö uudelleen paikoilleen.

14.10 Maitosäiliön puhdistus

Pidä vaahdotinyksikkö tehokkaana puhdistamalla maitosäiliö (D) joka toinen päivä seuraavien ohjeiden mukaan:

1. Irrota kansi (D2).
2. Vedä maitosuuttimen putki (D5) ja imuputki (D4) pois paikaltaan (kuva 32).
3. Kierrä vaahdon säätönuppia (D1) vastapäivään "INSERT"-asettoon (kuva 33) asti ja vedä sitä ylöspäin.

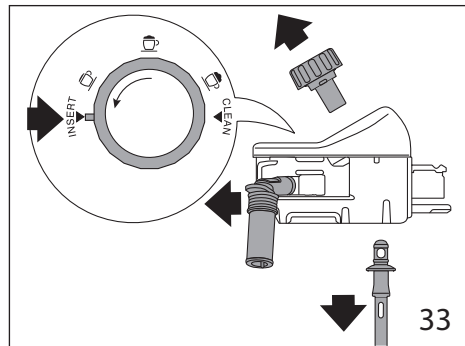

4. Pese kaikki osat huolellisesti kuumalla vedellä ja miedolla pesuaineella. **Osat voidaan pestä astianpesukoneen yläkorissa.** Ole erityisen huolellinen, ettei kahvan alla olevaan uraan ja pieneen putkeen (kuva 34) jää maidon jäämiä. Puhdista putki tarvittaessa hammastikulla.

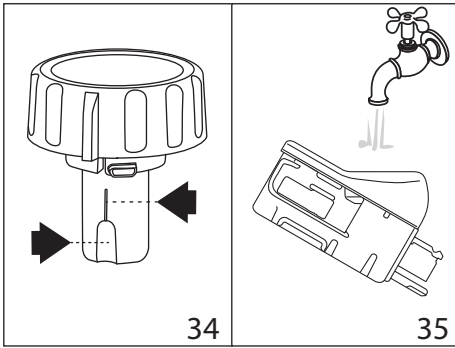

5. Puhdista vaahdon säätönupin sisäosa juoksevilla vedellä (kuva 35).
6. Tarkista myös, etteivät maitojäämät ole tukkineet imuputkea ja suuttimen putkea.
7. Aseta säätönuppi takaisin paikoilleen kohdakkain kirjoituksen "INSERT", suuttimen putken ja maidon imuputken kanssa.
8. Aseta maitosäiliön kansi takaisin paikoilleen (D3).

14.11 Kuumavesi-/höyryputken puhdistus

Puhdista putki (A9) jokaisen maidon valmistuksen jälkeen siellä poistamalla tiivisteisiin jääneet maitojäämät (kuva 21).

15. KALKINPOISTO



Varoitus!

- Lue huolella kalkinpoistoaineen valmistajan antamat käyttöohjeet ja merkinät ennen käyttöä. Ne löytyvät kalkinpoistoaineen pakkauksesta.
- Suosittelemme käyttämään ainoastaan De'Longhin kalkinpoistoainetta. Vääränlaisten kalkinpoistoaineiden käyttäminen, tai kalkinpoiston laiminlyöminen, voi aiheuttaa vikoja, joita valmistajan takuu ei korvaa.

Suorita keittimen kalkinpoisto silloin, kun näytölle (B1) ilmestyy "KALKINPOISTO SUORITETTAVA - PAINA OK ALOITTAMISEKSI (~45min) ": jos haluat suorittaa kalkinpoiston välittömästi, paina vastaavaa valitsinta (B2) "OK✓" ja noudata toimenpiteitä kohdasta 3 alkaen.

Jos haluat suorittaa kalkinpoiston myöhemmin, paina valitsinta kohdassa (B2) "ESC": näytöllä oleva symboli  muistuttaa, että keittimen kalkinpoisto on suoritettava. (Viesti näytetään uudelleen jokaisen käynnistyksen yhteydessä).

Kalkinpoistovalikkoon siirrytään seuraavasti:

1. Paina valitsinta (B2) symbolin  (B5) kohdalla valikkoon siirtymiseksi;
2. Paina valitsinta kohdassa "KALKINPOISTO " ja noudata näyttöön ilmestyviä ohjeita;

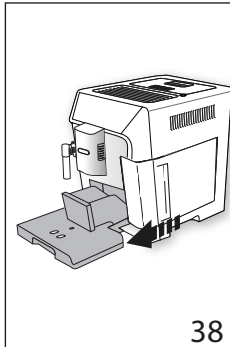
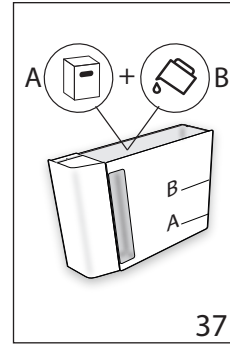
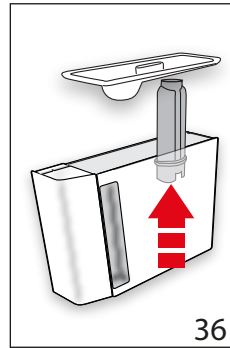

3. "POISTA VEDEN SUODATTIN" (kuva 36); irrota vesisäiliö (A16), ota vesisuodatin pois (C4) (jos paikalla), tyhjennä vesisäiliö. Paina valitsinta kohdassa "NEXT>";
4. "KALKINP. AINETTA (TASOON A) JA VETTÄ (TASOON B)" (kuva 37). Kaada kalkinpoistoainetta vesisäiliöön tämän sisäpuolelle merkittyyn A-tasoon asti (vastaa noin 100 ml:n pakkausta). Lisää sitten vettä (yksi litra) tasoon B saakka. Aseta vesisäiliö takaisin paikoilleen. Paina valitsinta kohdassa "NEXT>";
5. "TYHJENNÄ TIPPA-ALUSTA" (kuva 38):
6. Irrota, tyhjennä ja aseta tippa-alusta (A14) ja sakkasäiliö (A10) takaisin paikoilleen. Paina valitsinta kohdassa "NEXT>";
7. "SJOITA 2 L ASTIA OK ALOITTAMISEKSI":

Aseta kuumavesi-/höyrysuuttimen (C6) ja kahvisuuttimen (A8) alle tyhjä astia, jonka vähimmäistilavuus on 2 litraa (kuva 7).

Huomio! Palovammojen vaara

Kuumavesi-/höyrysuuttimesta ja kahvisuuttimesta valuu hapvoja sisältävää kuumaa vettä. Ole siis erityisen varovainen, ettei kyseistä liuosta pääse roiskumaan päällesi.

8. Paina valitsinta kohdassa "OK ✓" vahvistaaksesi kalkinpoistonesteen laitton. Näyttöön ilmestyy "KALKINPOISTO MENEILLÄÄN, ODOTA, OLE HYVÄ": kalkinpoisto-ohjelma käynnistyy ja kalkinpoistoneste tulee ulos kuumavesi-/höyrysuuttimesta ja kahvisuuttimesta. Ohjelma suorittaa automaattisesti huuhtelujaksosarjan kahvinkeittimen sisällä olevien kalkkijäämien poistamiseksi.

Keitin keskeyttää kalkinpoiston noin 25 minuutin kuluttua.

9. "HUUHELE JA TÄYTÄ VEDELLÄ AINA MAX-TASOON SAAKKA" (kuva 4): keitin on nyt valmis raikkaalla vedellä suoritettavaa huuhtelujaksoa varten. Tyhjä kalkinpoistoneste talteenotossa käytetty astia ja irrota vesisäiliö, tyhjä se, huuhtele se juoksevilla vedellä, täytä se raikkaalla vedellä MAX-tasoon asti ja laita se keittimeen.
10. "SIJOITA 21 ASTIA PAIKOILLEEN OK HUUHTELUN ALOITTIMIS.": Aseta kalkinpoistoneste talteenotossa käytetty astia tyhjänä kahvisuuttimen ja kuumavesi-/höyrysuuttimen alle (kuva 7) ja paina valitsinta kohdassa "OK ✓";
11. Kuumaa vettä tulee ensin kahvisuuttimesta ja sitten kuumavesi-/höyrysuuttimesta. Näytölle ilmestyy "HUUHTELU MENEILLÄÄN".
12. Kun säiliössä oleva vesi loppuu, tyhjä huuhteluveden talteenotossa käytetty astia.

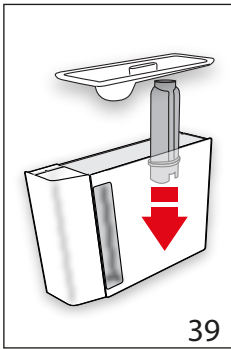

13. (Jos suodatintä oli asennettu) "LAITA SUODATIN PAIKOILLEEN" (kuva 39). Paina valitsinta kohdassa "NEXT>" ja irrota vesisäiliö. Aseta pehmenysuodatin takaisin paikoilleen, jos se oli irrotettu.

14. "HUUHELE JA TÄYTÄ VEDELLÄ AINA MAX-TASOON SAAKKA" (kuva 4). Täytä säiliö MAX-tasoon saakka raikkaalla vedellä.

15. ASETA VESISÄILIÖ PAIKOILLEEN (kuva 5). Laita vesisäiliö uudelleen paikoilleen.
16. "SIJOITA 21 ASTIA PAIKOILLEEN OK HUUHTELUN ALOITTIMIS.": Aseta kalkinpoistoneste talteenotossa käytetty astia tyhjänä kuumavesi-/höyrysuuttimen alle (kuva 7) ja paina valitsinta kohdassa "OK ✓";
17. Kuumaa vettä tulee kuumavesi-/höyrysuuttimesta ja näytölle ilmestyy "HUUHTELU MENEILLÄÄN, ODOTA, OLE HYVÄ".
18. "TYHJENNÄ TIPPA-ALUSTA" (kuva 38): Kun toinen huuhtelu on päättynyt, tyhjä tippa-alusta (A14) ja sakkasäiliö (A10) ja aseta ne takaisin paikoilleen. Paina sitten valitsinta kohdassa "NEXT>";
19. "KALKINPOISTO SUORITETTU": paina valitsinta kohdassa "OK ✓";
20. "TÄYTÄ VESISÄILIÖ RAIKKAALLA VEDELLÄ": tyhjä huuhteluveden talteenotossa käytetty astia, irrota vesisäiliö ja täytä se raikkaalla vedellä MAX-tasoon asti ja laita se sitten takaisin keittimeen.

Kalkinpoistotoimenpide on nyt tehty.

Tärkeää!

- Jos kalkinpoistojakso ei pääty oikein (esim. sähkökatkon vuoksi), sykli kannattaa toistaa.
- On aivan normaalia, että sakkasäiliössä (A10) on vettä kalkinpoistojakson jälkeen.
- Jos vesisäiliötä ei ole täytetty max-tasoon asti, keitin pyytää kolmatta huuhtelua, jotta keittimen sisäosissa ei varmasti olisi kalkinpoistoliuosta. Muista tyhjentää tippa-alusta ennen huuhtelun aloittamista.
- On aivan normaalia, että keitin pyytää kahta kalkinpoistojaksoa tehtäviksi lyhyen ajan sisällä. Se on osoitus koneen edistyneestä ohjausjärjestelmästä.

16. VEDEN KOVUUDEN OHJELMOINTI

Viesti "KALKINPOISTO SUORITETTAVA - OK ALOITTAMISEKSI (~45MIN) !" ilmestyy näyttöön veden kovuuden perusteella määräytyvän keittimen toiminta-ajan jälkeen. Kahvinkeitin on säädetty tehtaalla arvoon "KOV.ASTE:4".

"Voit halutessasi ohjelmoida keittimen myös alueesi todelliselle veden kovuudelle, jolloin myös kalkinpoisto on tehtävä harvemmin.

16.1 Veden kovuuden mittaus

1. Ota keittimen mukana toimitettu reagenssiliuska (C1) "TOTAL HARDNESS TEST" pois pakkauksestaan, jossa on englanninkieliset ohjeet.
2. Upota se kokonaan vesilasiin noin sekunnin ajaksi.
3. Ota liuska vedestä ja ravista sitä kevyesti. Noin minuutin kuluttua liuskalle ilmestyy joko 1,2,3 tai 4 punaista neliötä veden kovuudesta riippuen. Jokainen neliö vastaa 1 kovuusastetta.

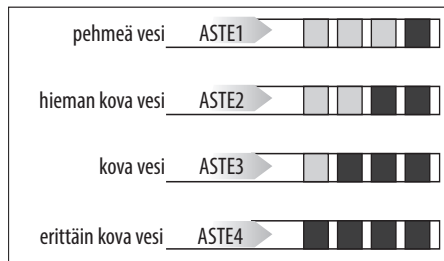

16.2 Veden kovuuden ohjelmointi

1. Paina valitsinta (B2) symbolin "G" (B5) kohdalla valikkoon siirtymiseksi;
2. Selaa valikon kohtia painamalla valitsinta kohdassa "NEXT>"; kunnes näkyviin tulee "VEDEN KOVUUS";
3. Paina valitsinta kohdassa "G VEDEN KOVUUS";

4. "VEDEN KOVUUS, NYKYINEN ALLEVIIVATTU": Paina valitsinta haluamasi tason kohdalla (Taso 1 = pehmyt vesi; Taso 4 = erittäin kova vesi);
5. Paina valitsinta kohdassa "ESC" palataksesi kotisivulle. Nyt keitin on ohjelmoitu veden uuden kovuuden mukaisesti.

17. PEHMENNYSSUODATIN

Joissakin malleissa on mukana pehmennyssuodatin. Jos hankkimaasi malliin ei kuulu suodatinta, hanki se valtuutetusta De'Longhin huoltokeskuksesta.

Noudata seuraavassa annettuja ohjeita suodattimen oikeaa käyttöä varten.

17.1 Suodattimen asentaminen

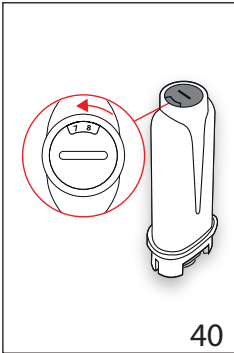

40

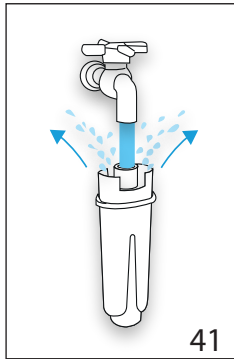

41

1. Poista suodatin (C4) pakkauksesta.
2. Paina valitsinta (B2) symbolin "G" (B5) kohdalla valikkoon siirtymiseksi;
3. Selaa valikon kohtia painamalla valitsinta kohdassa "NEXT>"; kunnes näkyviin tulee "VEDEN SUODATIN";
4. Paina valintanuolta kohdassa "VEDEN SUODATIN";
5. "KÄÄNNÄ PÄIVYRIÄ KUNNES SEURAAVAT 2 KUUKAULTA" (kuva 40): käännä päivyriin levyä, kunnes seuraavat 2 käyttökuukautta ilmestyvät näkyviin. Paina valitsinta kohdassa "NEXT>";

Tärkeää

Suodatin on vaihdettava kahden kuukauden välein, jos

keitintä käytetään normaaliin tapaan. Jos keitin jää käyttämättä suodatin paikallaan asennettuna, suodatin on vaihdettava vähintään 3 viikon välein.

6. "VALUTA VETTÄ KUNNES SE TULEE ULOS" (kuva 41): Suodattimen aktivoimiseksi anna hanaveden virrata suodattimen aukosta kuvassa osoitettuun tapaan, kunnes vettä tulee ulos sivuaukoista yli minuutin ajan. Paina valitsinta kohdassa "NEXT>";
7. Irrota säiliö (A16) keittimestä ja täytä se vedellä.

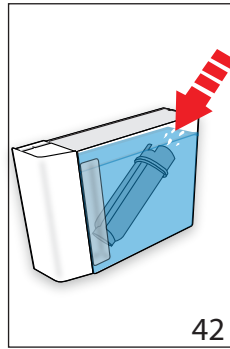

42

8. "UPOTA SUODATIN, ANNA ILMAN POISTUA" (kuva 42): Aseta suodatin vesisäiliöön ja upota se kokonaan noin 10 sekunnin ajaksi kallistamalla sitä ja painamalla sitä kevyesti, jotta ilmakuplat tulevat ulos. Paina valitsinta kohdassa "NEXT>";
9. "LAITA SUODATIN PAIKOILLEEN": Aseta suodatin paikoilleen (A17-kuva

- 39) ja paina se pohjaan. Paina valitsinta kohdassa "NEXT>";
10. "ASETA VESISÄILIÖ": Sulje säiliö kannella (A15) ja laita se sitten paikoilleen keittimeen (kuva5);
11. "SIJOITA 0,5 L:N ASTIA, OK SUODATTIMEN AKTIVOINTI" (kuva 7). Aseta astia kuumavesi-/höyrysuuttimen alle (C6) ja paina "OK✓": annostelu alkaa ja keskeytyy automaattisesti.

Nyt suodatin on päällä ja keitin on käyttövalmis.

17.2 Suodattimen vaihto

Vaihda suodatin (C4) silloin, kun näyttölle (B1) ilmestyy "VAIHDA VEDEN SUODATIN PAINA OK ALOITTAMISEKSI !": jos haluat vaihtaa suodattimen heti, paina valitsinta (B2) kohdassa "OK✓" ja tee toimenpiteet kohdasta 5.

Jos haluat vaihtaa suodattimen myöhemmin, paina valitsinta kohdassa "ESC": näyttöllä oleva symboli ! muistuttaa, että suodatin on vaihdettava. Vaihda ne toimimalla seuraavasti:

1. Irrota säiliö (A16) ja loppuun kulunut suodatin.
2. Poista uusi suodatin pakkauksesta.
3. Paina valitsinta (B2) symbolin "G" (B5) kohdalla valikkoon siirtymiseksi;
4. Paina valitsinta kohdassa "VEDEN SUODATIN";
5. Paina valintanuolta kohdassa "VAIHDA VEDEN SUODATIN";
6. Jatka noudattamalla edellisessä kappaleessa annettuja toimenpiteitä kohdasta 5 alkaen.







Nyt suodatin on päällä ja keitin on käyttövalmis.

Tärkeää!

Kun on kulunut kaksi kuukautta (katso päivyri), tai kun keitin ei ole käytetty 3 viikkoon, suodatin on poistettava, vaikka keitin ei siitä vielä ilmoita.

17.3 Suodattimen poisto

Jos haluat jatkaa keittimen käyttöä ilman suodatinta (C4), suodatin on poistettava ja sen poistosta on ilmoitettava. Toimi seuraavasti:

1. Irrota säiliö (A16) ja loppuun kulunut suodatin.
2. Paina valitsinta (B2) symbolin  (B5) kohdalla valikkoon siirtymiseksi;
3. Paina valitsinta kohdassa "VEDEN SUODATIN";
4. Paina valitsinta kohdassa "POISTA VEDENSUODATIN ";
5. "  VAHVISTA SUODAT. POISTO": paina valitsinta kohdassa "OK  " (jos tahdot sen sijaan palata asetusvalikkoon, paina valitsinta kohdassa "  ESC");
6. "  SUODATIN POISTETTU": keitin on tallentanut muutoksen. Paina "OK  " palataksesi kotisivulle.



Tärkeää!

Kun on kulunut kaksi kuukautta (katso päivyri), tai kun keitintä ei ole käytetty 3 viikkoon, suodatin on poistettava, vaikka keitin ei siitä vielä ilmoita.



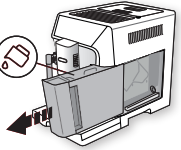
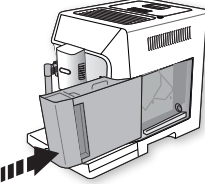

18. TEKNISET TIEDOT

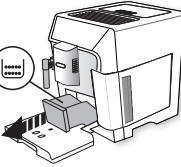

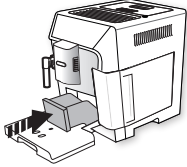
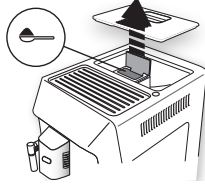
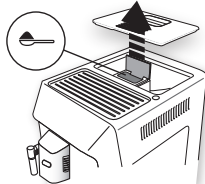
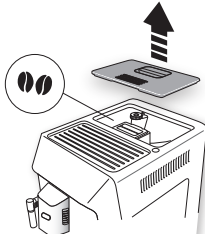
Jännite:	220-240 V~ 50-60 Hz enint. 10 A
Teho:	1450 W
Paine:	1,9 MPa (19 bar)
Vesisäiliön tilavuus:	2 l
mitat LxSxK:	260x470x360 mm
Johdon pituus:	1200 mm
Paino:	11,4 kg
Kahvipapusaaliön max tilavuus:	380 g
Taajuusalue:	2400 - 2483,5 MHz
Suurin lähetysteho:	10 mW

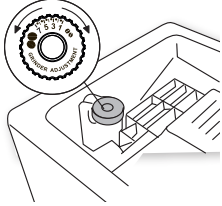



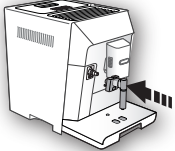
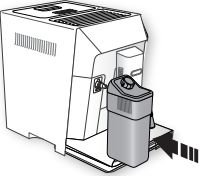
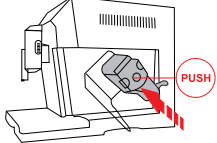

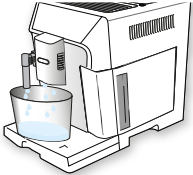
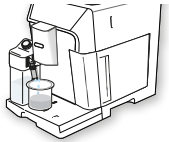

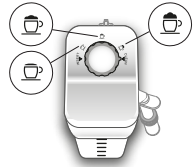

19. NÄYTÖLLE ILMESTYVÄT VIESTIT

NÄKYVÄ VIESTI	MAHDOLLINEN SYY	KORJAUSTOIMENPIDE
<p>TÄYTÄ VESISÄILIÖ RAIKKAAL- LA VEDELLÄ</p>  	Säiliössä (A16) oleva vesi ei riitä.	Täytä vesisäiliö ja/tai aseta se oikein paikoilleen painamalla se pohjaan, kunnes kuulet naksahduksen.
<p>ASETA VESISÄILIÖ PAIKOILLEEN</p> 	Säiliötä (A16) ei ole asetettu oikein paikoilleen.	Laita säiliö kunnolla paikoilleen painamalla se pohjaan.
<p>TYHJENNÄ SAKKASÄILIÖ</p>  	Sakkasäiliö (A10) on täynnä.	Tyhjennä sakkasäiliö ja tippa-alusta (A14). Puhdista ja aseta ne uudelleen paikoilleen. Tärkeää: tippa-alustan poistamisen yhteydessä myös sakkasäiliö on ehdottomasti tyhjennettävä, vaikka se olisikaan täynnä. Jos tätä toimenpidettä ei suoriteta, seuraavien kahvikupillisten valmistuksen yhteydessä sakkasäiliö täyttyy normaalia nopeammin, jolloin keitin voi tukkeutua.

NÄKYVÄ VIESTI	MAHDOLLINEN SYY	KORJAUSTOIMENPIDE
<p>ASETA SAKKASÄILIÖ PAIKOILLEEN</p> 	<p>Sakkasäiliötä(A10) ei ole asetettu paikoilleen puhdistuksen jälkeen.</p>	<p>Irrota tippa-alusta (A14) ja aseta sakkasäiliö paikoilleen.</p>
<p>LISÄÄ KAHVIJAUHE KORK. 1 ANNOSLUSIKALLINEN</p>  <p>ESC</p>	<p>Olet valinnut "esijauhettu kahvi" -toiminnon, mutta suppilossa (A4) ei ole esijauhettua kahvia.</p>	<p>Kaada esijauhettua kahvia suppiloon (kuva 12) ja toista annostelu</p>
<p>LISÄÄ KAHVIJAUHE KORK. 1 ANNOSLUSIKALLINEN</p>  <p>OK✓</p>	<p>LONG -kahvia on pyydetty esijauhetulla kahvilla</p>	<p>Kaada esijauhettua kahvia suppiloon (A4) (kuva 12) ja paina valitsinta kohdassa "OK✓" jatkaaksesi ja suorittaaksesi annostuksen loppuun.</p>
<p>TÄYTÄ KAHVIPAPUSÄILIÖ</p>  <p>ESC</p>	<p>Kahvipavut ovat loppuneet. Esijauhetun kahvin suppilo (A4) on tukossa.</p>	<p>Täytä kahvipapusäiliö (A3 - kuva 10). Tyhjennä suppilo sudilla (C5), kuten on kuvattu kappaleessa "14.8 Kahvijauheen suppilon puhdistus".</p>

NÄKYVÄ VIESTI	MAHDOLLINEN SYY	KORJAUSTOIMENPIDE
<p>KARKEUS LIIAN HIENOA. SÄÄDÄ MYLLYÄ</p>  	<p>Kahvi on liian hienoksi jauhettua, ja kahvi valuu tämän vuoksi liian hitaasti tai sitä ei tule ollenkaan.</p> <p>Jos pehmennyssuodatin (C4) on asennettuna, piirin sisälle on saattanut päästä ilmakupla, joka on estänyt annostelun.</p>	<p>Toista kahvin annostelu ja käännä jauhatuskarkeuden säätönuppia (A5) (kuva 19 yhden naksahduksen verran myötöpäivään numeroa 7 kohden kahvimyllyn toimiessa. Jos huomaat vähintään kahden kahvikupillisen valmistuksen jälkeen, että kahvi valuu vieläkin liian hitaasti, toista toimenpide säätämällä nuppia toisen naksahduksen verran (ks. kappale "7.5 Kahvimyllyn säätö"). Jos ongelma jatkuu, tarkista, että vesisäiliö (A16) on asennettuna pohjaan asti.</p> <p>Asenna kuumavesi-/höyrysuutin (C6) keittimeen ja annostele vähän vettä, kunnes se virtaa tasaisesti.</p>
<p>VALITSE MIEDOMPI MAKU TAI VÄHENNÄ KAHVIN MÄÄRÄÄ</p>  	<p>Olet käyttänyt liikaa kahvia.</p>	<p>Valitse miedompi maku painamalla valitsinta (B2) kohdassa "MAKU" (B10) tai vähennä kahvijauheen määrää (korkeintaan 1 annosusikallinen).</p>
<p>ASETA VESISUUTIN PAIKOILLEEN</p> 	<p>Vesisuutin (C6) ei ole paikoillaan tai se on asetettu väärin</p>	<p>Aseta vesisuutin paikoilleen työntämällä se pohjaan.</p>
<p>ASETA MAITOSÄILIÖ PAIKOILLEEN</p> 	<p>Maitosäiliötä (D) ei ole asetettu oikein paikoilleen.</p>	<p>Aseta maitosäiliö työntämällä se pohjaan (kuva 17).</p>
<p>ASETA UUTINYKSIKKÖ PAIKOILLEEN</p> 	<p>Uutinyksikköä ei ole asetettu takaisin paikoilleen puhdistuksen jälkeen (A19).</p>	<p>Aseta uutinyksikkö noudattamalla ohjeita, jotka on annettu kappaleessa "14.9 Uutinyksikön puhdistus".</p>

NÄKYVÄ VIESTI	MAHDOLLINEN SYY	KORJAUSTOIMENPIDE
<p>PIIRI TYHJÄ PAINA OK ALOITTAMISEKSI</p>  <p>OK✓</p>	<p>Vesipiiri on tyhjä</p>	<p>Paina valitsinta kohdassa "OK✓" ja valuta vettä suuttimesta (C6): annostus keskeytyy automaattisesti. Jos ongelma jatkuu, tarkista, että vesisäiliö (A16) on asennettuna pohjaan asti.</p>
<p>PAINA OK JA CLEAN ALKAA TAI KÄÄNNÄ NUPPIA</p>  <p>OK✓</p>	<p>Maitosäiliö on asetettu vaahdon säätönupin (D1) ollessa asennossa "CLEAN".</p>	<p>Jos haluat jatkaa toiminnolla CLEAN, paina valitsinta kohdassa "OK✓" tai käännä vaahdon säätönuppia johonkin maitoasentoon.</p>
<p>VÄÄNNÄ NUPPI ASENTOON CLEAN</p>  <p>ESC</p>	<p>Maitoa on juuri annosteltu, joten maitosäiliön sisäiset putket (D) on puhdistettava.</p>	<p>Käännä vaahdon säätönuppi (D1) CLEAN-asentoon (kuva 19).</p>
<p>KÄÄNNÄ MAITOVAAHDON SÄÄTÖNUPPI</p> 	<p>Maitosäiliö on asetettu vaahdon säätönupin (D1) ollessa asennossa "CLEAN".</p>	<p>Käännä nuppia mieluisesti vaahdon asentoon.</p>

NÄKYVÄ VIESTI	MAHDOLLINEN SYY	KORJAUSTOIMENPIDE
<p>KALKINPOISTO SUORITETTAVA OK ALOITTAMISEKSI (~45MIN)</p>  <p>↶ESC OK✓</p>	<p>Osoittaa, että keittimen kalkinpoisto on suoritettava.</p>	<p>Paina valitsinta kohdassa "OK✓" aloittaaksesi kalkinpoiston tai "↶ESC", jos haluat suorittaa kalkinpoiston myöhemmin. Suorita mahdollisimman pian kalkinpoisto-ohjelma, joka on kuvattu käyttöohjeiden kappaleessa "15. Kalkinpoisto".</p>
<p>VAIHDA VEDEN SUODATIN PAINA OK ALOITTAMISEKSI</p>  <p>↶ESC OK✓</p>	<p>Pehmennysuodatin (C4) on kulunut loppuun.</p>	<p>Paina valitsinta kohdassa "OK✓" vaihtaaksesi suodattimen tai irrottaaksesi sen tai ESC, jos se halutaan tehdä myöhemmin. Noudata ohjeita, jotka on annettu luvussa "17. Pehmennysuodatin".</p>
<p>YLEINEN HÄLYTYKSEN KATSO OHJEET/APP</p> 	<p>Keittimen sisäosat ovat likaiset.</p>	<p>Puhdista keitin huolellisesti käyttöohjeiden kappaleessa "14. Puhdistus". Mikäli viesti ei häviä keittimen puhdistuksen jälkeen, ota yhteys huoltopalveluun.</p>
	<p>Muistuttaa, että kalkinpoisto ja/tai suodattimen vaihto on suoritettava.</p>	<p>Suorita mahdollisimman pian kalkinpoisto-ohjelma, joka on kuvattu käyttöohjeiden kappaleessa "15. Kalkinpoisto" ja/tai vaihda suodatin tai irrota se noudattamalla ohjeita, jotka on annettu luvussa "17. Pehmennysuodatin".</p>
	<p>Muistuttaa, että maitosäiliön sisäiset putket (D) on puhdistettava.</p>	<p>Käännä vaahdon säätönuppi (D1) CLEAN-asentoon (kuva 19).</p>
	<p>Muistuttaa, että suodatin (C4) on vaihdettava.</p>	<p>Vaihda suodatin tai irrota se noudattamalla ohjeita, jotka on annettu luvussa "17. Pehmennysuodatin".</p>
	<p>Muistuttaa, että keittimen kalkinpoisto on suoritettava.</p>	<p>Suorita mahdollisimman pian kalkinpoisto-ohjelma, joka on kuvattu käyttöohjeiden kappaleessa "15. Kalkinpoisto". On aivan normaalia, että keitin pyytää kahta kalkinpoistojaksoa tehtäviksi lyhyen ajan sisällä. Se on osoitus koneen edistyneestä ohjausjärjestelmästä.</p>
	<p>Osoittaa, että energian säästötila on päällä.</p>	<p>Jos haluat ottaa energiansäästötilan pois päältä, noudata ohjeita, jotka on annettu kappaleessa "6.6 Energian säästö" .</p>
	<p>Osoittaa, että keitin on bluetooth-yhteydessä laitteeseen.</p>	
<p>PUHD. MENEILLÄÄN ODOTA, OLE HYVÄ</p>	<p>Keitin havaitsee sisällään olevat liat.</p>	<p>Odot, että keitin on jälleen käyttövalmis ja valitse sitten haluamasi juoma uudelleen. Jos ohjelma jatkuu, ota yhteyttä huoltokeskukseen.</p>

20. VIANETSINTÄ

Seuraavassa on lueteltu joitakin mahdollisia toimintahäiriöitä.

Mikäli et kykene poistamaan ongelmaa ohjeiden avulla, ota yhteys tekniseen huoltopalveluun.

ONGELMA	MAHDOLLINEN SYY	KORJAUSTOIMENPIDE
Kahvi ei ole kuumaa.	Kuppeja ei ole esilämmitetty.	Lämmitä kahvikupit huuhtelemalla ne kuumalla vedellä (HUOM. voit käyttää kuuma vesi-toimintoa).
	Uutinyksikkö on jäähtynyt, koska viimeisen kahvin valmistuksesta on kulu- nut 2-3 minuuttia.	Lämmitä uutinyksikkö ennen kahvin valmistusta vartavastisesta toiminnosta (ks. kappale "6.1 Huuhtelu").
	Asetettu kahvin lämpötila on alhainen.	Aseta korkeampi kahvin lämpötila valikosta (ks. kappale "6.7 Kahvin lämpötila").
Kahvi ei ole täyteläistä tai siinä on vähän vaahtoa.	Kahvi on jauhettu liian karkeaksi.	Käännä jauhatuskarkeuden säätönuppia (A5) yhden naksahduksen verran vastapäivään numeroa 1 kohden kahvimyllyn toimiessa (kuva 9). Käännä yksi naksahdus kerrallaan, kunnes kahvi valuu parhaalla mahdollisella tavalla. Huomaat tapahtuneen muutoksen vaikutuksen vasta 2 kupillisen valmistuksen jälkeen (ks. kappale "7.5 Kahvimyllyn säätö").
	Kahvi ei ole sopivaa.	Käytä espressokeittimelle tarkoitettua kahviseosta.
Kahvi valuu liian hitaasti tai tipoitain.	Kahvi on jauhettu liian hienoksi.	Käännä jauhatuskarkeuden säätönuppia (A5) yhden naksahduksen verran myötäpäivään numeroa 7 kohden kahvimyllyn toimiessa (kuva 9). Käännä yksi naksahdus kerrallaan, kunnes kahvi valuu parhaalla mahdollisella tavalla. Huomaat tapahtuneen muutoksen vaikutuksen vasta 2 kupillisen valmistuksen jälkeen (ks. kappale "7.5 Kahvimyllyn säätö").
Kahvi ei valu yhdestä tai kummasta- kaan suuttimesta.	Kahvisuuttimen putket (A8) ovat tukossa.	Puhdista putket hammastikulla (kuva 27B).
Keitin ei annostele kahvia	Keitin havaitsee, että sen sisäpuolella on epäpuhtauksia: näytössä lukee "Puhd. meneillään".	Odota, että keitin on jälleen käyttövalmis ja valitse sitten haluamasi juoma uudelleen. Jos ongelma jatkuu, ota yhteyttä huoltokeskukseen.
Keitin ei käynnisty	Pistoke ei ole pistorasiassa.	Kytke pistoke pistorasiiaan (kuva 1).
Uutinyksikköä ei voi irrottaa	Sammutusta ei ole suoritettu oikein	Sammuta painamalla näppäintä  (A7) (ks. luku "5. Keittimen sammutus").
Kun kalkinpoisto on tehty, keitin pyy- ttää kolmatta huuhtelua.	Kahden huuhtelusyklin aikana säiliötä (A16) ei ollut täytetty MAX-tasoon saakka.	Toimi keittimen osoittamalla tavalla, mutta muista tyhjentää ensin tippa-alusta (A14), jotta vesi ei valuisi yli.

ONGELMA	MAHDOLLINEN SYY	KORJAUSTOIMENPIDE
Maitoa ei valu suuttimesta (D5)	Maitosäiliön (D) kansi (D2) on likainen.	Puhdista maitosäiliön kansi noudattamalla ohjeita, jotka on annettu osoitetulla kappaleessa "14.10 Maitosäiliön puhdistus".
Maitoon muodostuu suuria kuplia tai se roiskuu maidon suuttimesta (D5) tai se on vähän vaahdottunut.	Maito ei ole riittävän kylmää tai se ei ole kevytmaitoa tai rasvatonta maitoa.	Käytä jääkaappikylmää (noin 5°C) täysin rasvatonta maitoa tai kevytmaitoa. Vaihda maitotyyppiä, mikäli vaahdotus ei ole vielä tämän jälkeenkään sopivaa.
	Vaahdon säätönuppi (D1) on säädetty väärin.	Sääda noudattamalla ohjeita, jotka on annettu kappaleessa "8. kuumien maitojuomien valmistus".
	Maitosäiliön kansi (D2) tai vaahdon säätönuppi (D1) on likainen	Puhdista maitosäiliön kansi ja säätönuppi noudattamalla ohjeita, jotka on annettu kappaleessa "14.10 Maitosäiliön puhdistus".
	Kuumavesi-/höyryputki (A9) on likainen	Puhdista putki noudattamalla ohjeita, jotka on annettu kappaleessa "14.11 Kuumavesi-/höyryputken puhdistus".
Kuppien lämmitystaso on kuuma, vaikkei se ole päällä	Eri juomia on valmistettu tiheään tahtiin	
Keitin ei ole käytössä ja siitä kuuluu ääntä tai se puhaltaa vähän höyryä	Keitin on käyttövalmis tai se on juuri sammutettu, ja kondenssivesitippoja putoaa vielä lämpimän höyrytimen sisään.	Tämä kuuluu keittimen normaaliin toimintaan. Sen estämiseksi tippa-alusta on tyhjennettävä.

СОДЕРЖАНИЕ

1. ВВЕДЕНИЕ	191
1.1 Буквы в скобках.....	191
1.2 Проблемы и их устранение.....	191
1.3 Скачайте приложение!.....	191
2. ОПИСАНИЕ	191
2.1 Описание прибора (стр. 3 — А)	191
2.2 Описание домашней страницы (главное окно) (стр. 2 - В).....	191
2.3 Описание принадлежностей (стр. 2 — А)	192
2.4 Описание контейнера для молока (стр. 2 — D)	192
3. ПЕРВОЕ ВКЛЮЧЕНИЕ ПРИБОРА	192
4. ВКЛЮЧЕНИЕ ПРИБОРА	192
5. ВЫКЛЮЧЕНИЕ ПРИБОРА	192
6. НАСТРОЙКИ МЕНЮ	193
6.1 Ополаскивание	193
6.2 Удаление накипи	193
6.3 Фильтр для воды	193
6.4 Параметры напитков	193
6.5 Автовключение (режим ожидания) ...	193
6.6 Экономия энергии	194
6.7 Температура кофе	194
6.8 Жесткость воды	194
6.9 Выбор языка	194
6.10 Звуковой сигнал	194
6.11 Подсветка чашки	194
6.12 Bluetooth	194
6.13 Заводские параметры	195
6.14 Статистика	195
6.15 Персонализация профиля	195
7. ПРИГОТОВЛЕНИЕ КОФЕ	195
7.1 Выбор вкуса кофе.....	195
7.2 Выбор количества кофе.....	195
7.3 Приготовление кофе из кофейных зерен	196
7.4 Приготовление кофе из предварительно молотого кофе	196
7.5 Регулировка кофемолки	197
7.6 Советы для получения более горячего кофе .	197
8. ПРИГОТОВЛЕНИЕ ГОРЯЧИХ НАПИТКОВ С МОЛОКОМ	197
8.1 Наполнение и закрепление контейнера для молока	197
8.2 Регулировка количества пены	198
8.3 Автоматическое приготовление напитков на основе молока	198
8.4 Очистка контейнера для молока после каждого применения	198
9. ПОДАЧА ГОРЯЧЕЙ ВОДЫ	199
10. ПОДАЧА ПАРА	199
10.1 Рекомендации по использованию пара для вспенивания молока.....	199
10.2 Очистка узла подачи горячей воды/пара после использования.....	199
12. ИНДИВИДУАЛЬНЫЙ ПОДБОР НАПИТКОВ	200
13. СОХРАНЕНИЕ СОБСТВЕННОГО ПРОФИЛЯ	201
14. ОЧИСТКА	201
14.1 Очистка кофемашины.....	201
14.2 Очистка внутренней системы машины .	201
14.3 Чистка контейнера для кофейной гущи.	201
14.4 Очистка поддона для капель и лотка для сбора конденсата	202
14.5 Чистка внутренней части машины.....	202
14.6 Очистка бачка для воды	202
14.7 Очистка носиков узла подачи кофе.....	202
14.8 Очистка воронки для засыпки молотого кофе .	202
14.9 Очистка заварочного узла	202
14.10 Очистка контейнера для молока.....	203
14.11 Очистка распылителя горячей воды/пара.....	203
15. УДАЛЕНИЕ НАКИПИ	203
16. НАСТРОЙКА ЖЕСТКОСТИ ВОДЫ ...	205
16.1 Измерение жесткости воды	205
16.2 Настройка жесткости воды	205
17. ФИЛЬТР СМЯГЧЕНИЯ ВОДЫ	205
17.1 Установка фильтра	205
17.2 Замена фильтра.....	206
17.3 Удаление фильтра.....	206
18. ТЕХНИЧЕСКИЕ ДАННЫЕ	207
19. СООБЩЕНИЯ НА ДИСПЛЕЕ	207
20. УСТРАНЕНИЕ НЕИСПРАВНОСТЕЙ ...	212

Перед использованием прибора прочитайте предупреждения по технике безопасности.

1. ВВЕДЕНИЕ

Благодарим вас за выбор автомата для приготовления кофе и капучино.

А сейчас уделите несколько минут для ознакомления с данными инструкциями по применению. Таким образом вы сможете обеспечить безопасность и сохранность прибора.

1.1 Буквы в скобках

Буквы в скобках соответствуют обозначениям, приведенным в параграфе «Описание прибора» (стр. 2–3).

1.2 Проблемы и их устранение

При возникновении неисправностей в первую очередь попытайтесь их устранить согласно положениям из главы «20. Сообщения на дисплее» и «21. Устранение неисправностей». Если это окажется безрезультатным или если потребуются дополнительные разъяснения, обратитесь в службу помощи клиентам, позвонив по номеру, указанному в прилагаемой брошюре «Служба помощи клиентам».

Если вашей страны нет в данном списке, позвоните по номеру, указанному в гарантийном свидетельстве. При необходимости ремонта обращайтесь исключительно в службу технической поддержки De'Longhi. Адреса указаны в гарантийном свидетельстве, которое прилагается к машине.

1.3 Скачайте приложение!



Благодаря приложению De'Longhi Coffee Link можно в удаленном режиме управлять некоторыми функциями.

В приложении имеются также сведения, рекомендации, любопытные факты о кофе, благодаря ему теперь можно иметь под рукой всю информацию о вашей кофемашине.



Данный символ указывает на функции, которыми можно управлять или к которым можно обращаться в приложении.

Также можно создавать до 6 новых напитков и сохранить их в памяти вашей кофемашины.

Примечание.



Проверить совместимость устройств на compatibledevices.delonghi.com.

2. ОПИСАНИЕ

2.1 Описание прибора (стр. 3 — А)

- A1. Крышка контейнера для зерен
- A2. Крышка воронки для предварительно молотого кофе
- A3. Контейнер для зерен
- A4. Воронка предварительно молотого кофе
- A5. Рукоятка регулировки степени помола
- A6. Подставка для чашек
- A7. Кнопка : включение или выключение кофемашины (режим ожидания)
- A8. Узел подачи кофе (регулируется по высоте)
- A9. Распылитель горячей воды и пара
- A10. Контейнер для кофейной гущи
- A11. Подставка для чашек
- A12. Индикатор уровня воды в поддоне для сбора капель
- A13. Решетка поддона
- A14. Поддон для сбора капель
- A15. Крышка бачка для воды
- A16. Бачок для воды
- A17. Место расположения фильтра смягчения воды
- A18. Дверца заварочного узла
- A19. Заварочный узел
- A20. Шнур питания
- A21. Поддон для сбора конденсата

2.2 Описание домашней страницы (главное окно) (стр. 2 - В)

- V1. Дисплей
 - V2. Переключатель
 - V3. Меню выбора напитков (напитки отличаются от напитков прямого выбора):
 - DOPPIO+
 - AMERICANO
 - 2X ESPRESSO
 - CAPPUCCINO+ (КАПУЧИНО+)
 - CAPPUCCINO MIX (КАПУЧИНО MIX)
 - CAFFELATTE
 - FLAT WHITE
 - ESPRESSO MACCHIATO
 - ФУНКЦИЯ ЧАЯ
 - ГОРЯЧАЯ ВОДА
 - ПАР
 - V4. Программируемые профили (см. «13. Сохранение собственного профиля»).
 - V5. : меню настроек прибора
 - V6. : меню индивидуальных настроек напитков
- Напитки прямого выбора:**
- V7. Espresso
 - V8. Coffee

- B9. Long
- B14. Cappuccino
- B13. Latte macchiato
- B12. Milk (горячее молоко)
- B10. Выбранный вкус (стандартный или индивидуальный)
- B11. Выбранное количество (стандартное или индивидуальное)

2.3 Описание принадлежностей (стр. 2 — А)

- C1. Индикаторная полоска Total Hardness Test (на стр. 2 прилагаются инструкции на английском языке)
- C2. Мерная ложка для предварительно молотого кофе
- C3. Средство для удаления накипи
- C4. Фильтр для смягчения воды (*в некоторых моделях)
- C5. Кисточка для очистки
- C6. Узел подачи горячей воды/пара
- C7. Кнопка отсоединения узла подачи

2.4 Описание контейнера для молока (стр. 2 — D)

- D1. Регулятор пены и функции CLEAN
- D2. Крышка контейнера для молока
- D3. Контейнер для молока
- D4. Трубка всасывания молока
- D5. Трубка подачи молочной пены (регулируется)

3. ПЕРВОЕ ВКЛЮЧЕНИЕ ПРИБОРА

Примечание.

- При первом использовании промойте горячей водой все съемные приспособления, которые находятся в контакте с водой или молоком.
- Возможные следы кофе в кофемолке появились там после настроек машины перед ее выпуском в продажу. Они свидетельствуют о скрупулезных проверках, которым подвергается изделие.
- Рекомендуется как можно быстрее отрегулировать жесткость воды путем выполнения процедуры, описанной в главе «16. Настройка жесткости воды».

1. Подключите прибор к электросети (рис. 1).
2. «ВЫБЕРИТЕ ЯЗЫК»: нажимайте переключатель (B2) на NEXT> до появления на дисплее (B1) нужного языка. Затем нажмите переключателем на язык.

Затем продолжите, следуя инструкциям, которые выдаются самим прибором на дисплее:

3. «ЗАЛЕЙТЕ СВЕЖУЮ ВОДУ»: извлеките бачок для воды (A16 — рис. 2), откройте крышку (A15 — рис. 3), залейте свежую воду до отметки MAX (обозначена изнутри на бачке, рис. 4), закройте крышку и вставьте бачок на место (рис. 5).

4. «ВСТАВЬТЕ УЗЕЛ ПОДАЧИ ВОДЫ»: убедитесь, что узел подачи горячей воды/пара (C6) вставлен на распылитель (A9 - рис. 6), установите под ним емкость (рис. 7) вместимостью не менее 100 мл.
5. «ГИДРОСИСТЕМА ПУСТА, НАЖМИТЕ ОК ДЛЯ НАЧАЛА»: нажмите переключатель ОК ✓ для подтверждения. Прибор подаст воду из узла подачи (рис. 7) и автоматически выключится.

Теперь кофемашина готова к обычному использованию.

Примечание.

- При первом включении необходимо приготовить 4–5 порций капучино, чтобы добиться удовлетворительных результатов.
- При первом включении гидросистема пуста, поэтому прибор может издавать повышенный шум. Шум будет уменьшаться по мере заполнения контура.
- Во время приготовления первых 5–6 капучино является нормальным явлением шум кипящей воды, со временем уровень шума понизится.
- Чтобы добиться наилучших результатов от прибора, рекомендуется установить фильтр смягчения воды (C4), следуя инструкциям из главы «17. Фильтр смягчения воды». Если в имеющемся у вас кофейном автомате нет фильтра, его можно заказать в уполномоченных сервисных центрах De'Longhi.

4. ВКЛЮЧЕНИЕ ПРИБОРА

Примечание.

При каждом включении прибора автоматически выполняется цикл предварительного нагрева и ополаскивания, который нельзя прерывать. Машина будет готова к использованию только после выполнения такого цикла.

- Для включения прибора нажмите кнопку  (A7 - рис. 8): на дисплее появится сообщение «ИДЕТ НАГРЕВ, ПОЖАЛУЙСТА, ЖДИТЕ».
- После завершения нагрева на приборе появится другое сообщение: «ИДЕТ ОПОЛАСКИВАНИЕ, ПОЖАЛУЙСТА, ЖДИТЕ». Таким образом, помимо нагревания бойлера, прибор запускает горячую воду во внутренние контуры для того, чтобы они нагрелись.

Прибор достиг рабочей температуры, если появилась главная страница.

5. ВЫКЛЮЧЕНИЕ ПРИБОРА

Если до этого готовился кофе, каждый раз при выключении выполняется автоматическое ополаскивание.

- Для выключения прибора нажмите кнопку  (A7 — рис. 9).

- На дисплее появится надпись «ИДЕТ ВЫКЛЮЧЕНИЕ, ПОЖАЛУЙСТА, ЖДИТЕ». Если это предусмотрено, прибор выполнит ополаскивание, а затем выключится (режим ожидания).

Примечание.

Если прибор не используется продолжительное время, его следует отключить от сети электрического питания:

Внимание!

Никогда не отключайте вилку, если прибор не был выключен с помощью кнопки  (режим ожидания).



6. НАСТРОЙКИ МЕНЮ

6.1 Ополаскивание

С помощью данной функции можно вывести горячую воду из узла подачи кофе (A8) и из узла подачи горячей воды/пара (C6), если имеется, чтобы очистить и нагреть внутреннюю систему машины.

Под узлами подачи кофе и горячей воды поместите емкость минимальным объемом 100 мл (рис. 7).

Для включения этой функции действуйте следующим образом:

1. Нажмите переключатель (B2) на символ  (B5) для входа в меню.
2. Нажмите переключатель на « ОПОЛАСКИВАНИЕ».
3. Через несколько секунд сначала из узла подачи кофе, а затем из узла подачи горячей воды/пара (если имеется) выйдет горячая вода, которая очищает и нагревает внутреннюю систему машины. На дисплее появится надпись «ИДЕТ ОПОЛАСКИВАНИЕ, ПОЖАЛУЙСТА, ЖДИТЕ» и шкала, нарастающая по мере осуществления процесса.
4. Чтобы остановить ополаскивание, нажмите переключатель СТОП  или дождитесь автоматического завершения.

Примечание.

- В случае простоя свыше 3–4 дней очень рекомендуется после включения машины выполнить 2–3 ополаскивания перед началом ее применения.
- Естественно, что после выполнения данной функции остается вода в контейнере для кофейной гущи (A10).

6.2 Удаление накипи









Инструкции по удалению накипи приводятся в главе «15. Удаление накипи».

6.3 Фильтр для воды

Инструкции по установке фильтра (C4) приводятся в главе «17. Фильтр смягчения воды».

6.4 Параметры напитков

В данном разделе можно просмотреть индивидуальные настройки и при необходимости вернуться к заводским параметрам каждого отдельного напитка.

1. Нажмите переключатель (B2) на символ  (B5) для входа в меню.
2. Пролистайте позиции меню нажатием переключателя на NEXT> до появления « ПАРАМЕТРЫ НАПИТКОВ».
3. Нажмите переключатель на « ПАРАМЕТРЫ НАПИТКОВ», на дисплее появится панель параметров первого напитка.
4. На дисплее выведен соответствующий профиль пользователя. Параметры выводятся на вертикальных панелях: заводской параметр обозначен символом , текущий заданный параметр обозначен заполнением вертикальной панели.
5. Чтобы вернуться в меню настроек, нажмите переключатель на  ESC. Чтобы листать и вывести напитки, нажмите переключатель на NEXT>.
6. Чтобы выполнить возврат к заводским параметрам для показанного на дисплее напитка, нажмите переключатель  RESET.
7. «ПОДТВЕРЖДАЕТЕ СБРОС?»: для подтверждения нажмите переключатель на OK  (для отмены нажмите переключатель на  ESC).
8. «ЗАВОД. ПАРАМЕТРЫ ИЗМЕНЕНЫ»: нажмите OK .

Напиток запрограммирован согласно заводским параметрам. Выполните настройку других напитков или вернитесь на главную страницу путем двукратного нажатия стрелки  ESC.



Примечание.





- Чтобы изменить напитки в другом профиле, вернитесь на главную страницу, выберите нужный профиль (B11) и повторите порядок действий.
- Чтобы вернуть все напитки профиля к заводским параметрам, обратитесь к параграфу «6.13 Заводские параметры».

6.5 Автовыключение (режим ожидания)

Автоматическое выключение можно задать так, чтобы прибор отключался через 15 или 30 минут, 1, 2 или 3 часа простоя.

Чтобы запрограммировать автоматическое выключение, действуйте следующим образом:

1. Нажмите переключатель (B2) на символ  (B5) для входа в меню.
2. Пролистайте позиции меню нажатием переключателя на NEXT> до появления «АВТОВЫКЛЮЧЕНИЕ ».
3. Нажмите переключатель на «АВТОВЫКЛЮЧЕНИЕ ».





4. Выберите нужный временной интервал нажатием стрелок выбора, соответствующих  (увеличению) или  (уменьшению) значения.
5. Для подтверждения нажмите переключатель ОК .
6. Нажмите переключатель  ESC для возврата на главную страницу.

Таким образом автоматическое выключение запрограммировано.

6.6 Экономия энергии

С помощью этой функции можно подключить или отключить режим экономии энергии. Подключенная функция гарантирует меньшие энергозатраты в соответствии с действующими европейскими нормами.





Для отключения или подключения режима экономии энергии действуйте следующим образом:

1. Нажмите переключатель (B2) на символ  (B5) для входа в меню.
2. Прокрутите позиции меню нажатием переключателя на NEXT> до появления «ЭКОНОМИЯ ЭНЕРГИИ».
3. Нажмите переключатель на «ЭКОНОМИЯ ЭНЕРГИИ» для отключения () или подключения () функции.
4. Нажмите переключатель  ESC для возврата на главную страницу.

На дисплее рядом появится соответствующий символ, указывающий на подключенную функцию.

6.7 Температура кофе

При необходимости изменения температуры воды подачи кофе выполните следующие действия:

1. Нажмите переключатель (B2) на символ  (B5) для входа в меню.
2. Прокрутите позиции меню нажатием переключателя на NEXT> до появления « ТЕМПЕРАТУРА КОФЕ».
3. Нажмите переключатель на « ТЕМПЕРАТУРА КОФЕ»: на дисплее (B1) появятся выбираемые значения (текущее значение подчеркнуто).
4. Нажмите переключатель на требуемое значение (НИЗКАЯ, СРЕДНЯЯ, ВЫСОКАЯ, МАКСИМАЛЬНАЯ).
5. Нажмите 2 раза переключатель  ESC для возврата на главную страницу.





6.8 Жесткость воды

Инструкции по настройке жесткости воды приводятся в главе «16.

Настройка жесткости воды».





6.9 Выбор языка

При необходимости сменить язык дисплея (B1) действуйте следующим образом:

1. Нажмите переключатель (B2) на символ  (B5) для входа в меню.
2. Прокрутите позиции меню нажатием переключателя NEXT> до появления «ВЫБЕРИТЕ ЯЗЫК ».
3. Нажмите переключатель на «ВЫБЕРИТЕ ЯЗЫК ».
4. Нажмите переключатель на нужный язык (нажмите переключатель на NEXT>, чтобы вывести все имеющиеся языки).
5. Нажмите 2 раза переключатель  ESC для возврата на главную страницу.

6.10 Звуковой сигнал

При помощи этой функции включается или отключается звуковой сигнал, который машина издает при нажатии на значки и при каждой установке/снятии принадлежностей. Для отключения или подключения звукового сигнала действуйте следующим образом:





1. Нажмите переключатель (B2) на символ  (B5) для входа в меню.
2. Прокрутите позиции меню нажатием переключателя на NEXT> до появления «ЗВУКОВОЙ СИГНАЛ».
3. Нажмите переключатель на «ЗВУКОВОЙ СИГНАЛ» для отключения () или подключения () функции.
4. Нажмите переключатель  ESC для возврата на главную страницу.

6.11 Подсветка чашки

С помощью этой функции включается или отключается подсветка чашки.



Подсветка включается при каждой подаче кофе, молочных напитков, а также при каждом ополаскивании.





Для отключения или подключения этой функции выполните следующие действия:

1. Нажмите переключатель (B2) на символ  (B5) для входа в меню.
2. Прокрутите позиции меню нажатием переключателя на NEXT> до появления «ПОДСВЕТКА ЧАШКИ».
3. Нажмите переключатель на «ПОДСВЕТКА ЧАШКИ» для отключения () или подключения () функции.
4. Нажмите переключатель  ESC для возврата на главную страницу.

6.12 Bluetooth

С помощью данной функции подключается или отключается защитный PIN-код для связи с прибором с компьютерного устройства.

1. Нажмите переключатель (B2) на символ  (B5) для входа в меню.
2. Прокрутите позиции меню нажатием переключателя на NEXT> до появления « BLUETOOTH».

3. Нажмите переключатель на « BLUETOOTH»: на дисплее (B1) появится идентификационный серийный номер прибора (19 цифр) и номер из 4 цифр (PIN).
4. Нажмите переключатель для отключения () или подключения () запроса pin-кода при подключении через приложение.
5. Нажмите 2 раза переключатель  для возврата на главную страницу.

Изначально заданным на приборе PIN-кодом является 0000. Рекомендуется сменить PIN-код непосредственно с приложения.





Примечание.

Серийный номер прибора виден в функции Bluetooth, он позволяет точно определить кофемашину в тот момент, когда выполняется связь с приложением.

6.13 Заводские параметры



С помощью этой функции обновляются все настройки меню и все запрограммированные параметры количества возвращаются к заводским параметрам (кроме языка, который остается).

Для восстановления заводских параметров выполните следующие действия:

1. Нажмите переключатель (B2) на символ «» (B5) для входа в меню.
2. Пролитайте позиции меню нажатием переключателя на NEXT> до появления « ЗАВОДСКИЕ ПАРАМЕТРЫ».
3. Нажмите переключатель на « ЗАВОДСКИЕ ПАРАМЕТРЫ»: на дисплее (B1) появится «ИЗМЕНИТЬ ЗАВОДСКИЕ ПАРАМЕТРЫ?». Нажмите переключатель ОК/✓ для подтверждения (или переключатель  для отмены действия).
4. «ЗАВОД. ПАРАМЕТРЫ ИЗМЕНЕНЫ»: нажмите переключатель на ОК/✓ для подтверждения.
5. Нажмите переключатель  для возврата на главную страницу.

6.14 Статистика





С помощью этой функции можно просмотреть статистические данные прибора. Чтобы вывести на дисплей такие данные:

1. Нажмите переключатель (B2) на символ «» (B5) для входа в меню.
2. Пролитайте позиции меню нажатием переключателя NEXT> до появления « СТАТИСТИКА».
3. Нажмите переключатель на « СТАТИСТИКА» и проверьте все статистические данные путем перелистывания позиций переключателем NEXT>.

4. Нажмите 2 раза  ESC: прибор вернется на главную страницу.

6.15 Персонализация профиля

Для настройки иконы профиля выполните следующее:

1. Нажмите переключатель (B2) на символ «» (B5) для входа в меню.
2. Листайте нажатием переключателя NEXT> до появления « ПЕРСОНАЛИЗАЦИЯ ПРОФИЛЯ».
3. Нажмите переключатель на « ПЕРСОНАЛИЗАЦИЯ ПРОФИЛЯ».
4. Нажмите переключатель значка, который желаете выбрать (нажмите переключатель NEXT>, чтобы вывести все имеющиеся значки).
5. Нажмите 2 раза переключатель  ESC для возврата на главную страницу.

7. ПРИГОТОВЛЕНИЕ КОФЕ

7.1 Выбор вкуса кофе

Выберите с главной страницы желаемый вкус нажатием переключателя (B2) на «ВКУС» (B10):

	(см. «7.4 Приготовление кофе из предварительно молотого кофе»)
	СВЕРХЛЕГКИЙ
	ЛЕГКИЙ
	СРЕДНИЙ
	КРЕПКИЙ
	СВЕРХКРЕПКИЙ
	Индивидуальный (если запрограммирован) / стандартный

После подачи настройка вкуса вернется к значению .

7.2 Выбор количества кофе

С главной страницы выберите желаемое количество кофе в чашке нажатием переключателя (B2) на «КОЛИЧЕСТВО» (B11):

	КОЛИЧЕСТВО SMALL
---	------------------

	КОЛИЧЕСТВО MEDIUM
	КОЛИЧЕСТВО LARGE
	КОЛИЧЕСТВО X-LARGE
	Индивидуальное (если запрограммировано) / стандартное

после подачи настройка количества вернется к значению



7.3 Приготовление кофе из кофейных зерен

Внимание!

Не используйте необжаренные, засахаренные зерна или карамелизованный кофе, поскольку они могут приклеиться к кофемолке и вывести ее из строя.

1. Засыпьте кофейные зерна в специальный контейнер (A3 - рис. 10).
2. Поместите чашку под узлом подачи кофе (A8).
3. Опустите узел подачи таким образом, чтобы он приблизился к чашке как можно больше (рис. 11). Так получится лучшая пенка.
4. Выберите желаемый кофе:

Прямой выбор:

- Espresso (B7)
- Coffee (B8)
- Long (B9)

Из меню «Выбор напитков» (B3):

- DOPPIO+
- AMERICANO
- 2X ESPRESSO

5. Начнется приготовление, на дисплее (B1) появится изображение выбранного напитка и растущая шкала, которая отображает процесс приготовления.

Примечание.

- Одновременно можно приготовить две чашки ESPRESSO нажатием переключателя 2X  во время приготовления 1 ESPRESSO (изображение остается на несколько секунд после начала приготовления).
- В процессе приготовления машиной кофе подачу можно остановить в любой момент нажатием переключателя (B2) **СТОП** X.
- Если после завершения подачи требуется увеличить количество кофе в чашке, достаточно нажать переключатель (B2) **EXTRA +**. Как только будет достигнуто желаемое количество, нажмите переключатель **СТОП X**.

После завершения процесса приготовления прибор готов для дальнейшего использования.

Примечание.

- В процессе работы на дисплее появляются некоторые сообщения (ЗАЛЕЙТЕ ВОДУ, ОЧИСТИТЕ КОНТЕЙНЕР ДЛЯ ГУЩИ и проч.), чьи значения приводятся в главе «20. Сообщения на дисплее».
- Чтобы получить более горячий кофе, см. параграф «7.6 Советы для получения более горячего кофе».
- Если кофе выходит каплями или слишком жидкий, или с небольшим количеством пенки, или слишком холодный, см. рекомендации в параграфе «7.5 Регулировка кофемолки» и в главе «21. Устранение неисправностей».
- Приготовление каждого кофе может выполняться по индивидуальным параметрам (см. главы «12. Индивидуальный подбор напитков» и «13. Сохранение собственного профиля»).
- При подключенном режиме «Экономия энергии» может потребоваться несколько секунд для приготовления первой чашки кофе.

7.4 Приготовление кофе из предварительно молотого кофе

Внимание!

- Никогда не засыпайте молотый кофе в выключенный прибор во избежание его попадания вовнутрь машины и ее загрязнения. Это может привести к повреждению прибора.
- Никогда не засыпайте более 1 мерной ложки (C2), в противном случае это может привести к загрязнению внутренней части прибора или к засорению воронки (A4).
- При использовании предварительно молотого кофе можно приготовить за раз только одну чашку кофе.

1. Нажимайте переключатель (B2) на «ВКУС» (B10), пока на дисплее (B1) не появится  (молотый).
2. Откройте крышку воронки для предварительно молотого кофе (A2).
3. Убедитесь в том, что воронка (A4) не закупорена, затем засыпьте один мерный стаканчик предварительно молотого кофе (рис. 12).
4. Поместите чашку под носиками узла подачи кофе (A8) (рис. 11).
5. Выберите желаемый кофе:

Прямой выбор:

- Espresso (B7)
- Coffee (B8)

- Long (B9)

Из меню «Выбор напитков» (B3):

- AMERICANO

- Начнется приготовление, на дисплее появится изображение выбранного напитка и растущая шкала, которая отображает процесс приготовления.

Примечание.

- В процессе приготовления машиной кофе подачу можно остановить в любой момент нажатием переключателя (B2) **СТОП** X.
- Если после завершения подачи требуется увеличить количество кофе в чашке, достаточно нажать переключатель (B2) **EXTRA** +. Как только будет достигнуто желаемое количество, нажмите переключатель **СТОП** X.

После завершения процесса приготовления прибор готов для дальнейшего использования.

Внимание! В процессе приготовления кофе LONG:

В середине процесса появится сообщение «ЗАСЫПЬТЕ ПРЕДВАРИТ. МОЛОТЫЙ КОФЕ, МАКСИМУМ 1 МЕРНАЯ ЛОЖКА». Засыпьте одну мерную ложку предварительно молотого кофе и нажмите переключатель (B2) **OK** ✓.

Примечание.

- В процессе работы на дисплее появляются некоторые сообщения (ЗАЛЕЙТЕ ВОДУ, ОЧИСТИТЕ КОНТЕЙНЕР ДЛЯ ГУЩИ и проч.), чьи значения приводятся в главе «20. Сообщения на дисплее».
- Чтобы получить более горячий кофе, см. параграф «7.6 Советы для получения более горячего кофе».
- При подключенном режиме «Экономия энергии» может потребоваться несколько секунд для приготовления первой чашки кофе..

7.5 Регулировка кофемолки

Кофемолка изначально не требует регулировок, поскольку она настроена изготовителем так, чтобы обеспечивать правильную подачу кофе.

Однако если после приготовления первых чашек кофе отмечается мало насыщенная подача, отсутствие пенки либо слишком медленная подача кофе (каплями), следует откорректировать с помощью регулятора степень помола (A5 - рис. 9).

Примечание.

Рукоятку регулировки следует вращать только тогда, когда кофемолка в работе на начальном этапе приготовления кофейных напитков.



Если кофе выходит медленно или не выходит вообще, поверните рукоятку на один щелчок по часовой стрелке к номеру 7.

Чтобы кофе выходил более насыщенным и с лучшей пенкой, поверните

рукоятку на один щелчок против часовой стрелки к номеру 1 (не более чем на один щелчок за раз, иначе кофе будет выходить по каплям).

Желаемый результат такой корректировки вы почувствуете только после приготовления 2 последующих чашек кофе. Если даже после регулировки желаемый результат не достигнут, необходимо повторить процедуру, повернув рукоятку еще на один щелчок.

7.6 Советы для получения более горячего кофе

Для получения более горячего кофе рекомендуется:

- выполнить ополаскивание, выбрав функцию «Ополаскивание» в меню настроек (см. параграф «6.1 Ополаскивание»);
- нагреть чашки горячей водой (используйте функцию горячей воды, см. главу «9. Поддача горячей воды»);
- увеличить температуру кофе в меню настроек « (B5)» (см. параграф «6.7 Температура кофе»).

8. ПРИГОТОВЛЕНИЕ ГОРЯЧИХ НАПИТКОВ С МОЛОКОМ

Примечание.

- Во избежание получения молока с небольшой пеной или с крупными пузырями всегда очищайте крышку молока (D2) и распылитель горячей воды (A9) согласно инструкциям из параграфов «8.4 Очистка контейнера для молока после каждого применения», «14.10 Очистка контейнера для молока» и «14.11 Очистка распылителя горячей воды/пара».

8.1 Наполнение и закрепление контейнера для молока

- Снимите крышку (D2 — рис. 13).
- Наполните контейнер для молока (D3) достаточным количеством молока, не превышая отметку уровня MAX на емкости (рис. 14). Помните, что каждая отметка сбоку емкости соответствует 100 мл молока.

Примечание.

- Для получения более плотной и пышной пенки используйте обезжиренное или частично обезжиренное молоко, которое имеет прохладную температуру (около 5°C).

- При подключенном режиме «Экономия энергии» может потребоваться несколько секунд для начала подачи напитка.
3. Проверьте, чтобы трубка всасывания молока (D4) была прочно вставлена на свое место на дне крышки контейнера для молока (рис. 15).
 4. Установите на место крышку контейнера для молока.
 5. Извлеките, если имеется, узел подачи горячей воды/ пара (C6) нажатием кнопки расщепления (C7) (рис. 16).
 6. Закрепите путем установки до упора контейнер для молока (D) на распылитель (A9 — рис. 17). Машина подаст звуковой сигнал (если подключена функция звукового предупреждения).
 7. Поставьте достаточно большую чашку под носики узла подачи кофе (A8) и под трубку подачи молочной пены (D5). Отрегулируйте длину трубки подачи молока, просто потянув ее вниз к чашке (рис. 18).
 8. Следуйте приведенным далее указаниям для каждой конкретной функции.

8.2 Регулировка количества пены

Поворотом ручки регулировки пены (D1) выбирается количество молочной пены, которая подается во время приготовления молочных напитков.

Положение регулятора	Описание	Рекомендуется для...
	БЕЗ ПЕНЫ	ГОРЯЧЕЕ МОЛОКО (без пены) /CAFFELATTE
	МИНИМАЛЬНАЯ ПЕНА	LATTE MACCHIATO/ FLAT WHITE
	МАКСИМАЛЬНАЯ ПЕНА	CAPPUCCINO/ CAPPUCCINO+ / CAPPUCCINO MIX / ESPRESSO MACCHIATO / ГОРЯЧЕЕ МОЛОКО (с пеной)

8.3 Автоматическое приготовление напитков на основе молока

1. Наполните и закрепите контейнер для молока (D), как показано выше.
2. Выберите желаемый напиток:

Прямой выбор:

- Cappuccino (B14)
- Latte Macchiato (B13)
- Milk (горячее молоко) (B12)

Из меню «Выбор напитков» (B3):

- КАПУЧИНО+

- КАПУЧИНО MIX
- CAFFELATTE
- FLAT WHITE
- ESPRESSO MACCHIATO

3. На дисплее (B1) машина рекомендует повернуть ручку регулировки пены (D1) в зависимости от того, какой тип пены предусмотрен по оригинальному рецепту. Поверните ручку на крышке контейнера для молока (D2).
4. Через несколько секунд автоматически начнется приготовление, на дисплее появится изображение выбранного напитка и растущая шкала, которая отображает процесс приготовления.

Примечание. Общие указания для приготовления всех напитков на основе молока.

-  ESC: нажмите, если требуется полностью остановить приготовление и вернуться на главную страницу.
- **СТОП X**: нажмите, чтобы прервать подачу молока или кофе и перейти к следующей подаче (если предусмотрена) для завершения напитка.
- Если после завершения подачи требуется увеличить количество кофе в чашке, нажмите EXTRA **+**.
- Приготовление каждого молочного напитка может выполняться по индивидуальным параметрам (см. главу «12. Индивидуальный подбор напитков» и «13. Сохранение собственного профиля»).
- Не оставляйте контейнер для молока вне холодильника надолго: чем больше поднимается температура молока (5°C наилучшее значение), тем хуже становится качество пены.

После завершения процесса приготовления прибор готов для дальнейшего использования.

8.4 Очистка контейнера для молока после каждого применения

После каждого использования молочных функций выводится запрос «УСТАНОВИТЕ РЕГУЛЯТОР НА CLEAN». Необходимо выполнить очистку крышки устройства вспенивания молока:

1. Не снимайте с машины контейнер для молока (D) (нет необходимости сливать молоко).
2. Установите чашку или другую емкость под трубкой подачи молочной пены (рис. 20).
3. Поверните ручку регулировки пены (D1) на CLEAN (рис. 19), на дисплее (B1) появится «ИДЕТ ОЧИСТКА КОНТЕЙНЕРА ДЛЯ МОЛОКА, ЕМКОСТЬ ПОД УЗЕЛ ПОДАЧИ» вместе со шкалой, которая растет по мере выполнения очистки. Очистка остановится автоматически.
4. Установите ручку регулировки на один из уровней плотности пены.

- Снимите контейнер для молока и очистите распылитель пара (A9) с помощью губки (рис. 21).

Примечание.

- Если требуется приготовить несколько чашек напитка на основе молока, выполните очистку контейнера для молока после последнего приготовления. Чтобы перейти к следующим приготовлениям, при появлении сообщения о функции CLEAN нажмите переключатель на  ESC.
- Если очистка не выполнена, на дисплее появится символ , напоминающий о необходимости выполнения очистки контейнера для молока.
- Емкость с молоком может храниться в холодильнике.
- В некоторых случаях для очистки необходимо дождаться, пока машина нагреется.

9. ПОДАЧА ГОРЯЧЕЙ ВОДЫ

- Проверьте правильность крепления узла подачи горячей воды/пара (C6) на распылителе горячей воды/пара (A9).
- Поставьте емкость под узел подачи (как можно ближе во избежание брызг).
- Нажмите переключатель (B2) на символ  (B3) для входа в меню.
- Нажимайте переключатель на символ NEXT> до появления «ГОРЯЧАЯ ВОДА».
- Нажмите переключатель на «ГОРЯЧАЯ ВОДА». На дисплее (B1) появится соответствующее изображение и возрастающая шкала, которая отображает процесс приготовления.
- Машина подаст горячую воду, а затем автоматически остановит подачу. Чтобы вручную остановить подачу горячей воды, нажмите переключатель на **СТОП X**.

Примечание.

- При подключенном режиме «Экономия энергии» для подачи горячей воды может потребоваться несколько секунд ожидания.
- Приготовление горячей воды может выполняться по индивидуальным параметрам (см. главу «12. Индивидуальный подбор напитков» и «13. Сохранение собственного профиля»).

10. ПОДАЧА ПАРА

- Проверьте правильность крепления узла подачи горячей воды/пара (C6) на распылителе горячей воды/пара (A9).
- Наполните емкость жидкостью для нагрева или вспенивания и погрузите узел подачи горячей воды/пара в жидкость.

- Нажмите переключатель (B2) на символ  (B3) для входа в меню.
- Нажимайте переключатель (B2) на символ NEXT> до появления «ПАР».
- Нажмите переключатель на «ПАР». На дисплее (B1) появится соответствующее изображение и растущая шкала, которая отражает ход приготовления. Через несколько секунд из капучинатора выйдет пар, который нагревает жидкость.
- Как только желаемая температура или уровень пены достигнуты, остановите подачу пара нажатием переключателя **СТОП X**.

Внимание!

Во избежание опасности ожога брызгами обязательно прервите подачу пара перед извлечением контейнера с жидкостью.

Примечание.

При подключенном режиме «Экономия энергии» может потребоваться несколько секунд для начала подачи горячей воды.

10.1 Рекомендации по использованию пара для вспенивания молока

- При выборе размера емкости следует учитывать, что объем молока увеличится в 2 или в 3 раза.
- Чтобы получить более плотную и пышную пену, используйте обезжиренное или частично обезжиренное молоко прохладной температуры (приблизительно 5°C).
- Для получения еще более крепкой пены медленно поворачивайте контейнер с молоком в направлении снизу вверх.
- Для получения пышной молочной пены или пены без больших пузырей всегда очищайте узел подачи (C6), как описано в следующем параграфе.

10.2 Очистка узла подачи горячей воды/пара после использования

Во избежание скопления остатков молока или загрязнения в целом необходимо очищать узел подачи горячей воды/пара (C6) каждый раз после использования.

- Поместите емкость под узлом подачи горячей воды/пара и слейте немного воды (см. главу «9. Подача горячей воды»). Чтобы остановить подачу горячей воды, нажмите переключатель (B2) **СТОП X**.
- Подождите несколько минут, пока узел подачи горячей воды/пара остынет. Затем извлеките его (рис. 16), нажав на кнопку расцепления (C7). Одной рукой крепко придерживайте узел подачи, а другой поверните и снимите капучинатор, потянув его вниз (рис. 22).

3. Снимите также распылитель пара, потянув его вниз (рис. 23).
4. Убедитесь, что отверстие распылителя не закупорено. При необходимости очистите его с помощью зубочистки.
5. Аккуратно промойте элементы узла подачи губкой и теплой водой.
6. Вставьте распылитель и капучинатор на узел подачи, протолкнув вверх и повернув по часовой стрелке до закрепления.

11. ФУНКЦИЯ ЧАЯ

1. Проверьте правильность крепления узла подачи горячей воды/пара (C6) на распылителе горячей воды/пара (A9).
2. Поместите в чашку пакетик с чаем и установите чашку под узлом подачи (как можно ближе во избежание брызг).
3. С главной страницы выберите желаемое количество воды нажатием переключателя (B2) на «КОЛИЧЕСТВО» (B11).
4. Нажмите переключатель (B2) на символ «☰» (B3) для входа в меню.
5. Нажимайте переключатель (B2) на символ NEXT> до появления «ФУНКЦИЯ ЧАЯ».
6. Выберите нужную температуру воды нажатием на переключатель чая, каждому виду (белому, зеленому, oolong, черному) соответствует отдельная температура горячей воды на подаче. На дисплее (B1) появится соответствующее изображение и возрастающая шкала, которая отображает процесс приготовления.
7. Машина подаст выбранное количество горячей воды, а затем автоматически останавливает подачу. Чтобы вручную остановить подачу, нажмите переключатель СТОП X.

Примечание.

- При подключенном режиме «Экономия энергии» может потребоваться несколько секунд для начала подачи горячей воды.
- Количество воды в чашке можно подобрать индивидуально (см. главы «12. Индивидуальный подбор напитков» и «13. Сохранение собственного профиля»).
- Подачу можно остановить в любой момент нажатием СТОП X.
- Если после завершения подачи требуется увеличить количество кофе в чашке, достаточно нажать EXTRA +. Как только будет достигнуто желаемое количество, нажмите СТОП X.

12. ИНДИВИДУАЛЬНЫЙ ПОДБОР НАПИТКОВ

Вкус (для напитков, где предусмотрен) и объем напитков можно подбирать индивидуально.

1. Убедитесь, что профиль (B4) для индивидуального подбора напитков активен. Можно подобрать напитки МУ для каждого из 6 профилей.
2. На главной странице нажмите переключатель (B2)  (B6).
3. Выберите напиток для индивидуального подбора (как напитки прямого выбора, так и из меню напитков B3), чтобы перейти к страницам индивидуального подбора. Соответствующие приспособления должны быть установлены.
4. (Только напитки на основе кофе) «ВЫБЕРИТЕ ВКУС КОФЕ». Выберите желаемый вкус нажатием стрелок выбора “-” или “+” и нажмите переключатель ОК ✓.
5. «КОЛИЧЕСТВО КОФЕ (ИЛИ ВОДЫ), СТОП ДЛЯ СОХРАНЕНИЯ»: начинается приготовление, и прибор выводит окно подбора количества, обозначенного вертикальной шкалой. Звездочка рядом со шкалой означает текущие настройки количества.
6. Когда количество достигает минимально возможного, на дисплее (B1) появляется СТОП X.
7. Нажмите переключатель СТОП X, когда в чашке нужное количество.
8. «СОХРАНИТЬ НОВЫЕ ПАРАМ-РЫ?» Нажмите переключатель ОК ✓ для сохранения (или переключатель ↶ ESC для отмены).

Прибор подтвердит сохранение или несохранение параметров (в зависимости от сделанного выбора), нажмите переключатель ОК ✓.

Прибор возвращается к главной странице.

Примечание.

- **Напитки на основе молока:** сохраняется вкус кофе, а затем сохраняются отдельно количество молока и кофе.
- **Americano:** сохраняется вкус кофе, а затем сохраняются отдельно количество кофе и горячей воды.
- **Горячая вода:** прибор подает горячую воду, нажмите переключатель (B2) СТОП X для внесения в память желаемого количества.
- Можно выполнять индивидуальный подбор напитков также через приложение DeLonghi Coffee Link App.
- Выйти из режима программирования можно нажатием ↶ ESC, при этом значения не будут сохранены.

Таблица количества напитков		
Напиток	Стандартное количество	Программируемое количество
ESPRESSO	≈40 мл	≈20–80 мл
LONG	≈160 мл	≈115–250 мл
КОФЕ	≈180 мл	≈100–240 мл
DOPPIO+	≈120 мл	≈80–180 мл
AMERICANO	≈150 мл	≈70–480 мл
ЧАЙ	≈150 мл	≈30–420 мл
ГОРЯЧАЯ ВОДА	≈250 мл	≈20–420 мл

13. СОХРАНЕНИЕ СОБСТВЕННОГО ПРОФИЛЯ

Данный прибор позволяет сохранить 6 различных профилей, каждому из которых присвоен свой значок.

Для каждого профиля сохраняются в памяти индивидуальные настройки ВКУСА и КОЛИЧЕСТВА напитков MY (см. главу

«12. Индивидуальный подбор напитков ») и порядок, в котором выводятся все напитки, составляется на основе частоты выбора.

Чтобы выбрать или войти в профиль, нажмите на текущий профиль (B4). Нажимайте переключатель (B2) на символ NEXT> вплоть до появления нужного профиля, нажмите на него.

Примечание.

- Профиль « ГОСТЬ»: при выборе данного профиля можно подавать напитки с заводскими параметрами. Функция  не подключена.
- Можно переименовать собственный профиль после соединения с приложением DeLonghi Coffee Link App (будут выведены только первые 3 знака).
- Чтобы индивидуально подобрать значок профиля, обратитесь к параграфу «6.15 Персонализация профиля».

14. ОЧИСТКА

14.1 Очистка кофемашины

Периодической очистке подлежат следующие части прибора:

- внутренняя система машины;
- контейнер для кофейной гущи (A10);
- поддон для сбора капель (A14), поддон для сбора конденсата (A21) и решетка поддона (A13);
- бачок для воды (A16);
- носики узла подачи кофе (A8);

- воронка для засыпки предварительно молотого кофе (A4);
- заварочный узел (A19), доступен только после открытия служебной дверцы (A18);
- контейнер для молока (D);
- распылитель горячей воды/пара (A9);
- контрольная панель (B).

Внимание!

- Не используйте для очистки кофемашины растворители, абразивные моющие средства или спирт. Суперавтоматы De'Longhi не требуют использования химических добавок для очистки.
- Ни один из компонентов прибора не предназначен для мойки в посудомоечной машине, за исключением решетки поддона (A13) и контейнера для молока (D).
- Не используйте металлические предметы для удаления накипи или отложений кофе, поскольку они могут поцарапать металлические или пластмассовые поверхности.

14.2 Очистка внутренней системы машины

В случае простоя более 3–4 дней строго рекомендуется перед началом использования включить машину и выполнить:

- 2/3 ополаскивания, выбрав функцию «Ополаскивание» (см. параграф «6.1 Ополаскивание »);
- подачу горячей воды в течение нескольких секунд (глава «9. Подача горячей воды»).

Примечание.

Естественно, что после выполнения данной очистки остается вода в контейнере для кофейной гущи (A10).

14.3 Чистка контейнера для кофейной гущи

Когда на дисплее (B1) появляется сообщение «ОЧИСТИТЕ КОНТЕЙНЕР ДЛЯ ГУЩИ», необходимо опорожнить и очистить его. Пока контейнер для гущи (A10) не будет очищен, прибор не сможет готовить кофе. Прибор может сигнализировать о необходимости опорожнения контейнера и в том случае, когда он еще не заполнен до конца, но прошли 72 часа после первого приготовления. (чтобы подсчет 72 часов был выполнен правильно, машину не следует отключать от электросети).

Внимание! Опасность ожогов

Если подаются несколько чашек капучино подряд, металлическая подставка для чашек (A11) нагревается. Дождитесь ее охлаждения и берите ее только за переднюю часть.

- Чтобы выполнить очистку (на включенном приборе):
- Извлеките поддон для сбора капель (A14 — рис. 24), опорожните и очистите его.

- Опорожните и тщательно очистите контейнер для гущи (A10), позаботившись об удалении всех имеющихся на дне отложений. Кисточка из комплекта поставки (C5) оснащена шпателем, который подходит для этой операции.
- Проверьте поддон сбора конденсата (A22, красного цвета), если он полон, слейте его.

Внимание!

При извлечении поддона для сбора капель обязательно опорожняйте и контейнер для кофейной гущи, даже если он почти не заполнен. Если не выполнять такую операцию, то при последующих приготовлениях кофе контейнер для гущи переполнится, что приведет к засорению кофемашины.

14.4 Очистка поддона для капель и лотка для сбора конденсата

Внимание!

Поддон для сбора капель (A14) снабжен индикатором-плавком красного цвета (A12) уровня воды (рис. 25). До того, как такой индикатор выйдет за пределы подставки для чашек (A11), необходимо освободить поддон и очистить его. В противном случае вода может перелиться через край и повредить машину, опорную поверхность или окружающую зону.

Для извлечения поддона для сбора капель выполните следующее:

1. извлеките поддон для сбора капель и контейнер для кофейной гущи (A10 — рис. 24);
2. снимите подставку для чашек (A11), решетку поддона (A13), затем слейте поддон для сбора капель и опорожните контейнер для гущи, вымойте все компоненты.
3. Проверьте поддон сбора конденсата (A22) красного цвета, если он полон, слейте его.
4. Поставьте на место поддон для сбора капель вместе с решеткой и с контейнером для кофейной гущи.

14.5 Чистка внутренней части машины

Опасность электрических поражений!

Перед выполнением любой операции по очистке внутренних частей необходимо отключить прибор (см. «5. Выключение прибора») и отсоединить его от сети электропитания. Ни в коем случае не опускайте прибор в воду.

1. Периодически (примерно раз в месяц) проверяйте чистоту машины изнутри (для этого достаточно вынуть поддон для сбора капель A14). При необходимости удалите кофейные отложения кисточкой из комплекта поставки (C5) и губкой.
2. Все остатки уберите пылесосом (рис. 26).

14.6 Очистка бачка для воды

1. Периодически (приблизительно раз в месяц и при каждой замене фильтра смягчения воды C4, если имеется) очищайте бачок для воды (A16) влажной тряпкой с небольшим количеством мягкого моющего средства. Перед наполнением водой и установкой на место тщательно ополосните бачок.
2. Снимите фильтр (если имеется) и ополосните его под проточной водой.
3. Поставьте на место фильтр (если имеется), заполните бачок свежей водой и установите его на место.
4. (Только модели с фильтром смягчения воды) Подайте около 100 мл горячей воды для активации фильтра.

14.7 Очистка носиков узла подачи кофе

1. Периодически чистите носики узла подачи кофе (A8) губкой или тряпкой (рис. 27A).
2. Проверяйте, чтобы отверстия узла подачи кофе не были закупорены. При необходимости удалите кофейные отложения зубочисткой (рис. 27B).

14.8 Очистка воронки для засыпки молотого кофе

Периодически (приблизительно раз в месяц) проверяйте, чтобы воронка для засыпки предварительно молотого кофе (A4) не закупоривалась. При необходимости удалите кофейные отложения кисточкой (C5) из комплекта поставки.

14.9 Очистка заварочного узла

Заварочный узел (A19) необходимо чистить не реже одного раза в месяц.

Внимание!

Нельзя вынимать заварочный узел, когда прибор включен.

1. Убедитесь в том, что прибор правильно выполнил процедуру отключения (см. главу «5. Выключение прибора»).
2. Извлеките бачок для воды (A16 — рис. 2).
3. Откройте дверцу заварочного узла (A18 — рис. 28), что находится сбоку справа.
4. Нажмите вовнутрь две цветные кнопки расцепления и одновременно потяните заварочный узел наружу (рис. 29).
5. Опустите примерно на 5 минут заварочный узел в воду, затем прополощите его под краном.

Внимание!

ОПОЛАСКИВАТЬ ТОЛЬКО ВОДОЙ.

Запрещены моющие средства. Запрещена мойка в посудомоечной машине

Очистите заварочный узел без использования моющих средств, чтобы не повредить его.

- Кисточкой (C5) очистите гнездо заварочного узла от остатков кофе, которые можно увидеть через дверцу самого заварочного узла.
- После очистки вставьте на место заварочный узел, заведя его в опору (рис. 30). Потом нажмите на PUSH до щелчка.

Примечание.

Если заварочный узел вставляется с трудом, необходимо (перед установкой на место) придать ему нужный размер, нажав на два рычага, как показано на рисунке 31.

- После ввода узла убедитесь в том, что две цветные кнопки вышли наружу (рис. 32).
- Закройте дверцу заварочного узла.
- Установите на место бачок для воды.

14.10 Очистка контейнера для молока

Для поддержки эффективности устройства для вспенивания молока каждые два дня очищайте контейнер для молока (D) согласно описанному:

- Снимите крышку (D2).
- Снимите трубку подачи молока (D5) и трубку всасывания молока (D4), рис. 32.
- Поверните против часовой стрелки ручку регулировки пены (D1) до позиции INSERT (рис. 33) и снимите, потянув вверх.

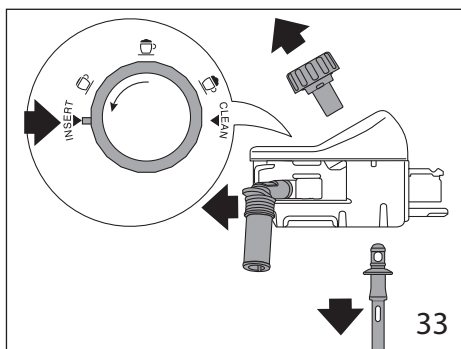

- Тщательно промойте все компоненты водой и мягким моющим средством. **Все части можно мыть в посудомоечной машине, установив их в верхнюю корзину машины.**

Обратите особое внимание, чтобы на выемке и на канале под регулятором (рис. 34) не было остатков молока. При необходимости прочистите канал с помощью зубочистки.

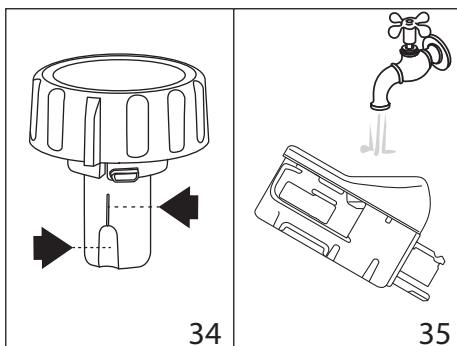

- Ополосните гнездо для регулятора пены под проточной водой (рис. 35).
- Убедитесь также, что трубка всасывания молока и трубка подачи не засорены остатками молока.
- Установите регулятор на уровне с надписью INSERT, установите на место трубку подачи и трубку всасывания молока.
- Установите крышку на контейнер для молока (D3).

14.11 Очистка распылителя горячей воды/пара

После каждого приготовления молока очищайте распылитель (A9) губкой, удаляя все остатки с с прокладок (рис. 22).

15. УДАЛЕНИЕ НАКИПИ

Внимание!

- Перед применением прочитайте инструкции и этикетку средства для удаления накипи на упаковке средства.
- Убедительно рекомендуется использовать только средство для удаления накипи компании De'Longhi. Использование неподходящих средств, а также нерегулярное удаление накипи могут вызвать неисправности, на которые не распространяется гарантия производителя.

Удалять накипь из кофемашины следует тогда, когда на дисплее (B1) появляется «ТРЕБУЕТСЯ ОЧИСТКА ОТ НАКИПИ — НАЖМИТЕ ОК ДЛЯ НАЧАЛА (~45 мин) !». Если хотите сразу приступить к удалению накипи, нажмите переключатель (B2) OK✓ и выполните действия, начиная с пункта 3.

Если вы хотите отложить удаление накипи, нажмите переключатель (B2) ESC, на дисплее символ ! напоминает, что прибор нуждается в удалении накипи. (Сообщение будет появляться при каждом включении).

Для доступа в меню удаления накипи:

- Нажмите переключатель (B2) на символ ⚙️ (B5) для входа в меню.

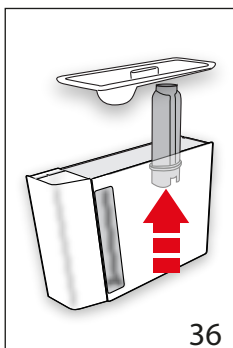

36

2. Нажмите переключатель «УДАЛЕНИЕ НАКИПИ [☼]» и следуйте инструкциям на дисплее.
3. «СНЯТЬ ФИЛЬТР ДЛЯ ВОДЫ» (рис. 36). Извлеките бачок для воды (А16), снимите фильтр для воды (С4) (если имеется), опорожните бачок для воды. Нажмите переключатель NEXT>.

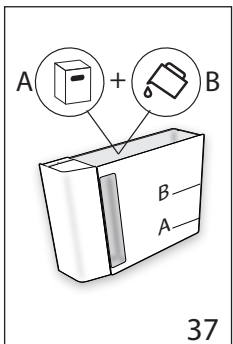

37

4. «ДОБАВ. СР. ОТ НАКИПИ (УРОВЕНЬ А) И ВОДУ (ДО УРОВНЯ В)» (рис. 37). Залейте в бачок для воды средство для удаления накипи до уровня А (соответствует упаковке на 100 мл, указанного на внутренней стороне бачка; добавьте воду (один литр) до уровня В; установите бачок для воды на машину. Нажмите переключатель NEXT>.

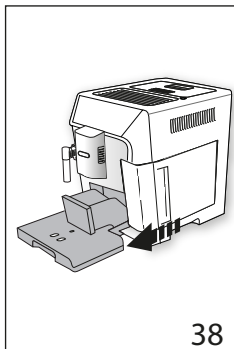

38

5. «СЛЕЙТЕ ВОДУ ИЗ ПОДДОНА ДЛЯ СБОРА КАПЕЛЬ» (рис. 38): снимите, слейте и установите на место поддон для сбора капель (А14) и контейнер для гуши (А10). Нажмите переключатель NEXT>.
7. «ПОМЕСТИТЕ ЕМКОСТЬ 2 Л, ОК ДЛЯ НАЧАЛА»:

поместите пустую емкость под узлом подачи горячей воды/пара (С6) и под узлом подачи кофе (А8) минимальным объемом 2 литра (рис. 7).

Внимание! Опасность ожогов

Из узла подачи горячей воды/пара и из узла подачи кофе выходит горячая вода с кислотой. Следите за тем, чтобы на вас не попал такой раствор.

8. Нажмите переключатель ОК ✓ для подтверждения заливки раствора для удаления накипи. На дисплее появится «ИДЕТ УДАЛЕНИЕ НАКИПИ, ПОЖАЛУЙСТА, ЖДИТЕ». Запускается программа удаления накипи, а

раствор для удаления накипи выходит как из узла подачи горячей воды/пара, так и из узла подачи кофе. Автоматически выполняется ряд ополаскиваний в установленные промежутки, чтобы удалить остатки отложений изнутри машины.

Через 25 минут прибор остановит удаление накипи.

9. «ОПОЛОСНИТЕ И ЗАЛЕЙТЕ ВОДУ ДО УРОВНЯ МАХ» (рис. 4): теперь прибор готов для ополаскивания свежей водой. Опорожните емкость для сбора жидкости для удаления накипи и извлеките бачок для воды, опорожните его, ополосните проточной водой, заполните чистой водой до отметки МАХ и установите бачок на место.
10. «ПОМЕСТИТЕ ЕМКОСТЬ 2 Л, НАЖМИТЕ ОК ДЛЯ НАЧАЛА ОПОЛАСКИВАНИЯ» Установите опорожненную емкость для сбора раствора для удаления накипи под узлом подачи кофе и под узлом подачи горячей воды/пара (рис. 7) и нажмите переключатель ОК ✓.
11. Горячая вода выходит сначала из узла подачи кофе, а затем из узла подачи горячей воды/пара. На дисплее появляется «ИДЕТ ОПОЛАСКИВАНИЕ».
12. Когда вода в бачке закончилась, слейте емкость, использованную для сбора воды ополаскивания.

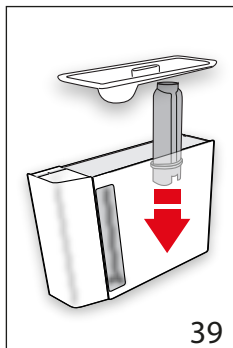

39

13. (Если фильтр был установлен) «УСТАНОВИТЬ ФИЛЬТР В ГНЕЗДО» (рис. 39). Нажмите переключатель NEXT и извлеките бачок для воды. Вставьте, если был ранее снят, фильтр смягчения воды.
14. «ОПОЛОСНИТЕ И ЗАЛЕЙТЕ ВОДУ ДО УРОВНЯ МАХ» (рис. 4): долейте до отметки МАХ чистую воду в бачок для воды.
15. «ВСТАВЬТЕ БАЧОК ДЛЯ ВОДЫ» (рис. 5): установите на место бачок для воды.
16. «ПОМЕСТИТЕ ЕМКОСТЬ 2 Л, НАЖМИТЕ ОК ДЛЯ НАЧАЛА ОПОЛАСКИВАНИЯ» Установите опорожненную емкость для сбора раствора для удаления накипи под узлом подачи горячей воды/пара (рис. 7) и нажмите переключатель ОК ✓.
17. Горячая вода выходит из узла подачи горячей воды/пара. На дисплее появляется «ИДЕТ ОПОЛАСКИВАНИЕ, ПОЖАЛУЙСТА, ЖДИТЕ».
18. «СЛЕЙТЕ ВОДУ ИЗ ПОДДОНА ДЛЯ СБОРА КАПЕЛЬ» (рис. 38): После завершения ополаскивания снимите, слейте и установите на место поддон для сбора капель (А14)

и контейнер для гущи (A10), нажмите переключатель NEXT.

19. «УДАЛЕНИЕ НАКИПИ ЗАВЕРШЕНО»: нажмите переключатель OK ✓.
20. «ЗАЛЕЙТЕ СВЕЖУЮ ВОДУ»: слейте емкость, использованную для сбора воды ополаскивания, извлеките бачок для воды и залейте свежую воду до отметки МАХ, установите его на машину.

Операция по удалению накипи завершена.

Примечание.

- Если цикл удаления накипи завершился неправильно (например, из-за отсутствия подачи электроэнергии), рекомендуется повторить цикл.
- Естественно, что после завершения цикла удаления накипи остается вода в контейнере для кофейной гущи (A10).
- Прибор запрашивает третий цикл ополаскивания в том случае, если бачок для воды не заполнен до отметки max. Это необходимо, чтобы гарантировать отсутствие средства для удаления накипи внутри прибора. Перед началом ополаскивания следует опорожнить поддон для сбора капель.
- Запрос прибора на выполнение двух циклов по удалению накипи, следующих друг за другом, считается нормальным, это результат развитой системы контроля, установленной на машине.

16. НАСТРОЙКА ЖЕСТКОСТИ ВОДЫ

Сообщение «ТРЕБУЕТСЯ ОЧИСТКА ОТ НАКИПИ — НАЖМИТЕ ОК ДЛЯ НАЧАЛА (~45 МИН)» появляется на дисплее через определенные промежутки, которые зависят от жесткости воды.

Прибор имеет заводские настройки на 4-Й УРОВЕНЬ жесткости. По желанию можно запрограммировать прибор на основании фактической жесткости воды в разных регионах. Таким образом увеличивается интервал проведения операции по удалению накипи.

16.1 Измерение жесткости воды

1. Снимите упаковку с индикаторной полоски из комплекта поставки TOTAL HARDNESS TEST (C1), к ней прилагаются инструкции на английском языке.
2. Полностью погрузите полоску в стакан воды на одну секунду.
3. Достаньте полоску из воды и отряхните ее. Приблизительно через минуту появятся 1, 2, 3 или 4 красных квадрата в зависимости от жесткости воды. Каждый квадрат соответствует одному уровню.



16.2 Настройка жесткости воды

1. Нажмите переключатель (B2) на символ (B5) для входа в меню.
2. Пролистайте позиции меню нажатием переключателя NEXT > до появления «ЖЕСТКОСТЬ ВОДЫ».
3. Нажмите переключатель на «ЖЕСТКОСТЬ ВОДЫ».
4. «ЖЕСТКОСТЬ ВОДЫ, ТЕКУЩЕЕ ЗНАЧЕНИЕ ПОДЧЕРКНУТО» Нажмите переключатель, соответствующий нужной степени (степень 1 = мягкая вода; степень 4 = очень жесткая вода).
5. Нажмите переключатель ESC для возврата на главную страницу.

Теперь кофемашина настроена на новые параметры жесткости воды.

17. ФИЛЬТР СМЯГЧЕНИЯ ВОДЫ

Некоторые модели оснащены фильтром для смягчения воды (C4). Если в приобретенной вами модели такой фильтр отсутствует, мы рекомендуем приобрести его в сервисных центрах De'Longhi.

Процедура правильного использования фильтра приводится в инструкциях далее.

17.1 Установка фильтра

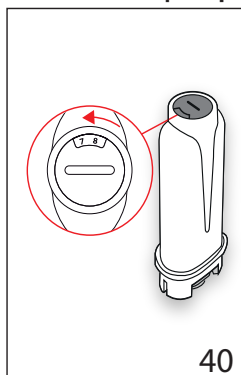

1. Достаньте фильтр (C4) из упаковки.
2. Нажмите переключатель (B2) на символ (B5) для входа в меню.
3. Пролистайте позиции меню нажатием переключателя NEXT > до появления «ФИЛЬТР ВОДЫ».

4. Нажмите стрелку выбора на «ФИЛЬТР ВОДЫ».

5. «ПОВЕРНИТЕ КАЛЕНДАРЬ, ЧТОБЫ ПОКАЗАТЬ 2 СЛЕДУЮЩИХ МЕСЯЦА» (рис. 40): поверните диск календаря, чтобы отображались следующие два месяца использования. Нажмите переключатель NEXT>.

Примечание.

Срок действия фильтра составляет два месяца при нормальном использовании прибора. Если прибор простаивает с уже установленным в нем фильтром, максимальный срок равен 3-м неделям.

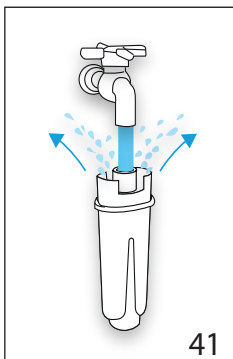

6. «ЗАЛЕЙТЕ ВОДУ ЧЕРЕЗ ФИЛЬТР ДО ВЫХОДА ИЗ ОТВЕРСТИЙ» (рис. 41): чтобы активировать фильтр, необходимо залить водопроводную воду в отверстие фильтра, как указано на рисунке, чтобы вода выходила из боковых отверстий в течение более одной минуты. Нажмите переключатель NEXT>.

7. Достаньте бачок (A16) из машины и заполните его водой.

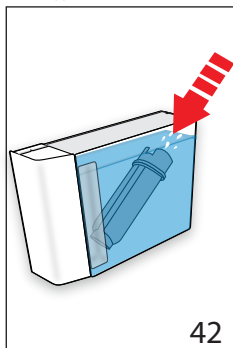

8. «ПОГРУЗИТЕ ФИЛЬТР, ВЫПУСТИВ ВОЗДУХ» (рис. 42): вставьте фильтр в бачок с водой и полностью опустите его на десять секунд, наклоняя и слегка нажимая на него для удаления воздушных пузырей. Нажмите переключатель NEXT>.

9. «УСТАНОВИТЬ ФИЛЬТР В ГНЕЗДО»: вставьте фильтр в специальное гнездо (A17 — рис. 39) и нажмите до упора. Нажмите переключатель NEXT>.
10. «ВСТАВЬТЕ БАЧОК ДЛЯ ВОДЫ»: закройте бачок крышкой (A15) и установите его на машину (рис. 5).
11. «ПОМЕСТИТЕ ЕМКОСТЬ 0,5 Л, НАЖМИТЕ ОК ДЛЯ АКТИВАЦИИ ФИЛЬТРА» (рис. 7): поместите емкость под узел подачи горячей воды/пара (C6) и нажмите ОК✓, подача начнется и остановится автоматически.

Теперь фильтр работает, и можно использовать кофемашину далее.

17.2 Замена фильтра

Замените фильтр (C4), когда на дисплее (B1) появится «ЗАМЕНИТЬ ФИЛЬТР, НАЖМИТЕ ОК ДЛЯ НАЧАЛА !»: если требуется сразу выполнить замену, нажмите переключатель (B2) ОК✓ и выполните действия начиная с пункта 5. Если вы хотите отложить замену, нажмите переключатель ESC, на дисплее символ ! напоминает, что прибор нуждается в замене фильтра. Для замены выполните следующее:

1. Достаньте бачок для воды (A16) и отработанный фильтр.
2. Достаньте новый фильтр из упаковки.
3. Нажмите переключатель (B2) на символ ⚙️ (B5) для входа в меню.
4. Нажмите переключатель «ФИЛЬТР ВОДЫ».
5. Нажмите стрелку выбора «ЗАМЕНИТЬ ФИЛЬТР ВОДЫ».
6. Выполните указанные в предыдущем параграфе действия, начиная с пункта 5.

Теперь фильтр работает, и можно использовать кофемашину далее.

Примечание.

Через два месяца использования (см. отметки в календаре) или в случае простоя прибора на протяжении 3 недель необходимо заменить фильтр даже в том случае, если машина еще не подала сигнал о замене.

17.3 Удаление фильтра

Если необходимо пользоваться прибором без фильтра (C4), необходимо его снять и сообщить о его отсутствии. Выполните следующие действия:

1. Достаньте бачок для воды (A16) и отработанный фильтр.
2. Нажмите переключатель (B2) на символ ⚙️ (B5) для входа в меню.
3. Нажмите переключатель «ФИЛЬТР ВОДЫ».
4. Нажмите переключатель «СНЯТЬ ФИЛЬТР ВОДЫ».
5. «! ПОДТВЕРДИТЬ СНЯТИЕ ФИЛЬТРА?»: нажмите переключатель ОК✓ (если вы хотите вернуться в меню настроек, нажмите переключатель ESC).
6. «✓ СНЯТИЕ ФИЛЬТРА ВЫПОЛНЕНО»: прибор сохранил изменения. Нажмите ОК✓ для возврата на главную страницу.

Примечание.

Через два месяца использования (см. отметки в календаре) или в случае простоя прибора на протяжении 3 недель необходимо заменить фильтр даже в том случае, если машина еще не подала сигнал о замене.



18. ТЕХНИЧЕСКИЕ ДАННЫЕ

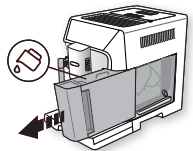
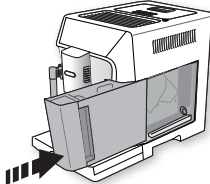
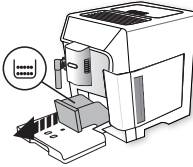

Напряжение:	220–240 В~ 50–60 Гц макс. 10 А
Мощность:	1450 Вт
Давление:	1,9 мПа (19 бар)
Емкость бачка для воды:	2 л
Размеры LxPxH:	260x470x360 мм
Длина шнура:	1200 мм
Вес:	11,4 кг
Макс. емкость контейнера для зерен:	380 г
Полоса частоты:	2400 - 2483,5 MHz
Максимальная мощность передачи:	10 mW

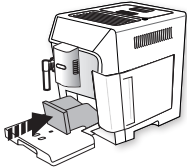
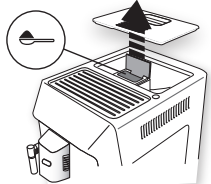
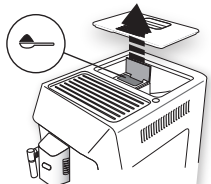
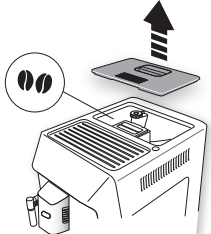

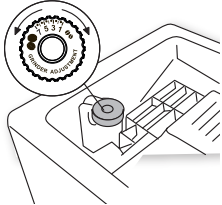

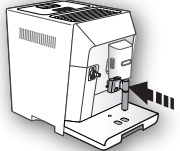
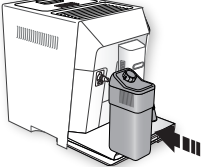

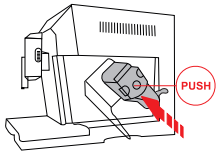
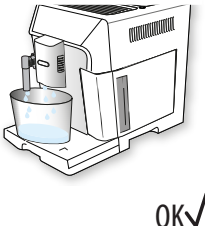

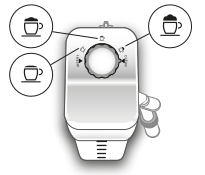
19. СООБЩЕНИЯ НА ДИСПЛЕЕ

ВЫВЕДЕННОЕ СООБЩЕНИЕ	ВОЗМОЖНАЯ ПРИЧИНА	РЕШЕНИЕ
<p>ЗАЛЕЙТЕ СВЕЖУЮ ВОДУ</p> 	Воды в бачке (A16) недостаточно.	Заполните бачок водой и (или) правильно установите его, нажав до упора, пока не услышите щелчок.
<p>ВСТАВЬТЕ БАЧОК ДЛЯ ВОДЫ</p> 	Бачок для воды (A16) неправильно установлен.	Правильно вставьте бачок, нажав до упора.
<p>ОЧИСТИТЕ КОНТЕЙНЕР ДЛЯ ГУЩИ</p> 	Контейнер для кофейной гущи (A10) переполнен.	Опорожните контейнер для кофейной гущи и поддон для сбора капель (A14), очистите их и установите на место. Важно: во время извлечения поддона для сбора капель обязательно опорожняйте контейнер для кофейной гущи, даже если он не полон. Если не выполнять такую операцию, то при последующих приготовлениях кофе контейнер для гущи переполнится, что приведет к засорению кофемашины.

<p>ВСТАВЬТЕ КОНТЕЙНЕР ДЛЯ ГУЩИ</p> 	<p>После очистки не был установлен контейнер для кофейной гущи (A10).</p>	<p>Снимите поддон для сбора капель (A14) и установите контейнер для кофейной гущи.</p>
<p>ЗАСЫПЬТЕ МОЛОТЫЙ КОФЕ МАКС. 1 МЕРНУЮ ЛОЖКУ</p>  <p>ESC</p>	<p>Была выбрана функция «предварит. молотый», но в воронку (A4) не был засыпан молотый кофе.</p>	<p>Засыпьте предварительно молотый кофе в воронку (рис. 12) и повторите подачу молотый кофе.</p>
<p>ЗАСЫПЬТЕ МОЛОТЫЙ КОФЕ МАКС. 1 МЕРНУЮ ЛОЖКУ</p>  <p>OK✓</p>	<p>Запрос кофе LONG из предварительно молотого кофе.</p>	<p>Засыпьте предварительно молотый кофе в воронку (A4 — рис. 12) и нажмите переключатель OK✓ для продолжения и завершения подачи.</p>
<p>НАПОЛНИТЕ КОНТЕЙНЕР ДЛЯ ЗЕРЕН</p>  <p>ESC</p>	<p>Закончился кофе в зернах. Воронка (A4) для предварительно молотого кофе засорена.</p>	<p>Заполните контейнер зернами (A3 — рис. 10). Опорожните воронку с помощью кисточки (C5), как описано в пар. «14.8 Очистка воронки для засыпки молотого кофе».</p>

<p>СЛИШК. МЕЛК. ПОМОЛ. ОТРЕГ. КОФЕМ-КУ</p>  <p>ESC</p>	<p>Слишком мелкий помол, кофе выходит медленно или не выходит вообще.</p> <p>Если имеется фильтр смягчения воды (С4), образование воздушного пузыря в системе может блокировать подачу.</p>	<p>Повторите подачу кофе и поверните рукоятку регулировки степени помола (А5 — рис. 9) на одно деление в сторону цифры 7 по часовой стрелке, когда кофемолка находится в работе. Если после приготовления 2 чашек подача будет по-прежнему слишком слабой, повторите регулировку, поворачивая ручку еще на одно деление (см. пар. «7.5 Регулировка кофемолки»). Если неполадка не устранена, убедитесь, что бачок для воды (А16) вставлен до упора.</p> <p>Вставьте узел подачи горячей воды/пара (С6) в машину и подавайте немного воды, пока не пойдет ровная струя.</p>
<p>ВЫБЕРИТЕ БОЛЕЕ ЛЕГКИЙ ВКУС ИЛИ УМЕНЬШИТЕ КОЛИЧЕСТВО КОФЕ</p>  <p>ESC</p>	<p>Было использовано слишком большое количество кофе.</p>	<p>Выберите более легкий вкус нажатием переключателя (В2) «ВКУС» (В10) или уменьшите количество предварительно молотого кофе (максимум 1 мерная ложка).</p>
<p>ВСТАВЬТЕ УЗЕЛ ПОДАЧИ ВОДЫ</p> 	<p>Узел подачи воды (С6) не установлен либо плохо вставлен.</p>	<p>Установите узел подачи воды до упора.</p>
<p>ВСТАВЬТЕ КОНТЕЙНЕР ДЛЯ МОЛОКА</p> 	<p>Неправильно вставлен контейнер для молока (D).</p>	<p>Установите контейнер для молока до упора (рис. 17).</p>

<p>ВСТАВЬТЕ ЗАВАРОЧНЫЙ УЗЕЛ</p> 	<p>После очистки не был установлен на место заварочный узел (A19).</p>	<p>Вставьте заварочный узел, как описано в пар. «14.9 Очистка заварочного узла».</p>
<p>ГИДРОСИСТЕМА ПУСТА НАЖМИТЕ ОК ДЛЯ НАЧАЛА РАБОТЫ</p> 	<p>Гидросистема пуста.</p>	<p>Нажмите переключатель ОК✓ и слейте воду из узла подачи (С6). Подача остановится автоматически. Если неполадка не устранена, убедитесь, что бачок для воды (A16) вставлен до упора.</p>
<p>НАЖМИТЕ ОК ДЛЯ СТАРТА ОЧИСТКИ ИЛИ ПОВЕРНИТЕ РЕГУЛЯТОР</p> 	<p>Контейнер для молока был вставлен, когда ручка регулировки пены (D1) находилась в положении CLEAN.</p>	<p>Если хотите подключить функцию CLEAN, нажмите переключатель ОК✓ или поверните ручку регулировки пены в одно из положений для молока.</p>
<p>ПОВЕРНИТЕ РУЧКУ НА CLEAN</p> 	<p>Только что была выполнена подача молока, поэтому необходимо очистить внутренние каналы контейнера для молока (D).</p>	<p>Поверните ручку регулировки пены (D1) в положение CLEAN (рис. 19).</p>
<p>ПОВЕРНИТЕ РУКОЯТКУ РЕГУЛИРОВКИ ПЕНЫ</p> 	<p>Контейнер для молока был вставлен, когда ручка регулировки пены (D1) находилась в положении CLEAN.</p>	<p>Поверните ручку в положение, соответствующее требуемой пене.</p>

<p>НЕОБХОДИМО УДАЛЕНИЕ НАКИПИ ОК ДЛЯ НАЧАЛА (~45 МИН)</p>  <p>ESC OK✓</p>	<p>Указывает, что необходимо удалить накипь из машины.</p>	<p>Нажмите переключатель OK✓ для начала удаления накипи или ESC, если хотите отложить удаление накипи. Необходимо как можно быстрее выполнить программу по удалению накипи, описанную в главе «15. Удаление накипи».</p>
<p>ЗАМЕНИТЕ ФИЛЬТР ДЛЯ ВОДЫ НАЖМИТЕ ОК ДЛЯ НАЧАЛА РАБОТЫ</p>  <p>ESC OK✓</p>	<p>Фильтр для смягчения воды (C4) отработан.</p>	<p>Нажмите переключатель OK✓ для замены или снятия фильтра либо ESC, чтобы отложить. Следуйте инструкциям из гл. «17. Фильтр смягчения воды».</p>
<p>ОБЩЕЕ ПРЕДУПРЕЖДЕНИЕ: ОБРАТИТЬСЯ К РУКОВОДСТВУ/ ПРИЛОЖЕНИЮ</p> 	<p>Прибор внутри слишком загрязнен.</p>	<p>Тщательно очистите прибор, как описано в гл. «14. Очистка». Если после очистки сообщение продолжает отображаться, обратитесь в центр технической поддержки.</p>
	<p>Напоминает, что необходимо выполнить удаление накипи с машины и (или) заменить фильтр (C4).</p>	<p>Необходимо как можно быстрее выполнить программу по удалению накипи, описанную в главе «15. Удаление накипи», и (или) заменить или снять фильтр согласно инструкциям из гл. «17. Фильтр смягчения воды».</p>
	<p>Напоминает о необходимости выполнить очистку внутренних каналов контейнера для молока (D).</p>	<p>Поверните ручку регулировки пены (D1) в положение CLEAN (рис. 19).</p>
	<p>Напоминает, что необходимо заменить фильтр (C4).</p>	<p>Замените фильтр или снимите его согласно инструкциям в гл. «17. Фильтр смягчения воды».</p>
	<p>Напоминает о необходимости удаления накипи из машины.</p>	<p>Необходимо как можно быстрее выполнить программу по удалению накипи, описанную в главе «15. Удаление накипи». Запрос прибора на выполнение двух циклов по удалению накипи, следующих друг за другом, считается нормальным, это результат развитой системы контроля, установленной на машине.</p>
	<p>Указывает на подключенную функцию экономии энергии.</p>	<p>Чтобы отключить функцию энергосбережения, выполните инструкции из пар. «6.9 Экономия энергии».</p>

	Указывает на наличие связи bluetooth между кофемашиной и компьютерным устройством.	
ИДЕТ ОЧИСТКА ПОЖАЛУЙСТА, ЖДИТЕ	Прибор обнаружил загрязнения внутри.	Подождите, пока прибор не придет в режим готовности, а затем вновь выберите желаемый напиток. Если проблема не устранена, обратитесь в сервисный центр.

20. УСТРАНЕНИЕ НЕИСПРАВНОСТЕЙ















Ниже перечислены некоторые возможные неисправности.

Если проблема не может быть устранена описанным образом, необходимо обратиться в центр технической поддержки.

НЕИСПРАВНОСТЬ	ВОЗМОЖНАЯ ПРИЧИНА	РЕШЕНИЕ
Кофе не горячий.	Чашки не были предварительно нагреты.	Подогрейте чашки путем их ополаскивания горячей водой (примечание: можно использовать функцию горячей воды).
	Заварочный узел охладился, так как после последнего приготовления кофе прошло более 2/3 минут.	Перед приготовлением кофе нагрейте заварочный узел с помощью ополаскивания посредством соответствующей функции (см. пар. «6.1 Ополаскивание»).
	Задана слишком низкая температура кофе.	Настройте в меню более высокую температуру кофе (см. пар. «6.7 Температура кофе»).
Кофе недостаточно крепкий или мало пенки.	Слишком крупный помол кофе.	Поверните ручку регулировки степени помола (A5) на одно деление в сторону цифры 1 против часовой стрелки во время работы кофемолки (рис. 10). Изменяйте регулировку по одной отметке за раз до получения желаемой подачи. Результат заметен только после приготовления 2 порций кофе (см. пар. «7.5 Регулировка кофемолки»).
	Не подходит тип кофе.	Используйте тип кофе для кофемашин эспрессо.
Кофе выходит слишком медленно или по каплям.	Слишком мелкий помол кофе.	Поверните рукоятку регулировки степени помола (A5) на одно деление в сторону цифры 7 по часовой стрелке во время работы кофемолки (рис. 9). Изменяйте регулировку по одной отметке за раз до получения желаемой подачи. Результат заметен только после приготовления 2 порций кофе (см. пар. «7.5 Регулировка кофемолки»).
Кофе не выходит из одного или обоих носиков узла подачи.	Носики узла подачи кофе (A8) закупорены.	Очистите носики при помощи зубочистки (рис. 27B).
Прибор не подает кофе.	Прибор обнаружил загрязнения внутри, на дисплее выведено сообщение «Идет очистка».	Подождите, пока прибор не придет в режим готовности, а затем вновь выберите желаемый напиток. Если проблема не устранена, обратитесь в сервисный центр.

Прибор не включается	Штепсель не включен в розетку.	Подключите штепсель в розетку (рис. 1).
Заварочный узел нельзя снять	Выключение не было выполнено правильно	Выполните выключение нажатием кнопки  (A7) (см. гл. «5. Выключение прибора»).
После завершения удаления накипи прибор требует третье ополаскивание	В процессе двух циклов ополаскивания бачок (A16) не был наполнен до отметки MAX	Во избежание перелива воды слейте сначала поддон для сбора капель (A14), затем выполните запрос прибора.
Молоко не вытекает из трубки подачи молока (D5)	Грязная крышка (D2) контейнера для молока (D)	Очистите крышку контейнера для молока, как описано в пар. «14.10 Очистка контейнера для молока».
Молоко выходит из трубки подачи (D5) крупными пузырями или брызгами или недостаточно вспенивается	Молоко недостаточно холодное, не частично обезжиренное или обезжиренное.	Используйте полностью обезжиренное или частично обезжиренное молоко прохладной температуры (около 5°C). Если желаемый результат не достигнут, попробуйте молоко другой марки.
	Плохо настроена ручка регулировки пены (D1).	Отрегулируйте согласно указаниям гл. «8. Приготовление напитков с молоком».
	Загрязнения в крышке (D2) или рукоятке регулирования пены (D1) контейнера для молока.	Очистите крышку и регулятор контейнера для молока, как описано в пар. «14.10 Очистка контейнера для молока».
	Распылитель горячей воды/пара (A9) загрязнен	Очистите распылитель, как описано в пар. «14.11 Очистка распылителя горячей воды/пара».
Полочка нагрева чашек горячая, несмотря на то, что функция отключена.	Было выполнено приготовление различных напитков один за другим	
Машина не в работе, но издает шум или небольшие выбросы пара	Кофемашина готова к работе или была недавно выключена, при этом некоторые капли конденсата падают в еще горячее устройство пара.	Это явление является частью нормальной работы прибора. Чтобы уменьшить проявления, опорожните поддон для сбора капель.

ÖSSZEFOGLALÓ

1. BEVEZETŐ	215
1.1 A zárójelben olvasható betűk	215
1.2 Problémák és javítások.....	215
1.3 Töltse le az Applikációt!.....	215
2. LEÍRÁS	215
2.1 A készülék leírása (3 - A old.).....	215
2.2 A kezdőoldal leírása (kezdőképernyő) (2. old. - B).....	215
2.3 Tartozékok leírása (2 - C old.)	216
2.4 Tejtartály tisztítása (2 - D old.)	216
3.  A KÉSZÜLÉK ELSŐ BEINDÍTÁSA	216
4.  A KÉSZÜLÉK BEKAPCSOLÁSA	216
5. A KÉSZÜLÉK KIKAPCSOLÁSA	216
6.  A MENÜ BEÁLLÍTÁSAI	217
6.1 Öblítés	217
6.2 Vízköoldás	217
6.3 Vízsűrítő	217
6.4 Italok beállításai	217
6.5 Automata kikapcsolás (standby)	217
6.6 Energiatakarékosság	218
6.7 A kávé hőmérséklete	218
6.8 Vízkeménység	218
6.9 Nyelv választás	218
6.10 Hangjelzés	218
6.11 Csésze megvilágítás	218
6.12 Bluetooth	218
6.13 Gyári beállítások	219
6.14 Statisztikák	219
6.15 Profil személyre szabása	219
7.  KÁVÉKÉSZÍTÉS	219
7.1 A kávé aroma kiválasztása.....	219
7.2 A kávé mennyiségének kiválasztása.....	219
7.3 Kávéfőzés szemes kávéból.....	220
7.4 Kávékészítés őrölt kávéból	220
7.5 A kávédaráló beállítása	221
7.6 Tanácsok melegebb kávé főzéséhez	221
8.  MELEG TEJES ITALOK KÉSZÍTÉSE	221
8.1 Töltse fel és akassza be a tejtartályt	221
8.2 A tejhab mennyiségének beállítása.....	221
8.3 Tejes italok automata készítése	222
8.4 A tejtartály tisztítása minden használat után	222
9.  FORRÓ VÍZ ADAGOLÁS	222
10.  GŐZ ADAGOLÁS	222
10.1 A tej habosításához használt gőzre vonatkozó tanácsok.....	223
10.2 A forró víz/gőz adagoló tisztítása használat után	223
12.  AZ ITALOK SZEMÉLYRE SZABÁSA ...	223
13.  MENTSE EL SAJÁT PROFILJÁT	224
14.  TISZTÍTÁS	224
14.1 A készülék tisztítása	224
14.2 A készülék belső hidr. rendszerének tisztítása ..	225
14.3 A zacstartó tisztítása	225
14.4 A cseptálca és a kondenzvíz gyűjtő tálca tisztítása	225
14.5 A készülék belsejének tisztítása.....	225
14.6 A víztartály tisztítása.....	225
14.7 A kávéadagoló csőrök tisztítása.....	225
14.8 Az őrölt kávé betöltésére szolgáló tölcser tisztítása	226
14.9 A kávéfőző egység tisztítása.....	226
14.10A tejtartály tisztítása.....	226
14.11A forró víz/gőz csőr tisztítása.....	226
15.  VÍZKÖLDÉS	227
16.  A VÍZ KEMÉNYSÉGÉNEK BEPROGRAMOZÁSA	228
16.1 A vízkeménység mérése	228
16.2 A vízkeménység beállítása	228
17.  VÍZLÁGYÍTÓ SZŰRŐ	228
17.1 A szűrő telepítése	228
17.2 A szűrő cseréje.....	229
17.3 A szűrő kivétele	229
19.  A KIJELZŐN MEGJELÉNÍTETT ÜZENETEK	230
18. MŰSZAKI ADATOK	230
20.  A PROBLÉMÁK MEGOLDÁSA	235

A készülék használata előtt mindig el kell olvasni a biztonságos használatra vonatkozó figyelmeztetéseket tartalmazó füzetet.

1. BEVEZETŐ

Köszönjük, hogy automata kávé- és cappuccino készítő gépünket választotta.

Szánjon néhány percet a felhasználási útmutató elolvasására. Ezzel megelőzheti a veszélyeket és elkerülheti a gép sérülését.

1.1 A zárójelben olvasható betűk

A zárójelben olvasható betűk a Készülék leírása című fejezetben olvasható információkra vonatkoznak (2-3. old.)

1.2 Problémák és javítások

Problémák esetén először mindig próbálja megoldani azokat a "20. A kijelzőn megjelenített üzenetek" és 21. A problémák megoldása" fejezetekben felsorolt észrevételek betartásával.

Amennyiben a problémát nem sikerül megoldani, vagy további információra van szüksége, kérjük, hívja a vevőszolgálatot a mellékelt "Ügyfélszolgálati" dokumentumon feltüntetett telefonszámon.

Amennyiben az Ön országja nem szerepel a felsoroltak között, hívja a jótállási jegyen feltüntetett telefonszámot. Az esetleges javításokért kizárólag a De'Longhi műszaki asszisztencia szolgálatához forduljon. A márkaszervizek címét a készülékhez mellékelt jótállási jegyen találja.

1.3 Töltse le az Applikációt!



A De'Longhi Coffee Link applikációnak köszönhetően távirányítással is vezérelhet néhány funkciót.

Az Applikációban információkat, tanácsokat, érdekességeket olvashat a kávé világról és mindig keze ügyében lesznek a készülékére vonatkozó információk.



Ez a szimbólum jelöli a vezérelhető vagy az Applikációban megtalálható funkciókat.

Ezenkívül maximum 6 új ital hozható létre és menthető el a gépben.

Megjegyzés:

Ellenőrizze a kompatibilis készülékeket a "compatibledevices.delonghi.com" oldalon. "



2. LEÍRÁS

2.1 A készülék leírása (3 - A old.)

- A1. Szemes kávé tartó fedele
- A2. Őrölt kávé betöltésére szolgáló tölcser fedele
- A3. Szemes kávé tartó
- A4. Őrölt kávé tölcser
- A5. Az őrlés finomságát szabályozó gomb
- A6. Csészetartó felület
- A7.  gomb: a gép be- és kikapcsolásához (standby)
- A8. Kávédagoló (állítható magasságú)
- A9. Forró víz és gőz csőr
- A10. Zacstartó
- A11. Csészetartó tálca
- A12. A cseptálcában lévő víz szintjét mutató piros úszó
- A13. Cseptálca rács
- A14. Cseptálca
- A15. Víztartály fedél
- A16. Víztartály
- A17. Vízlágyító szűrő helye
- A18. A kávéfőző egység zárólapja
- A19. Kávéfőző egység
- A20. Tápkábel
- A21. Kondenzvíz gyűjtő tálca

2.2 A kezdőoldal leírása (kezdőképernyő) (2. old.)

- B)

- B1. Kijelző
 - B2. Választókapcsoló
 - B3. Italválasztó menü (eltér a közvetlenül választható italoktól)
DOPPIO+
AMERICANO
2X ESPRESSO
CAPPUCCINO+
CAPPUCCINO MIX
CAFFELATTE
FLAT WHITE
ESPRESSO MACCHIATO
TEA FUNKCIÓ
FORRÓ VÍZ
GŐZ;
 - B4. Programozható profilok (lásd a "13. Mentse el saját profilját" c. szakaszt)
 - B5. : menü a készülék beállításaihoz
 - B6.  az italok beállításainak személyre szabását szolgáló menü
- #### Közvetlen kiválasztású italok:
- B7. Espresso
 - B8. Coffee
 - B9. Long

- B14. Cappuccino
- B13. Latte macchiato
- B12. Milkj (meleg tej)
- B10. Kiválasztott mennyiség (standard vagy egyéni)
- B11. Kiválasztott mennyiség (standard vagy egyéni)

2.3 Tartozékok leírása (2 - C old.)

- C1. "Total Hardness Test" tesztcsik (az angol nyelvű utasítások 2. oldalához mellékelve)
- C2. Őrölt kávéadagoló kanál
- C3. Vízkőoldószer
- C4. Vízlágyító szűrő (*csak néhány modell esetében)
- C5. Ecsot a tisztításhoz
- C6. Forró víz/gőz adagoló
- C7. Adagoló kiakasztó gomb
- C8. Tápkábel

2.4 Tejtartály tisztítása (2 - D old.)

- D1. Hab szabályozógomb és CLEAN funkció
- D2. Tejtartály fedele
- D3. Tejtartály
- D4. Tejfelszívó cső
- D5. Habosított tej adagoló cső (állítható)

3. A KÉSZÜLÉK ELSŐ BEINDÍTÁSA

Megjegyzés!

- Az első használatkor forró vízzel öblítse le az összes eltávolítható tartozékot, amelyik vízzel vagy tejjel érintkezik.
 - Tanácsos minél előbb beállítani a víz keménységét az egyéni igényeknek megfelelően a kézikönyv "16. A víz keménységének beprogramozása" c. fejezetében leírt eljárást követve.
 - A kávédarálóban lévő kávémaradványok a gép forgalomba hozatala előtti működési teszteknek köszönhetőek, és bizonyítják a termék gondos vizsgálatát.
1. Csatlakoztassa a készüléket az elektromos hálózathoz (1. ábra).
 2. "NYELV VÁLASZTÁS": Nyomja meg a "NEXT>" parancsnak megfelelő választókapcsolót (B2), amíg a kijelzőn (B1) megjelenik a kívánt nyelv: ezt követően nyomja meg a nyelvvel egyvonalban lévő választógombot.

Majd kövesse a gép kijelzőjén megjelenő utasításokat:

3. "TÖLTSE FEL A VÍZTARTÁLYT FRISS VÍZZEL": emelje ki a víztartályt (A16) (2 ábr.), nyissa fel a fedelet (A15) (3 ábr.), töltsön friss vizet a tartályba a MAX jelzésig (a tartály külső oldalán látható) (4 ábr.); ismét zárja le a fedelet és helyezze vissza a tartályt (5 ábr.);

4. "VÍZADAGOLÓT TEGYE BE": Ellenőrizze, hogy a forró víz/gőz adagoló (C6) a csőre (A9) van helyezve (6 ábr.), és tegyen a csőr alá egy legalább 100ml-es tartályt (7. ábra);
5. "HIDR. KÖR ÜRES NYOMJON OK-T A KEZDÉSHEZ": nyomja meg az "OK ✓"-nak megfelelő választógombot a jóváhagyáshoz: a készülék vizet adagol az adagolóból (7. ábr.), majd automatikusan kikapcsol.

A készülék készen áll a használatra.

Megj.!

- Az első használat során legalább 4-5 cappuccino adagolására van szükség, mielőtt a készülék elfogadható kávét készítené.
- Az első használat során a hidr. rendszer még üres, ezért a gép nagyon hangos lehet: a rendszer feltöltése során a zaj lassan csökkenni fog.
- Az első 5-6 cappuccino készítése során normális, ha a forrásban lévő víz hangját hallja: a későbbiekben a zaj csökkenni fog.
- A gép jobb teljesítménye érdekében javasoljuk, hogy telepítsen vízlágyító szűrőt (C4) a kézikönyv "17. Vízlágyító szűrő" c. fejezetben leírtak szerint eljárva. Ha az Ön által vásárolt modell nem rendelkezik szűrővel, vásárolhat egyet a De'Longhi weboldalán.

4. A KÉSZÜLÉK BEKAPCSOLÁSA

Megj.!

Minden bekapcsolás előtt a készülék automatikusan elvégez egy előmelegítő és egy öblítő ciklust, amelyet nem lehet félbeszakítani. A készülék csak ezen ciklus elvégzését követően áll használatra készen.

- A készülék bekapcsolásához nyomja meg a  gombot (A7-8 ábr.): a kijelzőn megjelenik a "MELEGÍTÉS FOLYAMATBAN KÉREM VÁRJON" üzenet.
- A melegítést követően az alábbi üzenet jelenik meg a kijelzőn: "ÖBLÍTÉS FOLYAMATBAN, KÉRJÜK, VÁRJON"; így a készülékben nem csak a vízmelegítő melegszik át, hanem a csövekben áramló forró víz felmelegíti a csöveket is.

A készülék akkor van a kívánt hőmérsékleten, amikor megjelenik a kezdőképernyő (kezdőoldal).

5. A KÉSZÜLÉK KIKAPCSOLÁSA

Amennyiben a használat során a készülék kávét főzött, a készülék minden kikapcsoláskor elvégez egy automatikus öblítő programot.

- A készülék kikapcsolásához nyomja meg a  gombot (A7-9. ábr.).
- A kijelzőn az alábbi üzenet jelenik meg "KIKAPCSOLÁS FOLYAMATBAN, KÉREM VÁRJON": ": ha be van tervezve, a készülék elvégzi az öblítést, majd kikapcsol (stand-by).

Megj.!

Ha a készüléket huzamosabb ideig nem használja, húzza ki a hálózati csatlakozót:

Figyelem!

Soha ne húzza ki a dugót az elektromos csatlakozóból, ha nem kapcsolta ki a készüléket a  gombbal (készülét).



6. A MENÜ BEÁLLÍTÁSAI

6.1 Öblítés

Ezzel a funkcióval forró vizet engedhet le a kávéfőzőből (A8) és a forró víz adagolóból (C6), ha be van helyezve, úgy, hogy megtisztítsa és felmelegítse a gép hidr. rendszerét.

Helyezzen a kávéfőző és a forró víz adagoló alá egy legalább 100 ml őrztartalmú edényt (7. ábr.).

Ezen funkció aktiválásához az alábbiak szerint járjon el:

1. Nyomja meg a választókapcsolót (B2) a szimbólummal  (B5) egyvonalon a menübe lépéshez;
2. Nyomja meg az  "ÖBLÍTÉS" felirattal egyvonalon lévő választógombot;
3. Néhány másodperc elteltével, először a kávé-, majd a forró víz adagolóból (ha be van helyezve), forró víz távozik, mely megtisztítja és felmelegíti a gép belső hidr. rendszerét: a kijelzőn megjelenik az "ÖBLÍTÉS FOLYAMATBAN, KÉREM VÁRJON" felirat és egy csík, mely a folyamat előre haladtával folyamatosan feltelik;
4. A funkció megszakításához nyomja meg a "STOP  " gombot vagy várja meg az automata megszakitást.

Megjegyzés!

- Ha a készüléket 3-4 napnál hosszabb ideig nem használja, a készülék újbóli bekapcsolásakor végezzen 2/3 öblítést a használat megkezdése előtt;
- Teljesen természetes, hogy ezen funkció elvégzését követően víz marad a zacstartóban (A10).

6.2 Vízköoldás

A vízköoldással kapcsolatos utasításokért olvassa el a "15. Vízköoldás" fejezetet.







6.3 Vízsűrű

A szűrő (C4) telepítésével kapcsolatos információkért olvassa el a "17. Vízlagymű szűrő" c. fejezetet.

6.4 Italok beállításai

Ebben a szakaszban megtekintheti a személyre szabott beállításokat és szükség esetén minden egyes italt visszaállíthat a gyári értékre.

1. Nyomja meg a választógombot (B2) a  (B5) szimbólummal egyvonalon a menübe lépéshez;

2. Görgesse le a menü pontokat a "NEXT>" parancsnak megfelelő választógomb megnyomásával, amíg meg nem jelenik az  "ITALOK ÉRTÉKEI" felirat;
3. Nyomja meg az  "ITALOK ÉRTÉKEI" feliratnak megfelelő választógombot: a kijelzőn megjelenik az első ital értékeinek panelje;
4. A kijelzőn megjelenik a hivatkozási felhasználó profil. A beállítások függőleges sávokban jelennek meg: a gyári beállítást a  szimbólum jelöli, míg a most beállított értéket a függőleges sáv feltöltődése jelzi;
5. A beállítási menübe történő visszatéréshez nyomja meg az  "ESC" gombot. Az italok görgetéséhez és megjelenítéséhez nyomja meg a "NEXT>" gombot;
6. A kijelzőn megjelenített ital gyári értékekre történő visszaállításához nyomja meg a  "REZET" gombot;
7. "REZET JÓVÁHAGYÁSA": a jóváhagyáshoz nyomja meg az "OK ✓" feliratnak megfelelő gombot (a lenullázáshoz nyomja meg az  "ESC" gombot);
8. "GYÁRI ÉRTÉKEK BEÁLLÍTVA": nyomja meg az "OK ✓" gombot.

Az italt vissza programozta a gyári beállításra. Folytassa a másik két itallal, vagy térjen vissza a kezdőoldalra az  "ESC" feliratnak megfelelő nyíl 2-szeri megnyomásával.







Megjegyzés!

- Egy másik profil italainak módosításához térjen vissza a kezdőlapra, válassza ki a kívánt profilt (B11), és ismételje meg a folyamatot.
- A profilhoz tartozó összes ital gyári beállításra történő visszaállításához olvassa el a "6.12 Gyári értékek" c. szakaszt.

6.5 Automata kikapcsolás (standby)

Az automata kikapcsolás előtti időtartamot tetszés szerint beállíthatja úgy, hogy a készülék 15 perc, 30 perc, 1, 2 vagy 3 óra tétlenség után kapcsoljon ki.





Az automata kikapcsolás újbóli beállításához kövesse az alábbiakat:

1. Nyomja meg a választókapcsolót (B2) a szimbólummal  (B5) egyvonalon a menübe lépéshez;
2. Görgesse le a menü pontokat a "NEXT>" parancsnak megfelelő választógomb megnyomásával, amíg meg nem jelenik az  "AUTOMATA KIKAPCS." felirat;
3. Nyomja meg az "AUTOMATA KIKAPCS."  felirattal egyvonalon lévő választógombot;
4. Válassza ki a kívánt idő intervallumot az érték  (növekedés) vagy  (csökkenés) megfelelő választó nyilakkal;
5. A jóváhagyáshoz nyomja meg az "OK ✓" felirattal egyvonalon lévő választógombot;
6. Nyomja meg az  "ESC" gombot történő visszatéréshez. Ezzel beállította az automata kikapcsolást:

6.6 Energiatakarékosság





Ezzel a funkcióval aktiválhatja vagy inaktíválhatja az energiatakarékos üzemmódot. Amikor a funkció be van kapcsolva, biztosítja az uniós szabályoknak megfelelő alacsony energiafogyasztást.

Az "energiatakarékosság" üzemmód inaktíválásához vagy újbóli aktiválásához az alábbiak szerint járjon el:

1. Nyomja meg a választókapcsolót (B2) a szimbólummal  (B5) egyvonalban a menübe lépéshez;
2. Görgesse le a menü pontokat a "NEXT>" parancsnak megfelelő választógomb megnyomásával, amíg meg nem jelenik az "ENERGIATAKARÉKOSSÁG" felirat;
3. Nyomja meg az "ENERGIATAKARÉKOSSÁG" feliratnak megfelelő gombot a funkció aktiválásához  vagy inaktíválásához ().
4. Nyomja meg az " ESC" gombot történő visszatéréshez. A kijelzőn, mellette, megjelenik a vonatkozó szimbólum, mely jelzi, hogy a funkciót aktiválták.

6.7 A kávé hőmérséklete

Amennyiben a kávé elkészítéséhez használt víz hőmérsékletét módosítani szeretné, az alábbiak szerint járjon el:

1. Nyomja meg a választógombot (B2) a  (B5) szimbólummal egyvonalban a menübe lépéshez;
2. Görgesse le a menü pontokat a "NEXT>" parancsnak megfelelő választógomb megnyomásával, amíg meg nem jelenik a  KÁVÉ HŐM. felirat;
3. Nyomja meg a  KÁVÉ HŐM." feliratnak megfelelő választógombot: a kijelzőn (B1) megjelennek a választható értékek (az aktuális érték alá van húzva);
4. Nyomja meg a beállítandó értéknek megfelelő választógombot (ALACSONY, KÖZEPES, MAGAS, MAXIMUM);
5. Kétszer nyomja meg az " ESC" gombot a kezdőoldalra történő visszatéréshez.



6.8 Vízkeménység

A vízkeménység beállításával kapcsolatos utasításokért olvassa el a "16.

A víz keménységének beprogramozása" c. fejezetben leírtakat.

6.9 Nyelv választás





A kijelző (B1) nyelvének módosításához az alábbiak szerint járjon el:

1. Nyomja meg a választógombot (B2) a  (B5) szimbólummal egyvonalban a menübe lépéshez;
2. Görgesse le a menü pontokat a "NEXT>" parancsnak megfelelő választógomb megnyomásával, amíg meg nem jelenik az "ENERGIATAKARÉKOSSÁG"  felirat;
3. Nyomja meg a "NYELV BEÁLLÍTÁSA"  választógombot;

4. Nyomja meg annak a nyelvnek megfelelő gombot, amelyiket szeretné kiválasztani (nyomja meg a "NEXT>" gombot az összes választható nyelv megjelenítéséhez);
5. Kétszer nyomja meg az " ESC" gombot a kezdőoldalra történő visszatéréshez.

6.10 Hangjelzés





Ezzel a funkcióval aktiválhatja és inaktíválhatja a hangjelzést, mely a gombok lenyomásakor és az egyes tartozékok behelyezésekor és kivételekor hallatszik. A hangjelzés inaktíválásához vagy újbóli aktiválásához az alábbiak szerint járjon el:

1. Nyomja meg a választógombot (B2) a  (B5) szimbólummal egyvonalban a menübe lépéshez;
2. Görgesse le a menü pontokat a "NEXT>" parancsnak megfelelő választógomb megnyomásával, amíg meg nem jelenik a "HANGJELZÉS" felirat;
3. Nyomja meg a "HANGJELZÉS" feliratnak megfelelő gombot a funkció aktiválásához  vagy inaktíválásához ().
4. Nyomja meg az " ESC" gombot történő visszatéréshez.

6.11 Csésze megvilágítás





Ezzel a funkcióval be- és kikapcsolhatja a csésze megvilágítást. A világítás minden kávéfőzőskor, cappuccino készítőskor és öblítőskor bekapcsol.

A funkció inaktíválásához vagy újbóli aktiválásához az alábbiak szerint járjon el:

1. Nyomja meg a választógombot (B2) a  (B5) szimbólummal egyvonalban a menübe lépéshez;
2. Görgesse le a menü pontokat a "NEXT>" parancsnak megfelelő választógomb megnyomásával, amíg meg nem jelenik a "CSÉSZE MEGVILÁGÍTÁS" FELIRAT;
3. Nyomja meg a "CSÉSZE MEGVILÁGÍTÁS" feliratnak megfelelő gombot a funkció inaktíválásához  vagy inaktíválásához (.
4. Nyomja meg az " ESC" gombot a kezdőlapra lépéshez.

6.12 Bluetooth

Ezzel a funkcióval aktiválhatja vagy inaktíválhatja a PIN védelmet, ha egy eszköztől kíván a készülékhez csatlakozni.

1. Nyomja meg a választógombot (B2) a  (B5) szimbólummal egyvonalban a menübe lépéshez;
2. Görgesse le a menü pontokat a "NEXT>" parancsnak megfelelő választógomb megnyomásával, amíg meg nem jelenik a " BLUETOOTH" felirat;
3. Nyomja meg a " BLUETOOTH" gombot: a kijelzőn (B1) megjelenik a gépet azonosító sorszám (19 számjegy) és egy 4 jegyű szám (PIN);
4. Nyomja meg a választógombot a pin kód kérés inaktíválásához  vagy aktiválásához () , amikor az Applikáción keresztül csatlakozik;

- Kétszer nyomja meg az "ESC" gombot a kezdőoldalra történő visszatéréshez.

A gépben az előre beállított PIN kód "0000": javasoljuk a PIN kód személyre szabását közvetlenül az Applikációból.

Megjegyzés!

A „Bluetooth” funkcióban látható készülék gyári szám lehetővé teszi a gép teljes pontossággal történő azonosítását, amikor társítja az Applikációval.

6.13 Gyári beállítások

Ezzel a funkcióval visszaállíthatja a menü beállításait és a menynyitási beállításokat a gyári értékre (kivéve a nyelvet, mely a beállítás szerint marad).

A gyári beállítás visszaállításához a következőket kell tenni:

- Nyomja meg a választókapcsolót (B2) a szimbólummal "GYÁRI ÉRTÉKEK" (B5) egyvonalban a menübe lépéshez;
- Görgetse le a menü pontokat a "NEXT>" parancsnak megfelelő választógomb megnyomásával, amíg meg nem jelenik a "GYÁRI ÉRTÉKEK" felirat;
- Nyomja meg a "GYÁRI ÉRTÉKEK"-nek megfelelő választógombot: a kijelzőn (B1) megjelenik az "ÚJBÓL BEÁLLÍTJA A GYÁRI ÉRTÉKEKET?": nyomja meg az "OK/2" gombot a jóváhagyáshoz (vagy nyomja meg az "ESC" gombot a művelet törléséhez);
- "GYÁRI BEÁLLÍTÁSOK VISSZAÁLLÍTVA": nyomja meg az "OK/2" gombot a jóváhagyáshoz;
- Nyomja meg az "ESC" gombot a kezdőlapra lépéshez.

6.14 Statisztikák

Ezzel a funkcióval jeleníthetők meg a gép statisztikai adatai. Az adatok megjelenítéséhez az alábbiak szerint járjon el:

- Nyomja meg a választókapcsolót (B2) a szimbólummal "STATISZTIKÁK" (B5) egyvonalban a menübe lépéshez;
- Görgetse le a menü pontokat a "NEXT>" parancsnak megfelelő választógomb megnyomásával, amíg meg nem jelenik a "STATISZTIKÁK" felirat;
- Nyomja meg a "STATISZTIKÁK" gombot és ellenőrizze az összes statisztikai adatot a menüpontokat a "NEXT>" gombbal elgörgetve;
- Kétszer nyomja meg az "ESC" gombot: a készülék visszatér a kezdőoldalra.

6.15 Profil személyre szabása

A profil ikonjának testre szabásához kövesse az alábbiakat:

- Nyomja meg a választókapcsolót (B2) a szimbólummal "PROFIL SZEMÉLYRE SZABÁSA" (B5) egyvonalban a menübe lépéshez;







- Görgetse le a menü pontokat a "NEXT>" parancsnak megfelelő választógomb megnyomásával, amíg meg nem jelenik a "PROFIL SZEMÉLYRE SZABÁSA" felirat;

- Nyomja meg a "PROFIL SZEMÉLYRE SZABÁSA" gombot;
- Nyomja meg annak az ikonnak megfelelő gombot, amelyiket szeretné kiválasztani (nyomja meg a "NEXT>" gombot az összes választható ikon megjelenítéséhez);
- Kétszer nyomja meg az "ESC" gombot a kezdőoldalra való visszatéréshez.

7. KÁVÉKÉSZÍTÉS

7.1 A kávé aroma kiválasztása





A kezdőoldalról az "AROMA" (B10) kiválasztógomb (B2) megnyomásával választhatja ki a kívánt aromát:

	(lásd a "7.4 Kávéfőzés örlt kávéból" c. szakaszt)
	EXTRA LÁGY
	LÁGY
	KÖZEPES
	ERŐS
	EXTRA ERŐS
	Saját beáll. (ha be van programozva) / Standard

Az adagolás után az aroma beállítása visszaáll a "my" értékre.

7.2 A kávé mennyiségének kiválasztása

A kezdőoldalról válassza ki a csészénkénti kívánt kávé mennyiségét a "MENNYISÉG" (B11) választógombbal:

	S MENNYISÉG
	M MENNYISÉG
	L MENNYISÉG
	XL MENNYISÉG
	Saját beáll. (ha be van programozva) / Standard

Az adagolás után a mennyiség beállítása visszaáll a "my" értékre.

7.3 Kávéfőzés szemes kávéból

Figyelem!

Ne használjon zöld, karamellizált vagy cukrozott kávészemeket, mert beleragadhatnak a kávédarálóba, és tönkreteszhetik azt.

1. Töltse be a szemes kávé a megfelelő tartályba (A3) (10. ábra);
2. A kávéadagoló (A8) alá helyezzen egy csészét;
3. Engedje le a kávéadagolót úgy, hogy az a lehető legközelebb legyen a csészékhez (11.ábr.): ezáltal krémesebb lesz a kávé;
4. Válassza ki a kívánt kávé:





Közvetlen kiválasztással:

- Espresso (B7)
- Coffee (B8)
- Long (B9)

Az "italok kiválasztása" (B3) menüből választható:

- DOPPIO+
 - AMERICANO
 - 2X ESPRESSO
5. A kávéfőzés megkezdődik, és a kijelzőn (B1) megjelenik a kiválasztott italnak megfelelő kép és a folyamatjelző sáv, amely a folyamat előrehaladásával megtelik.

Megj.:

- Lehetőség van 2 csésze ESPRESSO kávé egyidejű készítésére a "2X  " megnyomásával is 1 csésze ESPRESSO kávé készítése során (az ábra, a készítés kezdetekor, néhány másodpercre felgyulladva marad).
- Miközben a gép készíti a kávé, bármely pillanatban meg lehet állítani a kávé kifolyását a "STOP  " gomb megnyomásával.
- Az adagolás befejezését követően, ha növelni kívánja a csészében levő kávé mennyiségét, elég, ha megnyomja az "  EXTRA " gombot (B2): miután elérte a kívánt mennyiséget, nyomja meg a "STOP  " gombot.

A kávéfőzés végén a készülék készen áll az újabb használatra.

Megj.!

- Használat során a kijelzőn megjelenhet néhány üzenet (TARTÁLYT TÖLTSE FEL, ÜRÍTSE KI A ZACSTARTÓT, stb.), amelyek jelentését a "20. A kijelzőn megjelenített üzenetek" c. fejezetben olvashatja.
- Melegebb kávé készítéséhez olvassa el a kézikönyv "7.6 Tanácsok melegebb kávé főzéséhez" c. szakaszát.
- Ha a kávé cseppenként folyik, vagy nem elég sűrű kevés krémmel, vagy túl hideg, olvassa el a vonatkozó javaslatokat a kézikönyv "9.3 A kávédaráló beállításai" szakaszában és a "21. A problémák megoldása" fejezetekben felsorolt észrevételek betartásával.

- A kávékészítés testre szabható (lásd a "12. Az italok személyre szabása" és a "13. Mentse el saját profilját" c. fejezeteket).
- Ha az "Energiatakarékosság" funkció aktív, az első kávé elkészítése előtt lehet, hogy várni kell néhány másodperct

7.4 Kávékészítés örölt kávéból

Figyelem!

- Kikapcsolt gépbe soha ne öntsön előre örölt kávé, mert az szétszóródhat a gép belsejében, bepiszkítva azt. Ez árokat okozhat a készülékben.
- Soha ne tegyen be a gépbe több kávé, mint egy sima adagoló kanálnyi (C2), mert a gép bepiszkolódhat, a tölcser (A4) pedig eltömődhet.
- Amikor előre örölt kávé használ, egyszerre csak egy csésze kávé főzhető.

1. Addig nyomja az "AROMA" (B10) választógombot (B10), amíg a kijelzőn (B1) megjelenik a "  " (örölt).
2. Nyissa ki az előre örölt kávé tölcser fedelét (A2).
3. Győződjön meg arról, hogy a tölcser (A4) nincs eltömődve, majd tegyen be egy sima adagoló kanálnyi előre örölt kávé (12. ábra).
4. Állítson a kávé adagoló csőrök alá egy csészét (A8) (11. ábr.).
5. Válassza ki a kívánt kávé:

Közvetlen kiválasztással:



- Espresso (B7)
- Coffee (B8)
- Long (B9)

Az "italok kiválasztása" (B3) menüből választható:

- AMERICANO

6. A kávéfőzés megkezdődik, és a kijelzőn megjelenik a beállított italnak megfelelő kép és a folyamatjelző sáv, amely a folyamat előrehaladásával megtelik.

Megj.:

- Miközben a gép készíti a kávé, bármely pillanatban meg lehet állítani a kávé kifolyását a "STOP  " gomb megnyomásával.
- Az adagolás befejezését követően, ha növelni kívánja a csészében levő kávé mennyiségét, elég, ha megnyomja az "  EXTRA " gombot (B2): miután elérte a kívánt mennyiséget, nyomja meg a "STOP  " gombot.

A kávéfőzés végén a készülék készen áll az újabb használatra.

Figyelem! LONG kávé készítése:

A készítés felénél megjelenik az alábbi üzenet "TEGYEN BE MAXIMUM EGY ADAGOLÓ KANÁLNYI ÓRÖLT KÁVÉT". Majd tegyen be egy csapott adagoló kanálnyi örölt kávé és nyomja meg az "OK  " választógombot (B2).

Megjegyzés!

- Használat során a kijelzőn megjelenhet néhány üzenet (TARTÁLY TÖLTSE FEL, ÜRÍTSE KI A ZACSTARTÓT, stb.), amelyek jelentését a kézikönyv "20. A kijelzőn megjelenített üzenetek" c. fejezetében olvashatja.
- Melegebb kávé készítéséhez olvassa el a kézikönyv "7.6 Tanácsok melegebb kávé főzéséhez" c. szakaszát.
- Ha az "Energiatakarékosság" funkció aktív, az első kávé elkészítése előtt lehet, hogy várni kell néhány másodpercet.

7.5 A kávédaráló beállítása

A kávédarálón – legalábbis kezdetben – nem kell beállításokat végezni, mert azt már a gyárban beállították úgy, hogy a kávé adagolása megfelelően történjen.

Az első néhány kávéfőzést követően azonban, ha a kávé túl híg, kevés rajta a hab vagy túl lassan folyik le (csöpög), állítsa be a kávéőrlés finomságát a szabályozógomb segítségével (A5 - 9. ábra).

Megj.!

A kávéőrlés finomságát szabályozó gombot csak akkor forgassa, amikor a kávédaráló működik, a kávéital elkészítésének első szakaszában.



Ha a kávé túl lassan vagy egyáltalán nem folyik ki, forgassa el egy kattanással, az óramutató járásával megegyező irányban a 7 szám felé.

A testesebb kávé vagy nagyobb mennyiségű hab érdekében pedig

fordítsa a gombot az óramutató járásával ellentétes irányba az 1 szám felé (de egyszerre csak egy fokozattal, máskülönben előfordulhat, hogy a kávé csak csöpög).

A beállítás hatása csak legalább 2 kávé lefőzése után érezhető. Ha ezen beállítást követően nem érte el a kívánt eredményt, meg kell ismételni a korrigálást, a szabályozógombot egy kattanással elforgatva.

7.6 Tanácsok melegebb kávé főzéséhez

Melegebb kávé készítéséhez a következőket javasolt tenni:

- végezzen egy öblítést úgy, hogy a beállítások menüben kiválasztja az "Öblítés" funkciót ("6.1 Öblítés" szakasz);
- forró vízzel melegítse fel a csészéket (használja a forró víz funkciót, lásd a "9. Forró víz adagolás" c. fejezetet);
- a beállítások menüben növelje a kávé hőmérsékletét "⚙️"(B5) ("6.7 A kávé hőmérséklete" c. szakasz).

8. MELEG TEJES ITALOK KÉSZÍTÉSE

Megj.!

- Kevésbé habos vagy túl nagy buborékokkal teli tej megelőzése érdekében mindig tisztítsa meg a tejtartály (D2) fedelét és a forró víz csórt (A9) a "8.4 A tejtartály tisztítása minden használat után", a "12.10 A tejtartály tisztítása" és a "12.11 A forró víz/gőz csőr tisztítása" c. szakaszokban leírtak szerint.

8.1 Töltse fel és akassza be a tejtartályt

1. Vegye le a fedelet (D2) (13. ábra);
2. Töltse fel a tejtartályt megfelelő mennyiségű tejjel, eközben ne lépje túl a tartályon látható MAX szintet (14. ábra). Vegye figyelembe, hogy a tartály oldalán található minden egyes osztás 100 ml tejnek felel meg;

Megj.!

- Sűrűbb és homogénebb tejhab készítéséhez használjon zsírszegény vagy félszíros hűtő hideg tejet (kb. 5° C).
 - Ha az "Energiatakarékosság" funkció aktív, a cappuccino elkészítése néhány másodperc várakozási időt vehet igénybe.
3. Győződjön meg arról, hogy a tejfelszívó cső (D4) jól van behelyezve a tejtartály fedél alján kialakított helyre (15. ábra);
 4. Tegye vissza a fedelet a tejtartályra;
 5. Ha jelen van, vegye ki a forró víz/gőz adagolót (C6) a kiakasztó gomb (C7) megnyomásával (16. ábr.);
 6. Akassza be a tejtartályt úgy, hogy a csőnek (A9) ütközzön (17. ábra): a gép hangjelzést bocsát ki (ha a hangjelzés funkció aktiválva van);
 7. Helyezzen egy megfelelő méretű csészét a kávéadagoló csőrei (A8) és a habosított tejadagoló cső (D5) alá; állítsa be a habosított tejadagoló cső hosszúságát úgy, hogy elég közel legyen a csészéhez. Ehhez elég, ha lefelé húzza az adagolót (18. ábra).
 8. Minden funkcióhoz tekintse át az alábbi utasításokat.

8.2 A tejhab mennyiségének beállítása

A hab szabályozógomb (D1) elforgatásával beállíthatja az ital elkészítése során a csészébe öntött tejhab mennyiségét.

A gomb helyzete	Leírás	Javaslat
	NINCS HAB	FORRÓ TEJ (nem habosított) /CAFFELATTE
	MINIMÁLIS TEJHAB	LATTE MACCHIATO/ FLAT WHITE

	MAXIMÁLIS TEJHAB	CAPPUCCINO/ CAPPUCCINO+ / CAPPUCCINO MIX / ESPRESSO MACCHIATO / FORRÓ TEJ (habosított)
---	-------------------------	--

8.3 Tejes italok automata készítése

1. Megtölteni, majd felakasztani a tejtartályt (D) a korábbiakban leírtaknak megfelelően.
2. Válassza ki a kívánt italt:

Közvetlen kiválasztással:

- Cappuccino (B14)
- Latte Macchiato (B13)
- Milk (latte caldo) (B12)

Az "italok kiválasztása" (B3) menüből választható:

- CAPPUCCINO+
 - CAPPUCCINO MIX
 - CAFFELATTE
 - FLAT WHITE
 - ESPRESSO MACCHIATO
3. A kijelzőn (B1) a gép azt javasolja, hogy forgassa el a tejhabszabályozógombot (D1) az eredeti recept által tervezett tejhabhoz: forgassa tehát el a tejtartály (D2) fedelén elhelyezett szabályozógombot (D2).
 4. Néhány másodperc elteltével megkezdődik a kávéfőzés és a kijelzőn megjelenik a beállított hosszúság és a folyamatjelző sáv, amely a folyamat előrehaladásával megtelik.

Megj.: általános utasítások minden tej alapú ital készítéséhez

- "ESC": nyomja meg, ha szeretné teljesen megszakítani a kávéfőzést és szeretne visszatérni a kezdőoldalra.
- "STOP X": nyomja meg a tej vagy kávéadagolás megszakításához és az ital befejezéséhez szükséges következő adagolás (ha beállított) lépéséhez.
- Az adagolás befejezése után, ha növelni szeretné a csészében lévő kávé mennyiségét, nyomja meg az "EXTRA +" gombot.
- Minden egyes tejes ital testre szabható (lásd a "12. Az italok személyre szabása" és a "13. Mentse el saját profilját" c. fejezeteket).
- A tejtartályt ne hagyja hosszú ideig hűtőszekrényen kívül: minél melegebb a tej (5°C az ideális), annál rosszabb lesz a hab minősége.

A kávéfőzés végén a készülék készen áll az újabb használatra.

8.4 A tejtartály tisztítása minden használat után

A tejes funkciók minden egyes használata után megjelenik a "FORGASSA A SZABÁLYOZÓGOMBOT CLEAN ÁLLÁSBA" és el kell végezni a tejhabszívó fedelének tisztítását:

1. Hagyja a tejtartályt (D) a gépben (nem kell kiüríteni);
2. Helyezzen egy csészét vagy egyéb edényt a habosított tejet adagoló cső alá (20. ábra);
3. Forgassa a tejhabszabályozógombot (D1) "CLEAN"-re (19. ábra): a kijelzőn (B1) megjelenik a "TEJTARTÁLY TISZTÍTÁSA FOLYAMATBAN, TARTÁLY AZ ADAGOLÓ ALATT" üzenet a folyamatot jelző csíkkal együtt, amelyek a tisztítás befejeztével lassan feltelik. A tisztítás automatikusan leáll;
4. Állítsa vissza a beállításra szolgáló gombot a kívánt tejhabszabályozó állásra;
5. Vegye le a tejtartályt és egy szivacs segítségével tisztítsa meg a gőz adagoló csőrt (A9) (21. ábr.).

Megjegyzés!

- Amennyiben egyszerre több tejes alapú italt kíván főzni, a tejtartály tisztítását elegendő az utolsó ital elkészítése után elvégezni. A további italok elkészítéséhez, amikor megjelenik a CLEAN funkció felirat, nyomja meg az "ESC" gombot.
- Ha nem kerül sor a tisztításra, a kijelzőn megjelenik a  szimbólum, ami arra emlékeztet, hogy el kell végezni a tejtartály tisztítását.
- A tejtartályban maradt tejet tárolja hűtőszekrényben.
- Néhány esetben a tisztítás elvégzéséhez meg kell várnia, hogy a készülék felmelegedjen.

9. FORRÓ VÍZ ADAGOLÁS

1. Ellenőrizze, hogy a forró víz/gőz adagoló (C6) megfelelően legyen a forró víz/gőz adagoló csőrére (A9) akasztva;
2. Helyezzen egy edényt az adagoló alá (a lehető legközelebb, hogy a víz ne fröccsenjen ki);
3. Nyomja meg a választókapcsolót (B2) a szimbólummal "H" (B3) egyvonalban a menübe lépéshez;
4. Nyomja meg a "NEXT >" szimbólummal egyvonalban lévő választógombot, amíg megjelenik a "FORRÓ VÍZ" felirat;
5. Nyomja meg a "FORRÓ VÍZ" választógombot. A kijelzőn (B1) megjelenik a vonatkozó kép és a folyamatjelző sáv, mely a folyamat előrehaladását mutatja;
6. A készülék forróvizet adagol, majd automatikusan megszakítja az adagolást. A forró víz adagolás kézi megállításához ismét nyomja meg a "STOP X" gombot.

Megjegyzés!

- Ha az "Energiatakarékosság" funkció aktív, a forró víz elkészítése előtt lehet, hogy várni kell néhány másodpercet.
- A forró víz készítés testre szabható (lásd a "12. Az italok személyre szabása" és a "13. Mentse el saját profilját" c. fejezeteket).

10. GŐZ ADAGOLÁS

1. Ellenőrizze, hogy a forró víz/gőz adagoló (C6) megfelelően legyen a forró víz/gőz adagoló csőrére (A9) akasztva;

- Töltsön meg egy tartályt melegítendő vagy habosítandó folyadékkal és merítse a forró víz/gőz adagolót a folyadékba;
- Nyomja meg a választókapcsolót (B2) a szimbólummal "☰" (B3) egyvonalban a menübe lépéshez;
- Nyomja meg a "NEXT>" szimbólummal egyvonalban lévő választógombot (B2), amíg megjelenik a "GŐZ" felirat;
- Nyomja meg a "GŐZ" felirattal egyvonalban lévő választógombot. A kijelzőn (B1) megjelenik a vonatkozó kép és a folyamatjelző sáv, mely a folyamat előrehaladását mutatja, majd néhány másodperc elteltével a cappuccino készítőből gőz távozik, mely felmelegíti a folyadékot;
- A kívánt hőmérséklet vagy hab szint elérésekor szakítsa meg a gőz adagolást a "STOP✘" gomb megnyomásával.

Figyelem!

A folyadék tartály kivétele előtt mindig szakítsa meg a gőz adagolást, hogy elkerülje a folyadék kifröccsenése által okozott égési sérülés veszélyét.

Megjegyzés!

Ha az "Energiatakarékosság" funkció aktív, a forró víz elkészítése előtt lehet, hogy néhány másodpercet kell várni.

10.1 A tej habosításához használt gőzre vonatkozó tanácsok

- Az edény méretének kiválasztásakor vegye figyelembe, hogy a tej térfogata két vagy háromszorosára fog növekedni.
- Sűrűbb és krémesebb tejhab készítéséhez használjon zsírszegény vagy félszíros hűtőhideg tejet (kb. 5°C).
- A még krémesebb habhoz a tartályt lassú mozgással forgassa letről fölfelé.
- Azért, hogy a tej mindig megfelelően habos legyen, és ne képződjenek benne nagy buborékok, mindig tisztítsa meg az adagolót (C6) a következő szakaszban leírtak szerint.

10.2 A forró víz/gőz adagoló tisztítása használat után

Minden használatot követően tisztítsa meg a forró víz/gőz adagolót (C6), így elkerülheti a tejmaradványok lerakódását vagy az adagoló elzáródását.

- Helyezzen egy edényt a forró víz/gőz adagoló alá, és hagyja, hogy egy kis víz folyjon ki (lásd a "9. Forró víz adagolás" c. fejezetet). Majd szakítsa meg a forró víz adagolást a "STOP✘" szimbólummal egyvonalban lévő választógombbal (B2).
- Várjon néhány percet, amíg a forró víz/gőz adagoló kihűl; ezt követően húzza ki (16. ábr.) a kiakasztó gomb (C7) megnyomásával. Egyik kezével tartsa az adagolót, a másikkal forgassa el és húzza lefelé a cappuccino készítőt a kiemeléshez (22. ábr.).

11. TEA FUNKCIÓ







- Ellenőrizze, hogy a forró víz/gőz adagoló (C6) megfelelően legyen a forró víz/gőz adagoló csőrére (A9) akasztva;
- Tegye a csészébe a teafiltert és helyezze az adagoló alá (a lehető legközelebb, hogy megakadályozza a fröcsögést);
- A kezdőoldról válassza ki a csészénkénti kívánt víz mennyiségét a "MENNYISÉG" (B11) választógombbal (B2);
- Nyomja meg a választókapcsolót (B2) a szimbólummal "☰" (B3) egyvonalban a menübe lépéshez;
- Nyomja meg a "NEXT>" szimbólummal egyvonalban lévő választógombot (B2), amíg megjelenik a "TEA FUNKCIÓ" felirat;
- Válassza ki a kívánt víz hőmérsékletet a kívánt teának megfelelő választógombbal: minden egyes teának (fehér, zöld, oolong, fekete) egy speciális forró víz adagolási hőmérséklet felel meg; A kijelzőn (B1) megjelenik a vonatkozó kép és a folyamatjelző sáv, mely a folyamat előrehaladását mutatja;
- A készülék a választott forró víz mennyiséget adagolja, majd a folyamat automatikusan leáll. A forró víz adagolás kézi megállításához ismét nyomja meg a "STOP✘" gombot.

Megjegyzés!

- Ha az "Energiatakarékosság" funkció aktív, a forró víz elkészítése előtt lehet, hogy néhány másodpercet kell várni.
- A csészébe adagolható forró víz mennyisége testre szabható (lásd a 12. Az italok személyre szabása és a "13. Mentse el saját profilját" c. fejezeteket).
- Bármikor megszakíthatja az adagolást, nyomja meg a "STOP✘" gombot;
- Az adagolás befejezését követően, ha növelni kívánja a csészében levő víz mennyiségét, elég, ha megnyomja az "EXTRA + " gombot: miután elérte a kívánt mennyiséget, nyomja meg a "STOP✘" gombot.

12. AZ ITALOK SZEMÉLYRE SZABÁSA



Az italok aromája (azoké az italoké, amelyekhez rendelve van) és hosszúsága testre szabható.

- Győződjön meg arról, hogy az a profil (B4) aktív, amelyekben az italt szeretné személyre szabni; mind a 6 profilban ki lehet választani a "MY" italokat;
- A kezdőoldáról nyomja meg a  (B6) szimbólummal egyvonalban lévő választógombot;
- Válassza ki azt az italt, amelyiket szeretné testre szabni (mind a közvetlen választású italokat vagy az italok menüben lévő italokat -B3) a testre szabási képernyőre lépéshez: a megfelelő tartozékoknak fent kell lenniük a gépen;
- (Csak kávé alapú ital esetén) "KÁVÉAROMA VÁLASZTÁSA": Válassza ki a kívánt aromát a "-" vagy "+" szimbólumoknak megfelelő választó nyilakkal és nyomja meg az "OK  " megfelelő választógombot;
- "A KÁVÉ (VAGY VÍZ) MENNYISÉGE, NYOMJA MEG A STOP GOMBOT A MENTÉSHEZ": A készítés kezdetét veszi és a készülék felajánlja a hosszúság testre szabását lehetővé tevő képernyőt. A hosszúságot egy függőleges sáv jelzi. A sáv melletti csillag jelzi a jelenleg beállított hosszúságot.
- Amikor a hosszúság eléri a minimális programozható mennyiséget, a kijelzőn (B1) megjelenik a "STOP  " felirat.
- Nyomja meg a "STOP  " gombot, amikor a csészében eléri a kívánt mennyiséget.
- "MENTENI KIVÁNNJA AZ ÚJ BEÁLLÍTÁSOKAT?": Nyomja meg az "OK  "-val egyvonalban lévő választógombot a mentéshez (vagy az  ESC választógombot a törléshez).

A készülék megerősíti az elmentett vagy nem elmentett új értékeket (a fenti választástól függően): nyomja meg az "OK  " választógombot.

A készülék visszatér a kezdőoldalra.

Megjegyzés!

- Tej alapú italok:** mentésre kerül a kávé aromája, majd ezt követően egyenként mentésre kerül a tej és a kávé mennyisége;
- Americano:** mentésre kerül a kávé aromája, majd ezt követően egyenként mentésre kerül a kávé és a forró víz mennyisége;
- Forró víz:** a készülék forró vizet adagol: nyomja meg a "STOP  " választógombot, hogy elmentse a kívánt mennyiséget.
- Az italok testre szabása a DeLonghi Coffee Link Applikációval kapcsolódva is lehetséges.
- A programozásból ki lehet lépni az " ESC" gomb megnyomásával: az értékek nem kerülnek elmentésre.

Ital mennyiségek táblázata		
Italok	Standard mennyiségek	Programozható mennyiség
ESPRESSO	≈40 ml	≈20-80 ml

LONG	≈160 ml	≈115-250 ml
KÁVÉ	≈180 ml	≈100-240 ml
DOPPIO+	≈120 ml	≈80-180 ml
AMERIKAI	≈150 ml	≈70-480 ml
TEA	≈150 ml	≈30-420 ml
FORRÓ VÍZ:	≈250 ml	≈20-420 ml

13. MENTSE EL SAJÁT PROFILJÁT



Ezzel a készülékkel 6 különböző profil menthető el, melyek mindegyike más-más ikonnal van összekapcsolva.

Minden egyes profilban mentésre kerülnek a "MY" italok AROMA és HOSSZÚSÁG testre szabott beállításai (lásd a "12. Az

italok személyre szabása  ") és az a sorrend, amelyben az italok a választás gyakoriságának függvényében megjelenítésre kerülnek.

Egy profil kiválasztásához vagy az abba történő belépéshez a jelenleg aktív profilon nyomja meg a (B4) gombot: nyomja meg a "NEXT>" választógombot (B2), amíg a kívánt profil megjelenik, majd nyomja meg azt.

Megjegyzés!

- Az " OSP" (VENDÉG) profil: ezt a profilt választva az italokat a gyári beállításokkal készítheti el. A  funkció nem aktív.
- Saját profiljának átnevezése a DeLonghi Coffee Link Applikációval összekapcsolódva lehetséges (csak az első 3 karakter kerül megjelenítésre).
- A profil ikonjának megjelenítéséhez olvassa el a "6.15 A profil személyre szabása" c. szakaszt.

14. TISZTÍTÁS

14.1 A készülék tisztítása

A készülék alábbi tartozékait rendszeresen kell tisztítani:

- a gép belső hidr. rendszere;
- zacartó (A10);
- cseptálca (A14), kondenzvíz gyűjtő tálca (A21) és tálca rács (A13);
- víztartály (A16);
- kávéadagoló csőrök (A8);
- az előre örlött kávé betöltésére szolgáló tölcser (A4);
- kávéfőző egység (A19), melyhez a szervíz ajtó (A18) eltávolítását követően lehet hozzáférni;
- tejtartály (D);
- a forró víz/gőz csőr (A9);
- vezérlőpult (B).

Figyelem!

- A készülék tisztításához ne használjon oldószereket, súrolószereket vagy alkoholt. A szuperautomata De'Longhi készülékek tisztításához nincs szükség vegyszerek használatára.
- A készülék egyetlen alkatrésze sem mosható mosogatógépben, kivételt csak a tálca rács (A13) és a tejtartály képeznek (D).
- A kávézacc vagy egyéb lerakódások eltávolításakor nem szabad fémtárgyakat használni, mert ezek megkarcolhatják a gép fém- vagy műanyag felületeit.

14.2 A készülék belső hidr. rendszerének tisztítása

3/4 napnál hosszabb állás esetén javasoljuk, hogy az újbóli használat előtt kapcsolja be a gépet és:

- végezzen el 2/3 öblítést az "Öblítés" funkció kiválasztásával (lásd a "6.1 Öblítés" szakaszt);
- adagoljon forró vizet néhány másodpercig ("9. Forró víz adagolás" c. fejezet).

Megjegyzés!

Teljesen természetes, hogy a tisztítást követően víz marad a zacstartóban (A10).

14.3 A zacstartó tisztítása

Amikor a kijelzőn (B1) megjelenik az "ÜRÍTSE KI A ZACCTARTÓT" felirat, ki kell üríteni és ki kell tisztítani a zacstartót. Amíg meg nem tisztítja a zacstartót (A10), addig a készülék nem kezdi meg a kávé készítését. A készülék jelzi, hogy ki kell üríteni a zacstartót akkor is, ha nincs tele, amennyiben 72 óra telt el az első kávé lefőzése óta (ahhoz, hogy a 72 óra számolása pontos legyen, a készüléket soha ne csatlakoztassa le a tápellátásról).

Figyelem! Forrázás veszélye

Ha egymás után több cappuccinót készít, a fém csészetartó felület (A11) átmelegszik. Várja meg, hogy kihűljön mielőtt hozzányúlna, és akkor is csak az első részénél fogja meg.

A tisztítás elvégzéséhez (bekapcsolt készülék mellett):

- Húzza ki a csepptálcát (A14) (24. ábra), ürítse ki és tisztítsa meg.
- Gondosan ürítse ki és tisztítsa meg a zacstartót (A10), közben ügyeljen arra, hogy az összes lerakódott kávémaradvány eltávolításra kerül: a mellékelt ecset (C5) alkalmas erre a célra.
- Ellenőrizze a kondenzvíz gyűjtő tálcat (A22) (piros színű) és ha tele van, ürítse ki.

Figyelem!

Amikor kiveszi a csepptálcát, a zacstartót is ki kell üríteni, még akkor is, ha nincs teljesen tele. Ha ezt elmulasztja, előfordulhat, hogy a következő kávé készítésénél a tartály a tervezettnél jobban megtelik, és a készülék eltömődik.

14.4 A csepptálca és a kondenzvíz gyűjtő tálca tisztítása

Figyelem!

A csepptálcában (A14) van egy úszó (A12) (piros színű), amely a víz szintjét jelzi (25. ábra). Mielőtt ez az úszó kiemelkedne a csészetartó tálcaból (A11), a csepptálcát ki kell üríteni és meg kell tisztítani, ellenkező esetben a víz túlfolyhat a széleken és ezzel károkat okozhat a gépben, a támasztó felületben vagy a körülötte levő részekben.

A csepptálca eltávolításához az alábbiak szerint járjon el:

1. Ki kell húzni a csepptálcát és a zacstartót (A10) (24. ábra);
2. Távolítsa el a csészetartó tálcat (A11), a tálca rácsot (A13), majd ürítse ki a csepptálcát és a zacstartót, majd mossa el az összes tartozékot.
3. Ellenőrizze a piros színű kondenzvíz gyűjtő tálcat (A22) és ha tele van, ürítse ki.
4. Vissza kell tenni a csepptálcát a ráccsal és a zacstartóval együtt.

14.5 A készülék belsejének tisztítása

Áramütés veszélye!

A belső részek tisztítása előtt kapcsolja ki a gépet (lásd a "5. A készülék kikapcsolása" c. szakaszt), és húzza ki az elektromos csatlakozóból. Soha ne merítse a készüléket vízbe.

1. Rendszeresen (kb. havonta egyszer) ellenőrizze, hogy a gép belseje nem piszkos (akkor lehet hozzányúlni, ha a csepptálca ki van húzva - A14). Szükség esetén tisztítsa ki a készüléket a tartozékok között található ecsettel (C5) és egy szivaccsal.
2. Porszívóval ki kell szívni a lerakódásokat (26. ábra).

14.6 A víztartály tisztítása

1. Rendszeresen (kb. havonta egyszer) és a vízlágyító szűrő (C4) cseréje után (ha jelen van) tisztítsa meg a víztartályt (A16) nedves ruhával és kímélő tisztítószerrel: alaposan öblítse el, mielőtt újratöltené és visszahelyezné a tartályt;
2. Vegye ki a szűrőt (ha van), és öblítse el folyó víz alatt;
3. Tegye vissza a szűrőt (ha van), töltsen fel a tartályt friss vízzel és tegye vissza;
4. (Csak vízlágyító szűrős modellekhez) Engedjen ki kb. 100 ml forró vizet a szűrő újbóli aktiválásához.

14.7 A kávéadagoló csőrök tisztítása

1. Egy szivaccsal vagy ruhával (27A ábra) tisztítsa meg a kávé kieresztő csőröket (A8) ;
2. Ellenőrizze, hogy a kávéadagoló nyílásai nincsenek eltömődve. Szükség esetén egy fogvájó segítségével távolítsa el a kávé maradványokat (27B ábra).

14.8 Az őrölt kávé betöltésére szolgáló tölcser tisztítása

Rendszeresen (kb. havonta egyszer) ellenőrizze, hogy az előre őrölt kávé betöltésére szolgáló tölcser (A4) nem tömődött-e el. Szükség esetén tisztítsa ki a tölcser a tartozékok között található ecsettel (C5).

14.9 A kávéfőző egység tisztítása

A kávéfőző egységet havonta legalább egyszer (A19) tisztítsa meg.

Figyelem!

A kávéfőző egységet nem lehet kivenni, amikor a készülék be van kapcsolva.

1. Ellenőrizni kell, hogy a gép a megfelelő módon végezte a kikapcsolást (lásd a "5. A készülék kikapcsolása" c. fejezetet);
2. Vegye ki a víztartályt (A16) (2. ábr.);
3. Nyissa ki a jobb oldalon található kávéfőző egység zárólapját (A18) (28. ábr.);
4. Nyomja be egyszerre a két színes kioldó gombot, és ezzel egyidejűleg húzza a kávéfőző egységet kifelé (29. ábra);
5. Merítse a kávéfőző egységet vízbe kb. 5 percre, majd öblítse el folyóvíz alatt;

Figyelem!

CSAK VÍZZEL ÖBLÍTSE LE

Ne használjon tisztítószeret vagy mosogatógépet

A kávéfőző egység tisztításához ne használjon tisztítószeret, mert károsíthatja azt.

6. Az ecsettel (C5) távolítsa el a kávéfőző egység zárólapján keresztül látható kávémaradványokat;
7. A tisztítás után tegye vissza a helyére (30. ábra) a kávéfőző egységet; ezután nyomja meg a PUSH gombot úgy, hogy hallani lehessen a kattantást;

Megj.!

Ha a kávéfőző egységet nehéz beilleszteni, a két kar megnyomásával állítsa megfelelő méretűre (a beillesztés előtt) a 31. ábrán látható módon.

8. Miután behelyezte, ellenőrizze, hogy a színes gombok kiugrottak-e (32. ábra).
9. Zárja vissza a kávéfőző egység zárólapját;
10. Tegye vissza a víztartályt.

14.10 A tejtartály tisztítása

A tejhajosító hatékonyságának megőrzéséhez, tisztítsa meg a tejtartályt (D) a leírtaknak megfelelően, két naponta:

1. Húzza ki a fedelet (D2);
2. Vegye ki a tejadagoló csövet (D5) és a tejfelszívó csövet (D4) (32. ábra);

3. Az óramutató járásával ellentétes irányban forgassa a hab szabályozógombot (D1) az "INSERT" feliratig (33. ábr.), majd húzza felfelé.

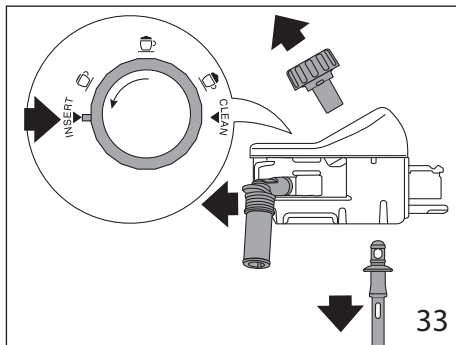

4. Forró vízzel és megfelelő tisztítószerrel alaposan mossa meg az összes részt. **Minden részt el lehet mosni mosogatógépből, de azokat a gép felső tartályába kell helyezni.**

Különösen ügyeljen arra, hogy a gomb alatti csatornában és nyílásban (34. ábra) ne maradjon tej; szükség esetén egy fogpiszkálóval kaparja ki azokat;

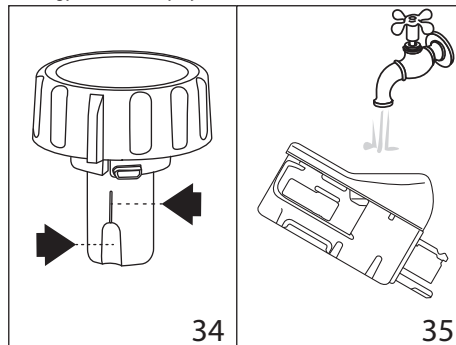

5. Mossa el folyó vízzel a hab szabályozógomb foglatának belsejét (35. ábra);
6. Ellenőrizze azt is, hogy a tejfelszívó csőben és a tejadagoló csőben nincsenek tejmaradványok;
7. Tegye vissza a gombot úgy, hogy a nyíl az "INSERT" üzeneten álljon, és a tejadagoló csőve egy vonalban álljon a tejfelszívó csővel;
8. Tegye vissza a fedelet a tejtartályra (D3).



14.11 A forró víz/gőz csőr tisztítása

A tejes italok készítését követően távolítsa el a csőr (A9) tömitésein található tejmaradványokat egy szivaccsal (21. ábra).

15. VÍZKŐOLDÁS

Figyelem!

- Használat előtt olvassa el a vízkőoldószer csomagolásán található utasításokat és a címkét.
- Kizárólag De'Longhi vízkőoldó használatát javasoljuk. Nem megfelelő vízkőoldó használata, valamint a nem szabályosan végzett vízkőoldás olyan károkat okozhat, melyek javítása nem tartozik a gyártó által vállalt garancia körébe.

A gépen akkor kell elvégezni a vízkőoldást, amikor a kijelzőn (B1) megjelenik a "VÍZKŐOLDÁS SZÜKSÉGES - NYOMJON OK-T A KEZDÉSHEZ (~45min)  "FELIRAT: ha szeretné azonnal megkezdeni a vízkőoldást, nyomja meg az "✓ OK" választógombot és a 3. ponttól indulva kövesse a műveleteket. Ha a vízkőoldást szeretné egy későbbi időpontra halasztani, nyomja meg az "↶ ESC" választógombot (B2): a kijelzőn megjelenő  szimbólum arra emlékeztet, hogy a készüléken vízkőoldást kell végezni. (Az üzenet minden egyes bekapcsoláskor megjelenik).

A vízkőoldó menübe lépéshez:

1. Nyomja meg a  (B5) szimbólummal egyvonalban lévő választógombot (B2) a menübe lépéshez;

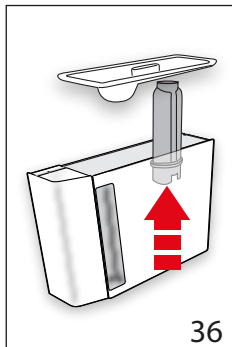

36

2. Nyomja meg a "VÍZKŐOLDÁS  " feliratnak megfelelő választógombot és kövesse a kijelzőn megjelenő utasításokat;
3. "VEGYE KI A VÍZSZÜRŐT" (36 ábr.); vegye ki a víztartályt (A16), vegye ki a vízsűrőt (C4) (ha van), ürítse ki a víztartályt. Nyomja meg a "NEXT>" feliratnak megfelelő választógombot;

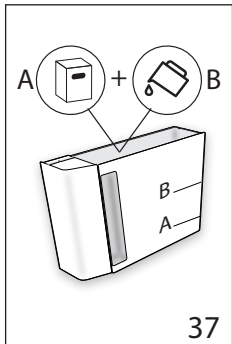

37

4. "VÍZKŐOLDÓ (A SZINT) ÉS VÍZ (B SZINT)" (37. ábra); Öntsön a víztartályba vízkőoldót a tartály belső oldalára vésett A szintig (ez egy 100ml-es csomagolásnak felel meg); majd adjon hozzá vizet (egy liter) a B szint eléréséig; tegye vissza a víztartályt. Nyomja meg a "NEXT>"

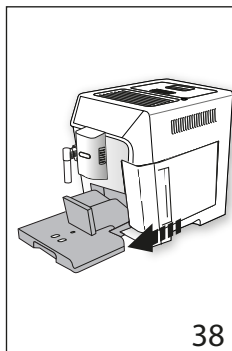

38

feliratnak megfelelő választógombot;

5. "ÜRÍTSE KI CSEPTÁLCÁT" (38 ábr.);
6. Vegye ki, ürítse ki és helyezze vissza a cseptálcát (A14) és a zacstartót (A10). Nyomja meg a "NEXT>" felirattal egyvonalban lévő választógombot;
7. "HELYEZZEN EL EGY 2l-ES EDÉNYT A KEZDÉSHEZ":

A forró víz/gőz adagoló (C6) és a kávéadagoló (A8) alá tegyen egy legalább 2 liter őrztartalmú üres edényt (7.ábr.);

Figyelem! Forrázás veszélye

A forró víz/gőz adagolóból és a kávéadagolóból savas forró víz folyik ki. Ügyeljen arra, hogy ne érintkezzen az oldattal.

7. Nyomja meg az "OK✓" gombot az oldat beöntésének behelyezésének megerősítéséhez. A kijelzőn megjelenik a "VÍZKŐOLDÁS FOLYAMATBAN, KÉREM VÁRJON" felirat: kezdetét veszi a vízkőoldó program és a vízkőoldó oldat mind a forró víz/gőz adagolón, mind a kávéadagolón keresztül távozik, automatikusan, meghatározott időközönként egy sor öblítést végezve a gép belsejében lévő vízkő maradványok eltávolításához;

Kb. 25 perc elteltével a készülék megszakítja a vízkőoldást;

8. "ÖBLÍTSE KI ÉS TÖLTSE FEL VÍZZEL A MAX SZINTIG" (4 ábr.): a készülék most készen áll a friss vízzel történő öblítésre. Ürítse ki a vízkőoldó oldat felfogásához használt tartályt és vegye ki a víztartályt, folyóvíz alatt öblítse ki, töltsse fel a MAX. szintig friss vízzel és tegye vissza a gépbe;
9. "HELYEZZEN EGY 2l-es EDÉNYT NYOMJA MEG AZ OK-T AZ ÖBLÍTÉS MEGKEZDÉSÉHEZ": Tegye vissza a vízkőoldó oldat összegyűjtéséhez használt üres tartályt a kávéadagoló és a forró víz/gőz adagoló alá (7 ábr.), majd nyomja meg az "OK ✓" gombot;
10. A forró víz először a kávéadagolón, majd a forró víz/gőz adagolón keresztül távozik és a kijelzőn megjelenik az "ÖBLÍTÉS FOLYAMATBAN" felirat;
11. Amikor elfogy a tartályban lévő víz, ürítse ki az öblítővíz összegyűjtéséhez használt tartályt;
12. (Ha a szűrő be volt helyezve) „TEGYE A SZÜRŐT A HELYÉRE” (39. ábra). Nyomja meg a „NEXT>” gombot és vegye ki a víztartályt, tegye vissza a vízlágyító szűrőt, ha előzetesen kivette;
13. „ÖBLÍTSE KI ÉS TÖLTSE FEL VÍZZEL A MAX SZINTIG” (4 ÁBR.): töltsse fel a tartályt friss vízzel a MAX szintig;

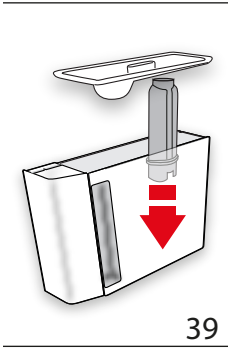

14. "TEGYE BE A VÍZTARTÁLYT" (5 ábr.): Tegye vissza a víztartályt;
15. "HELYEZZEN EGY 2l-es EDÉNYT NYOMJA MEG AZ OK-T AZ ÖBLÍTÉS MEGKEZDÉSÉHEZ": Tegye vissza üresen a vízköoldó oldat összegyűjtéséhez használt tartályt a forró víz/gőz adagoló alá (7 ábr.) és nyomja meg az "OK ✓" választógombot;

16. A forró víz a forró víz/gőz adagolón keresztül távozik és a kijelzőn megjelenik az "ÖBLÍTÉS FOLYAMATBAN, KÉREM VÁRJON" felirat;
17. "ÜRÍTSE KI CSEPPTÁLCÁT" (38 ábr.): A második öblítés végén vegye ki, ürítse ki és helyezze vissza a csepptálcát (A14) és a zacstartót (A10): nyomja meg a "NEXT>" gombot;
18. "A VÍZKÖOLDÁS BEFEJEZŐDÖTT": nyomja meg az "OK ✓" választógombot;
19. "TÖLTSE FEL A TARTÁLYT FRISS VÍZZEL": ürítse ki az öblítővíz összegyűjtéséhez használt edényt, vegye ki és töltsse fel a víztartályt friss vízzel a MAX szintig, majd tegye vissza a gépbe.

A vízköoldás befejeződött.

Megjegyzés!

- Ha a vízköoldó ciklus nem zajlik le megfelelően (pl. elektromos áram hiánya miatt), javasoljuk a ciklus megismétlését;
- Teljesen természetes, hogy a vízköoldást követően víz marad a zacstartóban (A10).
- A készülék harmadik öblítést is igényel abban az esetben, ha a víztartály nincs a max. szintig feltöltve: ez garantálja, hogy ne maradjon vízköoldó folyadék a készülék hidr. rendszerében. Mielőtt elindítaná az öblítést, ne felejtse el kiüríteni a csepptálcát;
- Ha a gép két, egymáshoz nagyon közeli vízköoldó ciklust igényel, ez normálisnak tekinthető, mint a gépbe telepített fejlett ellenőrző rendszer következménye

16. A VÍZ KEMÉNYSÉGÉNEK BEPROGRAMOZÁSA

A "VÍZKÖOLDÁS SZÜKSÉGES - OK A KEZDÉSHEZ (~45MIN)

 üzenet egy meghatározott üzemelési idő után jelenik meg, ez az időtartam a víz keménységétől függ.

A készüléket gyárilag "4 VÍZKEMÉNYSÉGI FOKOZATRA" állították be. Szükség esetén beállíthatja a készüléket a terület



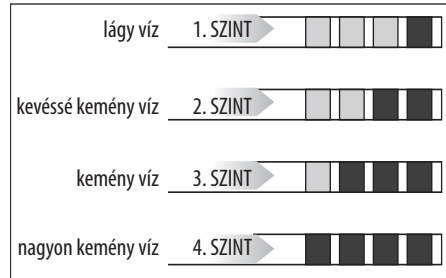

vízvezeték hálózatát jellemző valós vízkeménységre, így a készülék ritkábban végez vízköoldást.

16.1 A vízkeménység mérése

1. Vegye ki a csomagolásából a jelen kézikönyvhöz tartozó "TOTAL HARDNESS TEST" csíkot (C1), mely az angol nyelvű leíráshoz van mellékelve.
2. Körülbelül egy másodpercre tegye a csíkot egy pohár tiszta vízbe.
3. Vegye ki a vízből és enyhén rázza meg. Kb. 1 perc elteltével, a víz keménységétől függően, 1, 2, 3 vagy 4 piros négyzet jelenik meg. Minden egyes négyzet 1 vízkeménységi fokozatnak felel meg.



16.2 A vízkeménység beállítása

1. Nyomja meg a választógombot (B2) a  (B5) szimbólummal egyvonalban a menübe lépéshez;
2. Görgesse le a menü pontokat a "NEXT>" feliratnak megfelelő választógomb megnyomásával, amíg meg nem jelenik a  VÍZ KEMÉNYSÉGE" felirat;
3. Nyomja meg a  VÍZ KEMÉNYSÉGE" feliratnak megfelelő választógombot;
4. "VÍZKEMÉNYSÉG, AKTUÁLIS SZINT ALÁHÚZVA": Nyomja meg a kívánt szintnek megfelelő választógombot (1. szint = lágy víz; 4. szint = nagyon kemény víz);
4. Nyomja meg az  "ESC" választógombot a kezdőlapra való visszatéréshez.

Ezzel a készüléket átállította az új vízkeménységi szintnek megfelelően.

17. VÍZLÁGYÍTÓ SZŰRŐ

Néhány modellen van vízlágyító szűrő (C4): ha az Ön gépén nincsen ilyen szűrő, azt tanácsoljuk, vásároljon egyet a De'Longhi vevőszolgálatain.

A szűrő megfelelő használata érdekében kövesse az alábbi utasításokat.

17.1 A szűrő telepítése

1. Vegye ki a szűrőt (C4) a csomagolásból;

2. Nyomja meg a választógombot (B2) a "

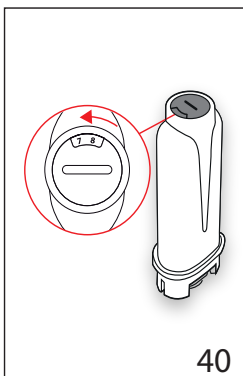

"szimbólummal" (B5) egyvonalban a menübe lépéshez;

3. Görgesse le a menüpontokat a "NEXT>" felirattal megfelelő választógomb megnyomásával, amíg meg nem jelenik a "VÍZSZŰRŐ" felirat;

4. Nyomja meg a "VÍZSZŰRŐ" felirattal megfelelő választó

nyilat;

5. "FORGASSA EL A DÁTUMJELZŐT ÚGY, HOGY A KÖVETKEZŐ 2 HÓNAPOT JELEZZE" (40 ábr.): forgassa el a dátumjelzőt úgy, hogy a következő 2 havi használat jelenjen meg. Nyomja meg a "NEXT>" felirattal megfelelő választógombot;

Megjegyzés

IA kávéfőzőgép átlagos használata mellett a szűrő élettartama két hónap, ha azonban a készüléket nem használja, de a szűrő telepítve marad, a szűrő élettartama legfeljebb 3 hét.

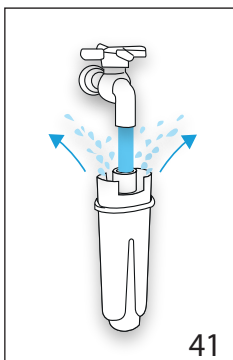

6. "FOLYASSON VIZET, AMÍG KI NEM FOLYIK A NYÍLÁSOKBÓL" (41 ábr.): A szűrő aktiválásához folyasson csapvizet a szűrőn található nyílásba az ábrán jelölt módon addig, amíg a víz ki nem folyik a szűrő oldalsó nyílásain egy percen keresztül. Nyomja meg a "NEXT>" felirattal egyvonalban lévő választógombot;

7. Húzza ki a tartályt (A16) a gépből és töltsé fel vízzel.

8. "MERÍTSE A SZŰRŐT A TARTÁLYBA ÉS HAGYJA TÁVOZNI A LEVEGŐT" (42 ábr.): Helyezze be a szűrőt a víztartályba és teljesen merítse be kb. tíz másodpercre, döntse meg és finoman nyomja, hogy a légbuborékok teljesen távozzanak.

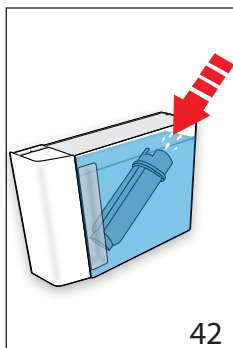

Nyomja meg a "NEXT>" felirattal egyvonalban lévő választógombot;

- "TEGYE BE A SZŰRŐT A HELYÉRE": Tegye a szűrőt a neki kialakított fészekbe (A17- 39 ábr.) és ütközésig nyomja. Nyomja meg a "NEXT>" felirattal egyvonalban lévő választógombot;
- "TEGYE BE A VÍZTARTÁLYT": Zárja vissza a tartály fedelét (A15), majd helyezze vissza a tartályt a gépbe (5. ábr.);
- "HELYEZZEN EL EGY 0,5L-ES EDÉNYT, NYOMJON OK-T A SZŰRŐ AKTIVÁLÁSÁHOZ" (7 ábr.): helyezze az edényt a forró víz/gőz adagoló alá (C6) és nyomjon "OK✓ -t" : az adagolás automatikusan elindul és megszakad.

Ekkor a szűrő aktív. Használhatja a készüléket.

17.2 A szűrő cseréje

Cserélje ki a szűrőt (C4), amikor a kijelzőn (B1) megjelenik a "CSERÉLJE KI A VÍZSZŰRŐT, NYOMJON OK-T A KEZDÉSHEZ" felirat: ha szeretné azonnal elvégezni a cserét, nyomja meg az "OK✓-t" és végezze el a műveleteket a 5. ponttól.

Ha szeretné a cserét egy későbbi időpontra halasztani, nyomja meg az "ESC" választógombot: a kijelzőn megjelenő szimbólum arra emlékeztet, hogy a készüléken szűrőt kell cserélni. A cseréhez az alábbiak szerint járjon el:

- Vegye ki a víztartályt (A16) és a használt szűrőt;
- Vegye ki az új szűrőt a csomagolásból;
- Nyomja meg a "szimbólummal" (B5) szimbólumnak megfelelő választógombot (B2) a menübe lépéshez;
- Nyomja meg a "VÍZSZŰRŐ" felirattal egyvonalban lévő választógombot;
- Nyomja meg a "VÍZSZŰRŐT KELL CSERÉLNI" felirattal egyvonalban lévő választó nyilat;
- Az előző szakaszban illusztrált műveleteket követve járjon el, az 5. ponttól.

Ekkor a szűrő aktív. Használhatja a készüléket.

Megjegyzés!

Amikor letelik a két hónap (lásd a dátum jelzőt), vagy a készüléket három hétnél hosszabb ideig nem használja, vegye ki a szűrőt még akkor is, ha a gép ezt nem jelzi.

17.3 A szűrő kivétele

Ha a készüléket szűrő (C4) nélkül szeretné tovább használni, el kell távolítania, és jeleznie kell az eltávolítását. Az alábbiak szerint járjon el:

- Vegye ki a víztartályt (A16) és a használt szűrőt;
- Nyomja meg a választókapcsolót (B2) a szimbólummal" (B5) egyvonalban a menübe lépéshez;
- Nyomja meg a "VÍZSZŰRŐ" felirattal egyvonalban lévő választógombot;
- Nyomja meg a "VÍZSZŰRŐ ELTÁVOLÍTÁSA" felirattal egyvonalban lévő választógombot;

5. "❗ MEGERŐSÍTI A SZŰRŐ KIVÉTELÉT?": nyomja meg az "OK✓" választógombot (ha szeretne visszatérni a beállítások menübe, nyomja meg az "↩ ESC" választógombot);
6. "✓ SZŰRŐ KIVÉTELE ELVÉGÉZVE": a készülék elmentette a módosításokat. Nyomja meg az "OK✓" választógombot a kezdőlapra való visszatéréshez.

Megjegyzés!

Amikor letelik a két hónap (lásd a dátum jelzõt), vagy a készüléket három hétnél hosszabb ideig nem használja, vegye ki a szűrõt még akkor is, ha a gép ezt nem jelzi.



18. MŰSZAKI ADATOK

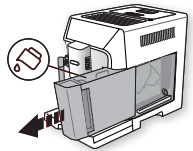
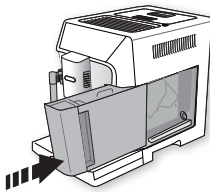
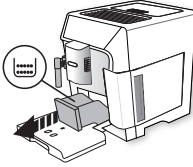
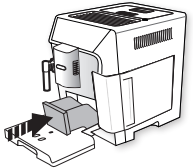

Feszültség:	220-240 V ~ 50-60 Hz max. 10 A
Teljesítmény:	1450 W
Nyomás:	1,9 MPa (19 bar)
A víztartály kapacitása:	2 l
Méretek LxPxH:	260x470x360 mm
Kábel hossza:	1200 mm
Súly:	11,4 kg
Szemes kávé tartó max. befogadó képessége:	380 g
Frekvenciasáv:	2400 - 2483,5 MHz
Maximális átviteli teljesítmény:	10 mW

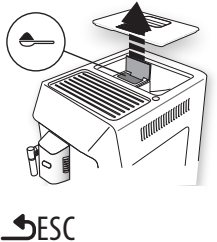
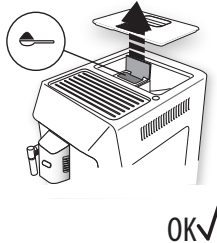
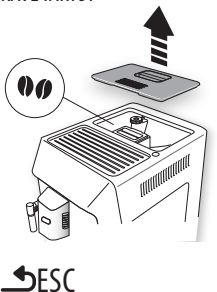

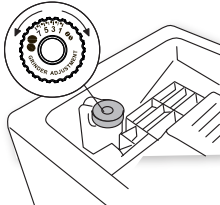

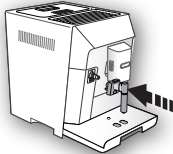
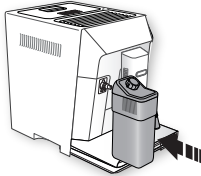
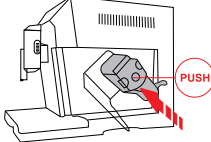

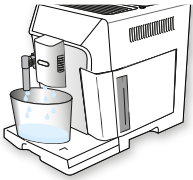
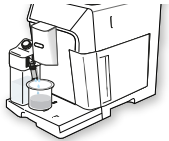

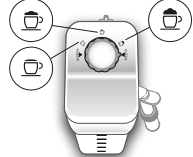
19. A KIJELZŐN MEGJELÉNÍTETT ÜZENETEK

MEGJELÉNÍTETT ÜZENET	LEHETSÉGES OK	MEGOLDÁS
<p>TÖLTSE FEL A TARTÁLYT FRISS VÍZZEL</p> 	A víztartályban (A16) nincs elég víz.	Töltse fel a víztartályt és/vagy szabályosan tegye be a helyére ütközésig nyomva.
<p>TEGYE BE A VÍZTARTÁLYT</p> 	A tartályt (A16) nem helyezte be megfelelően.	A tartályt ütközésig lenyomva helyezze be.
<p>ÜRÍTSE KI A ZACRTARTÓT</p> 	A zacstartó (A10) tele van.	Ürítse ki a zacstartót és a cseptálcát (A14), tisztítsa meg, majd helyezze vissza őket. Fontos: amikor kiveszi a cseptálcát, a zacstartót is ki kell üríteni, még akkor is, ha nincs teljesen tele. Ha ezt elmulasztja, előfordulhat, hogy a zacstartó a tervezettnél jobban megtelik, és a készülék eltömődik.
<p>TEGYE BE A ZACRTARTÓT</p> 	A tisztítást követően nem tette vissza a zacstartót (A10).	Vegye ki a cseptálcát (A14), és helyezze be a zacstartót.

MEGJELENÍTETT ÜZENET	LEHETSÉGES OK	MEGOLDÁS
<p>MAX. EGY ADAGOLÓKANÁLNYI ŐRÖLT KÁVÉT TEGYEN BE</p>  <p>ESC</p>	<p>Kiválasztotta az "őrölt kávé" funkciót, de nem tett őrölt kávé a tölcsérbe (A4).</p>	<p>Tegyen őrölt kávé a tölcsérbe (12 ábra) és ismételje meg az adagolást</p>
<p>MAX. EGY ADAGOLÓKANÁLNYI ŐRÖLT KÁVÉT TEGYEN BE</p>  <p>OK✓</p>	<p>Előre őrölt kávéval készült LONG kávéért kértek</p>	<p>Tegyen őrölt kávé a tölcsérbe (A4) (12 ábr.) és nyomja meg az "OK✓" gombot a folytatáshoz és az adagolás befejezéséhez.</p>
<p>TÖLTSE FEL A SZEMES KÁVÉ TARTÓT</p>  <p>ESC</p>	<p>Elfogyott a szemes kávé. Az őrölt kávé betöltését szolgáló tölcsér (A4) eltömődött.</p>	<p>Töltse fel a szemes kávé tartót (A3 - 10 ábra). Az ecset (C5) segítségével ürítse ki a tölcsért a "14.8 Az őrölt kávé betöltésére szolgáló tölcsér tisztítása" c. szakaszban leírtak szerint.</p>

MEGJELENÍTETT ÜZENET	LEHETSÉGES OK	MEGOLDÁS
<p>TÚL FINOMRA ŐRÖLT. KÁVÉDARÁLÓ SZABÁLYOZÁSA</p>  <p>ESC</p>	<p>A kávé túl finomra őrölte, így a kávé csak nagyon lassan vagy egyáltalán nem folyik le.</p> <p>Vízlágyító szűrő (C4) jelenléte esetén előfordulhat, hogy levegő buborék kerül a hidr. rendszerbe, mely gátolja az adagolást</p>	<p>Főzőn még egy kávé és miközben a kávédaráló működik, forgassa a daráló finomságát szabályozó gombot (A5) (9 ábra) az óramutató járásával megegyező irányba, egy osztással a 7-es szám felé. Amennyiben legalább 2 kávé lefőzése után a kávé még mindig túl lassan folyik ki, forgassa el a szabályozógombot még egy fokozattal (lásd a "7.5 A kávédaráló beállítása" c. szakaszt). Ha a probléma továbbra is fennáll, ellenőrizze, hogy a víztartályt (A16) megfelelően helyezte-e be.</p> <p>Helyezze be a forró víz/gőz adagolót (C6) a gépbe és engedjen lefolyni egy kis mennyiségű vizet, amíg a vízfolyam szabályossá nem válik.</p>
<p>VÁLASSZON LÁGYABB ÍZT VAGY CSÖKKENTSE A KÁVÉ MENNYISÉGÉT</p>  <p>ESC</p>	<p>Túl sok kávé használt.</p>	<p>Válasszon lágyabb aromát az "AROMA" (B10) feliratnak megfelelő választógomb (B2) megnyomásával vagy csökkentse az őrölt kávé mennyiségét (maximum 1 adagolókanál).</p>
<p>VÍZADAGOLÓT TEGYE BE</p> 	<p>Nincs vagy rosszul van berakva a vízadagoló csőr (C6)</p>	<p>Helyezze be a vízadagolót ütközésig nyomva.</p>
<p>TEGYE BE A TEJTARTÁLYT</p> 	<p>A tejtartályt (D) nem helyezte be megfelelően.</p>	<p>Tegye be a tejtartályt ütközésig nyomva (17 ábra).</p>
<p>TEGYE BE A KÁVÉFŐZŐ EGYSÉGET</p> 	<p>A tisztítást követően nem tette vissza a kávéfőző egységet (A19).</p>	<p>Tegye be a kávéfőző egységet a 14.9 A kávéfőző egység tisztítása c. szakaszban leírtak szerint.</p>

MEGJELENÍTETT ÜZENET	LEHETSÉGES OK	MEGOLDÁS
<p>ÜRES HIDR. RENDSZER NYOMJA MEG AZ OK-T A KEZDÉSHEZ</p>  <p>OK✓</p>	<p>A hidr. rendszer üres</p>	<p>Nyomja meg az "OK✓" felirattal egyvonalban lévő választógombot és hagyja, hogy a víz az adagolón (C6) keresztül kifolyjon: az adagolás automatikusan megszakad.</p> <p>Ha a probléma továbbra is fennáll, ellenőrizze, hogy a víztartályt (A16) megfelelően helyezte-e be.</p>
<p>NYOMJON OK-T A TISZTÍTÁSHOZ VAGY FORGASSA EL A SZABÁLYOZÓGOMBOT</p>  <p>OK✓</p>	<p>Betette a tejtartályt a tejhab szabályozógombbal (D1) "CLEAN" állásban.</p>	<p>Ha szeretné megkezdeni a CLEAN funkciót, nyomja meg az "OK✓" felirattal egyvonalban lévő választógombot, vagy forgassa el a tejhab szabályozógombot az egyik tej állásba.</p>
<p>FORGASSA A SZABÁLYOZÓGOMBOT CLEAN ÁLLÁSBA</p>  <p>←ESC</p>	<p>Tej adagolás történt, ezért ki kell tisztítani a tejtartály (D) belső csöveit.</p>	<p>Forgassa a hab szabályozógombot (D1) CLEAN állásba (19 ábra).</p>
<p>FORGASSA EL A TEJHAB SZABÁLYOZÓ GOMBOT</p> 	<p>Betette a tejtartályt a tejhab szabályozógombbal (D1) "CLEAN" állásban.</p>	<p>Forgassa a szabályozógombot a kívánt tejhabnak megfelelő állásba.</p>

MEGJELENÍTETT ÜZENET	LEHETSÉGES OK	MEGOLDÁS
<p>VÍZKÖLDÁST KELL VÉGEZNI NYOMJON OK-T A KEZDÉSHEZ (~45MIN)</p>  <p>↶ESC OK✓</p>	<p>Azt jelzi, hogy a készülékben vízköoldást kell végezni.</p>	<p>Nyomja meg az "OK✓" feliratnak megfelelő választógombot a vízköoldás megkezdéséhez vagy az "↶ESC" gombot, ha szeretné azt egy későbbi időpontban elvégezni. A lehető legrövidebb időn belül végezze el a vízköoldó programot a kézikönyv "15. Vízköoldás" c. fejezetben leírtak szerint.</p>
<p>CSERÉLJE KI A VÍZSZÜRÖT NYOMJA MEG AZ OK-T A KEZDÉSHEZ</p>  <p>↶ESC OK✓</p>	<p>A vízlágyító szűrő (C4) az élettartama végére ért.</p>	<p>Nyomja meg az "OK✓" felirattal egyvonalban lévő választógombot a szűrő cseréjéhez vagy eltávolításához, vagy az ESC gombot, ha egy későbbi időpontban szeretné elvégezni azt. Kövesse a leírt utasításokat "17. Vízlágyító szűrő" c. fejezetben leírtak szerint eljárva.</p>
<p>ÁLTALÁNOS RIASZTÁS: LAPOZZA FEL A KÉZIKÖNYVET/APPLIKÁCIÓT</p> 	<p>A készülék belseje nagyon piszkos.</p>	<p>Alaposan tisztítsa meg a készüléket a "14. Tisztítás" c. fejezetben leírtak szerint. Ha a tisztítás után még mindig látható az üzenet, forduljon egy ügyfélszolgálathoz.</p>
	<p>Ne feledje, hogy a gépen vízköoldást kell végezni és/vagy szűrőt (C4) kell cserélni.</p>	<p>A lehető legrövidebb időn belül végezze el a vízköoldó programot a kézikönyv "15. Vízköoldás" c. fejezetben és/vagy a szűrő cserét vagy eltávolítást a "17. Vízlágyító szűrő" c. fejezet utasításai szerint.</p>
	<p>Ne feledje, hogy meg kell tisztítani a tejtartály (D) belső csöveit.</p>	<p>Forgassa a hab szabályozógombot (D1) CLEAN állásba (19 ábra).</p>
	<p>Ne feledje, hogy a gépen szűrőt (C4) kell cserélni.</p>	<p>Cserélje ki vagy távolítsa el a vízlágyító szűrőt a "17. Vízlágyító szűrő" c. fejezet utasításait követve.</p>
	<p>Ne feledje, hogy a készülékben vízköoldást kell végezni.</p>	<p>A lehető legrövidebb időn belül végezze el a vízköoldó programot a "15. Vízköoldás" c. fejezetben leírtak szerint. Ha a gép két, egymáshoz nagyon közeli vízköoldó ciklust igényel, ez normálisnak tekinthető, mint a gépbe telepített fejlett rendszer következménye.</p>
	<p>Azt jelzi, hogy az energiatakarékosság aktív.</p>	<p>Az energiatakarékosság inaktiválásához az "6.6 Energiatakarékosság" c. szakaszban leírtak szerint járjanak el.</p>
	<p>Azt jelzi, hogy a gép bluetooth révén össze van kötve a berendezéssel.</p>	

MEGJELENÍTETT ÜZENET	LEHETSÉGES OK	MEGOLDÁS
TISZTÍTÁS FOLYAMATBAN KÉREM VÁRJON	A készülék szennyeződést érzékel a belsejében.	Várja meg, amíg a készülék ismét használatra készen áll és ismét válassza ki a kívánt italt. Ha a probléma továbbra is fennáll, forduljon Szakszervizhez.

20. A PROBLÉMÁK MEGOLDÁSA















Az alábbiakban olvashatja néhány esetleges meghibásodás felsorolását.

Ha a problémát nem lehet megoldani a leírtak alapján, vegye fel a kapcsolatot az ügyfélszolgálattal.

PROBLÉMA	LEHETSÉGES OK	MEGOLDÁS
A kávé nem meleg.	Nem melegítette elő a csészéket.	A csészék előmelegítése forró vízzel (Megj.: használhatja a forró víz funkciót).
	A kávéfőző egység kihűlt, mert 2/3 perc telt el az utolsó kávéfőzés óta.	Kávéfőzés előtt melegítse fel a kávéfőző egységet öblítéssel, a megfelelő funkciót használva (lásd a "6.1 Öblítés" c. szakaszt).
	A beállított kávé hőmérséklet túl alacsony.	A menüben állítson be magasabb kávé hőmérsékletet (lásd a "6.7 A kávé hőmérséklete" c. szakaszt).
A kávé túl híg vagy kevésbé krémes.	A kávé túl durvára őrölte.	A kávédaráló működése közben forgassa a kávédarálót szabályozó gombot (A5) az óramutató járásával ellentétes irányba egy fokozattal az 1 szám felé (10. ábra). A gombot osztásonként forgassa addig, amíg a kávé nem folyik le megfelelően. A beállítás hatása csak két kávé lefőzése után érezhető (lásd a "7.5 A kávédaráló beállítása" c. szakaszt).
	A kávé nem megfelelő.	Csak presszó kávéfőzőkhöz ajánlott kávékat használjon.
A kávé túl lassan vagy csak cseppenként folyik le.	A kávé túl finomra őrölte.	A kávédaráló működése közben forgassa a kávédarálót szabályozó gombot (A5) a 7-es szám felé az óramutató járásával megegyező irányba egy fokozattal (9. ábra). A gombot osztásonként forgassa addig, amíg a kávé nem folyik le megfelelően. A beállítás hatása csak két kávé lefőzése után érezhető (lásd a "7.5 A kávédaráló beállítása" c. szakaszt).
Nem folyik ki kávé az adagoló egyik csőjén vagy egyikén sem.	A kávéadagoló csőrei (A8) el vannak dugulva.	Tisztítsa ki a csőrt egy fogvájóval (27B ábra).
A készülék nem adagol kávé	A készülék szennyeződést érzékel a belsejében: a kijelzőn megjelenik a "Tisztítás folyamatban" felirat.	Várja meg, amíg a készülék ismét használatra készen áll és ismét válassza ki a kívánt italt. Ha a probléma továbbra is fennáll, forduljon Szakszervizhez.

MEGJELENÍTETT ÜZENET	LEHETSÉGES OK	MEGOLDÁS
A készüléket nem sikerül bekapcsolni	Nem csatlakoztatta a készülék dugóját a hálózathoz	Csatlakoztassa a villásdugót a hálózati csatlakozóba (1 ábr.).
Nem lehet kivenni a kávéfőző egységet	A kikapcsolást nem végezte el megfelelően	A kikapcsolást a  gomb (A7) megnyomásával végezze (lásd a "5. A készülék kikapcsolása" c. fejezetet).
A vízkőoldás végén a készülék egy harmadik öblítész igényel	A két öblítési ciklus során a tartály (A16) nem lett a MAX szintig feltöltve	A készülék igénye szerint járjon el, de előtte ürítse ki a csepptálcát (A14), nehogy túlsorduljon.
Nem folyik tej az adagoló csőből (D5)	A tejtartály (D) fedele (D2) piszkos	Tisztítsa meg a tejtartály fedelét a "14.10 A tejtartály tisztítása" c. szakaszban leírtak szerint.
A tejhabban nagy buborékok vannak, szakaszosan folyik ki a csőből (D5) vagy a tej nem eléggé habos	A tej nem elég hideg, vagy nem félzsíros, vagy nem zsírszegény.	Használjon hűtő hideg (kb. 5 °C) félzsíros vagy zsírszegény tejet. Ha az eredmény még mindig nem megfelelő, próbáljon ki egy másik márkájú tejet.
	A hab szabályozógomb (D1) beállítása nem megfelelő.	Állítsa be a kézikönyv "8. tejes italok készítése" c. fejezetében leírtak szerint.
	A tejtartály fedele (D2) vagy a tejhab szabályozógombja (D1) piszkos	Tisztítsa meg a tejtartály fedelét és szabályozógombját a "14.10 A tejtartály tisztítása" c. szakaszban leírtak szerint.
	Forró víz / gőz adagoló csőr (A9) nem tiszta	Tisztítsa meg a csőrt a "14.11 A forró víz/gőz csőr tisztítás" a c. szakasz szerint.
A csészemelegítő meleg, annak ellenére, hogy ki van kapcsolva.	Gyorsan, egymás után különböző italok lettek elkészítve	
A készülék nincs használatban, és kis gőzfelhőket ereget	A készülék használatra kész, vagy nemrég kapcsolták le, és pár csepp kondenzvíz a még forró gőzölő belsejében lecsöpög	Ez a jelenség teljesen normális; ha meg szeretné szüntetni, ürítse ki a csepptálcát.

SHRnutí

1. **ÚVOD** 238
 - 1.1 Písmena v závorkách238
 - 1.2 Problémy a opravy238
 - 1.3 Stáhnout aplikaci!238
2. **POPIS**..... 238
 - 2.1 Popis přístroje (str. 3 - A)238
 - 2.2 Popis homepage (domovská stránka) (str. 2 - B)238
 - 2.3 Popis příslušenství (str. 2 - C).....239
 - 2.4 Popis nádobky na mléko (str. 2 - D)239
3.  **PRVNÍ SPuŠTĚNÍ PŘÍSTROJE** 239
4.  **ZAPNuTÍ PŘÍSTROJE** 239
5. **VYPÍNÁNÍ PŘÍSTROJE** 239
6.  **NASTAVENÍ MENU** 240
 - 6.1 Vyplachování240
 - 6.2 Odvápňení240
 - 6.3 Filtr vody240
 - 6.4 Hodnoty nápojů240
 - 6.5 Automatické vypnutí (standby)240
 - 6.6 Úspora energie240
 - 6.7 Teplota kávy241
 - 6.8 Tvrdost vody241
 - 6.9 Volba jazyka241
 - 6.10 Zvukové hlášení241
 - 6.11 Osvětlení šálku241
 - 6.12 Bluetooth241
 - 6.13 Výchozí hodnoty241
 - 6.14 Statistika242
 - 6.15 Osobní nastavení profilu242
7.  **PŘÍPRAVA KÁVY** 242
 - 7.1 Volba aroma kávy242
 - 7.2 Volba množství kávy242
 - 7.3 Příprava kávy použitím zrnkové kávy242
 - 7.4 Příprava kávy z předemleté kávy243
 - 7.5 Nastavení kávomlýnku243
 - 7.6 Rady pro teplejší kávu244
8.  **PŘÍPRAVA TEPLÝCH NÁPOJŮ S MLÉKEM** 244
 - 8.1 Naplnění a zasunutí nádobky na mléko.....244
 - 8.2 Regulace množství pěny.....244
 - 8.3 Automatická příprava mléčných nápojů244
 - 8.4 Čištění nádobky na mléko po každém použití . 245
9.  **VÝDEJ HORKÉ VODY** 245
10.  **VÝDEJ PÁRY** 245
 - 10.1 Rady pro použití páry k napěnění mléka ...245
 - 10.2 Čištění dávkovače horké vody/páry po použití. 245
12.  **VLASTNÍ ÚPRAVA NÁPOJŮ** 246
13.  **ULOŽIT VLASTNÍ PROFIL** 247
14.  **ČIŠTĚNÍ** 247
 - 14.1 Čištění přístroje247
 - 14.2 Čištění vnitřního okruhu přístroje247
 - 14.3 Čištění zásobníku na kávové sedliny247
 - 14.4 Čištění odkapávací misky a misky na sběr kondenzátu247
 - 14.5 Čištění vnitřních částí přístroje248
 - 14.6 Čištění nádržky na vodu248
 - 14.7 Čištění ústí dávkovače kávy248
 - 14.8 Čištění násypky na vypsání mleté kávy.....248
 - 14.9 Čištění spařovače248
 - 14.10 Čištění nádobky na mléko248
 - 14.11 Čištění trysky horké vody/páry249
15.  **ODVÁPŇENÍ**..... 249
16.  **NAPROGRAMOVÁNÍ TVRDOSTI VODY....** 250
 - 16.1 Měření tvrdosti vody250
 - 16.2 Nastavení tvrdosti vody250
17.  **ZMĚČOVACÍ FILTR** 251
 - 17.1 Instalace filtru251
 - 17.2 Výměna filtru251
 - 17.3 Odstranění filtru251
18. **TECHNICKÉ ÚDAJE**..... 252
19.  **ZPRÁVY ZOBRAZOVANÉ NA DISPLEJI**252
20.  **ŘEŠENÍ PROBLÉMŮ**..... 257

Před použitím přístroje si vždy přečtěte příručku s bezpečnostními upozorněními.

1. ÚVOD

Děkujeme, že jste si vybrali automatický kávovar na přípravu kávy a cappuccina.

Věnujte pár minut pročení tohoto návodu k použití. Zamezíte tím možnému riziku nebo poškození přístroje.

1.1 Písmena v závorkách

Písmena v závorkách odpovídají vysvětlivkám uvedeným v Popisu přístroje (str. 2-3).

1.2 Problémy a opravy

V případě problémů se je nejprve snažte odstranit, v souladu s pokyny uvedenými v kapitolách „20. Zprávy zobrazované na displeji“ a „21. Řešení problémů“.

Pokud by tyto pokyny nevedly k nápravě a v případě žádosti o další informace, doporučujeme se obrátit telefonicky na asistenční zákaznickou službu na čísle uvedeném na příloženém listu „Zákaznický servis“.

Pokud Vaše země není na tomto seznamu uvedena, zatelefonojte na číslo uvedené v záručním listu. Pro případné opravy se obraťte pouze na technický servis De'Longhi. Adresy jsou uvedeny v záručním listu příloženém k přístroji.

1.3 Stáhnout aplikaci!



Díky aplikaci App De'Longhi Coffee Link je možné ovládat dálku některé funkce.

V aplikaci najdete i informace, rady, kuriozity o světě kávy a můžete mít na dosah ruky veškeré informace o Vašem přístroji.

 Tento symbol označuje funkce, které lze v aplikaci spravovat nebo si prohlížet.

Můžete si také vytvořit až maximálně 6 nových nápojů a uložit je ve Vašem přístroji.

Poznámka:



Ověřte kompatibilitní zařízení na "compatibledevices.delonghi.com".

2. POPIS

2.1 Popis přístroje (str. 3 - A)

- A1. Víko zásobníku zrnkové kávy
- A2. Víko násypky pro předemletou kávu
- A3. Zásobník na zrnkovou kávu
- A4. Násypka pro předemletou kávu
- A5. Otočný regulátor stupně hrubosti mletí kávy
- A6. Plocha na odkládání šálků
- A7. Tlačítko : pro zapnutí nebo vypnutí přístroje (standby)
- A8. Dávkovač kávy (s nastavitelnou výškou)
- A9. Tryska horké vody a páry
- A10. Zásobník na sběr kávové sedliny
- A11. Tácek na odkládání šálků
- A12. Indikátor hladiny vody v odkapávací misce
- A13. Mřížka misky
- A14. Odkapávací miska
- A15. Víko nádržky na vodu
- A16. Nádržka na vodu
- A17. Uložení změkčovacího filtru vody
- A18. Dvířka spařovače
- A19. Spařovač
- A20. Napájecí kabel
- A21. Miska na sběr kondenzátu

2.2 Popis homepage (domovská stránka) (str. 2 - B)

- B1. Displej
- B2. Volič
- B3. Nabídka volby nápojů (jiné než nápoje s přímou volbou):
 - DOPPIO+
 - AMERICANO
 - 2X ESPRESSO
 - CAPPUCCINO+
 - CAPPUCCINO MIX
 - CAFFELATTE
 - FLAT WHITE
 - ESPRESSO MACCHIATO
 - FUNKCE ČAJ
 - HORKÁ VODA
 - PÁRA;
- B4. Programovatelné profily (viz „13. Uložit vlastní profil“).
- B5. : menu nastavení přístroje
- B6. : menu pro vlastní úpravu nastavení nápojů

Nápoje s přímou volbou:

- B7. Espresso
- B8. Coffee
- B9. Long
- B14. Cappuccino
- B13. Latte macchiato

B12. Milk (TEPLÉ MLÉKO)

B10. Zvolené aroma (standard nebo vlastní)

B11. Zvolené množství (standard nebo vlastní)

2.3 Popis příslušenství (str. 2 - C)

C1. Reaktivní proužek "Total Hardness Test" (přiložený na str. 2 návodu v anglickém jazyce)

C2. Dávkovací odměrka pro předemletou kávu

C3. Odvápňovací přípravek

C4. Změkčovací filtr (*u některých modelů)

C5. Štětceček k čištění

C6. Dávkovač horké vody/páry

C7. Uvolňovací tlačítko dávkovače

C8. Napájecí kabel

2.4 Popis nádoby na mléko (str. 2 - D)

D1. Kolečko pro regulaci pěny a funkce CLEAN

D2. Víko nádoby na mléko

D3. Nádoba na mléko

D4. Hadička na nasávání mléka

D5. Hadička pro výdej napěněného mléka (regulovatelná)

3. PRVNÍ SPUŠTĚNÍ PŘÍSTROJE

Poznámka!

- Při prvním použití opláchněte horkou vodou veškeré odnímatelné příslušenství určené pro kontakt s vodou nebo mlékem.
- Případné stopy kávy v mlýnku jsou způsobeny zkouškami nastavení přístroje před jeho uvedením na trh a jsou důkazem naší pečlivé péče o výrobek.
- Doporučujeme vám co nejdříve provést nastavení tvrdosti vody podle postupu popsaného v kapitole „16. Naprogramování tvrdosti vody“.

1. Zasuňte konektor napájecího kabelu (C8) do jeho uložení (A20) na zadní straně přístroje, zapojte přístroj do elektrické sítě (obr. 1) a ubezpečte se, že hlavní spínač (A21), umístěný na zadní straně přístroje, je stisknutý (obr. 2);
2. "SELECT LANGUAGE" (zvolit jazyk): Stiskněte volič (B2) v úrovni "NEXT>", dokud se na displeji (B1) nezobrazí požadovaný jazyk; poté stiskněte volič v úrovni daného jazyka.

Poté postupujte podle pokynů zobrazených na displeji přístroje:

3. "NAPLNIT NÁDRŽ ČERSTVOU VODOU": vyjměte nádržku na vodu (A16) (obr. 2), otevřete víko (A15) (obr. 3), naplňte až do úrovně MAX (vyrytou na vnitřní straně nádržky) čerstvou vodou (obr. 4); víko znovu zavřete a znovu zasuňte samotnou nádržku (obr. 5);
4. "ZASUNOUT DÁVKOVAČ VODY": Zkontrolujte, zda je dávkovač horké vody/páry (C6) zasunutý na trysce (A9) (obr. 6)

a umístěte pod ní nádobku (obr. 7) o minimálním objemu 100 ml;

5. "PRÁZDNÝ OKRUH, STISKNOUT OK PRO ZAHÁJENÍ": stiskněte volič odpovídající "OK ✓" pro potvrzení: přístroj vydá vodu z dávkovače (obr. 7) a poté se automaticky vypne. Nyní je kávovar připraven k běžnému použití.

Poznámka!

- Při prvním použití je třeba připravit 4-5 cappuccin, než přístroj dosáhne uspokojivého výsledku.
- Při prvním použití je vodní okruh prázdný, proto může být přístroj velmi hlučný: hluk se postupně s naplněním okruhu zmírní.
- Během přípravy prvních 5-6 cappuccin je normální, když je slyšet hluk vroucí vody: postupně se hluk sníží.
- Pro lepší výkon přístroje se doporučuje nainstalovat změkčovací filtr (C4) v souladu s pokyny uvedenými v kapitole „17. Změkčovací filtr“. Pokud váš model není filtrem vybaven, je možné o něj požádat v autorizovaných servisních střediscích De'Longhi.

4. ZAPNUTÍ PŘÍSTROJE

Poznámka!

Při každém zapnutí přístroje proběhne cyklus automatického předehřátí a vyplachování, který nelze přerušit. Přístroj je připraven k použití pouze po vykonání tohoto cyklu.

- Pro zapnutí přístroje stiskněte tlačítko  (A7-obr. 8); na displeji se zobrazí vzkaz "PROBÍHÁ OHŘÍVÁNÍ ČEKEJTE PROSÍM".
- Po ukončení ohřívání se na přístroji zobrazí další zpráva: "PROBÍHÁ VYPLACHOVÁNÍ, ČEKEJTE PROSÍM"; takto se zahřeje bojler a zároveň přístroj bude dále dopravovat horkou vodu do vnitřních trubice, aby se zahřály.

Přístroj je ve správné teplotě, když se zobrazí domovská stránka (homepage).

5. VYPÍNÁNÍ PŘÍSTROJE

Při každém vypínání vykoná přístroj automatické vyplachování, pokud byla připravena káva.

- Přístroj se vypíná stisknutím tlačítka  (A7-obr. 9).
- Na displeji se objeví nápis "PROBÍHÁ VYPÍNÁNÍ, ČEKEJTE PROSÍM": je-li naprogramováno vyplachování, přístroj ho provede a poté se vypne (stand-by).

Poznámka!

Pokud přístroj nebudete používat delší dobu, odpojte jej z elektrické sítě:

Pozor!

Nikdy neodpojujte zástrčku, dokud jste přístroj nejprve nevypnuli tlačítkem  (standby).



6. NASTAVENÍ MENU

6.1 Vyplachování

Pomocí této funkce je možné nechat vytéct horkou vodu z dávkovače kávy (A8) a z dávkovače horké vody/páry (C6), je-li zasunut, tak, aby se vyčistil a zahřál vnitřní okruh přístroje.

Umístěte pod dávkovač kávy a horké vody nádobu o objemu min. 100ml (obr. 8).

Pro aktivaci této funkce postupujte následovně:

1. Stiskněte volič (B2) v úrovni symbolu  (B5) pro vstup do menu;
2. Stiskněte volič v úrovni  "VYPLACHOVÁNÍ";
3. Po několika vteřinách, nejprve z dávkovače kávy a následně z dávkovače horké vody/páry (pokud zasunut), vyteče horká voda, která vyčistí a ohřeje vnitřní okruh přístroje: na displeji se objeví nápis "PROBÍHÁ VYPLACHOVÁNÍ, ČEKEJTE PROSÍM" a progresivní lišta, která se postupně zaplní v souladu s postupující přípravou;
4. Pro přerušení vyplachování stiskněte volič v úrovni "STOP"  nebo počkejte na automatické přerušení.

Poznámka!

- V případě nečinnosti vyšší než 3 až 4 dny je důrazně doporučeno, jakmile je přístroj opět zapnutý, provést před jeho použitím 2-3 vyplachování;
- Je normální, že po provedení této funkce bude voda v zásobníku na kávové sedliny (A10).

6.2 Odvápnění





Pokyny týkající se odvápnění naleznete v kapitole „15. Odvápnění“.





6.3 Filtr vody

Pokyny týkající se instalace filtru (C4) naleznete v kapitole „17. Změkčovací filtr“.

6.4 Hodnoty nápojů

V této části si můžete prohlédnout vlastní nastavení a případně vrátit každý jednotlivý nápoj na výchozí hodnoty.

1. Stiskněte volič (B2) v úrovni symbolu  (B5) pro vstup do menu;
2. Procházejte položkami menu stisknutím voliče odpovídajícího "NEXT>"; až do zobrazení  "HODNOTY NÁPOJŮ";
3. Stiskněte volič v úrovni  "HODNOTY NÁPOJŮ": na displeji se zobrazí panel s hodnotami prvního nápoje;
4. Na displeji je zvýrazněn referenční profil uživatele. Hodnoty jsou zobrazeny ve vlnách: výchozí hodnota je označena symbolem , zatímco aktuálně nastavená hodnota je zvýrazněna vyplněním svislého pruhu;

5. Pro návrat do menu nastavení stiskněte volič v úrovni  "ESC". Pro procházení nápoji a jejich zobrazení stiskněte volič v úrovni "NEXT>";
6. Pro resetování na výchozí hodnoty nápoje zobrazeného na displeji stiskněte volič v úrovni  "RESET";
7. "POTVRDIT RESET?": pro potvrzení stiskněte volič odpovídající "OK ✓" (pro zrušení stiskněte volič odpovídající  "ESC");
8. "VÝCHOZÍ HODNOTY NASTAVENY": stisknout "OK ✓". Nápoj je naprogramován na výchozí hodnoty. Pokračujte s dalšími nápoji anebo se vraťte na domovskou stránku stisknutím 2 krát šipky v úrovni  "ESC".







Poznámka!

- Pro úpravu nápojů jiného profilu se vraťte na domovskou stránku, zvolte požadovaný profil (B11) a postup opakujte.
- Pro resetování všech nápojů profilu na výchozí hodnoty nahlédněte do odstavce „6:13 Výchozí hodnoty“.

6.5 Automatické vypnutí (standby)

Je možné nastavit automatické vypnutí tak, aby se přístroj vypnul po 15 nebo 30 minutách nebo po 1, 2 nebo 3 hodinách nepoužívání.

Pro opětovné naprogramování automatického vypnutí postupujte následovně:



1. Stiskněte volič (B2) v úrovni symbolu  (B5) pro vstup do menu;
2. Procházejte položkami menu stisknutím voliče odpovídajícího "NEXT>"; až do zobrazení "AUTOMATICKÉ VYPNUTÍ" ";
3. Stiskněte volič v úrovni "AUTOMATICKÉ VYPNUTÍ" ";
4. Zvolte požadovaný časový interval stisknutím voličích šipek odpovídajících  (nárůst) nebo  (snižování) hodnoty;
5. Pro potvrzení stiskněte volič odpovídající "OK ✓";
6. Stiskněte volič odpovídající  "ESC" pro návrat na domovskou stránku.

Automatické vypnutí je tímto naprogramováno.

6.6 Úspora energie

Pomocí této funkce lze aktivovat nebo deaktivovat režim úspory energie. Když je funkce aktivní, zaručuje nižší spotřebu energie v souladu s platnými evropskými normami.

Pro deaktivaci nebo opětovnou aktivaci režimu "Úspora energie" postupujte následovně:



1. Stiskněte volič (B2) v úrovni symbolu  (B5) pro vstup do menu;
2. Procházejte položkami menu stisknutím voliče odpovídajícího "NEXT>"; až do zobrazení "ÚSPORA ENERGIE";
3. Stiskněte volič v úrovni "ÚSPORA ENERGIE" pro deaktivaci ( "OFF") nebo aktivaci ( "ON") funkce.

4. Stiskněte volič odpovídající "↶ ESC" pro návrat na domovskou stránku.

Na displeji se vedle objeví příslušný symbol označující, že funkce byla aktivována.

6.7 Teplota kávy

Pokud si přejete upravit teplotu vody, která slouží k přípravě kávy, je třeba postupovat následovně:

1. Stiskněte volič (B2) v úrovni symbolu  (B5) pro vstup do menu;
2. Procházejte položkami menu stisknutím voliče odpovídajícího "NEXT>"; až do zobrazení  "TEPLOTA KÁVY";
3. Stiskněte volič odpovídající  "TEPLOTA KÁVY": na displeji (B1) se zobrazí volitelné hodnoty (aktuální hodnota je ta podtržená);
4. Stiskněte volič v úrovni hodnoty, kterou si přejete nastavit (NÍZKÁ, STŘEDNÍ, VYSOKÁ, MAXIMÁLNÍ);
5. Stiskněte 2 krát volič odpovídající "↶ ESC" pro návrat na domovskou stránku.



6.8 Tvrdost vody

Pokyny týkající se nastavení tvrdosti vody si přečtete v kapitole "16.

Naprogramování tvrdosti vody".



6.9 Volba jazyka

Pokud si přejete změnit jazyk na displeji (B1), postupujte následovně:

1. Stiskněte volič (B2) v úrovni symbolu  (B5) pro vstup do menu;
2. Procházejte položkami menu stisknutím voliče odpovídajícího "NEXT>"; až do zobrazení "NASTAVENÍ JAZYKA 
3. Stiskněte volič v úrovni "NASTAVENÍ JAZYKA 
4. Stiskněte volič v úrovni jazyka, který si přejete zvolit (stiskněte volič odpovídající "NEXT>" pro zobrazení všech jazyků, které jsou k dispozici);
5. Stiskněte 2 krát volič odpovídající "↶ ESC" pro návrat na domovskou stránku.

6.10 Zvukové hlášení

Touto funkcí se aktivuje nebo deaktivuje zvukové hlášení, které přístroj bude vydávat při každém stisku ikon a při každém zasunutí/odstranění prvků příslušenství. Pro deaktivaci nebo aktivaci zvukového hlášení postupujte následovně:



1. Stiskněte volič (B2) v úrovni symbolu  (B5) pro vstup do menu;
2. Procházejte položkami menu stisknutím voliče odpovídajícího "NEXT>"; až do zobrazení "ZVUKOVÉ HLÁŠENÍ";
3. Stiskněte volič v úrovni "ZVUKOVÉ HLÁŠENÍ" pro deaktivaci  nebo aktivaci  funkce;
4. Stiskněte volič odpovídající "↶ ESC" pro návrat na domovskou stránku.

6.11 Osvětlení šálku

S touto funkcí se aktivuje nebo deaktivuje osvětlení šálku.





Světla se rozsvítí při každém vydání kávy, mléčného nápoje nebo vyplachování.

Pro deaktivaci nebo aktivaci této funkce postupujte následovně:

1. Stiskněte volič (B2) v úrovni symbolu  (B5) pro vstup do menu;
2. Procházejte položkami menu stisknutím voliče odpovídajícího "NEXT>"; až do zobrazení "OSVĚTLENÍ ŠÁLKU";
3. Stiskněte volič v úrovni "OSVĚTLENÍ ŠÁLKU" pro deaktivaci  nebo aktivaci  funkce;
4. Stiskněte volič v úrovni "↶ ESC" pro návrat na domovskou stránku.

6.12 Bluetooth

Pomocí této funkce se aktivuje nebo deaktivuje ochranný PIN pro připojení zařízení k přístroji.

1. Stiskněte volič (B2) v úrovni symbolu  (B5) pro vstup do menu;
2. Procházejte položkami menu stisknutím voliče odpovídajícího "NEXT>"; až do zobrazení "BLUETOOTH 
3. Stiskněte volič v úrovni "BLUETOOTH": na displeji (B1) se zobrazí identifikační sériové číslo kávovaru (19 číslic) a číslo obsahující 4 číslice (PIN);
4. Stiskněte volič pro deaktivaci  nebo aktivaci  požadavku na pin, když se připojujete pomocí aplikace;
5. Stiskněte 2 krát volič odpovídající "↶ ESC" pro návrat na domovskou stránku.

Přednastavený PIN na přístroji je "0000": je doporučeno osobní nastavení PIN přímo z aplikace.





Poznámka!

Sériové číslo přístroje, viditelné v rámci funkce „Bluetooth“, Vám umožní identifikovat s jistotou přístroj ve chvíli, kdy je vytvořeno spojení s aplikací.

6.13 Výchozí hodnoty

Pomocí této funkce se opětovně nastaví hodnoty v nabídce a všechny funkce programování tak, jak byly nastaveny jako výchozí (kromě jazyka, který zůstane podle výběru).

Pro opětovné nastavení výchozích hodnot postupujte následovně:

1. Stiskněte volič (B2) v úrovni symbolu  (B5) pro vstup do menu;
2. Procházejte položkami menu stisknutím voliče odpovídajícího "NEXT>"; až do zobrazení  "VÝCHOZÍ HODNOTY";
3. Stiskněte volič odpovídající  "VÝCHOZÍ HODNOTY": na displeji (B1) se zobrazí "ZNOVU NASTAVIT VÝCHOZÍ HODN.?:" stiskněte volič v úrovni "OK  " pro potvrzení (nebo stiskněte volič v úrovni "↶ ESC" pro zrušení operace);

4. "VÝCHOZÍ HODNOTY NASTAVENY": stiskněte volič v úrovni "OK✓" pro potvrzení;
5. Stiskněte volič v úrovni "ESC" pro návrat na domovskou stránku.

6.14 Statistika

Pomocí této funkce se zobrazí statistické údaje přístroje. Pro jejich zobrazení postupujte následovně:

1. Stiskněte volič (B2) v úrovni symbolu "gears" (B5) pro vstup do menu;
2. Procházejte položkami menu stisknutím voliče odpovídajícího "NEXT>", až do zobrazení "STATISTIKA";
3. Stiskněte volič v úrovni "STATISTIKA" a ověřte všechny statistické údaje procházením položkami pomocí voliče odpovídajícího "NEXT>";
4. Stiskněte 2 krát "ESC": přístroj se vrátí na domovskou stránku.

6.15 Osobní nastavení profilu







Pro osobní nastavení ikony profilu postupujte následovně:

1. Stiskněte volič (B2) v úrovni symbolu "gears" (B5) pro vstup do menu;
2. Procházejte položkami menu stisknutím voliče odpovídajícího "NEXT>", dokud se nezobrazí "UPRAVIT PROFIL";
3. Stiskněte volič odpovídající "UPRAVIT PROFIL";
4. Stiskněte volič odpovídající ikoně, kterou si přejete zvolit (stiskněte volič odpovídající "NEXT>" pro zobrazení všech ikon, které jsou k dispozici);
5. Stiskněte 2 krát volič odpovídající "ESC" pro návrat na domovskou stránku.

7. PŘÍPRAVA KÁVY

7.1 Volba aroma kávy

Z domovské stránky zvolte požadované aroma stisknutím voliče (B2) odpovídajícího "AROMA" (B10):





	(viz "7.4 Příprava kávy z předemleté kávy")
	X-SLABÉ
	SLABÉ
	STŘEDNÍ
	SILNÉ
	X-SILNÉ

	Vlastní (pokud naprogramováno) / Standard
---	---

Po výdeji se nastavení aroma vrátí na hodnotu .

7.2 Volba množství kávy

Z domovské stránky zvolte požadované množství kávy v šálku stisknutím voliče (B2) v úrovni "MNOŽSTVÍ" (B11):

	MNOŽSTVÍ SMALL
	MNOŽSTVÍ MEDIUM
	MNOŽSTVÍ LARGE
	MNOŽSTVÍ X-LARGE
	Vlastní (pokud naprogramováno) / Standard

Po výdeji se nastavení množství vrátí na hodnotu .

7.3 Příprava kávy použitím zrnkové kávy

Pozor!

Nepoužívejte kávová zrna zelená, karamelizovaná nebo obalená v cukru, protože by se mohla nalepit do mlýnku na kávu a znemožnit jeho používání.

1. Nasypte zrnkovou kávu do příslušného zásobníku (A3) (obr. 10);
2. Umístěte šálek pod dávkovač kávy (A8);
3. Sklopte dávkovač co nejbližší k šálkům (obr. 11): tak získáte lepší pěnu;
4. Zvolte požadovanou kávu:

S přímou volbou:

- Espresso (B7)
- Coffee (B8)
- Long (B9)

Volitelné z nabídky "volba nápojů" (B3):

- DOPPIO+
 - AMERICANO
 - 2X ESPRESSO
5. Příprava je zahájena a na displeji (B1) se zobrazí obrázek zvoleného nápoje a progresivní lišta, která se postupně zaplní v souladu s postupující přípravou.

Poznámka:

- Je možné připravit souběžně 2 šálky ESPRESSO stisknutím také voliče odpovídajícího "2X " během přípravy 1 ESPRESSO (obrázek se zobrazí na několik sekund na začátku přípravy).

- Zatímco přístroj připravuje kávu, může být výdej zastaven v kterémkoliv okamžiku stisknutím voliče (B2) v úrovni „STOP✘“.
- Když je výdej dokončen a přejete si zvýšit množství kávy v šálku, postačí stisknout volič (B2) odpovídající „+ EXTRA“: při dosažení požadovaného množství, stisknete volič odpovídající „STOP✘“.

Po dokončení přípravy bude přístroj připraven k dalšímu použití.

Poznámka!

- V průběhu použití se na ovládacím panelu mohou zobrazovat zprávy (NAPLNIT NÁDRŽ, VYPŘÁZDNIT ZÁSObNÍK NA SEDLINY, atd.), jejichž význam je uveden v kapitole „20. Zprávy zobrazované na displeji“.
- Pro získání teplejší kávy nahlédněte do odstavce „7.6 Rady pro teplejší kávu“.
- Pokud káva vytéká pouze po kapkách, s malým množstvím pěny nebo je příliš studená, prostudujte si pokyny uvedené v odstavci „7.5 Nastavení kávomlýnku“ a v kapitole „21. Řešení problémů“.
- Přípravu každé kávy lze upravit podle vlastního přání (viz kapitoly „12. Vlastní úprava nápojů“ a „13. Uložit vlastní profil“).
- Pokud je režim „Úspora energie“ aktivovaný, může trvat několik vteřin, než dojde k výdeji první kávy

7.4 Příprava kávy z předemleté kávy

Pozor!

- Nikdy nesypte předemletou kávu do vypnutého kávovaru; zabrání se tím jejímu rozspání uvnitř přístroje a jeho znečištění. Přístroj by se takto mohl poškodit.
- Nesypte nikdy více než 1 zarovnanou odměrku (C2), jinak by mohlo dojít ke znečištění přístroje nebo k ucpaní násypky (A4).
- Pokud používáte předemletou kávu, je možné připravit vždy jen jeden šálek kávy.

1. Stisknete volič (B2) odpovídající „AROMA“ (B10), dokud se na displeji (B1) nezobrazí „☞“ (mletá).
2. Otevřete víko násypky pro předemletou kávu (A2).
3. Ujistěte se, že násypka (A4) není ucpaná, pak nasypte jednu rovnou odměrku předemleté kávy (obr. 12).
4. Umístěte jeden šálek pod ústí dávkovače kávy (A8) (obr. 11).
5. Zvolte požadovanou kávu:

S přímou volbou:

- Espresso (B7)
- Coffee (B8)
- Long (B9)

Volitelné z nabídky “volba nápojů” (B3):

- AMERICANO

6. Příprava je zahájena a na displeji se zobrazí zvolený nápoj a progresivní lišta, která se postupně zaplní v souladu s postupující přípravou.

Poznámka:

- Zatímco přístroj připravuje kávu, může být výdej zastaven v kterémkoliv okamžiku stisknutím voliče (B2) v úrovni „STOP✘“.
- Když je výdej dokončen a přejete si zvýšit množství kávy v šálku, postačí stisknout volič (B2) odpovídající „+ EXTRA“: při dosažení požadovaného množství, stisknete volič odpovídající „STOP✘“.

Po dokončení přípravy bude přístroj připraven k dalšímu použití.

Pozor! Příprava kávy LONG:

V polovině přípravy se objeví vzkaz “NASYPAT MLETOU KÁVU, MAX. JEDNU ODMĚRKU”. Nasypte tedy jednu rovnou odměrku předemleté kávy a stisknete volič (B2) odpovídající “OK✓”.

Poznámka!

- V průběhu použití se na ovládacím panelu mohou zobrazovat zprávy (NAPLNIT NÁDRŽ, VYPŘÁZDNIT ZÁSObNÍK NA SEDLINY, atd.), jejichž význam je uveden v kapitole „20. Zprávy zobrazované na displeji“.
- Pro získání teplejší kávy nahlédněte do odstavce „7.6 Rady pro teplejší kávu“.
- Pokud je režim „Úspora energie“ aktivovaný, může trvat několik vteřin, než dojde k výdeji první kávy.

7.5 Nastavení kávomlýnku

Mlýnek na kávu není třeba nastavovat, alespoň zpočátku, neboť byl výrobcem nastaven tak, aby bylo dosaženo správného vydání kávy.

Pokud však po prvních kávkách dochází k výdeji nepříliš korpózní kávy s malým množstvím pěny nebo k příliš pomalému výdeji kávy (po kapkách), je třeba výdej kávy upravit pomocí otočného regulátoru stupně hrubosti mletí kávy (A5 - obr. 9).

Poznámka!

Otočným regulátorem je možné otáčet pouze tehdy, když je kávomlýnek v provozu v počáteční fázi přípravy kávového nápoje.

Pokud káva vytéká pomalu nebo nevytéká vůbec, otočte o jednu aretační polohu ve směru hodinových ručiček k číslu 7.

Pro dosažení výdeje hustší kávy nebo pro zlepšení vzhledu pěny otáčejte proti směru hodinových ručiček o jednu aretační polohu k číslu 1 (ne více než jednu aretační polohu najednou, v opačném případě může káva vytékat po kapkách).

Tato změna se projeví teprve po výdeji nejméně 2 po sobě následujících káv. Pokud po této úpravě výsledek ještě není uspokojivý, je zapotřebí zopakovat úpravu otočením otočného regulátoru o další aretační polohu.

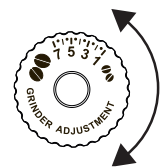

7.6 Rady pro teplejší kávu

Pro dosažení teplejší kávy se doporučuje:

- provést vyplachování, zvolením funkce "Vyplachování" v menu nastavení (odstavec "6.1 Vyplachování");
- šálky nahrát horkou vodou (použitím funkce horká voda, viz kapitola „9. Výdej horké vody“);
- zvýšit teplotu kávy v menu nastavení "☞" (B5) (odstavec "6.7 Teplota kávy").

8. PŘÍPRAVA TEPLÝCH NÁPOJŮ S MLÉKEM

Poznámka!

- Aby se předešlo málo napěněnému mléku nebo mléku s velkými bublinami, vyčistěte vždy víko nádoby na mléko (D2) a trysku horké vody (A9), jak je popsáno v odstavcích „8.4 Čištění nádoby na mléko po každém použití“, „14:10 Čištění nádoby na mléko“ a „14:11 Čištění trysky horké vody/páry“.

8.1 Naplnění a zasunutí nádoby na mléko



1. Odstraňte víko (D2) (obr. 13);
2. Naplníte nádobku na mléko (D3) potřebným množstvím mléka, nepřekročte hladinu MAX vyraženou na nádobce (obr. 14). Nezapomeňte, že každá čárka vytlačená na boku nádoby odpovídá cca 100 ml mléka;

Poznámka!

- Pro dosažení hustší a rovnoměrnější pěny použijte zcela odtučněné mléko nebo polotučné mléko o teplotě, kterou má v ledničce (cca 5 °C).
 - Pokud je aktivovaný režim "Úspora energie", může trvat několik vteřin, než dojde k výdeji horké vody.
3. Ujistěte se, že hadička na nasávání mléka (D4) je pečlivě zasunuta do příslušného místa na dně víka nádoby na mléko (obr. 15);
 4. Nasadte zpět víko na nádobku na mléko;
 5. Pokud přítomen, vyjměte dávkovač horké vody/páry (C6) stisknutím uvolňovacího tlačítka (C7) (obr. 16);
 6. Zasuňte nádobku na mléko (D) až na doraz na trysku (A9) (obr. 17): přístroj vydá zvukové hlášení (je-li funkce zvukového hlášení aktivní);
 7. Umístěte dostatečně velký šálek pod ústí dávkovače kávy (A8) a pod hadičku pro výdej napěněného mléka (D5); nastavte délku hadičky pro výdej mléka tím, že ji přiblížíte k šálku jednoduchým pootáčením směrem dolů (obr. 18).
 8. Dodržujte pokyny uvedené pro každou specifickou funkci.

8.2 Regulace množství pěny

Otáčením kolečkem pro regulaci pěny (D1) se volí množství mléčné pěny, které bude vydáno během přípravy nápojů z mléka.

P o l o h a kolečka	Popis	Doporučeno pro...
	BEZ PĚNY	TEPLÉ MLÉKO (nenapěněné) /CAFFELATTE
	MINIMÁLNÍ PĚNA	LATTE MACCHIATO/ FLAT WHITE
	MAXIMÁLNÍ PĚNA	CAPPUCCINO/ CAPPUCINO+ / CAPPUCCINO MIX / ESPRESSO MACCHIATO / TEPLÉ MLÉKO (napěněné)

8.3 Automatická příprava mléčných nápojů

1. Naplnit a zasunout nádobku na mléko (D), jak je znázorněno výše.
2. Zvolte požadovaný nápoj:
S přímou volbou:
 - Cappuccino (B14)
 - Latte Macchiato (B13)
 - Milk (TEPLÉ MLÉKO) (B12)**Volitelné z nabídky "volba nápojů" (B3):**
 - CAPPUCCINO+
 - CAPPUCCINO MIX
 - CAFFELATTE
 - FLAT WHITE
 - ESPRESSO MACCHIATO
3. Na displeji (B1) přístroj doporučuje otočit kolečkem pro regulaci pěny (D1) v závislosti na pěně, kterou předpokládá originální receptura: otočte tedy kolečkem umístěným na víku nádoby na mléko (D2) .
4. Po několika vteřinách přístroj automaticky zahájí přípravu a na displeji se zobrazí zvolený nápoj a progresivní lišta, která se postupně zaplní v souladu s postupující přípravou.

Poznámka: všeobecné pokyny pro všechny přípravy s mlékem

- "ESC": stiskněte, když si přejete zcela přerušit přípravu a vrátit se na domovskou stránku.
- "STOP X": stiskněte pro přerušování výdeje mléka nebo kávy a přechod na další výdej (pokud je předvídan) pro dokončení nápoje.
- Když je výdej dokončen a přejete si zvýšit množství kávy v šálku, stiskněte "EXTRA +".
- Přípravu každého nápoje s mlékem lze upravit podle vlastního přání (viz kapitoly „12. Vlastní úprava nápojů“ a „13. Uložit vlastní profil“).
- Nenechávejte nádobu s mlékem dlouho venku z lednice: čím více stoupne teplota mléka (ideálně 5°C), tím horší je kvalita pěny.

Po dokončení přípravy bude přístroj připraven k dalšímu použití.

8.4 Čištění nádoby na mléko po každém použití

Po každém použití funkcí mléka je zobrazen požadavek "OTOČIT KOLEČKEM DO POLOHY CLEAN" a je nezbytné provést čištění víka šlehače mléka:

1. Ponechte nádobku na mléko (D) zasunutou v přístroji (není zapotřebí vyprázdnit nádobku na mléko);
2. Umístěte šálek nebo jinou nádobku pod hadičku dávkovače napěněného mléka (obr.20);
3. Otočte kolečkem pro regulaci pěny (D1) na "CLEAN" (obr. 19): na displeji (B1) se zobrazí "PROBÍHÁ ČIŠTĚNÍ VLOŽIT NÁDOBU POD DÁVKOVAČ" spolu s lištou, která se zaplní postupně s probíhajícími čistěním. Čištění se přeruší automaticky;
4. Umístěte kolečko pro regulaci do některé z poloh volby pěny;
5. Odstraňte nádobku na mléko a vyčistěte trysku páry (A9) pomocí houbičky (obr. 21).

Poznámka!

- Pokud je nutné připravit více nápojů s mlékem, proveďte čištění nádoby na mléko až po poslední přípravě. Chcete-li pokračovat s následnými přípravami, když se zobrazí zpráva pro funkci CLEAN, stiskněte volič odpovídající "ESC".
- Pokud čištění není provedeno, na displeji se zobrazí symbol  pro připomenutí, že je nezbytné provést čištění nádoby na mléko.
- Nádobku s mlékem je možné uchovat v lednici.
- V některých případech, pro provedení čištění, je nutné počkat, dokud se přístroj nezahřeje.

9. VÝDEJ HORKÉ VODY

1. Zkontrolujte, že je dávkovač horké vody/páry (C6) správně připraven na trysku horké vody/páry (A9);
2. Umístěte pod dávkovač nádobu (co nejbližší, aby nedocházelo k rozstříkávání vody);
3. Stiskněte volič (B2) v úrovni symbolu  (B3) pro vstup do menu;
4. Stiskněte volič v úrovni symbolu "NEXT>"; dokud se nezobrazí "HORKÁ VODA";
5. Stiskněte volič v úrovni "HORKÁ VODA"; Na displeji (B1) se zobrazí příslušný obrázek a postupová lišta, která se postupně zaplní v souladu s postupující přípravou;
6. Přístroj vydá horkou vodu a poté výdej automaticky přeruší. Pro ruční přerušení výdeje horké vody stiskněte volič odpovídající "STOP X".

Poznámka!

- Pokud je aktivovaný režim "Úspora energie", může trvat několik vteřin, než dojde k výdeji horké vody.

- Přípravu horké vody lze upravit podle vlastního přání (viz kapitoly „12. Vlastní úprava nápojů“ a „13. Uložit vlastní profil“).

10. VÝDEJ PÁRY

1. Zkontrolujte, že je dávkovač horké vody/páry (C6) správně připraven na trysku horké vody/páry (A9);
2. Naplňte nádobu tekutinou určenou k ohřevu nebo napěnění a ponořte dávkovač horké vody/páry do tekutiny;
3. Stiskněte volič (B2) v úrovni symbolu  (B3) pro vstup do menu;
4. Stiskněte volič (B2) v úrovni symbolu "NEXT>" až do zobrazení "PÁRA";
5. Stiskněte volič v úrovni "PÁRA". Na displeji (B1) se zobrazí odpovídající obrázek a progresivní lišta, která se postupně zaplní v souladu s postupující přípravou a po několika vteřinách z napěňovače vyjde pára, které ohřeje tekutinu;
6. Při dosažení požadované teploty nebo úrovně pěny přerušte výdej páry stisknutím voliče v úrovni "STOP X".

Pozor!

Přerušte vždy výdej páry před vyjmutím nádoby s tekutinou, aby se zabránilo popálení způsobenému stříkancí.

Poznámka!

Pokud je aktivovaný režim "Úspora energie", může trvat několik vteřin, než dojde k výdeji horké vody.

10.1 Rady pro použití páry k napěnění mléka

- Při výběru velikosti nádoby berte na vědomí, že se objem mléka zvýší 2 až 3krát.
- Pro dosažení hustší a rovnoměrnější pěny použijte zcela odtučněné mléko nebo polotučné mléko o teplotě, kterou má v ledničce (cca 5 °C).
- Pro získání krémovější pěny pohybujte nádobkou otáčivými pohyby zezdola nahoru.
- Aby se zabránilo tvoření málo našlehaného mléka nebo velkým bublinám, vyčistěte pokaždé dávkovač (C6) tak, jak je popsáno v následujícím odstavci.

10.2 Čištění dávkovače horké vody/páry po použití

Čistěte dávkovač horké vody/páry (C6) po každém použití, vyhnete se tak ukládání zbytků mléka uvnitř nebo jeho ucpání.

1. Umístěte pod dávkovač horké vody/páry nádobu a nechte vytéct trochu vody (viz kapitola „9. Výdej horké vody“). Poté přerušte výdej horké vody opětovným stisknutím voliče (B2) v úrovni "STOP X".
2. Vyčkejte několik minut než se dávkovač horké vody/páry ochladí; poté jej vyjměte (obr. 16) stisknutím uvolňovacího tlačítka (C7). Jednou rukou držte pevně dávkovač a druhou rukou otočte a stáhněte napěňovač směrem dolů (obr. 22).

- Sejměte parní trysku jejím stažením směrem dolů (obr. 23).
- Zkontrolujte, že otvor trysky není zanesený. Pokud je nutné, vyčistěte ji pomocí párátko.
- Pečlivě umyjte všechny části napěňovače houbičkou a teplou vodou.
- Vložte trysku a napěňovač na dávkovač zatlačením směrem nahoru a otáčením ve směru hodinových ručiček až do zacvaknutí.

11. FUNKCE ČAJ

- Zkontrolujte, že je dávkovač horké vody/páry (C6) správně připraven na trysku horké vody/páry (A9);
- Dejte čajový sáček do šálku a umístěte jej pod dávkovač (co nejlíže, aby se zabránilo rozstříkávání);
- Z domovské stránky zvolte požadované množství kávy v šálku stisknutím voliče (B2) odpovídajícího "MNOŽSTVÍ" (B11);
- Stiskněte volič (B2) v úrovni symbolu  (B3) pro vstup do menu;
- Stiskněte volič (B2) v úrovni symbolu "NEXT>" až do zobrazení "FUNKCE ČAJ";
- Zvolte požadovanou teplotu vody stisknutím voliče v úrovni nabízeného čaje: pro každý čaj (bílý, zelený, oolong, černý) odpovídá specifická teplota vydávané vody.
- Na displeji (B1) se zobrazí příslušný obrázek a postupová lišta, která se postupně zaplní v souladu s postupující přípravou;
- Přístroj vydá zvolené množství horké vody a poté výdej automaticky přeruší. Pro ruční přerušení stiskněte volič odpovídající "STOP X".



Poznámka!

- Pokud je aktivovaný režim "Úspora energie", může trvat několik vteřin, než dojde k výdeji horké vody.
- Množství vody lze upravit podle vlastního přání (viz kapitoly 12. Vlastní úprava nápojů a „13. Uložit vlastní profil“).
- Výdej je možné přerušit v jakémkoliv okamžiku stisknutím "STOP X";**
- Když je výdej dokončen a přejete si zvýšit množství vody v šálku, postačí stisknout "EXTRA +": při dosažení požadovaného množství stiskněte "STOP X".

12. VLASTNÍ ÚPRAVA NÁPOJŮ

Aroma (pro nápoje, u nichž je předvídáno) a množství nápojů mohou být upraveny podle vlastního přání.

- Ujistěte se, že je aktivní profil (B4), pro který chcete upravit nápoj; je totiž možné zvolit nápoje „MY“ pro každý ze 6 profilů;

- Z domovské stránky stiskněte volič (B2) v úrovni  (B6);
- Vyberte nápoj, který chcete upravit podle vlastního přání (jak nápoje s přímou volbou nebo uvnitř menu nápoje - B3), pro vstup na stránku pro úpravu: musí být vložena odpovídající příslušenství;
- (Pouze kávové nápoje) "ZVOLIT AROMA KÁVY": Zvolte požadované aroma stisknutím voličích šipek odpovídajících "- o "+" a stiskněte volič odpovídající "OK✓";
- "MNOŽSTVÍ KÁVY (NEBO VODY), STOP PRO ULOŽENÍ": Příprava je zahájena a přístroj nabídne stránku pro vlastní úpravu množství zobrazeného svislou lištou. Hvězdička vedle lišty představuje aktuálně nastavené množství.
- Když množství dosáhne minimální programovatelné množství, na displeji (B1) se zobrazí "STOP X".
- Stiskněte volič odpovídající "STOP X", když je v šálku dosaženo požadované množství.
- "CHCETE ULOŽIT NOVÉ HODNOTY?": Stiskněte volič odpovídající "OK✓" pro uložení (anebo volič odpovídající  ESC pro zrušení).

Přístroj potvrdí, zda byly hodnoty uloženy nebo ne (podle předchozího výběru): stiskněte volič odpovídající "OK✓".

Přístroj se vrátí na domovskou stránku.

Poznámka!

- Nápoje s mlékem:** je uloženo aroma kávy a následně jsou uloženy jednotlivě množství mléka a kávy;
- Americano:** je uloženo aroma kávy a následně jsou do paměti uloženy jednotlivě množství mléka a kávy;
- Horká voda:** přístroj vydá horkou vodu: stiskněte volič (B2) odpovídající "STOP X" pro uložení požadovaného množství do paměti.
- Je také možná vlastní úprava nápojů připojením se k aplikaci DeLonghi Coffee Link App.
- Z programování je možné vystoupit stisknutím  "ESC": hodnoty nebudou uloženy.

Tabulka množství nápojů		
Nápoj	Standardní množství	Naprogramovatelné množství
ESPRESSO	≈ 40 ml	≈ 20-80 ml
LONG	≈ 160 ml	≈ 115-250 ml
COFFEE	≈ 180 ml	≈ 100-240 ml
DOPPIO+	≈ 120 ml	≈ 80-180 ml
AMERICANO	≈ 150 ml	≈ 70-480 ml
ČAJ	≈ 150 ml	≈ 30-420 ml
HORKÁ VODA	≈ 250 ml	≈ 20-420 ml

13. ULOŽIT VLASTNÍ PROFIL



S tímto přístrojem je možné uložit do paměti 6 různých profilů, z nichž každý bude přiřazen k jiné ikoně.

V každém profilu jsou v paměti uchována osobní nastavení AROMA a MNOŽSTVÍ nápojů "MY" (viz kapitola "12. Vlastní úpra-

va nápojů ) a pořadí, ve kterém jsou zobrazeny všechny nápoje podle počtu navolení.

Pro zvolení nebo vstup do profilu stisknete aktuálně používaný profil (B4); stisknete volič (B2) v úrovni symbolu "NEXT>", dokud se nezobrazí požadovaný profil a stisknete jej.

Poznámka!

- Profil "  HOS" (HOST): zvolením tohoto profilu je možné provést výdej nápojů s výchozími nastaveními. Funkce  není aktivní.
- Je možné přejmenovat vlastní profil připojením se k aplikaci DeLonghi Coffee Link App (zobrazí se pouze první 3 znaky).
- Pro vlastní úpravu ikony profilu odkazujeme na odstavec "6.15 Vlastní úprava profilu".

14. ČIŠTĚNÍ

14.1 Čištění přístroje

Následující části přístroje je nutné pravidelně čistit:

- vnitřní okruh přístroje;
- zásobník na kávové sedliny (A10);
- odkapávací miska (A14), miska na sběr kondenzátu (A21) a mřížka misky (A13);
- nádržka na vodu (A16);
- ústí dávkovače kávy (A8);
- násypka na vsypání předemleté kávy (A4);
- spařovač (A19), přístupný po otevření servisních dveří (A18);
- nádobka na mléko (D);
- tryska horké vody/páry (A9);
- ovládací panel (B).

Pozor!

- Na čištění přístroje nepoužívejte ředidla, abrazivní čisticí prostředky nebo alkohol. U superautomatických přístrojů DeLonghi není nutné používat k čištění přístroje chemické přísady.
- Žádná část přístroje se nesmí mýt v myčce na nádobí, kromě mřížky misky (A13) a nádoby na mléko (D).
- Na odstraňování vodního kamene nebo kávových usazenin nikdy nepoužívejte kovové předměty, protože by mohlo dojít k poškrábání kovového nebo plastového povrchu.

14.2 Čištění vnitřního okruhu přístroje

V případě nečinnosti vyšší než 3 až 4 dny je důrazně doporučeno, před jeho použitím, přístroj zapnout a provést výdej:

- 2-3 vyplachování zvolením funkce "Vyplachování" (odstavec "8.1 Vyplachování ");
- horké vody, na několik vteřin (kapitola „9. Výdej horké vody“).

Poznámka!

Je normální, že po provedení takového čištění bude voda v zásobníku na kávové sedliny (A10).

14.3 Čištění zásobníku na kávové sedliny

Když se na displeji (B1) zobrazí nápis "VYPRÁZDNIT ZÁSOBNÍK NA SEDLINY", je nezbytné jej vyprázdnit a vyčistit. Dokud nedojde k vyčištění zásobníku na sedliny (A10), přístroj nebude schopen připravovat kávu. Přístroj signalizuje nutnost vyprázdnění zásobníku, i když ještě není plný, pokud již uběhlo 72 hodin od prvního výdeje (aby se výpočet těchto 72 hodin mohl řádně provést, přístroj nesmí být nikdy vypínán hlavním vypínačem).

Pozor! Nebezpečí opaření

Pokud se připravuje několik cappuccin najednou, kovový tácek na odkládání šálků (A11) se zahřeje. Počkejte, až vychladne, a poté jej uchopte pouze za přední část.

Pro čištění (při zapnutém přístroji):

- Vyjměte odkapávací misku (A14) (obr. 24), vyprázdněte ji a vyčistěte.
- Vyprázdněte a pečlivě vyčistěte zásobník kávové sedliny (A10), odstraňte veškeré zbytky, které se usadily na dně: přibalený štěteček (C5) je opatřen špachtlí, která slouží k tomuto účelu.
- Zkontrolujte misku na sběr kondenzátu (A22) (červená barva) a, je-li plná, vyprázdněte ji.

Pozor!

Při vyjmutí odkapávací misky je nutné vyprázdnit zásobník na sedliny, i když není zcela zaplněný. Pokud tento úkon neprovedete, může se stát, že při přípravě dalších káv se zásobník na sedliny naplní nadměrně a přístroj se zanese zbytky použité kávy.

14.4 Čištění odkapávací misky a misky na sběr kondenzátu

Pozor!

Odkapávací miska (A14) je vybavena plovoucím indikátorem (A12) hladiny vody (červená barva), který signalizuje hladinu vody uvnitř (obr. 25). Dříve než tento indikátor začne přečínávat z tácku na odkládání šálků (A11), je třeba vyprázdnit a vyčistit misku, jinak by voda mohla přetéct a poškodit přístroj, opěrný pulť nebo okolní prostor.

Pro vyjmutí odkapávací misky postupujte následovně:

1. Vyjměte odkapávací misku a zásobník na kávové sedliny (A10) (obr. 24).
2. Odstraňte odkládací tácek na šálky (A11), mřížku misky (A13), poté zvedněte odkapávací misku a zásobník na sedliny a všechny součásti umyjte.

3. Zkontrolujte červenou miskou na sběr kondenzátu (A22) a, je-li plná, vyprázdněte ji.
4. Zasuňte zpět odkapávací miskou spolu s mřížkou a zásobníkem na kávové sedliny.

14.5 Čištění vnitřních částí přístroje

Nebezpečí úrazu elektrickým proudem!

Před jakýmkoliv čištěním vnitřních částí přístroje musí být přístroj vypnutý (viz „5. Vypínání přístroje“) a odpojený od elektrické sítě. Přístroj nikdy neponořujte do vody.

1. Pravidelně (přibližně jednou za měsíc) kontrolujte, zda vnitřní prostor přístroje (přístupný po vyjmutí odkapávací misky - A14) není znečištěný. V případě potřeby odstraňte kávovou sedlinu pomocí štětečku, který je součástí vybavení (C5) a houbičky.
2. Všechny zbytky vysajte vysavačem (obr. 26).

14.6 Čištění nádržky na vodu

1. Pravidelně (přibližně jednou za měsíc) a po každé výměně změkčovadla filtru (C4) (je-li součástí vybavení) čistěte nádržku na vodu (A16) vlhkým hadříkem a trochou jemného mycího prostředku: před naplněním pečlivě vypláchněte a znovu nádržku zasuňte;
2. Odstraňte filtr (pokud je součástí dodávky) a opláchněte ho pod tekoucí vodou;
3. Znovu vložte filtr zpět (je-li součástí dodávky), naplňte nádrž čerstvou vodou a zasuňte ji zpět;
4. (Pouze modely se změkčovacím filtrem) Vydejte cca 100 ml horké vody pro opětovnou aktivaci filtru.

14.7 Čištění ústí dávkovače kávy

1. Pravidelně čistěte ústí dávkovače kávy (A8) pomocí houbičky nebo hadříku (obr. 27A);
2. Pravidelně kontrolujte, zda otvory dávkovače kávy nejsou zanesené. V případě potřeby odstraňte zbytky kávy pomocí párátko (obr. 27B).

14.8 Čištění násypky na vyspání mleté kávy

Pravidelně kontrolujte (přibližně jednou za měsíc), zda násypka pro vyspání předemleté kávy (A4) není ucpaná. V případě potřeby odstraňte kávovou sedlinu pomocí štětečku (C5), který je součástí vybavení.

14.9 Čištění spařovače

Spařovač (A19) je třeba čistit alespoň jednou za měsíc.

Pozor!

Spařovač nelze vytáhnout, pokud je přístroj zapnutý.

1. Ujistěte se, že byl přístroj správně vypnutý (viz kapitola 5. Vypínání přístroje“).
2. Vyjměte nádržku na vodu (A16) (obr. 2);
3. Otevřete dvířka spařovače (A18) (obr. 28) umístěná na pravém boku;

4. Dvě barevná uvolňovací tlačítka zatlačte směrem dovnitř a současně vyjměte spařovač (obr. 29);
5. Spařovač ponořte na přibližně 5 minut do vody a potom opláchněte pod tekoucí vodou;

Pozor!

OPLÁCHNĚTE POUZE VODOU

Ne mycí prostředky - ne myčka na nádobí

Vyčistěte spařovač bez saponátů, které by jej mohly poškodit.

6. Pomocí štětečku (C5) vyčistěte případné zbytky kávy v uložení spařovače, které jsou vidět přes dvířka;
7. Po vyčištění zasuňte spařovač zpět do držáku (obr. 30); poté stiskněte nápis PUSH, dokud neuslyšíte zacvaknutí;

Poznámka!

Pokud spařovač nejde zasunout, je třeba jej (před zasunutím) správně zapalohovat dvěma páčkami podle obr. 31.

8. Po zasunutí zkontrolujte, zda se dvě barevná tlačítka vysunula směrem ven (obr. 32);
9. Zavřete dvířka spařovače;
10. Zasuňte znovu nádržku na vodu.

14.10 Čištění nádobky na mléko

Pro udržení stálé účinnosti šlehače mléka je třeba nádobku na mléko (D) čistit každé dva dny podle níže uvedeného postupu:

1. Sejměte víko (D2);
2. Vytáhněte hadičku pro výdej mléka (D5) a hadičku na nasávání (D4) (obr. 32);

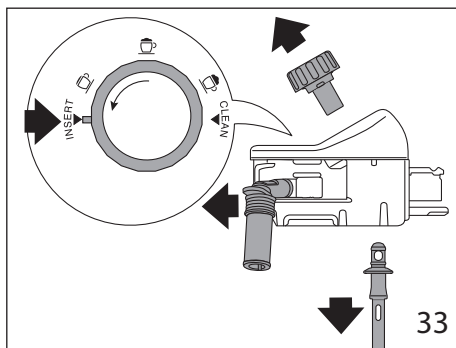

3. Otočte kolečkem pro regulaci pěny (D1) proti směru hodinových ručiček do polohy „INSERT“ (obr. 33) a vytáhněte jej směrem nahoru;
4. Pečlivě opláchněte všechny části horkou vodou a jemným mycím prostředkem. **Všechny části je možné mýt v myčce na nádobí, musí však být umístěny do horního košíku myčky.** Dejte obzvláštní pozor, aby v drážce a v kanálku pod kolečkem (obr. 34) nezůstaly zbytky mléka: případně vyškrabte kanálek párátkem;

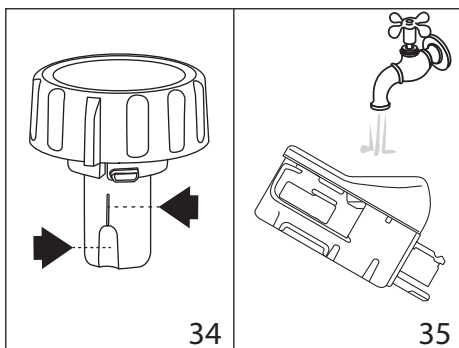

5. Opláchněte vnitřek uložení kolečka pro regulaci pěny pod tekoucí vodou (obr. 35);
6. Ujistěte se, že hadička pro nasávání a hadička pro výdej nejsou zaneseny zbytky mléka;
7. Nasadte zpět kolečko tak, aby šipka odpovídala nápisu „INSERT“ (VLOŽIT), nasadte hadičku pro výdej a hadičku pro nasávání mléka;
8. Nasadte zpět víko na nádobku na mléko (D3).

14.11 Čištění trysky horké vody/páry



Vyčistěte trysku (A9) pomocí houbičky po každé přípravě mléka za účelem odstranění zbytků mléka uložených na těsněních (obr. 21).

15. ODVÁPŇENÍ



Pozor!

- Před použitím si přečteně pokyny a značení odvápňovacího prostředku, uvedené na jeho obalu.
- Doporučujeme používat výhradně odvápňovací přípravek De'Longhi. Použití nevhodných odvápňovacích přípravků, jakož i nesprávné provádění odvápňování, může vést ke vzniku vad, na které se nevztahuje záruka výrobce.

Odvápněte přístroj, když se na přístroji (B1) objeví „NUTNÉ ODVÁPŇENÍ - OK PRO ZAHÁJENÍ (~45min)“ : pokud si přejete provést odvápňení ihned, stiskněte volič v úrovni (B2) „OK✓“ a postupujte podle úkonů od bodu 3.

Pro odložení odvápňení na jiný okamžik stiskněte volič v úrovni (B2) „ ESC“: na displeji symbol  uvádí, že přístroj potřebuje být odvápňen. (Zpráva se zobrazí při každém zapnutí).

Pro vstup do odvápňovacího menu:

1. Stiskněte volič (B2) v úrovni symbolu  (B5) pro vstup do menu;
2. Stiskněte volič odpovídající „ODVÁPŇENÍ“  a postupujte podle pokynů na displeji;

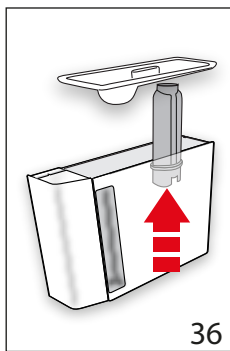

3. „ODSTRANIT FILTR VODY“ (obr. 36); vyjměte nádržku na vodu (A16), odstraňte filtr vody (C4) (je-li přítomen), vyprázdněte nádržku na vodu. Stiskněte volič v úrovni „NEXT>“;

4. „ODVÁPŇOVAČ (HLADINA A) A VODU (HLADINA B)“ (obr. 37); nalijte do nádržky na vodu odvápňovač až do úrovně hladiny A (odpovídající jednomu balení o 100ml) vyražené na vnitřní straně nádržky; poté přidejte vodu (litr) až do dosažení hladiny B; znovu zasuňte nádržku na vodu. Stiskněte volič v úrovni „NEXT>“;

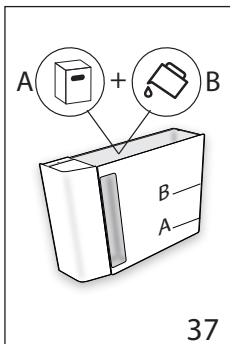

5. „VYPRÁZDNIT ODKAPÁVACÍ MŘÍŽKU“ (obr. 38);
6. Odstraňte, vyprázdněte a znovu zasuňte odkapávací mřížku (A14) a zásobník na sedliny (A10). Stiskněte volič v úrovni „NEXT>“; „UMÍSTIT NÁDOBU 2L OK PRO ZAHÁJENÍ“;

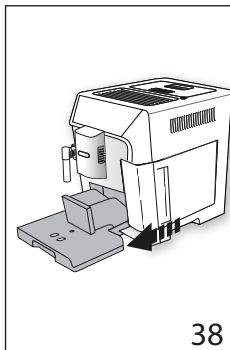

7. Umístěte pod dávkovač horké vody/páry (C6) a pod dávkovač kávy (A8) prázdnou nádobu o objemu min. 2 litry (obr. 7);

Pozor! Nebezpečí opaření

Z dávkovače horké vody/páry a dávkovače kávy vytéká horká voda obsahující kyseliny. Dávejte tedy pozor, abyste nepřišli do kontaktu s tímto roztokem.

7. Stiskněte volič v úrovni „OK ✓“ pro potvrzení vložení odvápňovacího roztoku. Displej zobrazí „PROBÍHÁ ODVÁPŇENÍ, ČEKEJTE PROSÍM“: program odvápňení se spustí a odvápňovací roztok vytéká jak z dávkovače horké vody/páry, tak z dávkovače kávy a provede v intervalech celou řadu vyplachování za účelem odstranění zbytků vodního kamene z vnitřku přístroje;

Po zhruba 25 minutách přístroj přeruší odvápňení;

8. "VYPLÁCHNOUT A NAPLNIT VODOU AŽ DO ÚROVNĚ MAX" (obr. 4): přístroj je nyní připraven na proces vypláchnutí čerstvou vodou. Vyprázdněte nádobu, kterou jste použili k zachycení odvápňovacího roztoku a vyjměte nádržku na vodu, vyprázdněte ji, vypláchněte pod tekoucí vodou, naplňte ji čerstvou vodou až do úrovně MAX a vložte do přístroje;
9. "UMÍSTIT NÁDOBU 2 I OK PRO ZAHÁJENÍ VÝPLACHU": Umístěte prázdnou nádobu, použitou pro zachycení odvápňovacího prostředku, pod dávkovač kávy a dávkovač horké vody/páry (obr. 7) a stiskněte volič v úrovni "OK ✓";
10. Horká voda bude nejprve vytékat z dávkovače kávy a poté z dávkovače horké vody/páry a na displeji se zobrazí "PROBÍHÁ VYPLACHOVÁNÍ";
11. Když dojde voda v nádrže, vyprázdněte nádobu použitou k zachycení výplachové vody;

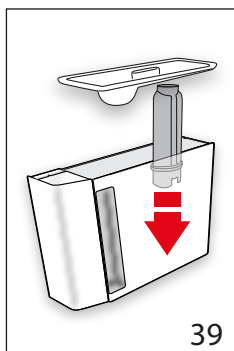

12. (Pokud byl filtr instalován) "VLOŽIT FILTR NA SVÉ MÍSTO" (obr. 39). Stiskněte volič v úrovni "NEXT>" a vyjměte nádržku na vodu, znovu zasuňte, pokud byl předtím odstraněn, změkčovací filtr;
13. "VYPLÁCHNOUT A NAPLNIT VODOU AŽ DO ÚROVNĚ MAX" (obr. 4): Doplňte nádržku až do úrovně MAX čerstvou vodou;

14. "ZASUNOUT NÁDRŽKU NA VODU" (obr. 5): Zasuňte znovu nádržku na vodu;
15. "UMÍSTIT NÁDOBU 2 I OK PRO ZAHÁJENÍ VÝPLACHU": Umístěte prázdnou nádobu, použitou pro zachycení odvápňovacího prostředku, pod dávkovač horké vody/páry (obr. 7) a stiskněte volič v úrovni "OK ✓";
16. Horká voda vytéká z dávkovače horké vody/páry a na displeji se zobrazí „PROBÍHÁ VYPLACHOVÁNÍ, ČEKEJTE PROSÍM“;
17. "VYPRÁZDNIT ODKAPÁVACÍ MŘÍŽKU" (obr. 38): Po dokončení druhého vyplachování odstraňte, vyprázdněte a znovu vložte odkapávací mřížku (A14) a zásobník na sedliny (A10): stiskněte volič odpovídající "NEXT>";
18. "ODVÁPŇNĚNÍ DOKONČENO": stiskněte volič odpovídající "OK ✓";
19. "NAPLNIT NÁDRŽ ČERSTVOU VODOU": vyprázdněte nádobu použitou pro zachycení výplachové vody, vyjměte a naplňte nádržku na vodu čerstvou vodou až do úrovně MAX a znovu ji zasuňte do přístroje.

Proces odvápňení je tak dokončen.

Poznámka!

- Pokud by odvápňovací cyklus nebyl ukončen správně (např. nedostatek dodávky energie), je doporučeno cyklus opakovat;
- Je normální, že po provedení odvápňovacího cyklu bude voda v zásobníku na kávové sedliny (A10).
- Přístroj vyžaduje třetí vyplachování v případě, že je nádržka na vodu není naplněna až do maximální úrovně: to slouží pro zaručení, že ve vnitřních obvodech přístroje nezůstaly žádné zbytky odvápňovacího prostředku. Před spuštěním vyplachování nezapomeňte vyprázdnit odkapávací misku;
- Případný požadavek, ze strany přístroje, o dva odvápňovací cykly blízko u sebe je třeba považovat za normální, jako výsledek vyvinutého kontrolního systému přístroje.

16. NAPROGRAMOVÁNÍ TVRDOTI VODY

Zpráva "NUTNÉ ODVÁPŇNĚNÍ - OK PRO ZAHÁJENÍ (~45MIN)"  se zobrazí po stanovené době používání, která závisí na tvrdosti vody.



Přístroj je z výroby nastaven na "STUPEŇ 4" tvrdosti. Podle potřeby je možné přístroj naprogramovat podle skutečné tvrdosti vody používané v různých oblastech a snížit tak interval odvápňení.

16.1 Měření tvrdosti vody

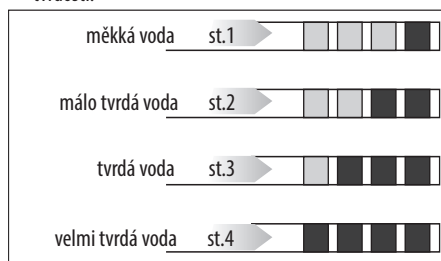
1. Vyjměte z obalu reakční proužek "TOTAL HARDNESS TEST" (C1), který je součástí příručky v anglickém jazyce.
2. Přibližně na jednu sekundu ponořte celý proužek do sklenice s vodou.
3. Vytáhněte proužek z vody a lehce jím zatřepejte. Přibližně po minutě se zobrazí 1, 2, 3 nebo 4 červené čtverečky podle tvrdosti vody, přičemž každý čtvereček odpovídá 1 stupni tvrdosti.



16.2 Nastavení tvrdosti vody

1. Stiskněte volič (B2) v úrovni symbolu  (B5) pro vstup do menu;
2. Procházejte položkami menu stisknutím voliče odpovídajícího "NEXT>"; až do zobrazení  "TVRDOT VODY";
3. Stiskněte volič v úrovni  "TVRDOT VODY";

4. "TVRDOT VODY, AKTUÁLNÍ PODTRŽENÉ": Stisknete volič odpovídající požadovanému stupni (stupeň 1 = měkká voda; stupeň 4 = velmi tvrdá voda);
5. Stisknete volič odpovídající "↶ ESC" pro návrat na domovskou stránku.

Od tohoto okamžiku je přístroj naprogramován podle nového nastavení tvrdosti vody.



17. ZMĚKČOVACÍ FILTR

Některé modely jsou vybaveny změkčovacím filtrem (C4): pokud to není případ vašeho modelu, doporučujeme vám zakoupit jej v autorizovaných servisních střediscích De'Longhi.

Pro správné použití filtru dodržujte níže uvedené pokyny.

17.1 Instalace filtru

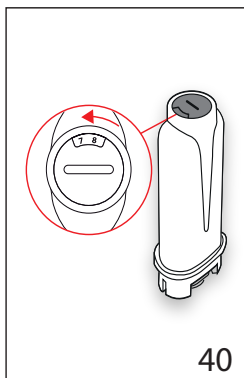

40

1. Vyměňte filtr (C4) z obalu;
2. Stisknete volič (B2) v úrovni symbolu "⚙️" (B5) pro vstup do menu;
3. Procházejte položkami menu stisknutím voliče odpovídajícího "NEXT>"; až do zobrazení "FILTR VODY";
4. Stisknete volič šipku v úrovni "FILTR VODY";
5. "OTOČIT UKAZATEL DATA AŽ NA DALŠÍ 2 MĚSÍCE" (obr. 40):

otáčejte diskem datumovky, dokud se nezobrazí příští 2 měsíce použití. Stisknete volič v úrovni "NEXT>";

Poznámka

IPři běžném používání přístroje je trvanlivost filtru dva měsíce; jestliže zůstane přístroj nepoužívaný s nainstalovaným filtrem, jeho trvanlivost je maximálně 3 týdny.

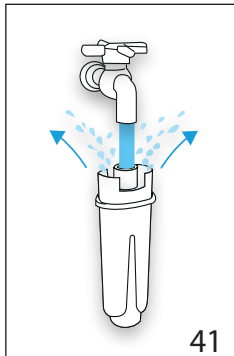

41

7. Vyměňte nádržku (A16) z přístroje a naplňte ji vodou.

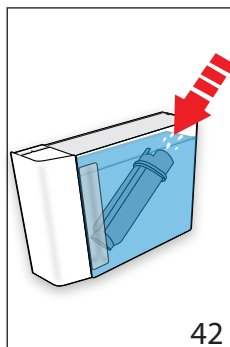

42

8. "PONOŘIT FILTR A NECHAT UNIKNOUT VZDUCH" (obr. 42): Zasuňte filtr do nádržky na vodu a úplně jej ponořte zhruba na deset vteřin, přitom jej nakloňte tak, aby se uvolnily vzduchové bubliny. Stisknete volič v úrovni "NEXT>";

9. "VLOŽIT FILTR NA SVĚ MÍSTO": Zasuňte filtr do příslušného uložení (A17-obr.

- 39) a zatlačte až na doraz. Stisknete volič v úrovni "NEXT>";
10. "ZASUNOUT NÁDRŽKU NA VODU": Uzavřete nádržku víkem (A15), pak ji opětovně zasuňte do přístroje (obr.5).
11. "UMÍSTIT NÁDOBU 0,5L, OK PRO AKTIVACI FILTRU" (obr. 7): umístěte nádobu pod dávkovač horké vody/páry (C6) a stisknete "OK✓": výdej se zahájí a automaticky přeruší. Nyní je filtr aktivovaný a je možné používat přístroj.

17.2 Výměna filtru

Vyměňte filtr (C4), když se na displeji (B1) zobrazí "VYMĚNIT FILTR VODY, STISKNOUT OK PRO ZAHÁJENÍ" (obr. 43): chcete-li provést výměnu ihned, stisknete volič (B2) odpovídající "OK✓" a provedte úkony od bodu 5.

Pro odložení výměny na jiný okamžik stisknete volič odpovídající "↶ ESC": na displeji symbol (B1) udává, že je nezbytná výměna filtru. Pro výměnu postupujte následovně:

1. Vytáhněte nádržku na vodu (A16) a opotřebovaný filtr;
2. Vyměňte nový filtr z obalu;
3. Stisknete volič (B2) v úrovni symbolu "⚙️" (B5) pro vstup do menu;
4. Stisknete volič v úrovni "FILTR VODY";
5. Stisknete volič šipku v úrovni "VYMĚNIT FILTR VODY";
6. Pokračujte podle úkonů zobrazených v předchozím odstavci od bodu 5.

Nyní je filtr aktivovaný a je možné používat přístroj.







Poznámka!

Když uběhly dva měsíce doby trvanlivosti (viz datumovka), nebo pokud přístroj nebyl používán 3 týdny, proveďte odstranění filtru, i když to přístroj ještě nevyžaduje.

17.3 Odstranění filtru

Chcete-li pokračovat v používání přístroje bez filtru (C4), je nutné jej odstranit a ohlásit odebrání. Postupujte podle následujících pokynů:

1. Vytáhněte nádržku na vodu (A16) a opotřebovaný filtr;
2. Stisknete volič (B2) v úrovni symbolu "⚙️" (B5) pro vstup do menu;

3. Stiskněte volič v úrovni  "FILTR VODY";
4. Stiskněte volič odpovídající "ODSTRANIT FILTR VODY ";
5. "  POTVRDIT ODSTR. FILTRU": stiskněte volič odpovídající "OK  " (pokud si naopak přejete vrátit na menu nastavení, stiskněte volič odpovídající "  "ESC");
6. "  FILTR ODSTRANĚN": přístroj uložil změnu. Stiskněte "OK  " pro návrat na domovskou stránku.

Poznámka!

Když uběhly dva měsíce doby trvanlivosti (viz datumovka), anebo pokud přístroj nebyl používán 3 týdny, proveďte odstranění filtru, i když to přístroj ještě nevyžaduje.





18. TECHNICKÉ ÚDAJE

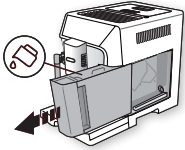
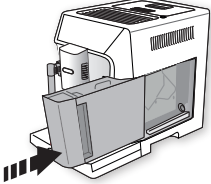
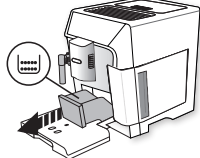

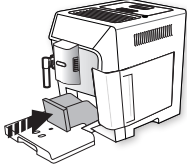
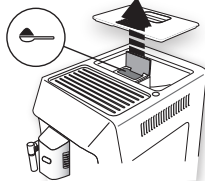
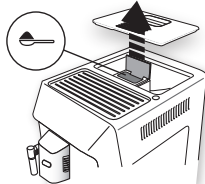
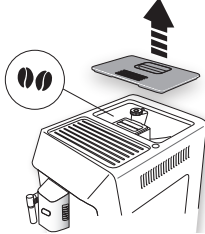

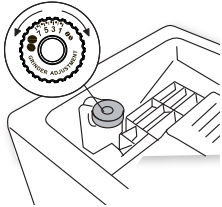
Napětí:	220-240 V ~ 50-60 Hz max. 10 A
Výkon:	1450 W
Tlak: 1,9 MPa (19 bar)	
Kapacita nádržky na vodu:	2 l
Rozměry ŠxHxV:	260x470x360 mm
Délka kabelu:	1200 mm
Hmotnost:	11,4 kg
Max. kapacita zásobníku na zrnkovou kávu:	380 g
Frekvenční pásmo:	2400 - 2483,5 MHz
Maximální vysílací výkon:	10 mW



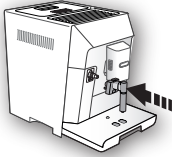
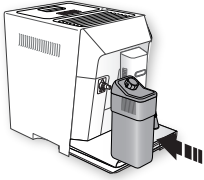
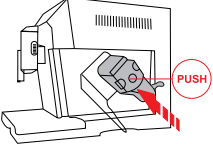

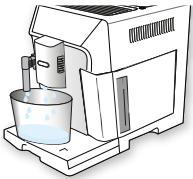
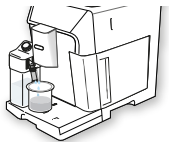

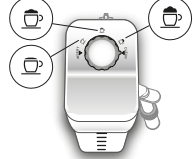



19.  ZPRÁVY ZOBRAZOVANÉ NA DISPLEJI

ZOBRAZOVANÁ ZPRÁVA	MOŽNÁ PŘÍČINA	NÁPRAVA
<p>NAPLNIT NÁDRŽ ČERSTVOU VODOU</p> 	V nádržce (A16) není dostatečné množství vody.	Naplňte nádržku na vodu a/nebo ji správně zasuňte a tlačte až na doraz, dokud neuslyšíte zvacnutí.
<p>ZASUNOUT NÁDRŽKU NA VODU</p> 	Nádržka (A16) není zasunuta správně.	Vložte správně nádržku a zasuňte ji až na doraz.
<p>VYPRÁZDNIT ZÁSOBNÍK NA SEDLINY</p> 	Zásobník na sedliny (A10) je plný.	Vyprázdněte zásobník na sedliny, odkapávací misku (A14) a vyčistěte je, pak je znovu zasuňte. Důležité: při vyjmutí odkapávací misky je vždy nutné vyprázdnit zásobník na sedliny, i když není zcela zaplněný. Pokud tento úkon neprovedete, může se stát, že při přípravě dalších káv se zásobník na sedliny naplní nadměrně a přístroj se zaneše zbytky použité kávy.

ZOBRAZOVANÁ ZPRÁVA	MOŽNÁ PŘÍČINA	NÁPRAVA
<p>ZASUNOUT ZÁSObNÍK NA SEDLINY</p> 	<p>Po čištění nebyl vložen zásobník na sedliny (A10).</p>	<p>Vytáhněte odkapávací misku (A14) a vložte zásobník na sedliny.</p>
<p>NASYPAT MLETOU KÁVU MAX. JEDNU ODMĚRKU</p>  <p>ESC</p>	<p>Byla zvolena funkce „předemletá káva“, ale káva nebyla nasypána do násypky (A4).</p>	<p>Nasypte předemletou kávu do násypky (obr. 12) a opakujte výdej</p>
<p>NASYPAT MLETOU KÁVU MAX. JEDNU ODMĚRKU</p>  <p>OK✓</p>	<p>Bylo požádáno o kávu LONG s předemletou kávou</p>	<p>Vložte předemletou kávu do násypky (A4) (obr. 12) a stiskněte volič odpovídající "OK✓" pro pokračování a ukončení výdeje.</p>
<p>NAPLNIT ZÁSObNÍK ZRNKOVÉ KÁVY</p>  <p>ESC</p>	<p>Zrnka kávy jsou spotřebována. Násypka (A4) na předemletou kávu je zanesená.</p>	<p>Naplňte zásobník zrnkové kávy (A3 - obr. 10). Vyprázdněte násypku pomocí štětečku (C5) podle popisu v odst. "14.8 Čištění násypky na vspání předemleté kávy".</p>

ZOBRAZOVANÁ ZPRÁVA	MOŽNÁ PŘÍČINA	NÁPRAVA
<p>PŘÍLIŠ JEMNĚ NAMLETO. SEŘÍDIT KÁVOMLÝNEK</p>  <p></p>	<p>Namletí je příliš jemné a káva tedy vytéká pomalu nebo vůbec.</p> <p>Pokud je přítomen změkčovací filtr (C4), mohlo dojít k uvolnění vzduchové bubliny uvnitř okruhu, která zablokovala výdej.</p>	<p>Zopakujte výdej kávy a za provozu mlýnku na kávu otočte regulátorem mletí kávy (A5) (obr. 9) ve směru hodinových ručiček o jednu aretační polohu směrem k číslu 7. Pokud je po přípravě nejméně 2 káv příprava stále příliš pomalá, zopakujte úpravu otočením regulátoru o další aretační polohu (odst. "7.5 Nastavení kávomlýnku"). Pokud problém přetrvává, ověřte, že je nádržka na vodu (A16) zasunuta až na doraz.</p> <p>Vložte dávkovač horké vody/páry (C6) do přístroje a vydejte trochu vody, dokud není tok pravidelný.</p>
<p>ZVOLIT JEMNĚJŠÍ CHUŤ NEBO SNÍŽIT DÁVKU KÁVY</p>  <p></p>	<p>Bylo použito příliš mnoho kávy.</p>	<p>Zvolte slabší aroma stisknutím voliče (B2) v úrovni "AROMA" (B10) anebo snižte množství předemleté kávy (maximálně 1 odměrku).</p>
<p>ZASUNOUT DÁVKOVAČ VODY</p> 	<p>Dávkovač vody (C6) není zasunutý nebo je zasunutý nesprávně</p>	<p>Zasuňte dávkovač vody zatlačením až na doraz.</p>
<p>ZASUNOUT NÁDOBKU NA MLÉKO</p> 	<p>Nádobka na mléko (D) není zasunutá správně.</p>	<p>Zasuňte nádobku na mléko zatlačením až na doraz (obr. 17).</p>
<p>VLOŽIT SPAŘOVACÍ JEDNOTKU</p> 	<p>Po čištění nebyl znovu vložen spařovač (A19).</p>	<p>Vložte spařovač, jak je popsáno v odst. „14.9 Čištění spařovače“.</p>

ZOBRAZOVANÁ ZPRÁVA	MOŽNÁ PŘÍČINA	NÁPRAVA
<p>PRÁZDNÝ OKRUH STISKNOUT OK PRO ZAHÁJENÍ</p>  <p>OK✓</p>	<p>Hydraulický okruh je prázdný</p>	<p>Stiskněte volič v úrovni "OK✓" a nechte vytéct vodu z dávkovače (C6): výdej se přeruší automaticky. Pokud problém přetrvává, ověřte, že je nádržka na vodu (A16) zasunuta až na doraz.</p>
<p>STISKNOUT OK PRO CLEAN ANEBO OTOČIT KOLEČKEM</p>  <p>OK✓</p>	<p>Byla vložena nádobka na mléko s kolečkem pro regulaci pěny (D1) v poloze "CLEAN".</p>	<p>Chcete-li pokračovat s funkcí CLEAN, stiskněte volič odpovídající "OK✓", anebo otočte kolečkem pro regulaci pěny na jednu z poloh mléka.</p>
<p>OTOČIT KOLEČKEM DO POLOHY CLEAN</p>  <p>ESC</p>	<p>Byl právě proveden výdej mléka, a proto je nezbytné vyčistit vnitřní kanálky nádoby na mléko (D).</p>	<p>Otočit kolečkem pro regulaci pěny (D1) do polohy CLEAN (obr. 19).</p>
<p>OTOČIT KOLEČKEM PRO REGULACI PĚNY</p> 	<p>Byla vložena nádobka na mléko s kolečkem pro regulaci pěny (D1) v poloze "CLEAN".</p>	<p>Otočte kolečkem do polohy odpovídající požadované pěně.</p>
<p>NUTNÉ ODVÁPŇENÍ OK PRO ZAHÁJENÍ (~45MIN)</p>  <p>ESC OK✓</p>	<p>Udává, že je nezbytné přístroj odvápnit.</p>	<p>Stiskněte volič odpovídající "OK✓" pro zahájení odvápnění nebo "ESC", pokud to chcete udělat v jiném okamžiku. Je nezbytné co nejdříve provést program odvápnění, který je popsán v kap. "15. Odvápnění".</p>

ZOBRAZOVANÁ ZPRÁVA	MOŽNÁ PŘÍČINA	NÁPRAVA
VYMĚNIT FILTR VODY STISKNOUIT OK PRO ZAHÁJENÍ   ESC OK ✓	Změkčovací filtr (C4) je opotřebován.	Stiskněte volič odpovídající "OK ✓" pro výměnu nebo odstranění filtru, anebo ESC, pokud to chcete udělat v jiném okamžiku. Postupujte podle pokynů v kap. „17. Změkčovací filtr“.
VŠEOBECNÝ ALARM: VIZ PŘÍRUČKA / APP 	Vnitřek přístroje je velmi znečištěn.	Pečlivě vyčistěte přístroj, jak je popsáno v kap. "14. Čištění". Pokud se tato zpráva bude na displeji zobrazovat i po čištění, obraťte se na servisní středisko.
	Udává, že je nezbytné odvápění přístroje a/ nebo výměna filtru (C4).	Je nezbytné co nejdříve provést program odvápění, který je popsán v kap. "15. Odvápění" a/nebo vyměňte nebo odstraňte filtr postupem uvedeným v kap. "17. Změkčovací filtr".
	Udává, že je nezbytné provést čištění vnitřních trubek nádoby na mléko (D).	Otočit kolečkem pro regulaci pěny (D1) do polohy CLEAN (obr. 19).
	Udává, že je nezbytné vyměnit filtr (C4).	Vyměňte nebo odstraňte filtr postupem uvedeným v kap. "17. Změkčovací filtr".
	Udává, že je nezbytné přístroj odvápnit.	Je nezbytné co nejdříve provést program odvápění, který je popsán v kap. „15 Odvápění“. Případný požadavek, ze strany přístroje, o dva odvápňovací cykly blízko u sebe je třeba považovat za normální, jako výsledek vyvinutého kontrolního systému přístroje.
	Označuje, že úspora energie je aktivována.	Pro deaktivaci úspory energie postupujte podle popisu v odst. "6.6 Úspora energie 
	Označuje, že přístroj je ve spojení bluetooth se zařízením.	
PROBÍHÁ ČIŠTĚNÍ ČEKEJTE PROSÍM	Přístroj detekuje nečistoty uvnitř.	Počkejte, až je přístroj opět připraven k použití a znovu zvolte požadovaný nápoj. Pokud problém přetrvává, obraťte se na autorizované servisní středisko.

20. ŘEŠENÍ PROBLÉMŮ

Níže jsou uvedeny některé chybné funkce.

Pokud problém nebude možné odstranit popsáním způsobem, obraťte se na servisní středisko.

PROBLÉM	MOŽNÁ PŘÍČINA	NÁPRAVA
Káva není teplá.	Šálky nebyly predehřaty.	Opláchněte šálky v horké vodě, aby se zahřály (pozn. je možné použít funkci horké vody).
	Spařovač se ochladil, protože od přípravy poslední kávy uplynuly 2-3 minuty.	Před přípravou kávy ohřejte spařovač vypláchnutím pomocí příslušné funkce (viz odst. "6.1 Vyplachování").
	Nastavená teplota kávy je nízká.	Nastavte v nabídce vyšší teplotu kávy (viz odst. "6.7 Teplota kávy").
Káva je málo objemná nebo má málo pěny.	Káva je namleta příliš nahrubo.	Otočte regulačním knoflíkem mletí kávy (A5) o jedno cvaknutí směrem k číslu 1 proti směru hodinových ručiček, dokud je mlýnek na kávu v provozu (obr. 10). Posunujte se vždy o jedno cvaknutí, dokud nedosáhnete požadovaného výdeje. Efekt je viditelný pouze po 2 vydáních kávy (viz odst. "7.5 Nastavení kávomlýnku").
	Káva není vhodná.	Používejte kávu určenou pro použití v kávovarech na espresso.
Káva vytéká příliš pomalu nebo kape.	Káva je namleta příliš jemně.	Otočte regulátorem mletí kávy (A5) o jedno cvaknutí směrem k číslu 7 ve směru hodinových ručiček, dokud je mlýnek na kávu v provozu (obr. 9). Posunujte se vždy o jedno cvaknutí, dokud nedosáhnete požadovaného výdeje. Efekt je viditelný pouze po 2 vydáních kávy (viz odst. "7.5 Nastavení kávomlýnku").
Z jednoho nebo z obou ústí dávkovače nevytéká káva.	Ústí dávkovače kávy (A8) jsou zanesená.	Vyčistěte ústí pomocí párátko (obr. 27B).
Přístroj nevydává kávu	Přístroj detekoval nečistoty uvnitř: na displeji se zobrazí "Probíhá čištění".	Počkejte, až je přístroj opět připraven k použití a znovu zvolte požadovaný nápoj. Pokud problém přetrvává, obraťte se na autorizované servisní středisko.
Přístroj se nezapíná	Zástrčka není zapojena do zásuvky.	Zapojte zástrčku do zásuvky (obr. 1).
Spařovač nelze vytáhnout.	Vypnutí nebylo provedeno správně.	Provedte vypnutí stisknutím tlačítka  (A7) (viz kap. „5). Vypínání přístroje“).
Po dokončení odvápnění si přístroj vyžadá třetí vyplachování	Během dvou cyklů vyplachování nádržka (A16) nebyla naplněna až do úrovně MAX	Postupujte podle požadavku přístroje, ale vyprázdněte předtím odkapávací mřížku (A14), aby se zabránilo přetečení vody.

PROBLÉM	MOŽNÁ PŘÍČINA	NÁPRAVA
Mléko nevytéká z hadičky dávkovače (D5)	Víko (D2) nádoby na mléko (D) je znečištěné	Vyčistěte víko nádoby na mléko podle popisu v odst. „14.10 Čištění nádoby na mléko“.
Mléko má velké bubliny nebo vystřikuje z hadičky dávkovače mléka (D5) nebo je málo napěněné	Mléko není dostatečně studené nebo není polotučné nebo odtučněné.	Použijte zcela odtučněné nebo polotučné mléko o teplotě, kterou má v ledničce (cca 5°C). Pokud výsledek není podle vašeho přání, zkuste změnit značku mléka.
	Kolečko pro regulaci pěny (D1) je nesprávně nastavené.	Nastavte podle pokynů v kap. „8. Příprava teplých nápojů s mlékem“.
	Víko (D2) nebo kolečko pro regulaci pěny (D1) nádoby na mléko jsou špinavé	Vyčistěte víko a kolečko nádoby na mléko podle popisu v odst. „14.10 Čištění nádoby na mléko“.
	Tryska horké vody/páry (A9) je znečištěná	Pečlivě vyčistěte trysku, jak je popsáno v odst. „14.11 Čištění trysky horké vody/páry“.
Ohřívač šálků je horký, ačkoli byl deaktivován	Bylo připraveno několik nápojů rychle po sobě	
Stroj není používán a vydává zvuky nebo malé obláčky páry	Stroj je připraven k použití nebo byl nedávno vypnut a několik kapek kondenzátu padá do ještě teplého výparníku	Tento jev je součástí běžného provozu přístroje; k omezení jevu vyprázdněte odkapávací misku.

SÚHRN

1. ÚVOD	260
1.1 Písmená v zátvorkách.....	260
1.2 Problémy a opravy	260
1.3 Stiahnite si Aplikáciu!	260
2. OPIS	260
2.1 Opis spotrebiča (str. 3 - A)	260
2.2 Opis domovskej stránky (hlavná obrazovka) (str. 2 - B)	260
2.3 Opis príslušenstva (str. 2 - C)	261
2.4 Opis nádržky na mlieko (str. 2 - D).....	261
3. PRVÉ UVEDENIE SPOTREBIČA DO PREVÁDZKY	261
4. ZAPNUTIE PRÍSTROJA	261
5. VYPNUTIE SPOTREBIČA	261
6. NASTAVENIA MENU	262
6.1 Preplachovanie	262
6.2 Odvápňovanie	262
6.3 Filter vody	262
6.4 Hodnoty nápojov	262
6.5 Autom. vypnutie (pohotovostný režim)	262
6.6 Úspora energie	262
6.7 Teplota kávy	263
6.8 Tvrdosť vody	263
6.9 Výber jazyka	263
6.10 Zvukový signál	263
6.11 Osvetlenie šálky	263
6.12 Bluetooth	263
6.13 Hodnoty z výroby	263
6.14 Štatistika	264
6.15 Osobné nastavenie profilu	264
7. PRÍPRAVA KÁVY	264
7.1 Voľba arómy kávy	264
7.2 Voľba množstva kávy	264
7.3 Príprava kávy použitím zrnkovej kávy	264
7.4 Príprava kávy použitím mletej kávy	265
7.5 Nastavenie kávového mlynčeka	265
7.6 Odporúčania pre dosiahnutie horúcejšej kávy	266
8. PRÍPRAVA HORÚCICH NÁPOJOV S MLIEKOM	266
8.1 Naplnenie a zasunutie nádržky na mlieko	266
8.2 Regulácia množstva peny.....	266
8.3 Automatická príprava nápojov s mliekom	266
8.4 Čistenie nádržky na mlieko po každom použití	267
9. VÝDAJ HORÚCEJ VODY	267
10. VÝDAJ PARY	267
10.1 Odporúčania pre použitie pary na napenenie mlieka	267
10.2 Čistenie vydávača horúcej vody/pary po použití	268
12. OSOBNÉ NASTAVENIE NÁPOJOV	268
13. ULOŽENIE VLASTNÉHO PROFILU DO PAMÄTE	269
14. ČISTENIE	269
14.1 Čistenie spotrebiča	269
14.2 Čistenie vnútorného obvodu spotrebiča	269
14.3 Čistenie nádoby na zvyšky kávy	269
14.4 Čistenie odkvapkávacej misky a nádoby na zber kondenzátu	270
14.5 Čistenie vnútra spotrebiča	270
14.6 Čistenie nádržky na vodu.....	270
14.7 Čistenie ústia vydávača kávy	270
14.8 Čistenie násypky na vsypanie namletej kávy ... 270	
14.9 Čistenie vylúhovača.....	270
14.10 Čistenie nádržky na mlieko.....	270
14.11 Čistenie trysky horúcej vody/pary	271
15. ODVÁPŇOVANIE	271
16. PROGRAMOVANIE TVRDOSTI VODY 273	
16.1 Meranie tvrdosti vody	273
16.2 Nastavenie tvrdosti vody	273
17. ZMÄKČOVACÍ FILTER	273
17.1 Inštalácia filtra	273
17.2 Výmena filtra	274
17.3 Vyňatie filtra	274
18. TECHNICKÉ ÚDAJE	274
19. HLÁSENIA ZOBRAZENÉ NA DISPLEJI 274	
20. RIEŠENIE PROBLÉMOV	279

Pred použitím zariadenia si vždy prečítajte bezpečnostné upozornenia.

1. ÚVOD

Ďakujeme, že ste si vybrali automatický kávovar na prípravu kávy a cappuccina.

Nechajte si niekoľko voľných minút na prečítanie tohto návodu na použitie. Zabráňte tak možnému riziku alebo poškodeniu spotrebiča

1.1 Písmená v zátvorkách

Písmená v zátvorkách zodpovedajú legende uvedenej v Opise spotrebiča (str. 2-3).

1.2 Problémy a opravy

V prípade problémov sa najskôr pokúste odstrániť ich podľa pokynov uvedených v kapitolách „20. Správy zobrazené na displeji“ a „21. Riešenie problémov“.

Pokiaľ by tieto pokyny nevedli k náprave alebo pre získanie ďalších informácií odporúčame obrátiť sa telefonicky na asistenčnú zákaznícku službu na čísle uvedenom na liste „Zákaznícky servis“.

Ak sa vaša krajina nenachádza na tomto zozname, zatelefonojte na číslo uvedené v záručnom liste. Pre prípadné opravy je potrebné sa skontaktovať výhradne s Technickou Asistenciou De'Longhi. Adresy sú uvedené v záručnom liste, ktorý je priložený k spotrebiču.

1.3 Stiahnite si Aplikáciu!



Vďaka aplikácii De'Longhi Coffee Link je možné diaľkovo riadiť niektoré funkcie.

V aplikácii sa nachádzajú ja informácie, rady, zaujímavosti zo sveta kávy a môžete mať po ruke všetky informácie o vašom spotrebiči.



Tento symbol upozorňuje na funkcie, ktoré sa môžu riadiť alebo do ktorých možno nahliadnuť v aplikácii.

Okrem toho je možné vytvoriť maximálne 6 nových nápojov a uložiť ich do vášho spotrebiča.

Poznámka:

Prehľad kompatibilných zariadení nájdete na „compatibledevices.delonghi.com“.

2. OPIS

2.1 Opis spotrebiča (str. 3 - A)

- A1. Veko zásobníka zrnkovej kávy.
- A2. Vrchnák násypky na mletú kávu
- A3. Zásobník zrnkovej kávy
- A4. Násypka na mletú kávu
- A5. Otočný gombík na reguláciu stupňa namletia kávy
- A6. Odkladacia plocha na šálky
- A7. Tlačidlo (L): na zapnutie alebo vypnutie spotrebiča (po-hotovostný režim)
- A8. Vydávač kávy (s nastaviteľnou výškou)
- A9. Tryska na výdaj horúcej vody a pary
- A10. Nádoba na zvyšky kávy
- A11. Podložka na šálky
- A12. Indikátor hladiny vody v odkvapkávacej mriežke
- A13. Mriežka nádoby na zachytávanie kvapiek
- A14. Nádoba na zachyt. kvapiek
- A15. Vrchnák nádržky na vodu
- A16. Nádržka na vodu
- A17. Úložné miesto pre zmäčkovací filter vody
- A18. Kryt vylúhovača
- A19. Vylúhovač
- A20. Napájací kábel
- A21. Nádobka na zber kondenzácie

2.2 Opis domovskej stránky (hlavná obrazovka)

(str. 2 - B)

- B1. Displej
 - B2. Tlačidlo
 - B3. Menu výberu nápojov (odlišných od nápojov s priamou voľbou):
 - DOPPIO+
 - AMERICANO
 - 2X ESPRESSO
 - CAPPUCCINO+
 - CAPPUCCINO MIX
 - CAFFELATTE
 - FLAT WHITE
 - ESPRESSO MACCHIATO
 - FUNKCIA ČAJ
 - HORÚCA VODA
 - PARA
 - B4. Programovateľné profily (pozri „13. Uloženie vlastného profilu do pamäte“)
 - B5. : menu nastavení spotrebiča
 - B6. : menu na osobné nastavenia nápojov
- Nápoje s priamou voľbou:**
- B7. Espresso
 - B8. Coffee

- B9. Long
- B14. Cappuccino
- B13. Latte macchiato
- B12. Milk (teplé mlieko)
- B10. Zvolená aróma (štandardná alebo osobná)
- B11. Zvolené množstvo (štandardné alebo osobné)

2.3 Opis príslušenstva (str. 2 - C)

- C1. Reakčný prúžok „Total Hardness Test“ (priložený k str. 2 v anglickom návode na použitie)
- C2. Dávkovacia odmerka na mletú kávu
- C3. Odvápňovač
- C4. Zmäkčujúci filter (*pri niektorých modeloch)
- C5. Štetec na čistenie
- C6. Vydávač horúcej vody/pary
- C7. Uvoľňovacie tlačidlo vydávача

2.4 Opis nádržky na mlieko (str. 2 - D)

- D1. Gombík regulácie peny a funkcia CLEAN (ČISTIŤ)
- D2. Kryt nádržky na mlieko
- D3. Nádržka na mlieko
- D4. Nasávací hadička na mlieko
- D5. Hadička na vydávanie napeneného mlieka (regulovateľná)

3. PRVÉ UVEDENIE SPOTREBIČA DO PREVÁDZKY

Poznámka!

- Pri prvom použití vypláchnite horúcou vodou všetky odstrániteľné prídavné zariadenia, ktoré sú určené na kontakt s vodou alebo mliekom.
- Prípadné stopy kávy v mlynčeku sú spôsobené prevádzkovými skúškami spotrebiča pred jeho uvedením na trh a sú dôkazom našej veľmi dôslednej starostlivosti o produkt.
- Odporúčame vám čo najskôr vykonať nastavenie tvrdosti vody podľa postupu opísaného v „16. Programovanie tvrdosti vody“.

1. Spotrebič pripojte do elektrickej siete (obr. 1).
2. „SELECT LANGUAGE“ (vyberte jazyk): Stlačte tlačidlo (B2) vedľa „NEXT>“ až do zobrazenia požadovaného jazyka na displeji (B1) : potom stlačte tlačidlo pre jazyka.

Pokračujte potom podľa pokynov uvedených na displeji spotrebiča:

3. „NAPLNĚTE NÁDRŽKU ČERSTVOU VODOU“: vytiahnite nádržku na vodu (A16) (obr. 2), otvorte kryt (A15) (obr. 3), naplňte čerstvou vodou až po čiarku MAX (zobrazená je na vnútornej strane nádržky) (obr. 4), znovu zatvorte kryt a znovu vložte nádržku (obr. 5).

4. „VLOŽTE VYDÁVAČ VODY“: Skontrolujte, či je vydávač horúcej vody (C6) zasunutý na tryske (A9) (obr. 6) a umiestnite podeň nádobu (obr. 7) s minimálnym objemom 100 ml.
5. „OKRUH JE PRÁZDNY, STLAČTE OK PRE ŠTART“: stlačte tlačidlo pre „OK✓“ a na potvrdenie: spotrebič vydá vodu z vydávача (obr. 7) a potom sa automaticky vypne. Teraz je kávovar pripravený na normálne používanie.

Poznámka!

- Pri prvom použití je potrebné urobiť 4 - 5 káv cappuccino, kým spotrebič začne podávať uspokojivý výsledok.
- Pri prvom použití je okruh vody prázdny, preto môže byť stroj veľmi hlučný. Hluk sa postupne pri naplňaní okruhu upraví.
- Počas prípravy prvých 5 - 6 káv cappuccino je normálne, keď počuť hluk vriacej vody.
- Pre lepší výkon spotrebiča odporúčame nainštalovať zmäččovací filter (C4) podľa pokynov uvedených v kapitole „17. Zmäččovací filter“. Pokiaľ váš model nemá filter vo vybavení, je možné oň požiadať v autorizovaných strediskách asistencie De'Longhi.

4. ZAPNUTIE PRÍSTROJA

Poznámka!

Pri každom zapnutí spotrebiča prebehne cyklus automatického predhrievania a preplachovania, ktorý nie je možné prerušiť. Spotrebič je pripravený na použitie až po vykonaní tohto cyklu.

- Pre zapnutie spotrebiča stlačte tlačidlo  (A7-obr. 8): na displeji objaví správa „OHREV POČKAJTE , PROSÍM“.
- Po ukončení ohrevu sa na spotrebiči zobrazí ďalšia správa: „PREBIEHA PREPLACHOVANIE, ČAKAJTE PROSÍM“; spotrebič pokračuje vo vysielaní vody do vnútorných potrubí, aby sa aj tieto zohriali.

Spotrebič sa zohreje, keď sa zobrazí hlavná obrazovka (domovská stránka).

5. VYPNUTIE SPOTREBIČA

Pri každom vypnutí spotrebič vykoná automatické preplachovanie, pokiaľ bola predtým pripravená káva.

- Na vypnutie spotrebiča stlačte tlačidlo  (A7-obr. 9).
- Na displeji sa objaví nápis „PREBIEHA VYPÍNANIE, ČAKAJTE PROSÍM“: v prípade potreby spotrebič vykoná preplachovanie a potom sa vypne (pohotovostný režim).

Poznámka!

Pokiaľ spotrebič nebude dlhšiu dobu používaný, odpojte ho od elektrickej siete:

Dôležité!

Nikdy neodpájajte zástrčku pred vypnutím spotrebiča tlačidlom

 (pohotovostný režim).



6. NASTAVENIA MENU

6.1 Preplachovanie

S touto funkciou je možné nechať vytekať horúcu vodu z vydávača kávy (A8) a z vydávača horúcej vody/pary (C6), ak je vložený, tak, aby sa vyčistil a zohrial vnútorný okruh spotrebiča.

Pod vydávač kávy a vydávač horúcej vody umiestnite nádobu s objemom minimálne 100 ml (obr. 7).

Pre aktiváciu tejto funkcie postupujte nasledovne:

1. Stlačte tlačidlo (B2) pri symbole „“ (B5) a vstúpite do menu;
2. Stlačte tlačidlo pre „ PREPLACHOVANIE“;
3. Po niekoľkých sekundách najprv z vydávača kávy a následne z vydávača horúcej vody (ak je vložený) vytečie horúca voda, ktorá čistí a zohrieva vnútorný okruh spotrebiča: na displeji sa objaví nápis: „PREBIEHA PREPLACHOVANIE, ČAKAJTE PROŠÍM“ a priebehový diagram, ktorý sa postupne naplňa.
4. Na prerušenie preplachovania stlačte tlačidlo pre „STOP “ alebo počkajte na automatické prerušenie.

Poznámka!

- Pre obdobia nepoužívania presahujúce 3 - 4 dni sa dôrazne odporúča po opätovnom zapnutí spotrebiča vykonať 2 - 3 preplachovania ešte pred použitím.
- Je bežné, keď sa po vykonaní takéhoto čistenia v nádobe na zvyšky kávy (A10) nachádza voda.

6.2 Odvápňovanie





Pokyny týkajúce sa vykonania odvápňovania nájdete v kapitole „15. Odvápňovanie“







6.3 Filter vody

Pokyny týkajúce sa inštalácie filtra (C4) nájdete v kapitole „17. Zmäčkováč filter“.

6.4 Hodnoty nápojov

V tejto časti si môžete prezrieť osobné nastavenia a prípadne resetovať jednotlivé nápoje na hodnoty z výroby.

1. Stlačte tlačidlo (B2) pri symbole „“ (B5) a vstúpite do menu;
2. Položky menu prechádzajte stlačením tlačidla pri „NEXT>“ (ďalší), až do zobrazenia „ HODNOTY NÁPOJOV“;
3. Stlačte tlačidlo pre „ HODNOTY NÁPOJOV“: na displeji sa objaví panel hodnôt prvého nápoja.
4. Na displeji sa ukáže profil referenčného používateľa. Hodnoty sa zobrazia na vertikálnych lištách: hodnota z výroby je označená symbolom  kým aktuálne nastavená hodnota je označená vyplnením vertikálnej lišty.

5. Pre návrat do menu nastavení stlačte tlačidlo pre „ ESC“. Na prehládanie a zobrazenie nápojov stlačte tlačidlo pre „NEXT>“;
 6. Na resetovanie nápoja zobrazeného na displeji na hodnoty z výroby stlačte tlačidlo pre „ RESET“.
 7. „POTVRDIŤ RESET?“: na potvrdenie stlačte tlačidlo pre „OK “ (na zrušenie stlačte tlačidlo pre „ ESC“);
 8. „HODNOTY Z VÝROBY NASTAVENÉ“: stlačte „OK “.
- Nápoj je znovu naprogramovaný na hodnoty z výroby. Pokračujte s ďalšími nápojmi alebo sa vráťte na domovskú stránku 2 stlačeniami šípky pre „ ESC“.







Poznámka!

- Na úpravu nápojov iného profilu sa vráťte na domovskú stránku, zvolte požadovaný profilu (B11) a zopakujte postup.
- Na resetovanie všetkých nápojov na hodnoty z výroby postupujte podľa pokynov v odseku „6.13 Hodnoty z výroby“.

6.5 Autom. vypnutie (pohotovostný režim)

Je možné zmeniť automatické vypnutie tak, aby sa spotrebič vypol po 15 alebo 30 minútach alebo po 1, 2 alebo 3 hodinách nepoužívania.





Pre naprogramovanie automatického vypnutia postupujte nasledovne:

1. Stlačte tlačidlo (B2) pri symbole „“ (B5) a vstúpite do menu;
2. Položky menu prechádzajte stlačením tlačidla vedľa „NEXT>“ (ďalší), až do zobrazenia „AUTOMATICKÉ VYPNUTIE “.
3. Stlačte tlačidlo pre „AUTOMATICKÉ VYPNUTIE “.
4. Zvoľte požadovaný časový interval stlačením šípok výberu pre  (pridanie) alebo  (ubratie) z hodnoty;
5. Na potvrdenie stlačte tlačidlo pre „OK “.
6. Pre návrat na domovskú stránku stlačte tlačidlo pre „ ESC“.

Automatické vypnutie je týmto naprogramované.

6.6 Úspora energie

Pomocou tejto funkcie je možné aktivovať alebo deaktivovať režim pre úsporu energie. Keď je táto funkcia aktívna, znižuje spotrebu elektrickej energie v súlade s európskou legislatívou. Pre deaktiváciu alebo aktiváciu režimu „úspora energie“ postupujte nasledovne:

1. Stlačte tlačidlo (B2) pri symbole „“ (B5) a vstúpite do menu;
2. Položky menu prechádzajte stlačením tlačidla vedľa „NEXT>“ (ďalší), až do zobrazenia „ÚSPORA ENERGIE“;
3. Stlačte tlačidlo pre „ÚSPORA ENERGIE“ na vypnutie  alebo zapnutie () funkcie.
4. Pre návrat na domovskú stránku stlačte tlačidlo pre „ ESC“.

Na displeji sa objaví príslušný symbol na signalizáciu toho, že funkcia bola aktivovaná.

6.7 Teplota kávy

Ak si prajete zmeniť teplotu vody (nízka, stredná, vysoká, maximálna) použite pri príprave kávy, postupujte nasledujúcim spôsobom:

1. Stlačte tlačidlo (B2) pri symbole  (B5) a vstúpite do menu;
2. Položky menu prechádzajte stlačením tlačidla vedľa „NEXT>“ (ďalší), až do zobrazenia „TEPLOTA KÁVY“;
3. Stlačte tlačidlo pre „TEPLOTA KÁVY“: na displeji (B1) sa zobrazia nastaviteľné hodnoty (aktuálna hodnota je podčiarknutá).
4. Stlačte tlačidlo pre hodnoty, ktorú chcete nastaviť (NÍZKA, STREDNÁ, VYSOKÁ, MAXIMÁLNA);
5. Pre návrat na domovskú stránku 2 razy stlačte tlačidlo pre „ESC“.

6.8 Tvrdosť vody

Pokyny týkajúce sa nastavenia tvrdosti vody nájdete v kapitole „16.

Programovanie tvrdosti vody“.

6.9 Výber jazyka

Ak si prajete zmeniť jazyk displeja (B1), postupujte nasledujúcim spôsobom:

1. Stlačte tlačidlo (B2) pri symbole  (B5) a vstúpite do menu;
2. Položky menu prechádzajte stlačením tlačidla vedľa „NEXT>“ (ďalší), až do zobrazenia „NASTAVIŤ JAZYK“;
3. Stlačte tlačidlo pre „NASTAVIŤ JAZYK“;
4. Stlačte tlačidlo pre jazyka, ktorý si prajete zvoliť (stlačte tlačidlo pre „NEXT>“ (ďalej) na zobrazenie všetkých dostupných jazykov);
5. Pre návrat na domovskú stránku 2 razy stlačte tlačidlo pre „ESC“.

6.10 Zvukový signál

Touto funkciou sa aktivuje alebo deaktivuje zvukový signál, ktorý spotrebič vydá pri každom stlačení ikon a pri zasunutí/vysunutí prvkov príslušenstva: Pre vypnutie alebo opätovnú aktiváciu zvukového signálu postupujte nasledovne:

1. Stlačte tlačidlo (B2) pri symbole  (B5) a vstúpite do menu;
2. Položky menu prechádzajte stlačením tlačidla vedľa „NEXT>“ (ďalší), až do zobrazenia „ZVUKOVÝ SIGNÁL“;
3. Stlačte tlačidlo pre „ZVUKOVÝ SIGNÁL“ na vypnutie (OFF) alebo zapnutie (ON) funkcie.
4. Pre návrat na domovskú stránku stlačte tlačidlo pre „ESC“.

6.11 Osvetlenie šálky

Touto funkciou sa aktivuje alebo deaktivuje osvetlenie šálky.

Svetielka sa zažnú pri každom výdaji kávy, nápojov s mliekom a pri každom preplachovaní.

Pre vypnutie alebo aktiváciu tejto funkcie postupujte nasledovne:

1. Stlačte tlačidlo (B2) pri symbole  (B5) a vstúpite do menu;
2. Položky menu prechádzajte stlačením tlačidla vedľa „NEXT>“ (ďalší), až do zobrazenia „OSVETLENIE ŠÁLKY“;
3. Stlačte tlačidlo pre „OSVETLENIE ŠÁLKY“ na vypnutie (OFF) alebo zapnutie (ON) funkcie.
4. Pre návrat na domovskú stránku stlačte tlačidlo pre „ESC“.

6.12 Bluetooth

S touto funkciou sa aktivuje alebo deaktivuje ochranný PIN pre spojenie zo zariadenia do spotrebiča.

1. Stlačte tlačidlo (B2) pri symbole  (B5) a vstúpite do menu;
2. Položky menu prechádzajte stlačením tlačidla vedľa „NEXT>“ (ďalší), až do zobrazenia „BLUETOOTH“;
3. Stlačte tlačidlo pre „BLUETOOTH“: na displeji (B1) sa zobrazí sériové číslo stroja (19-miestne) a 4-ciferné číslo (PIN).
4. Stlačte tlačidlo na vypnutie (OFF) alebo zapnutie (ON) požiadavky na zadanie PIN pri pripojení cez aplikáciu.
5. Pre návrat na domovskú stránku 2 razy stlačte tlačidlo pre „ESC“.

Prednastavený PIN spotrebiča je „0000“: odporúča sa nastaviť osobný PIN priamo z aplikácie.

Poznámka!

Výrobné číslo spotrebiča, ktoré je možné zobraziť vo funkcii „Bluetooth“, vám umožní identifikovať spotrebič s istotou v momente, keď sa vytvára spojenie s aplikáciou.

6.13 Hodnoty z výroby

Pomocou tejto funkcie sa obnovia hodnoty z výroby pre celú ponuku (okrem jazyka, ktorý zostane aktuálne nastavený).





Pre obnovenie hodnôt z výroby postupujte nasledovne:

1. Stlačte tlačidlo (B2) pri symbole  (B5) a vstúpite do menu;
2. Položky menu prechádzajte stlačením tlačidla vedľa „NEXT>“ (ďalší), až do zobrazenia „HODNOTY Z VÝROBY“;
3. Stlačte tlačidlo pre „HODNOTY Z VÝROBY“: na displeji (B1) sa zobrazí „OBNOVIŤ HODNOTY Z VÝROBY?“. Stlačte tlačidlo pre „OK“ na potvrdenie (alebo stlačte tlačidlo pre „ESC“ na zrušenie úkonu).

4. „OBNOVENÉ HODNOTY Z VÝROBY“: na potvrdenie stlačte tlačidlo pre „OK✓“.
5. Pre návrat na domovskú stránku stlačte tlačidlo pre „↩ ESC“.





6.14 Štatistika

Pomocou tejto funkcie sa zobrazia štatistické údaje spotrebiča. Pre ich zobrazenie postupujte nasledujúcim spôsobom:

1. Stlačte tlačidlo (B2) pri symbole „“ (B5) a vstúpite do menu;
2. Položky menu prechádzajte stlačením tlačidla vedľa „NEXT>“ (ďalší), až do zobrazenia „ ŠTATISTIKY“.
3. Stlačte tlačidlo pre „ ŠTATISTIKY“ a skontrolujte všetky štatistické údaje. Položky prehliadajte pomocou šípky výberu pre „NEXT>“.
4. Stlačte 2 razy „ ESC“: spotrebič sa vráti na domovskú stránku.

6.15 Osobné nastavenie profilu







Pri osobnom nastavení ikony profilu postupujte takto:

1. Stlačte tlačidlo (B2) pri symbole „“ (B5) a vstúpite do menu;
2. Položky menu prechádzajte stlačením šípky výberu pre „NEXT>“ (ďalší), až do zobrazenia „ NASTAVIŤ PROFIL“;
3. Stlačte tlačidlo pre „ NASTAVIŤ PROFIL“;
4. Stlačte tlačidlo pre ikony, ktorú si prajete zvoliť (stlačte tlačidlo pre „NEXT>“ (ďalej) na zobrazenie všetkých dostupných ikon);
5. Pre návrat na domovskú stránku 2 razy stlačte tlačidlo pre „ ESC“.

7. PRÍPRAVA KÁVY

7.1 Voľba arómy kávy

Na domovskej stránke zvolte požadovanú arómu stlačením tlačidla (B2) vedľa „ARÓMA“ (B10):





	(pozri „7.4 Príprava kávy použitím mletej kávy“)
	EXTRA ĽAHKÁ
	ĽAHKÁ
	STREDNÁ
	VÝRAZNÁ
	VEĽMI VÝRAZNÁ

	Osobné nastavenie (ak je naprogramované) / Štandard
---	---

Po výdaji sa nastavenie arómy vráti na hodnotu .

7.2 Voľba množstva kávy

Na domovskej stránke zvolte požadované množstvo kávy v šálke stlačením tlačidla (B2) vedľa „MNOŽSTVO“ (B11):

	MNOŽSTVO SMALL
	MNOŽSTVO MEDIUM
	MNOŽSTVO LARGE
	MNOŽSTVO X-LARGE
	Osobné nastavenie (ak je naprogramované) / Štandardné

Po výdaji sa nastavenie množstva vráti na hodnotu .

7.3 Príprava kávy použitím zrnkovej kávy

Pozor!

Nepoužívajte zelené alebo karamelizované kávové zrnká alebo kávové zrnká obalené v cukre, pretože by sa mohli nalepiť do mlynčeka na kávu a znemožniť jeho používanie.

1. Nasypte zrnkovú kávu do príslušného zásobníka (A3) (obr. 10).
2. Pod vydávač kávy (A8) umiestnite šálku.
3. Vydávač kávy znížte tak, aby bol čo najbližšie k šálkam (obr. 11): dosiahnete tak lepšiu penu.
4. Vyberte požadovanú kávu:

S priamou voľbou:

- Espresso (B7)
- Coffee (B8)
- Long (B9)

Zvoliteľné v menu „výber nápojov“ (B3):

- DOPPIO+
- AMERICANO
- 2X ESPRESSO

5. Príprava je spustená a na displeji (B1) sa objaví obrázok zvoleného nápoja a progresívna lišta zobrazujúca priebeh prípravy.

Poznámka:

- Je možné pripraviť súčasne dve šálky kávy ESPRESSO stlačením aj tlačidla vedľa „2X “ počas prípravy 1 ES-

PRESSO (obrázok zostane zobrazený na niekoľko sekúnd na začiatku prípravy).

- Kým spotrebič pripravuje kávu, výdaj je možné kedykoľvek zastaviť stlačením tlačidla (B2) pre „STOP X“.
- Ak si hneď po dokončení výdaja prajete zvýšiť množstvo kávy v šálke, stlačte tlačidlo (B2) pre „EXTRA +“: po dosiahnutí požadovaného množstva stlačte tlačidlo pre „STOP X“.

Po dokončení prípravy je spotrebič pripravený pre ďalšie použitie.

Poznámka!

- Počas používania sa na displeji môžu zobrazit' niektoré správy (NAPLNTE NÁDRŽKU, VYPRÁZ. NÁDOBKU NA ZVÝŠKY KÁVY, atď.), ktorých význam je uvedený v kapitole „20. Správy zobrazené na displeji“.
- Informácie o získaní teplejšej kávy nájdete v odstavci „7.6 Odporúčania pre dosiahnutie horúcejšej kávy“. Ak káva vyteká len po kvapkách alebo je málo hustá či s malým množstvom peny alebo je veľmi studená, preštudujte si pokyny uvedené v odseku „7.5 Nastavenie kávového mlynčeka“ a v kapitole „21. Riešenie problémov“.
- Príprava každej kávy sa dá osobne nastaviť (pozri kapitoly „12. Osobné nastavenie nápojov“ a „13. Uloženie vlastného profilu do pamäte“).
- Pokiaľ je režim „Úspora energie“ aktívny, môže trvať niekoľko sekúnd, než dôjde k výdaju prvej kávy.

7.4 Príprava kávy použitím mletej kávy

Pozor!

- Nikdy do spotrebiča nesypete mletú kávu, kým je spotrebič vypnutý, aby ste tak zabránili rozsypaniu kávy vnútri a znečisteniu spotrebiča. Spotrebič by sa týmto spôsobom mohol poškodiť.
- Nikdy nesypete viac ako 1 zarovnanú odmerku (C2), inak by mohlo dôjsť ku znečisteniu spotrebiča alebo k upchatiu násypky (A4).
- Ak používate namletú kávu, je možné naraz pripraviť iba jednu šálku kávy.

1. Stlačte tlačidlo (B2) pre „ARÓMA“ (B10), dokým sa na displeji (B1) nezobrazí „☕“ (mletá).
2. Otvorte vrchnák násypky na mletú kávu (A2).
3. Ubezpečte sa, že násypka (A4) nie je upchaná, potom nasypete zarovnanú odmerku mletej kávy (obr. 12).
4. Umiestnite jednu šálku pod ústia vydávaca kávy (A8) (obr. 11).
5. Vyberte požadovanú kávu:

S priamou voľbou:

- Espresso (B7)

- Coffee (B8)

- Long (B9)

Zvoliteľné v menu „výber nápojov“ (B3):

- AMERICANO

6. Príprava je spustená a na displeji sa objaví obrázok zvoleného nápoja a progresívna lišta, ktorá sa postupne zaplní v súlade s postupujúcou prípravou.

Poznámka:

- Kým spotrebič pripravuje kávu, výdaj je možné kedykoľvek zastaviť stlačením tlačidla (B2) pre „STOP X“.
- Ak si hneď po dokončení výdaja prajete zvýšiť množstvo kávy v šálke, stlačte tlačidlo (B2) pre „EXTRA +“: po dosiahnutí požadovaného množstva stlačte tlačidlo pre „STOP X“.

Po dokončení prípravy je spotrebič pripravený pre ďalšie použitie.

Dôležité! Príprava kávy LONG:

V polovici prípravy sa objaví správa „NASYPTE MLETÚ KÁVU, MAXIMÁLNE JEDNU ODMERKU“. Potom vsypete jednu zarovnanú odmerku mletej kávy a stlačte tlačidlo (B2) pre „OK√“.

Poznámka!

- Počas používania sa na displeji môžu zobrazit' niektoré správy (NAPLNTE NÁDRŽKU, VYPRÁZ. NÁDOBKU NA ZVÝŠKY KÁVY, atď.), ktorých význam je uvedený v kapitole „20. Správy zobrazené na displeji“.
- Informácie o získaní teplejšej kávy nájdete v odstavci „7.6 Odporúčania pre dosiahnutie horúcejšej kávy“.
- Pokiaľ je režim „Úspora Energie“ aktívny, môže trvať niekoľko sekúnd, než dôjde k výdaju prvej kávy.

7.5 Nastavenie kávového mlynčeka

Mlynček na kávu nie je treba regulovať, aspoň spočiatku, pretože bol výrobcom nastavený tak, aby bolo dosiahnuté správne vydávanie kávy..

Pokiaľ však po príprave prvých káv dochádza k nepríliš hmotnému výdaju s malým množstvom peny, alebo príliš pomalému výdaju kávy (po kvapkách), je treba výdaj kávy upraviť pomocou gombíka určeného na reguláciu stupňa pomletia (A5 - obr. 9).

Poznámka!

Regulačný gombík je možné otočiť, len kým je kávový mlynček v chode, počas začiatkovej fázy prípravy kávových nápojov.



• Ak káva vyteká pomaly alebo nevyteká vôbec, otočte o jedno cvaknutie v smere otáčania hodinových ručičiek smerom k číslu 7.

• Naopak, pre získanie hustejšej kávy a pre zlepšenie vzhľadu peny otočte o jedno

cvaknutie doľava smerom k číslu 1 (nie viac ako o jedno cvaknutie naraz, pretože ináč by káva mohla vychádzať po kvapkách).

Efekt tejto úpravy sa prejaví až po výdaji najmenej 2 káv za sebou. Ak sa po tejto úprave nedosiahne požadovaného výsledku, je potrebné zopakovať úpravu otáčaním gombíka vždy o jedno cvaknutie.

7.6 Odporúčania pre dosiahnutie horúcejšej kávy

Horúcejšiu kávu dosiahnete aj nasledujúcim postupom:

- vykonajte preplachovanie vybratím funkcie „Preplachovanie“ v menu nastavení (odstavec „6.1 Preplachovanie“).
- nahrejte šálky horúcou vodou (použite funkciu horúca voda, pozri kapitolu „9. Výdaj horúcej vody“).
- zvýšte teplotu kávy v menu nastavení (B8) „“ (B5) (odstavec „6.7 Teplota kávy“).

8. PRÍPRAVA HORÚCICH NÁPOJOV S MLIEKOM

Poznámka!

- Aby sa zabránilo dosiahnutiu málo napeneného mlieka alebo mlieka s veľkými bublinami, vždy vyčistite veko nádržky na mlieko (D2) a trysku horúcej vody (A9) podľa pokynov v odstavcoch „8.4 Čistenie nádržky na mlieko po každom použití“, „14.10 Čistenie nádržky na mlieko“ a „14.11 Čistenie trysky horúcej vody/pary“.

8.1 Naplnenie a zasunutie nádržky na mlieko

1. Odoberte veko (D2) (obr. 13).
2. Naplňte nádržku na mlieko (D3) potrebným množstvom mlieka, neprevyšujúc hladinu po rysku MAX vytlačenu na nádržke (obr. 14). Nezabudnite, že každá čiarka vytlačená naboku nádržky približne zodpovedá 100 ml mlieka.



Poznámka!

- Pre dosiahnutie hustejšej a rovnomernejšej peny použite celkom odtučnené mlieko alebo polotučné mlieko s teplotou, ktorú má v chladničke (cca 5° C).
 - Ak je aktívny režim „Úspora energie“, výdaj nápoja si môže vyžadovať niekoľko sekúnd.
3. Uistite sa, že hadička na nasávanie mlieka (D4) je starostlivo zasunutá do príslušného miesta na spodku veka nádržky na mlieko (obr. 15).
 4. Nasadte naspäť veko na nádržku na mlieko.
 5. Ak sa nachádza, vyťahnite vydávač horúcej vody/ pary (C6) stlačením uvoľňovacieho tlačidla (C7) (obr. 16).
 6. Zatlacíte nádržku na mlieko (D) na trysku (A9) až na doraz (obr. 17): spotrebič vydá signálny tón (ak je funkcia zvukového signálu aktívna).
 7. Umiestnite dostatočne veľkú šálku pod ústia vydávača kávy (A8) a pod hadičku vydávača napeneného mlieka (D5), regulujúcu dĺžku hadičky výdaja mlieka tak, že ju priblížite k šálke jednoduchým potiahnutím smerom dole (obr. 18).

8. Dodržujte pokyny uvedené pre každú špecifickú funkciu.

8.2 Regulácia množstva peny

Otáčaním gombíka regulácie peny (D1) sa volí množstvo peny v mlieku, ktorá bude vydaná počas prípravy mliečnych nápojov.

P o l o h a gombíka	Opis	Odporúča sa pre...
	Ž I A D N A PENA	HORÚCE MLIIEKO (nenapenené) /CAFFELATTE
	MINIMÁLNA PENA	LATTE MACCHIATO/ FLAT WHITE
	MAXIMÁLNA PENA	CAPPUCCINO/ CAPPUCCINO+ / CAPPUCCINO MIX / ESPRESSO MACCHIATO / HORÚCE MLIIEKO (napenené)

8.3 Automatická príprava nápojov s mliekom

1. Naplňte a zasuňte nádržku na mlieko (D) ako je to uvedené na predchádzajúcom obrázku.

2. Vyberte požadovaný nápoj:

S priamou voľbou:



- Cappuccino (B14)
- Latte Macchiato (B13)
- Milk (teplé mlieko) (B12)

Zvoliteľné v menu „výber nápojov“ (B3):

- CAPPUCCINO+
- CAPPUCCINO MIX
- CAFFELATTE
- FLAT WHITE
- ESPRESSO MACCHIATO

3. Na displeji (B1) spotrebič odporúča otočiť gombíkom regulácie peny (D1) na základe peny, ktorú predpokladá originálny recept: potom otočte gombíkom nachádzajúcim sa na veku nádržky na mlieko (D2) .
4. Po niekoľkých sekundách spotrebič automaticky začne prípravu a na displeji sa objaví obrázok zvoleného nápoja a progresívna lišta, ktorá sa postupne zaplní v súlade s postupujúcou prípravou.

Poznámka: všeobecné informácie pre všetky prípravy s mliekom

- „ ESC“: stlačte, ak chcete úplne prerušiť prípravu a vrátiť sa na domovskú stránku.
- „STOP “: stlačte na prerušenie výdaja mlieka alebo kávy a prechod k nasledujúcemu výdaju na dokončenie nápoja, ak plánujete ďalší výdaj.
- Ak chcete po dokončení výdaja zvýšiť množstvo kávy v šálke, stačí stlačiť „EXTRA+“.

- Príprava každého nápoja s mliekom sa dá osobne nastaviť (pozri kapitoly „12. Osobné nastavenie nápojov“ a „13. Uloženie vlastného profilu do pamäte“).
- Nenechávajte nádržku s mliekom príliš dlho vonku z chladničky: čím viac sa zvyšuje teplota mlieka (5° C ideálna), tým viac sa zhoršuje kvalita peny.



Po dokončení prípravy je spotrebič pripravený pre ďalšie použitie.

8.4 Čistenie nádržky na mlieko po každom použití

Po každom použití funkcií mlieka sa zobrazí požiadavka „OTOČTE GOMBÍK NA CLEAN“ a je potrebné vykonať čistenie veka napeňovača mlieka:

1. Ponechajte nádržku na mlieko (D) zasunutú v spotrebiči (nie je potrebné vyprázdniť nádržku na mlieko).
2. Umiestnite šálku alebo inú nádobu pod hadičku vydávача napeneného mlieka (obr. 20).
3. Otočte gombík na reguláciu peny (D1) na „CLEAN“ (obr. 19): na displeji (B1) sa zobrazí „PREBIEHA ČISTENIE, NÁDOBA POD VYDÁVAČ Mlieka“ spolu s priebehovým diagramom čistenia. Čistenie sa preruší automaticky.
4. Nastavte gombík regulácie peny na jednu z volieb typu peny.
5. Odstráňte nádržku na mlieko a vyčistíte trysku pary (A9) pomocou špongie (obr.21).

Poznámka!

- Pokiaľ je potrebné pripraviť viac šálok nápojov s mliekom, pokračujte v čistení nádržky na mlieko po poslednej príprave. Na pokračovanie ďalšou prípravou po zobrazení hlásenia ohľadom funkcie CLEAN stlačte tlačidlo pre „ESC“.
- Ak sa čistenie nevykoná, na displeji sa objaví symbol  na pripomenutie, že je potrebné vykonať čistenie nádržky na mlieko.
- Nádržka so zvyšným mliekom sa môže uchovávať v chladničke.
- V niektorých prípadoch pre vykonanie čistenia je nutné počkať, kým sa spotrebič nezahreje.

9. VÝDAJ HORÚCEJ VODY



1. Skontrolujte, či vydávač horúcej vody/pary (C6) je správne pripavený k tryske horúcej vody/pary (A9).
2. Umiestnite pod vydávač nádobu (čo najbližšie, aby nedochádzalo k rozstrekovaniu vody).
3. Stlačte tlačidlo (B2) pre symbol „“ (B3) a vstúpíte do menu;
4. Stláčajte tlačidlo pre symbol „NEXT>“ (ďalej) až do zobrazenia „HORÚCA VODA“.

5. Stlačte tlačidlo pre „HORÚCA VODA“. Na displeji (B1) sa objaví príslušný obrázok a progresívna lišta zobrazujúca priebeh prípravy;
6. Spotrebič vydá horúcu vodu a potom automaticky výdaj preruší. Na manuálne prerušenie výdaja horúcej vody stlačte tlačidlo pre „STOP “.

Poznámka!

- Ak je aktívny režim „Úspora energie“, výdaj horúcej vody si vyžiada niekoľko sekúnd.
- Príprava horúcej vody sa dá osobne nastaviť (pozri kapitoly „12. Osobné nastavenie nápojov“ a „13. Uloženie vlastného profilu do pamäte“).

10. VÝDAJ PARY

1. Skontrolujte, či vydávač horúcej vody/pary (C6) je správne pripavený k tryske horúcej vody/pary (A9).
2. Nádobu naplňte kvapalinou, ktorá sa má zohriať alebo napeňte a ponorte vydávač horúcej vody/pary do kvapaliny.
3. Stlačte tlačidlo (B2) pre symbol „“ (B3) a vstúpíte do menu;
4. Stláčajte tlačidlo (B2) pre symbol „NEXT>“ (ďalej) až do zobrazenia „PARA“.
5. Stlačte tlačidlo pre „PARA“; Na displeji (B1) sa objaví príslušný obrázok a progresívna lišta zobrazujúca priebeh prípravy a po niekoľkých sekundách z napeňovača mlieka vychádza para, ktorá zohrieva kvapalinu.
6. Po dosiahnutí požadovanej teploty alebo hladiny peny prerušte výdaj pary stlačením tlačidla pre „STOP “.

Dôležité!

Výdaj pary vždy prerušte pred vyťahnutím nádoby s kvapalinou, aby ste zabránili popáleninám spôsobeným postriekaním.

Poznámka!

Ak je aktívny režim „Úspora energie“, výdaj horúcej vody si vyžiada niekoľko sekúnd.

10.1 Odporúčania pre použitie pary na napenenie mlieka

- Pri výbere rozmerov nádoby berte do úvahy, že objem tekutiny sa zvýši 2 alebo 3-násobne.
- Pre dosiahnutie hustejšej a bohatšej peny použite úplne odtučnené mlieko alebo polotučné mlieko s teplotou, ktorú má v chladničke (cca 5 °C).
- Aby ste dosiahli krémovitejšiu penu, otáčajte nádržku pomalými pohybmi smerom dohora.
- Aby sa vyhol nedostatočne napenenému mlieku alebo mlieku s obsahom veľkých bublín, vyčistite vždy vydávač (C6) podľa opisu v nasledujúcom odseku.

10.2 Čistenie vydávača horúcej vody/pary po použití

Čistite vydávač horúcej vody/pary (C6) po každom použití, vyhnite sa tak ukladaniu zvyškov mlieka vo vnútri alebo jeho upchaniu.

1. Pod vydávač horúcej vody/pary položte nádobu a nechajte vytiecť trochu vody (pozri kapitolu „9. Výdaj horúcej vody“). Potom prerušte výdaj horúcej vody stlačením tlačidla pre „STOP X“.
2. Počkajte niekoľko minút, kým vydávač horúcej vody/pary nevychladne; potom ho vytiahnite (obr. 16) stlačením uvoľňovacieho tlačidla (C7). Jednou rukou držte vydávač a druhou otočte a potiahnite napeňovač mlieka smerom nadol (obr. 22).
3. Potiahnite aj trysku pary jej vytiahnutím smerom nadol (obr. 23).
4. Skontrolujte, či otvor trysky nie je upchatý. V prípade potreby ho vyčistite pomocou špendlíka.
5. Starostlivo umyte prvky vydávača špongiou a vlažnou vodou.
6. Vložte trysku a napeňovač mlieka na vydávač otočením v smere doprava a potlačením smerom nahor až do uchytienia.

11. FUNKCIA ČAJ

1. Skontrolujte, či vydávač horúcej vody/pary (C6) je správne pripojený k tryske horúcej vody/pary (A9).
2. Do šálky vložte vrečko čaju a šálku položte pod vydávač (čo najbližšie, aby sa zabránilo vystreknutiu).
3. Na domovskej stránke zvolte požadované množstvo mäkká šálke stlačením tlačidla (B2) pre „MNOŽSTVO“ (B11).
4. Stlačte tlačidlo (B2) pre symbol „☒“ (B3) a vstúpite do menu;
5. Stlačte tlačidlo (B2) pre symbol „NEXT>“ (ďalej) až do zobrazenia „FUNKCIA ČAJ“.
6. Vyberte požadovanú teplotu vody stlačením tlačidla pre požadovaný čaj: každému čaju (biely, zelený, oolong, čierny) zodpovedá konkrétna teplota vydávanej vody. Na displeji (B1) sa objaví príslušný obrázok a progresívna lišta zobrazujúca priebeh prípravy.
7. Spotrebič vydá zvolené množstvo horúcej vody a potom automaticky výdaj preruší. Na manuálne prerušenie stlačte tlačidlo pre „STOP X“.

Poznámka!

- Ak je aktívny režim „Úspora energie“, výdaj horúcej vody si vyžiada niekoľko sekúnd.
- Množstvo horúcej vody v šálke sa dá nastaviť podľa vlastných požiadaviek (pozri kapitolu „12. Osobné nastavenie nápojov“ a „13. Uloženie vlastného profilu do pamäte“).

- Vydávanie môžete kedykoľvek prerušiť stlačením „STOP X“.
- Ak si prajete zvýšiť množstvo vody v šálke, stačí po dokončení výdaja stlačiť „EXTRA +“: po dosiahnutí požadovaného množstva stlačte „STOP X“.

12. OSOBNÉ NASTAVENIE NÁPOJOV

Arómu (pre nápoje, kde je uvedená) a dĺžku nápojov môžete osobne nastaviť.

1. Uistite sa, že je aktívny profil (B4), v ktorom chcete vykonať osobné nastavenie nápoja; je možné zvoli nápoje „MY“ pri každom zo 6 profilov;
2. Na domovskej stránke stlačte tlačidlo (B2) pre  (B6).
3. Zvoľte nápoj, ktorý si prajete osobne nastaviť (nápoje s priamou voľbou alebo nápoje s menu nápojov B3) a vojďte tak do obrazoviek osobného nastavenia. Príslušné doplnky spotrebiča musia byť založené.
4. (iba kávové nápoje) „ZVOLTE ARÓMU KÁVY“: Požadovanú arómu zvolte stlačením šípok pre „-“ alebo „+“ a stlačte tlačidlo pre „OK ✓“;
5. „MNOŽSTVO KÁVY (ALEBO VODY), STOP NA ULOŽENIE“: Príprava sa začne a spotrebič navrhne obrazovku osobného nastavenia dĺžky zobrazenú vertikálnou lištou. Hviezdička vedľa lišty predstavuje aktuálne nastavenú dĺžku.
6. Keď dĺžka dosiahne minimálne naprogramovateľné množstvo, na displeji (B1) sa objaví „STOP X“.
7. Stlačte tlačidlo pre „STOP X“, keď sa v šálke dosiahne požadované množstvo.
8. „CHCETE ULOŽIŤ NOVÉ HODNOTY?“: Stlačte tlačidlo pre „OK ✓“ na uloženie (alebo stlačte tlačidlo pre „↶ ESC“ na zrušenie úkonu).

Spotrebič potvrdí, či hodnoty boli uložené alebo nie (podľa predchádzajúceho výberu): stlačte tlačidlo pre „OK ✓“.

Spotrebič sa vráti na domovskú stránku.

Poznámka!

- **Nápoje s mliekom:** uloží sa do pamäte aróma kávy a následne sa uložia do pamäte jednotlivo množstvá mlieka a kávy.
- **Americano:** do pamäte sa uloží aróma kávy a následne sa uložia do pamäte jednotlivo množstvá kávy a horúcej vody.
- **Horúca voda:** spotrebič vydá horúcu vodu: stlačte tlačidlo (B2) pre „STOP X“ na uloženie požadovaného množstva.
- Je možné osobne nastaviť nápoje aj pripojením k DeLonghi Coffee Link App.
- Z menu programovania sa vrátite stlačením „↶ ESC“: hodnoty sa neuložia.

Tabuľka s množstvom nápojov		
Nápoj	Štandardné množstvo	Naprogramovateľné množstvo
ESPRESSO	≈40 ml	≈20-80 ml
LONG	≈160 ml	≈115-250 ml
KÁVA	≈180 ml	≈100-240 ml
DOPPIO+	≈120 ml	≈80-180 ml
AMERICANO	≈150 ml	≈70-480 ml
ČAJ	≈150 ml	≈30-420 ml
HORÚCA VODA	≈250 ml	≈20-420 ml



13. ULOŽENIE VLASTNÉHO PROFILU DO PAMÄTE

S týmto spotrebičom je možné uložiť do pamäte 6 rôznych profilov, každý z nich je spojený s odlišnou ikonou.

Každý profil má v pamäti uložené osobné nastavenia ARÓMY a DĹŽKY nápojov „MY“ (pozri kapitolu „12. Osobné nastavenie nápojov“ ) a poradie, v ktorom sa zobrazujú všetky nápoje, závisí od frekvencie ich výberu.

Na zvolenie alebo vstup do profilu stlačte aktuálne používaný profil (B4): stlačíte tlačidlo (B2) pre symbol „NEXT>“, až dokým sa nezobrazí požadovaný profil, profil stlačte.

Poznámka!

- Profil „ HOSŤ“: vybratím toho profilu je možné vydať nápoje s nastaveniami z výroby. Funkcia  nie je aktívna.
- Je možné premenovať vlastný profil pripojením k DeLonghi Coffee Link App (zobrazia sa iba prvé 3 znaky).
- Informácie o osobnom nastavení ikony profilu sú uvedené v odseku „6.15 Osobné nastavenie profilu“.

14. ČISTENIE

14.1 Čistenie spotrebiča

Nasledujúce časti spotrebiča je treba pravidelne čistiť:

- vnútorný obvod spotrebiča,
- nádobu na zvyšky kávy (A10),
- nádobu na zachytávanie kvapiek (A14), nádobku na zber kondenzátu (A21) a mriežku nádobky (A13);
- nádržku na vodu (A16),
- ústia vydávača kávy (A8),
- násypku na vsypanie mletej kávy (A4),
- vylúhovač (A19), prístupný po otvorení servisných dvierok (A18),
- nádržku na mlieko (D),
- trysku horúcej vody/pary (A9),

- ovládací panel (B).

Pozor!

- Na čistenie spotrebiča nepoužívajte rozpúšťadlá, drsné čistiace prostriedky, ani alkohol. Pri plnoautomatických spotrebičoch De'Longhi nie je potrebné používať na čistenie spotrebiča chemické prísady.
- Žiadna časť spotrebiča sa nesmie umývať v umývačke riadu, okrem mriežky nádoby na zachyt. kvapiek (A13) a nádržky na mlieko (D).
- Na odstraňovanie vodného kameňa alebo kávových usadenín nikdy nepoužívajte kovové predmety, pretože by tak mohlo dôjsť k poškrabaniu kovového alebo plastového povrchu.

14.2 Čistenie vnútorného obvodu spotrebiča

Pri obdobiach nečinnosti dlhších ako 3-4 dni silno odporúčame pred použitím spotrebiča ho najprv zapnúť a vypustiť:

- 2 - 3 preplachovania vybratím funkcie „Preplachovanie“ (odsek „6.1 Preplachovanie“ )
- trochu horúcej vody, po dobu niekoľkých sekúnd (kapitola „9. Výdaj horúcej vody“).

Poznámka!

Je bežné, keď sa po vykonaní takéhoto čistenia v nádobe na zvyšky kávy (A10) nachádza voda.

14.3 Čistenie nádoby na zvyšky kávy

Keď sa na displeji (B1) objaví „VYPRÁZDNITE NÁDOBU NA ZVYŠKY KÁVY“, je potrebné ju vyprázdniť a vyčistiť. Kým sa nádoba na zvyšky kávy (A10) nevyčistí, spotrebič nemôže pripraviť kávu. Spotrebič signalizuje potrebu vyprázdniť zásobník, aj keď nie je plný, v prípade, ak ubehlo 72 hodín od prvej vykonanej prípravy (aby sa výpočet 72 hodín vykonal správne, spotrebič nikdy nesmie byť odpojený od elektrickej siete).

Dôležité! Nebezpečenstvo popálenín

Ak sa pripravuje niekoľko káv cappuccino naraz, kovová tácka na odkladanie šálok (A11) sa zahrieva. Počkať, kým vychladne a potom ju uchytiť len za prednú časť.

Na vykonanie čistenia (pri zapnutom spotrebiči):

- Vytiahnite odkvapkávacia mriežku (A14) (obr. 24), vyprázdňte ju a vyčistite.
- Vyprázdňte a starostlivo vyčistite nádobu na zvyšky kávy (A10), dbajte na to, aby ste odstránili usadeniny na dne: na túto operáciu použijete štetec so špachtľou (C5) vo vybavení.
- Skontrolujte nádobku na zber kondenzátu (A22) (červenej farby), a ak je plná, vyprázdňte ju.

Dôležité!

Pri vybratí odkvapkávacej mriežky musíte vždy vyprázdniť aj nádobu na zvyšky kávy, aj keď nie je úplne plná. Pokiaľ tento úkon nevykonáte, môže sa stať, že pri príprave ďalších káv sa nádoba na zvyšky kávy naplní viac, ako sa očakáva, a spotrebič sa upchá zvyškami použitej kávy

14.4 Čistenie odkvapkávacej misky a nádoby na zber kondenzátu

Pozor!

Odkvapkávacia mriežka (A14) je vybavená plávajúcimi indikátorom (A12) (červenej farby), ktorý označuje hladinu vody (obr. 25). Skôr ako tento ukazovateľ začne vyčnievať z podložky na šálky (A11), je potrebné nádobu vyprázdniť a vyčistiť. voda môže pretiecť z hrany a poškodiť spotrebič, oporný pult alebo okolitý priestor.

Pri vynímaní odkvapkávacej mriežky postupujte takto:

1. Vyberte odkvapkávaciu mriežku a nádobu na zvyšky kávy (A10) (obr. 24).
2. Odoberte tácku na odkladanie šálok (A11), mriežku nádoby na zachyt. kvapiek (A13), potom vyprázdňte odkvapkávaciu misku a nádobku na zvyšky kávy a všetky komponenty umyte.
3. Skontrolujte nádobku na zber kondenzátu červenej farby (A22) a, ak je plná, vyprázdňte ju.
4. Znovu založte odkvapkávaciu misku s mriežkou a nádobku na zvyšky kávy.

14.5 Čistenie vnútra spotrebiča

Nebezpečenstvo úrazu elektrickým prúdom!

Pred akýmkoľvek čistením vnútorných častí spotrebiča musí byť spotrebič vypnutý (pozri „5. Vypnutie spotrebiča“) a odpojený od elektrickej siete. Spotrebič nikdy neponárajte do vody.

1. Pravidelne (približne raz do mesiaca) skontrolujte, či vnútorný priestor spotrebiča (prístupný po vybratí odkvapkávacej mriežky - A14) nie je znečistený. V prípade potreby odstráňte usadeniny kávy pomocou štetca vo výbave (C5) a špongie.
2. Všetky zvyšky povysávajújte vysávačom (obr. 26).

14.6 Čistenie nádržky na vodu

1. Pravidelne (približne raz do mesiaca) a po každej výmene zmäkčovacieho filtra (C4) (pokiaľ je vo vybavení) vyčistíte nádržku na vodu (A16) vlhkou handričkou a malým množstvom jemného čistiaceho prostriedku. Nádržku pred naplnením a vrátením na miesto riadne opláchnite.
2. Vytiahnite filter (ak je vo vybavení) a opláchnite ho pod tečúcou vodou.
3. Zasuňte naspäť filter (ak je vo vybavení), naplňte nádržku čerstvou vodou a zasuňte ju.
4. (Iba modely so zmäkčovacím filtrom) Vypustite približne 100 ml horúcej vody pre opätovnú aktiváciu filtra.

14.7 Čistenie ústia vydávачa kávy

1. Pravidelne čistíte ústia vydávачa kávy (A8) pomocou špongie alebo handričky (obr. 27A).
2. Kontrolujte, či nie sú upchaté otvory vydávачa kávy. Podľa potreby vyberte usadeniny kávy pomocou špáradla (obr. 27B).

14.8 Čistenie násypky na vsypanie namletej kávy

Pravidelne kontrolujte (približne raz za mesiac), či nie je upchatá násypka na vopred namletú kávu (A4). V prípade potreby odstráňte usadeniny kávy pomocou štetca (C5) vo výbave.

14.9 Čistenie vylúhovača

Vylúhovač (A19) je nevyhnutné vyčistiť aspoň raz za mesiac.

Dôležité!

Vylúhovač sa nedá vytiahnuť, ak je spotrebič zapnutý.

1. Ubezpečte sa, či bol spotrebič správne vypnutý (pozri kapitolu „5. Vypnutie spotrebiča“).
2. Vytiahnite nádržku na vodu (A16) (obr. 2).
3. Otvorte dvierka vylúhovača (A18) (obr. 28) nachádzajúce sa na pravom boku.
4. Stlačte smerom dovnútra dve farebné uvoľňovacie tlačidlá a súčasne vytiahnite vylúhovač smerom von (obr. 29).
5. Ponorte vylúhovač približne na 5 minút do vody, a potom ho opláchnite pod tečúcou vodou.

Pozor!

VYPLÁCHNITE IBA VODOU.

ŽIADNE ČISTIACE PROSTRIEDKY - ŽIADNA UMÝVAČKA RIADU

Čistite vylúhovač bez použitia saponátov, pretože by ho mohli poškodiť.

6. Pomocou štetca (C5) vyčistíte eventuálne zvyšky kávy v sídle vylúhovača, viditeľné cez dvierka..
7. Po vyčistení zasuňte vylúhovač na svoje miesto (obr. 30); potom stlačte nápis PUSH až kým nebudete počuť zvuk zasunutia na doraz.

Poznámka!

Ak je ťažké zasunúť vylúhovač späť, je treba ho nastaviť (pred jeho zasunutím) na správny rozmer silným stlačením dvoch páčok, ako je znázornené na obr. 31.

8. Po zasunutí skontrolujte, či sa obe farebné tlačidlá vysunuli smerom von (obr. 32).
9. Zavrite kryt vylúhovača.
10. Opäť vložte nádržku na vodu.

14.10 Čistenie nádržky na mlieko

Pre zachovanie účinnosti napeňovača mlieka čistíte nádržku na mlieko (D) podľa nasledujúceho opisu každé dva dni:

1. Vytiahnite veko (D2).
2. Stiahnite hadicu vydávачa mlieka (D5) a hadicu nasávača (D4) (obr. 33).
3. Otočte gombík regulácie peny proti smeru otáčania hodinových ručičiek (D1) až do polohy „VLOŽIŤ“ (obr. 33) a vytiahnite ju smerom nahor.

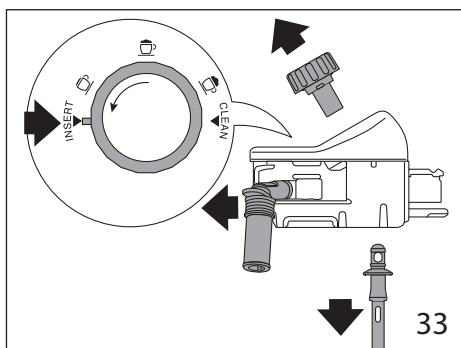

4. Dôkladne opláchnite všetky časti teplou vodou a jemným čistiacim prostriedkom. **Je možné umývať všetky časti v umývačke riadu, musia však byť umiestnené do príslušného horného košíka.**

Venujte mimoriadnu pozornosť drážke a kanáliku, nachádzajúcich sa pod gombíkom (obr. 34), aby v nich nezostali zvyšky mlieka: eventuálne vyškrabte kanálik pomocou špáradla.

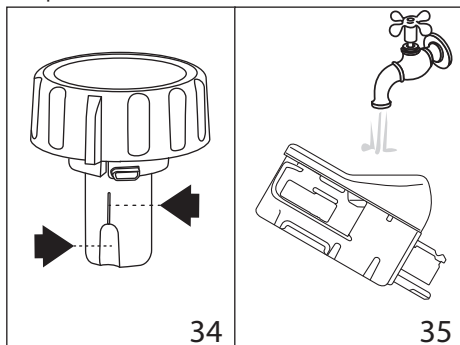

5. Opláchnite vnútro umiestnenia gombíka regulácie peny pod tečúcou vodou (obr. 35).
6. Skontrolujte, či nasávací hadička na mlieko a hadička na výdaj neostali upchané zvyškami mlieka.
7. Nasadte späť gombík tak, aby šípka zodpovedala nápisu „INSERT (VLOŽIŤ)“, nasadte hadičku vydávaca a hadičku nasávača mlieka.
8. Nasadte naspäť veko na nádržku na mlieko (D3).

14.11 Čistenie trysky horúcej vody/pary

Vyčistite trysku (A9) po každej príprave mlieka odstránením zvyškov mlieka uložených na tesneniach pomocou špongie (obr. 21).

15. ODVÁPŇOVANIE

Dôležité!



- Pred použitím si prečítajte pokyny a štítok prípravku na odvápnenie uvedené na obale prípravku na odvápnenie.
- Odporúča sa používať výhradne odvápnovacie prípravky De'Longhi. Použitie nevhodných odvápnovacích prípravkov, rovnako ako nesprávne vykonané odvápnovanie môžu viesť k nezrovnalostiam, na ktoré sa nevzťahuje záruka výrobcu.

Spotrebič odvápnite, keď sa na displeji (B1) objaví „POTREBNÉ ODVÁPŇOVANIE - OK NA SPUSTENIE (~45min) “: ak chcete odvápnovanie vykonať ihneď, stlačte tlačidlo (B2) pre „OK✓“ a vykonajte operácie od bodu 3.

Na odloženie odvápnovania na inokedy stlačte príslušné tlačidlo (B2), „ESC“: na displeji symbol  pripomína, že spotrebič je potrebné odvápnit'. (hlásenie sa zobrazí pri každom zapnutí spotrebiča)

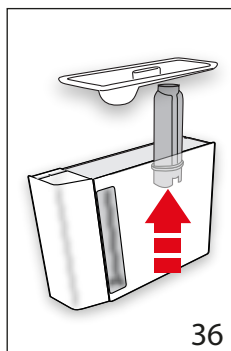
Pre vstup do menu odvápnovanie:



1. Stlačte tlačidlo (B2) pre symbol „“ (B5) a vstúpite do menu.
2. Stlačte tlačidlo pre „ODVÁPŇOVANIE “ a postupujte podľa pokynov na displeji.
3. „VYTIAHNITE FILTER VODY“ (obr. 36); vyťahnite nádržku na vodu (A16), odoberte filter vody (C4) (ak sa nachádza), vyprázdňte nádržku na vodu. Stlačte tlačidlo pre „NEXT>“.

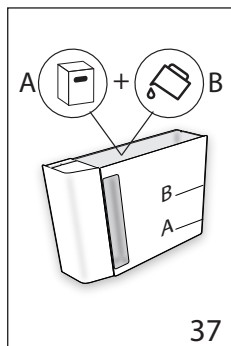

4. „ODVÁPŇOVACÍ PRÍPRAVOK (HLADINA A) A VODA (HLADINA B)“ (obr. 37), do nádržky na vodu nalejte odvápnovací prípravok až po hladinu A (zodpovedá jednému 100 ml baleniu) vytlačenej na vnútornej strane nádržky, potom pridajte vodu (liter), až kým nedosiahnete hladinu B; znovu zasuňte nádržku na vodu. Stlačte tlačidlo pre „NEXT>“.

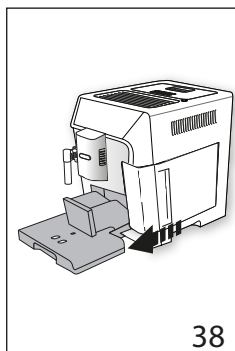

5. „VYPRÁZDNIŤ ODKVAPKÁVACIU MRIEŽKU“ (obr. 38):
6. Vyberte, vyprázdňte a znovu založte odkvapkávaciu mriežku (A14) a nádobu na zvyšky kávy (A10). Stlačte tlačidlo pre „NEXT>“.
7. „UMIESTNITE 2I NÁDOBU, OK PRE SPUSTENIE“:
Pod vydávač horúcej vody/pary (C6) a pod vydávač kávy (A8) umiestnite nádobu s minimálnym objemom 2 litre (obr. 7).

Pozor! Nebezpečenstvo popálenín

Z vydávača horúcej vody/pary a z vydávača kávy vyteká horúca voda obsahujúca kyseliny. Dávajte pozor, aby ste sa týmto roztokom nepostriekali.

8. Stlačte tlačidlo pre „OK✓“ na potvrdenie nalatia odvápnovacieho roztoku. Na displeji sa zobrazí „PREBIEHA ODVÁPŇOVANIE, ČAKAJTE PROSÍM“: spustí sa program odvápnovania a odvápnovací roztok vyteká z vydávača horúcej vody/pary ako aj z vydávača kávy, pričom automaticky vykoná celú sériu preplachovaní v intervaloch na odstránenie zvyškov vápnika zvnútra spotrebiča.

Po približne 25 minútach spotrebič preruší odvápnovanie.

9. „PREPLÁCHNITE A NAPLNĚTE VODOU AŽ PO HLADINU MAX“ (obr. 4): teraz je spotrebič pripravený na proces preplachovania čerstvou vodou. Vyprázdňte nádržku, ktorú ste použili na zber odvápnovacieho roztoku, a vyberte nádržku na vodu, vyprázdňte ju, opláchnite pod tečúcou vodou, naplňte ju čerstvou vodou až po rysku MAX a vložte ju späť do spotrebiča.
10. „UMIESTNITE 2I NÁDOBU, OK PRE SPUSTENIE PREPLACHOVANIA“: Znovu položte nádobu použitú na zber odvápnovacieho roztoku pod vydávač kávy a vydávač horúcej vody/pary (obr. 7) a stlačte tlačidlo pre „OK✓“.
11. Horúca voda vyteká najprv z vydávača kávy a následne z vydávača horúcej vody/pary a displej zobrazí „PREBIEHA PREPLACHOVANIE“.
12. Keď sa voda z nádržky vyprázdni, vyprázdňte nádobu použitú na zber preplachovacej vody.

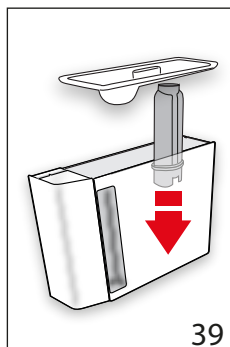

13. (ak je filter nainštalovaný) „VLOŽTE FILTER NA SVOJE“ (obr. 39). Stlačte tlačidlo pre „NEXT>“ a vytiahnite nádržku na vodu, opätovne vložte zmäkčovací filter, ak bol predtým odobratý.
14. „PREPLÁCHNITE A NAPLNĚTE VODOU AŽ PO HLADINU MAX“ (obr. 4): Naplňte nádržku čerstvou vodou až po rysku MAX.
15. „VLOŽTE NÁDRŽKU NA VODU“ (obr. 5): Opäť vložte nádržku na vodu.
16. „UMIESTNITE 2I NÁDOBU, OK PRE SPUSTENIE PREPLACHOVANIA“: Znovu položte prázdnu nádobu použitú na zber odvápnovacieho roztoku pod vydávač horúcej vody/pary (obr. 7) a stlačte tlačidlo pre „OK✓“.
17. Horúca voda vyteká z vydávača horúcej vody/pary a displej zobrazí „PREBIEHA PREPLACHOVANIE, ČAKAJTE PROSÍM“.
18. „VYPRÁZDNIŤ ODKVAPKÁVACIU MRIEŽKU“ (obr. 38): Po dokončení druhého preplachovania vyberte, vyprázdňte a znovu založte odkvapkávaciu mriežku (A14) a nádobu na zvyšky kávy (A10): stlačte tlačidlo pre „NEXT>“.
19. „ODVÁPŇOVANIE DOKONČENÉ“: stlačte tlačidlo pre „OK✓“.
20. „NAPLNĚTE NÁDRŽKU ČERSTVOU VODOU“: vyprázdňte nádobu použitú na zber preplachovacej vody, vytiahnite a naplňte nádržku na vodu čerstvou vodou až po rysku MAX a zasunite do spotrebiča.

Operácia odvápnovania je takto dokončená.

Poznámka!

- Ak by sa cyklus odvápnovania neukončil správne (napr. nedostatok zásobovania elektrickou energiou), odporúča sa cyklus zopakovať.
- Je normálne, ak po vykonaní cyklu odvápnovania zostane voda v nádobe na zvyšky kávy (A10).
- Spotrebič potrebuje tretie prepláchnutie, ak nádrž na vodu nebola naplnená po maximálnu hladinu: slúži to na zaisťovanie toho, aby sa vo vnútorných obvodoch spotrebiča nenachádzal odvápnovací roztok. Pred spustením preplachovania sa uistite, že ste vyprázdнили nádobu na zachytávanie kvapiek.
- Prípadná požiadavka spotrebiča na odvápnenie v krátkom intervale za sebou je bežná a poskytuje ju rozvinutý systém kontroly použitý v spotrebiči.

16. PROGRAMOVANIE TVRDOСТИ VODY

Správa „POTREBNÉ ODVÁPŇOVANIE - OK PRE POTVRDENIE (~45MIN)“ sa zobrazí po stanovenej dobe používania, ktorá závisí od tvrdosti vody.

Spotrebič je z výroby nastavený na „STUPEŇ TVRDOСТИ VODY 4“. Podľa potreby môžete spotrebič naprogramovať v závislosti od skutočnej tvrdosti vody používanej v rôznych regiónoch a upraviť tak frekvenciu odvápnovania.

16.1 Meranie tvrdosti vody

1. Vyberte z obalu reakčný prúžok „TOTAL HARDNESS TEST“ (C1), ktorý je súčasťou príručky pokynov v anglickom jazyku.
2. Ponorte celý prúžok do pohára s vodou približne na jednu sekundu.
3. Vytiahnite prúžok z vody a zľahka ním oklepte. Asi po jednej minúte sa objaví 1, 2, 3 alebo 4 štvorcíky červenej farby v závislosti od tvrdosti vody, pričom každý štvorcík zodpovedá 1 stupňu tvrdosti.

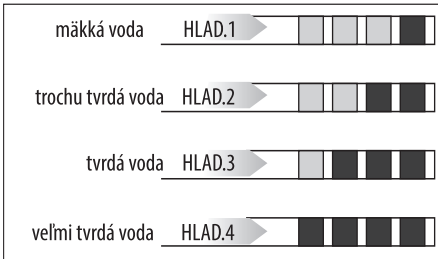

16.2 Nastavenie tvrdosti vody

1. Stlačte tlačidlo (B2) pri symbole „“ (B5) a vstúpite do menu;
2. Položky menu prechádzajte stlačením tlačidla vedľa „NEXT>“ (ďalší), až do zobrazenia „ TVRDOŠŤ VODY“.
3. Stlačte tlačidlo pre „ TVRDOŠŤ VODY“.
4. „TVRDOŠŤ VODY, AKTUÁLNA PODČIARKNUTÁ“: Stlačte tlačidlo pre požadovanú úroveň (úroveň 1 = mäkká voda, úroveň 4 = veľmi tvrdá voda).
4. Pre návrat na domovskú stránku stlačte tlačidlo pre „“.

Od tejto chvíle je spotrebič naprogramovaný na nové nastavenie tvrdosti vody.

17. ZMÄKČOVACÍ FILTER

Niektoré modely sú vybavené zmäkčovacím filtrom (C4): pokiaľ ho váš model nemá, odporúčame vám ho zakúpiť v autorizovaných strediskách asistencie De'Longhi.

Pre správne použitie filtra sa riadte pokynmi uvedenými nižšie.

17.1 Inštalácia filtra

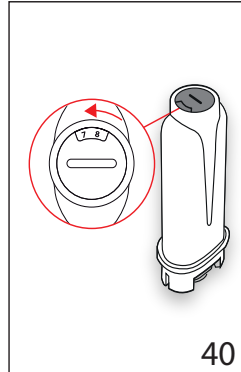

MESIACE“ (obr. 40):

otočte kurzorom dátumovníka, až kým sa nezobrazia 2 nasledujúce mesiace použitia. Stlačte tlačidlo pre „NEXT>“.

Poznámka

Trvanlivosť filtra je dva mesiace pri bežnom použití spotrebiča, ak spotrebič zostane nepoužívaný s inštalovaným filtrom, jeho trvanlivosť je maximálne 3 týždne.

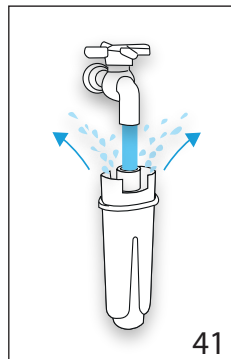

7. Vyberte nádržku (A16) zo spotrebiča a naplňte ju vodou.

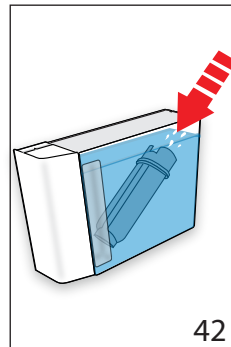

Stlačte tlačidlo pre „NEXT>“.

1. Vyberte filter (C4) z obalu.
2. Stlačte tlačidlo (B2) pre symbol „“ (B5) a vstúpite do menu.
3. Položky menu prechádzajte stlačením tlačidla pre „NEXT>“, až do zobrazenia „ FILTER VODY“.
4. Stlačte šípku výberu pre „ FILTER VODY“;
5. „OTOČTE INDIKÁTOR DÁTUMU NA NASLEDUJÚCE 2

6. „NECHAJTE TIEČŤ VODU, DOKÝM NEZAČNE VYTEKAŤ“ (obr. 41); Pre aktiváciu filtra nechajte tiečť vodu z vodovodu do otvoru filtra, ako je znázornené na obrázku, tak dlho, kým voda nevychádza z bočných otvorov po dobu viacej ako jednu minútu. Stlačte tlačidlo pre „NEXT>“.

8. „PONORTE FILTER, ABY Z NEHO VYSIEL VZDUCH“ (obr. 42): Zasuňte filter do nádržky na vodu a úplne ho ponorte asi na desať sekúnd, pričom ho nakláňajte tak, aby z neho vyšli vzduchové bubliny. Stlačte tlačidlo pre „NEXT>“.
9. „VLOŽTE FILTER NA MIESTO“: Vložte filter do príslušného miesta (A17 - obr. 39) a zatlačte až na doraz.

10. „ZASUŇTE NÁDRŽKU NA VODU“: Uzavrite nádržku vekom (A15), potom ju opätovne zasuňte do spotrebiča (obr. 5).
11. „UMIESTNITE NÁDOBU 0,5 L, OK PRE AKTIVÁCIU FILTRA“ (obr. 7): pod vydávač horúcej vody/pary (C6) umiestnite nádobu a stlačte „OK✓“: výdaj sa začne a automaticky sa preruší.

Teraz je nový filter aktívny a môže sa pokračovať v používaní spotrebiča.

17.2 Výmena filtra

Vymeňte filter (C4), keď sa na displeji (B1) objaví „VYMEŇTE FILTER VODY, STLAČTE OK NA SPUSTENIE“ (⚠): ak chcete výmenu vykonať ihneď, stlačte tlačidlo (B2) pre „OK✓“ a vykonajte operácie od bodu 5.

Na odloženie výmeny na inokedy stlačte tlačidlo pre „ESC“: na displeji symbol (🗑️) pripomína, že je potrebné vymeniť filter. Pri výmene postupujte nasledujúcim spôsobom:

1. Vyberte nádržku (A16) a opotrebovaný filter.
2. Z obalu vyberte nový filter.
3. Stlačte tlačidlo (B2) pre symbol „⚙️“ (B5) a vstúpite do menu.
4. Stlačte tlačidlo pre „FILTER VODY“.
5. Stlačte šípku výberu pre „VYMEŇTE FILTER VODY“;
6. Postupujte podľa operácií zobrazených v predchádzajúcom odseku od bodu 5.

Teraz je nový filter aktívny a môže sa pokračovať v používaní spotrebiča.

Poznámka!

Keď ubehli dva mesiace používania (pozri dátumovník) alebo sa spotrebič nepoužíval viac ako 3 týždne, je potrebné vykonať výmenu filtra, aj keď to spotrebič ešte nepožaduje.

17.3 Vyňatie filtra

Pokiaľ si prajete používať spotrebič bez filtra (C4), je potrebné ho odstrániť a označiť odobratie. Postupujte nasledovne:

1. Vyberte nádržku (A16) a opotrebovaný filter.
2. Stlačte tlačidlo (B2) pri symbole „⚙️“ (B5) a vstúpite do menu;
3. Stlačte tlačidlo pre „FILTER VODY“.
4. Stlačte tlačidlo pre „VYTIAHNITE FILTER VODY“.
5. „⚠️ POTVRDIŤ ODSTR. FILTRA“: stlačte tlačidlo pre „OK✓“ (ak sa chcete vrátiť do mu nastavení, stlačte tlačidlo pre „ESC“).
6. „✅ ODSTRÁNENIE FILTRA VYKON.“: spotrebič uloží úpravu. Stlačte „OK✓“ pre návrat na domovskú stránku.

Poznámka!

Keď ubehli dva mesiace používania (pozri dátumovník) alebo sa spotrebič nepoužíval viac ako 3 týždne, je potrebné vykonať výmenu filtra, aj keď to spotrebič ešte nepožaduje.



18. TECHNICKÉ ÚDAJE

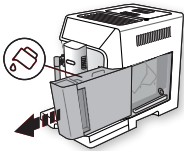

Napätie:	220-240 V~ 50-60 Hz max. 10 A
Výkon:	1 450 W
Tlak:	1,9 MPa (19 bar)
Objem nádržky na vodu:	2 l
Rozmery ŠxVxH:	260 x 470 x 360 mm
Dĺžka kábla:	1200 mm
Hmotnosť:	11,4 kg
Max. objem zásobníka zrnkovej kávy:	380 g
Frekvenčné pásmo:	2400 - 2483,5 MHz
Maximálny vysielací výkon:	10 mW

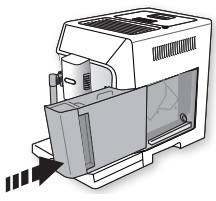
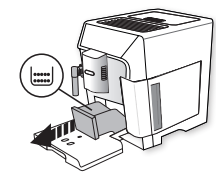
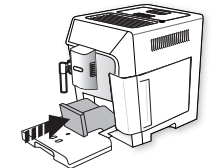
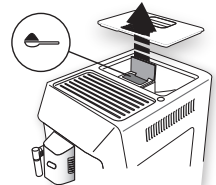
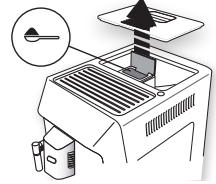

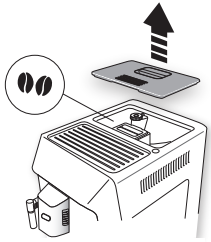
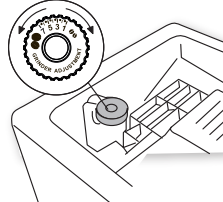

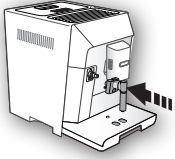

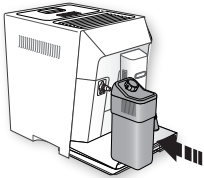
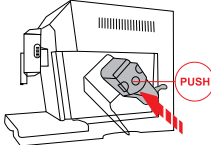
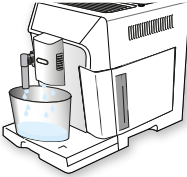
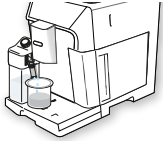

19. 📶 HLÁSENIA ZOBRAZENÉ NA DISPLEJI

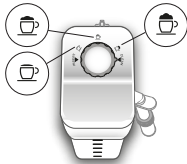

ZOBRAZENÁ SPRÁVA	MOŽNÁ PRÍČINA	NÁPRAVA
<p>NÁDRŽKU NAPLNĚTE ČERSTVOU VODOU</p> 	<p>Množstvo vody v nádržke (A16) nie je dostatočné.</p>	<p>Naplňte nádržku na vodu a/alebo ju správne zasuňte zatlačením, až pokiaľ nepočujete zapadnutie na doraz.</p>

ZOBRAZENÁ SPRÁVA	MOŽNÁ PRÍČINA	NÁPRAVA
<p>ZASUŇTE NÁDRŽKU NA VODU</p> 	<p>Nádržka (A16) nie je vložená správne.</p>	<p>Nádržku vložte správne zatlačením na doraz.</p>
<p>VYPRÁZDNITE NÁDOBU NA ZVYŠKY KÁVY</p> 	<p>Nádoba na zvyšky kávy (A10) je plná.</p>	<p>Vyprázdňte nádobu na zvyšky kávy, odkvapkávacia mriežku (A14) a vyčistite ich, potom znovu zasunite. Dôležité: pri vybratí odkvapkávacej mriežky musíte vždy vyprázdniť aj zbernú nádobu na zvyšky kávy, aj keď nie je úplne plná. Pokiaľ tento úkon nevykonáte, môže sa stať, že pri príprave ďalších káv sa nádoba na zvyšky kávy naplní viac, ako sa očakáva, a spotrebič sa upchá zvyškami použitej kávy.</p>
<p>VLOŽTE NÁDOBU NA ZVYŠKY KÁVY</p> 	<p>Po vykonaní čistenia nebola vložená nádoba na zvyšky kávy (A10).</p>	<p>Vytiahnite odkvapkávacia mriežku (A14) a vložte nádobu na zvyšky kávy</p>
<p>VLOŽTE MLETÚ KÁVU MAX. JEDNA ODMERKA</p>  <p>ESC</p>	<p>Bola zvolená funkcia „kúpená mletá káva“, ale káva nebola nasypaná do násypky (A4).</p>	<p>Nasypte mletú kávu do násypky (obr. 12) a zopakujte výdaj</p>
<p>VLOŽTE MLETÚ KÁVU MAX. JEDNA ODMERKA</p>  <p>OK✓</p>	<p>Bola vyžiadaná káva LONG s mletou kávou</p>	<p>Nasypte mletú kávu do násypky (A4) (obr. 12) a stlačte tlačidlo pre „OK✓“ na pokračovanie a dokončenie výdaja.</p>

<p>NAPLNĚTE ZÁSObNÍK ZRNKOVEJ KÁVY</p>  <p>↳ESC</p>	<p>Zrnká kávy skončili.</p> <p>Nádobka (A4) na mletú kávu je upchatá.</p>	<p>Naplňte zásobník zrnkovej kávy (A3 - obr. 10).</p> <p>Vyprázdňte násypku pomocou štetca (C5), ako je to opísané v odst. „14.8 Čistenie násypky na vysypanie mletej kávy“.</p>
<p>MLETIE PRÍLIŠ JEMNÉ. NASTAVTE MLYNČEK</p>  <p>↳ESC</p>	<p>Kávový mlynček melie príliš jemne, a preto káva vyteká veľmi pomaly alebo nevyteká vôbec.</p> <p>Ak je prítomný zmäččovací filter (C4), mohlo by dôjsť k uvoľneniu vzduchovej bubliny vnútri okruhu, ktorá zablokuje výdaj.</p>	<p>Zopakujte výdaj kávy a otočte regulačným gombíkom mletia kávy (A5) (obr. 9) o jedno cvaknutie smerom k číslu 7 doprava, kým je mlynček na kávu v prevádzke. Ak je po príprave najmenej 2 káv výdaj stále príliš pomalý, zopakujte korekciu otočením regulačného gombíka o ďalší stupeň (pozri ods. „7.5 Nastavenie kávového mlynčeka“). Ak problém pretrváva, overte, či nádržka na vodu (A16) je vložená až na doraz.</p> <p>Zasuňte vydávač horúcej vody/pary (C6) do spotrebiča a vydajte trochu vody, kým prítok nebude pravidelný.</p>
<p>VÝBER LAHŠEJ CHUTI AL. ZNÍŽTE DÁVKU KÁVY</p>  <p>↳ESC</p>	<p>Použili ste príliš veľké množstvo kávy.</p>	<p>Vyberte jemnejšiu arómu stlačením tlačidla (B2) pri „ARÓMA“ (B10) alebo znížte množstvo mletej kávy (maximálne 1 odmerka).</p>
<p>ZASUŇTE VYDÁVAČ VODY</p> 	<p>Vydávač vody (C6) nie je zasunutý alebo je zasunutý nesprávne</p>	<p>Vydávač vody zasuňte na doraz.</p>

ZOBRAZENÁ SPRÁVA	MOŽNÁ PRÍČINA	NÁPRAVA
<p>ZASUŇTE NÁDRŽKU NA MLIJKO</p> 	Nádržka na mlieko (D) nie je vložená správne.	Vložte nádržku na mlieko zasunutím na doraz (obr. 17).
<p>ZASUŇTE JEDN. VYLÚHOVAČ</p> 	Po čistení ste nezasunuli vylúhovač (A19).	Zasuňte vylúhovač podľa opisu v ods. „14.9 Čistenie vylúhovača“.
<p>OKRUH PRAZDNY STLAČTE OK PRE SPUSTENIE</p>  <p>OK✓</p>	Hydraulický obvod je prázdny	Stlačte tlačidlo pre „OK✓“ a nechajte vytekať vodu z vydávača (C6): výdaj vody sa automaticky preruší. Ak problém pretrváva, overte, či nádržka na vodu (A16) je vložená až na doraz.
<p>STLAČTE OK PRE CLEAN ALEBO OTOČTE GOMBÍK</p>  <p>OK✓</p>	Bola zasunutá nádržka na mlieko s gombíkom regulácie peny (D1) v polohe „CLEAN“.	Ak chcete pokračovať vo funkcii CLEAN, stlačte tlačidlo pre „OK✓“, alebo otočte gombíkom regulácie peny do jednej z polôh mlieka.
<p>OTOČTE GOMBÍK DO POLOHY CLEAN</p>  <p>ESC</p>	Bolo práve vydané mlieko, a preto je potrebné vykonať vyčistenie vnútorných rúrok nádržky na mlieko (D).	Gombík regulácie peny (D1) otočte do polohy CLEAN (obr. 19).

ZOBRAZENÁ SPRÁVA	MOŽNÁ PRÍČINA	NÁPRAVA
<p>OTOČTE GOMBÍK REGULÁCIE PENY</p> 	<p>Bola zasunutá nádržka na mlieko s gombíkom regulácie peny (D1) v polohe „CLEAN“.</p>	<p>Otočte gombík do polohy týkajúcej sa požadovanej peny.</p>
<p>POTREBNÉ ODVÁPŇOVANIE OK PRE SPUSTENIE (~45MIN)</p>  <p>ESC OK✓</p>	<p>Signalizuje, že je nutné spotrebič odvápnit'</p>	<p>Stlačte tlačidlo pre „OK✓“ na spustenie odvápnovania alebo „ESC“, ak ho chcete vykonať inokedy. Je nevyhnutné čo najskôr vykonať program odvápnovania opísaný v kapitole „15. Odvápnovanie“.</p>
<p>VYMEŇTE FILTER VODY STLAČTE OK PRE SPUSTENIE</p>  <p>ESC OK✓</p>	<p>Zmäčkovací filter (C4) je opotrebovaný.</p>	<p>Stlačte tlačidlo pre „OK✓“ na výmenu filtra alebo ho vymeňte alebo ESC, ak to chcete urobiť inokedy. Riadte sa pokynmi v kap. „17. Zmäčkovací filter“.</p>
<p>VŠEOBECNÝ ALARM: POZRITE V NÁVODE/APLIKÁCIÍ</p> 	<p>Vnútro spotrebiča je veľmi znečistené.</p>	<p>Spotrebič starostlivo vyčistite ako je to opísané v kapitole „14. Čistenie“. Ak správa na displeji pretrváva ešte po čistení, obráťte sa na stredisko servisnej služby.</p>
	<p>Pripomína, že je potrebné spotrebič odvápnit' a/alebo vymeniť filter (C4).</p>	<p>Je nevyhnutné čo najskôr vykonať program odvápnovania opísaný v kapitole „15. Odvápnenie“ a/alebo vymeňte filter alebo ho odoberte podľa pokynov v kapitole „17. Zmäčkovací filter“.</p>
	<p>Pripomína, že je potrebné vykonať čistenie vnútorných potrubí nádržky na mlieko (D).</p>	<p>Gombík regulácie peny (D1) otočte do polohy CLEAN (obr. 19).</p>
	<p>Pripomína, že je potrebné vymeniť zmäčkovací filter (C4).</p>	<p>Vymeňte filter alebo ho odoberte podľa pokynov v kapitole „17. Zmäčkovací filter“.</p>
	<p>Pripomína, že je nutné spotrebič odvápnit'.</p>	<p>Je nevyhnutné čo najskôr vykonať program odvápnovania opísaný v kapitole „15. Odvápnovanie“.</p> <p>Pripadná požiadavka spotrebiča na odvápnenie v krátkom intervale za sebou je bežná a poskytuje ju rozvinutý systém kontroly použitý v spotrebiči.</p>

ZOBRAZENÁ SPRÁVA	MOŽNÁ PRÍČINA	NÁPRAVA
	Signalizuje, že úspora energie je aktivovaná.	Pre vypnutie úspory energie postupujte podľa opisu v ods. „6.6 Úspora energie“.
	Signalizuje, že spotrebič je v spojení bluetooth so zariadením.	
PREBIEHA ČISTENIE ČAKAJTE PROSÍM	Spotrebič zisťuje prítomnosť nečistôt vo svojom vnútri.	Počkajte, kým sa spotrebič vráti do stavu pripravený na použitie a znovu vyberte požadovaný nápoj. Ak problém pretrváva, obráťte sa na autorizované servisné stredisko.

20. RIEŠENIE PROBLÉMOV















Nižšie sú uvedené niektoré príklady chybného fungovania.

Ak sa problém nebude dať odstrániť opísaným spôsobom, skontaktujte sa s Technickou Asistenciou.

PROBLÉM	MOŽNÁ PRÍČINA	NÁPRAVA
Káva nie je horúca.	Šálky neboli predhriate.	Zohrejte šálky ich prepláchnutím horúcou vodou (Poznámka: môže sa použiť funkcia horúcej vody).
	Vylúhovač (A17) sa ochladil, pretože od poslednej vydané kávy uplynuli 2 - 3 minúty.	Pred prípravou kávy vylúhovač zohrejte preplachovaním použitím príslušnej funkcie (pozri ods. „6.1 Preplachovanie“).
	Nastavená teplota kávy je nízka.	Z ponuky nastavte vyššiu teplotu kávy (pozri ods. „6.7 Teplota kávy“).
Káva je málo objemná alebo má málo peny.	Káva je zomletá príliš hrubo.	Otočte regulačným gombíkom mletia kávy (A5) o jeden stupeň smerom k číslu 1 v protismere hodinových ručičiek, kým je mlynček na kávu vo funkcii (obr. 10). Otáčajte gombíkom vždy o jeden stupeň až dovtedy, kým nedôjde k uspokojivému výdaju kávy. Efekt je viditeľný až po 2 vydaniach kávy (pozri ods. „7.5 Nastavenie kávového mlynčeka“).
	Káva nie je vhodná.	Používajte kávu pre použitie v kávovaroch na espresso.
Káva vyteká príliš pomaly alebo iba kvapká.	Káva bola zomletá príliš jemne.	Otočte regulačným gombíkom mletia kávy (A5) o jeden stupeň smerom k číslu 7 v smere doprava, kým je mlynček na kávu zapnutý (obr. 9). Otáčajte gombíkom vždy o jeden stupeň až dovtedy, kým nedôjde k uspokojivému výdaju kávy. Efekt je viditeľný až po 2 vydaniach kávy (pozri ods. „7.5 Nastavenie kávového mlynčeka“).
Káva nevyteká z jedného alebo ani z jedného ústia vydávača kávy.	Ústia vydávača kávy (A8) sú upchaté.	Vyčistite ústia pomocou špáradla (obr. 27B).

PROBLÉM	MOŽNÁ PRÍČINA	NÁPRAVA
Spotrebič nevydáva kávu	Konektor napájacieho kábla (C8) nie je dobre zapojený.	Konektor vložte na doraz do príslušného sedla na zadnej strane spotrebiča (obr. 1).
Spotrebič sa nezapína	Hlavný vypínač (A21) nie je zapnutý.	Stlačte hlavný vypínač (obr. 2).
Nie je možné vytiahnuť vylúhovač.	Vypnutie nebolo vykonané správne.	Spotrebič vypnite stlačením tlačidla  (A7) (pozri kap. „5. Vypnutie spotrebiča“).
Po dokončení odvápnovania si spotrebič vyžaduje tretie preplachovanie.	Počas dvoch cyklov preplachovania nádržka (A16) nebola naplnená až po rysku MAX.	Postupujte podľa požiadavky spotrebiča, avšak najprv vyprázdňte odkvapkávaciu mriežku (A14), aby sa zabránilo pretečeniu vody.
Mlieko nevyteká z hadičky na výdaj mlieka (D5).	Veko (D2) nádržky na mlieko (D) je špinavé.	Vyčistite veko nádržky na mlieko tak, ako je opísané v ods. „14.10 Čistenie nádržky na mlieko“.
Mlieko má veľké bubliny a vystrekuje z hadičky na výdaj mlieka (D5) alebo je málo napenené.	Mlieko nie je dostatočne studené alebo nie je polotučné alebo odtučnené.	Používajte celkom odtučnené mlieko alebo polotučné mlieko s teplotou, ktorú má v chladničke (cca 5 °C). Ak výsledok stále nie je uspokojivý, skúste použiť inú značku mlieka.
	Gombík regulácie peny (D1) je nesprávne nastavený.	Nastavte podľa údajov v kap. „8. Príprava horúcich nápojov s mliekom“.
	Veko (D2) alebo gombík regulácie peny (D1) nádržky na mlieko sú špinavé.	Vyčistite veko a gombík nádržky na mlieko ako je to opísané v ods. „14.10 Čistenie nádržky na mlieko“.
	Tryska horúcej vody/pary (A9) je špinavá.	Trysku vyčistite podľa opisu v ods. „14.11 Čistenie trysky horúcej vody/pary“.
Ohrievač šálok je horúci, hoci bol vypnutý	Boli pripravené rôzne nápoje v rýchlom slede	
Stroj sa nepoužíva a vydáva zvuky alebo vypúšťa obláčky pary	Stroj je pripravený na použitie alebo bol nedávno vypnutý a do ešte horúceho vydávača pary spadlo zopár kvapiek kondenzovanej vody	Je to súčasť bežnej prevádzky spotrebiča. Na zabránenie takým situáciám vyprázdňte odkvapkávaciu mriežku.

SPIS TREŚCI

1. WPROWADZENIE	283
1.1 Litery w nawiasach	283
1.2 Problemy i naprawy	283
1.3 Pobierz App!.....	283
2. OPIS.....	283
2.1 Opis urządzenia (str. 3 - A)	283
2.2 Opis home page (strony głównej) (str. 2 - B)	283
2.3 Opis akcesoriów (str. 2 - C)	284
2.4 Opis pojemnika na mleko (str. 2 - D)	284
3.  PIERWSZE WŁĄCZENIE URZĄDZENIA.....	284
4.  WŁĄCZANIE URZĄDZENIA.....	284
5. WYŁĄCZANIE URZĄDZENIA	284
6.  USTAWIENIA MENU	285
6.1 Płukanie	285
6.2 Odkamienianie	285
6.3 Filtr wody	285
6.4 Ustawienia napojów	285
6.5 Automatyczne wyłączenie (standby)	285
6.6 Oszczędność energetyczna	285
6.7 Temperatura kawy	286
6.8 Twardość wody	286
6.9 Wybór języka	286
6.10 Sygnał dźwiękowy	286
6.11 Podświetlanie filiżanki	286
6.12 Bluetooth	286
6.13 Ustawienia fabryczne	287
6.14 Statystyki	287
6.15 Personalizacja profilu	287
7.  PRZYGOTOWANIE KAWY.....	287
7.1 Wybór smaku kawy	287
7.2 Wybór ilości kawy	287
7.3 Przygotowanie kawy przy użyciu kawy w ziarnach	287
7.4 Przygotowanie kawy z kawy mielonej	288
7.5 Regulacja młynka do kawy.....	289
7.6 Porady w celu uzyskania kawy o wyższej temperaturze	289
8.  PRZYGOTOWANIE NAPOJÓW MLECZNYCH.....	289
8.1 Napełnianie i mocowanie pojemnika na mleko	289
8.2 Regulacja ilości pianki	289
8.3 Automatyczne przygotowywanie napojów mlecznych	290
8.4 Czyszczenie pojemnika na mleko po każdym użyciu	290
9.  WYTWARZANIE GORĄCEJ WODY	290
10.  WYTWARZANIE PARY.....	291
10.1 Porady dotyczące stosowania pary do spieniania mleka	291
10.2 Czyszczenie dyszy gorącej wody/pary po użyciu.....	291
12.  PERSONALIZACJA NAPOJÓW	291
13.  ZAPISANIE WŁASNEGO PROFILU	292
14.  CZYSZCZENIE.....	292
14.1 Czyszczenie ekspresu.....	292
14.2 Czyszczenie wewnętrznego obwodu ekspresu	293
14.3 Czyszczenie pojemnika na fusy.....	293
14.4 Czyszczenie tacki na skropliny i zbiornika na skropliny	293
14.5 Czyszczenie wnętrza ekspresu do kawy	293
14.6 Czyszczenie zbiornika na wodę	293
14.7 Czyszczenie otworów dozownika kawy	293
14.8 Czyszczenie lejka do kawy mielonej	294
14.9 Czyszczenie automatu zaparzającego.....	294
14.10 Czyszczenie pojemnika na mleko	294
14.11 Czyszczenie rurki gorącej wody/pary.....	294
15.  ODKAMNIENIE.....	295
16.  PROGRAMOWANIE TWARDOŚCI WODY	296
16.1 Pomiar twardości wody	296
16.2 Ustawienie twardości wody	296
17.  FILTR ZMIĘKCAJĄCY.....	296
17.1 Montaż filtra	297
17.2 Wymiana filtra	297
18. DANE TECHNICZNE	298
19.  KOMUNIKATY POJAWIAJĄCE SIĘ NA WYŚWIETLACZU	298
17.3 Usunięcie filtra	298
20.  ROZWIĄZYWANIE PROBLEMÓW	303

Przed rozpoczęciem użytkowania, należy uważnie przeczytać broszurę, w której wskazano ostrzeżenia dotyczące bezpieczeństwa.

1. WPROWADZENIE

Dziękujemy za wybranie automatycznego ekspresu do kawy i kawy cappuccino.

Prosimy o poświęcenie kilku minut na przeczytanie niniejszej instrukcji obsługi. W ten sposób unikniecie niebezpieczeństwa lub uszkodzenia urządzenia.

1.1 Litery w nawiasach

Litery w nawiasach odpowiadają legendzie podanej w Opisie urządzenia (str. 2-3).

1.2 Problemy i naprawy

W przypadku problemów, należy spróbować je rozwiązać, stosując się do wskazówek z rozdziałów „20. Komunikaty pojawiające się na wyświetlaczu” i „21. Rozwiązywanie problemów”.

Jeżeli próby rozwiązania problemu okażą się nieskuteczne lub w razie konieczności uzyskania dodatkowych wyjaśnień, należy się skontaktować biurem obsługi klienta, dzwoniąc pod numer podany w załączniku „Biuro obsługi klienta”.

Jeżeli Waszego kraju nie ma na liście, należy zadzwonić pod numer podany na gwarancji. W przypadku konieczności naprawy należy się zwrócić wyłącznie do Serwisu Technicznego firmy De'Longhi. Adresy zostały podane w karcie gwarancji załączonej do urządzenia.

1.3 Pobierz App!



Dzięki App De'Longhi Coffee Link można zdalnie zarządzać niektórymi funkcjami.

W App znajdują się również informacje, porady i ciekawostki na temat świata kawy. Wszystkie informacje na temat posiadanego ekspresu do kawy w zasięgu ręki.



Ten symbol wskazuje funkcje, którymi można zarządzać lub skonsultować za pomocą App.

Można również stworzyć do maksymalnie 6 nowych napojów i zapisać je w pamięci naszego ekspresu.

Zwróć uwagę:

Sprawdzić kompatybilność urządzeń na „compatibledevices.delonghi.com”.

2. OPIS

2.1 Opis urządzenia (str. 3 - A)

- A1. Pokrywa pojemnika na ziarna
- A2. Pokrywa lejka do kawy mielonej
- A3. Pojemnik na ziarna
- A4. Lejek do kawy mielonej
- A5. Pokrętko regulacji stopnia zmielenia kawy
- A6. Podstawa na filiżanki
- A7. Przycisk (L): aby włączyć lub wyłączyć ekspres (stand by)
- A8. Dozownik kawy (z regulowaną wysokością)
- A9. Rurka gorącej wody i pary
- A10. Pojemnik na fusy
- A11. Podstawa na filiżanki
- A12. Wskaźnik poziomu wody w tacce na skropliny
- A13. Kratka tacki
- A14. Tacka na skropliny
- A15. Pokrywa zbiornika na wodę
- A16. Zbiornik na wodę
- A17. Miejsce na filtr zmiękczający wodę
- A18. Drzwiczki automatu zaparzającego
- A19. Automat zaparzający
- A20. Kabel zasilający
- A21. Zbiornik na skropliny

2.2 Opis home page (strony głównej) (str. 2 - B)

- B1. Wyświetlacz
- B2. Przełącznik
- B3. Menu wyboru napojów (inne od napojów w bezpośrednim wyborze):
 - DOPPIO+
 - AMERICANO
 - 2X ESPRESSO
 - CAPPUCCINO+
 - CAPPUCCINO MIX
 - CAFFELATTE
 - FLAT WHITE
 - ESPRESSO MACCHIATO
 - FUNKCJA HERBATY
 - GORĄCA WODA
 - PARA;
- B4. Możliwe do zaprogramowania profile (patrz „13. Zapisanie własnego profilu”)
- B5. : menu ustawień urządzenia
- B6. : menu personalizacji ustawień napojów
- Na - poje wybierane bezpośrednio:**
- B7. Espresso
- B8. Coffee
- B9. Long
- B14. Cappuccino
- B13. Latte macchiato

- B12. Milk (gorące mleko)
- B10. Wybrany smak (standardowy o spersonalizowany)
- B11. Wybrana ilość (standardowa lub spersonalizowana)

2.3 Opis akcesoriów (str. 2 - C)

- C1. Pasek kontrolny twardości wody „Total Hardness Test” (załączony na str. 2 instrukcji w języku angielskim)
- C2. Miarka do kawy mielonej
- C3. Odkamieniacz
- C4. Filtr zmiękczejący (* w niektórych modelach)
- C5. Pędzelek do czyszczenia
- C6. Dysza gorącej wody/pary
- C7. Przycisk odczepiania

2.4 Opis pojemnika na mleko (str. 2 - D)

- D1. Pokrętko regulacji pianki i funkcji CLEAN
- D2. Pokrywa pojemnika na mleko
- D3. Pojemnik na mleko
- D4. Rurka zanurzana w mleku
- D5. Rurka wytwarzania spienionego mleka (regulowana)

3. PIERWSZE WŁĄCZENIE URZĄDZENIA

Zwróć uwagę!

- Przy pierwszym użyciu wypłukać pod gorącą wodą wszystkie zdejmowane akcesoria, przeznaczone do kontaktu z wodą lub mlekiem.
- Ekspres został sprawdzony przez producenta przy użyciu kawy, dlatego jest rzeczą całkowicie normalną, że w młynku znajdują się jej ślady i świadczy to o naszej dbałości o dostarczanie jak najwyższej jakości produktów.
- Zaleca się jak najszybsze ustawienie twardości wody zgodnie z procedurą opisaną w rozdziale „16. Programowanie twardości wody”.

1. Podłączyć urządzenie do sieci elektrycznej (rys. 1);
2. „SELECT LANGUAGE”: Wcisnąć przełącznik (B2) przy „NEXT>”, dopóki na wyświetlaczu (B1) nie pojawi się żądany język; następnie wcisnąć przełącznik przy języku.

Następnie, wykonać czynności zgodnie z instrukcjami podanymi na wyświetlaczu urządzenia:

3. „NAPEŁNIJ ZBIORNIK ZIMNĄ WODĄ”: wyjąć zbiornik na wodę (A16) (rys. 2), otworzyć pokrywę (A15) (rys. 3), napełnić do poziomu MAX (wybitego na wewnętrznej stronie zbiornika) świeżą wodą (rys. 4); zamknąć pokrywę i włożyć zbiornik (rys. 5);
4. „ZAMOCUJ DYSZĘ WODY”: Sprawdzić, czy dysza gorącej wody/pary (C6) została założona na odpowiadającą jej rurkę (A9) (rys. 6) i ustawić pod nią pojemnik (rys. 7) o minimalnej pojemności 100 ml;

5. „PUSTY OBWÓD WODY NACIŚNIJ OK, ABY ROZPOCZĄĆ”: wcisnąć przełącznik przy „OK ✓”, aby potwierdzić: z dyszy wyleje się woda (rys. 7), a następnie urządzenie wyłączy się.

W tym momencie, ekspres jest gotowy do normalnego użytkowania.

Zwróć uwagę!

- Przy pierwszym użyciu należy zaparzyć 4-5 kaw cappuccino celem uzyskania zadowalającego efektu.
- Podczas pierwszego użycia obwód wody jest pusty i dlatego maszyna może emitować hałas: zmniejszy się on w miarę napełniania obwodu.
- Podczas przygotowania pierwszych 5-6 kaw cappuccino, normalną rzeczą jest hałas gotującej się wody: z czasem hałas się zmniejszy.
- Aby zapewnić lepsze funkcjonowanie urządzenia, zaleca się zainstalowanie filtra zmiękczejącego (C4) według wskazówek przedstawionych w rozdziale „17. Filtr zmiękczejący”. Jeżeli Wasz model nie posiada filtra, można go dostać w Autoryzowanym Centrum Serwisowym firmy De’Longhi.

4. WŁĄCZANIE URZĄDZENIA

Zwróć uwagę!

Przy każdym włączeniu, urządzenie automatycznie wykonuje cykl nagrzewania i płukania, którego nie można przerwać. Będzie gotowe do użycia wyłącznie po zakończeniu takiego cyklu.

- Aby włączyć urządzenie, wcisnąć przycisk  (A7-rys. 8): na wyświetlaczu pojawi się komunikat „NAGRZEWANIE W TOKU, PROSZĘ CZEKAĆ”.
- Po zakończeniu nagrzewania, urządzenie pokaże następujący komunikat: „PŁUKANIE W TOKU, PROSZĘ CZEKAĆ”. W ten sposób, oprócz nagrzewania bojlera urządzenie wprowadzi gorącą wodę do wewnętrznych obwodów, aby i one zostały podgrzane.

Temperatura urządzenia będzie prawidłowa, gdy pojawi się strona główna (home page).

5. WYŁĄCZANIE URZĄDZENIA

Przy każdym wyłączeniu, jeżeli wcześniej przygotowano kawę, urządzenie wykonuje automatyczny cykl płukania.

- W celu wyłączenia urządzenia, nacisnąć na przycisk  (A7 - rys. 9).
- Na wyświetlaczu pojawi się napis “WYŁĄCZANIE W TOKU, PROSZĘ CZEKAĆ”: jeżeli przewidziano, urządzenie wykona płukanie a następnie wyłączy się (stand-by).

Zwróć uwagę!

Jeśli urządzenie nie będzie używane przez dłuższy okres czasu, należy je odłączyć od sieci elektrycznej:

Uwaga!

Nigdy nie wyjmować wtyczki zanim nie wyłączy się urządzenia przyciskiem  (standby).



6. USTAWIENIA MENU

6.1 Płukanie

Za pomocą tej funkcji można wytworzyć gorącą wodę z dozownika kawy (A8) i dyszy gorącej wody/pary (C6), jeżeli założona, w celu wymycia i podgrzania wewnętrznego obwodu urządzenia.

Ustawić pojemnik o minimalnej pojemności 100 ml pod dyszą gorącej wody (rys. 7).

Aby uaktywnić taką funkcję, postępować w następujący sposób:

1. Wcisnąć przełącznik (B2) przy symbolu „” (B5) aby wejść do menu;
2. Wcisnąć przełącznik przy „ PŁUKANIE”;
3. Po kilku sekundach, najpierw z dozownika kawy a następnie z dyszy gorącej wody/pary (jeżeli założona), wypłynie gorąca woda, która umyje i nagrzeje wewnętrzny obwód urządzenia: na wyświetlaczu pojawia się napis „PŁUKANIE W TOKU, PROSZĘ CZEKAĆ” i pasek postępu, który wypełnia się w miarę przygotowywania kawy;
4. Aby przerwać funkcję, należy wcisnąć przycisk przy „ STOP” lub poczekać na automatyczne wyłączenie.

Zwróć uwagę!

- Jeżeli nie stosuje się ekspresu przez dłużej niż 3-4 dni, przed ponownym użyciem, po jego włączeniu zalecane jest przeprowadzenie 2-3 płukań;
- Jest normalne, że po takiej funkcji, w pojemniku na fusy (A10) znajduje się woda.

6.2 Odkamienianie



Instrukcje dotyczące odkamieniania znajdują się w rozdziale „15. Odkamienianie”.







6.3 Filtr wody

Instrukcje dotyczące instalacji filtra (C4), znajdują się w rozdziale „17. Filtr zmiękczający”.

6.4 Ustawienia napojów

W tej sekcji można uzyskać informacje na temat spersonalizowanych ustawień i ewentualnie przywrócić ustawienia fabryczne każdego napoju.

1. Wcisnąć przełącznik (B2) przy symbolu „” (B5), aby wejść do menu;
2. Za pomocą przełącznika przy „NEXT>” przeglądać pozycje w menu, dopóki nie wyświetli się „ USTAWIENIA NAPOJÓW”;

3. Wcisnąć przełącznik przy „ USTAWIENIA NAPOJÓW”: na wyświetlaczu pojawi się panel ustawień pierwszego napoju;
 4. Na wyświetlaczu jest wskazany profil użytkownika odniesienia. Ustawienia są wyświetlane na pionowych paskach: ustawienia fabryczne są wskazywane symbolem , natomiast ustawiona aktualnie wartość jest wskazana wypełnieniem pionowego paska;
 5. Aby wrócić do menu ustawień, wcisnąć przełącznik przy „ESC”. Aby przeglądać i wyświetlać napoje, wcisnąć przełącznik przy „NEXT>”;
 6. Aby przywrócić wyświetlony na wyświetlaczu napój do ustawień fabrycznych, wcisnąć przełącznik przy „ RESET”;
 7. „POTWIERDZIĆ RESET?”: aby potwierdzić, wcisnąć przełącznik przy „OK ✓” (aby anulować, aby anulować wcisnąć przełącznik przy „ESC”);
 8. „USTAW.FABR. USTAWIONE”: wcisnąć „OK✓”.
- Napój został zaprogramowany na ustawieniach fabrycznych. Kontynuować dla innych napojów lub powrócić na homepage wciskając 2 razy strzałkę przy „ESC”.







Zwróć uwagę!

- Aby zmienić napoje w innym profilu, powrócić do homepage, wybrać żądany profil (B11) i powtórzyć procedurę.
- Aby przywrócić wszystkie napoje profilu do ustawień fabrycznych skonsultować paragraf „6.13 Ustawienia fabryczne”.

6.5 Automatyczne wyłączenie (standby)

Można ustawić godzinę automatycznego wyłączenia, aby urządzenie wyłączyło się po 15 lub 30 minutach, lub po 1, 2, 3 godzinach nieużywania.

Aby zaprogramować automatyczne wyłączenie, postępować w następujący sposób:

1. Wcisnąć przełącznik (B2) przy symbolu „” (B5) aby wejść do menu;
2. Za pomocą przełącznika przy „NEXT>” przeglądać pozycje w menu, dopóki nie wyświetli się „AUT. WYŁĄCZANIE ”;
3. Wcisnąć przełącznik przy „AUT. WYŁĄCZANIE ”;
4. Wybrać żądany okres czasu wciskając strzałkę wyboru przy  (zwiększanie) lub  (zmniejszanie) wartości;
5. Aby potwierdzić, wcisnąć przełącznik przy „OK ✓”;
6. Wcisnąć przełącznik przy „ESC”, aby powrócić do homepage.





Automatyczne wyłączenie zostało zaprogramowane.

6.6 Oszczędność energetyczna

Dzięki tej funkcji możliwe jest uaktywnienie lub dezaktywacja trybu oszczędności energetycznej. Gdy funkcja jest aktywna,

gwarantuje mniejsze zużycie energii, zgodnie z normatywnymi europejskimi.





Aby wyłączyć lub włączyć tryb „oszczędność energetyczna”, należy postępować w następujący sposób:

1. Wcisnąć przełącznik (B2) przy symbolu „” (B5), aby wejść do menu;
2. Za pomocą przełącznika przy „NEXT>” przeglądać pozycje w menu, dopóki nie wyświetli się „OSZCZĘDNOŚĆ ENERGETYCZNA”;
3. Wcisnąć przełącznik przy „OSZCZĘDNOŚĆ ENERGETYCZNA”, aby dezaktywować () lub uaktywnić () funkcję.
4. Wcisnąć przełącznik przy „ ESC”, aby powrócić do homepage.

Na wyświetlaczu, z boku pojawi się symbol wskazujący, że funkcja jest aktywna.

6.7 Temperatura kawy

Jeżeli chce się zmienić temperaturę wody do przygotowania kawy, należy postępować w następujący sposób:

1. Wcisnąć przełącznik (B2) przy symbolu „” (B5), aby wejść do menu;
2. Za pomocą przełącznika przy „NEXT>” przeglądać pozycje w menu, dopóki nie wyświetli się „TEMPERATURA KAWY”;
3. Wcisnąć przełącznik przy „TEMPERATURA KAWY”: na wyświetlaczu (B1) pojawią się możliwe do wybrania wartości (bieżąca wartość jest podkreślona);
4. Wcisnąć przełącznik przy wartości, którą chce się ustawić (NISKA, ŚREDNIA, WYSOKA, MAKSYMALNA);
5. Dwukrotnie wcisnąć przełącznik przy „ ESC”, aby powrócić do homepage.





6.8 Twardość wody

Instrukcje dotyczące ustawiania twardości wody znajdują się w rozdziale „16.

Programowanie twardości wody”.





6.9 Wybór języka

Aby zmienić język na wyświetlaczu (B1) należy:

1. Wcisnąć przełącznik (B2) przy symbolu „” (B5), aby wejść do menu;
2. Za pomocą przełącznika przy „NEXT>” przeglądać pozycje w menu, dopóki nie wyświetli się „USTAW JĘZYK ”;
3. Wcisnąć przełącznik przy „USTAW JĘZYK ”;
4. Wcisnąć przełącznik przy języku, który chce się wybrać (Wcisnąć przełącznik przy „NEXT>”, aby wyświetlić wszystkie dostępne języki);
5. Dwukrotnie wcisnąć przełącznik przy „ ESC”, aby powrócić do homepage.

6.10 Sygnał dźwiękowy

Przy pomocy tej funkcji można uaktywnić lub dezaktywować sygnał dźwiękowy, który ekspres wydaje po wciśnięciu ikon i przy każdym założeniu/zdjęciu akcesoriów. Aby dezaktywować lub ponownie aktywować sygnał dźwiękowy, należy:





1. Wcisnąć przełącznik (B2) przy symbolu „” (B5), aby wejść do menu;
2. Za pomocą przełącznika przy „NEXT>” przeglądać pozycje w menu, dopóki nie wyświetli się „SYGNAŁ DŹWIĘKOWY”;
3. Wcisnąć przełącznik przy „SYGNAŁ DŹWIĘKOWY”, aby dezaktywować () lub uaktywnić () funkcję;
4. Wcisnąć przełącznik przy „ ESC”, aby powrócić do homepage.

6.11 Podświetlanie filiżanki

Przy pomocy tej funkcji, aktywuje się lub dezaktywuje podświetlanie filiżanki.







Światelka włączają się przy każdym parzeniu kawy, wytwarzaniu napojów mlecznych oraz przy każdym płukaniu.

Aby dezaktywować lub ponownie uaktywnić tę funkcję, należy:

1. Wcisnąć przełącznik (B2) przy symbolu „” (B5), aby wejść do menu;
2. Za pomocą przełącznika przy „NEXT>” przeglądać pozycje w menu, dopóki nie wyświetli się „PODSWIETLANIE FILIŻANKI”;
3. Wcisnąć przełącznik przy „PODSWIETLANIE FILIŻANKI”, aby dezaktywować () lub uaktywnić () funkcję;
4. Wcisnąć przełącznik przy „ ESC”, aby powrócić do homepage.

6.12 Bluetooth

Za pomocą tej funkcji można uaktywnić lub dezaktywować PIN bezpieczeństwa umożliwiające połączenie urządzenia mobilnego z ekspresem.

1. Wcisnąć przełącznik (B2) przy symbolu „” (B5), aby wejść do menu;
2. Za pomocą przełącznika przy „NEXT>” przeglądać pozycje w menu, dopóki nie wyświetli się „BLUETOOTH”;
3. Wcisnąć przełącznik przy „BLUETOOTH”: na wyświetlaczu (B1) pojawi się numer seryjny identyfikujący urządzenie (19 cyfr) oraz numer składający się z 4 cyfr (PIN);
4. Wcisnąć przełącznik, aby dezaktywować () lub uaktywnić () żądanie pin podczas podłączania za pomocą App;
5. Dwukrotnie wcisnąć przełącznik przy „ ESC”, aby powrócić do homepage.

Ustawiony na ekspresie PIN to „0000”: zaleca się ustawienie własnego PIN bezpośrednio w APP.





Zwróć uwagę!

Numer seryjny urządzenia, widoczny w funkcji „Bluetooth”, pozwoli Państwu zidentyfikować ekspres w momencie tworzenia połączenia z APP.

6.13 Ustawienia fabryczne





Dzięki tej funkcji, można przywrócić wszystkie ustawienia menu i zaprogramowane ilości do ustawień fabrycznych (z wyjątkiem języka, który pozostaje).

Aby przywrócić ustawienia fabryczne, postępować w następujący sposób:

1. Wcisnąć przełącznik (B2) przy symbolu „” (B5) aby wejść do menu;
2. Za pomocą przełącznika przy „NEXT>” przeglądać pozycje w menu, dopóki nie wyświetli się „ USTAWIENIA FABRYCZNE”;
3. Wcisnąć przełącznik przy „ USTAWIENIA FABRYCZNE”: na wyświetlaczu (B1) pojawi się napis „PRZYWRÓCIĆ USTAW.FABR.?”: wcisnąć przełącznik przy „OK✓”, aby potwierdzić (lub przełącznik przy „ ESC”, aby anulować czynność);
4. „USTAWIENIA FABRYCZNE USTAWIONE”: wcisnąć przełącznik przy „OK✓”, aby potwierdzić;
5. Wcisnąć przełącznik przy „ ESC”, aby powrócić do homepage.



6.14 Statystyki

W tej funkcji są wyświetlane dane statystyczne urządzenia. Aby je wyświetlić, należy:

1. Wcisnąć przełącznik (B2) przy symbolu „” (B5) aby wejść do menu;
2. Za pomocą przełącznika przy „NEXT>” przeglądać pozycje w menu, dopóki nie wyświetli się „ STATYSTYKI”;
3. Wcisnąć przełącznik przy „ STATYSTYKI” i sprawdzić wszystkie dane statystyczne przechodząc po pozycjach za pomocą przełącznika przy „NEXT>”;
4. Dwukrotnie wcisnąć „ ESC”: urządzenie powróci do homepage.

6.15 Personalizacja profilu

Aby spersonalizować ikonę profilu postępować w następujący sposób:







1. Wcisnąć przełącznik (B2) przy symbolu „” (B5), aby wejść do menu;
2. Za pomocą przełącznika przy „NEXT>” przejść po pozycjach, dopóki nie wyświetli się „ „PERSONALIZACJA PROFILU”;
3. Wcisnąć przełącznik przy „ PERSONALIZACJA PROFILU”;

4. Wcisnąć przełącznik przy ikonie, którą chce się wybrać (wcisnąć przełącznik przy „NEXT>”, aby wyświetlić wszystkie dostępne ikony);
5. Dwukrotnie wcisnąć przełącznik przy „ ESC”, aby powrócić do homepage.

7. PRZYGOTOWANIE KAWY

7.1 Wybór smaku kawy





Wybrać na homepage żądany smak wciskając przełącznik (B2) przy „SMAK” (B10):

	(patrz „7.4 Przygotowanie kawy z kawy mielonej”)
	SMAK BARDZO ŁAGODNY
	SMAK ŁAGODNY
	SMAK NORMALNY
	SMAK MOCNY
	SMAK BARDZO MOCNY
	Własny (jeżeli zaprogramowany) / Standard

Po wytworzeniu, ustawienie smaku powraca do wartości .

7.2 Wybór ilości kawy

Wybrać na homepage żadaną ilość kawy w filiżance wciskając przełącznik (B2) przy „ILOŚĆ” (B11):

	MAŁA KAWA
	ŚREDNIEJ WIELKOŚCI KAWA
	DUŻA KAWA
	BARDZO DUŻA KAWA
	Własny (jeżeli zaprogramowany) / Standard

Po wytworzeniu, ustawienie ilości powraca do wartości .

7.3 Przygotowanie kawy przy użyciu kawy w ziarnach

Uwaga!

Nie używać zielonych, karmelizowanych lub kandyzowanych ziaren kawy, ponieważ mogą się przykleić do młynka i sprawić, że nie będzie się nadawał do użytku.

1. Wsypać kawę w ziarnach do odpowiedniego pojemnika (A3) (rys. 10);
2. Ustawić filizankę pod otworami dozownika kawy (A8);
3. Obniżyć dozownik, aby znalazł się jak najbliżej filizanki (rys. 11): w ten sposób uzyska się lepszą piankę;
4. Wybrać żądany rodzaj kawy:

Wybór bezpośredni:

- Espresso (B7)
- Coffee (B8)
- Long (B9)

Możliwe do wyboru z menu „wybór napojów” (B3):

- DOPPIO+
 - AMERICANO
 - 2X ESPRESSO
5. Rozpoczyna się wytwarzanie kawy i na wyświetlaczu (B1) pojawia się symbol wybranego napoju i pasek postępu, który wypełnia się w miarę przygotowywania kawy.

Zwróć uwagę:

- Można jednocześnie przygotować 2 filizanki kawy ESPRESSO wciskając przełącznik przy „2X”  podczas przygotowywania 1 ESPRESSO (symbol jest wyświetlany przez kilka sekund na początku przygotowywania).
- Gdy ekspres przygotowuje kawę, można w dowolnym momencie przerwać jej wytwarzanie poprzez wciśnięcie przycisku (B2) przy „STOP X”.
- Po zakończeniu wytwarzania, jeżeli chce się zwiększyć ilość kawy w filizance, wystarczy wcisnąć przełącznik (B2) przy „EXTRA +”: po osiągnięciu żądanej ilości, wcisnąć przełącznik przy „STOP X”.

Po zakończeniu parzenia, urządzenie jest gotowe do kolejnego użycia.

Zwróć uwagę!

- Podczas użycia, na wyświetlaczu mogą się pojawić komunikaty (NAPEŁNIJ ZBIORNIK, OPRÓŻNIJ POJEMNIK NA FUSY itp.) których znaczenie opisano w rozdziale „20. Komunikaty pojawiające się na wyświetlaczu”.
- Aby uzyskać kawę o wyższej temperaturze, należy zapoznać się z paragrafem „7.6 Porady w celu uzyskania kawy o wyższej temperaturze”.
- Jeżeli kawa wypływa kroplą za kroplą, jest zbyt słaba, z małą pianką lub jest zimna, należy przeczytać wskazówki podane w rozdziale „7.5 Regulacja młynka do kawy” i rozdziale „21. Rozwiązywanie problemów”.
- Można spersonalizować każde przygotowanie kawy (patrz rozdziały „12. Personalizacja napojów” i „13. Zapisanie własnego profilu”).
- Jeśli tryb „Oszczędność Energetyczna” jest aktywny, wytwarzanie pierwszej kawy może wymagać kilku sekund oczekiwania

7.4 Przygotowanie kawy z kawy mielonej

Uwaga!

- Nie wypywać kawy mielonej do wyłączzonego urządzenia, aby jej w nim nie rozsypać. W takim przypadku ekspres mógłby ulec uszkodzeniu.
- Wypywać zawsze tylko 1 płaską miarkę (C2) kawy, w przeciwnym wypadku wnętrze urządzenia mogłoby się zabrudzić lub zapchać lejek (A4).
- Używając kawy mielonej, można jednorazowo przygotować tylko jedną filizankę kawy.

1. Wcisnąć przełącznik (B2) przy „SMAK” (B10), dopóki na wyświetlaczu (B1) nie pojawi się „☕” (mielona).
2. Otworzyć pokrywkę lejka do kawy mielonej (A2).
3. Upewnić się, że lejek (A4) nie jest zapchany, następnie wsypać jedną płaską miarkę kawy mielonej (rys. 12).
4. Ustawić filizankę pod otworem dozownika kawy (A8) (rys. 11).
5. Wybrać żądany rodzaj kawy:

Wybór bezpośredni:

- Espresso (B7)
- Coffee (B8)
- Long (B9)

Możliwe do wyboru z menu „wybór napojów” (B3):

- AMERICANO

6. Rozpoczyna się wytwarzanie kawy i na wyświetlaczu pojawia się ilość oraz pasek postępu, który wypełnia się w miarę przygotowywania kawy.

Zwróć uwagę:

- Gdy ekspres przygotowuje kawę, można w dowolnym momencie przerwać jej wytwarzanie poprzez wciśnięcie przycisku (B2) przy „STOP X”.
- Po zakończeniu wytwarzania, jeżeli chce się zwiększyć ilość kawy w filizance, wystarczy wcisnąć przełącznik (B2) przy „EXTRA +”: po osiągnięciu żądanej ilości, wcisnąć przełącznik przy „STOP X”.

Po zakończeniu parzenia, urządzenie jest gotowe do kolejnego użycia.

Uwaga! Przygotowując kawę LONG:

W połowie parzenia pojawia się komunikat „WSYP KAWĘ MIELONĄ, MAKSYMALNIE JEDNA MIARKA”. Wsypać płaską miarkę kawy mielonej i wcisnąć przełącznik (B2) przy „OK✓”.

Zwróć uwagę!

- Podczas użycia, na wyświetlaczu mogą się pojawić komunikaty (NAPEŁNIJ ZBIORNIK, OPRÓŻNIJ POJEMNIK NA FUSY itp.) których znaczenie opisano w rozdziale „20. Komunikaty pojawiające się na wyświetlaczu”.

- Aby uzyskać kawę o wyższej temperaturze, należy zapoznać się z paragrafem „7.6 Porady w celu uzyskania kawy o wyższej temperaturze”.
- Jeśli tryb „Oszczędność Energetyczna” jest aktywny, wytworzenie pierwszej kawy może wymagać kilku sekund oczekiwania.

7.5 Regulacja młynka do kawy

Nie należy regulować młynka do kawy, przynajmniej początkowo, ponieważ jest on fabrycznie ustawiony na odpowiednie wytwarzanie kawy.

Jeżeli jednak, po zaparzeniu pierwszych kaw okaże się, że wytworzenie kawy jest zbyt słabe i z małą ilością pianki lub jest ona wytwarzana zbyt wolno (kropla za kroplą), należy poprawić ustawienie przy pomocy pokrętła regulacji stopnia zmielenia kawy (A5 - rys. 9).

Zwróć uwagę!

Pokrętło regulacji może być używane wyłącznie podczas pracy młynka do kawy, na początkowym etapie przygotowywania napojów na bazie kawy.

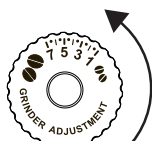

Jeżeli kawa wypływa zbyt wolno lub nie wypływa wcale, przekręć pokrętło zgodnie z kierunkiem ruchu wskazówek zegara o jeden przeskok w stronę numeru 7.

Natomiast, aby uzyskać wytwarzanie mocniejszej kawy oraz poprawić wygląd pianki, przekręć je w kierunku przeciwnym do kierunku ruchu wskazówek zegara o jeden przeskok do 1 (nie więcej niż jeden przeskok na raz, w przeciwnym wypadku kawa może wypływać kroplami).

Efekt tej zmiany widoczny jest dopiero po przygotowaniu co najmniej 2 kolejnych kaw. Jeżeli po takiej regulacji nie uzyska siężądanego rezultatu, konieczne będzie powtórzenie korekty, obracając pokrętło o jeden przeskok.

7.6 Porady w celu uzyskania kawy o wyższej temperaturze

Aby uzyskać bardziej gorącą kawę zaleca się:

- przeprowadzić płukanie wybierając funkcję „Płukanie” w menu ustawień (patrz paragraf „6.1 Płukanie”);
- ogrzać gorącą wodą filiżanki (użyć funkcji gorącej wody, patrz rozdział „9. Wytwarzanie gorącej wody”);
- zwiększyć temperaturę kawy w menu ustawień „ (B5) (paragraf „6.7 Temperatura kawy”).

8. PRZYGOTOWANIE NAPOJÓW MLECZNYCH

Zwróć uwagę!

- Aby nie uzyskać mało spienionego mleka lub pianki z dużymi pęcherzykami, należy zawsze czyścić pokrętło pojemni-

ka na mleko (D2) i dyszę do gorącej wody (A9), jak opisano w paragrafach „8.4 Czyszczenie pojemnika na mleko po każdym użyciu”, „14.10 Czyszczenie pojemnika na mleko” i „14.11 Czyszczenie dyszy gorącej wody/pary”.

8.1 Napełnianie i mocowanie pojemnika na mleko

1. Zdjąć pokrywę (D2) (rys. 13);
2. Napełnić pojemnik (D3) wystarczającą ilością mleka, nie przekraczając umieszczonego na nim wskaźnika MAX (rys. 14). Należy pamiętać, że każda kreska z boku pojemnika odpowiada około 100 ml mleka;

Zwróć uwagę!

- Aby uzyskać bardziej gęstą i obfitą piankę, należy użyć mleka odtłuszczonego lub półtłustego prosto z lodówki (około 5° C).
 - Jeżeli tryb „Oszczędność energetyczna” jest aktywny, wytworzenie napoju może wymagać kilku sekund.
3. Upewnić się, że rurka zanurzana w mleku (D4) znajduje się na prawidłowym miejscu, na dole pokrywy pojemnika na mleko (rys. 15);
 4. Ponownie założyć pokrywę na pojemnik na mleko;
 5. Jeżeli jest założona dysza gorącej wody/pary (C6), należy ją zdjąć wciskając przycisk odczepiania (C7) (rys. 16);
 6. Popychając do końca, zaczepić pojemnik na mleko (D) na rurce (A9) (rys. 17): urządzenie wyda sygnał dźwiękowy (jeżeli funkcja sygnału jest uaktywniona);
 7. Ustawić wystarczająco dużą filiżankę pod otworami dozownika kawy (A8) i pod rurką wytwarzania spienionego mleka (D5); wyregulować długość rurki wytwarzania mleka, w celu zbliżenia jej do filiżanki, pociągając na dół (rys. 18).
 8. Śledzić wskazówki przedstawione dla każdej konkretnej funkcji.

8.2 Regulacja ilości pianki

Przekręcając pokrętło regulowania pianki (D1), ustawia się ilość pianki, która zostanie wytworzona podczas przygotowywania napojów na bazie mleka.

Pozycja pokrętła	Opis	Zalecana do...
	BEZ PIANKI	GORĄCE MLEKO (niespienione) /CAFFELATTE
	MIN.ILOŚĆ PIANKI	LATTE MACCHIATO/ FLAT WHITE

	MAX ILOŚĆ PIANKI	CAPPUCCINO/ CAPPUCCINO+ / CAPPUCCINO MIX / ESPRESSO MACCHIATO / GORĄCE MLEKO (spienione)
---	---------------------	--

8.3 Automatyczne przygotowywanie napojów mlecznych

1. Napełnić i zaczepić pojemnik na mleko (D), jak wskazano wcześniej.

2. Wybrać żądany napój:

Wybór bezpośredni:

- Cappuccino (B14)
- Latte Macchiato (B13)
- Milk (gorące mleko) (B12)

Możliwe do wyboru z menu „wybór napojów” (B3):

- CAPPUCCINO+
- CAPPUCCINO MIX
- CAFFELATTE

• flat white

• ESPRESSO MACCHIATO

3. Na wyświetlaczu (B1) pojawi się polecenie przekręcenia pokrętła regulacji pianki (D1) w zależności od przepisu: przekręcić pokrętło znajdujące się na pokrywie pojemnika na mleko (D2).

4. Po kilku sekundach, urządzenie rozpocznie automatyczne wytwarzanie i na wyświetlaczu pojawi się obrazek wybranego napoju oraz pasek postępu, który będzie się wypełniał w miarę przygotowywania.

Zwróć uwagę: wskazówki odnoszące się do wszystkich napojów mlecznych

- „ESC”: wcisnąć, jeżeli chce się całkowicie przerwać przygotowywanie i powrócić do homepage.
- „STOP X”: wcisnąć, aby przerwać wytwarzanie mleka lub kawy i przejść do kolejnego etapu (jeżeli przewidziany) przygotowywania napoju.
- Po zakończeniu wytwarzania, jeżeli chce się zwiększyć ilość kawy w filiżance wcisnąć „+EXTRA”.
- Można spersonalizować każde przygotowanie napoju mlecznego (patrz rozdziały „12. Personalizacja napojów” i „13. Zapisanie własnego profilu”).
- Nie pozostawiać na długo naczynia z mlekiem poza lodówką: im wyższa jest temperatura mleka (idealna to 5°C), tym jakość pianki jest gorsza.

Po zakończeniu parzenia, urządzenie jest gotowe do kolejnego użycia.

8.4 Czyszczenie pojemnika na mleko po każdym użyciu

Po każdym użyciu funkcji z zastosowaniem mleka, jest wyświetlany komunikat „USTAW POKRĘTŁO REGUL.PIANKI NA POZYCJI CLEAN”, należy wyczyścić pokrywę sieniacza do mleka:

1. Pozostawić pojemnik na mleko (D) w urządzeniu (nie jest konieczne jego opróżnienie);
2. Umieścić filiżankę lub inny pojemnik pod rurką wytwarzania spienionego mleka (rys. 20);
3. Ustawić pokrętło regulacji pianki (D1) na „CLEAN” (rys. 19): na wyświetlaczu (B1) pojawi się napis „CZYSZCZENIE W TOKU UMIEŚĆ POJEMN. POD DYSZĄ MLEKA” z paskiem wypełniającym się w miarę postępowania czyszczenia. Czyszczenie kończy się automatycznie;
4. Ustawić pokrętło regulacji na jedną z pozycji stopnia regulacji pianki;
5. Zdjąć pojemnik na mleko i wyczyścić gąbką (rys. 21) rurkę pary (A9).

Zwróć uwagę!

- Jeśli chce się przygotować kilka filiżanek napojów mlecznych, po przygotowaniu ostatniego napoju należy wyczyścić pojemnik na mleko. Aby kontynuować kolejne przygotowanie, po pojawieniu się komunikatu do funkcji CLEAN, wcisnąć przełącznik przy „ESC”.
- Jeżeli nie wykona się czyszczenia, na wyświetlaczu pojawi się symbol  przypominający o konieczności wyczyszczenia pojemnika na mleko.
- Pojemnik może być przechowywany w lodówce.
- W niektórych przypadkach, aby wykonać czyszczenie, należy poczekać na nagrzenie się ekspresu.

9. WYTWARZANIE GORĄCEJ WODY

1. Sprawdzić, czy dysza gorącej wody/pary (C6) jest prawidłowo założona na rurce gorącej wody/pary (A9);
2. Ustawić pojemnik pod dyszą (możliwie jak najbliższej, aby uniknąć rozpryskiwania wody);
3. Wcisnąć przełącznik (B2) przy symbolu  (B3), aby wejść do menu;
4. Wcisnąć przełącznik przy symbolu „NEXT>”, dopóki nie wyświetli się „GORĄCA WODA”;
5. Wcisnąć przełącznik przy „GORĄCA WODA”. Na wyświetlaczu (B1) pojawi się obrazek i pasek postępu, który wypełnia się w miarę przygotowywania;
6. Urządzenie wydaje gorącą wodę, następnie automatycznie przerywa wytwarzanie. Aby ręcznie przerwać wytwarzanie gorącej wody wcisnąć przełącznik przy „STOP X”.

Zwróć uwagę!

- Jeżeli tryb „Oszczędność energetyczna” jest aktywny, wytwarzanie gorącej wody może wymagać kilku sekund.

- Można spersonalizować każde przygotowanie gorącej wody (patrz rozdziały „12. Personalizacja napojów” i „13. Zapisanie własnego profilu”).

10. WYTWARZANIE PARY

- Sprawdzić, czy dysza gorącej wody/pary (C6) jest prawidłowo założona na rurce gorącej wody/pary (A9);
- Napełnić pojemnik płynem do podgrzania/spienienia i zanurzyć w nim dyszę gorącej wody/pary;
- Wcisnąć przełącznik (B2) przy symbolu „☰☪” (B3), aby wejść do menu;
- Wcisnąć przełącznik (B2) przy symbolu „NEXT>”, dopóki nie wyświetli się „PARA”;
- Wcisnąć przełącznik przy „PARA”. Na wyświetlaczu (B1) pojawi się odpowiedni symbol i pasek postępu, który wypełnia się w miarę przygotowywania; po kilku sekundach z dyszy do spieniania mleka wydobędzie się para, która podgrzeje płyn;
- Po osiągnięciu żądanej temperatury lub poziomu pianki, przerwać wytwarzanie pary wciskając przełącznik przy „STOP ✕”.

Uwaga!

Przed wyjęciem pojemnika z płynem, aby uniknąć poparzenia, przerwać wytwarzanie pary.

Zwróć uwagę!

Jeżeli tryb „Oszczędność energetyczna” jest aktywny, wytwarzanie gorącej wody może wymagać kilku sekund oczekiwania.

10.1 Porady dotyczące stosowania pary do spieniania mleka

- Podczas wyboru pojemnika wziąć pod uwagę, że objętość płynu zwiększy się 2 lub 3 krotnie.
- Aby uzyskać bardziej gęstą i obfitą piankę, użyć mleka odtuszczonego lub półtłustego prosto z lodówki (około 5° C).
- Aby uzyskać bardziej kremową piankę przekręcać pojemnik przesuwając go wolnymi ruchami z dołu do góry.
- Aby uniknąć słabo spienionego mleka lub pianki z dużymi pęcherzykami, zawsze czyścić dyszę (C6) według instrukcji z kolejnego paragrafu.

10.2 Czyszczenie dyszy gorącej wody/pary po użyciu

Aby uniknąć nagromadzenia się pozostałości po mleku lub zatkania, po każdym zastosowaniu czyścić dyszę gorącej wody/pary (C6).

- Pod dyszą gorącej wody/pary umieścić pojemnik i uaktywnić wytwarzanie niewielkiej ilości wody (patrz rozdział „9. Wytwarzanie gorącej wody”). Następnie przerwać wytwarzanie gorącej wody wciskając przełącznik (B2) przy „STOP ✕”.
- Począkać kilka minut, aż dysza gorącej wody/pary ostygnie; zdjąć ją (rys. 16) wciskając przycisk odczepiania (C7).

Jedną ręką przytrzymać dyszę a drugą przekręcić i zsunąć dyszę do spieniania mleka na dół (rys. 22).

- Zsunąć również rurkę pary pociągając ją na dół (rys. 23).
- Sprawdzić czy otwór rurki nie jest zatkany. Jeżeli konieczne wyczyścić za pomocą wykałaczki.
- Dokładnie umyć gąbką elementy dyszy w letniej wodzie.
- Ponownie założyć rurkę i dyszę do spieniania mleka popychając do góry i przekręcając, aż do zacczepienia.

11. FUNKCJA HERBATY

- Sprawdzić, czy dysza gorącej wody/pary (C6) jest prawidłowo założona na rurce gorącej wody/pary (A9);
- Włożyć do filiżanki torebkę herbaty i umieścić pod dyszą (możliwie jak najbliżej, aby uniknąć rozpryskiwania);
- Wybrać na homepage żądaną ilość wody wciskając przełącznik (B2) przy „IŁOŚĆ” (B11);
- Wcisnąć przełącznik (B2) przy symbolu „☰☪” (B3), aby wejść do menu;
- Wcisnąć przełącznik (B2) przy symbolu „NEXT>”, dopóki nie wyświetli się „FUNKCJA HERBATY”;
- Wybrać temperaturę wody wciskając przełącznik przy danym rodzaju herbaty: każdemu rodzajowi herbaty (biała, zielona, oolong, czarna) odpowiada odpowiednia temperatura wytwarzanej gorącej wody. Na wyświetlaczu (B1) pojawi się obrazek i pasek postępu, który wypełnia się w miarę przygotowywania;
- Urządzenie wytwarza wybraną ilość gorącej wody, a następnie automatycznie przerywa wytwarzanie. Aby ręcznie przerwać wytwarzanie wcisnąć przełącznik przy „STOP ✕”.



Zwróć uwagę!

- Jeżeli tryb „Oszczędność energetyczna” jest aktywny, wytwarzanie gorącej wody może wymagać kilku sekund oczekiwania.
- Można spersonalizować ilość wody w filiżance (patrz rozdział „12. Personalizacja napojów” i „13. Zapisanie własnego profilu”).
- W każdej chwili można przerwać wytwarzanie wciskając przycisk „STOP ✕”;
- Po zakończeniu wytwarzania, jeżeli chce się zwiększyć ilość wody w filiżance, wystarczy wcisnąć przycisk „EXTRA +”: po osiągnięciu żądanej ilości, wcisnąć „STOP ✕”.

12. PERSONALIZACJA NAPOJÓW

Można spersonalizować smak (w napojach, w których jest możliwa jego zmiana) i ilość napojów.

- Upewnić się, że profil (B4) dla którego chce się spersonalizować napój jest aktywny; można wybrać napoje „MY” dla każdego z 6 profili;

- Na homepage, wcisnąć przełącznik (B2) odpowiadający „” (B6);
- Wybrać napój, który chce się spersonalizować (zarówno wybierany bezpośrednio lub w menu napojów -B3), aby wejść do ekranu personalizacji. Muszą być założone odpowiednie akcesoria;
- (Tylko napoje na bazie kawy) „WYBIERZ SMAK KAW”: Wybrać żądany smak wciskając strzałki wyboru przy „-” lub „+” oraz wcisnąć przełącznik przy „OK✓”;
- „PERSONALIZACJA ILOŚCI KAWY (LUB WODY), NACIŚNIJ STOP, ABY ZAPISAĆ”: Rozpoczyna się przygotowywanie i urządzenie wyświetla stronę personalizacji ilości, która jest przedstawiona za pomocą pionowego paska. Gwiazdka obok paska wskazuje ustaloną ilość.
- Gdy ilość osiągnie minimalną dopuszczalną do zaprogramowania wartość, na wyświetlaczu (B1) pojawi się „STOP X”.
- Wcisnąć przełącznik przy „STOP X”, gdy w filiżance znajduje się żądana ilość.
- „CZY ZAPISAĆ NOWE USTAW.?”: Wcisnąć przełącznik przy „OK✓”, aby zapisać (lub przełącznik przy  ESC, aby anulować czynność).

Urządzenie potwierdzi czy nowe ustawienie zostało zapisane, czy też nie (w zależności od poprzedniego wyboru): wcisnąć przełącznik przy „OK✓”.

Urządzenie powróci na home page.

Zwróć uwagę!

- Napoje mleczne:** zapisuje się smak kawy, a następnie po prostu ilość mleka i kawy;
- Americano:** zapisuje się smak kawy, a następnie pojedynczo ilość kawy i gorącej wody;
- Gorąca woda:** urządzenie wytwarza gorącą wodę: wcisnąć przełącznik (B2) przy „STOP X”, aby zapisać żadaną ilość.
- Można również spersonalizować napoje łącząc się z DeLonghi Coffee Link App.
- Można wyjść z programowania wciskając „ESC 

Tabela wielkości napojów		
Napój	Standardowa wielkość	Wielkość możliwa do zaprogramowania
ESPRESSO	≈40 ml	≈20-80 ml
LONG	≈160 ml	≈115-250 ml
COFFEE	≈180 ml	≈100-240 ml
DOPPIO+	≈120 ml	≈80-180 ml
AMERICANO	≈150 ml	≈70-480 ml

HERBATA	≈150 ml	≈30-420 ml
GORĄCA WODA	≈250 ml	≈20-420 ml

13. ZAPISANIE WŁASNEGO PROFILU



Na tym urządzeniu można zapisać 6 różnych profili, z których każdy jest przypisany innej ikonie.

W każdym profilu są utrzymywane w pamięci spersonalizowane wartości SMAKU i ILOŚCI napojów „MY” (patrz rozdział „12.

Personalizacja napojów ”) oraz kolejność w jakiej są wyświetlane wszystkie napoje na podstawie częstotliwości ich wyboru.

Aby wybrać jeden z profili lub wejść do niego, wcisnąć na używany w danej chwili (B4): wcisnąć przełącznik (B2) przy symbolu „NEXT>” do momentu wyświetlenia żadanego profilu i wcisnąć na niego.

Zwróć uwagę!

- Profil „ GOŚĆ”: wybierając taki profil, można przygotować napoje według ustawień fabrycznych. Funkcja  nie jest aktywna.
- Można również zmienić nazwę własnego profilu łącząc się z DeLonghi Coffee Link App (zostaną wyświetlone tylko 3 znaki).
- Aby spersonalizować ikonę profilu postępować jak wskazano w paragrafie „6.15 Personalizacja profilu”.

14. CZYSZCZENIE

14.1 Czyszczenie ekspresu

Należy okresowo myć następujące części ekspresu:

- wewnętrzny obwód;
- pojemnik na fusy (A10);
- tackę ma skropliny (A14), zbiornik na skropliny (A21) i kratkę tacki (A13);
- zbiornik na wodę (A16);
- otwory dozownika kawy (A8);
- lejek wsypywania kawy mielonej (A4);
- automat zaparzający (A19), dostępny po otwarciu drzwi czek serwisowych (A18);
- pojemnik na mleko (D);
- rurkę gorącej wody/pary (A9);
- panel sterowania (B).

Uwaga!

- Do czyszczenia urządzenia nie używać rozpuszczalników, ściernych środków czyszczących lub alkoholu. Do czyszczenia automatycznych ekspresów firmy De'Longhi nie jest konieczne stosowanie środków chemicznych.

- Nie wolno myć w zmywarce do naczyń elementów ekspresu, z wyjątkiem kratki tacki (A13) i pojemnika na mleko (D).
- Do usuwania kamienia osadowego lub osadów z kawy nie należy używać metalowych przedmiotów, mogłyby one zarysować metalowe lub plastikowe powierzchnie.

14.2 Czyszczenie wewnętrznego obwodu ekspresu

Po okresach nieużytkowania trwających dłużej niż 3-4 dni, przed ponownym użyciem zaleca się włączenie urządzenia i wykonanie:

- 2-3 płukania za pomocą funkcji „Płukanie” (paragraf „6.1 Płukanie ”);
- wytworzenie gorącej wody przez kilka sekund (rozdział „9. Wytwarzanie gorącej wody”).

Zwróć uwagę!

Jest normalne, że po czyszczeniu, w pojemniku na fusy (A10) znajduje się woda.

14.3 Czyszczenie pojemnika na fusy

Gdy na wyświetlaczu (B1) pojawi się napis „OPRÓŻNIJ POJEMNIK NA FUSY”, należy go opróżnić i wyczyścić. Dopóki pojemnik na fusy (A10) nie zostanie wyczyszczony, urządzenie nie może przygotować kawy. Po upływie 72 godzin od pierwszego przygotowania, urządzenie sygnalizuje konieczność opróżnienia pojemnika nawet, jeżeli nie jest pełny (aby odliczanie 72 godzin następowało prawidłowo, nie wolno odłączać urządzenia od sieci elektrycznej).

Uwaga! Ryzyko oparzenia

Jeżeli przygotowuje się kilka kolejnych kaw cappuccino, metalowa podstawka na filizanki (A11) nagrzewa się. Przed jej dotknięciem poczekać aż wystygnie, chwycić tylko za przednią część.

Aby przeprowadzić czyszczenie (gdy ekspres jest wyłączony):

- Wyjąć tackę na skropliny (A14) (rys. 24), opróżnić ją i wyczyścić.
- Opróżnić i dokładnie wyczyścić pojemnik na fusy (A10) uważając, aby usunąć wszystkie nagromadzone na dnie pozostałości: pędzelek znajdujący się w wyposażeniu (C5) posiada łopatkę idealnie nadającą się do takiej czynności.
- Sprawdzić (czerwony) zbiornik na skropliny (A22) i, jeżeli jest pełen, opróżnić.

Uwaga!

Gdy wyjmuje się tackę na skropliny należy obowiązkowo opróżnić pojemnik na fusy nawet, jeśli nie jest pełny. Jeżeli czynność ta nie zostanie wykonana, może się zdarzyć, że podczas przygotowywania kolejnych kaw, pojemnik na fusy wypełni się nadmiernie i ekspres zostanie zablokowany.

14.4 Czyszczenie tacki na skropliny i zbiornika na skropliny

Uwaga!

Tacka na skropliny (A14) wyposażona jest w pływakowy wskaźnik poziomu (A12) (czerwony) znajdujący się w nim wody (rys. 25). Zanim ten wskaźnik zacznie wystawać z podstawki na filizanki (A11), należy opróżnić tackę na skropliny i wyczyścić, w przeciwnym wypadku woda może się wylać i uszkodzić urządzenie, blat na którym stoi lub otaczająca strefę.

W celu wyjęcia tacki na skropliny, należy postępować następująco:

1. Wyjąć tackę na skropliny i pojemnik na fusy (A10) (rys. 24);
2. Wyjąć podstawkę na filizanki (A11), kratkę tacki (A13) i opróżnić tackę na skropliny oraz pojemnik na fusy, a następnie je umyć.
3. Sprawdzić czerwony zbiornik na skropliny (A22) i jeżeli jest pełen, opróżnić;
4. Ponownie włożyć tackę na skropliny z kratką oraz pojemnik na fusy.

14.5 Czyszczenie wnętrza ekspresu do kawy

Niebezpieczeństwo porażenia prądem!

Przed przystąpieniem do czyszczenia wewnętrznych części należy wyłączyć urządzenie (patrz „5. Wyłączanie urządzenia”) i odłączyć je od sieci elektrycznej. Nigdy nie zanurzać urządzenia w wodzie.

1. Okresowo sprawdzać (raz w miesiącu) czy wewnątrz urządzenia (dostępne po wyjęciu tacki na skropliny - A14) nie jest zabrudzone. W razie potrzeby, usunąć osady z kawy przy pomocy pędzelka znajdującego się w wyposażeniu (C5) i gąbki.
2. Przy pomocy odkurzacza usunąć wszelkie pozostałości (rys. 26).

14.6 Czyszczenie zbiornika na wodę

1. Okresowo (mniej więcej raz w miesiącu) i zawsze po wymianie filtra zmiękczającego (C4) (gdy przewidziano) czyścić zbiornik na wodę (A16) za pomocą wilgotnej szmatki i odrobiny delikatnego środka czyszczącego: dokładnie wypłukać przed napełnieniem i założyć;
2. Wyjąć filtr (jeśli obecny) i przepłukać go pod bieżącą wodą;
3. Ponownie zamontować filtr (jeśli przewidziany), napełnić zbiornik świeżą wodą i ponownie go założyć;
4. (tylko w modelach z filtrem zmiękczającym). Wytworzyć około 100 ml gorącej wody w celu uaktywnienia filtra.

14.7 Czyszczenie otworów dozownika kawy

1. Za pomocą gąbki lub szmatki okresowo czyścić otwory dozownika kawy (A8) (rys. 27A);
2. Sprawdzić, czy nie są zapchane. W razie potrzeby, usunąć osady z kawy przy pomocy wykałaczki (rys. 27B).

14.8 Czyszczenie lejka do kawy mielonej

Okresowo (mniej więcej raz w miesiącu) sprawdzać, czy lejek do wsypania kawy mielonej (A4) nie jest zapchany. W razie potrzeby, usunąć osady z kawy przy pomocy pędzelka (C5) znajdującego się w wyposażeniu.

14.9 Czyszczenie automatu zaparzającego

Automat zaparzający (A19) należy czyścić przynajmniej raz w miesiącu.

Uwaga!

Nie należy wyjmować automatu zaparzającego, gdy urządzenie jest włączone.

1. Upewnić się, że ekspres właściwie wykonał wyłączenie (patrz rozdział „5. Wyłączanie urządzenia”);
2. Wyjąć zbiornik na wodę (A16) (rys. 2);
3. Otworzyć drzwiczki automatu zaparzającego (A18) (rys. 28) znajdujące się na prawym boku;
4. Wcisnąć do środka dwa kolorowe przyciski zwalniające i równocześnie wyjąć automat zaparzający na zewnątrz (rys. 29);
5. Zanurzyć automat zaparzający w wodzie na ok. 5 minut, a następnie opłukać pod kranem;

Uwaga!

PRZEPŁUKAĆ WYŁĄCZNIE WODĄ

Nie używać środków czyszczących i nie wkładać do zmywarki

Czyścić automat zaparzający bez użycia środków czyszczących, ponieważ mogą go uszkodzić.

6. Za pomocą pędzelka (C5) wyczyścić ewentualne pozostałości z kawy w miejscu zaczepienia automatu zaparzającego, widoczne przez drzwiczki;
7. Po wyczyszczeniu, ponownie założyć automat zaparzający wkładając go do wspornika (rys. 30); następnie wcisnąć napis PUSH, dopóki nie usłyszysz kliknięcia przymocowania;

Zwróć uwagę!

Jeżeli zamocowanie automatu zaparzającego sprawia trudności, należy (przed jego założeniem) doprowadzić go do właściwych rozmiarów naciskając na dwie dźwignie jak pokazano na rys. 31.

8. Po założeniu automatu zaparzającego należy się upewnić, że obydwa kolorowe przyciski zaskoczyły na zewnątrz (rys. 32);
9. Zamknąć drzwiczki automatu zaparzającego;
10. Napełnić zbiornik wodą.

14.10 Czyszczenie pojemnika na mleko

W celu zapewnienia skuteczności spieniacza, należy co drugi dzień czyścić pojemnik na mleko (D), jak opisano poniżej:

1. Wyjąć pokrywę (D2);

2. Wyjąć rurkę wytwarzania mleka (D5) i rurkę zanurzaną w mleku (D4) (rys. 33);
3. Przekręcić w kierunku przeciwnym do kierunku ruchu wskazówek zegara pokrętko regulacji pianki (D1) na pozycję „INSERT” (rys. 33) i zdjąć je, przesuwając w górę;

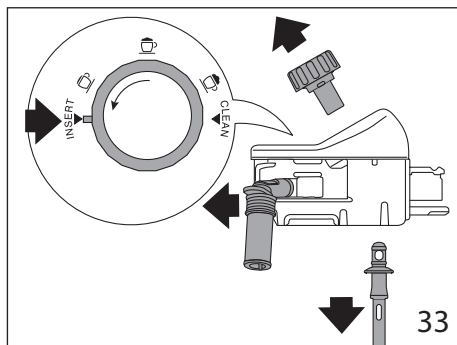

4. Starannie umyć wszystkie elementy w ciepłej wodzie z delikatnym środkiem czyszczącym. **Można je myć w zmywarce, wkładając je wyłącznie do górnego kosza.** Zachować szczególną ostrożność, aby w nacięciu i w kanalikach pod pokrętkiem (rys. 34) nie zostały resztki po mleku; ewentualnie wyczyścić za pomocą wykałaczki;

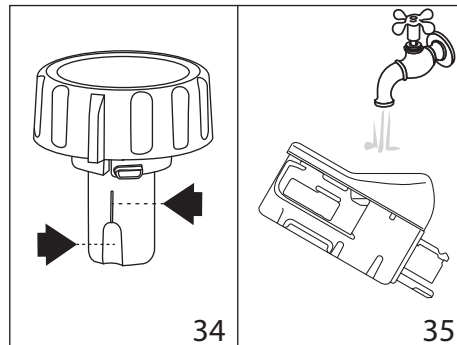

5. Wypłukać wnętrze gniazda na pokrętko regulacji pianki pod bieżącą wodą (rys. 35);
6. Sprawdzić również, czy rurka zanurzana w mleku i rurka do wytwarzania mleka nie są zatkane resztkami mleka;
7. Ponownie zamocować pokrętko tak, aby strzałka odpowiadała napisowi „INSERT”, zamocować rurkę do wytwarzania mleka i rurkę zanurzaną w mleku;
8. Ponownie założyć pokrywę na pojemnik na mleko (D3).

14.11 Czyszczenie rurki gorącej wody/pary

Za pomocą gąbki czyścić rurkę (A9) po każdym przygotowaniu mleka, usuwając jego resztki znajdujące się na uszczelkach (rys. 21).

15. ODKAMIENIANIE

Uwaga!

- Przed użyciem, przeczytać instrukcję i etykietę odkamieniacza, znajdujące się na jego opakowaniu.
- Zaleca się stosowanie wyłącznego odkamieniacza firmy De'Longhi. Użycie nieodpowiednich odkamieniaczy, jak również nieregularnie wykonywane odkamienianie może doprowadzić do usterek, których gwarancja producenta nie obejmuje.



Odkamienić urządzenie, gdy na wyświetlaczu (B1) pojawi się napis „KONIECZNOŚĆ ODKAMIENIANIA - NACIŚNIJ OK, ABY ROZP. (~45min) ”: Jeżeli chce się przeprowadzić odkamienianie natychmiast wcisnąć przelącznik przy (B2) „OK✓” i zastosować się do instrukcji z punktu 3.

Aby przesunąć odkamienianie na później, wcisnąć przelącznik (B2) „ESC” na wyświetlaczu symbol  przypomina, że należy przeprowadzić odkamienianie. (komunikat będzie się wyświetlał przy każdym włączeniu).

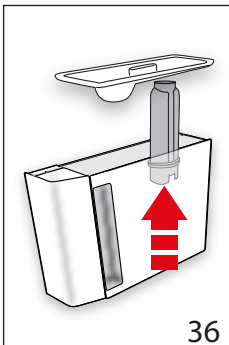
Aby wejść do menu odkamieniania:



36

1. Wcisnąć przelącznik (B2) przy symbolu  (B5), aby wejść do menu;
2. Wcisnąć przelącznik przy „ODKAMIENIANIE ” i zastosować się do wskazówek na wyświetlaczu;
3. „WYJMIJ FILTR WODY” (rys. 36); wyjąć zbiornik na wodę (A16), usunąć filtr (C4) (jeżeli obecny), opróżnić zbiornik. Wcisnąć przelącznik przy NEXT>;

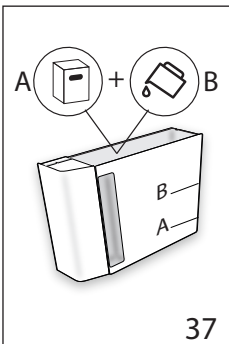

37

4. „WLEJ ODKAMIENIACZ (POZIOMU A) I WODĘ (DO POZIOMU B)” (rys. 37); Wlać do zbiornika na wodę odkamieniacz, do wskazanego poziomu A (opakowanie 100 ml) zaznaczonego wewnątrz zbiornika; następnie dolać wody (jeden litr) do poziomu B; ponownie włożyć zbiornik na wodę. Wcisnąć przelącznik przy NEXT>;
5. „OPRÓŻNIJ TACKĘ NA SKROPLINY” (rys. 38):

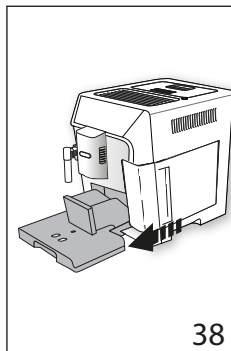

38

6. Wyjąć, opróżnić i ponownie włożyć tackę na skropliny (A14) i pojemnik na fusy (A10). Wcisnąć przelącznik przy NEXT>;
7. „UMIEŚĆ POJ. 2L POD WYLOTEM DYSZY OK, ABY ROZPOCZĄĆ ODKAMIENIE.”: Pod dyszą gorącej wody/pary (C6) i dozownikiem kawy (A8) umieścić pusty pojemnik o minimalnej pojemności 2 litrów (rys. 7);

Uwaga! Ryzyko oparzenia

Z dyszy gorącej wody/pary i z dozownika kawy wypływa gorąca woda z kwasem. Należy uważać, by nie wejść w kontakt z takim roztworem.

8. Wcisnąć przelącznik przy „✓OK”, aby potwierdzić wlanie roztworu odkamieniającego. Na wyświetlaczu pojawi się napis „ODKAMIENIANIE W TOKU, PROSZĘ CZEKAĆ”: uruchamia się program odkamieniania i roztwór odkamienianający wypływa zarówno z dyszy gorącej wody/pary jak i z dozownika kawy automatycznie przeprowadzając szereg płukań z przerwami, usuwających resztki kamienia z urządzenia;

Po około 25 minutach, urządzenie przerywa odkamienianie;

9. „WYPŁUCZ ZBIORNIK I NAPEŁNIJ WODĄ DO MAX POZIOMU” (rys. 4): urządzenie jest gotowe na proces płukania świeżą wodą. Opróżnić pojemnik zastosowany do zebrania roztworu odkamieniającego i wyjąć zbiornik na wodę, wypłukać pod bieżącą wodą, napełnić zimną wodą do poziomu MAX, ponownie włożyć do ekspresu;
10. „UMIEŚĆ POJ. 2L POD WYLOTEM DYSZY OK, ABY ROZPOCZĄĆ PŁUKANIE”: Pod dozownikiem kawy i dyszą gorącej wody/pary umieścić pusty pojemnik zastosowany do zebrania roztworu odkamieniającego (rys. 7) i wcisnąć przelącznik przy „OK✓”;
11. Gorąca woda wypływa najpierw z dozownika kawy a następnie z dyszy gorącej wody/pary, na wyświetlaczu pojawia się napis „PŁUKANIE W TOKU”;
12. Gdy w zbiorniku skończy się woda, wypłukać pojemnik zastosowany do zebrania wody z płukania;
13. (Jeżeli filtr był zainstalowany) „WŁÓŻ FILTR NA MIEJSCE” (rys. 39). Wcisnąć przelącznik przy „NEXT>” i wyjąć zbiornik na wodę; włożyć, jeżeli został wcześniej wyjęty, filtr zmiękczający;
14. „WYPŁUCZ ZBIORNIK I NAPEŁNIJ WODĄ DO MAX POZIOMU” (rys. 4): Napełnić zbiornik świeżą wodą do poziomu MAX;

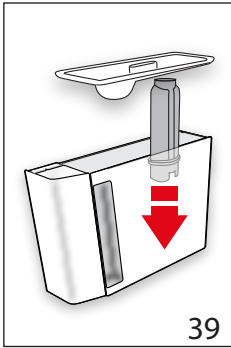

39

15. „WŁOŻ ZBIORNIK NA WODĘ” (rys. 5): Włóż zbiornik na wodę;
16. „UMIEŚĆ POJ. ZI POD WYŁOTEM DYSZY OK, ABY ROZPOCZĄĆ PŁUKANIE”: Pod dyszą gorącej wody/pary (rys. 7) umieścić pusty pojemnik zastosowany do zebrania roztworu odkamieniającego i wcisnąć przełącznik przy „OK✓”;

17. Gorąca woda wypływa z dyszy gorącej wody/pary, na wyświetlaczu pojawia się napis „PŁUKANIE W TOKU, PROSZĘ CZEKAĆ”;
18. „OPRÓŻNIJ TACKĘ NA SKROPLINY” (rys. 38): Po zakończeniu drugiego płukania wyjąć, opróżnić i ponownie włożyć tackę na skropliny (A14) i pojemnik na fusy (A10): wcisnąć przełącznik przy „NEXT>”;
19. „PROCES ODKAMIENIANIA ZAKOŃCZONY”: wcisnąć przełącznik przy „OK✓”;
20. „NAPEŁNIJ ZBIORNIK ZIMNĄ WODĄ”: opróżnić pojemnik zastosowany do zebrania wody z płukania, wyjąć go i dołączyć zimnej wody do poziomu MAX, ponownie włożyć do urządzenia.

Odkamienianie zostało zakończone.

Zwróć uwagę!

- Jeżeli cykl odkamieniania nie zakończy się prawidłowo (np.: brak energii elektrycznej), zaleca się jego powtórzenie;
- Jest normalne, że po wykonaniu cyklu odkamieniania, w pojemniku na fusy (A10) znajduje się woda.
- W przypadku, gdy zbiornika na wodę nie został napełniony do poziomu max, urządzenie wymaga trzeciego płukania: zagwarantuje to całkowite usunięcie roztworu odkamieniającego z jego wewnętrznych obwodów. Przed uaktywnieniem płukania, pamiętać o opróżnieniu tacki na skropliny;
- Urządzenie może w krótkim okresie czasu zażądać dwóch cykli odkamieniania, co jest rzeczą normalną i wynika nowocześnieści jego systemu kontroli.

16. PROGRAMOWANIE TWARDOŚCI WODY

Komunikat „KONIECZNOŚĆ ODKAMIENIANIA - NACIŚNIJ OK, ABY ROZP. (~45 MIN) ” wyświetlany jest po ustalonym wcześniej okresie działania, który zależy od twardości wody. Ekspres jest fabrycznie ustawiony na „ 4 POZIOM” twardości wody. Ewentualnie, można zaprogramować ekspres na pod-



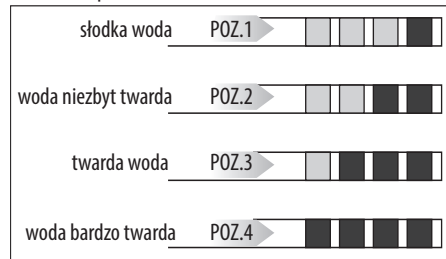

stawie twardości wody z sieci wodociągowej różnych regionów, zmniejszając w ten sposób częstotliwość wykonywania odkamieniania.

16.1 Pomiar twardości wody

1. Wyjąć z opakowania pasek kontrolny twardości wody „TOTAL HARDNESS TEST” (C1), załączony do instrukcji w języku angielskim.
2. Całkowicie zanurzyć pasek w szklance wody z kranu na około jedną sekundę.
3. Wyjąć pasek z wody i lekko nim potrząsnąć. Po upływie około minuty pojawiają się 1, 2, 3 lub 4 czerwone kwadraciki. W zależności od twardości wody jeden kwadracik odpowiada 1 poziomowi.



16.2 Ustawienie twardości wody

1. Wcisnąć przełącznik (B2) przy symbolu „” (B5), aby wejść do menu;
2. Za pomocą przełącznika przy „NEXT>” przeglądać pozycje w menu, dopóki nie wyświetli się  TWARDOŚĆ WODY”;
3. Wcisnąć przełącznik przy  TWARDOŚĆ WODY”;
4. „TWARDOŚĆ WODY, AKTUALNA PODKREŚLONA”: Wcisnąć przełącznik przy żądanym poziomie (Poziom 1 = woda słodka; Poziom 4 = woda bardzo twarda);
4. Wcisnąć przełącznik przy „ ESC”, aby powrócić do homepage.

W tym momencie, ekspres jest zaprogramowany na nowy poziom twardości wody.



17. FILTR ZMIĘKZAJĄCY

Niektóre modele posiadają filtr zmiękczający (C4): jeśli wasz model go nie posiada, zalecamy jego zakup w autoryzowanym serwisie firmy De'Longhi.

W celu poprawnego użycia filtra należy się zastosować do podanych poniżej instrukcji.

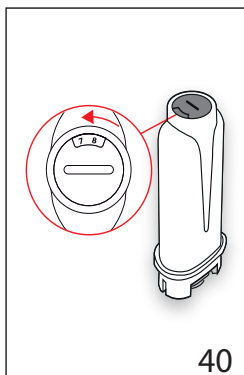
17.1 Montaż filtra



1. Wyjąć filtr (C4) z opakowania;
2. Wcisnąć przełącznik (B2) przy symbolu „” (B5), aby wejść do menu;
3. Za pomocą przełącznika przy „NEXT>” przeglądać pozycje w menu, dopóki nie wyświetli się „ FILTR WODY”;
4. Wcisnąć strzałkę wyboru przy „ FILTR WODY”;
5. „PRZEKRĘĆ DATOWNIK

DO MOMENTU WYŚWIETL. 2 KOLEJNYCH MIESIĘCY” (rys. 40):

obrać tarczę datownika, dopóki nie zostaną pokazane kolejne 2 miesiące użytkowania. Wcisnąć przełącznik przy „NEXT>”;

Zwróć uwagę

Czas użytkowania filtra wynosi dwa miesiące, jeżeli urządzenie jest użytkowane w normalny sposób. Jeżeli natomiast ekspres z zainstalowanym filtrem nie jest używany, czas przydatności filtra wynosi maksymalnie 3 tygodnie.

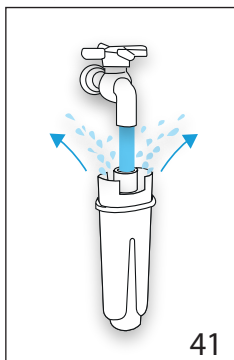

6. „WYPŁUCZ SZCZELINY WODA, DOPÓKI NIE WYPŁYNI ONA Z OTWORÓW” (rys. 41): Aby aktywować filtr, należy wlewać wodę z kranu do otworu filtra, jak pokazano na rysunku, do momentu gdy woda nie zacznie wypływać z jego bocznych otworów przez co najmniej 1 minutę. Wcisnąć przełącznik przy „NEXT>”;

7. Wyjąć zbiornik (A16) z urządzenia i napełnić go wodą.

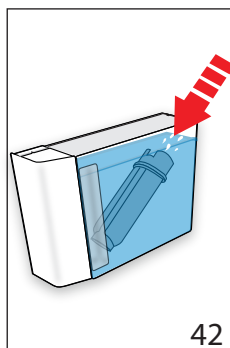

8. „ZANURZ FILTR W POJEMNIKU WYPUŚĆ PĘCHERZYKI POWIETRZA” (rys. 42): Włożyć filtr do zbiornika z wodą i całkowicie zanurzyć na kilkanaście sekund, pochylając go i delikatnie przyciskając, aby umożliwić wydobyć się pęcherzyków powietrza. Wcisnąć przełącznik przy „NEXT>”;

9. „WŁÓŻ FILTR NA MIEJSCE”: Włożyć filtr na miejsce (A17 - rys. 39) i docisnąć do końca. Wcisnąć przełącznik przy „NEXT>”;



10. „WŁÓŻ ZBIORNIK NA WODĘ”: Zamknąć zbiornik pokrywą (A15), a następnie ponownie włożyć go do urządzenia (rys. 5);



11. „UMIEŚĆ POJ.0,5L POD DYSZĄ, NACIŚNIJ OK, ABY UAKTYWNIĆ FILTR” (rys. 7): pod dyszą gorącej wody/pary (C6) ustawić pojemnik i nacisnąć „OK✓”: rozpoczyna się wytwarzanie, które zostaje potem automatycznie przerwane.

Filtr został aktywowany i można przystąpić do używania ekspresu.

17.2 Wymiana filtra

Wymienić filtr (C4), gdy na wyświetlaczu (B1) pojawi się napis „WYMIEN FILTR WODY, NACIŚNIJ OK, ABY ROZPOCZĄĆ ”: jeżeli chce się go wymienić natychmiast wcisnąć przełącznik (B2) przy „OK✓” i zastosować się do instrukcji z punktu 5.

Aby przesunąć wymianę na później, wcisnąć przełącznik przy „ ESC”: na wyświetlaczu symbol  przypomina, że należy wymienić filtr. W celu dokonania wymiany, należy:

1. Wyjąć zbiornik (A16) i zużyty filtr;
2. Wyjąć nowy filtr z opakowania;
3. Wcisnąć przełącznik (B2) przy symbolu „” (B5), aby wejść do menu;
4. Wcisnąć przełącznik przy „ FILTR WODY”;
5. Wcisnąć strzałkę wyboru przy „ WYMIEN FILTR WODY”;
6. Postępować według instrukcji z poprzedniego paragrafu, od punktu 5.







Filtr został aktywowany i można przystąpić do używania ekspresu.

Zwróć uwagę!

Po upływie dwóch miesięcy (patrz datownik) lub, gdy urządzenie nie będzie używane przez 3 tygodnie konieczne jest wyjęcie filtra nawet, jeżeli urządzenie nie wyświetla takiego komunikatu.

17.3 Usunięcie filtra

Jeżeli chce się używać urządzenia bez filtra (C4), konieczne jest jego wyjęcie i zaprogramowanie takiego stanu. Należy postępować następująco:

1. Wyjąć zbiornik (A16) i zużyty filtr;
2. Wcisnąć przełącznik (B2) przy symbolu „” (B5) aby wejść do menu;
3. Wcisnąć przełącznik przy „ FILTR WODY”;
4. Wcisnąć przełącznik przy „WYJMIJ FILTR WODY ”;
5. „ POTWIERDZIĆ WYJĘCIE FILTRA”: wcisnąć przełącznik przy „OK✓” (jeżeli natomiast chce się powrócić do menu ustawień, wcisnąć przełącznik przy „ ESC”) ;
6. „ FILTR ZOSTAŁ WYJĘTY”: urządzenie zapisało zmianę. Wcisnąć „OK✓”, aby powrócić na home page.



Zwróć uwagę!

Po upływie dwóch miesięcy (patrz datownik) lub, gdy urządzenie nie będzie używane przez 3 tygodnie konieczne jest wyjęcie filtra nawet, jeżeli urządzenie nie wyświetla takiego komunikatu.



18. DANE TECHNICZNE

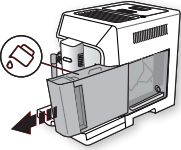

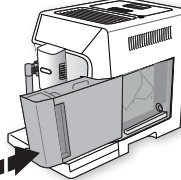
Napięcie:	220-240 V ~ 50-60 Hz max. 10 A
Moc:	1450 W
Ciśnienie:	1,9 MPa (19 bar)
Pojemność zbiornika na wodę:	2 l
Wymiary dłxgłxh:	260x470x360 mm
Długość kabla:	1200 mm
Waga:	11,4 kg
Max pojemność pojemnika na ziarna:	380 g
Pasma częstotliwości:	2400 - 2483,5 MHz
Maksymalna moc transmisji:	10 mW

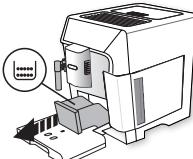
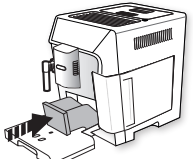
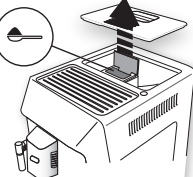
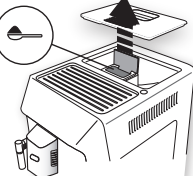

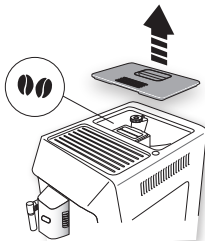
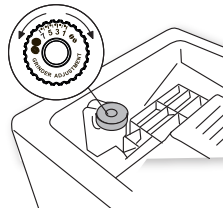

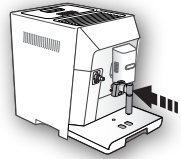

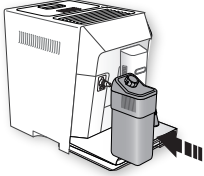
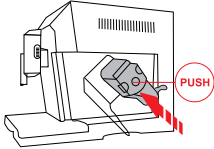
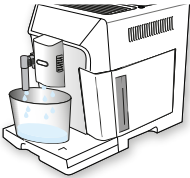
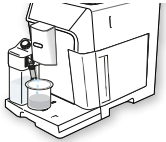

19. KOMUNIKATY POJAWIAJĄCE SIĘ NA WYŚWIETLACZU

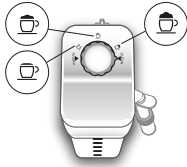

W Y Ś W I E T L A N Y KOMUNIKAT	MOŻLIWA PRZYCZYNA	ROZWIĄZANIE
NAPEŁNIJ ZBIORNIK ZIMNĄ WODĄ  	Niewystarczający poziom wody w zbiorniku (A16).	Napełnić zbiornik na wodę i/lub prawidłowo go założyć maksymalnie dociskając, dopóki nie usłyszysz się odgłosu zamocowania.
WŁOŻ ZBIORNIK NA WODĘ  	Zbiornik (A16) jest nieprawidłowo założony.	Włożyć zbiornik dociskając go do końca.

WYŚWIETLANY KOMUNIKAT	MOŻLIWA PRZYCZYNA	ROZWIĄZANIE
<p>OPRÓŻNIJ POJEMNIK NA FUSY</p> 	<p>Pojemnik na fusy po kawie (A10) jest pełny.</p>	<p>Opróżnić pojemnik na fusy po kawie, tackę na skropliny (A14) i wyczyścić, następnie ponownie założyć. Ważne: gdy wyjmuje się tackę na skropliny należy obowiązkowo opróżnić pojemnik na fusy nawet, jeśli nie jest pełny. Jeżeli czynność ta nie zostanie wykonana, może się zdarzyć, że podczas przygotowywania kolejnych kaw, pojemnik na fusy wypełni się nadmiernie i ekspres się zablokuje.</p>
<p>WŁÓŻ POJEMNIK NA FUSY</p> 	<p>Po oczyszczeniu, pojemnik na fusy nie został zamocowany (A10).</p>	<p>Wyjąć tackę na skropliny (A14) i założyć pojemnik na fusy.</p>
<p>WSYP KAWĘ MIELONĄ MAKSYMALNIE JEDNA MIARKA</p>  <p>ESC</p>	<p>Wybrano funkcję „kawa mielona”, ale nie wsypano kawy mielonej do lejka (A4).</p>	<p>Wsypać kawę mieloną do lejka (rys. 12) i powtórzyć parzenie</p>
<p>WSYP KAWĘ MIELONĄ MAKSYMALNIE JEDNA MIARKA</p>  <p>OK✓</p>	<p>Nastąpiło żądanie kawy LONG przy użyciu kawy mielonej</p>	<p>Wsypać kawę mieloną do lejka (A4) (rys. 12) i wcisnąć przełącznik przy „✓OK”, aby kontynuować i zaparzyć kawę.</p>

WYŚWIETLANY KOMUNIKAT	MOŻLIWA PRZYCZYNA	ROZWIĄZANIE
<p>NAPEŁNIJ POJEMNIK NA ZIARNA KAWY</p>  <p>ESC</p>	<p>Ziarna kawy skończyły się. Lejek (A4) do kawy mielonej jest zatkany.</p>	<p>Napełnić pojemnik ziarnami (A3 - rys. 10). Opróżnić lejek przy pomocy pędzelka (C5), jak opisano w par. „14.8 Czyszczenie lejka do kawy mielonej”.</p>
<p>KAWA ZBYT DROBNO ZMIELONA. WYREGULUJ MŁYNEK</p>  <p>ESC</p>	<p>Ziarna są zbyt drobno zmielone i dlatego kawa wypływa zbyt wolno i nie do końca. Jeżeli urządzenie posiada filtr zmiękczający (C4) mogło nastąpić uwolnienie pęcherzyka powietrza w obwodzie, co zablokowało wytwarzanie.</p>	<p>Powtórzć wytwarzanie kawy i przekręć pokrętkę regulacji stopnia zmielenia kawy (A5) (rys. 9) o jeden przeskok w stronę numeru 7, gdy trwa praca młynka. Jeżeli po zaparzeniu przynajmniej 2 kaw, wytwarzanie jest jeszcze zbyt wolne, powtórzć korektę za pomocą pokrętła regulacji o kolejny przeskok (par. „7.5 Regulacja młynka do kawy”). Jeżeli problem powtarza się sprawdzić, czy zbiornik (A16) na wodę jest prawidłowo założony. Założyć dyszę gorącej wody/pary (C6) i wypuścić wodę, dopóki strumień nie będzie regularny.</p>
<p>WYBIERZ ŁAGODNIEJSZY SMAK LUB ZMNIEJSZ ILOŚĆ KAWY</p>  <p>ESC</p>	<p>Użyto zbyt dużo kawy.</p>	<p>Wybrać łagodniejszy smak wciskając przełącznik (B2) przy „SMAK” (B10) lub zmniejszyć ilość kawy mielonej (maksymalnie 1 miarka).</p>
<p>ZAMOCUJ DYSZĘ WODY</p> 	<p>Dysza do wody (C6) nie została zamocowana lub jest zamocowana nieprawidłowo</p>	<p>Zamocować dyszę wody popychając ją do końca.</p>

WYŚWIETLANY KOMUNIKAT	MOŻLIWA PRZYCZYNA	ROZWIĄZANIE
<p>WŁÓŻ POJEMNIK NA MLEKO</p> 	<p>Pojemnik na mleko (D) nie został prawidłowo założony.</p>	<p>Włożyć pojemnik na mleko popychając go do końca (rys. 17).</p>
<p>ZAMOCUJ AUTOMAT ZAPARZAJĄCY</p> 	<p>Po wykonaniu czyszczenia automat zaparzający (A19) nie został zamocowany.</p>	<p>Zamocować automat zaparzający jak opisano w par. „14.9 Czyszczenie automatu zaparzającego”.</p>
<p>PUSTY OBWÓD WODY ACIŚNIJ OK, ABY ROZPOCZĄĆ</p>  <p>OK ✓</p>	<p>Obwód hydrauliczny jest pusty</p>	<p>Wcisnąć przełącznik przy „√OK”, aby przelać dyszę wodą (C6): wytwarzanie zostanie przerwane automatycznie. Jeżeli problem powtarza się sprawdzić, czy zbiornik (A16) na wodę jest prawidłowo założony.</p>
<p>NACIŚNIJ OK, ABY WYK. CZYSZCZENIE LUB USTAW POKRĘTŁO</p>  <p>OK ✓</p>	<p>Włożono pojemnik na mleko z pokrętką regulacji pianki (D1) na pozycji „CLEAN”.</p>	<p>Jeżeli chce się uaktywnić funkcję CLEAN, wcisnąć przełącznik przy „√OK”, lub przekręcić pokrętkę regulacji pianki na jedną z pozycji mleka.</p>
<p>USTAW POKRĘTŁO REGUL. PIANKI NA POZYCJI CLEAN</p>  <p>ESC</p>	<p>Chwilę wcześniej przygotowano mleko i konieczne jest wyczyszczenie wewnętrznych przewodów pojemnika na mleko (D).</p>	<p>Ustawić pokrętkę regulacji pianki (D1) na CLEAN (rys. 19).</p>

WYŚWIETLANY KOMUNIKAT	MOŻLIWA PRZYCZYNA	ROZWIĄZANIE
<p>USTAW POKRĘTŁO REGULACJI PIANKI</p> 	<p>Włożono pojemnik na mleko z pokrętłem regulacji pianki (D1) na pozycji „CLEAN”.</p>	<p>Przekręcić pokrętło na pozycję żądanego rodzaju pianki.</p>
<p>KONIECZNOŚĆ ODKAMINIENIA NACIŚNIJ OK, ABY ROZP. (~45MIN)</p>  <p>↶ESC OK✓</p>	<p>Wskazuje, że konieczne jest odkamienianie urządzenia.</p>	<p>Wcisnąć przełącznik przy „✓/OK”, aby rozpocząć odkamienianie lub „↶ESC”, jeżeli chce się je przeprowadzić później. Należy jak najszybciej wykonać program odkamieniania, opisany w roz. „15. Odkamienianie”.</p>
<p>WYMIENI FILTR WODY NACIŚNIJ OK, ABY ROZPOCZĄĆ</p>  <p>↶ESC OK✓</p>	<p>Filtr zmiękczejący (C4) jest zużyty.</p>	<p>Wcisnąć przełącznik przy „✓/” aby wymienić lub wyjąć filtr, lub „ESC” jeżeli chce się je odłożyć na później. Zastosować się do instrukcji z roz. „17. Filtr zmiękczejący”.</p>
<p>ALARM OGÓLNY: SPRAWDŹ INSTRUKCJĘ / APLIKACJĘ</p> 	<p>Wnętrze ekspresu jest bardzo brudne.</p>	<p>Wyczyścić dokładnie ekspres, jak opisano w roz. 14. Czyszczenie”. Jeżeli po wyczyszczeniu ekspres wciąż wyświetla komunikat, należy się zwrócić do serwisu technicznego.</p>
	<p>Wskazuje, że konieczne jest odkamienianie urządzenia i/lub wymiana filtra (C4).</p>	<p>Należy jak najszybciej wykonać program odkamieniania, opisany w roz. „15. Odkamienianie” i/lub wymienić filtr lub usunąć go zgodnie z instrukcjami z roz. „17. Filtr zmiękczejący”.</p>
	<p>Wskazuje, że konieczne jest wyczyszczenie wewnętrznych obwodów pojemnika na mleko (D).</p>	<p>Ustawić pokrętło regulacji pianki (D1) na CLEAN (rys. 19).</p>
	<p>Wskazuje, że konieczna jest wymiana filtra (C4).</p>	<p>Wymienić lub usunąć go zgodnie z instrukcjami z roz. „17. Filtr zmiękczejący”.</p>
	<p>Wskazuje, że konieczne jest odkamienianie urządzenia.</p>	<p>Należy jak najszybciej wykonać program odkamieniania, opisany w roz. „15. Odkamienianie”. Urządzenie może w krótkim okresie czasu zażądać dwóch cykli odkamieniania, co jest rzeczą normalną i wynika nowoczesności jego systemu kontroli.</p>

WYŚWIETLANY KOMUNIKAT	MOŻLIWA PRZYCZYNA	ROZWIĄZANIE
	Wskazuje, że tryb oszczędności energetycznej jest aktywny.	Aby dezaktywować tryb oszczędności energetycznej, zastosować się do instrukcji z par. „6.6 Oszczędność energetyczna  ”.
	Wskazuje, że ekspres jest podłączony przez bluetooth do innego urządzenia.	
CZYSZCZENIE W TOKU PROSZĘ CZEKAĆ	Urządzenie wykryło wewnętrzne zanieczyszczenia.	Poczekać na jego gotowość do użytku i ponownie wybrać żądany napój. Jeżeli problem trwa, zwrócić się do Autoryzowanego Centrum Serwisowego.

20. ROZWIĄZYWANIE PROBLEMÓW

Poniżej podano kilka możliwych nieprawidłowości.

Jeżeli problemu nie można rozwiązać w poniżej opisany sposób, należy się skontaktować z Serwisem Technicznym.

PROBLEM	MOŻLIWA PRZYCZYNA	ROZWIĄZANIE
Kawa nie jest gorąca.	Filizanki nie zostały podgrzane.	Podgrzać filizanki pukając je gorącą wodą (NB: można użyć funkcji gorącej wody).
	Automat zaparzający ochłodził się, ponieważ od zaparzenia ostatniej kawy upłynęły 2-3 minuty.	Przed przygotowaniem kawy podgrzać automat zaparzający za pomocą funkcji płukania (patrz par. „6.1 Płukanie”).
	Ustawiona temperatura kawy jest zbyt niska.	Ustawić wyższą temperaturę kawy w menu (patrz par. „6.7 Temperatura kawy”).
Kawa nie jest zbyt mocna i jest na niej mało pianki.	Kawa jest zbyt grubo zmielona.	Przesunąć pokrętło regulacji stopnia zmielenia kawy (A5) o jeden rowek w stronę cyfry 1 w kierunku przeciwnym do kierunku ruchu wskazówek zegara, gdy młynek do kawy jest włączony (rys. 10). Przesuwać o jeden przeskok, aż do osiągnięcia zadowalającego rezultatu. Efekt jest widoczny dopiero po zaparzeniu 2 kaw (patrz par. „7.5 Regulacja młynka do kawy”).
	Nieodpowiedni rodzaj kawy.	Używać kawy przeznaczonej do ekspresów do kawy espresso.
Kawa wypływa zbyt powoli lub sączy się kropkami.	Kawa jest zbyt drobno zmielona.	Przesunąć pokrętło regulacji stopnia zmielenia kawy (A5) o jeden przeskok w stronę cyfry 7, w kierunku zgodnym z kierunkiem ruchem wskazówek zegara, z włączonym młynkiem do kawy (rys. 19). Przesuwać o jeden przeskok, aż do osiągnięcia zadowalającego rezultatu. Efekt jest widoczny dopiero po zaparzeniu 2 kaw (patrz par. „7.5 Regulacja młynka do kawy”).
Kawa nie wypływa z jednego lub z obydwu otworów dozownika.	Otwory dozownika kawy (A8) są zatkane.	Oczyścić otwory wykałaczką (rys. 27B).

PROBLEM	MOŻLIWA PRZYCZYNA	ROZWIĄZANIE
Urządzenie nie wytwarza kawy	Urządzenie wykryło wewnętrzne zanieczyszczenia: na wyświetlaczu jest widoczny napis „Czyszczenie w toku”.	Poczekać na jego gotowość do użytku i ponownie wybrać żądany napój. Jeżeli problem trwa, zwrócić się do Autoryzowanego Centrum Serwisowego.
Urządzenie nie włącza się	Nie włożono wtyczki do gniazdka.	Włożyć wtyczkę do gniazdka (rys. 1).
Nie można wyjąć automatu zaparzającego	Wyłączenie nie zostało wykonane prawidłowo	Wyłączyć za pomocą przycisku  (A7) (patrz roz. „5. Wyłączanie urządzenia”).
Po zakończeniu odkamieniania, urządzenie wymaga trzeciego płukania	Podczas dwóch cykli płukania, zbiornik (A16) nie został napełniony do poziomu MAX	Postępować jak wskazano na urządzeniu, opróżniając wcześniej tackę na skropliny (A14), aby woda nie przelała się.
Mleko nie wypływa z rurki wytwarzania (D5)	Pokrywa (D2) pojemnika na mleko (D) jest brudna	Wyczyścić pokrywę pojemnika na mleko, jak opisano w par. „14.10 Czyszczenie pojemnika na mleko”.
Duże pęcherzyki na mleku, wypływa ono z rurki (D5) rozpryskując się lub też nie jest wystarczająco spienione	Mleko nie jest wystarczająco zimne lub nie jest półtłuste, lub odtłuszczone.	Zaleca się stosowanie mleka odtłuszczonego lub półtłustego prosto z lodówki (około 5°C). Jeżeli uzyskany rezultat jest ciągle niezadowalający, należy spróbować zmienić rodzaj mleka.
	Pokrętko regulacji pianki (D1) jest źle ustawione.	Wyregulować zgodnie ze wskazówkami z roz. „8. Przygotowanie ciepłych napojów mlecznych”.
	Pokrywa I(D2) ub pokrętko regulacji pianki (D1) pojemnika na mleko są brudne	Wyczyścić pokrywę pojemnika na mleko i pokrętko, jak opisano w par. „14.10 Czyszczenie pojemnika na mleko”.
	Rurka gorącej wody/pary (A9) jest brudna	Wyczyścić dyszę, jak opisano w par. „14.11 Czyszczenie rurki gorącej wody/pary”.
Podgrzewacz filiżanek jest gorący pomimo tego, że nie został uaktywniony	Przygotowano wiele napojów w krótkim czasie	
Urządzenie nie jest używane i emituje hałas lub wydziela niewielkie ilości pary	Urządzenie jest gotowe do użycia lub zostało niedawno wyłączone i kilka kropli kondensatu wpadło do wnętrza gorącego jeszcze odparowywacza	Takie zjawisko jest częścią normalnego funkcjonowania urządzenia; aby je ograniczyć, powinno się opróżnić tackę na skropliny.

СЪДЪРЖАНИЕ

1. ВЪВЕДЕНИЕ.....	305
1.1 Букви в скоби.....	305
1.2 Проблеми и ремонти.....	305
1.3 Изтеглете Приложението!.....	305
2. ОПИСАНИЕ.....	305
2.1 Описание на уреда (стр. 3 - A).....	305
2.2 Описание на началната страница (основен екран) (стр. 2 - B).....	305
2.3 Описание на аксесоарите (стр. 2 - C).....	306
2.4 Описание на аксесоарите (стр. 2 - D).....	306
3. ПЪРВО ПУСКАНЕ В ЕКСПЛОАТАЦИЯ НА УРЕДА.....	306
4. ВКЛЮЧВАНЕ НА УРЕДА.....	306
5. ИЗКЛЮЧВАНЕ НА УРЕДА.....	307
6. НАСТРОЙКИ НА МЕНЮТО.....	307
6.1 Изплакване.....	307
6.2 Отстраняване на котлен камък.....	307
6.3 Филтър за вода.....	307
6.4 Стойности на напитки.....	307
6.5 Автоматично изключване (standby).....	308
6.6 Енергоспестяване.....	308
6.7 Температура на кафето.....	308
6.8 Твърдост на водата.....	308
6.9 Избор на език.....	308
6.10 Акустичен сигнал.....	308
6.11 Осветление на чаша.....	309
6.12 Bluetooth.....	309
6.13 Фабрични стойности.....	309
6.14 Статистики.....	309
6.15 Персонализиране на профил.....	309
7. ПРИГОТВЯНЕ НА КАФЕ.....	310
7.1 Избор на вкус на кафето.....	310
7.2 Избор на количество на кафе в чашата.....	310
7.3 Приготвяне на кафе, използвайки кафе на зърна.....	310
7.4 Приготвяне на кафе с предв. смляно кафе.....	311
7.5 Настройка на кафемелачката.....	311
7.6 Съвети за по-топло кафе.....	312
8. ПРИГОТВЯНЕ НА ТОПЛИ НАПИТКИ С МЛЯКО.....	312
8.1 Напълнете и поставете контейнера за мляко.....	312
8.2 Регулирайте количеството пяна.....	312
8.3 Автоматично приготвяне на напитки на млечна основа.....	312
8.4 Почистване на контейнера за мляко след всяка употреба.....	313
9. ПРИГОТВЯНЕ НА ТОПЛА ВОДА.....	313
10. ПРИГОТВЯНЕ НА ПАРА.....	314
10.1 Препоръки за използването на пара за разпенване на мляко.....	314
10.2 Почистване на струйника за топла вода/пара след употреба.....	314
12. ПЕРСОНАЛИЗИРАНЕ НА НАПИТКИТЕ.....	315
13. ЗАПАМЕТЯВАНЕ НА СОБСТВЕН ПРОФИЛ.....	315
14. ПОЧИСТВАНЕ.....	316
14.1 Почистване на машината.....	316
14.2 Почистване на вътрешната верига на машината.....	316
14.3 Почистване на контейнера за утайка от кафе.....	316
14.4 Почистване на ваничката за събиране на капки и почистване на конденз.....	317
14.5 Почистване на машината отвътре.....	317
14.6 Почистване на резервоара за вода.....	317
14.7 Почистване на дюзите на струйника за кафе.....	317
14.8 Почистване на фунията за въвеждане на смляно кафе.....	317
14.9 Почистване на инфузора.....	317
14.10 Почистване на контейнера за мляко.....	318
14.11 Почистете дюзата за топла вода/пара.....	318
15. ОТСТРАНЯВАНЕ НА КОТЛЕН КАМЪК.....	318
16. ПРОГРАМИРАНЕ НА ТВЪРДОСТТА НА ВОДАТА.....	320
16.1 Измерване на твърдостта на водата.....	320
16.2 Задаване на твърдостта на водата.....	320
17. ОМЕКОТЯВАЩ ФИЛТЪР.....	320
17.1 Монтиране на филтъра.....	321
17.2 Смяна на филтъра.....	321
17.3 Сваляне на филтъра.....	322
19. СЪОБЩЕНИЯ, ВИЗУАЛИЗИРАНИ НА ДИСПЛЕЯ.....	322
18. ТЕХНИЧЕСКИ ДАННИ.....	322
20. ОТСТРАНЯВАНЕ НА ПРОБЛЕМИ.....	328

Преди да използвате уреда, прочете винаги свитъка с предупреждения за безопасност.

1. ВЪВЕДЕНИЕ

Благодарим Ви, че избрахте автоматичната машина за кафе и капучино.

Отделете няколко минути и прочетете инструкциите за употреба. Това ще ви предпази от евентуални рискове и повреждане на машината.

1.1 Букви в скоби

Буквите в скоби отговарят на легендата представена в Описанието на уреда (стр. 2-3).

1.2 Проблеми и ремонти

При проблеми, опитайте се да ги отстраните, като следвате указанията, включени в разделите "20. Съобщения, визуализирани на дисплея" и "21. Отстраняване на проблеми". Ако те се окажат без ефект или с цел допълнителни уточнения, се препоръчва да се свържете с отдел обслужване на клиенти, на телефонният номер, указан на приложения лист "Обслужване клиенти".

Ако вашата държава не е включена в предоставения списък, обадете се на телефонният номер, указан в гаранцията. За евентуални ремонти, се обръщайте само към Отдел Техническо Обслужване De'Longhi. Адресите са представени в сертификата за гаранция, приложен към машината.

1.3 Изгледете Приложението!



Благодарение на приложението De'Longhi Coffee Link, е възможно да се управляват дистанционно някои функции.

В Приложението се намира също така информация, съвети, любопитни факти от света на кафето и е възможно да се разполага отблизо с цялата информация за вашата машина.



Този символ обозначава функциите, които могат да се управляват или консултират в Приложението.

Освен това, е възможно да се създадат до максимум 6 нови напитки и да се запазят във вашата машина.

Забележка:

Проверете съвместимите устройства на "compatibledevices.delonghi.com".

2. ОПИСАНИЕ

2.1 Описание на уреда (стр. 3 - A)

- A1. Капак на контейнер за кафе на зърна
- A2. Капак на фуния за предв. смляно кафе
- A3. Контейнер за кафе на зърна
- A4. Фуния за предв. смляно кафе
- A5. Ръкохватка за регулиране на степента на смилане
- A6. Плот за поставяне на чаши
- A7. Бутон (L): за включване или изключване на машината (standby)
- A8. Струйник за кафе (с регулиране на височината)
- A9. Дюза за топла вода и пара
- A10. Контейнер за утайка от кафе
- A11. Табла за поставяне на чаши
- A12. Индикатор за ниво на водата във ваничката за събиране на капки
- A13. Решетъчна ваничка
- A14. Ваничка за събиране на капки
- A15. Капак на резервоар за вода
- A16. Резервоар за вода
- A17. Място за филтър за омекотяване на вода
- A18. Люк на инфузор
- A19. Инфузор
- A20. Захранващ кабел
- A21. Ваничката за събиране конденз

2.2 Описание на началната страница (основен екран) (стр. 2 - B)

- B1. Дисплей
- B2. Селектор
- B3. Меню за избор на напитки (различни от напитките с директен избор):
 - DOPPIO+ (ДВОЙНО+)
 - AMERICANO (АМЕРИКАНСКО)
 - 2X ESPRESSO (ЕСПРЕССО)
 - CAPPUCCINO+ (КАПУЧИНО+)
 - CAPPUCCINO MIX (КАПУЧИНО МИКС)
 - CAFFELATTE
 - FLAT WHITE (МЛЯКО БЕЗ ПЯНА)
 - ESPRESSO MACCHIATO (еспресо макято)
 - TEA FUNCTION "ФУНКЦИЯ ЧАЙ"
 - HOT WATER (топла вода)
 - STEAM (пара);
- B4. Профили, подлежащи на програмиране (виж "13. Запаметяване на собствен профил")
- B5. меню за настройки на уреда
- B6. меню за персонализиране на настройките на напитките

Напитки с директен избор:

- B7. Espresso
- B8. Coffee (кафе)
- B9. Long (дълго)
- B13. Milk
- B12. Latte macchiato
- B14. Cappuccino (капучино)
- B10. Избран вкус (стандартен или персонализиран)
- B11. Избрано количество (стандартно или персонализирано)

2.3 Описание на аксесоарите (стр. 2 - C)

- C1. Реактивна лента "Total Hardness Test" (приложена на стр. 2 в инструкциите на английски език)
- C2. Мярка дозатор за предв.смялно кафе
- C3. Препарат за отстраняване на котлен камък
- C4. Омекотяващ филтър (*при някои модели)
- C5. Четка за почистване
- C6. Четка за почистване
- C7. Бутон за откачане струйник
- C8. Захранващ кабел

2.4 Описание на аксесоарите (стр. 2 - D)

- D1. Ръкохватка за регулиране на пяна и функция CLEAN (ПОЧИСТВАНЕ)
- D2. Капак на контейнера за мляко
- D3. Контейнер за мляко
- D4. Тръба за засмукване на мляко
- D5. Тръба за приготвяне на мляко на пяна (с регулиране)

3. ПЪРВО ПУСКАНЕ В ЕКСПЛОАТАЦИЯ НА УРЕДА

Важно!

- При първа употреба, изплакнете с топла вода всички разглобяеми аксесоари, които са предназначени за контакт в вода или мляко.
 - Евентуални следи от кафе в кафемелачката се дължат на тестове за функциониране на машината, преди да бъде пусната в търговската мрежа и са доказателство за щателните грижи, които полагаме за продукта.
 - Препоръчваме ви възможно най-бързо да зададете твърдостта на водата, като следвате процедурата, описана в раздел "16. Програмиране на твърдостта на водата".
1. Свържете уреда към електрическата мрежа (фиг. 1).
 2. "SELECT LANGUAGE" (ИЗБЕРЕТЕ ЕЗИК): Натиснете селектора (B2) селектор "NEXT>" докато се визуализира на дисплей (B1) желаният език: следователно натиснете селектора, в съответствие с езика.

Продължете, като следвате инструкциите, указани на дисплея на уреда:

3. "FILL TANK WITH FRESH WATER" (НАПЪЛНЕТЕ РЕЗЕРВОАРА С ПРЯСНА ВОДА): извадете резервоара за вода (A16) (фиг. 2), отворете капака (A15) (фиг. 3), напълнете до линията MAX (отбелязана от вътрешната страна на резервоара) с прясна вода (фиг.4); затворете капака и следователно поставете отново резервоара в седалището (фиг. 65);
4. "INSERT WATER SPOUT" (Поставете струйника за вода): Проверете дали струйникът за топла вода/пара (C6) е поставен на дюзата (A9) (фиг. 6) и поставете отдолу контейнер (фиг. 7) с минимална вместимост от 100 мл.;
5. ""WATER CIRCUIT EMPTY, PRESS OK TO START" (ПРАЗНА ВЕРИГА, НАТИСНЕТЕ ОК ЗА СТАРТ": натиснете селектора, съответстващ на "OK ✓ " за да потвърдите: уредът приготвя вода от струйника (фиг. 7) и после се изключва автоматично.

В този момент машината за кафе е готова за употреба.

Забележка!

- При първото използване, трябва да се направят 4-5 чаши капучино, преди да се постигне добро качество.
- При първата употреба веригата за вода е празна, поради тази причина, машината може да бъде много шумна: шумът намалява постепенно с напълването на веригата.
- По време на приготвяне на първите 5-6 капучино, е нормално да се чува малко шум от кипене на водата: в последствие шумът ще намалее.
- За по-добра работа на машината, се препоръчва монтиране на омекотяващ филтър (C4), следвайки указанията в раздел "17. Омекотяващ филтър". Ако вашият модел няма включен филтър в доставката, може да го изискате от Оторизираните центрове за Обслужване на De'Longhi.

4. ВКЛЮЧВАНЕ НА УРЕДА

Забележка!

При всяко включване, уредът извършва автоматичен цикъл на загряване и изплакване, който не може да бъде прекъснат. Уредът е готов за употреба, едва след приключване на този цикъл.

- За включване на уреда, натиснете бутон  (A7-фиг. 8): на дисплея се появява съобщение "HEATING UP UNDERWAY, PLEASE WAIT" (ЗАГРЯВАНЕ, МОЛЯ, ИЗЧАКАЙТЕ).
- След приключване на загряването, уредът показва друго съобщение: "RINSING UNDERWAY, PLEASE WAIT" (Изплакване В ПРОЦЕС); по този начин, освен че става

загряване на топлогенератора, уредът започва да пуска топла вода по вътрешните тръби за да се загреят. Уредът е достигнал температура, когато се появи главния екран (homepage).

5. ИЗКЛЮЧВАНЕ НА УРЕДА

При всяко изключване на уреда, се извършва автоматично изплакване, което не може да бъде прекъснато.

- За да изключите уреда, натиснете бутон  (A7-фиг. 8).
- На дисплея се появява надпис "TURNING OFF UNDERWAY, PLEASE WAIT": ("В процес на изключване, Моля, изчакайте"): ако е предвидено, уредът извършва промиване и в последствие се изключва (stand-by).

Забележка!

Когато уредът не се използва за дълги периоди от време, изключете уреда от електрическата мрежа.

Внимание!

Никога не изключвайте щепсела преди да сте изключили уреда с бутона  (standby) (режим готовност).



6. НАСТРОЙКИ НА МЕНЮТО

6.1 Изплакване

С тази функция е възможно да изтече топла вода от струйника за кафе (A8) и от струйника за топла вода (C6), ако е поставен, за да се почисти и загрее вътрешна верига на машината.

Поставете под струйника за кафе и топла вода един съд с минимален капацитет: 100 мл. (фиг. 7).

За активиране на тази функция, направете следното:

1. Натиснете селектора (B2) съответстващ на символа  (B5) за да влезете в менюто;
2. Натиснете селектора в съответствие на  RINSING" (ИЗПЛАКВАНЕ);
3. След няколко секунди, преди дозатора за кафе и в последствие от струйника за гореща вода (ако е поставен), излиза топла вода, която почиства и затопля вътрешна верига на машината: на дисплея се появява надписа "RINSING UNDERWAY" (ИЗПЛАКВАНЕ В ПРОЦЕС) , PLEASE WAIT (МОЛЯ, ИЗЧАКАЙТЕ) и една лента за процес, която се запълва постепенно в процес на подготовката;
4. За да прекъснете изплакването, натиснете селектора за избор, съответстващ на "STOP " (СТОП) или изчакайте автоматичното прекъсване.

Важно!

- За периоди на неизползване повече от 3-4 дни силно се препоръчва, след включването на машината, да се извършат 2/3 промивки преди тя да бъде употребявана;

- Нормално е, след извършването на функцията, да има вода в контейнера за утайка от кафе (A10).

6.2 Отстраняване на котлен камък







Относно инструкциите по почистване от котлен камък, направете справка с раздел "15. Отстраняване на котлен камък".

6.3 Филтър за вода

Относно инструкциите, свързани с монтиране на филтъра (C4), направете справка с раздел "17. Оमेкоотяващ филтър".

6.4 Стойности на напитки

В този раздел могат да се консултират персонализираните настройки и евентуално да се върне към фабричните настройки всяка отделна напитка.

1. Натиснете селектора за избор (B2) съответстващ на символа  (B5) за да влезете в менюто;
2. Прехвърлете опциите на менюто натискайки селектора за избор, съответстващ на "NEXT>" до визуализиране на  BEVERAGES SETTINGS" (НАСТРОЙКИ НА НАПИТКИ);
3. Натиснете селектора съответстващ на  BEVERAGES SETTINGS" (НАСТРОЙКИ НА НАПИТКИ): на дисплея се появява панелът на стойностите на първата напитка;
4. На дисплея е отбелязан съответния профил на потребител. Стойностите се визуализират на вертикални ленти: фабричната стойност е обозначена със символа  докато настоящата зададена стойност е обозначена от запълването на вертикалната линия.
5. За да се върнете към меню настройки, натиснете селектора за избор, съответстващ на  "ESC". За да прехвърлите списъка и за да визуализирате напитките, натиснете селектора за избор съответстващ на "NEXT>";
6. За да се върне към фабричните стойности визуализираната напитка на дисплея, натиснете селектора за избор, съответстващ на  "RESET" (РЕСЕТ);
7. "CONFIRM RESET?" (ПОТВЪРЖДАВАНЕ НА РЕСЕТ?): за да потвърдите, натиснете селектора за избор, съответстващ на "OK ✓" (за да анулирате, натиснете стрелката за избор, съответстваща на  "ESC");
8. "SET DEFAULT VALUES" (НАСТРОЕНИ ФАБРИЧНИ СТОЙНОСТИ: натиснете "OK ✓".

Напитката е програмирана отново на фабричните настройки. Продължете с другите напитки, или се върнете към началната страница натискайки 2 пъти стрелката съответстваща на  "ESC".







Важно!

- За да промените напитките от друг профил, върнете се на началната страница, изберете желаните профили (B4) и повторете процедурата.
- За да се приведат всички напитки на профила към фабричните настройки, виж параграф "6.13 Фабрични настройки".

6.5 Автоматично изключване (standby)

Може да се зададе автоматично изключване, така че да може уредът да се изключи след 15 или 30 минути или след 1, 2 или 3 часа при липса на употреба.

За препрограмиране на автоматичното изключване, направете следното:





1. Натиснете селектора (B2) съответстващ на символа  (B5) за да влезете в менюто;
2. Прехвърлете опциите на менюто натискайки селектора за избор, съответстващ на "NEXT>" до визуализиране на "AUTO-OFF" (АВТОМАТИЧНО ИЗКЛЮЧВАНЕ) ;
3. Натиснете селектора за избор съответстващ на "AUTO-OFF" (АВТОМАТИЧНО ИЗКЛЮЧВАНЕ) ;
4. Изберете интервалът от желаното време, натискайки стрелките за избор съответстващи на  (увеличаване) или  (намаляване) ма стойността;
5. За да потвърдите, натиснете съответния селектор "OK" ;
6. Натиснете селектора за избор, съответстващ на "ESC"  за да се върнете към началната страница.

Автом.изключване е препрограмирано.

6.6 Енергоспестяване

Тази функция може да се активира или деактивира режим на енергоспестяване. Когато е активирана функцията, тя осигурява по-малка консумация на енергия, съгласно действащите европейски разпоредби.



За деактивиране (или повторно активиране) на режим "енергоспестяване", направете следното:

1. Натиснете селектора за избор, съответстващ на символа  (B5) за да влезете в менюто;
2. Прехвърлете опциите на менюто натискайки селектора за избор съответстващ на "NEXT>" до визуализиране на "ENERGY SAVING" (ЕНЕРГОСПЕСТЯВАНЕ);
3. Натиснете селектора за избор, съответстващ на "ENERGY SAVING" (ЕНЕРГОСПЕСТЯВАНЕ) за да деактивирате  или активирате  функцията.
4. Натиснете селектора за избор, съответстващ на "ESC"  за да се върнете към началната страница.

На близкия дисплей се появява съответният символ за да посочи, че функцията е била активирана.

6.7 Температура на кафето

Ако желаете да промените температурата на водата за приготвяне на кафе, направете следното:

1. Натиснете селектора за избор (B2) съответстващ на символа  (B5) за да влезете в менюто;
2. Прехвърлете опциите на менюто натискайки селектора за избор съответстващ на "NEXT>" до визуализиране на "COFFEE TEMPERATURE" (ТЕМПЕРАТУРА НА КАФЕ);
3. Натиснете селектора за избор, съответстващ на "COFFEE TEMPERATURE" (ТЕМПЕРАТУРА НА КАФЕ): на дисплея (B1) се появяват стойностите, подлежащи на избор (текущата стойност е подчертана);
4. Натиснете селектора за избор, съответстващ на стойността, която желаете да зададете (LOW, MEDIUM, HIGH, MAX) (НИСКА, СРЕДНА, ВИСОКА, МАКСИМАЛНА);
5. Натиснете 2 пъти селектора за избор, съответстващ на "ESC"  за да се върнете към началната страница.





6.8 Твърдост на водата

Относно инструкциите за задаване на твърдостта на водата, направете справка с раздел "16.

Програмиране на твърдостта на водата".

6.9 Избор на език

Ако желаете да промените езика на дисплея (B1), процедирайте по следния начин:

1. Натиснете селектора за избор (B2) съответстващ на символа  (B5) за да влезете в менюто;
2. Прехвърлете опциите на менюто натискайки селектора за избор съответстващ на "NEXT>" до визуализиране на "SET LANGUAGE"  (Настройка на език);
3. Натиснете селектора за избор съответстващ на "SET LANGUAGE"  (ЗАДАЙТЕ ЕЗИК);
4. Натиснете селектора за избор в съответствие на езика, който желаете да изберете (натиснете селектора за избор съответстващ на "NEXT>" за да визуализирате всички налични езици);
5. Натиснете 2 пъти селектора за избор, съответстващ на "ESC"  за да се върнете към началната страница.

6.10 Акустичен сигнал

Тази функция се активира или деактивира звуковият сигнал, издаван от машината, при всяко натискане на иконите и при всяко поставяне/изваждане на приставките: За деактивиране или активиране на звуковия сигнал, направете следното:

1. Натиснете селектора за избор (B2) съответстващ на символа  (B5) за да влезете в менюто;
2. Прехвърлете опциите на менюто натискайки селектора за избор съответстващ на "NEXT>" до визуализиране на "BEEP" (АКУСТИЧЕН СИГНАЛ);

3. Натиснете селектора за избор съответстващ на "BEEP" (АКУСТИЧЕН СИГНАЛ) за деактивиране (OFF) или активиране (ON) на функцията;
4. Натиснете селектора за избор, съответстващ на "ESC" за да се върнете към началната страница.

6.11 Осветление на чаша

С тази функция се активират или деактивират лампичките за осветяване на чашата.

Светлините се включват при всяко приготвяне на кафе, млечни напитки и при всяко изплакване.

За деактивиране или активиране на тази функция, направете следното:

1. Натиснете селектора за избор (B2) съответстващ на символа  (B5) за да влезете в менюто;
2. Прехвърлете опциите на менюто натискайки селектора за избор съответстващ на "NEXT>" до визуализиране на "CUP LIGHTING" (ОСВЕТЯВАНЕ НА ЧАША);
3. Натиснете селектора на дисплея, съответстващ на "CUP LIGHTING" (ОСВЕТЯВАНЕ НА ЧАША) за деактивиране (OFF) или активиране (ON) на функцията;
4. Натиснете селектора за избор, съответстващ на "ESC" за да се върнете към началната страница.

6.12 Bluetooth

С тази функция се активира или деактивира защитния PIN код за свързване от едно устройство към уреда.

1. Натиснете селектора за избор (B2) съответстващ на символа  (B5) за да влезете в менюто;
2. Прехвърлете опциите на менюто натискайки селектора за избор, съответстващ на "NEXT>" до визуализиране на "BLUETOOTH";
3. Натиснете селектора за избор, съответстващ на "BLUETOOTH": на дисплея (B1) се появява идентификационния сериен номер на машината (19 цифри) и един номер от 4 цифри (PIN);
4. Натиснете селектора за избор, за да деактивирате (OFF) или да активирате (ON) изискването на PIN код, когато се свързвате чрез Приложението;
5. Натиснете 2 пъти селектора за избор, съответстващ на "ESC" за да се върнете към началната страница.

Предварително зададеният PIN код на машината е "0000": препоръчва се да се персонализира PIN кода директно от Приложението.



Важно!

Сериенният номер на уреда, който може да се визуализира във вътрешността на функцията "Bluetooth", ви позволява да идентифицирате с точност машината в момента, в който се създава връзка с Приложението.

6.13 Фабрични стойности



С тази функция се възстановяват всички настройки от менюто и всички настройки на количества, връщайки се към фабричните настройки (без езика, който остава този, вече настроен).

За възстановяване на фабричните стойности, направете следното:

1. Натиснете селектора (B2) съответстващ на символа  (B5) за да влезете в менюто;
2. Прехвърлете опциите на менюто натискайки селектора за избор съответстващ на "NEXT>" до визуализиране на  "DEFAULT VALUES" (ФАБРИЧНИ НАСТРОЙКИ);
3. Натиснете селектора, съответстващ на  "DEFAULT VALUES" (ФАБРИЧНИ СТОЙНОСТИ): дисплеят (B1) визуализира "RESET DEFAULT VALUES?" (НАСТРОЕНИ ФАБРИЧНИ СТОЙНОСТИ?): натиснете селектора, съответстващ на "OK✓" за потвърждение (или натиснете селектора, съответстващ на "ESC" за да анулирате операцията);
4. "НАСТРОЕНИ ФАБРИЧНИ СТОЙНОСТИ": натиснете селектора за избор съответстващ на "OK✓" за да потвърдите;
5. Натиснете селектора за избор, съответстващ на "ESC" за да се върнете към началната страница.



6.14 Статистики



С тази функция се визуализират статистическите данни на машината. За визуализирането им, направете следното:

1. Натиснете селектора (B2) съответстващ на символа  (B5) за да влезете в менюто;
2. Прехвърлете опциите на менюто натискайки селектора за избор съответстващ на "NEXT>" до визуализиране на  "STATISTICS" (СТАТИСТИКИ);
3. Натиснете селектора за избор съответстващ на  "STATISTICS" (СТАТИСТИКИ) и проверете всички статистически данни прехвърляйки менюто със селектора за избор съответстващ на "NEXT>";
4. Натиснете 2 пъти "ESC": уредът се връща към началната страница.

6.15 Персонализиране на профил

За да персонализирате иконата на профила, процедирайте по следния начин:







1. Натиснете селектора за избор (B2) съответстващ на символа  (B5) за да влезете в менюто;
2. Прехвърлете натискайки селектора за избор съответстващ на "NEXT>" до визуализиране на  "CUSTOMISE PROFILE (ПЕРСОНАЛИЗАЦИЯ НА ПРОФИЛ)";

3. Натиснете селектора за избор съответстващ на  ПЕРСОНАЛИЗАЦИЯ НА ПРОФИЛ“;
4. Натиснете селектора за избор в съответствие на иконата, която желаете да изберете (натиснете селектора за избор съответстващ на “NEXT>” за да визуализирате всички налични икони);
5. Натиснете 2 пъти селектора за избор, съответстващ на  “ESC” за да се върнете към началната страница.

7. ПРИГОТВЯНЕ НА КАФЕ

7.1 Избор на вкуса на кафето

Изберете от началната страница желаното вкус натискайки селектора за избор, (B2) съответстващ на “AROMA” (АРОМА) (B10):

	(виж “7.4 Приготвяне на кафе с предв. смляно кафе”)
	EXTRA LIGHT (много слабо)
	LIGHT (слабо)
	MEDIUM
	STRONG (силно)
	EXTRA STRONG (много силно)
	Персонализиран (ако е програмиран) / Стандартен

След приготвянето, настройката на вкуса се връща на стойността .

7.2 Избор на количество на кафе в чашата

Изберете от началната страница желаното количество кафе в чашата, натискайки селектора за избор, (B2) съответстващ на “QUANTITY” (КОЛИЧЕСТВО) (B11):

	SMALL SIZE(МАЛКО)
	MEDIUM SIZE(СРЕДНО)
	LARGE SIZE (ГОЛЯМО)
	X-LARGE SIZE (МНОГО ГОЛЯМО)
	Персонализиран (ако е програмиран) / Стандартен

След приготвянето, настройката на количеството се връща на стойността .

7.3 Приготвяне на кафе, използвайки кафе на зърна

Внимание!

Да не се използва незряло, карамелизирано или захаросано кафе на зърна, тъй като то може да се полепи по мелачката за кафе, което ще я направи неизползваема.

1. Поставете кафе на зърна в съответния контейнер (A3) (фиг. 10);
2. Поставете чашата под струйника за кафе (A8);
3. Сnižете струйника за да го доближите, колкото е възможно по-близо до чашата (фиг 11): по този начин се постига по-добър каймак;
4. Изберете желаното кафе:

С директен избор:

- Espresso (B7)
- Coffee (B8)
- Long (B9)

Може да се избере от меню “избор на напитки” (B3):

- DOPPIO+ (ДВОЙНО+)
 - AMERICANO (АМЕРИКАНСКО)
 - 2X ESPRESSO (ЕСПРЕСО)
5. Приготвянето започва и на дисплея (B1) се появява изображението на избраната напитка и една линия за процеса, която се запълва с напредване на приготвянето.

Забележка:

- Възможно е да пригответе едновременно 2 чаши ESPRESSO, натискайки също селектора за избор, съответстващ на “2X  ” по време на приготвянето на 1 ESPRESSO (изображението остава визуализирано за няколко секунди в началото на приготвянето).
- Докато машината приготвя кафе, приготвянето може да се спре по всяко време чрез натискане на селектора за избор (B2) съответстващ на “STOP X” (СТОП).
- Веднага след приключване на приготвянето, ако желаете да увеличите количеството кафе в чашата, е достатъчно да натиснете селектора за избор (B2), съответстващ на “EXTRA +” (ЕКСТРА): след достигане на желаното количество, натиснете селектора за избор, съответстващ на “STOP X” (СТОП).

След приключване на приготвянето, уредът е готов отново за употреба.

Забележка!

- По време на употреба, на екрана се появяват някои съобщения (FILL TANK (НАПЪЛНЕТЕ РЕЗЕРВОАРА), (EMPTY GROUNDS CONTAINER) ИЗПРАЗНЕТЕ КОНТЕЙНЕРА ЗА УТАЙКА, И Т.Н.), чието значение е представено в раздел “20. Съобщения, визуализирани на дисплея”.

- За да пригответе по-топло кафе, направете справка с параграф "7.6 Съвети за по-топло кафе".
- Ако кафето изтича на капки или много бързо с малък каймак или пък е много студено, прочетете съветите в параграф и в параграф "7.5 Регулиране на кафемелачката" и в раздел "21. Отстраняване на проблеми".
- Приготвянето на всяко едно кафе подлежи на персонализиране (виж раздели "12. Персонализиране на напитките" и "13. Запаметяване на собствен профил").
- Ако режим "Energy saving" (Енергоспестяване) е активиран, приготвянето на първото кафе може да изисква няколко секунди изчакване

7.4 Приготвяне на кафе с предв. смляно кафе

Внимание!

- Никога не поставяйте предв. смляно кафе при спряна машина, за да не се разнесе отвътре по машината и да я замърси. В този случай, машината може да се повреди.
 - Никога не поставяйте повече от 1 мярка запълнена до ръба (C2), това може да замърси машината отвътре или да запуши фунията (A4).
 - При използване на предв. смляно кафе, може да се приготвя само една чаша кафе в даден момент.
1. Натиснете селектора за избор, (B2) съответстващ на "AROMA" (АРОМА) (B10) докато дисплеят (B1) визуализира "☕" (смляно).
 2. Отворете капака на фунията на предв. смляно кафе (A2).
 3. Проверете дали фунията (A4) е запушена, след това поставете една пълна мярка предв. смляно кафе (фиг. 12).
 4. Поставете една чаша под дюзите на струйника за кафе (A8) (фиг. 11).
 5. Изберете желаното кафе:

С директен избор:

- Espresso (B7)
- Coffee (B8)
- Long (B9)

Може да се избере от меню "избор на напитки" (B3):

- AMERICANO (АМЕРИКАНСКО)

6. Приготвянето започва и на дисплея се появява изображението на желаната напитка и една линия за процеса, която се запълва с напредване на приготвянето.

Забележка:

- Докато машината приготвя кафе, приготвянето може да се спре по всяко време чрез натискане на селектора за избор (B2) съответстващ на "STOP X" (СТОП).
- Веднага след приключване на приготвянето, ако желаете да увеличите количеството кафе в чашата, е достатъчно да натиснете селектора за избор (B2), съответстващ на "EXTRA +" (ЕКСТРА): след достигане на желаното количество, натиснете селектора за избор, съответстващ на "STOP X" (СТОП).

След приключване на приготвянето, уредът е готов отново за употреба.

Внимание! Приготвяйки кафе LONG (ДЪЛГО):

По средата на приготвянето се появява съобщение "ADD PRE-GROUND COFFEE, MAXIMUM ONE MEASURE (ВЪВЕДЕТЕ ПРЕДВ. СМЛЯНО КАФЕ, МАКСИМУМ ЕДНА МЕРИТЕЛНА ЛЪЖИЦА)". Следователно поставете равна лъжичка предв. смляно кафе и натиснете селектора за избор, съответстващ на "OK ✓".

Важно!

- По време на употреба, на екрана се появяват някои съобщения (FILL TANK (НАПЪЛНЕНЕ РЕЗЕРВОАРА), (EMPTY GROUNDS CONTAINER) ИЗСИПЕНЕ КОНТЕЙНЕРА ЗА УТАЙКА, и т.н.), чието значение е представено в раздел 20. Съобщения, визуализирани на дисплея".
- За да се постигне приготвяне на по-топло кафе, консултирайте параграф "7.6 Съвети за по-топло кафе".
- Ако режим "Енергоспестяване" е активиран, приготвянето на първото кафе може да изисква няколко секунди изчакване.

7.5 Настройка на кафемелачката

Поне в началото, не се налага регулиране на смилането на кафе, предвид, че то е предварително зададено, за да се постигне правилно изтичане на кафето.

Независимо от това, ако след приготвянето на първите кафета, се забележи много бързо или много бавно изтичане (на капки), се налага извършване на корекция, с регулатора за настройка на степента на смилане (A5 - фиг. 9).

Забележка!

Ръкохватката за настройка трябва да се завърта, само когато кафемелачката работи в началната фаза на приготвяне на напитките с кафе.



Когато кафето изтича много бавно или въобще не изтича, завъртете по посока на часовниковата стрелка, с една степен към цифрата 7.

За получаване на по-плътно изтичане на кафе и за по-добър каймак, завъртете в посока, обратна на часовниковата стрелка с една сте-

пен към позиция 1 (не повече от една степен на завъртане в даден момент, в противен случай кафето може да изтича на капки).

Ефектът от тази промяна настъпва едва след приготвяне на 2 последователни кафета. Ако след тези промени не се постигне желаният резултат, трябва да се повтори корекцията, като се завърти регулатора с още една степен.

7.6 Съвети за по-топло кафе

За приготвяне на по-топло кафе, ви препоръчваме:

- извършете цикъл на изплакване, като изберете функцията "Rinsing" (Изплакване) в менюто за програмиране (параграф "6.1 Изплакване");
- да загреете чашите с топла вода (използвайте функцията топла вода, виж раздел "9. Приготвяне на топла вода");
- увеличете температурата на кафето в меню настройки "⚙️" (B5) (параграф "6.7 Температура на кафе").

8. ПРИГОТВЯНЕ НА ТОПЛИ НАПИТКИ С МЛЯКО

Забележка!

- За да се избегне приготвянето на кафе с малко пяна или с големи мехури, почиствайте винаги капака на контейнера за мляко (D2) и дюзата за топла вода (A9), както е описано в параграфи "8.4 Почистване на контейнера за мляко след всяка употреба", "14.10 Почистване на контейнера за мляко" и "14.11 Почистване на струйника за топла вода/пара".

8.1 Напълнете и поставете контейнера за мляко

1. Свалете капака (D2) (фиг. 13);
2. Напълнете контейнера за мляко (D3) с достатъчно количество мляко, не надвишавайте нивото MAX, обозначено на контейнера (фиг. 14). Имайте предвид, че всяко обозначение от страни на контейнера, отговаря на около 100 мл. мляко;

Забележка!

- За да се постигне по-плътна и богата пяна, е необходимо да се използва обезмаслено мляко или частично обезмаслено мляко при температура от хладилника (около 5° C).
 - Ако режим "Енергоспестяване" е активиран, приготвянето на напитката може да изисква няколко секунди изчакване.
3. Проверявайте дали тръбата за засмукване на млякото (D4) е поставена добре на съответното предвидено място, на дъното на капака на контейнера (фиг. 15);
 4. Поставете отново капака на контейнера за мляко;

5. Ако е наличен, измъкнете струйника за топла вода/пара (C6), чрез натискане на бутона за освобождаване (C7) (фиг. 16);
6. Закачете, натискайки докрай контейнера за мляко (D) към дюзата (A9) (фиг. 17): машината издава акустичен сигнал (ако е активирана функцията "Веер" - акустичен сигнал).
7. Поставете достатъчно голяма чаша под дюзите на струйника за кафе (A8) и под тръбата за приготвяне на мляко на пяна (D5); настройте дължината на тръбата за изтичане на мляко, за да я приближите до чашата, като просто я издърпате надолу (фиг. 18).
8. Следвайте указанията, представени по-долу за всяка отделна функция.

8.2 Регулирайте количеството пяна

Със завъртане на регулатора за пяна (D1), се избира количеството пяна, което изтича по време на приготвяне на напитки с мляко.

Позиция на регулатора	Описание	Препоръчва се за...
	БЕЗ ПЯНА	HOT MILK (ТОПЛО МЛЯКО) not frothed (без пяна) CAFFELATTE (/МЛЯКО С КАФЕ)
	MIN FROTH (МИН. КОЛИЧЕСТВО ПЯНА)	LATTE MACCHIATO/ (ЛАТЕ МАКЯТО/) FLAT WHITE (МЛЯКО БЕЗ ПЯНА)
	MAX FROTH (МАКС. КОЛИЧЕСТВО ПЯНА)	CAPPUCCINO/ CAPPUCCINO+ / CAPPUCCINO MIX / ESPRESSO MACCHIATO / HOT MILK (ТОПЛО МЛЯКО) (frothed) (с пяна)

8.3 Автоматично приготвяне на напитки на млечна основа

1. Напълнете и поставете контейнера за мляко (D), както е описано по-горе.
2. изберете желаната напитка:

С директен избор:

- Cappuccino (B14)
- Latte Macchiato (B13)
- Milk (топло мляко) (B12)

Може да се избере от меню "избор на напитки" (B3):

- CAPPUCCINO+ (КАПУЧИНО+)

- CAPPUCCINO MIX (КАПУЧИНО МИКС)
 - CAFFELATTE
 - flat white (мляко без пяна)
 - ESPRESSO MACCHIATO (еспресо малято)
3. На дисплея (B1) машината препоръчва да се завърти регулатора на пяна (D1) според количеството пяна, предвидено в оригиналната рецепта: следователно завъртете регулатора, разположен върху капака на контейнера за мляко (D2).
 4. След няколко секунди, уредът започва автоматично приготвянето и на дисплея се появява изображение на избраната напитка и една линия за процес, която се запълва с напредване на приготвянето.

Важно: общи напътствия за приготвяне на всички напитки на млечна основа

- “ESC”: натиснете, ако желаете да прекъснете изцяло приготвянето и да се върнете на началната страница.
- “STOP X”: натиснете за да прекъснете приготвянето на мляко или на кафе и да преминете към следващото приготвяне (ако е предвидено) за да завършите напитката.
- Веднага след приключване на приготвянето, ако желаете да увеличите количеството кафе в чашата, натиснете “EXTRA +”.
- Приготвянето на всяка една напитка с мляко подлежи на персонализиране (виж раздели “12. Персонализиране на напитките” и “13. Запомняване на собствен профил”).
- Не оставяйте за дълго време контейнера с мляко-то извън хладилника: колкото повече се покачва температурата на млякото (идеална 5°C), толкова повече се влошава качеството на пяната.

След приключване на приготвянето, уредът е готов отново за употреба.

8.4 Почистване на контейнера за мляко след всяка употреба

След всяка употреба на функциите мляко се визуализира запитването “TURN FROTH DIAL TO CLEAN POSITION” (ЗАВЪРТЕТЕ БУТОНА В ПОЗИЦИЯ CLEAN (ПОЧИСТВАНЕ)) и е необходимо да се пристъпи към почистването на капака за разпенване на мляко:

1. Оставете поставен контейнера за мляко (D) в машината (не е необходимо да се изпразва контейнера за мляко);
2. Поставете чаша или друг съд под тръбата за изтичане на мляко на пяна (фиг. 20);
3. Завъртете регулатора за пяна (D1) върху “CLEAN” (фиг. 19): дисплеят (B1) визуализира “CLEANING UNDERWAY

RECIPIENT UNDER SPOUT (В ПРОЦЕС ПОЧИСТВАНЕ, КОНТЕЙНЕР ПОД СТРУЙНИКА)” заедно с една лента, която се запълва постепенно с извършване на почистването. Почистването спира автоматично;

4. Завъртете ръкохватката за регулиране на една от позициите за пяна;
5. Свалете контейнера за мляко и почиствайте винаги дюзата за пара (A9) с гъбичка (фиг. 21).

Важно!

- Когато трябва да се пригответ повече чаши с напитки на базата на мляко, извършете почистване на контейнера за мляко, след последното приготвяне. За да се пристъпи към следващо приготвяне, когато се появи съобщение за функцията CLEAN (ПОЧИСТВАНЕ), натиснете селектора, съответстващ на “ESC”.
- Ако почистването не се извърши, на дисплея се появява символът  за да напомни, че е необходимо да се пристъпи към почистване на контейнера за мляко.
- Контейнерът с мляко може да се съхранява в хладилника.
- В някои случаи, за извършване на почистване, трябва да се изчака загряването на машината.

9. ПРИГОТВЯНЕ НА ТОПЛА ВОДА

1. Проверете дали струйникът за топла вода/пара (C6) е закачен правилно към дюзата за топла вода/пара (A9);
2. Поставете контейнер под струйника (по-близо за да се избегнат пръски);
3. Натиснете селектора (B2) съответстващ на символа  (B3) за да влезете в менюто;
4. Натиснете дисплея в съответствие на символа “NEXT>” до визуализиране на “HOT WATER” (ТОПЛА ВОДА);
5. Натиснете селектора в съответствие на “HOT WATER” (ТОПЛА ВОДА). На дисплея (B1) се появява съответната икона и една линия за процес, която се запълва постепенно с напредване на приготвянето;
6. Машината подава топла вода и след това спира подаването автоматично. За ръчно спиране на подаването на топла вода натиснете селектора за избор, съответстващ на “STOP X” (СТОП).

Важно!

- Ако режимът “Energy saving” (Енергоспестяване) е активиран, при приготвянето на топла вода може да изисква няколко секунди изчакване.
- Приготвянето на топла вода подлежи на персонализиране (виж раздели “12. Персонализиране на напитките” и “13. Запомняване на собствен профил”).

10. ПРИГОТВЯНЕ НА ПАРА

1. Проверете дали струйникът за топла вода/пара (С6) е закачен правилно към дюзата за топла вода/пара (А9);
2. Напълнете съд с течност за затопляне или за пяна и потопете струйника за топла вода/пара в течността;
3. Натиснете селектора (В2) съответстващ на символа  (В3) за да влезете в менюто;
4. Натиснете селектора за избор (В2) съответстващ на символа "NEXT>" за да се визуализира "STEAM" (ПАРА);
5. Натиснете селектора за избор съответстващ на "STEAM" (ПАРА). На дисплея (В1) се появява съответното изображение и една прогресивна лента, която се запълва постепенно, с напредване на приготвянето и след няколко секунди, от струйника за капучино излиза пара, която загрева течността;
6. При достигане на желаната температура или ниво на пяна, прекъснете приготвянето на пара, натискайки селектора за избор, съответстващ на "STOP X" (СТОП).

Внимание!

Винаги спирайте приготвянето на пара, преди изваждане на съда с течност, за да се избегнат изгаряния от възможни пръски.

Важно!

Ако режимът "Energy saving" (Енергоспестяване) е активиран, при приготвянето на топла вода може да изисква няколко секунди изчакване.

10.1 Препоръки за използването на пара за разпенване на мляко

- При избора на размерите на съда, да се вземе под внимание, че обемът на течността ще се увеличи с 2 или 3 пъти.
- За да се постигне гъста и богата пяна, използвайте обезмаслено мляко или полуобезмаслено мляко при температура от хладилника (около 5° С).
- За да се получи по-кремаобразна пяна, въртете съда с бавни движения отдолу нагоре.
 - За да се избегне млякото да бъде с малко пяна или с големи мехури, винаги почиствайте струйника (С6), както е описано в следващия параграф.

10.2 Почистване на струйника за топла вода/пара след употреба

Почиствайте струйника за топла вода/пара (С6) след всяка употреба, за да се избегне наслагване на остатъци от мляко или запушване.

1. Позиционирайте един съд под струйника за топла вода/пара и пуснете да навлезе малко вода (виж раздел "9. Приготвяне на топла вода"). Следователно прекратете

приготвянето на топла вода, натискайки селектора за избор, съответстващ на "STOP X" (СТОП).

2. Изчакайте няколко минути струйника за топла вода/пара да изстине; следователно го измъкнете (фиг. 16) натискайки бутона за освобождаване (С7). С една ръка, задръжте струйника неподвижен, а с другата, завъртете и измъкнете струйника за капучино надолу (фиг. 22).
3. Измъкнете също така и дюзата за пара, като я издърпате надолу (фиг. 23).
4. Проверете дали отворът на струйника за капучино не е запушен. Ако е необходимо, го почистете с помощта на клечка за зъби.
5. Измийте внимателно частите на струйника с гъба и хладка вода.
6. Поставете дюзата и струйника за капучино върху струйника, като го натиснете нагоре и го завъртите по часовниковата стрелка до закачането.

11. TEA FUNCTION "ФУНКЦИЯ ЧАЙ"

1. Проверете дали струйникът за топла вода/пара (С6) е закачен правилно към дюзата за топла вода/пара (А9);
2. Поставете в чашата пакетчето чай и я позиционирайте под струйника (колкото е възможно по-близо за да се избегнат пръски);
3. Изберете от началната страница желаното количество вода, натискайки стрелката за избор (В2) съответстваща на "QUANTITY" (КОЛИЧЕСТВО) (В11);
4. Натиснете селектора (В2) съответстващ на символа  (В3) за да влезете в менюто;
5. Натиснете дисплея (В2) в съответствие на символа "NEXT>" до визуализиране на TEA FUNCTION "ФУНКЦИЯ ЧАЙ";
6. Изберете желаната температура на водата, чрез натискане на селектора в съответствие на желания чай: на всеки чай (бял, зелен, улун, черен) съответства една специфична температура на приготвяне на топла вода. На дисплея (В1) се появява съответната икона и една линия за процес, която се запълва постепенно с напредване на приготвянето;
7. Машината приготвя количеството топла вода, след което прекъсва автоматично приготвянето. За да прекъснете ръчно, натиснете селектора съответстващ на "STOP X".

Забележка!

- Ако режимът "Energy saving" (Енергоспестяване) е активиран, при приготвянето на топла вода може да изисква няколко секунди изчакване.
- Количеството на вода в чашата подлежи на персонализиране (виж раздели "12. Персонализиране на напитките" и "13. Запаметяване на собствен профил").
- Възможно е да се прекъсне по всяко време приготвянето, чрез натискане на "STOP X (СТОП)";
- Веднага след приключване на приготвянето, ако желаете да увеличите количеството вода в чашата, е достатъчно да се натисне "EXTRA +": след достигане на желаното количество, натиснете "STOP (СТОП) X".

12. ПЕРСОНАЛИЗИРАНЕ НА НАПИТКИТЕ



Вкус (за напитките, за които е предвидено) и количество, за напитките които могат да бъдат персонализирани.

1. Уверете се, че е активиран профила (B4) за който желаете да персонализирате напитката: следователно е възможно да се изберат напитките "MY" за всеки един от 6 профила;
2. От началната страница, натиснете селектора за избор (B2) съответстващ на  (B6);
3. Изберете напитката, която желаете да персонализирате (както напитки с директен избор или в меню напитки -B3) за получаване на достъп до персонализираните екрани: трябва да бъдат поставени съответните аксесоари;
4. (Само напитки на основа на кафе) "CHOOSE COFFEE AROMA" (ИЗБОР НА ВКУС НА КАФЕ): Изберете желания вкус натискайки стрелките за избор съответстващи на "-" или "+" и натиснете селектора за избор, съответстващ на "OK✓";
5. "COFFEE QUANTITY (OR WATER), STOP TO SAVE" (КОЛИЧЕСТВОТО КАФЕ (ИЛИ ВОДА), СТОП ЗА ЗАПАЗВАНЕ): Приготвянето започва и уредът предлага екрана за персонализиране на дължината, представен от една вертикална лента. Звездата близо до лентата представя дължината, зададена към момента.
6. Когато дължината достигне до минималното количество, подлежащо на програмиране, на дисплея (B1) се появява "X STOP" (СТОП).
7. Натиснете селектора на съответстващ на "STOP X" (СТОП) когато в чашата се достигне желаното количество.
8. "SAVE NEW SETTINGS?" (ЖЕЛАЕТЕ ЛИ ДА ЗАПАЗИТЕ НОВИТЕ СТОЙНОСТИ?): Натиснете селектора за избор съ-

ответстващ на "OK✓" за да запазите (или селектора за избор съответстващ на  ESC за да анулирате).

Уредът потвърждава, дали стойностите са били запазени или не (въз основа на предходния избор): натиснете селектора за избор, съответстващ на "OK✓".

Уредът се връща към началната страница.

Важно!



- **Приготвяне на напитки на млечна основа:** запаметява се вкуса на кафето и в последствие се запаметяват по отделно количествата на мляко и кафе;
 - **Americano (Американско):** запаметява се вкусът на кафето и в последствие се запаметяват по отделно количествата кафе и топла вода;
 - **Топла вода:** уредът пуска топла вода: натиснете селектора за избор, (B2), съответстващ на "STOP X" (СТОП) за да запаметите желаното количество.
 - Възможно е да се персонализират напитките, като се свържете към DeLonghi Coffee Link App.
- Възможно е да се излезе от програмирането  "ESC": стойностите няма да бъдат запазени.

Таблица на количество напитки		
Напитка	Стандартно количество	Количество, подлежащо на програмиране
ESPRESSO (ЕСПРЕСО)	≈40 ml	≈20-80 ml
LONG (ДЪЛГО)	≈160 ml	≈115-250 ml
COFFEE (КАФЕ)	≈180 ml	≈100-240 ml
DOPPIO + (ДВОЙНО+)	≈120 ml	≈80-180 ml
AMERICANO (АМЕРИКАНСКО)	≈150 ml	≈70-480 ml
TEA (ЧАЙ)	≈150 ml	≈30-420 ml
HOT WATER (ТОПЛА ВОДА)	≈250 ml	≈20-420 ml

13. ЗАПАМЕТЯВАНЕ НА СОБСТВЕН ПРОФИЛ

С този уред е възможно да се запаметят 6 различни профила, всеки един от които е свързан към една различна икона. Във всеки профил се поддържат в паметта персонализираните на AROMA (АРОМА) и (QUANTITY) ДЪЛЖИНАТА на напитките "MY" (виж раздел "12. Персонализиране на напитки

 и редът, в който се визуализират всички напитки е въз основа на честотата на избиране.

За да изберете или влезете в един профил, натиснете върху профила, използван в момента (B4): натиснете селектора за избор (B2) в съответствие на символа "NEXT>" до визуализиране на желанния профил и го натиснете.

Важно!

- Профил " GUEST" (ГОСТ): избирайки този профил, е възможно да се приготвят напитки с фабричните настройки. Функцията  не е активирана.
- Възможно е да промените името на вашия профил, като се свържете към DeLonghi Coffee Link App. (ще бъдат визуализирани само първите 3 знака).
- За да персонализирате иконата на профила, консултирайте параграф "6.15 Персонализиране на профил".

14. ПОЧИСТВАНЕ

14.1 Почистване на машината

Следните части на машината, трябва да се почистват периодично:

- вътрешна верига на машината;
- контейнер за утайка от кафе (A10);
- ваничка за събиране на капки (A14), ваничката за събиране на конденз (A21) и решетката на ваничката (A13);
- резервоар за вода (A16);
- накрайници за приготвяне на кафе (A8);
- фуния за въвеждане на предв. смляно кафе (A4);
- инфузор (A19), достъпен след отваряне на люка за обслужване (A18);
- контейнер за мляко (D);
- дюза за топла вода/пара (A9);
- контролен панел (B).

Внимание!

- За почистването на машината не използвайте разтворители, абразивни почистващи препарати или спирт. Със супер автоматизираните машини De'Longhi не се налага употреба на химически добавки при почистването на машината.
- Нито една част на уреда не може да се мие в миялна машина, с изключение на решетката на ваничката (A13) и контейнера за мляко (D).
- Не използвайте метални предмети за премахване на налепите или остатъците от кафе, тъй като това може да надраска металните или пластмасови повърхности.

14.2 Почистване на вътрешната верига на машината

За периоди на неизползване над 3/4 дни, горещо се препоръчва, преди да се използва, да се включи и да се приготви:

- 2/3 изплаквания, като изберете функцията "Rising" ("Изплакване") (параграф "6.1 Изплакване ");
- гореща вода за няколко секунди (раздел "9. Приготвяне на топла вода").

Важно!

Нормално е, след извършването на почистване, да има вода в контейнера за утайка от кафе (A10).

14.3 Почистване на контейнера за утайка от кафе

Когато на дисплея (B 1) се появи надписа "EMPTY GROUNDS CONTAINER" (изпразнете контейнера за утайка), трябва той да се изпразни и почисти. Докато не се почисти контейнера за утайка (A10), машината не може да приготвя кафе. Устройството сигнализира необходимостта от изпразване на контейнера, въпреки че той не е пълен, ако са изминали 72 часа след първото приготвяне (за да може отброяването на 72 часа да бъде извършено правилно, машината никога не трябва да бъде изключвана от електрическата мрежа).

Внимание! Опасност от изгаряне

При приготвяне на няколко напитки капучино една след друга, металната поставка за чаши (A11) се затопля. Изчакайте да изстине, преди да я пипате и я хващайте само за предната част.

За извършване на почистването (при включена машина):

- Извадете ваничката за събиране на капки (A14) (фиг. 24), изпразнете я и я почистете.
- Изпразнете и старателно почистете контейнера за утайката от кафе (A10), като внимавате да се отстранят всички остатъци, които може да са се насложили върху дъното: четката от комплекта (C5) е оборудвана с шпакла, подходяща за тази операция.
- Проверете ваничката за конденз (A21) (червена на цвят) и ако е пълна я изпразнете.

Внимание!

При изваждане на ваничката за събиране на капки, е задължително винаги да се изпразва контейнера за утайка от кафе, дори и когато не е пълен до горе. Ако не извършите тази операция, при приготвянето на следващите кафета, контейнерът за утайка от кафе може да се напълни повече от предвиденото и по този начин да доведе до запущване на машината.

14.4 Почистване на ваничката за събиране на капки и почистване на конденз

Внимание!

Ваничката за събиране на капки (A14) има плаващ индикатор (A12) (червен на цвят) за нивото на съдържаната вода (фиг. 25). Преди същия да започне да се показва от ваничката за поставяне на чаши (A11), трябва да изпразните ваничката и я почистете, в противен случай, водата може да прелее и да повреди машината, плота за поставяне или околната зона.

За да извадите ваничката за събиране на капки, процедурата е както следва:

1. Извадете ваничката за събиране на капки и контейнера за утайка от кафе (A10) (фиг. 24);
2. Отстранете поставката за чаши (A11), решетката на ваничката (A13), след това изпразнете ваничката за събиране на капки и контейнера за утайка от кафе и измийте всички компоненти.
3. Проверете ваничката за събиране на конденз, червена на цвят (A21) и ако е пълна я изпразнете;
4. Поставете отново ваничката за събиране на капки, заедно с решетката и контейнера за утайка от кафе.

14.5 Почистване на машината отвътре

Опасност от токов удар!

Преди извършване на някаква операция по почистване на вътрешните части, машината трябва да се изключи (виж "5. Изключване на уреда") и да бъде изключена от електрическата мрежа. Никога не потапяйте машината във вода.

1. Проверявайте редовно (приблизително един път на месец) дали не е замърсена вътрешността на машината (достъпна след изваждане на ваничката за събиране на капки - A14). Ако е необходимо, отстранете остатъците от кафе с четката, включена в доставката (C5) и една гъбичка.
2. Почистете всички наслагвания с прахосмукачка (фиг. 26).

14.6 Почистване на резервоара за вода

1. Почиствайте редовно (поне веднъж в месеца) и при всяка смяна на омекотяващия филтър (C4) (ако е предвиден), резервоара за вода (A16) с влажна кърпа и с малко мек почистващ препарат: почистете старателно преди пълнене и поставете отново резервоара;
2. Свалете филтъра (ако е наличен) и го изплакнете с течаща вода;
3. Поставете филтъра (ако е предвиден), напълнете резервоара с прясна вода и поставете отново резервоара;
4. (Само за модели с омекотяващ филтър) Пригответе около 100 мл топла вода, за да активирате филтъра.

14.7 Почистване на дюзите на струйника за кафе

1. Почиствайте редовно дюзите за изтичане на кафе (A8), като използвате гъба или кърпа (фиг. 27A);
2. Проверете дали отворите на струйника за кафе са запушени. Ако се налага отстранете остатъците от кафе, с помощта на клечка за зъби (фиг. 27B).

14.8 Почистване на фунията за въвеждане на смяно кафе

Проверявайте периодично (поне веднъж в месеца) дали фунията за поставяне на предв.смяно кафе (A4) е запушена. Ако се налага, отстранете остатъците от кафе с четката (C5), включена в доставката.

14.9 Почистване на инфузора

Инфузорът (A19) трябва да се почиства поне веднъж на месец.

Внимание!

Инфузорът не може да се изважда, когато машината е включена.

1. Проверете дали машината е изпълнила правилно изключването (виж раздел "5. Изключване на уреда");
2. Извадете резервоара за вода (A16) (фиг.2);
3. Отворете люка на инфузора (A18) (фиг. 28) разположен от дясната страна;
4. Натиснете навътре двата цветни бутона за откъчане и едновременно с това издърпайте инфузора навън (фиг. 29);
5. Потопете инфузора за около 5 минути във вода, след което го изплакнете под течаща вода;

Внимание!

ИЗПЛАКВАЙТЕ САМО С ВОДА

Без почистващи препарати - Без миялни машини

6. С помощта на четката (C5), почистете наличните остатъци от кафе от седалището на инфузора, видими от люка на инфузора;
7. След почистването, поставете отново инфузора, като го пхнете в приставката (фиг. 28); натиснете върху надписа PUSH (НАТИСНИ) докато чуete щракване на езичето;

Забележка!

Ако е трудно поставянето на инфузора, трябва (преди поставянето) да го нагласите на правилния размер, като го натиснете едновременно в долната и горната страна, както е показано на фиг. 31.

8. След поставянето, проверете дали двата цветни бутона са изскочили навън (фиг. 32);
9. Затворете люка за обслужване на инфузора;

10. Поставете отново резервоара за вода.

14.10 Почистване на контейнера за мляко

За да се поддържа ефикасно устройството за разпенване на мляко, почиствайте контейнера за мляко (D), както е описано по-долу, на всеки два дни:

1. Свалете капака (D2);
2. Извадете тръбата за изтичане на мляко (D5) и тръбата за засмукване (D4) (фиг. 33);
3. Въртете по посока обратна на часовниковата стрелка регулатора за пяна (D1) до позицията "INSERT (ПОСТАВИ)" (фиг. 33) и го измъкнете нагоре;

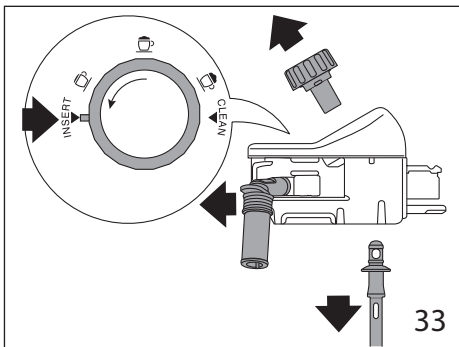

4. Измийте внимателно всички компоненти с топла вода и деликатен почистващ препарат. **Възможно е да се мият в миялна машина всички компоненти, като се поставят върху горния кош на миялната машина.**

Обърнете специално внимание, дали върху улея и върху каналчето, разположено под ръкохватката (фиг. 34), няма налични остатъци от мляко; евентуално остържете каналчето с клечка за зъби;

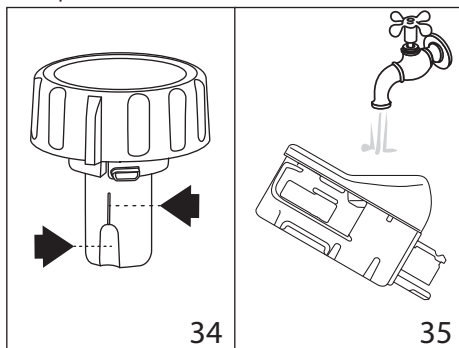

5. Изплакнете отвътре седалището на регулатора за пяна с течаша вода (фиг. 35);
6. Проверете също дали тръбата за засмукване и тръбата за приготвяне да не са запушени със остатъци от мляко;

7. Монтирайте отново ръкохватката, като я поставите така, че да съвпада с надписа "INSERT (ПОСТАВИ)", тръбата за подаване и тръбата за засмукване на млякото;
8. Поставете отново капака на контейнера за мляко (D3).

14.11 Почистете дюзата за топла вода/пара

Почистете дюзата (A9) след всяко приготвяне на мляко с една гъба, отстранете остатъците от мляко от уплътненията (фиг. 21).

15. ОТСТРАНЯВАНЕ НА КОТЛЕН КАМЪК

Внимание!

- Преди употреба, прочетете инструкциите и етикета на препарата за отстраняване на котлен камък, посочени върху опаковката на самия препарат за отстраняване на котлен камък.
- Препоръчва се използване само на препарат за почистване на котлен камък De'Longhi. Използването на неподходящи препарати за отстраняване на котлен камък и нередовно почистване, може да доведе до дефекти, непокрити от гаранция на производителя.

Отстранете котления камък на машината, когато на дисплея (B1) се появи "DESCALING NEEDED" (НЕОБХОДИМО ОТСТРАНЯВАНЕ НА КОТЛЕН КАМЪК) - OK TO START (OK ЗА СТАРТ) (~45min) : ако желаете да пристъпите веднага към отстраняването на котления камък, натиснете съответния селектор за избор (B2) "OK✓" и следвайте операциите от точка 3.

За да отложите отстраняването на котления камък за друг момент, натиснете селектора за избор (B2), съответстващ на "ESC": на дисплея символът  напомня, че е необходимо да се извърши отстраняване на котлен камък. (Съобщението ще бъде представяно при всяко включване). За да влезете в менюто за отстраняване на котлен камък:

1. Натиснете селектора за избор, (B2) съответстващ на символа  (B5) за да влезете в менюто;

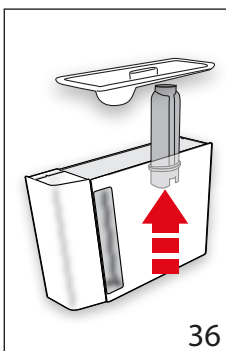

2. Натиснете селектора в съответствие на "DECALE " (отстраняване на котлен камък) и следвайте инструкциите на дисплея;
3. "REMOVE WATER SOFTENER FILTER" ("ОТСТРАНЕНЕ ФИЛТЪРА ЗА ВОДА" (фиг. 36); измъкнете резервоара за вода (A16), отстранете филтъра за вода (C4) (ако е наличен), изпразнете

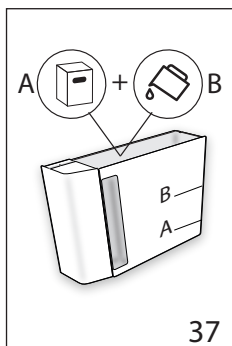

37

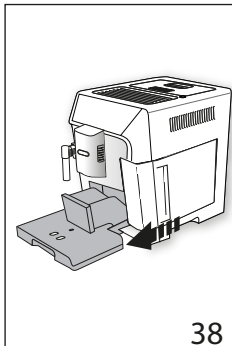

38

резервоара за вода. Натиснете селектора на дисплея, съответстващ на "NEXT>";

4. "DESCALER (LEVEL A) AND WATER (LEVEL B)" (ПРЕПАРАТ ЗА ОТСТРАНЯВАНЕ НА КОТЛЕН КАМЪК (НИВО А) И ВОДА (НИВО В)) (фиг. 37); Налейте в резервоара за вода препарат за отстраняване на котлен камък до ниво А (отговарящо на една опаковка от 100 мл) отбелязано от вътрешната страна на резервоара; след това допълнете вода (един литър) до достигане на нивото В; поставете отново резервоара за вода. Натиснете селектора на дисплея, съответстващ на "NEXT>";

5. "EMPTY DRIP TRAY" (изпразнете ВАНИЧКАТА ЗА СЪБИРАНЕ НА КАПКИ) (фиг. 38):
6. Отстранете, изпразнете и поставете отново ваничката за събиране на капки (A14) и контейнера за утайка (A10). Натиснете селектора на дисплея, съответстващ на "NEXT>";
7. "POSITION 2I CONTAINER, OK TO START" (ПОЗИЦИОНИРАЙТЕ СЪД 2I, ОК ЗА ДА ЗАПОЧНЕТЕ):

Поставете под струйника за топла вода/пара (C6) и под струйника за кафе (A8) един празен съд с минимален капацитет от 2 литра (фиг. 7);

Внимание! Опасност от изгаряне

От струйника за топла вода/пара и от струйника за кафе изтича топла вода, съдържаща киселини. Обърнете внимание да не влизате в контакт с тази течност.

8. Натиснете селектора за избор, съответстващ на "OK ✓" за да потвърдите въвеждането на разтвора за отстраняване на котлен камък. На дисплея се визуализира "DESCALING UNDERWAY, PLEASE WAIT" („В ПРОЦЕС НА ОТСТРАНЯВАНЕ НА КОТЛЕН КАМЪК, МОЛЯ, ИЗЧАКАЙТЕ): програмата за отстраняване на котлен камък се активира и разтворът за отстраняване на котлен камък изтича, както от струйника за топла вода/пара, така и от дюзата за кафе, като извършва автоматично на интер-

вали, поредица от изплаквания, за да отстрани остатъците от котлен камък от вътрешността на машината;

След около 25 минути, уредът прекъсва отстраняването на котлен камък;

9. "RINSE AND FILL WATER TANK UP TO MAX LEVEL" (ИЗПЛАКНЕТЕ И НАПЪЛНЕТЕ С ВОДА ДО НИВО MAX) (фиг. 4): уредът сега е готов за един процес на изплакване с прясна вода. Изпразнете контейнера, използван за събиране на разтвора за отстраняване на котлен камък, извадете резервоара за вода, изпразнете го, изплакнете го с течаща вода, напълнете го до ниво MAX с прясна вода и го поставете в машината;
10. "POSITION 2I CONTAINER PRESS OK TO START RINSING" (ПОЗИЦИОНИРАЙТЕ СЪД 2I, ОК ЗА ДА ЗАПОЧНЕ ИЗПЛАКВАНЕТО)): Поставете изпразнен контейнера, използван за събиране на разтвора за отстраняване на котлен камък под струйника за кафе и струйника за топла вода/пара (фиг. 7) и натиснете селектора за избор, съответстващ на "OK ✓";
11. Топлата вода изтича първа от струйника за кафе и в последствие от струйника за топла вода/пара и дисплеят визуализира "RINSING UNDERWAY" (ИЗПЛАКВАНЕ В ПРОЦЕС);
12. Когато водата в резервоара свърши, изпразнете съда, използван за събиране на водата от промиване;

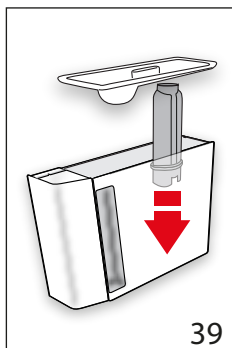

39

13. (Ако филтърът е инсталиран) "INSERT FILTER INTO ITS HOUSING" (ПОСТАВЕТЕ ФИЛТЪРА В СЪОТВЕТНОТО СЕДАЛИЩЕ) (фиг. 39). Натиснете селектора за избор, съответстващ на "NEXT>" и извадете резервоара с вода, поставете отново, ако преди това е бил свален омекотяващия филтър;

14. "RINSE AND FILL WATER TANK UP TO MAX LEVEL" (ИЗПЛАКНЕТЕ И НАПЪЛНЕТЕ С ВОДА ДО НИВО MAX) (фиг. 4): Напълнете резервоара до ниво MAX с прясна вода;
15. "INSERT WATER TANK" (ПОСТАВЕТЕ РЕЗЕРВОАРА ЗА ВОДА) (фиг.5): Поставете отново резервоара за вода;
16. "POSITION 2I CONTAINER UNDER SPOUTS, OK TO START RINSING" (ПОЗИЦИОНИРАЙТЕ СЪД 2I, ОК ЗА ДА ЗАПОЧНЕ ИЗПЛАКВАНЕТО): Поставете изпразнен контейнера, използван за събиране на разтвора за отстраняване на котлен камък под струйника за топла вода/пара (фиг. 7) и натиснете селектора за избор, съответстващ на "OK ✓";

17. Топлата вода изтича от струйника за топла вода/пара и дисплеят визуализира "RINSING UNDERWAY, PLEASE WAIT" (ИЗПЛАКВАНЕ В ПРОЦЕС, МОЛЯ, ИЗЧАКАЙТЕ);
18. "EMPTY DRIP TRAY" (ИЗПРАЗНЕТЕ ВАНИЧКАТА ЗА СЪБИРАНЕ НА КАПКИ) (фиг. 38): След края на второто изплакване, отстранете, изпразнете и поставете отново ваничката за събиране на капки (A14) и контейнера за утайка (A10): натиснете селектора за избор, съответстващ на "NEXT>";
19. "DESCALE COMPLETE" (ОТСТРАНЯВАНЕТО НА КОТЛЕН КАМЪК Е ЗАВЪРШЕНО): натиснете съответния селектор а "OK ✓";
20. "FILL TANK WITH FRESH WATER" (НАПЪЛНЕТЕ РЕЗЕРВОАРА С ПРЯСНА ВОДА): изпразнете съда, използван за събиране на водата от изплакване, измъкнете и допълнете резервоара за вода с прясна вода до нивото MAX и го поставете отново в машината.

Операцията за отстраняване на котлен камък е завършена.

Важно!

- Ако цикълът за отстраняване на котлен камък не завърши правилно (пр. липса на захранване с електроенергия), е препоръчително да бъде повторен цикъла;
- Нормално е, след извършване на цикъла за отстраняване на котлен камък, да има вода в контейнера за утайка от кафе (A10).
- Уредът изисква трето изплакване, в случай, в който резервоарът за вода не е пълен до ниво max: това е необходимо за да се гарантира, е няма наличен препарат за отстраняване на котлен камък във вътрешните вериги на уреда. Преди да стартирате промиване, не забравяйте да изпразните ваничката за събиране на капки;
- Евентуалното запитване, от страна на машината, на два много близки цикъла за отстраняване на котлен камък, трябва да се счита за нормално, като следствие на усъвършенстваната система за контрол, вградена в машината.

16. ПРОГРАМИРАНЕ НА ТВЪРДОСТА НА ВОДАТА

Съобщението "DESCALING NEEDED - OK TO START (~45MIN)

 (необходимо почистване на котлен камък - OK за старт (~45min)), се появява след предварително определен период на работа, който зависи от твърдостта на водата.

Фабрично машината е настроена на "4-ТО НИВО" на твърдост. По желание, е възможно да се програмира машината, въз основа на реалната твърдост на използваната в различните региони вода, като по този начин се намалява





честотата на изпълнение на операцията за отстраняване на котлен камък.

16.1 Измерване на твърдостта на водата

1. Извадете от опаковката, включената в доставката реактивната тестова лентичка "TOTAL HARDNESS TEST" (ОБЩ ТЕСТ ЗА ТВЪРДОСТ) (C1) приложена към инструкциите на английски език.
2. Потопете цялата лентичка в чаша с вода за около една секунда.
3. Извадете лентичката от водата и я изтръскайте леко. След около една минута се образуват 1, 2, 3 или 4 квадратчета с червен цвят, в зависимост от твърдостта на водата, всеки квадрат отговаря на една 1 ниво.



16.2 Задаване на твърдостта на водата

1. Натиснете селектора за избор (B2) съответстващ на символа  (B5) за да влезете в менюто;
2. Прехвърлете опциите на менюто натискайки селектора за избор съответстващ на "NEXT>" до визуализиране на  "WATER HARDNESS" (ТВЪРДОСТ НА ВОДАТА);
3. Натиснете селектора за избор съответстващ на  "WATER HARDNESS" (ТВЪРДОСТ НА ВОДАТА);
4. "АКТУАЛНА ТВЪРДОСТ НА ВОДАТА ПОДЧЕРТАНА": Натиснете селектора за избор съответстващ на желаното ниво (Ниво 1 = мека вода; Ниво 4 = много твърда вода);
4. Натиснете селектора съответстващ на  "ESC" за да се върнете към началната страница.

В този момент машината е препрограмизирана съгласно новата настройка за твърдостта на водата.



17. ОМЕКОТЯВАЩ ФИЛТЪР

Някои модели са оборудвани с филтър за омекотяване на водата (C4): ако вашият модел не е снабден, ние ви препоръчваме да го закупите от оторизиран център за техническо обслужване De'Longhi.

За правилно използване на филтъра, следвайте указанията посочени по-долу.

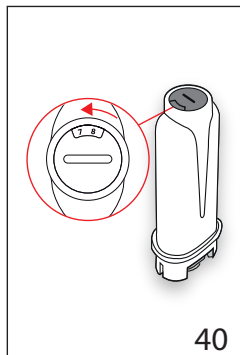
17.1 Монтиране на филтъра



1. Извадете филтъра (С4) от опаковката;
2. Натиснете селектора за избор (B2) съответстващ на символа  (B5) за да влезете в менюто;
3. Прехвърлете опциите на менюто натискайки селектора за избор съответстващ на "NEXT>" до визуализиране на "WATER FILTER" ("ФИЛТЪР ЗА ВОДА");
4. Натиснете стрелката за избор съответстваща на  "WATER FILTER" (ФИЛТЪР НА ВОДА);
5. "TURN DATE INDICATOR TO NEXT 2 MONTHS" (ЗАВЪРТЕТЕ ДАТНИКА ДО СЛЕДВАЩИТЕ 2 МЕСЕЦА) (фиг. 40): завъртете диска на датата, докато се визуализират следващите 2 месеца на употреба. Натиснете селектора за избор съответстващ на "NEXT>"

Важно:

Филтърът има трайност два месеца, ако уредът е използван нормално, ако машината не се използва с монтирания филтър, той има трайност максимум 3 седмици.

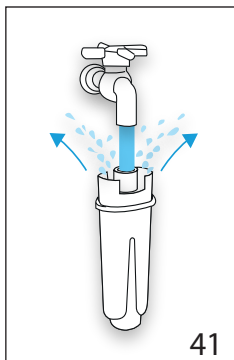

6. "RUN WATER INTO FILTER HOLE UNTIL IT COMES OUT" (ПУСНЕТЕ ДА ТЕЧЕ ВОДА В ОТВОРА НА ФИЛТЪРА ДОКАТО ПРЕЛЕЕ) (фиг. 41): За активиране на филтъра, пуснете през отвора на филтъра вода от чешмата, както е показано на фигурата, докато водата започне да изтича от страничните отвори за повече от една минута. Натиснете селектора за избор съответстващ на "NEXT>"
7. Извадете резервоара (A16) на машината и го напълнете с вода.
8. "IMMERSE FILTER TO EXPEL AIR BUBBLES" (ПОТОПЕТЕ ФИЛТЪРА ЗА ДА ИЗЛЕЗЕ ВЪЗДУХА) (фиг. 42): Поставете филтъра в резервоара за вода и го потопете напълно за около десет секунди, накланяйки го леко за да се по-

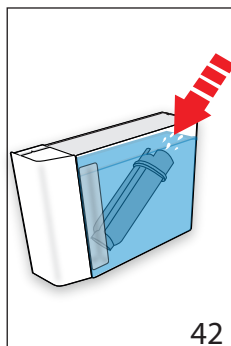



9. воли извеждането на мехурчетата въздух. Натиснете селектора за избор съответстващ на "NEXT>";
9. "INSERT FILTER IN HOUSING" (ПОСТАВЕТЕ ФИЛТЪРА В СЕДАЛИЩЕТО): Поставете филтъра в съответното седалище (A17 - фиг. 39) и го натиснете докрай. Натиснете селектора за избор съответстващ на "NEXT>";
10. "INSERT WATER TANK" (ПОСТАВЕТЕ РЕЗЕРВОАРА ЗА ВОДА): Затворете резервоара с капака (A15), след което поставете резервоара в машината (фиг. 5);
11. "POSITION 0.5L CONTAINER, OK TO ENABLE FILTER" (Позиционирайте съда 0,5л, натиснете ОК ЗА ДА АКТИВИРАТЕ ФИЛТЪРА) (фиг. 7): позиционирайте съда под струйника за топла вода/пара (С6) и натиснете "OK✓" : приготвянето започва и се прекъсва автоматично.

В този момент филтърът е активиран и може да се продължи употреба на машината.

17.2 Смяна на филтъра

Заменете филтъра (С4) когато на дисплея (В) се появи "REPLACE WATER FILTER, PRESS OK TO START" (ЗАМЕНЕТЕ ФИЛТЪРА ЗА ВОДА, НАТИСНЕТЕ ОК ЗА ДА ЗАПОЧНЕТЕ) : ако желаете да пристъпите веднага към замяна, натиснете селектора за избор, съответстващ на "OK✓" и следвайте операциите от точка 5.

За да отложите замяната за друг момент, натиснете селектора за избор "ESC": на дисплея символът  напомня, че е необходимо да се замени филтъра. За извършване на смяната, процедирайте по следния начин:

1. Извадете резервоара (A16) и изразходения филтър;
2. Извадете новия филтър от опаковката;
3. Натиснете дисплея (B2) съответстващ на символа  (B5) за да влезете в менюто;
4. Натиснете селектора на дисплея, съответстващ на  "WATER FILTER" (ФИЛТЪР ЗА ВОДА);
5. Натиснете стрелката за избор съответстваща на "REPLACE WATER FILTER" (заменете ФИЛТЪР НА ВОДА);
6. Пристъпете към операциите, илюстрирани в предходния параграф от точка 5.





В този момент филтърът е активиран и може да се продължи употреба на машината.

Важно!

След изминаване на периода от два месеца (вижте датника), или ако уредът не се използва в продължение на 3 седмици, пристъпете към сваляне на филтъра, дори машината още да не го изисква.

17.3 Сваляне на филтъра

Ако желаете да продължите да използвате уреда без филтър (С4), е необходимо да го отстраните, и да сигнализирате свалянето. Проледирайте както следва:

1. Извадете резервоара (А16) и изразходения филтър;
2. Натиснете селектора (В2) съответстващ на символа  (В5) за да влезете в менюто;
3. Натиснете селектора на дисплея, съответстващ на  WATER FILTER" (ФИЛТЪР ЗА ВОДА);
4. Натиснете селектора на дисплея, съответстващ на "REMOVE WATER FILTER" (ОТСТРАНЕТЕ ФИЛТЪРА ЗА ВОДА) .
5.  CONFIRM FILTER REMOVAL (ПОТВЪРЖДАВА ОТСТРАНЯВАНЕТО НА ФИЛТЪРА): натиснете селектора за избор съответстващ на "OK✓" (ако обаче желаете да се върнете към меню настройки, натиснете селектора за избор съответстващ на "ESC");
6.  "FILTER REMOVED" ИЗВЪРШЕНО ОТСТРАНЯВАНЕ НА ФИЛТЪР": уредът е запазил промяната. Натиснете "OK✓" за да се върнете към началната страница.

Важно!



След изминаване на периода от два месеца (вижте датника), или ако уредът не се използва в продължение на 3 седмици, пристъпете към сваляне на филтъра, дори машината още да не го изисква.

18. ТЕХНИЧЕСКИ ДАННИ

Напрежение:	220-240 V ~ 50-60 Hz макс. 10 A
Мощност:	1450 W
Налягане:	1,9 MPa (19 bar)
Капацитет на резервоара за вода:	2 l
Размери ШхДхВ:	260x470x360 mm
Дължина на захранващ кабел:	1200 mm
Тегло:	11,4 kg
Макс. вместимост на контейнера за кафе на зърна:	380 g
Честотна лента:	2400 - 2483,5 MHz
Максимална предавателна мощност:	10 mW

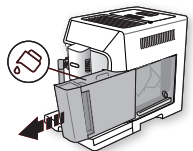

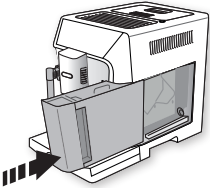
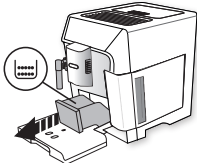
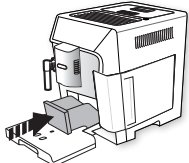
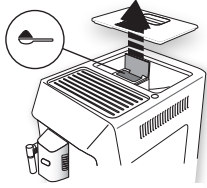
19. СЪОБЩЕНИЯ, ВИЗУАЛИЗИРАНИ НА ДИСПЛЕЯ



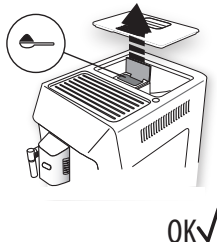
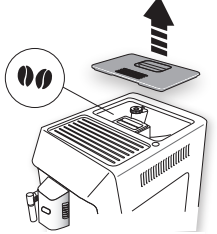
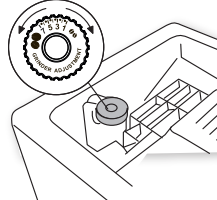

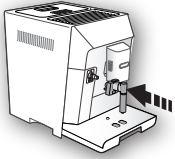
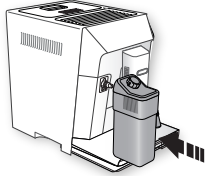
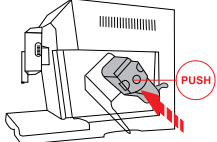

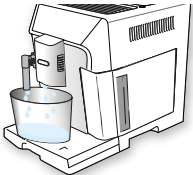
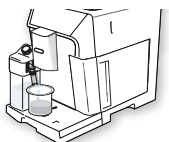

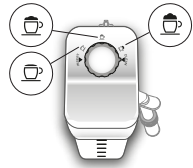

ВИЗУАЛИЗИРАНО СЪОБЩЕНИЕ	ВЪЗМОЖНА ПРИЧИНА	РЕШЕНИЕ
FILL WATER TANK WITH FRESH WATER (НАПЪЛНЕТЕ РЕЗЕРВОАРА С ПРЯСНА ВОДА) 	Водата в резервоара (А16) не е достатъчна.	Напълнете резервоара за вода и/или го поставете правилно, като натиснете докрай, докато чуете прищракване.





В И З У А Л И З И Р А Н О СЪОБЩЕНИЕ	ВЪЗМОЖНА ПРИЧИНА	РЕШЕНИЕ
<p>INSERT WATER TANK (ПОСТАВЕТЕ РЕЗЕРВОАРА ЗА ВОДА)</p> 	<p>Резервоарът (A16) не е поставен правилно.</p>	<p>Поставете правилно резервоара като го натиснете до край.</p>
<p>EMPTY GROUNDS CONTAINER (ИЗПРАЗНЕТЕ КОНТЕЙНЕРА ЗА УТАЙКА)</p> 	<p>Контейнерът за утайка (A10) за кафе е пълен.</p>	<p>Изпразнете контейнера за утайка от кафе и ваничката за събиране на капки (A14) и извършете почистване, след което ги поставете обратно. Важно: при изваждане на ваничката за събиране на капки, е задължително винаги да се изпразва контейнера за утайка от кафе, независимо дали е пълен до горе. Ако не се извърши тази операция, при приготвянето на следващите кафета, контейнерът за отработено кафе може да се напълни повече от предвиденото и по този начин да доведе до запушване на машината.</p>
<p>ПОСТАВЕТЕ КОНТЕЙНЕРА ЗА УТАЙКА</p> 	<p>След почистването не е поставен контейнера за утайка (A10).</p>	<p>Извадете ваничката за събиране на капки (A14) и поставете контейнера за утайка от кафе.</p>
<p>ADD GROUND COFFEE MAX (МАСИПЕТЕ СМЯНО КАФЕ MAX). ONE MEASURE (ЕДНА МЕРИТЕЛНА ЛЪЖИЧКА)</p>  <p></p>	<p>Избрана е функцията “предв.смяно кафе”, но не е поставено предв.смяно кафе във фунията (A4).</p>	<p>Поставете предв.смяно кафе във фунията (фиг. 12) и повторете приготвянето</p>

ВИЗУАЛИЗИРАНО СЪОБЩЕНИЕ	ВЪЗМОЖНА ПРИЧИНА	РЕШЕНИЕ
<p>ADD GROUND COFFEE MAX (СИПЕТЕ СМЛЯНО КАФЕ MAX.) (ONE MEASURE) ЕДНА МЕРИТЕЛНА ЛЪЖИЧКА</p>  <p>OK ✓</p>	<p>Поискано е кафе LONG (ДЪЛГО) с предв. смляно кафе</p>	<p>Поставете предв.смляно кафе във фунията (A4) (фиг. 12) и натиснете селектора за избор, съответстващ на "OK ✓" за да продължите и да завършите приготвянето.</p>
<p>FILL BEANS CONTAINER (НАПЪЛНЕТЕ СЪДА ЗА КАФЕ НА ЗЪРНА)</p>  <p>ESC</p>	<p>Кафето на зърна е свършило.</p> <p>Фунията (A4) за предв.смляно кафе е запушена.</p>	<p>Напълнете контейнера с кафе на зърна (A3 - фиг. 10).</p> <p>Изпразнете фунията с помощта на четка (C5), според описаното в пар. "14.8 Почистване на фунията за въвеждане на смляно кафе".</p>
<p>GROUND TOO FINE (МЕЛИ ПРЕКАЛЕНО СИТНО.) ADJUST MILL (НАСТРОЙКА НА МЕЛАЧКА)</p>  <p>ESC</p>	<p>Смилането е много фино и затова кафето изтича много бавно или въобще не изтича.</p> <p>Ако е наличен филтър за омекотяване на водата (C4), може да е бил освободен въздушен мехур във веригата, който да е блокирал приготвянето.</p>	<p>Повторете приготвянето на кафе и завъртете регулатора за смилането (A5) (фиг. 9) с една степен към цифрата 7 по посока на часовниковата стрелка, докато мелачката за кафе функционира. Ако след приготвяне на 2 кафета, изтичането продължава да бъде много бавно, повторете операцията като преместите регулатора с още една степен (пар. "7.5 Регулиране на кафемелачка"). Ако проблемът продължава, проверете, дали резервоарът за вода (A16) е поставен докрай.</p> <p>Поставете струйника за топла вода/пара (C6) в машината и подайте малко вода, докато потокът се регулира.</p>

В И З У А Л И З И Р А Н О СЪОБЩЕНИЕ	ВЪЗМОЖНА ПРИЧИНА	РЕШЕНИЕ
<p>ИЗБОР SELECT A Milder TASTE (ПО-ЛЕК ВКУС) OR REDUCE COFFEE AMOUNT (ИЛИ НАМАЛЕТЕ ДОЗАТА КАФЕ)</p>  <p>←ESC</p>	<p>Използвано е прекалено много кафе.</p>	<p>Изберете по-лек аромат, натискайки селектора за избор (B2), съответстващ на "AROMA" (АРОМА) (B10) или намалете количеството на смяното кафе (максимум 1 мерителна лъжица).</p>
<p>ПОСТАВЕТЕ СТРУЙНИКА ЗА ВОДА</p> 	<p>Струйникът за вода (C6) не е поставен или е лошо поставен</p>	<p>Поставете струйника за вода, избутвайки го до долу.</p>
<p>INSERT MILK CONTAINER (ПОСТАВЕТЕ КОНТЕЙНЕРА ЗА МЛЯКО)</p> 	<p>Контейнерът за мляко (D) не е поставен правилно.</p>	<p>Поставете контейнера за мляко избутвайки го докрай (фиг. 17).</p>
<p>INSERT INFUSER ASSEMBLY (ПОСТАВЕТЕ ГРУПАТА НА ИНФУЗОРА)</p> 	<p>След почистването не е поставен инфузора (A19).</p>	<p>Поставете инфузора, както е описано в пар. "14.9 Почистване на инфузора".</p>

В И З У А Л И З И Р А Н О СЪОБЩЕНИЕ	ВЪЗМОЖНА ПРИЧИНА	РЕШЕНИЕ
<p>WATER CIRCUIT EMPTY (ПРАЗНА ВЕРИГА) PRESS OK TO START (НАТИСНЕТЕ ОК ЗА ДА ЗАПОЧНЕТЕ)</p>  <p>OK✓</p>	<p>Хидравличната верига е празна</p>	<p>Натиснете селектора съответстващ на "OK✓" и пуснете вода през струйника (C6): приготвянето се прекъсва автоматично. Ако проблемът продължава, проверете, дали резервоарът за вода (A16) е поставен докрай.</p>
<p>PRESS OK TO CLEAN OR TURN DIAL (натиснете ok за clean (почистване) или завъртете бутона)</p>  <p>OK✓</p>	<p>Поставен е контейнера за мляко с регулатор за пяна (D1) в позиция "CLEAN" ("ПОЧИСТВАНЕ").</p>	<p>Ако желаете да пристъпите към функцията CLEAN (ПОЧИСТВАНЕ), натиснете селектора, съответстващ на "OK✓", или завъртете бутона на регулатора за пяна в една от позициите на мляко.</p>
<p>TURN FROTH IN POSITION CLEAN (ЗАВЪРТЕТЕ РЕГУЛАТОРА В ПОЗИЦИЯ CLEAN (ПОЧИСТВАНЕ))</p>  <p>ESC</p>	<p>Току що е приготвено мляко и затова трябва да се извърши почистване на вътрешните тръби на контейнера за мляко (D).</p>	<p>Завъртете регулатора за пяна (D1) в позиция CLEAN (ПОЧИСТВАНЕ) (фиг. 19).</p>
<p>TURN FORTH ADJUSTMENT DIAL (РЪКОХВАТКА ЗА РЕГУЛИРАНЕ НА ПЯНА)</p> 	<p>Поставен е контейнера за мляко с регулатор за пяна (D1) в позиция "CLEAN" ("ПОЧИСТВАНЕ").</p>	<p>Завъртете бутона за пяна върху позицията, съответстваща на желаната пяна.</p>

В И З У А Л И З И Р А Н О СЪОБЩЕНИЕ	ВЪЗМОЖНА ПРИЧИНА	РЕШЕНИЕ
<p>DESCALING NEEDED (НЕОБХОДИМО Е ОТСТРАНЯВАНЕ НА КОТЛЕН КАМЪК) PRESS OK TO START (~45MIN) (НАТИСНЕТЕ ОК ЗА ДА ЗАПОЧНЕТЕ) (~40MIN)</p>  <p> ESC OK </p>	<p>Показва, че трябва да се извърши почистване на машината от котлен камък.</p>	<p>Натиснете селектора съответстващ на "OK✓" за да започне отстраняването на котления камък или " ESC" ако възнамерявате да го извършите в друг момент. Трябва възможно най-скоро да се извърши почистване от котлен камък, съгласно описаното в разд. "15. Отстраняване на котлен камък".</p>
<p>REPLACE WATER SOFTENER FILTER (СМЕНЕТЕ ФИЛТЪРА ЗА ВОДА) PRESS OK TO START (НАТИСНЕТЕ ОК ЗА ДА ЗАПОЧНЕТЕ)</p>  <p> ESC OK </p>	<p>Омекотяващият филтър (C4) е изразходен.</p>	<p>Натиснете селектора, съответстващ на "OK✓" за да замените филтъра или да го отстраните, или ESC ако възнамерявате да до извършите в друг момент. Следвайте инструкциите на разд. "17. Омекотяващ филтър".</p>
<p>GENERAL ALARM (ОБЩА АЛАРМА): USER MANUAL / APP (КОНСУЛТИРАЙТЕ РЪКОВОДСТВОТО / APP)</p> 	<p>Вътрешността на машината е много замърсена.</p>	<p>Почистете внимателно машината, както е описано в разд. "14. Почистване". Ако след почистването, машината продължава да извежда съобщението, се обърнете към център за техническо обслужване.</p>
	<p>Напомня, че трябва да се извърши почистване на машината от котлен камък и/или да се замени филтъра (C4).</p>	<p>Трябва възможно най-скоро да се извърши почистване от котлен камък, съгласно описаното в разд. "15. Отстраняване на котлен камък" и/или заменете филтъра или го извадете, следвайки инструкциите от раздел "17. Омекотяващ филтър".</p>
	<p>Напомня, че е необходимо да се пристъпи към почистване на вътрешните канали на съда за мляко (D).</p>	<p>Завъртете регулатора за пяна (D1) в позиция CLEAN (ПОЧИСТВАНЕ) (фиг. 19).</p>
	<p>Напомня, че трябва да се замени филтъра (C4).</p>	<p>Сменете филтъра или го извадете, следвайки инструкциите от разд. "17. Омекотяващ филтър".</p>

ВИЗУАЛИЗИРАНО СЪОБЩЕНИЕ	ВЪЗМОЖНА ПРИЧИНА	РЕШЕНИЕ
	Напомня, че трябва да се извърши почистване на машината от котлен камък.	Трябва възможно най-скоро да се извърши почистване от котлен камък, съгласно описаното в разд. "15. Отстраняване на котлен камък". Евентуалното запитване, от страна на машината, на два много близки цикъла за отстраняване на котлен камък, трябва да се счита за нормално, като следствие на усъвършенстваната система за контрол, вградена в машината.
	Показва, че режим енергоспестяване е активиран.	За да деактивирате енергоспестяване, процедирайте, както е описано в пар. "6.6 Енергоспестяване  ".
	Показва, че машината е свързана чрез bluetooth с едно устройство.	
CLEANING UNDERWAY (В ПРОЦЕС НА ПОЧИСТВАНЕ) PLEASE WAIT (МОЛЯ, ИЗЧАКАЙТЕ)	Устройството открива замърсяване във вътрешността.	Изчакайте, докато устройството се върне в готовност за употреба и отново изберете желаната напитка. Ако проблемът продължава, свържете се с вашия Оторизиран Обслужващ Център.

20. ОТСТРАНЯВАНЕ НА ПРОБЛЕМИ

По-долу са изброени възможните проблеми.















Когато проблемът не може да се разреши по описания начин, трябва да се свържете с Център за Техническо Обслужване.

ПРОБЛЕМ	ВЪЗМОЖНА ПРИЧИНА	РЕШЕНИЕ
Кафето не е топло.	Чашите не са предварително нагрети.	Загрейте чашите, като ги изплаквате с гореща вода (Н.В. може да се използва функцията за гореща вода).
	Инфузорът е изстинал тъй като са изминали 2/3 минути от последното кафе.	Преди да пригответе кафе, промийте инфузора чрез изплакване, използвайки специалната функция (виж пар. "6.1 Изплакване").
	Зададената температура на кафето е ниска.	Настойте от менюто една по-висока температура на кафе (виж пар. "6.7 Температура на кафе").

ПРОБЛЕМ	ВЪЗМОЖНА ПРИЧИНА	РЕШЕНИЕ
Кафето не е плътно и е с малко каймак.	Кафето е много едро смляно.	Завъртете регулатора за смилането (A5) с една степен към цифрата 1, обратно на часовниковата стрелка, докато мелачката за кафе работи (фиг. 9). Завъртайте с по една степен, до достигане на задоволително изтичане. Ефектът се наблюдава едва след приготвянето на 2 кафета (виж пар. "7.5 Регулиране на кафемелачка").
	Кафето не е подходящо.	Използвайте кафе за кафемашини еспресо.
Кафето изтича прекалено бавно или на капки.	Кафето е много фино смляно.	Завъртете ръкохватката за регулиране на смилането (A5) с една степен към цифрата 7 по часовниковата стрелка, докато мелачката за кафе работи (фиг. 9) Завъртайте с по една степен, до достигане на задоволително изтичане. Ефектът се наблюдава едва след приготвянето на 2 кафета (виж пар. "7.5 Регулиране на кафемелачка").
Кафето не тече от едната или от двете дюзи на струйника.	Накрайниците на струйника за кафе (A8) са запушени.	Почистете дюзите с клечки за зъби (фиг. 27B).
Уредът не приготвя кафе	Устройството открива замърсяване във вътрешността: дисплеят визуализира "В процес на почистване".	Изчакайте, докато устройството се върне в готовност за употреба и отново изберете желаната напитка. Ако проблемът продължава, свържете се с вашия Оторизиран Обслужващ Център.
Уредът не се включва	Щепселът не е включен в контакта.	Свържете щепсела към контакта (фиг. 1).
Инфузорът не може да се извади	Изключването не е извършено правилно	Изключете чрез натискане на бутона  (A7) (виж разд. "5. Изключване на уреда").
След извършване на отстраняването на котлен камък, уредът изисква трето изплакване	По време на двата цикъла на изплакване, резервоарът (A16) не е бил напълнен до ниво MAX	Продължете, както се изисква от уреда, като преди това изпразнете ваничката за събиране на капки (A14), за да се предотврати преливане на водата.
Млякото не изтича от тръбата за подаване (D5)	Капакът (D2) на контейнера за мляко (D) е замърсен	Почистете капака за млякото, както е описано в пар. "14.10 Почистване на контейнера за мляко".

ПРОБЛЕМ	ВЪЗМОЖНА ПРИЧИНА	РЕШЕНИЕ
Млякото е с големи мехури или изтича на пръски от тръбата за мляко (D5) или е с малко пяна	Млякото не е достатъчно студено или не е полуобезмаслено или обезмаслено.	Използвайте обезмаслено или полуобезмаслено мляко, с температура от хладилника (около 5°C). Ако не е постигнат желаният резултат, сменете марката на млякото.
	Регулатора за пяна (D1) не е добре регулиран.	Регулирайте съгласно указанията на раздел "8. приготвяне на топли напитки с мляко".
	Капакът (D2) или регулатора на пяна (D1) на контейнера за мляко са замърсени	Почистете капака и ръкохватката на контейнера за мляко, както е описано в пар. "14.10 Почистяване на контейнера за мляко".
	Дюзата за топла вода/пара (A9) е замърсена	Почистете дюзата, както е описано в пар. "14.11 Почистяване на дюзата за топла вода/пара".
Устройството за загряване на чаши е топло, независимо, че е деактивирано	Приготвени са различни напитки в бърза последователност	
Машината не е в употреба и издава шумове или слабо освобождаване на пара на моменти	Машината е готова за употреба или е била изключена скоро и няколко капки конденз падат във вътрешността на още топлия кондензатор	Това явление е част от нормалното функциониране на уреда; за да ограничите явлениято, изпразнете ваничката за събиране на капки.

CUPRINS

1. INTRODUCERE	332
1.1 Litere între paranteze	332
1.2 Probleme și soluții	332
1.3 Descărcați Aplicația!	332
2. DESCRIERE	332
2.1 Descrierea aparatului (pag. 3 - A)	332
2.2 Descrierea paginii principale (fereastra principală) (pag. 2 - B)	332
2.3 Descrierea accesoriilor (pag. 2 - C)	333
2.4 Descrierea recipientului de lapte (pag. 2 - D) ...	333
3.  ÎNAINTE DE PUNEREA ÎN FUNCȚIUNE A APARATULUI	333
4.  PORNIREA APARATULUI	333
5. OPRIREA APARATULUI	333
6.  SETĂRILE MENIULUI	334
6.1 Limpezire	334
6.2 Decalcifiere	334
6.3 Filtru de apă	334
6.4 Valori băuturi	334
6.5 Stingere automată (standby)	334
6.6 Economie energie	335
6.7 Temperatură cafea	335
6.8 Duritate apă	335
6.9 Selectare limbă	335
6.10 Avizare acustică	335
6.11 Iluminare ceașcă	335
6.12 Bluetooth	335
6.13 Setări din fabrică	336
6.14 Statistici	336
6.15 Personalizați profilul	336
7.  PREPARAREA CAFELEI	336
7.1 Selectarea aromei cafelei	336
7.2 Selectarea cantității de cafea	336
7.3 Prepararea cafelei folosind cafea boabe	337
7.4 Pregătirea cafelei utilizând cafea pre-măcinată	337
7.5 Reglarea rășniței	338
7.6 Recomandări pentru o cafea mai fierbinte	338
8.  PREPARAREA BĂUTURILOR CALDE CU LAPTE	338
8.1 Umpleți și cuplați recipientul pentru lapte	338
8.2 Reglați cantitatea de spumă	338
8.3 Prepararea automată a băuturilor pe bază de lapte	339
8.4 Curățarea rezervorului pentru lapte, după fiecare utilizare	339
9.  ALIMENTARE APĂ CALDĂ	339
10.  ALIMENTARE CU ABURI	340
10.1 Recomandări de utilizare a aburului pentru spumarea laptelui	340
10.2 Curățarea duzei de apă caldă/aburi după utilizare	340
12.  PERSONALIZAREA BĂUTURILOR	341
13.  MEMORAREA PROFILULUI PROPRIU	341
14.  CURĂȚARE	341
14.1 Curățarea aparatului	341
14.2 Curățarea circuitului intern al aparatului	342
14.3 Curățarea recipientului pentru zaț	342
14.4 Curățarea tăviței de colectare a picăturilor și de colectare a condensului	342
14.5 Curățarea părților interioare ale aparatului	342
14.6 Curățarea rezervorului de apă	342
14.7 Curățarea orificiilor duzei de cafea	343
14.8 Curățarea pălniei pentru introducerea cafelei măcinată	343
14.9 Curățarea infuzorului	343
14.10 Curățarea recipientului pentru lapte	343
14.11 Curățarea duzei de apă caldă/abur	344
15.  DECALCIFIERE	344
16.  PROGRAMAREA DURITĂȚII APEI	345
16.1 Măsurarea durității apei	345
16.2 Setarea durității apei	345
17.  FILTRU DE DEDURIZARE A APEI	346
17.1 Instalarea filtrului	346
17.2 Înlocuirea filtrului	346
17.3 Scoaterea filtrului	347
18. DATE TEHNICE	347
19.  MESAJE CARE APAR PE AFIȘAJ	347
20.  PROBLEME ȘI SOLUȚII	352

Înainte de a utiliza aparatul, citiți întotdeauna broșura cu instrucțiunile de siguranță.

1. INTRODUCERE

Vă mulțumim pentru că ați ales aparatul automat pentru cafea și cappuccino.

Vă rugăm să accordați câteva minute pentru a citi aceste instrucțiuni de utilizare. În felul acesta veți evita să vă expuneți pericolului sau să produceți daune aparatului.

1.1 Litere între paranteze

Literele dintre paranteze corespund legendei prezentate în Descrierea aparatului (pag. 2-3).

1.2 Probleme și soluții

În caz de probleme, încercați mai întâi să le rezolvați conform avertizărilor prezentate în capitolele "20. Mesaje care apar pe afișaj" și "21 Rezolvarea problemelor".

Dacă aceste instrucțiuni nu sunt de folos, sau pentru lămuriri suplimentare, vă recomandăm să contactați serviciul de asistență clienți, telefonând la numărul indicat în fișa anexată "Asistență clienți".

Dacă țara Dumneavoastră nu se regăsește printre țările din lista din fișă, telefonați la numărul de pe garanție. Pentru eventualele reparații, adresați-vă exclusiv Serviciului de Asistență Tehnică De'Longhi. Adresele sunt enumerate în certificatul de garanție anexat aparatului.

1.3 Descărcați Aplicația!



Datorită App De'Longhi Coffee Link, puteți controla anumite funcții de la distanță.

În cadrul aplicației regăsiți și informații, recomandări, lucruri interesante din lumea cafelei și puteți avea la îndemână toate informațiile privind aparatul Dumneavoastră.



Acest simbol evidențiază funcțiile care se pot controla sau consulta în aplicație.

De asemenea, puteți crea până la maxim 6 noi băuturi, pe care le puteți salva în memoria aparatului Dumneavoastră.

Rețineți:

Verificați dispozitivele compatibile pe "compatibledevices.delonghi.com".

2. DESCRIERE

2.1 Descrierea aparatului (pag. 3 - A)

- A1. Capac recipient boabe
- A2. Capac pânlie cafea pre-măcinată
- A3. Recipient pentru boabe
- A4. Pânlie cafea pre-măcinată
- A5. Buton pentru reglarea gradului de măcinare
- A6. Raft pentru cești
- A7. Tasta : pentru a porni sau a opri aparatul (standby)
- A8. Duză de cafea (cu înălțime reglabilă)
- A9. Duză pentru apă caldă și aburi
- A10. Recipient pentru zăț
- A11. Tavă suport cești
- A12. Indicator nivel apă pentru tăvița colectare picături
- A13. Grătar tavă
- A14. Tăvița colectare picături
- A15. Capac rezervor apă
- A16. Rezervor apă
- A17. Spațiu pentru filtru de dedurizare a apei
- A18. Ușiță infuzor
- A19. Infuzor
- A20. Cablu de alimentare
- A21. Tăvițe de colectare a condensului

2.2 Descrierea paginii principale (fereastra principală) (pag. 2 - B)

- B1. Afișaj
 - B2. Selector
 - B3. Meniu de selectare a băuturilor (altele decât cele cu selecție directă):
 - DOPPIO+
 - AMERICANO
 - 2X ESPRESSO
 - CAPPUCCINO+
 - CAPPUCCINO MIX
 - CAFFELATTE
 - FLAT WHITE
 - ESPRESSO MACCHIATO
 - FUNȚIA CEAI
 - APĂ CALDĂ
 - ABUR;
 - B4. Profiluri programabile (consultați "13. Memorați propriul profil")
 - B5. : meniu de setări ale aparatului
 - B6. : meniu pentru personalizarea setărilor băuturilor
- Băuturi cu selectare directă:**
- B7. Espresso
 - B8. Coffee
 - B9. Long

- B12. Milk (lapte cald)
- B13. Latte macchiato
- B14. Cappuccino
- B10. Aromă selectată (standard sau personalizată)
- B11. Cantitate selectată (standard sau personalizată)

2.3 Descrierea accesoriilor (pag. 2 - C)

- C1. Bandă reactivă "Total Hardness Test" (anexată la pag. 2 din instrucțiunile în limba engleză)
- C2. Doză pentru dozarea cafelei pre-măcinate
- C3. Decalcifiant
- C4. Filtru de dedurizare a apei (*la anumite modele)
- C5. Pensulă pentru curățare
- C6. Duză apă caldă/aburi
- C7. Buton de decuplare a duzei

2.4 Descrierea recipientului de lapte (pag. 2 - D)

- D1. Buton reglare spumă și funcție CURĂȚARE
- D2. Capac recipient lapte
- D3. Recipient lapte
- D4. Tub de preluare a laptelui
- D5. Tub de alimentare cu lapte spumat (reglabil)

3. ÎNAINTE DE PUNEREA ÎN FUNCȚIUNE A APARATULUI

Rețineți!

- La prima utilizare, clățiți cu apă caldă toate accesoriile detașabile, ce urmează să intre în contact cu apa sau cu laptele.
- Eventualele urme de cafea din râșniță se datorează probei de funcționare la care a fost supus aparatul, înainte de introducerea pe piață și sunt o dovadă a atenției deosebite pe care o acordăm produsului.
- Se recomandă să reglați cât mai repede duritatea apei urmând procedura descrisă în capitolul "16. Programarea durității apei".

1. Conectați aparatul la rețeaua electrică (fig. 1).
2. "SELECȚIA LIMBA": Apăsați selectorul (B2) și selectorul corespunzător "NEXT (URMĂTORUL)" până ce va apărea pe afișajul (B1) limba dorită: acum apăsați selectorul corespunzător limbii.

Urmați apoi instrucțiunile indicate pe afișajul aparatului:

3. "UMPLEȚI REZERVORUL CU APĂ PROASPĂTĂ": scoateți rezervorul de apă (A16) (fig. 2), deschideți capacul (A15) (fig. 3), umpleți până la linia MAX (imprimată pe partea interioară a rezervorului) cu apă proaspătă (fig. 4); închideți la loc capacul și apoi introduceți rezervorul de apă în locașul său (fig.5);

4. „INTROD. DUZĂ APĂ”: Verificați dacă duza de apă caldă/aburi (C6) este introdusă pe duza (A9) (fig. 6) și apoi așezați dedesubtul acesteia un recipient (fig. 7) cu capacitatea de cel puțin 100 ml;
5. "CIRCUIT GOL APĂSAȚI OK PENTRU A ÎNCEPE": apăsați selectorul corespunzător "OK ✓" pentru confirmare: aparatul distribuie apă din duză (fig. 7) și apoi se oprește automat.

În acest moment, aparatul este gata pentru a fi utilizat.

Rețineți!

- La prima utilizare, va trebui să preparați 4-5 cappuccino, până când aparatul va începe să dea cele mai bune rezultate.
- La prima utilizare circuitul de apă este gol, din această cauză este posibil ca aparatul să facă mult zgomot: zgomotul se va atenua pe măsură ce se va umple circuitul.
- În timpul preparării primelor 5-6 cappuccino, este normal să auziți zgomotul fierberii apei: acest zgomot se va atenua cu timpul.
- Pentru cea mai bună performanță a aparatului, se recomandă instalarea filtrului dedurizator (C4) urmând instrucțiunile din capitolul "17. Filtru de dedurizare". Dacă modelul dumneavoastră nu este prevăzut cu filtru, îl puteți solicita oricărui Centru de Asistență Autorizat De'Longhi.

4. PORNIREA APARATULUI

Rețineți!

La fiecare pornire, aparatul efectuează automat un ciclu de pre-încălzire și de limpezire, care nu poate fi întrerupt. Aparatul va fi gata de utilizare doar după efectuarea acestui ciclu.

- Pentru a porni aparatul, apăsați tasta  (A7-fig. 8): pe afișaj apare mesajul „ÎNCĂLZIRE ÎN CURS, VĂ RUGĂM AȘTEPTAȚI”.
- După finalizarea fazei de încălzire, aparatul afișează un alt mesaj: "LIMPEZIRE ÎN CURS, VĂ RUGĂM AȘTEPTAȚI"; în acest fel, pe lângă faptul că încălzește recipientul, aparatul asigură circulația apei calde în conductele interne, pentru a le încălzi și pe acestea.

Aparatul ajunge la temperatura optimă atunci când este afișată fereastra principală (pagina principală).

5. OPRIREA APARATULUI

La fiecare oprire, aparatul efectuează un ciclu automat de limpezire, în cazul în care a fost preparată o cafea.

- Pentru a opri aparatul, apăsați tasta  (A7-fig. 8).
- Pe afișaj apare mesajul "OPRIRE ÎN CURS, VĂ RUGĂM AȘTEPTAȚI": dacă este prevăzut, aparatul efectuează limpezirea și apoi se oprește (stand-by).

Rețineți!

Dacă aparatul nu este folosit pentru perioade îndelungate de timp, acesta trebuie deconectat de la rețeaua electrică.

Atenție!

Nu scoateți niciodată ștecherul din priză, decât după ce ați închis aparatul folosind tasta  (standby).



6. SETĂRILE MENIULUI

6.1 Limpezire

Cu ajutorul acestei funcții este posibilă scurgerea apei fierbinți din duza de cafea (A8) și din duza de apă caldă/aburi (C6), dacă este introdusă, pentru a curăța și încălzi circuitul intern al aparatului.

Așezați sub duza de cafea și duza de apă caldă un recipient cu capacitatea de minim 100 ml (fig. 7).

Pentru a activa această funcție, procedați după cum urmează:

1. Apăsați selectorul (B2) corespunzător simbolului  (B5) pentru accesarea meniului;
2. Apăsați selectorul corespunzător  LIMPEZIRII”;
3. După câteva secunde, mai întâi de la distribuitorul de cafea și apoi de la distribuitorul de apă caldă/aburi (dacă este activat), iese apă caldă care curăță și încălzește circuitul intern al aparatului: pe afișaj va apărea mesajul “LIMPEZIRE ÎN CURS, VĂ RUGĂM AȘTEPTAȚI” și o bară de progresie care se umple pe măsură ce are loc prepararea;
4. Pentru a întrerupe limpezirea apăsați selectorul corespunzător “STOP ” sau așteptați întreruperea automată.

Rețineți!

- În cazul unor perioade de neutilizare a aparatului de peste 3-4 zile, se recomandă ca, după repornirea aparatului, să se efectueze 2/3 limpeziri, înainte de utilizarea acestuia;
- Este normal ca după efectuarea acestei funcții, să rămână apă în recipientul pentru zaț (A10).

6.2 Decalcifiere

Pentru instrucțiuni referitoare la îndepărtarea calcarului, a se consulta capitolul “15. Decalcifiere”.







6.3 Filtru de apă

Pentru instrucțiuni referitoare la instalarea filtrului (C4), a se consulta capitolul “17. Filtru dedurizator”.

6.4 Valori băuturi

În această secțiune pot fi consultate setările personalizate și eventual pot fi resetate la setările din fabrică, pentru fiecare băutură în parte.

1. Apăsați selectorul (B2) corespunzător simbolului  (B5) pentru accesarea meniului;

2. Derulați funcțiile meniului apăsând selectorul corespunzător “NEXT (URMĂTORUL)>” până ce veți vedea apărând “ SETĂRI BĂUTURI”;
3. Apăsați selectorul corespunzător “ SETĂRI BĂUTURI”:
4. Pe afișaj este marcat profilul utilizator de referință. Valorile vor fi afișate pe bare verticale: setarea din fabrică este indicată prin simbolul  în timp ce valoarea setată în prezent este marcată prin umplerea barei verticale;
5. Pentru a reveni la meniul de setări, apăsați selectorul corespunzător “ ESC”. Pentru a derula și a vizualiza băuturile, apăsați selectorul corespunzător “NEXT (URMĂTORUL)>”;
6. Pentru a readuce băutura care apare pe afișaj la setările din fabrică, apăsați selectorul corespunzător “ RESET”;
7. “CONFIRMAȚI RESET?”: pentru confirmare, apăsați selectorul corespunzător “OK ✓” (pentru anulare, apăsați selectorul corespunzător “ ESC”);
8. “SETĂRI DIN FABRICĂ CONFIGURATE”: apăsați “OK ✓”.

Băutura este reprogramată la setările din fabrică. Procedați cu celelalte băuturi, sau reveniți la pagina principală apăsând de 2 ori săgeata corespunzător “ ESC”.







Rețineți!

- Pentru a modifica băuturile unui alt profil, vă întoarceți la pagina principală, selectați profilul dorit (B4) și repetați procedura.
- Pentru a readuce toate băuturile profilului la setările din fabrică, consultați paragraful “6.13 Setări din fabrică”.

6.5 Stingere automată (standby)

Funcția de oprire automată poate fi setată astfel încât aparatul să se oprească după 15 sau 30 de minute, sau după 1, 2 sau 3 ore de neutilizare.

Pentru a programa oprirea automată, procedați după cum urmează:





1. Apăsați selectorul (B2) corespunzător simbolului  (B5) pentru accesarea meniului;
2. Derulați funcțiile meniului apăsând selectorul corespunzător “NEXT (URMĂTORUL)>” până ce veți vedea apărând “OPRIRE AUTOMATĂ ”;
3. Apăsați selectorul corespunzător “OPRIRII AUTOMATE ”;
4. Selectați intervalul de timp dorit apăsând săgețile de selectare corespunzător  (incrementarea) sau  (decrementarea) valorii;
5. Pentru confirmare, apăsați selectorul corespunzător “OK ✓”;
6. Apăsați selectorul corespunzător “ ESC” pentru a reveni la pagina principală.

Stingerea automată este astfel reprogramată.

6.6 Economie energie

Prin intermediul acestei funcții este posibilă activarea sau dezactivarea modului economisire energie. Când această funcție este activă, se asigură un consum mai mic de energie, în conformitate cu normativele europene.





Pentru a dezactiva sau reactiva modul "economisire energie", procedați după cum urmează:

1. Apăsați selectorul (B2) corespunzător simbolului  (B5) pentru accesarea meniului;
2. Derulați funcțiile meniului apăsând selectorul corespunzător "NEXT (URMĂTORUL)>" până ce veți vedea "ECONOMISIRE ENERGIE";
3. Apăsați selectorul corespunzător "ECONOMISIRE ENERGIE" pentru dezactivarea () sau activarea () funcției.
4. Apăsați selectorul corespunzător  "ESC" pentru a reveni la pagina principală.

Pe afișajul următor, va apărea simbolul corespunzător, pentru a indica faptul că funcția a fost activată.

6.7 Temperatură cafea

Dacă doriți să modificați temperatura apei cu care se prepară cafeaua, procedați după cum urmează:

1. Apăsați selectorul (B2) corespunzător simbolului  (B5) pentru accesarea meniului;
2. Derulați funcțiile meniului apăsând selectorul corespunzător "NEXT (URMĂTORUL)>" până ce veți vedea  "TEMPERATURĂ CAFEA";
3. Apăsați selectorul corespunzător  "TEMPERATURĂ CAFEA": pe afișajul (B1) vor apărea valorile selectabile (valoarea actuală este subliniată);
4. Apăsați selectorul corespunzător valorii pe care doriți să o setați (JOASĂ, MEDIE, ÎNALTĂ, MAXIMĂ);
5. Apăsați de 2 ori selectorul corespunzător  "ESC" pentru a reveni la pagina principală.



6.8 Duritate apă

Pentru instrucțiuni referitoare la setarea duriții apei, a se consulta capitolul "16.

Programarea duriții apei".

6.9 Selectare limbă





Dacă doriți să modificați limba de pe afișajul (B), procedați după cum urmează:

1. Apăsați selectorul (B2) corespunzător simbolului  (B5) pentru accesarea meniului;
2. Derulați funcțiile meniului apăsând selectorul corespunzător "NEXT (URMĂTORUL)>" până ce veți vedea "SETEAZĂ LIMBA 
3. Apăsați selectorul corespunzător "SETĂRII LIMBII 

4. Apăsați selectorul corespunzător limbii pe care doriți să o selectați (apăsați selectorul corespunzător "NEXT (URMĂTORUL)>" pentru a vedea toate limbile disponibile);
5. Apăsați de 2 ori selectorul corespunzător  "ESC" pentru a reveni la pagina principală.

6.10 Avizare acustică

Cu această funcție se activează sau dezactivează semnalul sonor pe care aparatul îl emite la fiecare apăsare a pictogramelor și la fiecare introducere/scoatere a accesoriilor. Pentru a dezactiva sau reactiva avizarea acustică, procedați după cum urmează:





1. Apăsați selectorul (B2) corespunzător simbolului  (B5) pentru accesarea meniului;
2. Derulați funcțiile meniului apăsând selectorul corespunzător "NEXT (URMĂTORUL)>" până ce veți vedea "AVIZARE ACUSTICĂ";
3. Apăsați selectorul corespunzător "AVIZARE ACUSTICĂ" pentru dezactivarea () sau activarea () funcției;
4. Apăsați selectorul corespunzător  "ESC" pentru a reveni la pagina principală.

6.11 Iluminare ceașcă

Cu această funcție se activează sau se dezactivează lămpile pentru iluminare ceașcă.



Lămpile se aprind la fiecare preparare de cafea, băuturi cu lapte și la fiecare limpezire.

Pentru a dezactiva sau activa această funcție, procedați după cum urmează:

1. Apăsați selectorul (B2) corespunzător simbolului  (B5) pentru accesarea meniului;
2. Derulați funcțiile meniului apăsând selectorul corespunzător "NEXT (URMĂTORUL)>" până ce veți vedea "ILUMINAT CEAȘCĂ";
3. Apăsați selectorul corespunzător "ILUMINAT CEAȘCĂ" pentru dezactivarea () sau activarea () funcției;
4. Apăsați selectorul corespunzător  "ESC" pentru a reveni la pagina principală.

6.12 Bluetooth

Cu această funcție se activează sau dezactivează PIN-ul de protecție pentru a vă conecta la aparat de pe un dispozitiv.

1. Apăsați selectorul (B2) corespunzător simbolului  (B5) pentru accesarea meniului;
2. Derulați funcțiile meniului apăsând selectorul corespunzător "NEXT (URMĂTORUL)>" până ce veți vedea  "BLUETOOTH";
3. Apăsați selectorul corespunzător  "BLUETOOTH": pe afișajul (B1) va apărea numărul de serie care identifică aparatul (19 cifre) și un număr din 4 cifre (PIN);

- Apăsați selectorul pentru dezactivarea (OFF) sau activarea (ON) solicitării de introducere a PIN-ului când vă conectați prin intermediul aplicației;
- Apăsați de 2 ori selectorul corespunzător "ESC" pentru a reveni la pagina principală.

PIN-ul setat din fabrică pe aparat este "0000": se recomandă să personalizați PIN-ul direct din aplicație.

Rețineți!

Numărul de serie al aparatului, vizibil în cadrul funcției "Bluetooth", vă permite să identificați cu exactitate aparatul, în momentul conectării la aplicație.

6.13 Setări din fabrică

Prin intermediul acestei funcții, toate setările meniului și toate programările cantităților sunt readuse la setările originale din fabrică (cu excepția limbii, care rămâne cea deja setată).

Pentru a reactiva setările originale din fabrică, procedați după cum urmează:

- Apăsați selectorul (B2) corespunzător simbolului "B5" pentru accesarea meniului;
- Derulați funcțiile meniului apăsând selectorul corespunzător "NEXT (URMĂTORUL)>" până ce veți vedea "SETĂRI DIN FABRICĂ";
- Apăsați selectorul corespunzător "SETĂRILO DIN FABRICĂ": afișajul (B1) arată "RECONFIGURAȚI LA SETĂRILO DIN FABRICĂ?": apăsați selectorul corespunzător "OK✓" pentru confirmare (sau apăsați selectorul corespunzător "ESC" pentru anularea operațiunii);
- "CONFIGURARE SETĂRI DIN FABRICĂ": apăsați selectorul corespunzător "OK✓" pentru confirmare;
- Apăsați selectorul corespunzător "ESC" pentru a reveni la pagina principală.

6.14 Statistici

Prin activarea acestei funcții, sunt afișate datele statistice ale aparatului. Pentru a le vizualiza, procedați după cum urmează:

- Apăsați selectorul (B2) corespunzător simbolului "B5" pentru accesarea meniului;
- Derulați funcțiile meniului apăsând selectorul corespunzător "NEXT (URMĂTORUL)>" până ce veți vedea "STATISTICI";
- Apăsați selectorul corespunzător "STATISTICILOR" și verificați toate datele statistice derulând funcțiile cu selectorul corespunzător "NEXT (URMĂTORUL)>";
- Apăsați de 2 ori "ESC": aparatul revine la pagina principală.

6.15 Personalizați profilul







Pentru a personaliza pictograma profilului, procedați după cum urmează:

- Apăsați selectorul (B2) corespunzător simbolului "B5" pentru accesarea meniului;
- Derulați apăsând selectorul corespunzător "NEXT (URMĂTORUL)>" până ce veți vedea "PERSONALIZEAZĂ PROFILUL";
- Apăsați selectorul corespunzător "PERSONALIZĂRII PROFILULUI";
- Apăsați selectorul corespunzător pictogramei pe care doriți să o selectați (apăsați selectorul corespunzător "NEXT (URMĂTORUL)>" pentru a vedea toate pictogramele disponibile);
- Apăsați de 2 ori selectorul corespunzător "ESC" pentru a reveni la pagina principală.

7. PREPARAREA CAFELEI

7.1 Selectarea aromei cafelei





Selectați aroma dorită din pagina principală, apăsând selectorul (B2) corespunzător "AROMEI" (B10):

	(consultați "7.4 Prepararea cafelei folosind cafea pre-măcinată")
	X-LEGGERO
	LEGGERO
	MEDIU
	FORTE
	X-FORTE
	Personal (dacă este programat) / Standard

După distribuire, setarea aromei revine la valoarea "my".

7.2 Selectarea cantității de cafea

Selectați din pagina principală cantitatea dorită de cafea în ceașcă, apăsând selectorul (B2) corespunzător "CANTITĂȚII" (B11):

	CANTITATE SMALL
	CANTITATE MEDIUM
	CANTITATE LARGE
	CANTITATE X-LARGE
	Personalizată (dacă este programată) / Standard

După distribuire, setarea cantității revine la valoarea  .

7.3 Prepararea cafelei folosind cafea boabe

Atenție!

Nu utilizați boabe de cafea verzi, caramelizate sau zaharizite, deoarece se pot lipi de râșniță, iar aceasta nu va mai funcționa.

1. Introduceți boabele de cafea în recipientul corespunzător (A3) (fig. 10);
2. Așezați o ceașcă sub duza de cafea (A8);
3. Coborâți duza cât mai aproape de ceașcă (fig. 11): veți obține astfel o cremă mai bună;
4. Selectați cafeaua dorită:





Cu selectare directă:

- Espresso (B7)
- Coffee (B8)
- Long (B9)

Se poate selecta din meniul "selectare băuturi" (B3):

- DOPPIO+
 - AMERICANO
 - 2X ESPRESSO
5. Prepararea începe, iar pe afișajul (B1) va apărea imaginea băuturii selectate, precum și o bară de progresie, care se umple pe măsură ce se prepară cafeaua.

Rețineți:

- Se pot prepara simultan două 2 cești de ESPRESSO apăsând și selectorul corespunzător "2X  " în timpul preparării 1 ESPRESSO (imaginea rămâne afișată timp de câteva secunde, la începerea preparării).
- În timp ce aparatul prepară cafeaua, distribuirea poate fi oprită în orice clipă, prin apăsarea selectorului (B2) corespunzător "STOP .
- După ce cafeaua a fost distribuită în ceașcă, dacă doriți să măriți cantitatea de cafea din ceașcă, este suficient să apăsați selectorul (B2) corespunzător "EXTRA ": după ce ați obținut cantitate dorită, apăsați selectorul corespunzător "STOP .

După finalizarea preparării, aparatul este pregătit pentru o nouă utilizare.

Rețineți!

În timpul utilizării, pe afișaj vor apărea câteva mesaje (UMPLEȚI REZERVORUL, GOLIȚI RECIPIENTUL DE ZĂȚ, etc.) a cărui funcție este prezentată în capitolul "20. Mesaje care apar pe afișaj".

- Pentru a obține o cafea mai fierbinte, consultați paragraful "7.6 Recomandări pentru o cafea mai fierbinte".
- În cazul în care cafeaua curge cu picături sau nu este foarte consistentă cu puțină cremă sau prea rece, citiți recomandările prezentate la paragraful "7.5 Reglarea râșniței de cafea" și în capitolul "21. Rezolvarea problemelor".

- Pregătirea fiecărei cafele este personalizabilă (consultați capitolele "12. Personalizarea băuturilor " și "13. Memorarea profilului propriu").
- Dacă funcția „Economie energie” este activată, prepararea primei cafele ar putea necesita câteva secunde de așteptare

7.4 Pregătirea cafelei utilizând cafea pre-măcinată

Atenție!

- Nu introduceți niciodată cafeaua pre-măcinată în aparatul oprit, pentru a evita împrăștierea cafelei în interiorul aparatului și murdărirea acestuia. În astfel de situații, aparatul se poate avaria.
- Nu introduceți mai mult de 1 măsură rasă (C2), în caz contrar interiorul aparatului se poate murdări, sau pâlnia (A4) se poate infunda.
- Dacă utilizați cafea pre-măcinată, puteți pregăti doar o singură ceașcă de cafea de fiecare dată.

1. Apăsați selectorul (B2) corespunzător "AROMEI" (B10) până ce pe afișajul (B1) va apărea  (măcinată).
2. Deschideți capacul pâlniei pentru cafea pre-măcinată (A2).
3. Asigurați-vă că pâlnia (A4) nu este infundată, apoi introduceți o măsură rasă de cafea pre-măcinată (fig. 12).
4. Așezați o ceașcă sub duzele distribuitorului de cafea (A8) (fig. 11).
5. Selectați cafeaua dorită:

Cu selectare directă:



- Espresso (B7)
- Coffee (B8)
- Long (B9)

Se poate selecta din meniul "selectare băuturi" (B3):

- AMERICANO

6. Prepararea începe, iar pe afișaj va apărea imaginea băuturii selectate, precum și o bară de progresie, care se umple pe măsură ce se prepară cafeaua.

Rețineți:

- În timp ce aparatul prepară cafeaua, distribuirea poate fi oprită în orice clipă, prin apăsarea selectorului (B2) corespunzător "STOP .
- După ce cafeaua a fost distribuită în ceașcă, dacă doriți să măriți cantitatea de cafea din ceașcă, este suficient să apăsați selectorul (B2) corespunzător "EXTRA ": după ce ați obținut cantitate dorită, apăsați selectorul corespunzător "STOP .

După finalizarea preparării, aparatul este pregătit pentru o nouă utilizare.

Atenție! Prepararea cafelei LONG:

La jumătatea preparării, va fi afișat mesajul "INTRODUCERE CAFEA MĂCINATĂ, MAXIM O MĂSURĂ". Introduceți așadar o măsură rasă de cafea pre-măcinată și apăsați selectorul (B2) corespunzător "OK✓".

Rețineți!

- În timpul utilizării, pe afișaj vor apărea câteva mesaje (UMPLEȚI REZERVORUL, GOLIȚI RECIPIENTUL CU ZAȚ, etc.) a cărei funcție este prezentată în capitolul "20. Mesaje care apar pe afișaj".
- Pentru a obține o cafea mai fierbinte, consultați paragraful "7.6 Recomandări pentru o cafea mai fierbinte".
- Dacă funcția „Economie energie” este activată, prepararea primei cafele ar putea necesita câteva secunde de așteptare.

7.5 Reglarea rășniței

Rășnița nu necesită reglare, cel puțin la început, deoarece a fost deja setată din fabrică, astfel încât să se obțină o cafea bine preparată.

Totuși, dacă după ce ați preparat primele cafele, distribuirea este prea slabă și cu puțină cremă sau prea lentă (în picături), va trebui să ajustați cu ajutorul butonului de reglare a gradului de măcinare (A5 - fig. 9).

Rețineți!

Butonul de reglare trebuie rotit numai atunci când rășnița este în funcțiune în faza inițială de preparare a băuturilor pe bază de cafea.



În cazul în care cafeaua curge prea lent sau nu curge deloc, rotiți butonul în sensul acelor de ceasornic, cu o unitate spre numărul 7.

În schimb, pentru a obține o distribuire a cafelei mai puternică și pentru a îmbunătăți aspectul cremei, rotiți în sens invers acelor de ceasornic cu o unitate spre numărul 1 (nu mai mult de o unitate de fiecare dată, altfel cafeaua va curge picătură cu picătură).

Rețineți că efectul acestei reglări se va observa numai după ce veți prepara cel puțin 2 cafele consecutive. Dacă, după această reglare, nu ați obținut rezultatul dorit, trebuie să repetați reglarea, rotind butonul cu încă o unitate.

7.6 Recomandări pentru o cafea mai fierbinte

Pentru a obține o cafea mai fierbinte, vă recomandăm să:

- efectuați o limpezire, selectând funcția "Limpezire" din meniul setărilor (paragraful "6.1 Limpezire");
- încălziți cu apă caldă ceștile (utilizați funcția apă caldă, a se vedea capitolul "9. Alimentare apă caldă");
- măriți temperatura cafelei din meniul setărilor "⚙️"(B5) (paragraful "6.7 Temperatura cafelei").

8. PREPARAREA BĂUTURILOR CALDE CU LAPTE

Rețineți!

- Pentru a evita obținerea unui lapte cu prea puțină spumă, sau cu bule mari, curățați întotdeauna recipientul de lapte (D2) și duza de apă caldă (A9) așa cum este descris în paragrafele "8.4 Curățarea recipientului de lapte după fiecare utilizare", "16.10 Curățarea recipientului de lapte" și "16.11 Curățarea duzei de apă caldă/abur".

8.1 Umpleți și cuplați recipientul pentru lapte

1. Scoateți capacul (D2) (fig. 13);
2. Umpleți recipientul pentru lapte (D3) cu o cantitate suficientă de lapte, dar fără a depăși nivelul MAX marcat pe recipient (fig. 14). Țineți cont de faptul că fiecare gradăție marcată pe recipient corespunde unei cantități de circa 100 ml de lapte;

Rețineți!

- Pentru a obține o spumă mai densă și omogenă, se recomandă utilizarea laptelui degresat sau parțial degresat și păstrat la frigider (aproximativ 5° C).
 - Dacă este activată funcția "Economie energie", prepararea băuturii ar putea necesita câteva secunde de așteptare.
3. Asigurați-vă ca tubul de preluare a laptelui (D4) este bine introdus în locașul corespunzător, la baza capacului recipientului pentru lapte (fig. 15);
 4. Puneți la loc capacul recipientului pentru lapte;
 5. Dacă este introdusă, îndepărtați duza de apă caldă/abur (C6), apăsând butonul de decuplare (C7) (fig. 16);
 6. Cuplați, împingând până la capăt, recipientul pentru lapte (D) pe duza (A9) (fig. 17): aparatul va emite un semnal sonor (dacă funcția avizare acustică este activată);
 7. Așezați o ceașcă destul de mare sub orificiile duzei de cafea (A8) și sub tubul de alimentare cu lapte spumat (D5); reglați lungimea tubului de alimentare cu lapte, pentru a-l apropia de ceașcă, trăgându-l pur și simplu în jos (fig. 18).
 8. Urmați indicațiile de mai jos pentru fiecare funcție în parte.

8.2 Reglați cantitatea de spumă

Dacă rotiți butonul pentru reglarea cantității de spumă (D1), veți selecta cantitatea de spumă dorită pentru prepararea băuturilor pe bază de lapte.

P o z i ț i e buton	Descriere	Recomandat pentru...
	FĂRĂ SPUMĂ	LAPTE CALD (nespumat) / CAFFELATTE
	SPUMĂ MINIMĂ	LATTE MACCHIATO/ FLAT WHITE

	SPUMĂ MAXIMĂ	CAPPUCCINO/ CAPPUCCI- NO+ / CAPPUCCINO MIX / ESPRESSO MACCHIATO / LAPTE CALD (spumat)
---	-----------------	--

8.3 Prepararea automată a băuturilor pe bază de lapte

1. Umpleți și cuplați recipientul pentru lapte (D) conform indicațiilor de mai sus.
2. Selectați băutura dorită:

Cu selectare directă:

- Cappuccino (B14)
- Latte Macchiato (B13)
- Milk (lapte cald) (B12)

Se poate selecta din meniul "selectare băuturi" (B3):



- CAPPUCCINO+
- CAPPUCCINO MIX
- CAFFELATTE

• flat white

• ESPRESSO MACCHIATO

3. Pe afișajul (B1), aparatul vă recomandă să rotiți butonul de reglare a spumei (D1) în funcție de cantitatea de spumă pe care o prevede rețeta originală: prin urmare, rotiți butonul aflat pe capacul recipientului pentru lapte (D2).
4. După câteva secunde, aparatul va începe automat prepararea băuturii, iar pe afișaj va apărea imaginea băuturii selectate și o bară de progresie care se va umple pe măsură ce băutura este preparată.

Rețineți: instrucțiuni generale pentru toate preparatele pe bază de lapte

-  "ESC": apăsați dacă se dorește întreruperea completă a preparării și revenirea la pagina de pornire.
- "STOP ": apăsați pentru a întrerupe distribuirea de lapte sau cafea și treceți la următoarea distribuție (dacă este prevăzută), pentru finalizarea băuturii.
- O dată terminată distribuția, dacă se dorește o cantitate mai mare de cafea în ceașcă, apăsați "EXTRA ".
- Prepararea fiecărei băuturi cu lapte este personalizabilă (consultați capitolele "12. Personalizarea băuturilor" și "13. Memorarea profilului propriu").
- Nu păstrați mult timp recipientul pentru lapte în afara frigiderului: cu cât crește temperatura laptelui (temperatura ideală fiind de 5°C), cu atât scade calitatea spumei.



După finalizarea preparării, aparatul este pregătit pentru o nouă utilizare.

8.4 Curățarea rezervorului pentru lapte, după fiecare utilizare



După fiecare utilizare a funcțiilor lapte va fi afișată solicitarea "ROTIȚI BUTONUL ÎN POZIȚIA CURĂȚARE" și va fi necesară curățarea capacului dispozitivului pentru spumarea laptelui:

1. Lăsați recipientul pentru lapte (D) în aparat (nu este obligatorie golirea recipientului pentru lapte);
2. Așezați o ceașcă sau un alt recipient sub tubul de alimentare cu lapte spumat (fig. 20);
3. Rotiți butonul de reglare a spumei (D1) în poziția „CURĂȚARE” (fig. 19): pe afișajul (B1) va apărea mesajul „CURĂȚARE ÎN CURS A RECIPIENTULUI DE SUB DUZĂ”, precum și o bară de progresie, care se umple pe măsură ce se efectuează operațiunea de curățare. Operațiunea de curățare se întrerupe automat;
4. Readuceți butonul pentru reglarea spumei în dreptul uneia dintre opțiuni;
5. Scoateți recipientul de lapte și curățați întotdeauna duza pentru aburi (A9) cu un burete (fig. 21).

Rețineți!

- Dacă trebuie să pregătiți mai multe cești cu băuturi pe bază de lapte, curățați recipientul pentru lapte după prepararea ultimei băuturi. Pentru a proceda la preparările ulterioare, când apare mesajul pentru funcția CURĂȚARE, apăsați selectorul corespunzător  "ESC".
- Dacă operațiunea de curățare nu este efectuată, pe afișaj apare simbolul  pentru a vă reaminti că este necesară curățarea recipientului pentru lapte.
- Recipientul pentru lapte se poate păstra în frigider.
- În anumite cazuri, pentru efectuarea operațiunii de curățare, trebuie să așteptați încălzirea aparatului.

9. ALIMENTARE APĂ CALDĂ

1. Verificați dacă distribuitorul pentru apă caldă/aburi (C6) este corect introdus pe duza pentru apă caldă/aburi (A9);
2. Așezați un recipient sub duză (cât mai aproape posibil pentru a evita stropirea);
3. Apăsați selectorul (B2) corespunzător simbolului  (B3) pentru accesarea meniului;
4. Apăsați selectorul corespunzător simbolului "NEXT (URMĂTORUL)>" până ce veți vedea "APĂ CALDĂ";
5. Apăsați selectorul corespunzător "APEI CALDE"; Pe afișajul (B1) va apărea imaginea corespunzătoare și o bară de progresie care se va umple pe măsură ce se efectuează prepararea;
6. Aparatul distribuie apă caldă și apoi distribuția este întreruptă automat. Dacă doriți să întrerupeți manual distribuția de apă caldă, apăsați selectorul corespunzător "STOP ".

Rețineți!

- Dacă este activată funcția „Economie energie”, distribuirea apei calde poate necesita câteva secunde de așteptare.
- Pregătirea apei calde este personalizabilă (consultați capitolele “12. Personalizarea băuturilor ” și “13. Memorarea profilului propriu”).

10. ALIMENTARE CU ABURI

1. Verificați dacă duza de apă caldă/aburi (C6) este corect introdusă pe duza de apă caldă/aburi (A9);
2. Umpleți un recipient cu lichidul care trebuie încălzit sau spumat și introduceți duza de apă caldă/abur în lichid;
3. Apăsăți selectorul (B2) corespunzător simbolului “” (B3) pentru accesarea meniului;
4. Apăsăți selectorul (B2) corespunzător simbolului “NEXT (URMĂTORUL)>” până ce veți vedea “ABUR”;
5. Apăsăți selectorul corespunzător “ABURULUI ”; Pe afișajul (B1) va apărea imaginea corespunzătoare și o bară de progresie care se va umple pe măsură ce băutura este preparată și după câteva secunde, din accesoriul pentru cappuccino va începe să iasă aburul care va încălzi lichidul;
6. După ce ați ajuns la temperatura sau nivelul de spumă dorit, întrerupeți distribuirea aburului, apăsând selectorul corespunzător “STOP X”.

Atenție!

Întrerupeți întotdeauna dozarea aburului înainte de a scoate recipientul cu lichid, pentru a evita arsurile provocate de stropi.

Rețineți!

Dacă este activat modul “Economie energie”, pentru curgerea apei calde poate fi nevoie de câteva secunde de așteptare.

10.1 Recomandări de utilizare a aburului pentru spumarea laptelui

- Atunci când selectați dimensiunile recipientului, țineți cont de faptul că volumul lichidului se va mări de 2 sau de 3 ori.
- Pentru a obține o spumă mai consistentă și bogată, utilizați lapte degresat sau parțial degresat și care a fost păstrat la frigider (cu o temperatură de circa 5°C).
- Pentru a obține o spumă mai cremoasă, rotiți recipientul cu mișcări ușoare de jos în sus.
- Pentru a nu obține un lapte prea puțin spumat sau cu multe bule de aer, curățați întotdeauna duza (C6), conform indicațiilor din paragraful următor.

10.2 Curățarea duzei de apă caldă/aburi după utilizare

Curățați duza de apă caldă/aburi (C6) după fiecare utilizare, pentru a evita depunerea de resturi de lapte și înfundarea acestuia.

1. Puneți un recipient sub distribuitorul de apă caldă/abur și lăsați să curgă puțină apă (consultați capitolul “9. Alimenta-

re apă caldă”). Apoi întrerupeți manual alimentarea cu apa caldă, apăsând selectorul (B2) corespunzător “STOP X”.

2. Așteptați câteva minute ca duza de apă caldă/abur să se răcească; apoi scoateți-o (fig. 16), apăsând butonul de decuplare (C7). Cu o mână țineți strâns duza și cu cealaltă, rotiți și împingeți accesoriul pentru cappuccino în jos (fig. 22).
3. Desfaceți și duza pentru abur, trăgând-o în jos (fig. 23).
4. Verificați dacă orificiul duzei nu este înfundat. Dacă este cazul, curățați-l cu ajutorul unei scobitori.
5. Spălați foarte bine elementele duzei folosind un burete și apă caldă.
6. Introduceți duza și accesoriul pentru cappuccino pe distribuitor împingându-l în sus și rotindu-l în sensul acelor de ceasornic, până când se cuplează.

11. FUNCȚIA CEAI

1. Verificați dacă duza de apă caldă/aburi (C6) este corect introdusă pe duza de apă caldă/aburi (A9);
2. Puneți un plic de ceai în ceașcă și așezați-o sub duză (cât mai aproape pentru a evita stropirea);
3. Selectați din pagina principală cantitatea dorită de cafea în ceașcă, apăsând selectorul (B2) corespunzător “CANTITĂȚII” (B11);
4. Apăsăți selectorul (B2) corespunzător simbolului “” (B3) pentru accesarea meniului;
5. Apăsăți selectorul (B2) corespunzător simbolului “NEXT (URMĂTORUL)>” până ce veți vedea “FUNCȚIA CEAI”;
6. Selectați temperatura apei dorite, apăsând selectorul corespunzător ceaiului dorit: la fiecare ceai (alb, verde, oolong, negru) corespunde o temperatură specifică a apei calde de la distribuitor. Pe afișajul (B1) va apărea imaginea corespunzătoare și o bară de progresie care se va umple pe măsură ce se efectuează prepararea;
7. Aparatul alimentează cantitatea apă caldă selectată, iar apoi întrerupe procesul în mod automat. Dacă doriți să întrerupeți manual, apăsăți selectorul corespunzător “STOP X”.



Rețineți!

- Dacă este activat modul “Economie energie”, pentru curgerea apei calde poate fi nevoie de câteva secunde de așteptare.
- Cantitatea de apă în ceașcă se poate personaliza (consultați capitolele 12. Personalizarea băuturilor” și “13. Memorarea profilului propriu”).
- Puteți întrerupe alimentarea în orice moment apăsând “STOP X”;
- După ce cafeaua a fost turnată în ceașcă, dacă doriți să măriți cantitatea de cafea din ceașcă, este de ajuns să apăsați

“EXTRA +”: după ce ați ajuns la cantitatea dorită, apăsați “STOP X”.

12. PERSONALIZAREA BĂUTURILOR

Aroma (pentru băuturile pentru care este prevăzută) și lungimea băuturilor pot fi personalizate.

- Asigurați-vă că a fost activat profilul (B4) pentru care se dorește personalizarea băuturii: astfel, va fi posibil să selectați băuturile “MY” pe fiecare din cele 6 profiluri;
- De la pagina principală, apăsați selectorul (B2) corespunzător “” (B6);
- Selectați băutura pe care doriți să o personalizați (fie băuturile cu selectare directă sau în cadrul meniului de băuturi -B3) pentru a accesa ferestrele de personalizare: accesoriile aferente trebuie introduse;
- (Doar băuturi pe bază de cafea) “ALEGEȚI AROMĂ CAFEA”: Selectați aroma dorită apăsând săgețile de selectare corespunzător “-” sau “+” și apăsați selectorul corespunzător “OK✓”;
- „CANTITATE CAFEA (SAU APĂ), APĂSAȚI STOP PENTRU A SALVA”: Prepararea începe, iar aparatul afișează fereastra de personalizare a lungimii cafelei, indicată de o bară verticală. Steluța de lângă bară reprezintă lungimea setată în prezent.
- Când lungimea ajunge la cantitatea minimă ce poate fi programată, pe afișaj apare “STOP X”.
- Apăsați selectorul corespunzător “STOP X” atunci când cantitatea de cafea din ceașcă este cea dorită.
- „DORIȚI SĂ SALVAȚI VALORILE NOI?”: Apăsați selectorul corespunzător “OK✓” pentru salvare (sau selectorul corespunzător  ESC pentru anulare).

Aparatul confirmă dacă setările au fost salvate sau nu (în funcție de selecția precedentă): apăsați “OK✓”.

Aparatul revine la pagina principală.

Rețineți!

- Băuturi pe bază de lapte:** se memorează aroma cafelei și apoi se memorează separat cantitățile de lapte și de cafea;
- Americano:** se memorează aroma cafelei și apoi se memorează separat cantitățile de lapte și de apă caldă;
- Apă caldă:** aparatul distribuie apă caldă: apăsați selectorul (B2) corespunzător “STOP X” pentru a memora cantitatea dorită.
- De asemenea, puteți personaliza băuturile și conectându-vă la aplicația DeLonghi Coffee Link.
- Puteți ieși din programare apăsând “ ESC”: setările nu vor fi salvate.

Tabel cantități băuturi		
Băutură	Cantitate standard	Cantitate programabilă
ESPRESSO	≈40 ml	≈20-80 ml
LONG	≈160 ml	≈115-250 ml
COFFEE	≈180 ml	≈100-240 ml
DOPPIO+	≈120 ml	≈80-180 ml
AMERICANO	≈150 ml	≈70-480 ml
CEAI	≈150 ml	≈30-420 ml
APĂ CALDĂ	≈250 ml	≈20-420 ml



13. MEMORAREA PROFILULUI PROPRIU

Cu acest aparat puteți memora 6 profiluri diferite, fiecare dintre acestea fiindu-i asociată o pictogramă diferită.

Pentru fiecare profil sunt păstrate memoria personalizărilor de AROMĂ și LUNGIME a băuturilor “MY” (consultați capitolul

“12. Personalizarea băuturilor ”) și ordinea în care sunt afișate toate băuturile se face în funcție de frecvența de selecție. Pentru a selecta sau a intra într-un profil, apăsați pe profilul utilizat în acel moment (B4): apăsați selectorul (B2) corespunzător simbolului “NEXT (URMĂTORUL)” până ce veți vedea profilul dorit și apăsați.

Rețineți!

- Profil “ OSP” (OASPETE): selectând acest profil, puteți prepara băuturi cu setările din fabrică. Funcția  nu este activă.
- Puteți redenumi propriul profil, conectându-vă la aplicația DeLonghi Coffee Link App (vor fi afișate doar primele 3 caractere).
- Pentru a personaliza pictograma profilului, consultați paragraful “6.15 Personalizarea profilului”.

14. CURĂȚARE

14.1 Curățarea aparatului

Următoarele părți ale aparatului trebuie să fie curățate periodic:

- circuitul intern al aparatului;
- recipientul pentru zaț (A10);
- tăvița de colectare picături (A14), tăvița de colectare condens (A21) și grătarul tăviței (A13);
- rezervorul pentru apă (A16);
- duzele distribuitorului de cafea (A8);
- pâlnia pentru introducerea cafelei măcinată (A4);
- infuzorul (A19), la care puteți avea acces după ce ați deschis ușița acestuia (A18),
- recipientul pentru lapte (D);

- duza apă caldă/abur (A9);
- panoul de comandă (B).

Atenție!

- Pentru curățarea aparatului nu folosiți solvenți, detergenți abrazivi sau alcool. În cazul aparatelor superautomatizate De'Longhi nu trebuie să folosiți aditivi chimici pentru curățarea acestora.
- Nici o componentă a aparatului nu poate fi spălată în mașina de spălat vase, cu excepția grătarului tăviței (A13) și a recipientului pentru lapte (D).
- Nu utilizați obiecte metalice pentru a elimina piatra sau depunerile de cafea, deoarece ar putea zgâria suprafețele din metal sau din plastic.

14.2 Curățarea circuitului intern al aparatului

În cazul unor perioade de neutilizare a aparatului de peste 3-4 zile, se recomandă, înainte de utilizare, pornirea aparatului și apoi:

- 2/3 limpeziri selectând funcția "Limpezire" (paragraful "6.1 Limpezire ");
- apă caldă pentru câteva secunde (capitolul "9. Alimentare apă caldă").

Rețineți!

Este normal ca după efectuarea operațiunii de curățare, să rămână apă în recipientul pentru zaț (A10).

14.3 Curățarea recipientului pentru zaț

Atunci când pe afișajul (B) apare mesajul „GOLIȚI RECIPIENTUL PENTRU ZAȚ”, este necesar să fie golit și curățat. Aparatul nu va mai putea prepara cafea, decât după ce recipientul pentru zaț (A10) va fi curățat. Aparatul semnalează necesitatea de a fi golit recipientul, chiar dacă acesta nu este plin, după 72 ore de la prima cafea preparată (pentru ca număratoarea celor 72 ore să se facă în mod corect, aparatul nu trebuie deconectat niciodată de la rețeaua electrică).

Atenție! Pericol de arsuri

Dacă pregătiți mai multe băuturi cappuccino una după alta, suportul din metal (A11) pentru cești se încălzește. Așteptați ca acesta să se răcească înainte de a-l atinge și apucați-l numai din partea anterioară.

Pentru efectuarea operațiunilor de curățare (cu aparatul pornit):

- Scoateți tăvița de colectare a picăturilor (A14) (fig. 24), goliți-o și curățați-o.
- Goliți și curățați cu atenție recipientul pentru zaț (A10), având grijă să îndepărtați toate reziduurile care s-au depus la baza acestuia: pensula pentru curățare cu care este echipat aparatul (C5) este prevăzută cu o perie adecvată pentru această operațiune.
- Verificați tăvița de colectare condens (A21) (de culoare roșie) și, dacă este plină, goliți-o.

Atenție!

Important: atunci când scoateți tăvița de colectare picături este obligatoriu să goliți de fiecare dată și recipientul pentru zaț, chiar dacă acesta nu este plin. Dacă această operațiune nu este efectuată, este posibil ca atunci când veți prepara următoarele cafele, recipientul să se umple peste limita admisă, iar aparatul să se infunde.

14.4 Curățarea tăviței de colectare a picăturilor și de colectare a condensului

Atenție!

Tăvița colectare picături (A14) este prevăzută cu un indicator plutitor (A12) (de culoare roșie), pentru nivelul apei din tavă (fig. 25). Înainte ca acest indicator să se ridice pe suportul pentru cești (A11), trebuie să goliți tava și să o curățați, în caz contrar apa se poate revărsa peste margini și poate avaria aparatul, suprafața de sprijin sau zonele învecinate.

Pentru a scoate tăvița colectare picături, procedați după cum urmează:

1. Scoateți tăvița colectare picături și recipientul pentru zaț (A10) (fig. 24);
2. Îndepărtați suportul pentru cești (A11), grătarul tăviței (A13), apoi goliți tăvița de colectare picături și recipientul de zaț și spălați toate componentele.
3. Verificați tăvița de colectare condens de culoare roșie (A21) și, dacă este plină, goliți-o;
4. Introduceți la loc tăvița colectare picături, împreună cu grătarul și recipientul pentru zaț.

14.5 Curățarea părților interioare ale aparatului

Pericol de electrocutare!

Înainte de a efectua operațiunile de curățare a pieselor interne, aparatul trebuie oprit (consultați "5. Oprirea aparatului") și deconectarea de la rețeaua electrică. Nu introduceți niciodată aparatul în apă.

1. Controlați periodic (aproximativ o dată pe lună) ca interiorul aparatului (accesibil după ce ați îndepărtat tăvița colectare picături - A14) să nu fie murdar. Dacă este necesar, îndepărtați depunerile de cafea cu pensula din dotare (C5) și cu un burete.
2. Aspirați toate resturile cu un aspirator (fig. 26).

14.6 Curățarea rezervorului de apă

1. Curățați periodic (aproximativ o dată pe lună) și la fiecare înlocuire a filtrului pentru dedurizarea apei (C4) (dacă este prevăzută) rezervorul de apă (A16), cu o lavetă umedă și puțin detergent delicat; limpeziți cu grijă înainte de umplere și introduceți la loc rezervorul;

2. Scoateți filtrul (dacă este prevăzut) și limpeziți-l sub jet de apă;
3. Introduceți la loc filtrul (dacă este prevăzut), umpleți rezervorul cu apă proaspătă și puneți la loc rezervorul;
4. (Numai la modelele cu filtru pentru dedurizarea apei) Lăsați să curgă circa 100ml de apă caldă pentru a reactiva filtrul.

14.7 Curățarea orificiilor duzei de cafea

1. Curățați orificiile duzei de cafea (A8) cu un burete sau o lavetă (fig. 27A);
2. Controlați dacă orificiile duzei de cafea nu sunt înfundate. Dacă este necesar, înlăturați depunerile de cafea cu o scobitoare (fig. 27B).

14.8 Curățarea pâlniei pentru introducerea cafelei măcinată

Verificați periodic (aproximativ o dată pe lună) ca pâlnia pentru introducerea cafelei pre-măcinată (A4) să nu fie înfundată. Dacă este necesar, eliminați depunerile de cafea cu peria (C5) din dotare.

14.9 Curățarea infuzorului

Infuzorul (A19) trebuie curățat cel puțin o dată pe lună.

Atenție!

Infuzorul nu poate fi scos atunci când aparatul este pornit.

1. Asigurați-vă că aparatul a efectuat corect oprirea (consultați capitolul "5. Oprirea aparatului");
2. Scoateți rezervorul de apă (A16) (fig. 2);
3. Deschideți ușița infuzorului (A18) (fig. 28), aflată în partea dreaptă;
4. Apăsăți spre interior cele două clapete colorate pentru deschidere și în același timp trageți infuzorul spre exterior (fig. 29);
5. Introduceți infuzorul în apă timp de aproximativ 5 minute și apoi limpeziți-l sub jet de apă;

Atenție!

LIMPEZIȚI NUMAI CU APĂ

Fără detergenți - Fără mașină de spălat vase

Curățați infuzorul fără a folosi detergenți deoarece l-ar putea deteriora.

6. Cu ajutorul pensulei (C5), curățați eventualele resturi de cafea de pe infuzor, vizibile prin ușița acestuia;
7. După curățare, introduceți la loc infuzorul în suport (fig. 30); apoi apăsați pe mesajul PUSH, până când auziți un clic de cuplare;

Rețineți!

Dacă infuzorul este greu de introdus, este necesar (înainte de introducerea sa) să-l aduceți la dimensiunea corectă apăsând cele două manete, conform indicațiilor din fig. 31.

8. După ce l-ați introdus, verificați dacă cele două clapete colorate au rămas îndreptate spre exterior (fig. 32);
9. Închideți ușița infuzorului;
10. Reintroduceți rezervorul de apă.

14.10 Curățarea recipientului pentru lapte

Pentru a menține eficient dispozitivul pentru spumarea laptelui, curățați recipientul pentru lapte (D) conform indicațiilor de mai jos, o dată la două zile:

1. Scoateți capacul (D2);
2. Scoateți tubul de alimentare cu lapte (D5) și tubul de preluare a laptelui (D4) (fig. 33);
3. Rotiți în sens invers acelor de ceasornic butonul pentru reglarea spumei (D1), până când ajunge pe poziția „INSERT” (fig. 33) și trageți-l în sus;

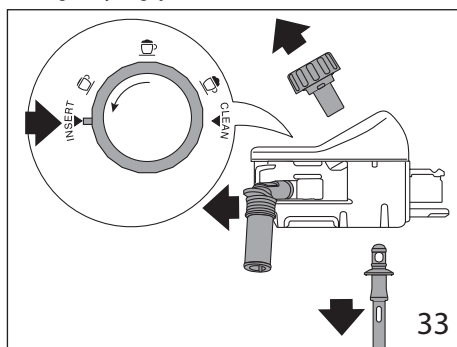

4. Spălați cu grijă toate componentele, cu apă caldă și detergent delicat. **Puteți să spălați în mașina de spălat vase toate componentele, însă acestea trebuie așezate în coșul superior al mașinii de spălat vase.** Fiți atenți ca în orificiile și în canalul de sub buton (fig. 34) să nu rămână resturi de lapte: curățați eventual canalul cu o scobitoare;

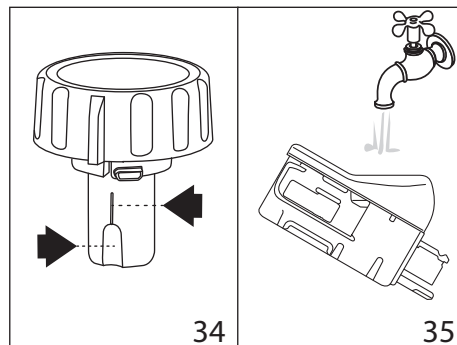

5. Limpeziți locașul butonului de reglare a spumei sub jet de apă (fig. 35);
6. Verificați dacă tuburile de preluare și de alimentare cu lapte nu sunt înfundate cu resturi de lapte;

- Montați la loc butonul, introducându-l în dreptul mesejului "INSERT", tubul de alimentare și tubul de preluare a laptelui;
- Puneți la loc capacul recipientului pentru lapte (D3).

14.11 Curățarea duzei de apă caldă/abur

Curățați duza (A9) după fiecare preparare a laptelui, cu un burete, îndepărtând resturile de lapte depuse pe garnituri (fig. 21).



15. DECALCIFIERE

Atenție!



- Înainte de utilizare, citiți instrucțiunile și eticheta produsului de decalcifiere, aflate pe ambalajul acestuia.
- Vă recomandăm să folosiți doar decalcifiant De'Longhi. Utilizarea unor decalcifianti necorespunzători, precum și o decalcifiere care nu este efectuată cu regularitate, pot duce la apariția unor defecțiuni ce nu sunt acoperite de garanția producătorului.

Decalcificați aparatul atunci când pe afișajul (B1) apare "DECALCIFIERE NECESARĂ - APĂSAȚI OK PENTRU A ÎNCEPE (~45min)

: dacă doriți să efectuați imediat decalcifierea, apăsați selectorul corespunzător (B2) "OK ✓" și urmați operațiunile de la punctul 3.

Pentru a amâna decalcifierea pentru o dată ulterioară, apăsați selectorul corespunzător (B2) " ESC": pe afișaj, simbolul  vă va reaminti faptul că aparatul trebuie decalcificat. (Mesașajul va fi propus de fiecare dată la o nouă pornire).

Pentru a accesa meniul decalcifiere:

- Apăsați selectorul (B2) corespunzător simbolului  (B5) pentru a accesa meniul;
- Apăsați selectorul corespunzător "DECALCIFIERII  " și urmați indicațiile de pe afișaj;

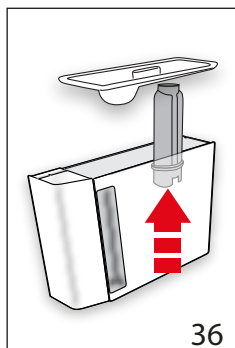

36

- „ÎNDEPĂRTAȚI FILTRUL DE APĂ" (fig. 36); scoateți rezervorul pentru apă (A16), îndepărtați filtrul de apă (C4) (dacă este prezent), goliți rezervorul de apă. Apăsați selectorul corespunzător "NEXT (URMĂTORUL)>";
- "DECALCIFIANȚ (NIVEL A) ȘI APĂ (NIVEL B)" (fig. 37); Turnați în rezervorul de apă decalcifiantul până la nivelul A (corespunzător unui recipient de 100ml) marcat pe spatele rezervorului, apoi adăugați

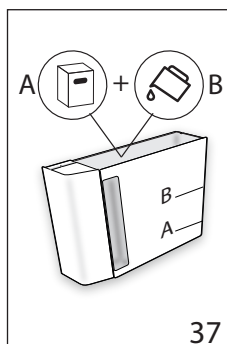

37

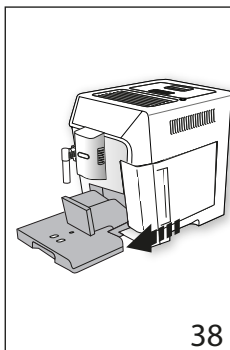

38

Atenție! Pericol de arsuri

Din duza pentru apă caldă/abur și din distribuitorul de cafea curge apă caldă care conține acizi. Fiți atenți să nu intrați în contact cu această soluție.

- Apăsați selectorul corespunzător "OK ✓" pentru a confirma introducerea soluției de decalcifiere. Pe afișaj va apărea „DECALCIFIERE ÎN CURS, VĂ RUGĂM AȘTEPTAȚI!"; programul de decalcifiere pornește, iar soluția de decalcifiere curge atât din distribuitorul de apă caldă/abur, cât și din duza de cafea, efectuând în mod automat o întreagă serie de procese de limpezire, la anumite intervale, pentru a îndepărta reziduurile de calcar din aparat;

După aproximativ 25 de minute, aparatul întrerupe decalcifierea;

- LIMPEZIȚI ȘI UMLEȚIȚI CU APĂ PÂNĂ LA NIVELUL MAX (fig. 4): aparatul este acum pregătit pentru un ciclu de limpezire cu apă proaspătă. Goliți vasul folosit pentru colectarea soluției de decalcifiere și scoateți rezervorul de apă, goliți-l, limpeziți-l cu apă de la robinet, umpleți-l la nivelul MAX cu apă proaspătă și introduceți-l în aparat;
- "AȘEAȚI RECIPIENTUL DE 2L OK PENTRU A ÎNCEPE LIMPEZIREA": Așezați din nou recipientul gol, utilizat pentru colectarea soluției de decalcifiere, sub duza de cafea și sub duza de apă caldă/abur (fig. 7) și apăsați selectorul corespunzător "OK ✓";

apă (un litru) până când atingeți nivelul B; introduceți la loc rezervorul de apă. Apăsați selectorul corespunzător "NEXT (URMĂTORUL)>";

- "GOLIȚI TĂVIȚA DE COLECTARE PICĂTURI" (fig. 38);

- Scoateți, goliți și introduceți la loc tăvița de colectare a picăturilor (A14) și recipientul pentru zață (A10). Apăsați selectorul corespunzător "NEXT (URMĂTORUL)>";

- "AȘEAȚI RECIPIENTUL DE 2L OK PENTRU A ÎNCEPE": Așezați sub duza de apă caldă/abur (C6) și sub distribuitorul de cafea (A8) un recipient gol, cu capacitate de minim 2 litri (fig. 7);

11. Apa caldă curge mai întâi din distribuitorul de cafea și apoi din duza de apă caldă/abur, iar pe afișaj va apărea "LIMPEZIRE ÎN CURS";
12. Atunci când se termină apa din rezervor, goliți recipientul utilizat pentru colectarea apei de limpezire;

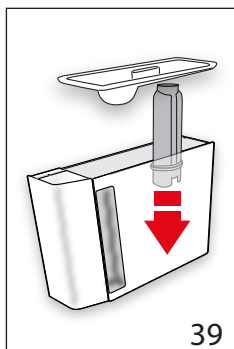

13. (Dacă filtrul este montat) "INTRODUCEȚI FILTRUL ÎN LOCAȘUL SĂU" (fig. 39). Apăsăți selectorul corespunzător "NEXT (URMĂTORUL)>" și scoateți rezervorul de apă, apoi reintroduceți filtrul de dedurizare a apei, dacă acesta a fost scos în prealabil;

14. LIMPEZIȚI ȘI UMPLEȚI CU APĂ PÂNĂ LA NIVELUL MAX (fig. 4): Umpleți rezervorul cu apă proaspătă, până la nivelul MAX;

15. „INTRODUCEȚI REZERVOR APĂ” (fig. 5): Reintroduceți rezervorul de apă;
16. "AȘEAȚI RECIPIENTUL DE 2L OK PENTRU A ÎNCEPE LIMPEZIREA": Așezați din nou recipientul gol, utilizat pentru colectarea soluției de decalcifiere, sub duza de cafea și sub duza de apă caldă/abur (fig. 7) și apăsați selectorul corespunzător "OK✓";
17. Apa caldă curge din duza de apă caldă/abur, iar pe afișaj va apărea mesajul „LIMPEZIRE ÎN CURS, VĂ RUGĂM AȘTEPTAȚI”.
18. "GOLIȚI TĂVIȚA DE COLECTARE PICĂTURI" (fig. 38): După terminarea ciclului de limpezire, scoateți, goliți și introduceți la loc tăvița de colectare a picăturilor (A14) și recipientul pentru zaț (A10): apăsați selectorul corespunzător "NEXT (URMĂTORUL)>";
19. "DECALCFIERE TERMINATĂ": apăsați selectorul corespunzător "OK✓";
20. "UMPLERE REZERVOR CU APĂ PROASPĂTĂ": goliți recipientul utilizat pentru colectarea apei de clătire, scoateți și completați rezervorul de apă cu apă proaspătă până la nivelul MAX și introduceți-l din nou în aparat.

Operațiunea de decalcifiere este astfel încheiată.

Rețineți!

- Dacă ciclul de decalcifiere nu se finalizează în mod corect (de ex. din cauza întreruperii alimentării electrice), vă recomandăm să repetați ciclul;
- Este normal ca, după efectuarea ciclului de decalcifiere, să rămână apă în recipientul pentru zaț (A10).

- Aparatul solicită a treia limpezire, în cazul în care rezervorul de apă nu a fost umplut până la nivelul max: acest lucru este pentru a garanta că nu a rămas soluție de decalcifiere în circuitele interioare ale aparatului. Înainte de a începe limpezirea, amintiți-vă să goliți tăvița de colectare a picăturilor;
- Eventuala solicitare transmisă de către aparat, de a efectua două cicluri de decalcifiere, la un interval scurt de timp unul după celălalt, este una normală și reprezintă o consecință a sistemului modern de control implementat în realizarea acestui aparat.



16. PROGRAMAREA DURITĂȚII APEI

Mesajul "DECALCFIERE NECESARĂ - OK PENTRU A ÎNCEPE (~45MIN) !" va fi afișat după o perioadă de funcționare prestabilită care depinde de duritatea apei.

Aparatul este setat din fabrică la "NIVELUL 4" de duritate. Dacă doriți, este posibilă programarea aparatului în funcție de duritatea reală a apei din regiunea unde locuiți, efectuând astfel mai rar operațiunea de decalcifiere.

16.1 Măsurarea durității apei

1. Scoateți din ambalaj banda reactivă din dotare „TOTAL HARDNESS TEST” (C1), anexată instrucțiunilor în limba engleză.
2. Introduceți complet banda într-un pahar cu apă, timp de aproximativ o secundă.
3. Scoateți banda din apă și scuturați-o ușor. După circa un minut se formează 1, 2, 3 sau 4 pătrățele de culoare roșie, în funcție de duritatea apei, fiecare pătrățel corespunzând unei unități.

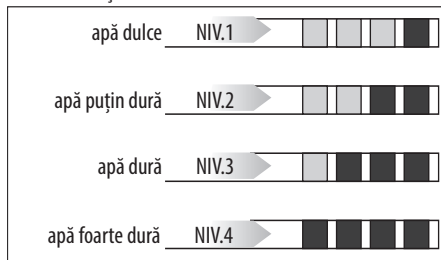

16.2 Setarea durității apei

1. Apăsăți selectorul (B2) corespunzător simbolului "Gears" (B5) pentru accesarea meniului;
2. Derulați funcțiile meniului apăsaând selectorul corespunzător "NEXT (URMĂTORUL)>" până ce veți vedea "DURITATE APĂ";
3. Apăsăți selectorul corespunzător "DURITATE APĂ";
4. "DURITATE APĂ, SUBLINIAT ÎN ACEST MOMENT": Apăsăți selectorul corespunzător nivelului dorit (Nivel 1 = apă dulce; Nivel 4 = apă foarte dură);

4. Apăsați selectorul corespunzător "ESC" pentru a reveni la pagina principală.

Acum aparatul este reprogramat, în funcție de noua setare pentru duritatea apei.

17. FILTRU DE DEDURIZARE A APEI

Unele modele sunt prevăzute cu filtru pentru dedurizarea apei (C4): dacă modelul achiziționat de Dumneavoastră nu conține acest filtru, vă recomandăm să îl achiziționați din centrele de asistență De'Longhi.

Pentru o utilizare corectă a filtrului, respectați instrucțiunile de mai jos.

17.1 Instalarea filtrului

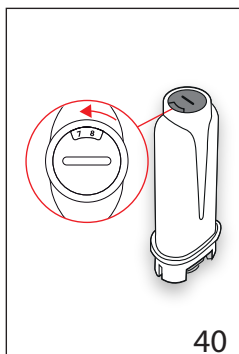

40

1. Scoateți filtrul (C4) din ambalaj;
 2. Apăsați selectorul (B2) corespunzător simbolului "gears" (B5) pentru accesarea meniului;
 3. Derulați funcțiile meniului apăsând selectorul corespunzător "NEXT (URMĂTORUL)" până ce veți vedea "FILTRU DE APĂ";
 4. Apăsați săgeata de selectare corespunzător "FILTRULUI DE APĂ";
5. "ROTIȚI BUTONUL DE INDICARE A DATEI PÂNĂ LA AFIȘAREA URMĂTOARELOR 2 LUNI" (fig. 40): rotiți discul butonului de indicare a datei, până când vizualizați următoarele 2 luni de utilizare. Apăsați selectorul corespunzător "NEXT (URMĂTORUL)">;

Rețineți

Filtrul are o durată de două luni dacă aparatul este utilizat normal. Dacă, în schimb, aparatul rămâne nefolosit, cu filtrul montat, acesta are o durată de maxim 3 săptămâni.

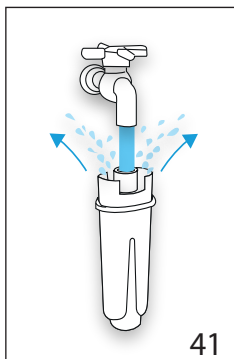

41

6. "LĂSAȚI APA SĂ CURGĂ PÂNĂ CE IEȘE" (fig. 41): Pentru a activa filtrul, lăsați să curgă apă de la robinet prin orificiul filtrului, conform indicațiilor din figură, până când apa iese prin deschizăturile laterale, timp de cel puțin un minut. Apăsați selectorul corespunzător "NEXT (URMĂTORUL)">;

7. Scoateți rezervorul (A16) din aparat și umpleți-l cu apă.

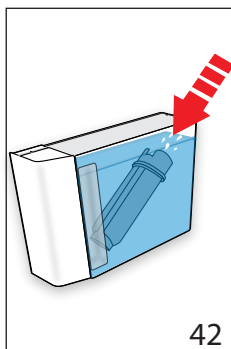

42

8. „INTRODUCEȚI FILTRUL LĂSÂND SĂ IASĂ AERUL” (fig. 42): Introduceți filtrul în rezervorul de apă și scufundați-l complet timp de aproximativ zece secunde, înclinându-l și apăsându-l ușor, pentru a permite ieșirea bulelor de aer. Apăsați selectorul corespunzător "NEXT (URMĂTORUL)">;
9. „INTRODUCEȚI FILTRUL ÎN LOCAȘUL SĂU”: Introduceți filtrul în locașul aferent (A17-fig. 39) și apăsați-l până la capăt. Apăsați selectorul corespunzător "NEXT (URMĂTORUL)">;
10. „INTRODUCEȚI REZERVORUL DE APĂ”: Închideți rezervorul cu capacul (A15), apoi reintroduceți rezervorul în aparat (fig. 5);
11. "AȘEZAȚI UN RECIPIENT DE 0,5L, OK PENTRU ACTIVAREA FILTRULUI" abur (fig. 7): așezați recipientul sub duza de apă caldă/ (C6) și apăsați "OK✓": distribuția începe și se întrerupe în mod automat.

În acest moment, filtrul este activat, iar aparatul poate fi utilizat.

17.2 Înlocuirea filtrului

Înlocuiți filtrul (C4) atunci când pe afișajul (B) apare "ÎNLOCUIȚI FILTRUL DE APĂ, APĂSAȚI OK PENTRU A ÎNCEPE" !: dacă doriți să înlocuiți imediat filtrul, apăsați selectorul (B2) corespunzător "OK✓" și urmați operațiunile de la punctul 5.

Pentru a amâna înlocuirea filtrului pentru o dată ulterioară, apăsați selectorul corespunzător "ESC": pe afișaj apare simbolul ! care vă reamintește că filtrul trebuie înlocuit. Pentru înlocuire, procedați după cum urmează:

1. Scoateți rezervorul (A16) și filtrul uzat;
2. Scoateți noul filtru din ambalaj;
3. Apăsați selectorul (B2) corespunzător simbolului "gears" (B5) pentru accesarea meniului;
4. Apăsați selectorul corespunzător "FILTRU DE APĂ";
5. Apăsați săgeata de selectare corespunzător "ÎNLOCUIȚI FILTRUL DE APĂ";
6. În continuare, urmați operațiunile descrise în paragraful anterior, de la punctul 5.

În acest moment, filtrul este activat, iar aparatul poate fi utilizat.

Rețineți!

După ce au trecut două luni (consultați indicatorul de timp) sau dacă aparatul nu este utilizat timp de 3 săptămâni, filtrul trebuie înlocuit, chiar dacă aparatul nu solicită acest lucru.

17.3 Scoaterea filtrului

Dacă doriți să utilizați aparatul fără filtrul (C4), este necesar să-l îndepărtați și să semnalați despre îndepărtarea acestuia. Procedeți în felul următor:

1. Scoateți rezervorul (A16) și filtrul uzat;
2. Apăsăți selectorul (B2) corespunzător simbolului "⚙️" (B5) pentru accesarea meniului;
3. Apăsăți selectorul corespunzător "🚰 FILTRU DE APĂ";
4. Apăsăți selectorul corespunzător "🗑️ ÎNDEPĂRTĂRII FILTRULUI DE APĂ";
5. "❗ CONFIRMARE ÎNDEPĂRTARE FILTRU": apăsați selectorul corespunzător "OK✓" (în cazul în care doriți să reveniți la meniul setărilor, apăsați selectorul corespunzător "↩️ ESC");
6. "✅ ÎNDEPĂRTARE FILTRU EFEC.": aparatul a salvat modificarea. Apăsăți "OK✓" pentru a reveni la pagina principală.

Rețineți!

După ce au trecut două luni (consultați indicatorul de timp) sau dacă aparatul nu este utilizat timp de 3 săptămâni, filtrul trebuie înlocuit, chiar dacă aparatul nu solicită acest lucru.



18. DATE TEHNICE

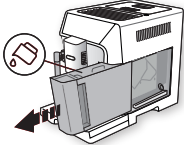
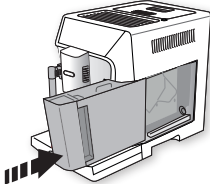

Tensiune:	220-240 V ~ 50-60 Hz max. 10 A
Putere:	1450 W
Presiune:	1,9 MPa (19 bari)
Capacitate rezervor apă:	2 l
Dimensiuni LxAxI:	260x470x360 mm
Lungime cablu:	1200 mm
Greutate:	11,4 kg
Capacitate max recipient boabe:	380 g
Frecvență:	2400 - 2483,5 MHz
Putere maximă transmisie:	10 mW

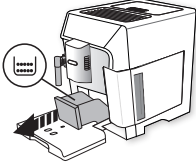
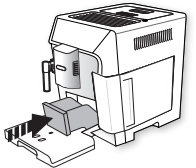
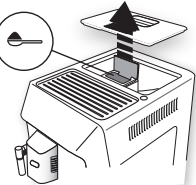
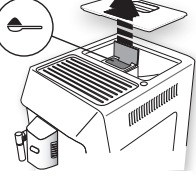

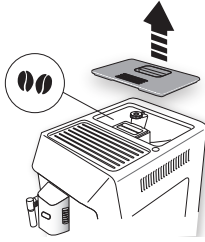
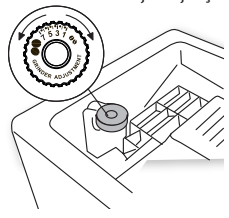

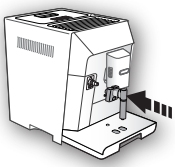

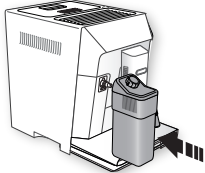
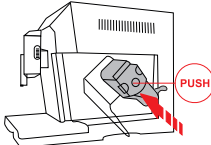
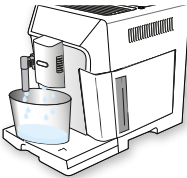
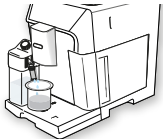
19. Mesaje care apar pe afișaj



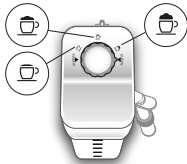

MESAJ AFIȘAT	CAUZĂ POSIBILĂ	SOLUȚIE
UMPLERE REZERVOR CU APĂ PROASPĂTĂ 	Apa din rezervorul (A16) nu este suficientă.	Umpleți rezervorul de apă și/sau introduceți-l corect, apăsând până când simțiți că acesta este fixat în locașul său.
INTRODUCEȚI REZERVORUL DE APĂ 	Rezervorul (A16) nu este introdus corect.	Introduceți rezervorul în mod corect, apăsându-l până se fixează.

MESAJ AFIȘAT	CAUZĂ POSIBILĂ	SOLUȚIE
<p>GOLIȚI RECIPIENTUL PENTRU ZAȚ</p> 	<p>Recipientul pentru zaț (A10) este plin.</p>	<p>Goliți recipientul pentru zaț, tăvița colectare picături (A14) și curățați-le, apoi introduceți-le la loc. Important: atunci când scoateți tăvița colectare picături, este obligatoriu să goliți de fiecare dată și recipientul pentru zaț chiar dacă nu este plin. Dacă această operațiune nu este efectuată, este posibil ca atunci când veți prepara următoarele cafele, recipientul să se umple peste limita admisă, iar aparatul să se înfunde.</p>
<p>INTRODUCEȚI RECIPIENTUL PENTRU ZAȚ</p> 	<p>După curățare nu a fost introdus recipientul pentru zaț (A10).</p>	<p>Scoateți tăvița colectare picături (A14) și introduceți recipientul pentru zaț.</p>
<p>INTRODUCEȚI CAFEAUA MĂCINATĂ MAX. O MĂSURĂ</p>  <p>ESC</p>	<p>A fost selectată funcția "CAFEA PRE-MACINATĂ", dar nu a fost turnată cafeaua pre-măcinată în pâlnia (A4).</p>	<p>Introduceți cafea pre-măcinată în pâlnie (fig. 12) și repetați distribuirea</p>
<p>INTRODUCEȚI CAFEAUA MĂCINATĂ MAX. O MĂSURĂ</p>  <p>OK✓</p>	<p>A fost solicitată o cafea LONG cu cafea pre-măcinată</p>	<p>Introduceți cafeaua pre-măcinată în pâlnie (A4) (fig. 12) și apăsați selectorul corespunzător "OK✓" pentru continuarea și terminarea distribuției.</p>

MESAJ AFIȘAT	CAUZĂ POSIBILĂ	SOLUȚIE
<p>REUMPLEȚI RECIPIENTUL PENTRU BOABE DE CAFEA</p>  <p>↳ESC</p>	<p>Cafeaua boabe s-a terminat.</p> <p>Pâlnia (A4) pentru cafea pre-măcinată este înfundată.</p>	<p>Umpleți recipientul pentru cafea boabe (A3 - fig. 10).</p> <p>Goliți pâlnia cu ajutorul pensulei (C5) conform indicațiilor din par. "14.8 Curățarea pâlniei pentru introducerea cafelei măcinată".</p>
<p>CAFEAUA MĂCINATĂ ESTE PREA FINĂ. REGLAȚI RĂȘNIȚA</p>  <p>↳ESC</p>	<p>Cafeaua este prea fin măcinată, iar din acest motiv cafeaua curge foarte lent sau nu curge deloc.</p> <p>Dacă este prezent filtrul de dedurizare a apei (C4), este posibil ca eliberarea unei bule de aer în interiorul circuitului să fi blocat distribuirea.</p>	<p>Repețați procesul de distribuire a cafelei și rotiți butonul de reglare a gradului de măcinare (A5) (fig. 9) cu o unitate spre numărul 7 în sensul acelor de ceasornic, în timp ce rășnița este în funcțiune. Dacă, după ce ați preparat cel puțin 2 cafele, distribuirea este încă prea lentă, repetați reglarea acționând pe butonul rotativ cu încă o unitate (par. "7.5 Reglarea rășniței de cafea"). Dacă problema persistă, asigurați-vă că rezervorul de apă (A16) este introdus până la capăt.</p> <p>Introduceți duza de apă caldă/abur (C6) în aparat și lăsați să curgă puțină apă, până la regularizarea fluxului.</p>
<p>SELECT. GUST MAI UȘOR SAU REDUCEȚI DOZA DE CAFEA</p>  <p>↳ESC</p>	<p>A fost utilizată prea multă cafea.</p>	<p>Selectați o aromă mai ușoară, apăsând selectorul (B2) corespunzător "AROMEI" (B10) sau reduceți cantitatea de cafea măcinată (maxim 1 măsură).</p>
<p>INTRODUCEȚI DUZA DE APĂ</p> 	<p>Duza de apă nu este introdusă (C6) sau este introdusă greșit</p>	<p>Introduceți duza de apă, împingând-o până la capăt.</p>

MESAJ AFIȘAT	CAUZĂ POSIBILĂ	SOLUȚIE
<p data-bbox="124 161 337 211">INTRODUCEȚI RECIPIENTUL PENTRU LAPTE</p> 	<p data-bbox="370 161 703 211">Recipientul pentru lapte (D) nu este introdus corect.</p>	<p data-bbox="740 161 1081 211">Introduceți recipientul pentru lapte, împingându-l până la capăt (fig. 17).</p>
<p data-bbox="124 437 337 462">INTROD. GRUPUL INFUZOR</p> 	<p data-bbox="370 437 719 487">După curățarea infuzorului nu a mai fost pus la loc (A19).</p>	<p data-bbox="740 437 1081 487">Introduceți infuzorul urmând instrucțiunile din par. "14.9 Curățarea infuzorului".</p>
<p data-bbox="124 631 337 680">CIRCUIT GOL APĂS. OK PENTRU A ÎNCEPE</p>  <p data-bbox="290 905 346 943">OK✓</p>	<p data-bbox="370 631 547 655">Circuitul de apă este gol</p>	<p data-bbox="740 631 1081 713">Apăsați selectorul corespunzător "OK✓" și lăsați apa să curgă din duza (C6): distribuirea se va întrerupe automat.</p> <p data-bbox="740 718 1081 768">Dacă problema persistă, asigurați-vă că rezervorul de apă (A16) este introdus până la capăt.</p>
<p data-bbox="124 961 337 1044">APĂSAȚI OK PENTRU CURĂȚARE SAU ROTIȚI BUTONUL</p>  <p data-bbox="290 1219 346 1257">OK✓</p>	<p data-bbox="370 961 687 1044">A fost introdus recipientul pentru lapte cu butonul de reglare a spumei (D1) în poziția "CURĂȚARE".</p>	<p data-bbox="740 961 1081 1077">Dacă doriți să activați funcția CURĂȚARE, apăsați selectorul corespunzător "OK✓", sau rotiți butonul de reglare a spumei într-una din pozițiile lapte.</p>
<p data-bbox="124 1275 337 1324">ROTIȚI BUTONUL ÎN POZIȚIA CURĂȚARE</p>  <p data-bbox="124 1521 202 1559">ESC</p>	<p data-bbox="370 1275 687 1357">Tochmai a fost utilizat laptele, de aceea este necesar să efectuați curățarea conductelor interne ale recipientului pentru lapte (D).</p>	<p data-bbox="740 1275 1081 1324">Rotiți butonul de reglare a spumei (D1) în poziția CURĂȚARE (fig. 19).</p>

MESAJ AFIȘAT	CAUZĂ POSIBILĂ	SOLUȚIE
<p>ROTIȚI BUTONUL DE REGLARE A SPUMEI</p> 	<p>A fost introdus recipientul pentru lapte cu butonul de reglare a spumei (D1) în poziția "CURĂȚARE".</p>	<p>Rotiți butonul în poziția corespunzătoare spumei dorite.</p>
<p>DECALCFIERE NECESARĂ OK PENTRU A ÎNCEPE (~45MIN)</p>  <p>↶ESC OK✓</p>	<p>Indică faptul că este necesară îndepărtarea calcarului din aparat.</p>	<p>Apăsăți selectorul corespunzător "OK✓" pentru a începe decalcifierea sau "↶ESC" dacă doriți să o efectuați la o dată ulterioară. Trebuie să efectuați cât mai repede programul de îndepărtare a calcarului descris la cap. "15. Îndepărtarea calcarului".</p>
<p>ÎNLOCUIȚI FILTRUL DE APĂ APĂS. OK PENTRU A ÎNCEPE</p>  <p>↶ESC OK✓</p>	<p>Filtrul pentru dedurizarea apei (C4) este uzat.</p>	<p>Apăsăți selectorul corespunzător "OK✓" pentru a înlocui sau îndepărta filtrul, sau ESC dacă doriți să o efectuați într-un alt moment. Urmăți instrucțiunile din cap. "17. Filtru dedurizator".</p>
<p>ALARMĂ GENERALĂ: CONSULTAȚI MANUALUL / APLICAȚIA</p> 	<p>Interiorul aparatului este foarte murdar.</p>	<p>Curățați bine aparatul așa cum este descris la cap. "14. Curățare". Dacă după curățare, aparatul încă mai afișează mesajul, contactați un centru de asistență.</p>
	<p>Vă reamintește faptul că este necesară decalcifierea aparatului și/sau înlocuirea filtrului (C4).</p>	<p>Trebuie să efectuați cât mai repede programul de îndepărtare a calcarului descris la cap. "15. Decalcifiere" și/sau înlocuiți filtrul sau scoateți-l urmând instrucțiunile din cap. "17. Filtru dedurizator".</p>
	<p>Reamintește faptul că este necesară curățarea tuburilor din interiorul recipientului pentru lapte (C).</p>	<p>Rotiți butonul de reglare a spumei (D1) în poziția CURĂȚARE (fig. 19).</p>
	<p>Vă reamintește faptul că este necesară înlocuirea filtrului (C4).</p>	<p>Înlocuiți filtrul sau scoateți-l urmând instrucțiunile din cap. "17. Filtru dedurizator".</p>

	Vă reamintește faptul că trebuie să efectuați decalcifierea aparatului.	Trebuie să efectuați cât mai repede programul de îndepărtare a calcarului descris la cap. "15. Îndepărtarea calcarului". Eventuala solicitare transmisă de către aparat, de a efectua două cicluri de decalcifiere, la un interval scurt de timp unul după celălalt, este una normală și reprezintă o consecință a sistemului modern de control implementat în realizarea acestui aparat.
	Indică faptul că modul economisire energie este activat.	Pentru a dezactiva modul economisire energie, procedați conform indicațiilor din par. "6.6 Economie de energie  .
	Indică faptul că aparatul este conectat prin bluetooth la un dispozitiv.	
CURĂȚARE ÎN CURS VĂ RUGĂM AȘTEPTAȚI	Aparatul detectează prezența unor impurități în interiorul său.	Așteptați ca aparatul să fie din nou gata de utilizare și apoi selectați din nou băutura dorită. Dacă problema persistă, contactați Centrul de Asistență Autorizat.

20. PROBLEME ȘI SOLUȚII

În continuare sunt enumerate câteva posibile probleme de funcționare.

Dacă problema nu poate fi rezolvată în modul descris, trebuie să contactați serviciul de Asistență Tehnică.

PROBLEMA	CAUZA POSIBILĂ	SOLUȚIE
Cafeaua nu este caldă.	Ceștile nu au fost încălzite.	Încălziți ceștile limpezindu-le cu apă caldă (N.B: puteți folosi funcția apă caldă).
	Infuzorul s-a răcit pentru că au trecut 2/3 minute de la ultima cafea preparată.	Înainte de a prepara cafeaua, încălziți infuzorul cu o limpezire, folosind funcția corespunzătoare (vezi par. "6.1 Limpezire").
	Temperatura setată a cafelei este prea joasă.	Setați din meniu o temperatură mai ridicată a cafelei (vezi par. "6.7 Temperatura cafelei").
Cafeaua nu este destul de tare sau are puțină cremă.	Cafeaua este măcinată prea mare.	Rotiți butonul pentru reglarea gradului de măcinare (A5) cu o treaptă spre numărul 1, în sens opus acelor de ceasornic, în timp ce râșnița funcționează (fig. 9). Modificați cu câte o treaptă, până când obțineți un preparat satisfăcător. Efectul poate fi observat doar după ce preparați 2 cafele (vezi par. "7.5 Reglarea râșniței de cafea").
	Cafeaua nu este corespunzătoare.	Folosiți cafea pentru aparate de cafea espresso.

PROBLEMA	CAUZA POSIBILĂ	SOLUȚIE
Cafeaua curge prea încet sau în picături.	Cafeaua este măcinată prea fin.	Rotiți butonul pentru reglarea gradului de măcinare (A5) cu o treaptă spre numărul 7, în sensul acelor de ceasornic, în timp ce rășnița funcționează (fig. 9). Modificați cu câte o treaptă, până când obțineți un preparat satisfăcător. Efectul poate fi observat doar după ce preparați 2 cafele (vezi par. "7.5 Reglarea rășniței de cafea").
Cafeaua nu curge prin unul sau prin ambele orificii ale duzei.	Orificiile duzei de cafea (A8) sunt înfundate.	Curățați vârfulurile cu o scobitoare (fig. 27B).
Aparatul nu prepară cafea	Aparatul detectează impuritățile din interiorul său: pe ecran se afișează "Curățare în curs".	Așteptați ca aparatul să fie din nou gata de utilizare și apoi selectați din nou băutura dorită. Dacă problema persistă, contactați Centrul de Asistență Autorizat.
Aparatul nu pornește.	Ștecărul nu este introdus în priză.	Introduceți ștecărul în priză (fig. 1).
Infuzorul nu poate fi scos	Aparatul nu a fost oprit în mod corect	Efectuați oprirea apăsând tasta  (A7) (consultați cap. "5. Oprirea aparatului").
La finalizarea operațiunii de decalcifiere, aparatul solicită o a treia limpezire.	Pe durata celor două cicluri de limpezire, rezervorul (A16) nu a fost umplut până la nivelul MAX	Urmați solicitarea aparatului, golind însă mai întâi tăvița colectare picături (A14), pentru a evita revărsarea apei.
Laptele nu curge din tubul de alimentare (D5)	Capacul (D2) rezervorului pentru lapte (D) este murdar	Curățați capacul urmând instrucțiunile din par. "14.10 Curățarea recipientului de lapte".
Laptele are bule mari, sau curge cu întreruperi din tubul de alimentare (D5), sau are puțină spumă	Laptele nu este suficient de rece sau nu este parțial degresat sau degresat.	Este de preferat să folosiți lapte degresat total, sau parțial degresat, cu o temperatură de aproximativ 5°C (din frigider). Dacă nici astfel rezultatul obținut nu este cel dorit, încercați o altă marcă de lapte.
	Butonul pentru reglarea spumei (D1) nu este bine reglat.	Reglați conform indicațiilor de la cap. 8. prepararea băuturilor calde cu lapte".
	Capacul (D2) sau butonul pentru reglarea spumei (D1) al rezervorului pentru lapte sunt murdare	Curățați capacul și butonul recipientului pentru lapte, conform descrierii din par. "14.10 Curățarea recipientului de lapte".
	Duza pentru apă caldă/abur (A9) este murdară	Curățați duza urmând instrucțiunile din par. "14.11 Curățarea duzei de apă caldă/abur".
Încălzitorul de cești este cald, chiar dacă este dezactivat	Au fost preparate diferite băuturi într-o succesiune rapidă	
Aparatul nu este în funcțiune și emite zgomote sau are mici pierderi de aburi	Aparatul este gata de funcționare sau a fost închis de puțin timp și unele picături de condens cad în interiorul vaporizatorului care mai este cald	Acest fenomen face parte din funcționarea normală a aparatului; pentru a limita fenomenul, goliți tăvița colectare picături.

İÇİNDEKİLER

1. GİRİŞ 355

- 1.1 Parantez içindeki harfler355
- 1.2 Sorunlar ve çözümleri.....355
- 1.3 Uygulamayı indirin!.....355

2. TANIMLAMA 355

- 2.1 Cihazın tanımlaması (sayfa 3 - A)355
- 2.2 Ana sayfanın (ana ekranın) açıklaması (sayfa 2 - B)355
- 2.3 Aksesuarların açıklaması (sayfa 2 - C).....356
- 2.4 Süt kabının açıklaması (sayfa 2) 356

3. CİHAZIN İLK DEFA ÇALIŞTIRILMASI. 356

4. CİHAZ AÇILMASI 356

5. CİHAZIN KAPATILMASI 356

6. MENÜ AYARLARI..... 357

- 6.1 Durulama357
- 6.2 Kireç çözme357
- 6.3 Su filtresi357
- 6.4 İçecek değerleri357
- 6.5 Otomatik kapanma (hazırda bekleme)357
- 6.6 Enerji tasarrufu357
- 6.7 Kahve sıcaklığı358
- 6.8 Su sertliği358
- 6.9 Dil seçimi358
- 6.10 Sesli ikaz358
- 6.11 Fincan aydınlatma358
- 6.12 Bluetooth358
- 6.13 Fabrika değerleri359
- 6.14 İstatistikler359
- 6.15 Profili kişiselleştir359

7. KAHVE HAZIRLANMASI 359

- 7.1 Kahve tadının seçimi359
- 7.2 Kahve miktarının seçilmesi.....359
- 7.3 Çekirdek kahve kullanarak kahve hazırlanması 360
- 7.4 Çekilmiş kahve kullanarak kahve hazırlama 360
- 7.5 Kahve değirmeninin ayarlanması361
- 7.6 Daha sıcak bir kahve için tavsiyeler361

8. SÜTLÜ SICAK İÇECEKLERİN HAZIRLANMASI 361

- 8.1 Süt haznesinin doldurulması ve takılması .361
- 8.2 Süt köpüğü miktarının ayarlanması361

8.3 Sütlü içeceklerin otomatik hazırlanması.....361

8.4 Her kullanımdan sonra süt haznesinin temizlenmesi362

9. SICAK SU DAĞITIMI..... 362

10. BUHAR DAĞITIMI 362

- 10.1 Sütü köpürtmek amaçlı buhar kullanımıyla ilgili tavsiyeler363
- 10.2 Kullandıktan sonra sıcak su/buhar dağıtıcısının temizlenmesi363

12. İÇECEKLERİ KİŞİSELLEŞTİRİN 363

13. KENDİ PROFİLİNİZİ HAFIZAYA ALIN 364

14. TEMİZLİK 364

- 14.1 Makinenin temizliği364
- 14.2 Makinenin iç tesisatının temizlenmesi364
- 14.3 Atık kahve kabının temizliği.....365
- 14.4 Damlatma tepsi ve yoğunlaşma toplama haznesinin temizlenmesi365
- 14.5 Makinenin içinin temizlenmesi.....365
- 14.6 Su haznesinin temizliği365
- 14.7 Kahve dağıtım ağızlarının temizliği365
- 14.8 Çekilmiş kahve doldurmak için huninin temizlenmesi365
- 14.9 Demlik temizliği365
- 14.10 Süt haznesinin temizliği366
- 14.11 Sıcak su/buhar ağzının temizliği366

15. KİREÇ ÇÖZME..... 366

16. SU SERTLİĞİNİN PROGRAMLANMASI 368

- 16.1 Su sertliğinin ölçümü368
- 16.2 Su sertliğinin ayarlanması368

17. YUMUŞATMA FİLTRESİ 368

- 17.1 Filtrenin takılması368
- 17.2 Filtrenin değiştirilmesi369
- 17.3 Filtrenin çıkartılması369

18. TEKNİK ÖZELLİKLER 369

19. EKRANDA GÖRÜNTÜLENEN MESAJLAR.. 370

20. SORUNLARIN GİDERİLMESİ 374

Cihazı kullanmadan önce güvenlikle ilgili uyarılar kitapçığını daima okuyun.

1. GİRİŞ

Otomatik kahve ve cappuccino makinesini seçtiğiniz için teşekkür ederiz.

Bu kullanım talimatlarını okumak için birkaç dakikanızı ayırın. Bu şekilde, tehlikelere maruz kalınmasını veya makinenin bozulmasını engelleyebilirsiniz.

1.1 Parantez içindeki harfler

Parantez içindeki harfler, Cihazın tanımında verilen açıklamalara (s. 2-3) karşılık gelir.

1.2 Sorunlar ve çözümleri

Herhangi bir problemle karşılaştığınız halinde, her şeyden önce "20. Ekran üzerinde görüntülenen mesajlar" ve "21. Sorunların giderilmesi" paragraflarında belirtilen uyarıları takip edin.

Bunların yetersiz kalması halinde veya daha fazla açıklama için ekli "Müşteri hizmetleri" belgesinde belirtilen numarayı arayarak müşteri hizmetlerine danışmanız tavsiye edilir.

Eğer bulunduğunuz ülke belgede listelenmiyorsa, garanti belgesinde belirtilen numarayı arayın. Onarım işlemleri için yalnızca De'Longhi Teknik Servisine başvurun. Adresleri, makine ile birlikte verilen garanti belgesinde bulabilirsiniz..

1.3 Uygulamayı indirin!



De'Longhi Coffee Link Uygulaması sayesinde bazı fonksiyonları uzaktan yönetebilirsiniz.

Bu Uygulamada kahve dünyasına ilişkin bilgiler, tavsiyeler, ilgi çekici konuları bulacak ve makinenizle ilgili tüm bilgileri elinizin altında tutabileceksiniz.



Bu işaret, Uygulamadan yönetebileceğiniz veya başvurabileceğiniz fonksiyonları belirtir.

Ayrıca, 6 adede kadar yeni içecek oluşturabilir ve bunları makinenize kaydedebilirsiniz.

Önemli Not:

"Compatibledevices.delonghi.com" adresinde uyumlu donanımlara bir göz atın.

2. TANIMLAMA

2.1 Cihazın tanımlaması (sayfa 3 - A)

- A1. Kahve çekirdeği hazne kapağı
- A2. Çekilmiş kahve hunisi kapağı
- A3. Kahve çekirdeği haznesi
- A4. Çekilmiş kahve hunisi
- A5. Çekim derecesi ayar düğmesi
- A6. Fincan yerleştirme tablası
- A7. tuşu: makineyi açmak veya kapatmak için (hazırda bekleme)
- A8. Kahve dağıtıcısı (yüksekliği ayarlanabilir)
- A9. Sıcak su ve buhar ucu
- A10. Atık kahve kabı
- A11. Fincan yerleştirme tepsi
- A12. Damlatma tepsi su seviye göstergesi
- A13. Hazne ızgarası
- A14. Damla toplama haznesi
- A15. Su haznesi kapağı
- A16. Su haznesi
- A17. Su yumuşatma filtresi yuvası
- A18. Demlik kapağı
- A19. Demlik
- A20. Elektrik kablosu
- A21. Damlatma tepsi yoğuşma

2.2 Ana sayfanın (ana ekranın) açıklaması (sayfa 2 - B)

- B1. Ekran
- B2. Seçim düğmesi
- B3. İçecek seçme menüsü (dorudan seçilen içecekten farklı olanlar):
DOPPIO+
AMERICANO
2X ESPRESSO
CAPPUCINO+
CAPPUCINO MIX
CAFFELATTE
FLAT WHITE
ESPRESSO MACCHIATO
ÇAY FONKSİYONU
SICAK SU
BUHAR
- B4. Programlanabilen profiller (bkz. "13. Kendi profilinizi hafızaya alın")
- B5. : cihaz ayarları menüsü
- B6. : içecek ayarlarını kişiselleştirmek için menü
Doğrudan seçilen içecek:
- B7. Espresso
- B8. Coffee
- B9. Long

- B12. Milk (sıcak süt)
B13. Latte macchiato
B14. Cappuccino
B10. Seçilen tat (standart veya kişisel)
B11. Seçilen miktar (standart veya kişisel)

2.3 Aksesuarların açıklaması (sayfa 2 - C)

- C1. "Total Hardness Test" su sertliği ölçme şeridi (İngilizce kılavuzun 2. sayfasına mevcuttur)
C2. Çekilmiş kahve dozaj ölçgeği
C3. Kireç çözücü
C4. Su yumuşatma filtresi (*yalnızca bazı modellerde)
C5. Temizlik fırçası
C6. Sıcak su/buhar dağıtıcı
C7. Dağıtıcı ayırma düğmesi
C8. Elektrik kablosu

2.4 Süt kabının açıklaması (sayfa 2)

- D1. Köpük ayarlar ve CLEAN (TEMİZLİK) fonksiyonu düğmesi
D2. Süt haznesinin kapağı
D3. Süt haznesi
D4. Süt daldırma borusu
D5. Süt köpüğü dağıtım borusu (ayarlanabilir)

3. CİHAZIN İLK DEFA ÇALIŞTIRILMASI

Önemli Not!

- İlk kullanımda su veya sütle temas edecek çıkarılabilen aksesuarların tümünü sıcak suyla durulayın.
- Öğütücüdeki muhtemel kahve emareleri, satışa sunulmadan önce makine üzerinde yapılan çalışma testlerinin sonucudur ve bu testler ürüne gösterdiğimiz titiz özenden kaynaklanır.
- Cihazın en kısa süre içerisinde "16. Su sertliğinin programlanması" bölümünde açıklanan şekilde kişiselleştirilmesi önerilir.

1. Cihazı elektrik şebekesine bağlayın (Şek. 1).
2. "DİLİ SEÇİN": İstedığınız dil ekranda (B1) görüntülenene kadar "SONRAKİ>" ögesine karşılık gelen seçim düğmesine (B2) basın.

Cihazın ekranı üzerinde gösterilen talimatları izleyerek ilerleyin:

3. "HAZNEYİ TAZE SU İLE DOLDURUN": Su haznesini çıkarın (A16) (Şek. 2), kapağı açın (A15) (Şek. 3), MAX çizgisine (haznenin iç tarafında bulunur) kadar taze suyla doldurun (Şek. 4); kapağı tekrar kapatıp, hazneyi yerine yerleştirin (Şek. 5).
4. "SU DAĞITICISINI YERLEŞTİRİN": Sıcak su/buhar dağıtıcısının (C6) ağzın (A9) (Şek. 6) üzerine takılmış olduğunu

kontrol edin ve altına en az 100 ml kapasiteli bir kap yerleştirin (Şek. 7).

5. "SU DEVRESİ BOŞ, BAŞLATMAK İÇİN OK BASIN": Onaylamak için "OK ✓" ögesine karşılık gelen seçim düğmesine basın: cihaz dağıtıcıdan su dağıtımını yapmaya başlar (Şek. 7) ve ardından otomatik olarak kapanır.

Şimdi kahve makinesi normal kullanıma hazırdır.

Önemli not!

- İlk kullanımda, makinenin tatmin edici bir sonuç vermeye başlamasından önce 4-5 cappuccino yapmak gereklidir.
- İlk kullanımda su devresi boş olduğundan makine çok gürültü çıkarabilir: devre doldukça bu gürültü azalacaktır.
- İlk 5-6 cappuccino hazırlanırken, su kaynama sesinin duyulması çok normaldir: bu ses daha sonra azalacaktır.
- Makinede daha yüksek performans almak için, "17. Su yumuşatma filtresi" bölümünde verilen talimatları izleyerek su yumuşatma filtresinin (C4) takılması tavsiye edilir. Sahip olduğunuz makinede filtre düzeneği yoksa, bunu De'Longhi Yetkili Teknik Servislerinden isteyebilirsiniz.

4. CİHAZ AÇILMASI

Önemli not!

Cihaz her açıldığında, durduramayacağınız bir ön ısınma ve çalkalama işlemini otomatik olarak uygular. Cihaz, yalnızca bu evre tamamlandıktan sonra hazır konuma geçer.

- Cihazı çalıştırmak için  tuşuna (A7 - Şek. 8) basın: ekranda "İSİNİYOR, LÜTFEN BEKLEYİN" mesajı belirir.
- Isınma tamamlandığında cihaz başka bir mesaj gösterir: "DURULAMA YAPILIYOR, LÜTFEN BEKLEYİN"; bu şekilde, hazneyi ısıtmanın yanı sıra tüm dahili kanallarda sıcak suyun devridaim etmesine olanak vererek cihazın bu ak-samlarının da ısınmasını sağlar.

Ana ekran (ana sayfa) görüntülendiğinde, cihaz gereken sıcaklığa ulaştıtır.

5. CİHAZIN KAPATILMASI

Kahve hazırlama işlemi yapıldıysa, cihaz her kapatılışında otomatik bir durulama gerçekleştirir.

- Cihazı kapatmak için  tuşuna basın (A7 - Şek. 9).
- Ekranda "KAPANIYOR, LÜTFEN BEKLEYİN" yazısı belirir: öngörülmüşse, cihaz durulama yaptıktan sonra kapanır (stand-by).

Önemli not!

Cihazın uzun süreli olarak kullanılmayacak olması durumunda, cihazın elektrik şebekesi ile bağlantısını kesin.

Dikkat!

Cihazı  (hazırda bekleme) tuşuyla kapatmadan fişi prizden kesinlikle çekmeyin.



6. MENÜ AYARLARI

6.1 Durulama

Bu fonksiyonla, makinenin dahili devresini temizleyecek ve ısıtacak şekilde kahve dağıtıcısından (A8) ve sıcak su/buhar dağıtıcısından (C6) sıcak su çıkması sağlanabilir.

Kahve dağıtıcısı ile sıcak su dağıtıcısının altına kapasitesi en az 100 ml olan bir kap yerleştirin (Şek. 7).

Bu işlevi etkin kılmak için aşağıdaki gibi ilerleyin:

1. Menüye girmek için,  (B5) işaretine karşılık gelen seçim düğmesine (B2) basın.
2.  DURULAMA” ögesine karşılık gelen seçim düğmesine basın.
3. Birkaç saniye sonra önce kahve dağıtıcısından, ardından da sıcak su/buhar dağıtıcısından (takılıysa), makinenin dahili devresini temizleyip ısıtan sıcak su çıkar: ekranda “DURULAMA YAPILIYOR, LÜTFEN BEKLEYİN” yazısı ve hazırlama süreci ilerledikçe dolan bir durum çubuğu belirir.
4. Durulama işlemini durdurmak için, “STOP  ” ögesine karşılık gelen seçim düğmesine basın veya kendiliğinden durmasını bekleyin.

Önemli Not!

- 3-4 günden uzun süre kullanmadıktan sonra makineyi yeniden açtığınızda kullanmaya başlamadan önce 2/3 durulama işlemi yapmanız şiddetle tavsiye edilir.
- Bu fonksiyonu uyguladıktan sonra atık kahve kabında (A10) su kalması normaldir.

6.2 Kireç çözme





Kireç çözme işlemi ile ilgili talimatlar için “15. Kireç çözme” bölümüne bakın.

6.3 Su filtresi





Filtrenin (C4) takılmasıyla ilgili talimatlar için, “17. Su yumuşatma filtresi” bölümüne başvurun.

6.4 İçecek değerleri

Bu bölümde, kişiselleştirilmiş ayarlara başvurabilir, gerektiğinde her bir içeceği fabrika değerlerine geri döndürebilirsiniz.

1. Menüye girmek için,  (B5) işaretine karşılık gelen seçim düğmesine (B2) basın.
2. “İÇEÇEK DEĞERL.” ögesi görüntülenene kadar  NEXT>” ögesine karşılık gelen seçim düğmesine basarak menü öğelerini kaydırın.
3.  İÇEÇEK DEĞERL.” ögesine karşılık gelen seçim düğmesine basın: ekranda birinci içeceğin değerleri görüntülenir.
4. Ekranda bir referans kullanıcı profili vurgulanır. Değerler dikey çubuklarda görüntülenir: Fabrika değeri  sim-

gesiyle gösterilirken, geçerli ayarlı değer dikey çubuğun dolu olan kısmıyla vurgulanır.

5. Ayarlar menüsüne dönmek için,  ESC” ögesine karşılık gelen seçim düğmesine basın. Kaydırma yapmak ve içecekleri görüntülemek için, “NEXT>” ögesine karşılık gelen seçim düğmesine basın.
6. Ekranda görüntülenen içeceği fabrika değerlerine geri döndürmek için,  RESET” ögesine karşılık gelen seçim düğmesine basın.
7. “RESET ONAYLA?": Onaylamak için, “OK ✓” ögesine karşılık gelen seçim düğmesine basın (iptal etmek için,  ESC” ögesine karşılık gelen seçim düğmesine basın).
8. “FAB. DEĞERLERİ AYARLANDI”: “OK ✓” ögesine basın. İçecek yeniden fabrika değerlerine göre programlanır. Diğer içeceklerle devam edin veya  ESC” ögesine karşılık gelen seçim düğmesine basın.







Önemli Not!

- Başka bir profilin içeceklerini değiştirmek için, ana sayfaya dönün, istediğiniz profili seçin (B4) ve bu prosedürü tekrarlayın.
- Profildeki tüm içecekleri fabrika değerlerine döndürmek için “6.13 Fabrika değerleri” paragrafına bakın.

6.5 Otomatik kapanma (hazırda bekleme)

Cihazın, 15 veya 30 dakika sonra veya 1, 2 veya 3 saat kullanılmadan durmasından sonra kapanmasının sağlanması için otomatik kapanma ayarının yapılması mümkündür.

Otomatik kapanma programını yapmak için aşağıdaki gibi ilerleyin:





1. Menüye girmek için,  (B5) işaretine karşılık gelen seçim düğmesine (B2) basın.
2. “OTOM. KAPANMA  ” ögesi görüntülenene kadar “NEXT>” ögesine karşılık gelen seçim düğmesine basarak menü öğelerinde kaydırma yapın.
3.  OTOM. KAPANMA” ögesine karşılık gelen seçim düğmesine basın.
4. Değeri  (arttırma) veya  (azaltma) öğelerine karşılık gelen seçim oklarına basarak, dilediğiniz zaman aralığını seçin.
5. Onaylamak için “OK ✓ ” ögesine karşılık gelen seçim düğmesine basın.
6. Ana sayfaya dönmek için,  ESC” ögesine karşılık gelen seçim düğmesine basın.

Bu şekilde otomatik kapanma programlanmış olur.

6.6 Enerji tasarrufu

Bu işlev aracılığıyla enerji tasarrufu modunu devreye sokmak veya devreden çıkartmak mümkündür. Bu fonksiyon devrede olduğunda, Avrupa standartlarına uygun şekilde en düşük enerji tüketimi garantisi edilir.



"Enerji tasarrufu" modunu devre dışı bırakmak veya etkin kılmak için aşağıdaki gibi ilerleyin:

1. Menüye girmek için,  (B5) işaretine karşılık gelen seçim düğmesine (B2) basın.
2. "ENERJİ TASARRUFU" ögesi görüntülenene kadar "NEXT>" ögesine karşılık gelen seçim düğmesine basarak menü öğelerinde kaydırma yapın.
3. Fonksiyonu devre dışı bırakmak  veya etkin kılmak  için "ENERJİ TASARRUFU" ögesine karşılık gelen seçim düğmesine basın.
4. Ana sayfaya dönmek için,  "ESC" ögesine karşılık gelen seçim düğmesine basın.

Bu fonksiyonun etkin olduğunu bildirmek için ekranda yanda ilgili simge görüntülenir.

6.7 Kahve sıcaklığı

Kahve yapacağınız suyun sıcaklığını değiştirmek isterseniz, aşağıdaki gibi ilerleyin:

1. Menüye girmek için,  (B5) işaretine karşılık gelen seçim düğmesine (B2) basın.
2. "KAHVE SICAKLIĞI" ögesi görüntülenene kadar "NEXT>" ögesine karşılık gelen seçim düğmesine basarak menü öğelerinde kaydırma yapın.
3. "KAHVE SICAKLIĞI" ögesine karşılık gelen seçim düğmesine basın: ekranda (B1) seçilebilen değerler görüntülenir (geçerli değer in altı çizilir).
4. Ayarlamak istediğiniz değere karşılık gelen seçim düğmesine basın (DÜŞÜK, ORTA, YÜKS, MAKSİMM).
5. Ana sayfaya dönmek için,  "ESC" ögesine karşılık gelen seçim düğmesine 2 kez basın.





6.8 Su sertliği

SSu sertliğinin ayarlanmasıyla ilgili talimatlar için, "16.

Su sertliğinin programlanması" bölümün bakın.





6.9 Dil seçimi

Ekranda görüntülenene dili (B1) değiştirmek istiyorsanız, aşağıdaki gibi ilerleyin:

1. Menüye girmek için,  (B5) işaretine karşılık gelen seçim düğmesine (B2) basın.
2. "DİL AYARI  ögesi görüntülenene kadar "NEXT>" ögesine karşılık gelen seçim düğmesine basarak menü öğelerinde kaydırma yapın.
3. "DİL AYARI  ögesine karşılık gelen seçim düğmesine basın.
4. Seçmek istediğiniz dile karşılık gelen seçim düğmesine basın (kullanılabilen dillerin tümünü görüntülemek için "NEXT>" ögesine karşılık gelen seçim düğmesine basın).
5. Ana sayfaya dönmek için,  "ESC" ögesine karşılık gelen seçim düğmesine 2 kez basın.

6.10 Sesli ikaz

Bu işlev ile makinenin, simgelerine her basıldığında ve her aksesuar takma/çıkarma sırasında çıkardığı sesli uyarı etkinleştirilir veya devre dışı bırakılır. Sesli uyarıyı etkinleştirmek veya devre dışı bırakmak için aşağıdaki gibi ilerleyin:





1. Menüye girmek için,  (B5) işaretine karşılık gelen seçim düğmesine (B2) basın.
2. "SESLİ UYARI" ögesi görüntülenene kadar "NEXT>" ögesine karşılık gelen seçim düğmesine basarak menü öğelerinde kaydırma yapın.
3. Fonksiyonu devre dışı bırakmak  veya etkin kılmak  için "SESLİ UYARI" ögesine karşılık gelen seçim düğmesine basın.
4. Ana sayfaya dönmek için,  "ESC" ögesine karşılık gelen seçim düğmesine basın.

6.11 Fincan aydınlatma

Bu fonksiyon sayesinde fincan aydınlatma ışıkları etkinleştirilir veya devre dışı bırakılır.





Her kahve ve sütlü içecek hazırlanışında ve her durulamada ışıklar yanar.

Fonksiyonu devre dışı bırakmak veya tekrar etkinleştirmek için aşağıdaki gibi ilerleyin:

1. Menüye girmek için,  (B5) işaretine karşılık gelen seçim düğmesine (B2) basın.
2. "FİNCAN AYDINL." ögesi görüntülenene kadar "NEXT>" ögesine karşılık gelen seçim düğmesine basarak menü öğelerinde kaydırma yapın.
3. Fonksiyonu devre dışı bırakmak  veya etkin kılmak  için "FİNCAN AYDINL." ögesine karşılık gelen seçim düğmesine basın.
4. Ana sayfaya dönmek için,  "ESC" ögesine karşılık gelen seçim düğmesine basın.

6.12 Bluetooth

Bu fonksiyonla bir aygıtı cihaza bağlarken sorulacak koruma PIN numarasını etkin kılabilir veya devre dışı bırakabilirsiniz.

1. Menüye girmek için,  (B5) işaretine karşılık gelen seçim düğmesine (B2) basın.
2. "BLUETOOTH" ögesi görüntülenene kadar "NEXT>" ögesine karşılık gelen seçim düğmesine basarak menü öğelerinde kaydırma yapın.
3. "BLUETOOTH" ögesine karşılık gelen seçim düğmesine basın: ekranda (B1) makineyi tanıttıcı seri numarası (19 rakam) ile 4 rakamlı bir sayı (PIN) görüntülenir.
4. Uygulama ile bağlanıldığında pin numarasının sorulmasını devre dışı bırakmak  veya etkin kılmak  için seçim düğmesine basın.
5. Ana sayfaya dönmek için,  "ESC" ögesine karşılık gelen seçim düğmesine 2 kez basın.

Makinenin PİN numarası "0000" olarak ayarlanmıştır: PİN numarasını doğrudan uygulamadan kişiselleştirmeniz tavsiye edilir.



Önemli Not!

"Bluetooth" fonksiyonunda görülebilen cihazın seri numarası, Uygulamaya ilişkilendirdiğiniz anda makineyi kesin bir şekilde tanımlamanıza olanak tanır.

6.13 Fabrika değerleri



Bu fonksiyon ile tüm menü ayarları düzeltilir ve tüm miktar programlamaları fabrika değerlerine geri döner (dil hariçtir, geçerli olan ayar kalır).

Fabrika değerlerine dönmek için, aşağıdaki gibi ilerleyin:

1. Menüye girmek için,  (B5) işaretine karşılık gelen seçim düğmesine (B2) basın.
2.  FABRİKA DEĞERLERİ" ögesi görüntülenene kadar "NEXT>" ögesine karşılık gelen seçim düğmesine basarak menü öğelerinde kaydırma yapın.
3.  FABRİKA DEĞERLERİ" ögesine karşılık gelen seçim düğmesine basın: Ekranda (B1) "FAB. DEĞERLERİ AYARLANSIN MI?" ibaresi görüntülenir: onaylamak için "OK✓" ögesine karşılık gelen seçim düğmesine basın (veya işlemi iptal etmek için "ESC" ögesine karşılık gelen seçim düğmesine basın).
4. "FAB. DEĞERLERİ AYARLANDI": Onaylamak için, "OK ✓" ögesine karşılık gelen seçim düğmesine basın.
5. Ana sayfaya dönmek için, "ESC" ögesine karşılık gelen seçim düğmesine basın.



6.14 İstatistikler

Bu işlemler ile makinenin istatistiksel verileri görüntülenir. Görüntülemek için aşağıdaki gibi uygulayın:

1. Menüye girmek için,  (B5) işaretine karşılık gelen seçim düğmesine (B2) basın.
2.  İSTATİSTİK" ögesi görüntülenene kadar "NEXT>" ögesine karşılık gelen seçim düğmesine basarak menü öğelerinde kaydırma yapın.
3.  İSTATİSTİK" ögesine karşılık gelen seçim okuna basıp, "NEXT>" ögesine karşılık gelen seçim okuyla öğeleri kaydırarak tüm istatistik verilerine göz atın.
4. "ESC" ögesine iki kez basın: cihaz ana sayfaya döner.

6.15 Profili kişiselleştir

Profil simgesini kişiselleştirmek için aşağıdaki gibi ilerleyin:







1. Menüye girmek için,  (B5) işaretine karşılık gelen seçim düğmesine (B2) basın.
2. "PROFİLİ KİŞİSELLEŞTİR"  ögesi görüntülenene kadar "NEXT>" ögesine karşılık gelen seçim düğmesine basarak menü öğelerinde kaydırma yapın.

3. "PROFİLİ KİŞİSELLEŞTİR"  ögesine karşılık gelen seçim düğmesine basın.
4. Seçmek istediğiniz simgeye karşılık gelen seçim düğmesine basın (kullanılabilen simgelerin tümünü görüntülemek için "NEXT>" ögesine karşılık gelen seçim düğmesine basın).
5. Ana sayfaya dönmek için, "ESC" ögesine karşılık gelen seçim düğmesine 2 kez basın.

7. KAHVE HAZIRLANMASI

7.1 Kahve tadının seçimi





Ana sayfada "TAT" (B10) ögesine karşılık gelen seçim düğmesine (B2) basarak istediğiniz tadı seçin:

	(bkz. "7.4 Çekilmiş kahve kullanarak kahve hazırlanması")
	EKS.-HAFİF
	HAFİF
	NORMAL
	SERT
	EKS.-SERT
	Kişisel (programlanmış) / Standart

Dağıtım yaptıktan sonra tat ayarı  değerine döner.

7.2 Kahve miktarının seçilmesi

Ana sayfada "MİKTAR" (B11) ögesine karşılık gelen seçim düğmesine (B2) basarak fındanda olmasını istediğiniz kahve miktarını seçin:

	KÜÇÜK BOY
	ORTA BOY
	BÜYÜK BOY
	EN BÜYÜK BOY
	Kişisel (programlanmış) / Standart

Dağıtım yaptıktan sonra miktar ayarı  değerine döner.

7.3 Çekirdek kahve kullanarak kahve hazırlanması

Dikkat!

Karamelize ve şekerli yeşil kahve çekirdekleri kullanmayın; bunlar kahve değirmeni üzerine yapışıp kullanılmaz hale getirebilirler.

1. Kahve çekirdeklerini özel hazneye (A3) (Şek. 10) koyun.
2. Kahve dağıtıcısının (A8) altına bir fincan yerleştirin.
3. Kahve dağıtıcısını aşağı çekerek fincanlara yaklaşırın: böylece daha iyi köpük elde edebilirsiniz (Şek. 11).
4. İsteddiğiniz kahveyi seçin:

Doğrudan seçilen içecekler:





- Espresso (B7)
- Coffee (B8)
- Long (B9)

"İçecek seçimi" (B3) menüsünden seçilen içecekler:

- DOPPIO+
- AMERICANO
- 2X ESPRESSO

5. Hazırlama işlemi başlar ve seçilen içeceğin görüntüsü ile işlem ilerledikçe boyut değiştiren bir çubuk ekranda (B1) görüntülenir.

Önemli Not:

- 1 ESPRESSO hazırlarken "2X  " öğesine karşılık gelen seçim düğmesine basarak aynı anda 2 fincan ESPRESSO hazırlayabilirsiniz (görüntü hazırlama işleminin başlangıcında birkaç saniye boyunca aynı kalır).
- Makine kahve yaparken, "STOP  " öğesine karşılık gelen seçim düğmesine (B2) basarak dağıtımı dilediğiniz zaman durdurabilirsiniz.
- Dağıtım tamamlandıktan sonra fincandaki kahve miktarını arttırmak istiyorsanız, "EXTRA  " öğesine karşılık gelen seçim düğmesine (B2) basmanız yeterlidir: istediğiniz miktara ulaştığınızda, "STOP  " öğesine karşılık gelen seçim düğmesine basın.

Hazırlama işlemi bittiğinde, cihaz yeni bir kullanım için hazırdir.

Önemli not!

- Kullanım sırasında ekranda bazı mesajlar görüntülenir (HAZNEYİ DOLDURUN, ATIK KABINI BOŞALTIN, vb.); bunların anlamları "20. Ekranda görüntülenen mesajlar" bölümünde verilmektedir.
- Daha sıcak bir kahve elde etmek için, "7.6 Daha sıcak bir kahve için tavsiyeler" bölümüne başvurun.
- Kahve dışarı damla damla, az köpüklü sulu veya soğuk şekilde çıkıyorsa, "7.5 Kahve değirmenin ayarlanması" paragrafında ve "21. Sorunların giderilmesi" bölümünde verilen tavsiyeleri okuyun.

- Her bir kahvenin hazırlanış şeklini kişiselleştirebilirsiniz ("12. İçeceklerin kişiselleştirilmesi" ve "13. Kendi profilinizi hafızaya alın" bölümlerine bakın).
- "Enerji Tasarrufu" modunun etkin olması halinde, ilk kahvenin hazırlanması birkaç saniye sürebilir.

7.4 Çekilmiş kahve kullanarak kahve hazırlama

Dikkat!

- Makinenin içine dağılıp kirlenmesini önlemek için, kapalı makineye kesinlikle çekilmiş kahve koymayın. Bu durumda makine hasar görebilir.
- Kesinlikle 1 silme ölçekten (C2) fazla koymayın, aksi halde makinenin içi kirlenebilir veya huni (A4) tıkanabilir.
- Çekilmiş kahve kullanıyorsanız, her seferinde tek bir kahve hazırlayabilirsiniz.

1. Ekranda (B1)  (çekilmiş) öğesi görüntülenene kadar "TAT" (B10) öğesine karşılık gelen seçim düğmesine (B2) basın.
2. Çekilmiş kahve doldurma hunisinin (A2) kapağını açın.
3. Huninin (A4) tıkalı olmadığından emin olup, ardından silme bir ölçek çekilmiş kahve koyun (Şek. 12).
4. Kahve dağıtıcısını (A8) (Şek. 11) altına bir fincan yerleştirin.
5. İsteddiğiniz kahveyi seçin:

Doğrudan seçilen içecekler:



- Espresso (B7)
- Coffee (B8)
- Long (B9)

"İçecek seçimi" (B3) menüsünden seçilen içecekler:

- AMERICANO

6. Hazırlama işlemi başlar ve seçilen içeceğin görüntüsü ile işlem ilerledikçe boyut değiştiren bir çubuk ekranda görüntülenir.

Önemli Not:

- Makine kahve yaparken, "STOP  " öğesine karşılık gelen seçim düğmesine (B2) basarak dağıtımı dilediğiniz zaman durdurabilirsiniz.
- Dağıtım tamamlandıktan sonra fincandaki kahve miktarını arttırmak istiyorsanız, "EXTRA  " öğesine karşılık gelen seçim düğmesine (B2) basmanız yeterlidir: istediğiniz miktara ulaştığınızda, "STOP  " öğesine karşılık gelen seçim düğmesine basın.

Hazırlama işlemi bittiğinde, cihaz yeni bir kullanım için hazırdir.

Dikkat! LONG kahve hazırlarken:

Hazırlama işleminin ortasında "ÇEKİLMİŞ KAHVE KOYUN, MAKS. BİR ÖLÇEK" mesajı görüntülenir. Ardından bir silme ölçek çekilmiş kahve koyup, "OK  " öğesine karşılık gelen seçim düğmesine (B2) basın.

Önemli Not!

- Kullanım esnasında ekranda anlamları "20. Ekranda görüntülenen mesajlar" bölümünde verilen bazı mesajlar (HAZNEYİ DOLDURUN, ATIK KAHVE KABINI BOŞALTIN, vb.) görüntülenir.
- Daha sıcak bir kahve elde etmek için "7.6 Daha sıcak bir kahve için tavsiyeler" paragrafına başvurun.
- "Enerji Tasarrufu" modunun etkin olması halinde, ilk kahvenin hazırlanması birkaç saniye sürebilir.

7.5 Kahve değirmeninin ayarlanması

Fabrikada doğru kahve dağıtımına göre önceden ayarlanmış olduğundan kahve değirmeninin en azından ilk başta ayarlanması gerekmez.

Bununla beraber ilk kahveler yapıldıktan sonra, çıkan kahve sulu ve az köpüklü veya çok yavaş geliyorsa (damla damla), çekim derecesinin ayar düğmesi (A5 - Şek. 9) ile bir düzeltme yapılması gerekir.

Önemli not!

Ayar düğmesi yalnızca kahve değirmeni kahveli içecek hazırlama başlangıç aşamasında çalışırken çevrilmelidir.



Eğer kahve çok yavaş çıkıyor veya hiç çıkmıyor ise, 7 sayısına doğru bir kademe çevirin.

Daha tok ve güzel köpüklü kahve elde etmek için 1 sayısına doğru saat yönünün tersinde bir kademe çevirin (her seferinde en fazla bir kademe çevirin, aksi halde kahve damla damla gelebilir).

Bu düzeltmenin etkisi, yalnızca en az 2 sonraki kahve dağıtımdan sonra görülür. Bu ayar sonunda istediğiniz sonucu elde edemezseniz, aynı ayar işlemini bir kademe daha döndürerek tekrarlayın.

Bu düzeltmenin etkisi, yalnızca en az 2 sonraki kahve dağıtımdan sonra görülür. Bu ayar sonunda istediğiniz sonucu elde edemezseniz, aynı ayar işlemini bir kademe daha döndürerek tekrarlayın.

7.6 Daha sıcak bir kahve için tavsiyeler

Daha sıcak bir kahve elde etmek için aşağıdakilerin yapılması tavsiye edilir:

- Ayarlar menüsünde "Durulama" işlevini seçerek durulama yapın ("6.1 Durulama paragrafına bakın).
- Fincanları sıcak suyla ısıtın (sıcak su fonksiyonunu kullanın, "9. Sıcak su dağıtımı" bölümüne bakın).
- Menü ayarlarında "8.4" (B5) kahve sıcaklığını arttırın (paragraf "6.7 Kahve sıcaklığı").

8. SÜTLÜ SICAK İÇECEKLERİN HAZIRLANMASI

Önemli not!

- Az köpürmüş bir sütü veya iri köpükleri önlemek için, süt kabının kapağını (D2) ve sıcak su ucunu (A9) "8.4 Her kul-

lanımdan sonra süt kabının temizliği", "14.10 Su kabının temizliği" ve "14.11 Sıcak su/buhar ucunun temizliği" paragraflarında açıklandığı gibi temizleyin.

8.1 Süt haznesinin doldurulması ve takılması

1. Kapağı çıkarın (D2) (Şek. 13).
2. Süt haznesini (D3) yeterli miktarda süt ile üzerindeki MAX seviyesini aşmadan doldurun (Şek. 14). Kap üzerindeki her çizgi yaklaşık 100 ml süte denk gelmektedir.

Önemli Not!

- Daha yoğun ve homojen bir köpük elde etmek için, buzdolabından çıkmış (yaklaşık 5° C) sıcaklıkta tam veya yarım yağlı süt kullanılması gerekir.
 - "Enerji tasarrufu" modunun etkin olması halinde, ilk içeceğin hazırlanması birkaç saniye sürebilir.
3. Süt daldırma borusunun (D4), süt haznesi kapağı altında öngörülen yerine iyice takılmış olduğundan emin olun (Şek. 15).
 4. Süt haznesinin kapağını takın.
 5. Varsa, ayırma düğmesine (C7) basarak sıcak su/buhar dağıtıcısını (C6) (Şek. 16) çıkarın.
 6. Süt haznesini (D) sonuna kadar iterek uca (A9) (Şek. 17) takın: makine bir sesli uyarı verir (sesli uyarı fonksiyonu etkinse).
 7. Kahve dağıtıcısının (A8) ve süt köpüğü dağıtım borusu (D5) altına yeteri büyüklükte bir fincan yerleştirin; fincana yaklaştırmak için, aşağı doğru çekerek süt dağıtım borusunun uzunluğunu ayarlayın (Şek. 18).
 8. Aşağıda her bir işlev için belirtilen talimatları izleyin.

8.2 Süt köpüğü miktarının ayarlanması

Köpük ayar düğmesini (D1) çevirerek, sütlü içeceklerin hazırlanması için yapılacak olan süt köpüğü miktarı seçilir.

Ayar düğmesi konumu	Tanımlama	Ne için tavsiye edilir...
	KÖPÜKSÜZ	SOĞUK SÜT (köpüksüz) / CAFFELATTE
	EN AZ KÖPÜK	LATTE MACCHIATO/ FLAT WHITE
	EN ÇOK KÖPÜK	CAPPUCCİNO/ CAPPUCCİNO+ / CAPPUCCİNO MIX / ESPRESSO MACCHIATO / SOĞUK SÜT (köpüklü)

8.3 Sütlü içeceklerin otomatik hazırlanması

1. Süt haznesini (D) daha önce açıklandığı gibi doldurun ve yerine asın.
2. İsteddiğiniz içeceği seçin:

Doğrudan seçilen içecekler:

- Cappuccino (B14)
- Latte Macchiato (B13)
- Milk (sıcak süt) (B12)

"İçecek seçimi" (B3) menüsünden seçilen içecekler:

- CAPPUCINO+
- CAPPUCINO MIX
- CAFFELATTE

- flat white
 - ESPRESSO MACCHIATO
3. Makine ekranda (B1) köpük ayar düğmesinin (D1) orijinal tarifte belirtilen köpüğe göre çevrilmesini tavsiye eder: ardından süt haznesinin kapağında (D2) bulunan düğmeyi çevirin.
 4. Birkaç saniye sonra cihaz hazırlama işlemini otomatik olarak başlatır ve seçilen içeceğin görüntüsü ile işlem ilerledikçe boyut değiştiren bir çubuk ekranda görüntülenir.

Önemli Not: süte göre tüm hazırlama işlemleri için genel talimatlar

- "ESC": Hazırlama işlemini tamamen durdurmak ve ana sayfaya dönmek istiyorsanız bu tuşa basın.
- "STOP": Süt veya kahve dağıtımını kesmek ve içeceği tamamlamak için bir sonraki dağıtıma geçmek için bu tuşa basın.
- Dağıtım işlemi tamamlandığında fındadaki kahve miktarını arttırmak istiyorsanız, "EXTRA +" tuşuna basın.
- Her bir sütlü içeceğin hazırlanış şeklini kişiselleştirebilirsiniz ("12. İçeceklerin kişiselleştirilmesi" ve "13. Kendi profilinizi hafızaya alın" bölümlerine bakın).
- **Süt haznesini uzun süre buzdolabı dışında bırakmayın: süt ısındıkça (5°C ideal) köpük kalitesi düşer.**

Hazırlama işlemi bittiğinde, cihaz yeni bir kullanım için hazırdir.

8.4 Her kullanımdan sonra süt haznesinin temizlenmesi

Süt fonksiyonlarını kullandıktan sonra her seferinde "DÜĞMEYİ CLEAN KONUMUNA ÇEVİRİN" yazısı görüntülenir ve süt köpürtücü kapağının temizliğinin yapılması gerekir:

1. Süt haznesini (D) makineye takılı bırakın (kabı boşaltmak gerekli değildir).
2. Süt köpüğü dağıtım borusu (Şek. 20) altına bir fıncan veya başka bir kap yerleştirin.
3. Köpük ayar düğmesini (D1) "CLEAN" konumuna getirin (Şek. 19): ekranda (B) "TEMİZLENİYOR, KAP DAĞITICININ ALTINA" mesajı ile temizlik ilerledikçe ilerleyen bir çubuk görüntülenir. Temizlik otomatik olarak durur.
4. Ayar düğmesini köpük seçeneklerinden birine getirin.
5. Süt haznesini çıkarın ve buhar ağızını (A9) daima bir sünger ile temizleyin (Şek. 21).

Önemli Not!

- Birden fazla sütlü içecek hazırlanmak istenirse son hazırlıktan sonra süt haznesini temizleyin. CLEAN fonksiyonu için mesaj görüntülediğinde sonraki hazırlık işlemlerine devam etmek için "ESC" ögesine karşılık gelen seçim düğmesine basın.
- Temizlik yapılmazsa, süt haznesinde temizlik yapılması gerektiğini hatırlatmak için ekranda  simgesi görüntülenir.
- Kaptaki süt buzdolabında saklanabilir.
- Bazı durumlarda, temizlik uygulaması için, makinenin ısınması beklenmelidir.

9. SICAK SU DAĞITIMI

1. Sıcak su/buhar dağıtıcısının (C6) sıcak su/buhar ağızına (A9) doğru şekilde takıldığından emin olun.
2. Dağıtıcının altına bir kap yerleştirin (sıçramaları önlemek için mümkün olduğunca yakın).
3. Menüye girmek için, "ESC" (B3) simgesine karşılık gelen seçim düğmesine (B2) basın.
4. "SICAK SU" görüntülenene kadar "NEXT>" simgesine karşılık gelen seçim düğmesine basın.
5. "SICAK SU" ögesine karşılık gelen seçim düğmesine basın. İlgili görüntü ile işlem ilerledikçe boyut değiştiren bir çubuk ekranda (B1) görüntülenir.
6. Makine, sıcak su dağıttıktan sonra otomatik olarak dağıtımını durdurur. Sıcak su dağıtımını manuel olarak durdurmak için "STOP X" ögesine karşılık gelen seçim düğmesine basın.

Önemli Not!

- "Enerji tasarrufu" modunun etkin olması halinde, sıcak su dağıtımının başlaması birkaç saniye alabilir.
- Sıcak suyun hazırlanış şeklini kişiselleştirebilirsiniz ("12. İçeceklerin kişiselleştirilmesi" ve "13. Kendi profilinizi hafızaya alın" bölümlerine bakın).

10. BUHAR DAĞITIMI

1. Sıcak su/buhar dağıtıcısının (C6) sıcak su/buhar ağızına (A9) doğru şekilde takıldığından emin olun.
2. Kabı ısıtılacak ya da köpürtülecek sıvı ile doldurun ve sıcak su/buhar dağıtıcısını kabın içine daldırın.
3. Menüye girmek için, "ESC" (B3) simgesine karşılık gelen seçim düğmesine (B2) basın.
4. "BUHAR" görüntülenene kadar "NEXT>" simgesine karşılık gelen seçim düğmesine (B2) basın.
5. "BUHAR" ögesine karşılık gelen seçim düğmesine basın. İlgili görüntü ile işlem ilerledikçe boyut değiştiren bir çubuk ekranda (B1) görüntülenir ve birkaç saniye sonra cappuccino hazırlayıcıdan sıvıyı ısıtan buhar çıkar.

- İstedığınız sıcaklığa veya köpük seviyesine ulaştığında, "STOP ✘" ögesine karşılık gelen seçim düğmesine basarak buhar dağıtımını durdurun.

Dikkat!

Buhar sıçramalarından kaynaklanan yanıkları önlemek için, sıvı dolu kabı çıkarmadan önce her seferinde buhar dağıtımını kesin.

Önemli Not!

"Enerji tasarrufu" modunun etkin olması halinde, sıcak su birkaç saniye sonra çıkar.

10.1 Sütü köpürtmek amaçlı buhar kullanımıyla ilgili tavsiyeler

- Fincan boyutlarını seçerken, sıvı hacminin 2 veya 3 katına çıkacağını hesaba katın.
- Daha yoğun ve zengin bir köpük elde etmek için, yağsız veya yarım yağlı buzdolabı ısısında süt kullanın (yaklaşık 5°C).
- Daha kremalı bir köpük elde etmek için, fincanı aşağıdan yukarıya doğru yavaş hareketlerle çevirin.
- Az köpürmüş bir sütü veya iri köpükleri önlemek için, dağıtıcıyı (C6) daima sonraki paragrafta açıklanan şekilde temizleyin.

10.2 Kullandıktan sonra sıcak su/buhar dağıtıcısının temizlenmesi

Süt artıklarının birikmesini veya tıkanmasını önlemek için sıcak su/buhar dağıtıcısını (C6) her kullanım sonrasında temizleyin.

- Sıcak su/buhar dağıtıcısının altına bir kap yerleştirin ve bir miktar sıcak su akıtın ("9. Sıcak su dağıtımını" bölümüne bakın). Ardından sıcak su dağıtımını manuel olarak durdurmak için "STOP ✘" ögesine karşılık gelen seçim düğmesine (B2) basın.
- Sıcak su/buhar dağıtıcısının soğuması için birkaç dakika bekleyip, daha sonra ayırma düğmesine (C7) basarak dağıtıcıyı (Şek. 16) çıkarın. Bir elinizle dağıtıcıyı sağlam şekilde tutarken, diğeriyle çevirin ve cappuccino hazırlayıcıyı çıkarmak için aşağı doğru çekin (Şek. 22).
- Aşağı doğru çekerek buhar ucunu da çıkarın (şek. 23).
- Ağız kısmındaki deliğin tıkalı olmadığından emin olun. Gerekirse, bir kürdan yardımıyla deliği temizleyin.
- Dağıtıcının parçalarını ılık su ve sünger ile özenle yıkayın.
- Ağız yerine takın, cappuccino hazırlayıcı da bir yandan çevirip, bir yandan yukarıya doğru iterek dağıtıcının üzerine geçirin ve yerine oturana kadar saat yönünde çevirin.

11. ÇAY FONKSİYONU

- Sıcak su/buhar dağıtıcısının (C6) sıcak su/buhar ağızına (A9) doğru şekilde takıldığından emin olun.

- Çay poşetini fincana koyun ve fincanı dağıtıcının altına (sıçramaları önlemek için mümkün olduğunca yakına) yerleştirin.
- Ana sayfada "MİKTAR" (B11) ögesine karşılık gelen seçim düğmesine (B2) basarak su miktarını seçin:
- Menüye girmek için, "☰" (B3) simgesine karşılık gelen seçim düğmesine (B2) basın.
- "ÇAY FONKSİYONU" görüntülenene kadar "NEXT>" simgesine karşılık gelen seçim düğmesine (B2) basın.
- İstedığınız çaya karşılık gelen seçim düğmesine basarak istediğiniz su sıcaklığını seçin: her çay (beyaz, yeşil, oolong, siyah) için belirli bir dağıtım suyu sıcaklığı vardır. İlgili görüntü ile işlem ilerledikçe boyut değiştiren bir çubuk ekranda (B1) görüntülenir.
- Makine, seçilen miktarda sıcak su dağıtıttıktan sonra otomatik olarak dağıtımını durdurur. Manuel olarak durdurmak için "STOP ✘" ögesine karşılık gelen seçim düğmesine basın.

i Önemli Not!

- "Enerji tasarrufu" modunun etkin olması halinde, sıcak su birkaç saniye sonra çıkar.
- Fincandaki su miktarını kişiselleştirebilirsiniz ("12. İçeceklerin kişiselleştirilmesi" ve "13. Kendi profilinizi hafızaya alın" bölümlerine bakın).
- "STOP ✘" tuşuna basarak dağıtımını dilediğiniz zaman durdurabilirsiniz.
- Dağıtım tamamlandığında fincandaki su miktarını arttırmak istiyorsanız, "EXTRA +" tuşuna basmanız yeterlidir: istediğiniz miktara ulaştığınızda "STOP ✘" tuşuna basın.

12. İÇEÇEKLERİ KİŞİSELLEŞTİRİN

Tat (bu özelliğin bulunduğu içeceklerde) ve içeceğin uzunluğunu kişiselleştirebilirsiniz.

- İçeceği kişiselleştirmek istediğiniz profilin (B4) etkin olduğundan emin olun; aslında 6 profilin her birinde "MY" içecekleri seçebilirsiniz.
- Ana sayfada (B6) ögesine karşılık gelen seçim düğmesine (B2) basın.
- Kişiselleştirme ekranlarına girmek için kişiselleştirmek istediğiniz içeceği seçin (doğrudan seçilen içeceklerden veya içecek menüsünden seçebilirsiniz - B3). İlgili aksesuarlar takılmış olmalıdır.
- (Yalnızca kahve tabanlı içecek) "KAHVE TADINI SEÇİN": "- " veya "+ " öğelerine karşılık gelen seçim oklarına basarak istediğiniz tadı seçip, ardından "OK✓" ögesine karşılık gelen seçim düğmesine basın.
- "KAHVE (VEYA SU) MİKTARI, KAYIT İÇİN STOP": Hazırlama işlemi başlar ve cihaz kişiselleştirme ekranında uzunluğu

dikey çubukla gösterir. Çubuğun yanındaki yıldız geçerli ayarlı uzunluğu bildirir.

6. Uzunluk programlanabilen en düşük miktara ulaştığında, ekranda (B1) "STOP X" ögesi görüntülenir.
7. Fincanda istediğiniz miktarı elde ettiğinizde, "STOP X" ögesine karşılık gelen seçim düğmesine basın.
8. "YENİ DEĞERLER KAYDEDİLSİN Mİ?": Kaydetmek için, "OK ✓" ögesine karşılık gelen seçim düğmesine basın (veya işlemi iptal etmek için, "ESC" ögesine karşılık gelen seçim düğmesine basın).

Cihaz değerlerin kaydedilip kaydedilmemesini onaylar (daha önce yapılan seçime göre): "OK ✓" ögesine karşılık gelen seçim düğmesine basın.

Cihaz ana sayfaya döner.

Önemli Not!

- **Süt tabanlı içecekler:** kahve tadı hafızaya alınır, ardından süt miktarı ile kahve miktarı tek tek hafızaya alınır.
- **Americano:** Kahve tadı hafızaya alınır, ardından süt miktarı ile sıcak su miktarı tek tek hafızaya alınır.
- **Sıcak su:** cihaz sıcak su dağıtımı yapar: istediğiniz miktarı hafızaya almak için, "STOP X" ögesine karşılık gelen seçim düğmesine (B2) basın.
- DeLonghi Coffee Link App uygulamasıyla bağlanarak içecekleri kişiselleştirebilirsiniz.
- "ESC" tuşuna basarak programlamadan çıkabilirsiniz: değerler kaydedilir.

İçecek miktarları tablosu		
İçecek	Standart miktar	Programlanabilen miktar
ESPRESSO	≈ 40 ml	≈ 20-80 ml
LONG	≈ 160 ml	≈ 115-250 ml
KAHVE	≈ 180 ml	≈ 100-240 ml
DOPPIO+	≈ 120 ml	≈ 80-180 ml
AMERICANO	≈ 150 ml	≈ 70-480 ml
ÇAY	≈ 150 ml	≈ 30-420 ml
SICAK SU	≈ 250 ml	≈ 20-420 ml

13. KENDİ PROFİLİNİZİ HAFIZAYA ALIN

Bu cihazda, her biri farklı bir simgeyle eşleştirilmiş halde 6 farklı profil hafızaya alınabilir.

Hafızada tutulan her bir profilede "MY" içeceklerin TAT ve BO-

YUTLARI ("12. İçeceklerin kişiselleştirilmesi" bölümüne bakın) saklanır ve tüm içeceklerin hangi sırayla görüntüleneceği ne sıklıkta seçildiklerine bağlıdır.

Bir profili seçmek veya profile girmek için, geçerli kullanılan profile basın (B4): istediğiniz profil görüntülenene kadar "NEXT>"

simgesine karşılık gelen seçim düğmesine (B2) basıp, ardından profile basın.

Önemli Not!

- "OSP" (MİSAFİR) profili: bu profili seçtiğinizde fabrika ayarlarıyla içecek dağıtımı yapabilirsiniz. fonksiyonu etkin değildir.
- DeLonghi Coffee Link App uygulamasıyla kendi profilinizi yeniden adlandırabilirsiniz (yalnızca ilk 3 karakter görüntülenir).
- Profil simgesini kişiselleştirmek için, "6.15 Profilin kişiselleştirilmesi" paragrafına bakın.

14. TEMİZLİK

14.1 Makinenin temizliği

Makinenin aşağıdaki kısımları periyodik olarak temizlenmelidir:

- Makinenin içindeki tesisat,
- Atık kahve kabı (A10),
- Damlatma tepsi (A14), yoğunlaşma sıvısı toplama haznesi (A21) ve tepsi ızgarası (A13),
- Su haznesi (A16),
- Kahve dağıtıcısının ağızları (A8),
- Çekilmiş kahve doldurmak için huni (A4),
- Servis kapağı (A19) açıldıktan sonra erişilen demlik (A18),
- Süt haznesi (D),
- Sıcak su/buhar ağız (A9),
- Kontrol paneli (B).

Dikkat!

- Makinenin temizliği için çözücü maddeler ve toz deterjanlar veya alkol kullanmayın. Süper otomatik DeLonghi ile makinenin temizliği için kimyasal katkı maddeleri kullanmanız gerekmez.
- Tepsi ızgarası (A13) ve süt haznesi (D) hariç cihazın hiç bir kısmı bulaşık makinesinde yıkanamaz.
- Metal ve plastik yüzeyleri çizebileceklerinden, kireç oluşumlarını ve kahve birikimlerini temizlemek için metal objeler kullanmayın.

14.2 Makinenin iç tesisatının temizlenmesi

3/4 günden uzun süre cihazı kullanmadığınızda, yeniden kullanmaya başlamadan önce cihazı açmanız ve aşağıdaki dağıtımları yapmanız tavsiye edilir:

- "Durulama" fonksiyonunu seçerek 2/3 durulama işlemi ("6.1 Durulama" paragrafı).
- Birkaç saniye sıcak su dağıtımı ("9. Sıcak su dağıtımı" bölümü).

Önemli Not!

Bu temizliği uyguladıktan sonra atık kahve kabında (A10) su kalması normaldir.

14.3 Atık kahve kabının temizliği

Ekranda (B1) "ATIK KABINI BOŞALTIN" yazısı görüntülediğinde, kabin boşaltılması ve temizlenmesi gerekir. Atık kahve kabı (A10) temizlenmediği sürece, makine kahve yapamaz. İlk yapılan hazırlama işleminin ardından 72 saat geçmişse, cihaz dolu olmasa bile kabin boşaltılmasını zorunlu tutar (72 saatlik sayımın doğru yapılabilmesi için makinenin elektrik şebekesiyle olan bağlantısının kesinlikle kesilmemesi gerekir).

Dikkat! Yanma tehlikesi

Art arda birden fazla cappuccino yapıldığında, metal fincan yerleştirme tepsisi (A11) çok ısınır. Dokunmadan önce soğumasını bekleyin ve sadece ön tarafından tutun.

Temizliği gerçekleştirmek için (çalışan makinede):

- Kabı (A14) çıkartın (Şek. 24), boşaltın ve temizleyin.
- Atık kahve kabını (A10) boşaltın ve dibinde birikebilecek tüm artıkların temizlenmesine dikkat ederek özenle yıkayın: ürünle birlikte gelen fırçada (C5) bu işlem için uygun bir spatula mevcuttur.
- Yoğuşma sıvısı toplama haznesini (A21) (kırmızı renkli) kontrol edin ve doluyrsa boşaltın.

Dikkat!

Damla toplama haznesi çıkarıldığında, tamamen dolu olmasa dahi atık kahve kabının daima temizlenmesi zorunludur. Eğer bu işlem yapılmazsa, sonraki kahve yapma işlemlerinde atık kahve kabı öngörülen süreden önce dolar ve makine tıkanır.

14.4 Damlatma tepsisi ve yoğuşma toplama haznesinin temizlenmesi

Dikkat!

Damlatma tepsisi (A14), içerdiği su seviyesini gösteren bir yüzey gösterge (A12) (kırmızı renkli) içerir (Şek. 25). Bu gösterge fincan yerleştirme tepsisinden (A11) çıkıntı yapmaya başlamadan önce tepsiyi boşaltmak ve temizlemek gereklidir; aksi halde su kenarlardan taşarak makineye, yerleştirme katına ve etrafındaki bölgeye zarar verebilir.

Damlatma tepsisini çıkarmak için aşağıdaki gibi ilerleyin:

1. Damlatma tepsisi ve atık kahve kabını (A10) çıkartın (Şek. 24).
2. Damlatma tepsisini (A11), tepsi ızgarasını (A13) çıkarıp, ardından damlatma tepsisini ve atık kahve kabını boşaltın ve tüm bileşenleri yıkayın.
3. Kırmızı renkli yoğuşma sıvısı toplama haznesini (A21) kontrol edin ve doluyrsa boşaltın.
4. Atık kahve kabı ve ızgara ile birlikte damlatma tepsisini takın.

14.5 Makinenin içinin temizlenmesi

Elektrik çarpmaya tehlikesi!

İç bölümlerin temizlik işleminden önce makinenin kapatılması ("5. Cihazın kapatılması" bölümüne bakın) ve elektrik şebeke-

siyle olan bağlantısının kesilmesi gerekir. Makineyi asla suya daldırmayın.

1. Makinenin içerisinde (damlatma tepsisi - A14 - çıkartılarak erişilebilir) herhangi bir kir kalmadığını periyodik olarak (yaklaşık ayda bir) kontrol edin. Gerekirse, kahve birikintilerini ürünle birlikte gelen fırçayla (C5) temizleyin.
2. Artıkları bir elektrik süpürgesi ile çekin (Şek. 26).

14.6 Su haznesinin temizliği

1. Su haznesini (A16) nemli ve biraz deterjanlı bir bez ile periyodik olarak (yaklaşık ayda bir) veya (varsa) yumuşatma filtresi (C4) değiştirilince temizleyin: doldurmadan önce iyice durulayıp, hazneyi yerine takın.
2. Filtreyi (varsa) çıkartın ve musluğun altında su ile temizleyin.
3. Filtreyi (varsa) yuvasına takın, hazneyi soğuk suyla doldurup, yuvasına oturtun.
4. (Yalnızca yumuşatma filtresi olan modellerde) Filtreyi yeniden etkinleştirmek için yaklaşık 100ml su dağıtımını yapın.

14.7 Kahve dağıtım ağızlarının temizliği

1. Kahve dağıtıcısı ağızlarını (A8) bir sünger veya bez kullanarak periyodik olarak temizleyin (Şek. 27A).
2. Kahve dağıtım uçlarının tıkalı olmadığından emin olun. Gerekirse, kahve birikintilerini kürdanla temizleyin (Şek. 27B).

14.8 Çekilmiş kahve doldurmak için huninin temizlenmesi

Çekilmiş kahve doldurma hunisinin (A4) tıkalı olmadığını periyodik olarak (ayda yaklaşık bir kez) kontrol edin. Gerekirse, kahve birikintilerini ürünle birlikte gelen fırçayla (C5) temizleyin.

14.9 Demlik temizliği

Demlik (A19) ayda en az bir kez temizlenmelidir.

Dikkat!

Demlik makine çalışırken çıkartılamaz.

1. Makinenin doğru şekilde kapatıldığından emin olun ("5. Cihazın kapatılması" bölümüne bakın).
2. Su haznesini (A16) (Şek. 2) çıkarın.
3. Sağ yanda yer alan demlik kapağını (A18) açın (Şek. 28).
4. Renkli iki tespit kancasını aşağı doğru bastırın ve aynı anda demliği dışarı doğru çekin (Şek. 29).
5. Demliği yaklaşık 5 dakika suya batırın ve sonra musluk altında durulayın.

Dikkat!

YALNIZCA SU İLE DURULAYIN

Deterjan kullanmayın – Bulaşık makinesine koymayın
Deterjan zarar verebileceğinden, demliği deterjan kullanmadan temizleyin.

6. Bir fırça (C5) yardımıyla olası kahve kalıntılarını demlik gözünden görülen filtre zemininden temizleyin.
7. Temizledikten sonra demliği desteğine oturtun (Şek. 30) ve PUSH (İTİN) yazısı üzerine bastırarak klik sesini duyacak şekilde sabitleyip yerleştirin.

Önemli not!

Demliği yerleştirmek zor olursa (yerleştirmeden önce), Şek. 31'da gösterildiği gibi iki kol üzerine basarak doğru ebadı getirin.

8. Demlik takıldığında, renkli iki düğmenin dışarıya doğru attıklarından emin olun (Şek. 32).
9. Demlik kapağını kapatın.
10. Su haznesini geri yerine takın.

14.10 Süt haznesinin temizliği

Süt köpürtücüyü verimli halde tutmak için süt haznesini (D) her iki günde bir aşağıda açıklanan şekilde temizleyin:

1. Kapağı (D2) çıkarın.
2. Süt dağıtım borusu (D5) ve daldırma borusunu (D4) çıkarın (Şek. 33).
3. Köpük ayar düğmesini (D1) saat yönünün tersine çevirerek "INSERT" (Şek. 33) konumuna getirin ve yukarı doğru çekerek çıkarın.

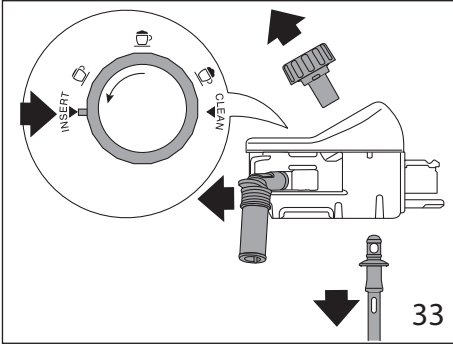

4. Tüm aksamı sıcak su ve hassas deterjan ile özenle yıkayın. **Tüm aksamların bulaşık makinesinde yıkanması ancak bulaşık makinesinin üst sepetine yerleştirilmesi koşulu ile mümkündür.**

Düğmenin altındaki oyukta ve kanalda (Şek. 34) süt artığı kalmamasına dikkat edin: gerekirse bu kanalı kurdan yardımıyla kazıyın.

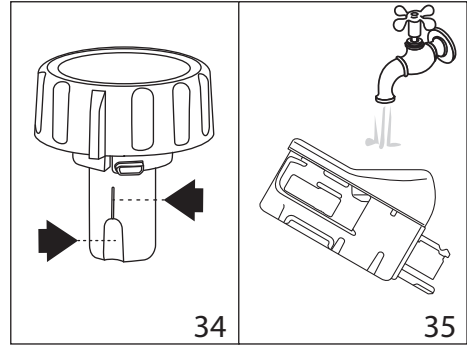

5. Köpük ayar düğmesinin yuvasının iç kısmını musluğun altında su ile temizleyin (Şek. 35).
6. Daldırma borusu ve dağıtım borusunun süt kalıntıları ile tıkanmış olmadıklarını kontrol edin.
7. Düğmeyi, dağıtım ve daldırma borularını, ok "INSERT" (TAK) yazısına denk gelecek şekilde yerine takın.
8. Süt haznesinin kapağını (D3) takın.

14.11 Sıcak su/buhar ağzının temizliği

Ağız (A9) süt hazırladıktan sonra her seferinde, süngerle conta-larda biriken süt artıklarını çıkararak temizleyin (Şek. 21).

15. KİREÇ ÇÖZME

Dikkat!

- Kullanmadan önce kireç çözücünün etiketini ve ambalajında verilen kullanma talimatlarını okuyun.
- Yalnız De'Longhi kireç çözücü kullanılması tavsiye edilir. Uygun olmayan kireç çözücülerin kullanılması, düzenli şekilde yapılmayan kireç çözme işlemleri gibi, üreticinin garantisi altına girmeye kusurların doğmasına neden olabilir.

Ekranda (B1) "KİREÇ ÇÖZME YAPILMALI - BAŞLAT. İÇİN OK (~45dak) !" YAZISI GÖRÜNTÜLENDİĞİNDE MAKİNE-DE KİREÇ ÇÖZME İŞLEMİ YAPIN: Kireç çözme işlemini hemen başlatmak istiyorsanız, "OK✓" ögesine karşılık gelen seçim düğmesine (B2) basın ve 3. maddeden itibaren işlemleri izleyin. Kireç çözme işlemini başka bir zamana ertelemek için, "ESC" ögesine karşılık gelen seçim düğmesine (B2) basın: ekranda (B3) simgesi görüntülenerek cihazda kireç çözme işleminin yapılması gerektiğini hatırlatır. (Bu mesaj her açılışta yeniden görüntülenir).

Kireç çözme menüsüne erişim sağlamak için:

1. Menüye girmek için, "GİRİŞ" (B5) işaretine karşılık gelen seçim düğmesine (B2) basın.

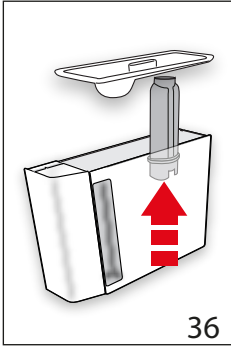

2. "KİREÇ ÇÖZME" öğesine karşılık gelen seçim düğmesine basın ve ekrandaki talimatları izleyin.

3. "SU FİLTRESİNİ ÇIKARIN" (Şek. 36); su haznesini (A16) çıkarın, su filtresini (C4) (varsa) çıkarın, su haznesini boşaltın. "NEXT>" öğesine karşılık gelen seçim düğmesine basın.

36

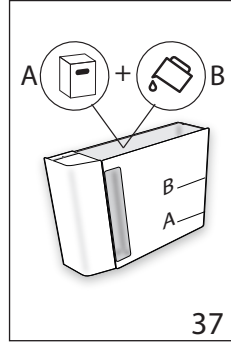

4. "KİREÇ ÇÖZÜCÜ (A'YA KADAR) VE SU (B SEV) KOYUN" (Şek. 37); su haznesine, haznenin iç tarafında A ile belirtilen seviyeye kadar kireç çözücü dökün (100 ml bir ambalaja denk gelir); ardından B seviyesine kadar su doldurup, hazneyi yerine takın. "NEXT>" öğesine karşılık gelen seçim düğmesine basın.

37

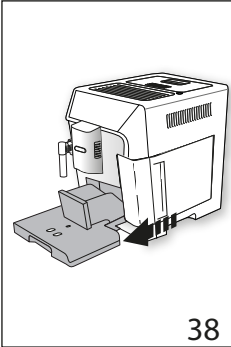

5. "DAMLATMA TEPSİSİNİ BOŞALTIN" (Şek. 38):

6. Damlatma tepsisini (A14) ve atık kahve kabını (A10) çıkarın, boşaltın ve yerine takın. "NEXT>" öğesine karşılık gelen seçim düğmesine basın.

7. "2 L'LİK KAP YERLEŞTİRİN BAŞLATMA İÇİN OK":

38

Sıcak su/buhar dağıtıcısı (C6) ile kahve dağıtıcısının (A8) altına kapasitesi en az 2 litre olan boş bir kap yerleştirin (Şek. 7).

Dikkat! Yanma tehlikesi

Sıcak su/buhar dağıtıcısından ve kahve dağıtıcısından asit içeren sıcak su çıkar. Bu nedenle bu çözeltiyle temas etmemeye dikkat edin.

8. Kireç çözücü çözeltinin konulduğunu onaylamak için "OK ✓" öğesine karşılık gelen seçim düğmesine basın. Ekranda "MAKİNE KİREÇ ÇÖZÜYOR, LÜTFEN BEKLEYİN" yazısı görüntülenir: Kireç çözme programı başlar ve kireç çözücü çözelti hem sıcak su/buhar dağıtıcısından, hem de kahve dağıtıcısından çıkarak, makinenin içindeki kireç artıklarını

gidermek için aralıklı bir dizi durulama işlemini kendi kendine yapar.

Yaklaşık 25 dakika sonra cihaz kireç çözme işlemini durdurur.

9. "DURULAYIN VE MAX SEVİYESİNE KADAR SU İLE DOLDURUN" (Şek. 4): artık cihaz temiz suyla durulama işlemi yapmaya hazırdır. Kireç çözücü çözeltisini toplamakta kullandığınız kabı boşaltın ve su haznesini çıkarıp boşaltın, musluğun altında çalkalayıp MAX seviyesine kadar soğuk su ile doldurun. Ardından su haznesini makineye yerleştirin.

10. "2 L'LİK KAP YERLEŞTİRİN DURULAMA İÇİN OK BASIN": Kireç çözücü çözeltiyi toplamakta kullandığımız kabı boş halde kahve dağıtıcısı ile sıcak su/buhar dağıtıcısının altına yerleştirin (Şek. 7), "OK ✓" öğesine karşılık gelen seçim düğmesine basın.

11. Sıcak su önce kahve dağıtıcısından, ardından da sıcak su/buhar dağıtıcısından çıkar ve ekranda "DURULAMA YAPILMAYOR" yazısı görüntülenir.

12. Haznedeki su bittiğinde, durulama suyunu toplamak için kullandığınız kabı boşaltın.

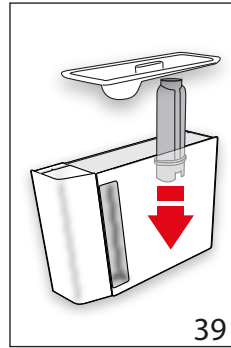

39

13. (Filtre takılıysa) "FİLTREYİ YUVASINA TAKIN" (Şek. 39). "NEXT>" öğesine karşılık gelen seçim düğmesine basıp, su haznesini çıkarın ve daha önce çıkarılmışsa su yumuşatma filtresini takın.

14. "DURULAYIN VE MAX SEVİYESİNE KADAR SU İLE DOLDURUN" (Şek. 4): Su haznesini taze suyla MAX seviyesine kadar doldurun.

15. "SU HAZNESİNİ TAKIN" (Şek. 5): Su haznesini geri yerine takın.

16. "2 L'LİK KAP YERLEŞTİRİN DURULAMA İÇİN OK BASIN": Kireç çözücü çözeltiyi toplamakta kullandığınız kabı boş halde sıcak su/buhar dağıtıcısının altına yerleştirip (Şek. 7), "OK ✓" öğesine karşılık gelen seçim düğmesine basın.

17. Sıcak su, sıcak su/buhar dağıtıcısından çıkar ve ekranda "DURULAMA YAPILMAYOR, LÜTFEN BEKLEYİN" yazısı görüntülenir.

18. "DAMLAMA TEPSİSİNİ BOŞALTIN" (Şek. 38): İkinci durulama tamamlandığında, damlatma tepsisini (A14) ve atık kahve kabını (A10) çıkarın, boşaltın ve yerine takın: "NEXT>" öğesine karşılık gelen seçim düğmesine basın.

19. "KİREÇ ÇÖZME TAMAMLANDI": "OK ✓" öğesine karşılık gelen seçim düğmesine basın.

20 "HAZNEYİ TAZE SUYLA DOLDURUN": Durulama suyunu toplamakta kullandığınız kabı boşaltın, su haznesini çıkarıp, MAX seviyesine kadar taze suyla doldurduktan sonra makineye geri takın.

Kireç çözme işlemi böylece tamamlanmıştır.

Önemli Not!

- Kireç çözme işlemi doğru şekilde sona ermezse (örneğin, elektrik kesilmesi nedeniyle), çevrimin yeniden başlatılması tavsiye edilir.
- Kireç çözme işlemi uygulandıktan sonra atık kahve kabında (A10) su kalması normaldir.
- Su haznesinin Max seviyesine kadar doldurulmaması halinde cihaz üçüncü bir durulama yapılmasını ister: bu uygulama, cihazın iç tesisatında kireç çözücü çözelti kalmamasını sağlamak içindir. Durulama işlemini başlatmadan önce damlatma tepsisini boşaltmayı unutmayın.
- Makine tarafından istenebilecek şekilde birbirine yakın iki kireç çözme işleminin normal olduğu kabul edilmelidir; bu durum makinede uygulanan kontrol sisteminin gelişmiş olmasından kaynaklanmaktadır.

16. SU SERTLİĞİNİN PROGRAMLANMASI

"KİREÇ ÇÖZME YAPILMALI - BAŞLAT. İÇİN OK (~45DAK) !" mesajı su sertliğine bağlı önceden belirlenmiş bir çalışma süresinden sonra görüntülenir.

Makine, fabrikada "4 SERTLİK DERESESİ" üzerine ayarlanmıştır. İstenmesi halinde makinenin bölgesel farklılıklar gösteren kullanım suyunun gerçek sertliğine göre ayarlanabilir, böylece kireç çözme işlemi daha seyrek yapılabilir.

16.1 Su sertliğinin ölçümü

1. Bu kitapçık ekinde yer alan "TOTAL HARDNESS TEST" su sertliği ölçme şeridini (C1) ambalajından çıkartın.
2. Şeridi yaklaşık bir saniye bir bardak su içine daldırın.
3. Şeridi sudan çıkartın ve hafifçe silkeleyin. Yaklaşık bir dakika sonra 1, 2, 3 veya 4 kırmızı kutucuk oluşur, her kutucuk suyun sertlik derecesine göre 1 dereceye karşılık gelir.

yumuşak su	SEV. 1	
az sert su	SEV.2	
sert su	SEV.3	
çok sert su	SEV.4	

16.2 Su sertliğinin ayarlanması

1. Menüye girmek için, "GİRİŞ" (B5) işaretine karşılık gelen seçim düğmesine (B2) basın.

2. "SU SERTLİĞİ" ögesi görüntülenene kadar "NEXT>" ögesine karşılık gelen seçim düğmesine basarak menü öğelerinde kaydırma yapın.
3. "SU SERTLİĞİ" ögesine karşılık gelen seçim düğmesine basın.
4. "SU SERTLİĞİ, GEÇERLİNİN ALTI ÇİZİLİ": İsteddiğiniz seviyeye karşılık gelen seçim düğmesine basın (1. Seviye = yumuşak su; 4. Seviye = çok sert su).
4. Ana sayfaya dönmek için, "ESC" ögesine karşılık gelen seçim düğmesine basın.

Bu noktada makine, yeni su sertliği ayarına göre yeniden programlanmıştır.

17. YUMUŞATMA FİLTRESİ

Bazı modellere su yumuşatma filtresi (C4) bulunur: sahip olduğunuz modelde bu filtre yoksa, De'Longhi yetkili servis merkezinden tedarik edebilirsiniz.

Filtrenin doğru kullanımı için aşağıdaki talimatlara uygun hareket edin.

17.1 Filtrenin takılması

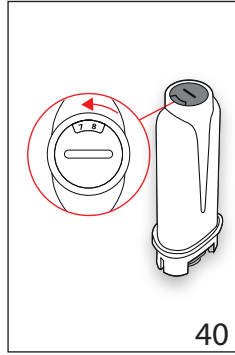

1. Filtreyi (C4) paketinden çıkarın.

2. Menüye girmek için, "GİRİŞ" (B5) işaretine karşılık gelen seçim düğmesine (B2) basın.

3. "SU FİLTRESİ" ögesi görüntülenene kadar "NEXT>" ögesine karşılık gelen seçim düğmesine basarak menü öğelerinde kaydırma yapın.

4. "SU FİLTRESİ" ögesine karşılık gelen seçim düğmesine okuna basın:

5. "TARİH DİSK. GELECEK 2 AY KADAR ÇEVİRİN" (Şek. 40): Tarih diskini önümüzdeki 2 aylık kullanım ayları görüntülenene kadar döndürün. "NEXT>" ögesine karşılık gelen seçim düğmesine basın.

Önemli Not

Makine normal şekilde kullanılırsa filtre ömrü iki aydır, ancak makine filtre takılı halde kullanılmadan kaldıysa filtrenin ömrü en fazla 3 haftadır.

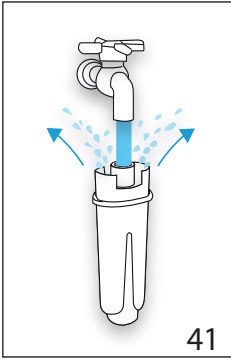

41

7. Makinenin haznesini (A16) çıkartın ve su doldurun.

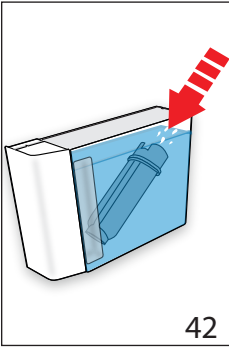

42

6. "DIŞARI ÇIKANA KADR SUYU AKITTİRİN" (Şek. 41): Filtreyi etkin kılmak için, filtre deliğine şekilde gösterildiği gibi musluk suyu akıtarak, suyun bir dakikadan fazla süre boyunca yandaki açıklıklardan dışarı çıkmasını sağlayın. "NEXT>" öğesine karşılık gelen seçim düğmesine basın.

8. "HAVA ÇIKARTARAK FİLTREYİ SU HAZ. DALD." (Şek. 42): Filtreyi su haznesine takın ve yaklaşık on saniye süreyle daldırın ve hafifçe bastırarak hava kabarcıklarının çıkması için eğin. "NEXT>" öğesine karşılık gelen seçim düğmesine basın.

9. "FİLTREYİ YUVASINA TAKIN": Filtreyi yuvasına takın (A17 - Şek. 39) ve

sonuna kadar bastırın. "NEXT>" öğesine karşılık gelen seçim düğmesine basın.

10. "SU HAZNESİNİ TAKIN": Hazneyi kapakla kapatın (A15), ardından hazneyi makineye takın (Şek. 5).
11. "0,5 L'LİK KAP YERLEŞTİRİN, FİLTREYİ ETKNLEŞ. İÇİN OK" (Şek. 7): kabı sıcak su/buhar dağıtıcısının (C6) altına yerleştirip, "OK✓" öğesine basın: dağıtım başlar ve otomatik olarak durdurulur.

Artık filtre etkin haldedir, makineyi kullanmaya başlayabilirsiniz.

17.2 Filtrenin değiştirilmesi

Ekranda (B1) "SU FİLTRESİNİ DEĞİŞTİRİN BAŞLAMAK İÇİN OK BASIN !" YAZISI GÖRÜNTÜLENDİĞİNDE, FİLTREYİ (C4) DEĞİŞTİRİN: Değiştirme işlemi hemen yapmak istiyorsanız, "OK✓" öğesine karşılık gelen seçim düğmesine (B2) basın ve 5. maddeden itibaren işlemleri izleyin.

Değiştirme işlemi başka bir zamana ertelemek istiyorsanız, "ESC" öğesine karşılık gelen seçim düğmesine basın: ekranda görüntülenen ! simgesi filtrenin değiştirilmesi gerektiğini hatırlatır. Değiştirmek için aşağıdaki gibi ilerleyin:

- Hazneyi (A16) ve tükenen filtreyi çıkarın.
- Yeni filtreyi paketinden çıkarın.
- Menüye girmek için, "G" (B5) işaretine karşılık gelen seçim düğmesine (B2) basın.

- "SU FİLTRESİ" öğesine karşılık gelen seçim düğmesine basın.
- "SU FİLTRESİNİ DEĞİŞTİRİN" öğesine karşılık gelen seçim okuna basın.
- Yukarıda 5. maddede açıklanan işlemleri uygulayarak devam edin.

Artık filtre etkin haldedir, makineyi kullanmaya başlayabilirsiniz.

Önemli Not!

Kullanımı iki ayı geçince (tarihe bakın) ya da cihaz 3 hafta süreyle kullanılmazsa, makine zorunlu tutulursa dahi filtrenin çıkarılması gerekir.

17.3 Filtrenin çıkartılması

Cihazın filtre (C4) olmadan kullanılması tercih edilirse, filtrenin çıkartılması ve çıkartıldığının belirtilmesi gerekir. Aşağıdaki gibi ilerleyin:

- Hazneyi (A16) ve tükenen filtreyi çıkarın.
- Menüye girmek için, "G" (B5) işaretine karşılık gelen seçim düğmesine (B2) basın.
- "SU FİLTRESİ" öğesine karşılık gelen seçim düğmesine basın.
- "SU FİLTRESİNİ ÇIKARIN !" öğesine karşılık gelen seçim düğmesine basın.
- "! FİLTRENİN ÇIKARILMASI ONAYLANSIN MI?": "OK✓" öğesine karşılık gelen seçim düğmesine basın (ancak ayarlar menüsüne dönmek isterseniz, "ESC" öğesine karşılık gelen seçim düğmesine basın).
- "FİLTRE ÇIKARILDI!": cihaz değişikliği kaydeder. Ana sayfaya dönmek için "OK✓" tuşuna basın.

Önemli Not!



Kullanımı iki ayı geçince (tarihe bakın) ya da cihaz 3 hafta süreyle kullanılmazsa, makine zorunlu tutulursa dahi filtrenin çıkarılması gerekir.

18. TEKNİK ÖZELLİKLER



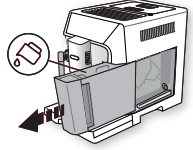
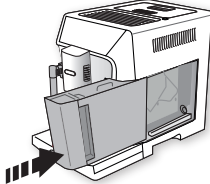
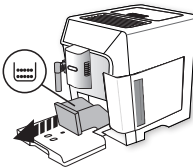
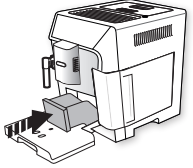
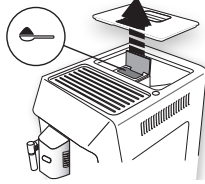

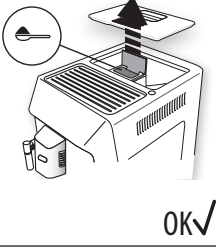
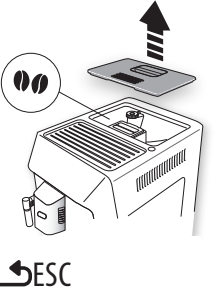
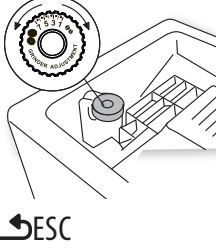

Gerilim:	220-240 V ~ 50-60 Hz maks. 10 A
Güç:	1450 W
Basınç:	1,9 MPa (19 bar)
Su haznesi kapasitesi:	2 l
Ebatlar (UxGxY):	260x470x360 mm
Kablo uzunluğu:	1200 mm
Ağırlık:	11,4 kg
Kahve çekirdeği hazne kapasitesi:	380 g
Sıklık:	2400 - 2483,5 MHz
Maksimum aktarım gücü:	10 mW

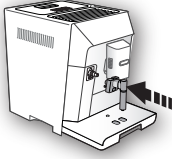
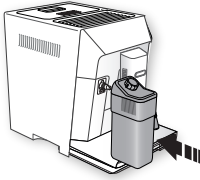
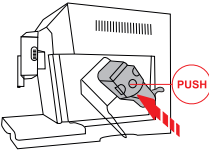
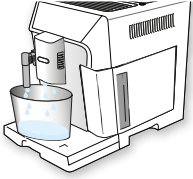
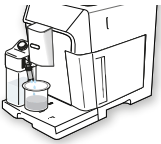

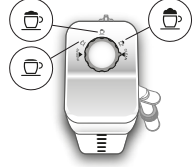

19.  **EKRANDA GÖRÜNTÜLENEN MESAJLAR**

GÖRÜNTÜLENEN MESAJ	OLASI NEDEN	ÇÖZÜMÜ
<p>HAZNEYİ TAZE SU İLE DOLDURUN</p> 	Haznedeki (A16) su yetersiz.	Su haznesini doldurun ve/veya doğru takın, yerine oturduğundan emin olana kadar bastırın.
<p>SU HAZNESİNİ TAKIN</p> 	Hazne (A16) doğru yerleştirilmedi.	Hazneyi tam oturarak doğru takın.
<p>ATIK KABINI BOŞALT</p> 	Atık kahve kabı (A10) dolu.	Atık kahve kabını ve damlatma tepsisini (A14) boşaltın, temizleyin ve yerlerine yerleştirin. Önemli: damlatma tepsi çıkarıldığında, tamamen dolu olmasa dahi atık kahve kabının daima temizlenmesi zorunludur. Eğer bu işlem yapılmazsa, sonraki kahve yapma işlemlerinde atık kahve kabı öngörülen süreden önce dolar ve makine tıkanır.
<p>ATIK KABINI TAKIN</p> 	Temizlikten sonra atık kahve kabı (A10) takılmadı.	Damlatma tepsisini (A14) ve atık kahve kabını takın.
<p>ÇEKİLMİŞ KAHVE KOYUN MAKS. BİR ÖLÇEK</p> 	"Çekilmiş kahve" fonksiyonu seçilmiş ama çekilmiş kahve hunisine (A4) çekilmiş kahve konulmamış.	Huniye (Şek. 12) çekilmiş kahve koyun ve dağıtımı tekrarlayın

GÖRÜNTÜLENEN MESAJ	OLASI NEDEN	ÇÖZÜMÜ
<p>ÇEKİLMİŞ KAHVE KOYN MAKS. BİR ÖLÇEK</p>  <p>OK ✓</p>	<p>Çekilmiş kahve ile LONG kahve istenmiş</p>	<p>Huniye (A4) (Şek. 12) çekilmiş kahve koyun ve devam etmek için "OK ✓" ögesine karşılık gelen seçim düğmesine basıp, dağıtımı bitirin.</p>
<p>ÇEKİRDEK KAHVE HAZ. DOLDURUN</p>  <p>ESC</p>	<p>Kahve çekirdeği bitti. Çekilmiş kahve hunisi (A4) tıkalı.</p>	<p>Çekirdek kahve kabını (A3 - Şek. 10) doldurun. Huniyi paragrafında açıklandığı gibi fırça (C5) yardımıyla boşaltın. "14.8 Çekilmiş kahve dolurma hunisinin temizliği"</p>
<p>ÇEK. KAHVE ÇOK İNCE DEĞ. AYARLAYIN</p>  <p>ESC</p>	<p>Çekim çok ince ve kahve bu sebepten dışarıya çok yavaş çıkıyor veya tamamen çıkmıyor. Su yumuşatma filtresi (C4) varsa, devrenin içinde dağıtım yapılmasını engelleyen bir hava kabarcığı kalmış olabilir.</p>	<p>Kahve dağıtımını tekrar edin ve kahve değirmeni çalışırken (A5) (Şek. 9) çekim ayar düğmesini saat yönünde 7 rakamına doğru bir kademe çevirin. En az 2 kahve yapıldıktan sonra, kahve akışı hala çok yavaşlarsa, ayar düğmesini bir kademe daha döndürerek tekrar ayarlayın (paragraf "7.5 Kahve değirmeninin ayarlanması"). Sorun devam ederse, su haznesinin (A16) sonuna kadar yerleştirildiğinden emin olun. Sıcak su/buhar dağıtıcısını (C6) makineye takın ve akış normale dönene kadar bir miktar su dağıtımı yapın.</p>
<p>DAHA HAFİF BİR TAT SEÇİN VEYA ÇEKİLMİŞ KAHVE DOZUNU AZALTIN</p>  <p>ESC</p>	<p>Fazla miktarda kahve kullanıldı.</p>	<p>"TAT" (B10) ögesine karşılık gelen seçim düğmesine (B2) basarak daha hafif bir tat seçin veya çekilmiş kahve miktarını azaltın (en çok 1 ölçek).</p>

GÖRÜNTÜLENEN MESAJ	OLASI NEDEN	ÇÖZÜMÜ
<p>SU DAĞITICISINI TAKIN</p> 	<p>Su dağıtıcısı (C6) takılmadı veya iyi yerleştirilmedi.</p>	<p>Su dağıtıcısını sonuna kadar iterek takın.</p>
<p>SÜT HAZNESİNİ TAKIN</p> 	<p>Süt haznesi (D) doğru yerleşmedi.</p>	<p>Süt haznesini sonuna kadar iterek takın (Şek. 17).</p>
<p>DEMLİK GRUBUNU TAKIN</p> 	<p>Temizlik sonrasında demlik (A19) takılmadı.</p>	<p>Şu paragrafta açıklandığı gibi demliği takın: "14.9 Demliğin temizliği".</p>
<p>SU DEVRESİ BOŞ BAŞLATMAK İÇİN OK'E BASIN</p>  <p>OK✓</p>	<p>Su devresi boş</p>	<p>"OK✓" ögesine karşılık gelen seçim düğmesine basın ve suyu dağıtıcıdan (C6) akıtın: dağıtım otomatik olarak durur. Sorun devam ederse, su haznesinin (A16) sonuna kadar yerleştirildiğinden emin olun.</p>
<p>TEMİZLİK İÇİN OK BASIN VEYA DÜĞMEYİ ÇEVİRİN</p>  <p>OK✓</p>	<p>Köpük ayar düğmesi (D1) "CLEAN" konumundayken süt haznesi takılmış.</p>	<p>CLEAN fonksiyonuna devam etmek istiyorsanız, "OK✓" ögesine karşılık gelen seçim düğmesine basın veya köpük ayar menüsünü süt konumlarından birine çevirin.</p>

GÖRÜNTÜLENEN MESAJ	OLASI NEDEN	ÇÖZÜMÜ
<p>DÜĞMEYİ CLEAN KONUMUNA ÇEVİRİN</p>  <p>↶ESC</p>	<p>Süt dağıtımı henüz yapıldı ve süt haznesinin (D) iç borularının temizliğinin yapılması gerekli.</p>	<p>Köpük ayar düğmesini (D1) CLEAN (TEMİZLİK) konumuna getirin (Şek. 19).</p>
<p>KÖPÜK AYAR DÜĞMESİNİ ÇEVİRİN</p> 	<p>Köpük ayar düğmesi (D1) "CLEAN" konumundayken süt haznesi takılmış.</p>	<p>Düğmeyi istediğiniz köpük konumuna çevirin.</p>
<p>KİREÇ ÇÖZME YAPILMALI BAŞLAT. İÇİN OK (~45DAK)</p>  <p>↶ESC OK✓</p>	<p>Makinedeki kirecin çözülmesi gerektiğini bildirir.</p>	<p>Kireç çözme işlemini başlatmak için "OK✓" veya bu işlemi başka bir zaman yapmak istiyorsanız, "↶ESC" ögesine karşılık gelen seçim düğmesine basın. "15. Kireç çözme" bölümünde açıklanan kireç çözme programının en kısa zamanda yapılması gerekir.</p>
<p>SU FİLTRESİNİ DEĞİŞTİRİN BAŞLATMAK İÇİN OK'E BASIN</p>  <p>↶ESC OK✓</p>	<p>Yumuşatma filtresi (C4) tükendi.</p>	<p>Filtre değiştirme işlemini başlatmak için "OK✓" veya bu işlemi başka bir zaman yapmak istiyorsanız, "ESC" ögesine karşılık gelen seçim düğmesine basın. "17. Su yumuşatma filtresi" bölümündeki talimatları izleyin.</p>
<p>GENEL ALARM: KİTAPÇIĞA / UYG. BAŞVURUN</p> 	<p>Makinenin içi çok kirli.</p>	<p>"14. Temizlik" bölümünde açıklandığı gibi makineyi iyice temizleyin. Temizlikten sonra, makine hala bu mesajı gösteriyorsa, bir teknik servis merkezine başvurun.</p>
	<p>Makinede kireç çözme ve/veya filtre değiştirme (C4) işleminin yapılması gerektiğini hatırlatır.</p>	<p>bölümünde açıklanan kireç çözme ve/veya "15. Kireç çözme" bölümündeki talimatları izleyerek filtre değiştirme veya "17. Yumuşatma filtresi" bölümündeki talimatları izleyerek çıkarma işleminin mümkün olan en kısa sürede yapılması gerekir.</p>
	<p>Süt haznesinin (D) içindeki kanalların temizlenmesi gerektiğini hatırlatır.</p>	<p>Köpük ayar düğmesini (D1) CLEAN (TEMİZLİK) konumuna getirin (Şek. 19).</p>

GÖRÜNTÜLENEN MESAJ	OLASI NEDEN	ÇÖZÜMÜ
	Filtre değiştirme (C4) işleminin yapılması gerektiğini hatırlatır.	"17. Su yumuşatma filtresi" bölümündeki talimatları izleyerek filtreyi değiştirin veya çıkarın.
	Makinedeki kirecin çözülmesi gerektiğini hatırlatır.	"15. Kireç çözme" bölümünde açıklanan kireç çözme programının en kısa zamanda yapılması gerekir. Makine tarafından istenebilecek şekilde birbirine yakın iki kireç çözme işleminin normal olduğu kabul edilmelidir; bu durum makinede uygulanan kontrol sisteminin gelişmiş olmasından kaynaklanmaktadır.
	Enerji tasarrufu modunun etkin olduğunu gösterir.	Enerji tasarrufu modunu devre dışı bırakmak için, şu paragrafta açıklandığı gibi ilerleyin: "6.6 Enerji tasarrufu  ".
	Makinenin bluetooth ile bir aygıtla bağlı olduğunu gösterir.	
TEMİZLENİYOR LÜTFEN BEKLEYİN	Cihazın içinde kirlilik olduğu algılandı.	Cihazın yeniden kullanıma hazır olmasını bekleyip, istediğiniz içeceği yeniden seçin. Sorun devam ederse, Yetkili Teknik Servis merkezine başvurun.

20. SORUNLARIN GİDERİLMESİ















Aşağıda bazı olası çalışma bozuklukları listelenmiştir.

Sorun açıklanan şekilde çözülemiyorsa, bir Teknik Servis ile temas kurun.

SORUN	OLASI NEDEN	ÇÖZÜMÜ
Kahve sıcak değil.	Fincanlarda ön ısıtma yapılmadı.	Fincanları sıcak su ile çalkalayarak ısıtın (Not: sıcak su fonksiyonu kullanılabilir).
	Son kahveden sonra 2/3 dakika geçti ve demlik soğudu.	Kahve yapmadan önce özel fonksiyonu kullanarak demliği ısıtın (bkz. Par. "6.1 Durulama").
	Ayarlanan kahve ısısı düşük.	Menüden daha yüksek bir kahve sıcaklığı ayarlayın (bkz. Par. "6.7 Kahve sıcaklığı").
Kahve sulu veya köpüğü az.	Çekilmiş kahve çok iri.	Çekim ayar düğmesini (A5), kahve değirmeni çalışır halde, 1 rakamına doğru saat yönünün tersine bir kademe çevirin (Şek. 9). Tatmin edici bir dağıtım elde edene kadar her seferinde bir kademe çevirerek ilerleyin. Etki ancak 2 kahve dağıtımdan sonra görülebilir ("bkz. Par. "7.5 Kahve değirmeninin ayarlanması").
	Kahve uygun değil.	Espresso kahve makinesi kahvesi kullanın.

SORUN	OLASI NEDEN	ÇÖZÜMÜ
Kahve çok yavaş veya damlayarak çıkıyor	Çekilmiş kahve çok ince.	Çekim ayar düğmesini (A5), kahve değirmeni çalışır halde, 7 rakamına doğru saat yönünün tersine bir kademe çevirin (Şek. 9). Tatmin edici bir dağıtım elde edene kadar her seferinde bir kademe çevirerek ilerleyin. Etki ancak 2 kahve dağıtımından sonra görülebilir ("bkz. Par. "7.5 Kahve değirmeninin ayarlanması").
Dağıtım ağzlarının birinden veya her ikisinden kahve çıkmıyor	Kahve dağıtıcısının (A8) ağzları tıkalı.	Ağzları bir kurdan ile temizleyin (Şek. 27B).
Cihaz kahve dağıtımı yapmıyor	Cihazın içinde kirlenme olduğu algılandı: ekranda "Temizlik yapılıyor" mesajı görüntülenir.	Cihazın yeniden kullanıma hazır olmasını bekleyip, istediğiniz içeceği yeniden seçin. Sorun devam ederse, Yetkili Teknik Servis merkezine başvurun.
Cihaz açılmıyor	Fiş prize takılı değil	Fişi prize takın (Şek. 1).
Demlik çıkarılmıyor	Cihaz doğru şekilde kapatılmadı	 tuşuna (A7) basarak kapatın (bkz. Böl. "5. Cihazın kapatılması").
Kireç çözme işlemi tamamlandığında cihaz üçüncü bir durulama yapılmasını gerektiriyor	İki durulama sırasında hazne (A16) MAX seviyesine kadar doldurulmamış	Cihazın gerektirdiği gibi hareket edin, ancak suyun taşmasını önlemek için önce damlatma tepsisini (A14) boşaltın.
Süt, dağıtım borusundan (D5) çıkmıyor	Süt haznesinin (D) kapağı (D2) kirli	Süt kapağını açıldığında gibi temizleyin (bkz. Par. "14.10 Süt haznesinin temizliği".
Sütün köpükleri iri veya süt dağıtım borusundan (D5) sıçrayarak veya az köpüklü çıkıyor	Süt yeteri kadar soğuk veya yarım yağlı ya da yağsız değil.	Tamamen yağsız, veya yarım yağlı ve buzdolabı sıcaklığında (yaklaşık 5°C) süt kullanın. Eğer sonuç hala istediğini gibi değilse, süt markasını değiştirmeyi deneyin.
	Köpük ayar düğmesi (D1) kötü ayarlanmış.	"8. Sütlü sıcak içeceklerin hazırlanması" bölümünde verilen talimatlara göre ayarlayın.
	Süt haznesinin kapağı (D2) veya köpük ayar düğmesi (D1) kirli	Süt haznesinin kapağını ve düğmesini şu paragrafta açıklandığı gibi temizleyin: "14.10 Süt haznesinin temizliği".
	Sıcak su/buhar ağız (A9) kirli	Ağız açıklandığı gibi temizleyin; bkz. Par. "14.11 Sıcak su/buhar ağızının temizliği".
Fincan ısıtıcı devre dışı olmasına rağmen sıcak.	Art arda hızlı bir şekilde farklı içecekler hazırlanmış	
Makine kullanılmıyor ve gürültü veya küçük buhar parçaları çıkıyor	Makine kullanıma hazır veya yeni kapatılmış ve henüz sıcak olan buhar üreticinin içine birkaç damla yoğunlaşma sıvısı damlıyor	Bu durum cihazın normal çalışmasından kaynaklanır; bu durumu sınırlandırmak için damlatma tepsisini boşaltın.

МАЗМУНЫ

1.	КІРІСПЕ.....	377
1.1	Жақшадағы әріптер.....	377
1.2	Ақаулықтарды жою және жөндеу.....	377
1.3	Қолданбаны жүктеп алыңыз!.....	377
2.	СИПАТТАМА.....	377
2.1	Құрылғының сипаттамасы (3-бет, А) ..	377
2.2	Басты беттің сипаттамасы (негізгі экран) (2-бет, В)	377
2.3	Керек-жарақтардың сипаттамасы(2-бет, С).....	378
2.4	"Сүт ыдысын тазалау" (2-бет, D)....	378
3.	 ҚҰРЫЛҒЫ ПАРАМЕТРЛЕРІН ОРНАТУ ...	378
4.	 ҚҰРЫЛҒЫНЫ ІСКЕ ҚОСУ	379
5.	ҚҰРЫЛҒЫНЫ ӨШІРУ	379
6.	 МӘЗІР ПАРАМЕТРЛЕРІ	379
6.1	Rinsing (Шаю)	379
6.2	Қақ тазалау	379
6.3	Су сүзгісі	379
6.4	Сусындар параметрлері	379
6.5	Автоматты өшу (күту режимі)	380
6.6	Қуат үнемдеу	380
6.7	Кофе температурасы	380
6.8	Су қаттылығы	381
6.9	Тілді таңдау	381
6.10	Сигнал	381
6.11	Кесе шамы	381
6.12	Bluetooth	381
6.13	Әдепкі мәндер	381
6.14	Статистика	382
6.15	Профильді өзгерту (Профильді өзгерту)	382
7.	 КОФЕ ЖАСАУ	382
7.1	Кофе дәмін таңдау	382
7.2	Кофе мөлшерін таңдау	382
7.3	Кофе дәндерінен кофе жасау.....	383
7.4	Тартылған кофеден кофе жасау....	383
7.5	Кофе тартқышты реттеу	384
7.6	Ыстығырақ кофе алу туралы кеңестер	384
8.	 КАППУЧИНО ЖӘНЕ СҮТ НЕГІЗІНДЕГІ СУСЫНДАРДЫ ЖАСАУ	385
8.1	Сүт ыдысын толтыру және бекіту.....	385
8.2	Көпіршік мөлшерін реттеу	385
8.3	Каппучино және сүт негізіндегі сусындарды автоматты түрде жасау ..	385
8.4	Сүт ыдысын пайдаланған соң тазалау	386
9.	 ЫСТЫҚ СУ ҚҰЮ.....	386
10.	 БУ ШЫҒАРУ	387
10.1	Сүтті көпіршіту үшін буды пайдалану туралы кеңестер	387
10.2	Ыстық су/бу шүмегін қолданудан соң тазалау	387
12.	 СУСЫНДАРДЫ РЕТТЕУ	388
13.	 ЖЕКЕ ПРОФИЛІҢІЗДІ ЕСТЕ САҚТАУ	389
14.	 ТАЗАЛАУ.....	389
14.1	Құрылғыны тазалау	389
14.2	Құрылғының ішкі айналымын тазалау ..	389
14.3	Тартылған кофе ыдысын тазалау ..	389
14.4	Тамшы науасын және су жиналу науасын тазалау	390
14.5	Кофе құрылғысын ішін тазалау....	390
14.6	Су ыдысын тазалау	390
14.7	Кофе шүмектерін тазалау	390
14.8	Тартылған кофе воронкасын тазалау....	390
14.9	Демдеу торын тазалау	390
14.10	Сүт ыдысын тазалау.....	391
14.11	Ыстық су/бу түтігінің қондырмасын тазалау	392
15.	 DESCALING (ҚАҚ ТАЗАЛАУ).....	392
16.	 СУ ҚАТТЫЛЫҒЫН РЕТТЕУ.....	394
16.1	Су қаттылығын өлшеу.....	394
16.2	Су қаттылығын орнату	394
17.	 СУ ЖҰМСАРТҚЫШ СҮЗГІ	394
17.1	Сүзгіні орнату	394
17.2	Сүзгіні ауыстыру.....	395
17.3	Сүзгіні шығару.....	395
19.	 КӨРСЕТІЛЕТІН ХАБАРЛАР	396
18.	ТЕХНИКАЛЫҚ ДЕРЕКТЕР	396
20.	 АҚАУЛЫҚТАРДЫ ЖОЮ.....	403

Құралды қолданар алдында әрдайым қауіпсіздік ережелері туралы кітапшаны оқып шығыңыз.

1. КІРІСПЕ

Осы дәннен эспрессо және капучино жасау құрылғысын таңдағаныңызға рахмет.



Осы пайдалану нұсқаулығын оқып шығуға бірнеше минут бөліңіз. Бұл барлық қауіп-қатерлер мен құрылғының зақымдануының алдын алады.

1.1 Жақшадағы әріптер

Жақша ішіндегі әріптер 2-3-беттердегі "Құрылғы сипаттамасы" бөліміндегі шартты белгілерге сілтейді.

1.2 Ақаулықтарды жою және жөндеу

Проблемалар болған жағдайда, алдымен оларды келесі бөлімдерде көрсетілген ақпаратты оқу арқылы шешіп көріңіз: "19.

 Көрсетілетін хабарлар" және "20.  Ақаулықтарды жою".

Егер проблема осылай шешілмесе және қосымша ақпарат талап етсеңіз, "Тұтынушыларды қолдау қызметі" қосымша парағында берілген нөмірге қоңырау шалу арқылы тұтынушыны қолдау қызметімен хабарласыңыз.

Егер еліңіз берілген елдер тізімінен табылмаса, кепілдікте берілген нөмірге қоңырау шалыңыз. Егер жөндеу қажет болса, De'Longhi тұтынушыны қолдау қызметтерімен ғана хабарласыңыз. Мекенжайлар құрылғымен бірге берілген кепілдік куәлігінде берілген.

1.3 Қолданбаны жүктеп алыңыз!



Функциялардың көбін De'Longhi Coffee Link қолданбасымен қашықтан басқаруға болады. Қолданбада саусақ ұшымен түрткенде құрылғыдағы мәліметтермен бірге кофе әлемі туралы мәліметтерді, кеңестерді және қызықты мәліметтерді табуға болады.



Бұл белгі Қолданбаны қолданып басқару немесе кеңес беру туралы функцияларды бөлектейді.

Сондай-ақ, 6 жаңа сусынды жасауға және оларды құрылғыда сақтауға болады.

Ескеріңіз:

Үйлесімді құрылғыларды "compatibledevices.delonghi.com" сайтынан көріңіз."

2. СИПАТТАМА

2.1 Құрылғының сипаттамасы (3-бет, А)

- A1. Дәндер ыдысының қақпағы
- A2. Тартылған кофе воронкасының қақпағы
- A3. Дәндер ыдысы
- A4. Тартылған кофе воронкасы
- A5. Тартуды реттеу дөңгелегі
- A6. Кесе текшесі
- A7.  түйме: құрылғыны іске қосу және өшіру (күту режимі)
- A8. Кофе шүмектері (биіктігі реттеледі)
- A9. Ыстық су/бу түтігінің қондырмасы
- A10. Тартылған кофе ыдысы
- A11. Кесе науасы
- A12. Тамшы науасындағы су деңгейінің көрсеткіші
- A13. Тамшы науа торы
- A14. Тамшы науасы
- A15. Су ыдысының қақпағы
- A16. Су бағы
- A17. Су жұмсартқыш сүзгінің корпусы
- A18. Демдеу торының қақпағы
- A19. Демдеу торы
- A20. Қуат сымы
- A21. Конденсат науасы

2.2 Басты беттің сипаттамасы (негізгі экран) (2-бет, В)

- B1. Дисплей
- B2. Селектор
- B3. Сусындар таңдау мәзірі (тікелей таңдалатын сусындардан басқасын):
DOPPIO+ (Доппио+)
AMERICANO (Американо)
2X ESPRESSO (Екі есе эспрессо)
CAPPUCCINO+ (Капучино+)
CAPPUCCINO MIX (Капучино микс)
CAFFELATTE (Кафелатте)
FLAT WHITE (Флэт уайт)

ESPRESSO MACCHIATO (Эспрессо маккиато)
TEA FUNCTION (Шәй функциясы)
HOT WATER (Ыстық су)
STEAM (Бу);

B4. Реттелетін профилдер ("13. ЖЖеке профиліңізді есте сақтау" бөлімінен көріңіз)

B5. : құрылғы параметрлерінің мәзірі

B6. : сусын параметрлерін реттеу мәзірі

Тікелей таңдалатын сусындар:

B7. Espresso (ЭСПРЕССО)

B8. Coffee (Кофе)

B9. Long (Лунго)

B12. Milk (сүт)

B13. Latte macchiato (Латте макиато)

B14. Cappuccino (Каппучино)

B10. Таңдалған дәм (қалыпты немесе талғамға сай)

B11. Таңдалған мөлшер (қалыпты немесе талғамға сай)

2.3 Керек-жарақтардың сипаттамасы (2-бет, С)

C1. "Жалпы қаттылық сынағы" көрсеткіш қағазы (Ағылшынша нұсқаулардың 2-бетіне салынған)

C2. Тартылған кофе өлшеуіші

C3. Қақ тазартқыш

C4. Су жұмсартқыш сүзгі (+кейбір үлгілерде ғана бар)

C5. Тазалау щеткасы

C6. Ыстық су/бу шүмегі

C7. Шүмекті босату түймесі

2.4 "Сүт ыдысын тазалау" (2-бет, D)

D1. Көпіршікті реттеу және CLEAN (Тазалау) дөңгелегі

D2. Сүт ыдысының қақпағы

D3. Сүт ыдысы

D4. Сүт сору түтігі

D5. Көпіршітілген сүт шүмегі (реттеледі)

3.  ҚҰРЫЛҒЫ ПАРАМЕТРЛЕРІН ОРНАТУ

Ескеріңіз!

- Алғаш рет қолданғанда сумен немесе ыстық сумен байланысуға арналған алынбалы керек-жарақтарды шайыңыз.
- Тегістіргіштегі кофенің кез-келген іздері оны нарыққа шығармас бұрын машинаның

функционалды сынақтарына байланысты және біздің өнімге деген мұқият күтімнің дәлелі.

- Судың қаттылығын "16. Су қаттылығын реттеу" бөліміндегі нұсқауларға жүгіне отырып, тез арада реттеңіз.

1. Құралды қуат көзіне қосыңыз (1-сурет)
2. "SELECT LANGUAGE" (Тіл таңдау): "NEXT>" (Келесі) опциясының жанындағы селекторды (B2) дисплейде (B1) қажетті тіл шыққанша басып, тілге қатысты селекторды басыңыз.

Құрылғы дисплейінде көрсетілген мына нұсқауларды орындаңыз:

3. "FILL TANK WITH FRESH WATER" (Ыдысты таза сумен толтырыңыз): су ыдысын шығарыңыз (A16) (2-сурет), қақпақты (A15) (3-сурет) ашыңыз, MAX жолағына (ыдыстың ішінде орналасқан) дейін таза сумен толтырып (4-сурет), қақпақты қайта жауып, ыдысты құрылғыға қайта салыңыз (5-сурет);
4. "INSERT WATER SPOUT" (Су шүмегін енгізіңіз): Түтік қондырмасына (A9) (6-сурет) ыстық су/бу шүмегінің (C6) енгізілгеніне көз жеткізіп, ішінде кемінде 100 мл суы бар ыдысты шүмектің астына орналастырыңыз (7-сурет);
5. WATER CIRCUIT EMPTY PRESS OK TO START (Су жүйесі бос, бастау үшін OK түймесін басыңыз): растау үшін "✓ OK" селекторын басыңыз. Бұл құрылғы ыстық суды шүмектен автоматты түрде ағызады және тоқтатады (7-сур.).

Кофе жасау құрылғысы енді әдеттегідей пайдалануға дайын.

Ескеріңіз!

- Құрылғыны бірінші рет пайдаланған кезде, ол қанағаттанарлық нәтижені 4-5 капучино жасағаннан кейін береді.
- Құрылғыны бірінші рет пайдаланған кезде, су айналу жүйесі бос болады және құрылғы өте шулы болуы мүмкін. Су айналу жүйесі толған соң шу азаяды.
- Алғашқы 5-6 капучиноны жасап жатқан кезде, қайнап жатқан судың дыбысы естілсе, бұл – қалыпты жағдай. Одан кейін дыбыс бәсеңдейді.

- Құрылғының тиімділігін жақсарту үшін, біз "17. Су жұмсартқыш сүзгі" бөлімінде сипатталғандай, су жұмсартқыш сүзгіні (C4) орнатуды ұсынамыз. Егер сіздегі үлгі сүзгімен келмесе, оны De'Longhi тұтынушыларды қолдау орталығынан талап ете аласыз.

4. ҚҰРЫЛҒЫНЫ ІСКЕ ҚОСУ

Ескеріңіз!

Құрылғы іске қосылған сайын, ол кедергі жасауға болмайтын алдын ала қыздыру және шаю циклін автоматты түрде орындайды. Құрылғы тек осы цикл аяқталған соң ғана пайдалануға дайын болады.

- Құрылғыны іске қосу үшін  түймесін (A7) (8-сурет) басыңыз. Дисплейде "HEATING UP UNDERWAY PLEASE WAIT" (Қызуда, күте тұрыңыз) хабары көрсетіледі.
- Қызып болған соң, хабар мынаған ауысады: "RINSING UNDERWAY, PLEASE WAIT" (Шайылуда, күте тұрыңыз); ыстық су айналымының әсерінен су қайнату бөлігімен қоса, бұл ішкі ағын түтіктерін де қыздырады.

Құрылғы басты экран (басты бет) пайда болған температурада болады.

5. ҚҰРЫЛҒЫНЫ ӨШІРУ



Құрылғы кофе жасау үшін пайдаланылғаннан кейін кез келген уақытта ол автоматты шаю процесін орындайды.

- Құрылғыны өшіру үшін  түймесін (A7) (9-сурет) басыңыз.
- "TURNING OFF UNDERWAY, PLEASE WAIT" (Өшірілуде...Күтіңіз) хабары көрсетіледі, сосын құрылғы шаю циклін орындайды да, ажыратылады (күту режиміне өтеді).

Ескеріңіз!

Құрылғыны біраз уақыт бойы пайдаланбайтын босаңыз, розеткадан ажыратыңыз.

Маңызды!

Құрылғыны өшіру алдында  (күту) түймесімен ешқашан  розеткадан ажыратпаңыз.

6. МӘЗІР ПАРАМЕТРЛЕРІ

6.1 Rinsing (Шаю)

Бұл функцияны кофе шүмегінен (A8) және ыстық су/бу шүмектерінен (C6), енгізілген болса, ыстық су ағызу үшін пайдаланыңыз, құрылғының ішкі айналымын тазалау және қыздыру үшін пайдаланыңыз.

Ыстық су және кофе шүмегінің (7-сурет) астына ең аз сыйымдылығы 100 мл болатын ыдысты қойыңыз.

Бұл функцияны іске қосу үшін, мына әрекеттерді орындаңыз:

1. Мәзірге кіру үшін  белгісіне (B5) қатысты селекторды (B2) басыңыз;
2.  RINSING" (Шаю) селекторын басыңыз;
3. Бірнеше секундтан соң, құрылғының ішкі айналымын тазалау және қыздыру үшін алдымен кофе шүмектерінен ыстық су ағады, сосын барып ыстық су/бу шүмегінен ағады (егер ол енгізілген болса). Дисплейде "RINSING UNDERWAY PLEASE WAIT" (Шайылуда, күте тұрыңыз) хабары кофе дайындау барысында бірте-бірте толатын прогресс жолағымен бірге көрсетіледі;
4. Шаюды тоқтату үшін,  STOP" (Тоқтату) селекторын басыңыз немесе шаюдың автоматты түрде тоқтатылуын күтіңіз.

Ескеріңіз!

- Егер құрылғы 3-4 күн бойы пайдаланылмаған болса, қайта іске қосылған кезде, оны пайдаланбас бұрын 2/3 рет шаюды қатаң ұсынамыз;
- Тазалап болғаннан кейін кофе тарту ыдысында (A10) судың болуы қалыпты жағдай.

6.2 Қақ тазалау

Қақ тазалау үшін орындалатын әрекеттерді "15. Descaling (Қақ тазалау)" бөлімінен көріңіз.









6.3 Су сүзгісі

Сүзгіні (C4) орнату әдісі туралы нұсқауларды "17. Су жұмсартқыш сүзгі" бөлімнен көріңіз.

6.4 Сусындар параметрлері

Бұл бөлімде таңдаулы параметрлер туралы кеңесуге, қаласаңыз, әрбір сусын үшін әдепкі мәндерді қайта орнатуға болады.

1. Мәзірге кіру үшін  белгісіне (B5) қатысты селекторды (B2) басыңыз;

2. "NEXT>" (Келесі) селекторын дисплейде  "BEVERAGES SETTINGS" (Сусын параметрлері) көрінгенше басу арқылы мәзір тармақтары арқылы жылжыңыз;
3.  "BEVERAGES SETTINGS" (Сусын параметрлері) селекторын басыңыз. Алғашқы сусынға арналған мәндер дисплейде көрсетіледі;
4. Дисплейде анықтама пайдаланушы профайлы бөлектеледі. Мәндер тікелей жолақтарда көрсетіледі. Әдепкі мән  белгісімен көрсетіледі, ал ағымдағы мән тік жолақтың қатты бөлігімен бөлектеледі;
5. Параметрлер мәзіріне оралу үшін  "ESC" селекторын басыңыз. Тармақтар арқылы жылжу және сусындарды көрсету үшін "NEXT>" (Келесі) селекторын басыңыз;
6. Сусын үшін көрсетілетін әдепкі мәндерді қайта орнату үшін  "RESET" (Қайта орнату) селекторын басыңыз;
7. "CONFIRM RESET?" (Қайта орнатуды растау керек пе?): растау үшін  "OK" селекторын басыңыз (бас тарту үшін  "ESC" селекторын басыңыз);
8. "DEFAULT VALUES SET" (Орнатылған әдепкі мәндер):  "OK" түймесін басыңыз.

Сусын әдепкі мәндерге қайта орнатылды. Процедураны басқа сусындармен жалғастырыңыз немесе  "ESC" түймесіне қатысты көрсеткіні екі рет басу арқылы басты бетке оралыңыз.



Ескеріңіз!

- Басқа профильдегі сусындарды өзгерту үшін басты бетке өтіп, қажетті профильді (B4) таңдаңыз да, осы процедураны қайталаңыз.
- Профильдегі барлық сусындарды әдепкі мәндерге қайта орнату үшін, "7. Ккофе жасау" бөлімін көріңіз.





6.5 Автоматты өшу (күту режимі)

Авто өшіру уақытын құрылғы 15 не 30 минуттан немесе 1, 2 немесе 3 сағаттан кейін өшірілетін етіп өзгертуге болады.

Авто өшіру функциясын бағдарламалау үшін, мына әрекеттерді орындаңыз:

1. Мәзірге кіру үшін  белгісіне (B5) қатысты селекторды (B2) басыңыз;
2. "NEXT>" (Келесі) селекторын дисплейде  "AUTO-OFF" (Автоматты түрде өшіру)





көрінгенше басу арқылы мәзір тармақтары арқылы жылжыңыз;

3.  "AUTO-OFF" (Автоматты түрде өшіру) селекторын басыңыз.
 4.  (арттыру) немесе  (азайту) мәніне сәйкес таңдау көрсеткілерін басу арқылы қажетті уақыт аралығын таңдаңыз;
 5. Растау үшін  "OK" селекторын басыңыз;
 6. Басты бетке оралу үшін  "ESC" селекторын басыңыз.
- Автоматты түрде өшіру енді бағдарламаланды.

6.6 Қуат үнемдеу

Бұл функцияны қуат үнемдеу мүмкіндігін қосу немесе өшіру үшін пайдаланыңыз. Бұл функция іске қосылған кезде, Еуропалық ережелерге сай қуат тұтыну мөлшері азаяды.

"Energy Saving" (Қуат үнемдеу) мүмкіндігін ажырату немесе іске қосу үшін, мыналарды орындаңыз:

1. Мәзірге кіру үшін  белгісіне (B5) қатысты селекторды (B2) басыңыз;
2. "NEXT>" (Келесі) селекторын дисплейде "ENERGY SAVING" (Қуат үнемдеу) көрінгенше басу арқылы мәзір тармақтары арқылы жылжыңыз;
3. Бұл функцияны ажырату  немесе іске қосу  үшін "ENERGY SAVING" (Қуат үнемдеу) селекторын таңдаңыз.
4. Басты бетке оралу үшін  "ESC" селекторын басыңыз.

Дисплейде функцияның іске қосылғанын көрсету үшін тиісті белгі көрсетіледі.

6.7 Кофе температурасы

Кофе жасау үшін пайдаланылатын судың температурасын өзгерту үшін, мыналарды орындаңыз:

1. Мәзірге кіру үшін  белгісіне (B5) қатысты селекторды (B2) басыңыз;
2. "NEXT>" (Келесі) селекторын дисплейде  "COFFEE TEMPERATURE" (Кофе температурасы) көрінгенше басу арқылы мәзір тармақтары арқылы жылжыңыз;
3.  "COFFEE TEMPERATURE" (Кофе температурасы) селекторын басыңыз. Таңдауға болатын мәндер дисплейде (B1) көрсетіледі (ағымдағы мәнің асты сызылады);
4. Орнатқыңыз келген мәнге қатысты селекторды басыңыз (LOW (Төмен), MEDIUM

(Орташа), HIGH (Жоғары), MAXIMUM (Максимум));

- Басты бетке оралу үшін " ESC" селекторын екі рет басыңыз.





6.8 Су қаттылығы

Су қаттылығын орнату туралы нұсқауларды

- "16.  Су қаттылығын реттеу" бөлімінен көріңіз.





6.9 Тілді таңдау

Дисплей (B1) тілін өзгерту үшін, мына әрекетті орындаңыз:

- Мәзірге кіру үшін "" белгісіне (B5) қатысты селекторды (B2) басыңыз;
- "NEXT>" (Келесі) селекторын дисплейде "SET LANGUAGE " (Тіл орнату) көрінгенше басу арқылы мәзір тармақтары арқылы жылжыңыз;
- "IMPOSTA " (Жарма) селекторын басыңыз;
- Қажетті тілге қатысты селекторды басыңыз (барлық қолжетімді тілдерді көрсету үшін "NEXT>" (Келесі) селекторын басыңыз);
- Басты бетке оралу үшін " ESC" селекторын екі рет басыңыз.

6.10 Сигнал

Белгіше басылған кезде немесе бір қосымша құрал енгізілген/шығарылған кезде құрылғының сигнал шығару мүмкіндігін іске қосады немесе ажыратады. Сигналды ажырату немесе іске қосу үшін, мыналарды орындаңыз:





- Мәзірге кіру үшін "" белгісіне (B5) қатысты селекторды (B2) басыңыз;
- "NEXT>" (Келесі) селекторын дисплейде "BEEP" (Дыбысты сигнал) көрінгенше басу арқылы мәзір тармақтары арқылы жылжыңыз;
- Бұл функцияны ажырату  немесе іске қосу  үшін "BEEP" (Дыбысты сигнал) селекторын таңдаңыз;
- Басты бетке оралу үшін " ESC" селекторын басыңыз.

6.11 Кесе шамы

Бұл функция кесе шамын іске қосады немесе ажыратады.







Бұл шамдар кофе немесе сүт негізіндегі сусын жасалған сайын және әрбір шаю циклі сайын жанады.

Бұл функцияны ажырату немесе іске қосу үшін, мыналарды орындаңыз:

- Мәзірге кіру үшін "" белгісіне (B5) қатысты селекторды (B2) басыңыз;
- "NEXT>" (Келесі) селекторын дисплейде "CUP LIGHTING" (Кесе шамы) көрінгенше басу арқылы мәзір тармақтары арқылы жылжыңыз;
- Бұл функцияны ажырату  немесе іске қосу  үшін "CUP LIGHTING" (Кесе шамы) селекторын таңдаңыз;
- Басты бетке оралу үшін " ESC" селекторын басыңыз.

6.12 Bluetooth

Бұл функция құрылғыны жабдыққа қосу үшін PIN қорғанысын қосады немесе өшіреді.

- Мәзірге кіру үшін "" белгісіне (B5) қатысты селекторды (B2) басыңыз;
- "NEXT>" (Келесі) селекторын дисплейде " BLUETOOTH" көрінгенше басу арқылы мәзір тармақтары арқылы жылжыңыз;
- " BLUETOOTH" селекторын басыңыз. Бұл құрылғының сериялық нөмірі (19 сан) мен 4 сандық нөмір (PIN) дисплейде (B1) көрінеді;
- Қолданба арқылы қосылған кезде PIN кодын сұрау мүмкіндігін ажырату  немесе іске қосу  үшін осы селекторды басыңыз;
- Басты бетке оралу үшін " ESC" селекторын екі рет басыңыз.

Қайта орнату PIN коды – "0000". PIN кодты тікелей қолданбадан реттеу ұсынылады.





Ескеріңіз!

"Bluetooth" функциясында көрінетін құрылғының сериялық нөмірі оны ҚОЛДАНБАМЕН байланыс жасалған кезде анықтауға мүмкіндік береді.

6.13 Әдепкі мәндер





Бұл барлық мәзір параметрлері мен бағдарламаланған мөлшерлерді әдепкі мәндерге қалпына келтіреді (орнатылған күйінде қалатын тілден басқа).

Әдепкі мәндерді қалпына келтіру үшін, мына әрекеттерді орындаңыз:

1. Мәзірге кіру үшін  белгісіне (B5) қатысты селекторды (B2) басыңыз;
2. "NEXT>" (Келесі) селекторын дисплейде  "DEFAULT VALUES" (Әдепкі мәндер) көрінгенше басу арқылы мәзір тармақтары арқылы жылжыңыз;
3.  "DEFAULT VALUES" (Әдепкі мәндер) селекторын басыңыз. Дисплейде (B1) "RESET DEFAULT VALUES?" (Әдепкі мәндерді қайта орнату керек пе?) сұрағы көрінеді, растау үшін "✓ OK" селекторын басыңыз (бас тарту үшін  "ESC" селекторын басыңыз);
4. "DEFAULT VALUES SET" (ОРНАТЫЛҒАН ӘДЕПКІ МӘНДЕР): растау үшін "✓ OK" селекторын басыңыз;
5. Басты бетке оралу үшін  "ESC" селекторын басыңыз.

6.14 Статистика

Бұл құрылғыға қатысты статистиканы көрсетеді. Статистикаларды көрсету үшін, мына әрекеттерді орындаңыз:

1. Мәзірге кіру үшін  белгісіне (B5) қатысты селекторды (B2) басыңыз;
2. "NEXT>" (Келесі) селекторын дисплейде  "STATISTICS" (Статистика) көрінгенше басу арқылы мәзір тармақтары арқылы жылжыңыз;
3.  "STATISTICS" (Статистика) селекторын басып, "NEXT>" (Келесі) селекторын басу арқылы тармақтар арқылы жылжып, барлық статистикалық мәліметтерді көріңіз;
4. Басты бетке оралу үшін  "ESC" түймесін екі рет басыңыз.

6.15 Профильді өзгерту (Профильді өзгерту)

Профиль белгішесін өзгерту үшін, мына әрекеттерді орындаңыз:

1. Мәзірге кіру үшін  белгісіне (B5) қатысты селекторды (B2) басыңыз;
2. "NEXT>" (Келесі) селекторын дисплейде  "CUSTOMISE PROFILE" (Профильді өзгерту) көрінгенше басу арқылы мәзір тармақтары арқылы жылжыңыз;
3.  "CUSTOMISE PROFILE" (Профильді өзгерту) селекторын басыңыз;
4. Қалаған белгішеге қатысты селекторды басыңыз (барлық қолжетімді белгішелерді







көрсету үшін "NEXT>" (Келесі) селекторын басыңыз);

5. Басты бетке оралу үшін  "ESC" селекторын екі рет басыңыз.

7. КОФЕ ЖАСАУ

7.1 Кофе дәмін таңдау

Басты беттен қажетті кофе дәмін таңдау үшін "AROMA" (Дәм) (B10) селекторын (B2) басыңыз:

	("7.4 Тартылған кофеден кофе жасау" бөлімін қараңыз)
	EXTRA LIGHT (Өте ашық)
	LIGHT (Ашық)
	MEDIUM (Орташа)
	STRONG (Қою)
	X-STRONG (Өте қою)
	Custom (Петтелетін) (жоспарланған болса) / Standard (Стандартты)

Сусын құйылған соң, дәм параметрі  мәніне қайта орнатылады.

7.2 Кофе мөлшерін таңдау

Басты беттен кеседегі қажетті кофе санын "QUANTITY" (Мөлшер) (B11) селекторын (B2) басу арқылы таңдаңыз:

	SMALL SIZE (Шағын көлем)
	MEDIUM SIZE (Орташа көлем)
	LARGE SIZE (Үлкен көлем)
	EXTRA-LARGE SIZE (Өте үлкен көлем)

	Custom (Реттелетін) (жоспарланған болса) / Standard (Стандартты)
---	---

Сусын құйылған соң, мөлшер параметрі  мәніне қайта орнатылады.

7.3 Кофе дәндерінен кофе жасау

Маңызды!

Ешқашан жасыл, карамельденген немесе қант қосылған кофе дәндерін пайдаланбаңыз, себебі олар кофе тартқышқа жабысып, оны пайдалануға жармайтын етуі мүмкін.

1. Контейнерді кофе дәндерімен (A3) (10-сурет) толтырыңыз;
2. Кофе шүмектерінің астына бір кесе қойыңыз (A8);
3. Шүмектерді кесеге қарай мүмкіндігінше төмендетіңіз (11-сурет). Кілегейлі кофе осылай жасалады;
4. Қажетті кофені таңдаңыз:

Тікелей таңдалатын сусындар:

- Espresso (ЭСПРЕССО) (B7)
- Coffee (Кофе) (B8)
- Long (Лунго) (B9)

Сусын таңдау мәзірінен (B3) таңдауға болады:

- DOPPIO+ (ДОППИО+)
 - AMERICANO (Американо)
 - 2X ESPRESSO (Екі есе эспрессо)
5. Дайындау басталады. Дисплейде (B1) таңдалған сусын суреті кофе дайындау барысында бірте-бірте толатын жолақпен бірге көрсетіледі.

Ескеріңіз:

- 1 ESPRESSO (1 эспрессо) дайындау кезінде

"2X  " селекторын басу арқылы да бір уақытта 2 кесе ESPRESSO (Эспрессо) кофесін дайындауға болады (сурет дайындаудың басында бірнеше секундқа көрсетіледі).

- Құрылғы кофе жасап жатқан кезде, құюды кез келген сәтте "XSTOP" (Тоқтату) селекторын (B2) басу арқылы тоқтатуға болады.

Жеткізу аяқталған бойда, кеседегі кофе мөлшерін арттыру үшін жай ғана "+EXTRA" (Қосымша) селекторын (B2) басыңыз.

Қажетті мөлшерге жеткен соң, "X STOP" (Тоқтату) селекторын басыңыз.

Кофе жасалған соң, құрылғы келесі сусынды жасауға дайын болады.

Ескеріңіз!

- Құрылғыны пайдалану барысында әр түрлі хабарлар көрсетілуі мүмкін (fill tank (ыдысты толтырыңыз), empty grounds container (ТАРТЫЛҒАН КОФЕ ЫДЫСЫН БОСАТЫҢЫЗ), т.б.). Олардың мағыналары "19. Көрсетілетін хабарлар" бөлімінде түсіндірілген.
 - Ыстығырақ кофе туралы "7.6 Ыстығырақ кофе алу туралы кеңестер" бөлімінен көріңіз.
- Егер кофе тамшылап құйылса, тым сұйық болса және жеткілікті деңгейде кілегейлі болмаса немесе тым салқын болса, "7.5 Кофе тартқышты реттеу" және "20. Ақаулықтарды жою" бөлімдеріндегі кеңестерді оқыңыз.
- Әрбір кофе дайындау процесін реттеуге болады ("12. Сусындарды реттеу с" және "13. Жеке профилиңізді есте сақтау" бөлімдерін қараңыз).
 - Егер "Energy Saving" (Қуат үнемдеу) режимі белсенді болса, бірінші кофе құйылмас бұрын бірнеше секунд күту керек болуы мүмкін

7.4 Тартылған кофеден кофе жасау

Маңызды!

- Құрылғы өшірулі кезде ешқашан тартылған кофені салмаңыз, әйтпесе ол құрылғының қуыс-қуыстарына таралып, оны былғауы мүмкін. Бұл құрылғыны зақымдауы мүмкін.
- Ешқашан 1 деңгей мөлшерден (C2) артық пайдаланбаңыз, әйтпесе ол кофе құрылғысының ішін былғауы немесе воронканы (A4) бітеп тастауы мүмкін.
- Егер тартылған кофені пайдалансаңыз, сіз бір уақытта тек бір кофе жасай аласыз.

1. "AROMA" (Дәм) түймесіне (B10) қатысты селекторды (B2) дисплейде (B1)  " (тартылған кофе) жазуы шыққанша басыңыз.

2. Тартылған кофе воронкасының қақпағын (A2) ашыңыз.
3. Воронканың бітеліп қалмағанына көз жеткізіп, бір деңгей мөлшеріндегі тартылған кофені (A4) салыңыз (12-сурет).
4. Кофе шүмегінің астына бір кесе қойыңыз (A8) (11-сурет).

5. Қажетті кофені таңдаңыз:

Тікелей таңдалатын сусындар:

- Espresso (ЭСПРЕССО) (B7)

- Coffee (Кофе) (B8)

- Long (Лунго) (B9)

Сусын таңдау мәзірінен (B3) таңдауға болады:

- AMERICANO (АМЕРИКАНО)

6. Дайындау басталады. Дисплейде таңдалған сусын суреті кофе дайындау барысында бірте-бірте толатын жолақпен бірге көрсетіледі.

Ескеріңіз:

- Құрылғы кофе жасап жатқан кезде, құюды кез келген сәтте "XSTOP" (Тоқтату) селекторын (B2) басу арқылы тоқтатуға болады.

Жеткізу аяқталған бойда, кеседегі кофе мөлшерін арттыру үшін жай ғана "+EXTRA" (Қосымша) селекторын (B2) басыңыз. Қажетті мөлшерге жеткен соң, "X STOP" (Тоқтату) селекторын басыңыз.

Кофе жасалған соң, құрылғы келесі сусынды жасауға дайын болады.

Маңызды! LONG (Лунго) кофесін дайындау.

Дайындау процесінің ортасында "ADD PRE-GROUND COFFEE, MAXIMUM ONE MEASURE" (Ең көбі бір өлшеуіш тартылған кофе қосыңыз) хабары көрінеді. Тартылған кофенің бір деңгейдегі мөлшерін салып, "✓ OK" селекторын (B2) басыңыз.

Ескеріңіз!

- Құрылғыны пайдалану барысында әр түрлі хабарлар көрсетілуі мүмкін (fill tank (ыдысты толтырыңыз), empty grounds container (ТАРТЫЛҒАН КОФЕ ЫДЫСЫН БОСАТЫҢЫЗ), т.б.). Олардың мағыналары "19. Көрсетілетін хабарлар" бөлімінде түсіндірілген.
- Ыстығырақ кофе туралы "7.6 Ыстығырақ кофе алу туралы кеңестер" бөлімінен көріңіз.

- егер "Қуат үнемдеу" режимі белсенді болса, бірінші кофе құйылмас бұрын бірнеше секунд күту керек болуы мүмкін.

7.5 Кофе тартқышты реттеу

Кофе тартқыш әдепкі параметр бойынша кофені дұрыс дайындайтындай етіп орнатылады және оны реттеудің қажеті жоқ. Дегенмен, алғашқы бірнеше кесе кофені жасағаннан кейін кофенің өте әлсіз және кілегейлі емес екендігі немесе оның өте жай құйылатыны байқалса (тамшылап тұрса), оны тартуды реттеу дөңгелегін (A5) (9-сурет) реттеу арқылы түзетуге болады.

Ескеріңіз!

Тартуды реттеу дөңгелегін тек кофе тартқыш кофе дайындаудың бастапқы кезеңінде жұмыс істеп тұрған кезде ғана бұрау керек.



Егер кофе өте баяу құйылса немесе мүлдем құйылмаса, дөңгелекті сағат тілі бағытымен "7" санына қарай бір рет "сырт" еткізіп бұраңыз.

Толық кілегейлі кофе жасау үшін, сағат тілі бағытына қарсы 1 санына қарай бір рет "сырт" еткізіп бұраңыз (бір бұрағанда бір реттен артық "сырт" еткізіп бұрамаңыз, әйтпесе кофе тамшылап құйылуы мүмкін).

Бұл реттеулердің нәтижесі тек 2 кесе кофе жасалғаннан кейін ғана байқалады. Егер бұл реттеу қажетті нәтижені бермесе, дөңгелекті тағы бір рет "сырт" еткізіңіз.

7.6 Ыстығырақ кофе алу туралы кеңестер

Кофе ыстық болуы үшін, мыналарды орындауыңыз керек:

- шаю циклін параметрлер мәзірінде "Rinsing" (Шайылуда) функциясын таңдау арқылы орындау ("6.1 Rinsing (Шаю)" бөлімі);
- кеселерді ыстық су функциясымен жылытыңыз ("9. Ыстық су құю" бөлімін көріңіз);
- параметрлер мәзірінде "☞" (B5) кофе температурасын көтеріңіз ("6.7 Кофе температурасы ☞ бөлімін көріңіз).

8. КАППУЧИНО ЖӘНЕ СҮТ НЕГІЗІНДЕГІ СУСЫНДАРДЫ ЖАСАУ

Ескеріңіз!

- Сүттің көпіршігі аз болуына немесе үлкен көбіктердің болуына жол бермес үшін, сүт ыдысының қақпағы (D2) мен ыстық су түтіктерінің қондырмаларын (A9) әрқашан тазалап отырыңыз ("8.4 Сүт ыдысын пайдаланған соң тазалау", "14.10 Сүт ыдысын тазалау" және "14.11 Ыстық су/бу түтігінің қондырмасын тазалау" бөлімдерінде сипатталғандай).

8.1 Сүт ыдысын толтыру және бекіту

1. Қақпақты алыңыз (D2) (13-сурет);
2. Сүт ыдысын (D3) жеткілікті сүт мөлшерімен ыдыста белгіленген MAX (Максимум) (14-сурет) деңгейіне дейін толтырыңыз. Ыдыстың бүйіріндегі әрбір белгі шамамен 100 мл сүтке негізделген;

Ескеріңіз!

- Қоюлау көпіршікке қол жеткізу үшін тоңазытқыш температурасында (шамамен 5°C) сақталған шайқалған немесе жартылай шайқалған сүтті пайдалану керек.
 - Егер "Energy Saving" (Қуат үнемдеу) режимі іске қосылса, сусын құйылмас бұрын бірнеше секунд күту керек болуы мүмкін.
3. Сүт сору түтігінің (D4) сүт ыдысы қақпағының төменгі жағына дұрыс енгізілгенін тексеріңіз (15-сурет);
 4. Қақпақты ыдысқа қайта орналастырыңыз;
 5. Бар болса, шығу түймесін (C7) басу арқылы ыстық су/бу шүмегін шығарып алыңыз (C6) (16-сур.);
 6. Сүт ыдысын (D) түтік қондырмасына енгізіп, жеткен жеріне дейін итеріңіз (A9) (17-сурет). Құрылғы сигнал шығарады (сигнал функциясы іске қосылған болса);
 7. Кофе (A8) және көпіршітілген сүт шүмектерінің (D5) астына жеткілікті көлемдегі үлкен кесені қойыңыз. Сүт шүмегінің ұзындығын реттеңіз. Оны кесеге жақындату үшін төмен басыңыз (18-сурет).
 8. Әрбір функцияға қатысты төмендегі нұсқауларды орындаңыз.

8.2 Көпіршік мөлшерін реттеу

Каппучино және сүт негізіндегі кофе түрлерін дайындау барысында құйылатын сүттегі көпіршік мөлшерін реттеу үшін көпіршікті реттеу дөңгелегін (D1) бұраңыз.

Дөңгелек бағыты	Сипаттама	Келесі үшін ұсынылады...
	NO FROTH (КӨПІРШІКСІЗ)	HOT MILK (Ыстық сүт) (көпіршіксіз) / CAFFELATTE (Кафелатте)
	MIN. FROTH (Мин. көпіршік)	L A T T E M A C C H I A T O (Л А Т Т Е МАКИАТО)/ FLAT WHITE (ФЛЭТ УАЙТ)
	MAX. FROTH (Мин. көпіршік)	CAPPUCCINO (КАППУЧИНО) / CAPPUCCINO+ (КАППУЧИНО+) / CAPPUCCINO MIX (КАППУЧИНО МИКС)/ ESPRESSO MACCHIATO (ЭСПРЕССО МАКИАТО) / HOT MILK (Ыстық сүт) (көпіршікті)

8.3 Каппучино және сүт негізіндегі сусындарды автоматты түрде жасау

1. Сүт ыдысын (D) толтырыңыз және жоғарыда сипатталғандай етіп бекітіңіз.
2. Қажетті сусынды таңдаңыз:

Тікелей таңдалатын сусындар:



- CAPPUCCINO (Каппучино) (B14)
- LATTE MACCHIATO (ЛАТТЕ МАКИАТО) (B13)
- HOT MILK (Ыстық сүт) (B12)

Сусын таңдау мәзірінен (B3) таңдауға болады:

- CAPPUCCINO+ (каппучино+)
- CAPPUCCINO MIX (КАППУЧИНО МИКС)
- CAFFELATTE (Кафелатте)

- FLAT WHITE (флэт уайт)
 - ESPRESSO MACCHIATO (Эспрессо макиато)
3. Дисплейдегі хабар (B1) түпнұсқа рецептпен талап етілетін көпіршікке сәйкес көпіршікті реттеу дөңгелегін бұру (D1) бойынша нұсқау береді. Сүт ыдысы қақпағындағы (D2) тетікті бұраңыз.
 4. Бірнеше секундтан кейін таңдау автоматты түрде басталады және дисплейде таңдалған сусын суреті кофе дайындау барысында бірте-бірте толатын прогресс жолағымен бірге көрсетіледі.

Ескеріңіз: барлық сүт негізіндегі сусындарды дайындаған кезде орындалатын жалпы нұсқаулар

-  ESC: дайындауға толығымен кедергі келтіру үшін және басты бетке оралу үшін басыңыз.
-  STOP (Тоқтату): сүт немесе кофе құйылуын тоқтату және сусынды аяқтау үшін келесі құюға өту үшін басыңыз (егер болса).
- Жеткізудің соңында, кеседегі кофе мөлшерін арттыру үшін жай ғана  EXTRA (Қосымша) түймесін басыңыз.
- Әрбір кофе дайындау процесін реттеуге болады ("12. зСусындарды реттеу T" және "13. Жеке профиліңізді есте сақтау" бөлімдерін қараңыз).
- Сүт ыдысын тоңазытқыштың сыртында ұзақ уақытқа қалдырмаңыз. Сүт неғұрлым жылы болса (5 °C – ең оңтайлысы), шығарылған көпіршік сапасы соғұрлым нашар болады.

Кофе жасалған соң, құрылғы келесі сусынды жасауға дайын болады.



8.4 Сүт ыдысын пайдаланған соң тазалау

Сүт функциясын қолданған әрбір уақытта дисплейде "TURN MILK FROTH ADJUSTMENT DIAL TO CLEAN POSITION" (Көпіршікті реттеу тетігін тазалау қалпына бұраңыз) хабары көрсетіледі және сүттің көпіршік қақпағы таза болуы керек:



1. Сүт ыдысын (D) құрылғыда қалдырыңыз (оны босатудың қажеті жоқ);
2. Көпіршітілген сүт шүмегінің астына кесені немесе басқа ыдысты қойыңыз (20-сурет);

3. Көпіршікті реттеу дөңгелегін (D1) "CLEAN" (ТАЗАЛАУ) бағытына бұраңыз (19-сур.). Дисплейде "CLEANING UNDERWAY RECIPIENT UNDER SPOUT" (Тазалау орындалуда, сүт шүмегінің астына ыдысты қойыңыз) хабары (B1) тазалау барысында бірте-бірте толатын прогресс жолағымен бірге көрсетіледі. Тазалау автоматты түрде тоқтайды;
4. Дөңгелекті көпіршік түрлерінің біріне қайта бұраңыз;
5. Сүт ыдысын алып, бу түтігінің қондырмасын (A9) әрқашан губкамен тазалаңыз (21-сурет).

Ескеріңіз!

- Бірнеше капучино немесе сүт негізіндегі кофелерді дайындау үшін, құрылғыны тек соңғы сусын дайындалған соң ғана тазалаңыз. "CLEAN" (Тазалау) хабары көрінген кезде келесі сусындарды жасауға кірісу үшін  ESC селекторын басыңыз. Сүт ыдысын тазаламасаңыз, оның тазалауды қажет ететінін ескерту үшін дисплейде  белгісі көрсетіледі.
- Сүт ыдысын тоңазытқышта сақтауға болады.
- Тазалау алдында кейбір жағдайларда құрылғының қызғанын күтуіңіз керек.

9.  ЫСТЫҚ СУ ҚҰЮ

1. Ыстық су/бу шүмегі (C6) ыстық су/бу түтігінің қондырмасына дұрыс тіркелгенін (A9) тексеріңіз;
2. Шүмек астына ыдыс қойыңыз (шашыраудың алдын алу үшін барынша жақын қойыңыз);
3. Мәзірге кіру үшін  белгісіне (B3) қатысты селекторды (B2) басыңыз;
4. "NEXT>" (Келесі) селекторын "HOT WATER" (Ыстық су) белгісі көрінгенше басыңыз;
5. "HOT WATER" (Ыстық су) селекторын басыңыз. Дисплейде (B1) көрсетілетін сәйкес сурет кофе дайындау барысында бірте-бірте толатын прогресс жолағымен бірге көрсетіледі;
6. Құрылғы ыстық су құйып, автоматты түрде тоқтайды. Ыстық су құйылуын қолмен тоқтату үшін,  STOP (Тоқтату) селекторын тағы да басыңыз.

Ескеріңіз!

- Егер "Energy Saving" (Қуат үнемдеу) режимі белсенді болса, ыстық су құйылмас бұрын бірнеше секунд күту керек болуы мүмкін.
- Әрбір кофе дайындау процесін реттеуге болады ("12. ДСусындарды реттеу с" және "13. ЖЖеке профиліңізді есте сақтау" бөлімдерін қараңыз).

10. БУ ШЫҒАРУ

1. Ыстық су/бу шүмегі (С6) ыстық су/бу түтігінің қондырмасына дұрыс тіркелгенін (А9) тексеріңіз;
2. Ыдысты қыздырылатын/көпіршітетін сұйықтықпен толтырып, ыстық су/бу шүмегін сұйықтыққа батырыңыз;
3. Мәзірге кіру үшін  белгісіне (В3) қатысты селекторды (В2) басыңыз;
4. "NEXT>" (Келесі) селекторын (В2) дисплейде "STEAM" (Бу) белгісі көрінгенше басыңыз;
5. "STEAM" (Бу) селекторын басыңыз. Дисплейде көрсетілетін сәйкес сурет (В1) кофе дайындау барысында бірте-бірте толатын прогресс жолағымен бірге көрсетіледі және бірнеше секундтан соң сұйықтықты жылыту үшін бу каппучино жасағыш шүмегінен шығарылады;
6. Қажетті температура немесе көпіршік деңгейі алынған кезде, буды тоқтату үшін "X STOP" (Тоқтату) түймесін басыңыз.

Маңызды!

Шашырандылардан күйіп қалудың алдын алу үшін, ішінде сұйықтығы бар ыдысты шығарып жатқан кезде әрқашан будың тоқтағанына көз жеткізіп отырыңыз.

Ескеріңіз!

Егер "Energy Saving" (Қуат үнемдеу) режимі белсенді болса, ыстық су құйылмас бұрын бірнеше секунд күту керек болуы мүмкін.

10.1 Сүтті көпіршіту үшін буды пайдалану туралы кеңестер

- Ыдыстың көлемін таңдаған кезде, сұйық заттың көлемі екі немесе үш есе көбейетінін ескеріңіз.
- Қоюлау көпіршікке қол жеткізу үшін, тоңазытқыш температурасында (шамамен 5°C) сақталған шайқалған немесе жартылай шайқалған сүтті пайдаланыңыз.

- Кілегейлі көпіршік жаса үшін ыдысты жайлап қана жоғары қарай ырғап жылжытыңыз.
- Көпіршігі нашар немесе көбіктері үлкен сүт болмас үшін, шүмекті (С6) әрқашан төмендегі бөлімде сипатталғандай етіп тазалаңыз.

10.2 Ыстық су/бу шүмегін қолданудан соң тазалау

Сүт қалдықтарының жиналуына және оның (С6) бітеліп қалуына жол бермес үшін, ыстық су/бу шүмегін әрқашан тазалап отырыңыз.

1. Ыдысты ыстық су/бу шүмегінің астына қойып, аздап су құйыңыз ("9. Ыстық су құю" бөлімін көріңіз). Ыстық су құйылуын қолмен тоқтату үшін, "X STOP" (Тоқтату) селекторын (В2) басыңыз.
2. Ыстық су/бу шүмегін суыту үшін бірнеше минут күтіп, босату түймесін (С7) басу арқылы шығарып алыңыз (16-сурет). Шүмекті бір қолыңызбен ұстап тұрып, басқа қолыңызбен каппучино жасағышты төмен бұраңыз (22-сур.).
3. Бу түтігінің қондырмасын да төмен тарту арқылы шығарыңыз (23-сурет).
4. Қосылым шүмектеріндегі тесіктің бітеліп қалмағанын тексеріңіз. Қажет болса, тіс тазартқышпен тазартыңыз.
5. Шүмектің барлық бөлшектерін губкамен және ыстық сумен жуыңыз.
6. Байланыс қондырмасын орнына салып, каппучино жасағышты шүмекке жоғары қарай итеру және орнына түскенше сағат тілімен бұрау арқылы қайта енгізіңіз.

11. TEA FUNCTION (ШӘЙ ФУНКЦИЯСЫ)

1. Ыстық су/бу шүмегі (С6) ыстық су/бу түтігінің қондырмасына дұрыс тіркелгенін (А9) тексеріңіз;
2. Шәй қалташығын кесеге салып, кесені шүмектің астына қойыңыз (шашырандыларды болдырмау үшін мүмкіндігінше жақын қойыңыз);
3. Басты беттен қажетті су мөлшерін "QUANTITY" (Мөлшер) (В11) селекторын (В2) басу арқылы таңдаңыз;
4. Мәзірге кіру үшін  белгісіне (В3) қатысты селекторды (В2) басыңыз;

- "NEXT>" (Келесі) селекторын (B2) дисплейде "TEA FUNCTION" (Шай функциясы) белгісі көрінгенше басыңыз;
- Қажетті шайға қатысты селекторды басу арқылы қажетті су температурасын таңдаңыз; әрбір шай (ақ, көк, қызыл немесе қара шай) арнайы бір су температурасына сай болады. Дисплейде (B1) көрсетілетін сәйкес сурет кофе дайындау барысында бірте-бірте толатын прогресс жолағымен бірге көрсетіледі;
- Құрылғы шамамен таңдалған көлемдегі ыстық суды құяды, сосын құю автоматты түрде тоқтайды. Қолмен тоқтату үшін "X STOP" (Тоқтату) селекторын басыңыз.

i Ескеріңіз!

- Егер "Energy Saving" (Қуат үнемдеу) режимі белсенді болса, ыстық су құйылмас бұрын бірнеше секунд күту керек болуы мүмкін.
- Кеседегі су көлемін реттеуге болады ("12. Сусындарды реттеу" және "13. Жеке профиліңізді есте сақтау" бөлімдерін көріңіз).
- Құюды кез келген сәтте "X STOP" (Тоқтату) түймесін басу арқылы тоқтатуға болады;
- Құю аяқталған бойда кеседегі су мөлшерін арттыру үшін жай ғана "+EXTRA" (Қосымша) түймесін басыңыз. Қажетті мөлшерге жеткен соң, "X STOP" (Тоқтату) түймесін басыңыз.

12. **СУСЫНДАРДЫ РЕТТЕУ**

Сусындардың дәмі (қажет кезде) мен мөлшерін реттеуге болады.

- Сусын реттелетін профильдің (B4) іске қосулы екеніне көз жеткізіңіз. 6 профильдің әрқайсысы үшін "MY" (Менің) сусындарын таңдай аласыз;
- Басты беттен  (B6) селекторын (B2) басыңыз;
- Реттеу экранына кіру үшін реттегіңіз келген сусынды таңдаңыз (тікелей немесе сусындар таңдау мәзірінен таңдалатын сусын - B3). Тиісті керек-жарақтар енгізілуі керек;
- (Тек кофесі бар сусындар) "CHOOSE COFFEE AROMA" (Кофе дәмін таңдаңыз): "-" немесе "+" таңдау көрсеткісін басу арқылы

қажетті дәмді таңдап, "✓ OK" селекторын таңдаңыз;

- "CUSTOMISING COFFEE (OR WATER) QUANTITY, STOP TO SAVE" (Кофе (немесе су) мөлшерін реттеу, сақтау үшін тоқтатыңыз): Дайындау басталады және құрылғы тік жолақ түрінде мөлшердің реттелетін экранын көрсетеді. Жолақ бойындағы жұлдызша ағымдағы мөлшерді көрсетеді.
- Мөлшер орнатылатын ең аз мөлшерге жеткен кезде, дисплейде (B1) "X STOP" (Тоқтату) хабары көрсетіледі.
- Қажетті мөлшерге жеткен соң, "X STOP" (Тоқтату) селекторын басыңыз.
- "SAVE NEW SETTINGS?" (Жаңа параметрлер сақталсын ба?): Сақтау үшін "✓ OK" селекторын (немесе бас тарту үшін "↶ ESC" селекторын) таңдаңыз.

Құрылғы мәндердің сақталғанын не сақталмағанын растайды (алдыңғы таңдауға байланысты). "✓ OK" селекторын басыңыз. Құрылғы басты бетке оралады.

Ескеріңіз!

- Капучинолар және сүт негізіндегі кофелер:** алдымен кофе дәмі сақталады, одан кейін алғашқы сүт мөлшерлері, одан кейін кофе мөлшері орындалады;
- Americano (Американо):** алдымен кофе дәмі, одан кейін алғашқы кофе мөлшері, сосын ыстық су сақталады;
- Ыстық су:** құрылғы ыстық суды құяды. Қажетті мөлшерді сақтау үшін "X STOP" (тоқтату) селекторын (B2) басыңыз.
- Сусындарды DeLonghi Coffee Link App қолданбасымен қосылу арқылы да реттей аласыз.
- Бағдарламадан шығу үшін "↶ ESC" түймесін басыңыз. Бұл мәндер сақталмайды.

Сусын мөлшері кестесі		
Сусын	Қалыпты мөлшер	Бағдарламаланатын мөлшер
ESPRESSO (ЭСПРЕССО)	40 мл	20-80 мл
LONG (Лунго)	160 мл	115-250 мл
COFFEE (Кофе)	180 мл	100-240 мл
DOPPIO+ (Доппио+)	120 мл	80-180 мл

AMERICANO (АМЕРИКАНО)	150 мл	70-480 мл
TEA (Шәй)	150 мл	30-420 мл
HOT WATER (ЫСТЫҚ СУ)	250 мл	20-420 мл

13. ЖЕКЕ ПРОФИЛІҢІЗДІ ЕСТЕ САҚТАУ

Құрылғы әрбірі әртүрлі белгішемен байланыстырылған 6 түрлі профильді есте сақтауға мүмкіндік береді.

Реттелетін "MY" (Менің) сусындары "AROMA" (Дәм) және "QUANTITY" (Мөлшер) мәндері әрбір

профильде сақталады ("12.  Сусындарды

реттеу  бөлімін қараңыз). Барлық сусындар көрсетілген кездегі рет таңдау жиілігіне байланысты болады.

Профильді таңдау не оған кіру үшін ағымдағы қолданыстағы профильді басып (B4), "NEXT>" (Келесі) белгісіне қатысты селекторды (B2) қалаған профиль көрінгенше басыңыз, сосын профильді басыңыз.

Ескеріңіз!

- "Q GST" (Қонақ) профилі: осы профильді әдепкі параметрлері бар сусындарды құю үшін таңдаңыз.  функциясы белсенді емес.
- DeLonghi Coffee Link App қолданбасымен қосу арқылы жеке профиліңіздің атын өзгерте аласыз (тек бірінші үш таңба көрінеді).
- Профиль белгішесін реттеу үшін "6.15 Personalizza profilo" бөлімін қараңыз.

14. ТАЗАЛАУ

14.1 Құрылғыны тазалау

Құрылғының мына бөліктерін тұрақты түрде тазалап отыру керек:

- құрылғының ішкі тоғы;
- тартылған кофе ыдысы (A10);
- тамшы науасы (A14), су жиналу науасы (A21) және тамшы науасының торы (A13);
- су ыдысы (A16);
- кофе шүмектері (A8);
- тартылған кофе воронкасы (A4);

- демдеу торы (A19) демдеу торының қақпағын (A18) ашқан соң қол жетімді болады;
- сүт ыдысы (D);
- ыстық су/бу түтігінің қондырмасы (A9);
- басқару тақтасы (B).

Маңызды!

- Кофе құрылғысын тазалау үшін еріткіштерді, қырғыш заттарды немесе спиртті пайдаланбаңыз. De'Longhi супер автоматты кофе құрылғыларын тазалау үшін тек осы құрылғыларға арналған химикаттарды ғана пайдалануыңыз керек.
- Тамшы науа торынан (A13) және сүт ыдысынан (D) басқа құрылғының кез келген құрамдас бөлшегін ыдыс аяқ жуғышта жууға болмайды.
- Қоқымдарды және кофе қалдықтарын кетіру үшін металдан жасалған заттарды пайдаланбаңыз, себебі олар құрылғының металл немесе пластмасса бөліктерін сырып тастауы мүмкін.

14.2 Құрылғының ішкі айналымын тазалау

Құрылғы 3/4 күн бойына қолданылмайтын болса, оны қайтадан қолданбас бұрын, оны қайта қосуды және мына әрекеттерді орындауды ұсынамыз:

- 2/3 шаю кезеңін "Rinse" (Шаю) функциясын таңдау арқылы орындау ("6.1 Rinsing (Шаю)  бөлімінен қараңыз);
- ыстық суды бірнеше секунд бойы ағызу ("9. Ыстық су құю" бөлімі).

Ескеріңіз!

Тазалап болғаннан кейін тарту ыдысында (A10) судың болуы қалыпты жағдай.

14.3 Тартылған кофе ыдысын тазалау

Дисплейде (B1) "EMPTY GROUNDS CONTAINER" (тартылған кофе ыдысын босатыңыз) хабары көрсетілген кезде, тартылған кофе ыдысын босату және тазалау керек. Бұл құрылғы тартылған кофе ыдысы (A10) тазаланбайынша кофе жасау үшін пайдаланылмайды. Толық болмаса да, бірінші кофе дайындалғаннан кейін 72 сағат ішінде дисплейде тартылған кофе ыдысын босату туралы хабар (empty grounds container) көрсетіледі. (72 сағаттық санау

дұрыс жүргізілуі үшін, машинаны ешқашан қуат көзінен ажыратпау керек).

Маңызды! Күйіп қалу қаупі бар

Егер бірнеше капучиноны бірінен соң бірін жасасаңыз, металдан жасалған кесе науасы (A11) қызады. Оны ұстамас бұрын суығанын күтіп, тек алдынан ғана ұстаңыз.

Тазалау үшін (тек құрылғымен):

- Тамшы науасын (A14) шығарыңыз (24-сурет), босатыңыз және тазалаңыз.
- Тартылған кофе ыдысын (A10) босатып, түбінде қалған барлық қалдықтарды кетіру үшін мұқият тазалаңыз. Оны берілген щеткадағы (C5) қырғышпен орындауға болады.
- Қызыл су жиналу науасын (A21) тексеріңіз және қажет болса босатыңыз.

Маңызды!

Тамшы науасын алып жатқан кезде тартылған кофе ыдысын тіпті онда шамалы кофе қалса да босату КЕРЕК. Егер босатылмаса, келесі кофелерді жасаған кезде, тартылған кофе ыдысы шамадан тыс толып кетіп, құрылғы арналарын бітеуі мүмкін.

14.4 Тамшы науасын және су жиналу науасын тазалау

Маңызды!

Тамшы науасына (A14) ондағы су деңгейін көрсететін деңгей көрсеткіші (A12) (қызыл) бекітілген (25-сурет). Осы көрсеткіш кесе науасынан (A11) шығып тұрғанға дейін тамшы науасы босатылуы және тазалануы керек, әйтпесе су жиіктен тасып, құрылғыны, ол орналасқан бетті немесе қоршаған аймақты зақымдауы мүмкін.

Тамшы ағатын науаны шығарып алу үшін, мына әрекеттерді орындаңыз:

1. Тамшы науасы мен тартылған кофе ыдысын (A10) шығарыңыз (24-сурет);
2. Кесе науасын (A11) және тамшы науасының торын (A13) алып, тамшы науасы мен тартылған кофе ыдысын босатып, барлық бөліктерін жуыңыз.
3. Қызыл су жиналу науасын (A21) тексеріңіз және қажет болса босатыңыз.
4. Тамшы ағатын науаны торымен бірге және тартылған кофе ыдысын құрылғыға қайта салыңыз.

14.5 Кофе құрылғысын ішін тазалау

Ток соғу қаупі бар!

Ішкі бөліктерді тазаламас бұрын, құрылғыны өшіру ("5. Құрылғыны өшіру" бөлімін көріңіз) және розеткадан ажырату керек. Кофе құрылғысын ешқашан суға батырмаңыз.

1. Құрылғының іші (тамшы науасын алған соң қол жетімді болады - A14) кірлемегенін тұрақты түрде (шамамен аптасына бір рет) тексеріп отырыңыз. Қажет болса, кофе қалдықтарын берілген щеткамен (C5) және губкамен тазалаңыз.
2. Барлық қалдықтарды шаңсорғышпен тазалаңыз (26-сурет).

14.6 Су ыдысын тазалау

1. Су ыдысын (A16) тұрақты түрде (шамамен айына бір рет және су жұмсартқыш сүзгіні (C4) (егер бар болса) орнына салған сайын) дымқыл шүберекпен және шамалы жұмсақ ыдыс жуғыш сұйық затпен тазалап отырыңыз. Ыдысты толтыру және құрылғыға салу алдында мұқият шайыңыз;
2. Сүзгіні алыңыз (егер бар болса) және ағынды сумен шайыңыз;
3. Сүзгіні орнына салыңыз (егер болса), ыдысты таза сумен толтырып, орнына салыңыз;
4. Сүзгіні (тек су жұмсартқыш сүзгісі бар үлгілер) қайта белсендіру үшін шамамен 100 мл ыстық су ағызыңыз.

14.7 Кофе шүмектерін тазалау

1. Кофе шүмектерін (A8) губкамен немесе шүберекпен тұрақты түрде тазалаңыз (27A сур.);
2. Кофе шүмектеріндегі тесіктердің бітеліп қалмағанын тексеріңіз. Қажет болса, кофе қалдықтарын тіс тазартқышпен кетіріңіз (27B сур.).

14.8 Тартылған кофе воронкасын тазалау

Тартылған кофе воронкасының (A4) бітелмегенін тұрақты түрде (шамамен айына бір рет) тексеріп тұрыңыз. Қажет болса, кофе қалдықтарын берілген щеткамен (C5) тазалаңыз.

14.9 Демдеу торын тазалау

Демдеу торын (A19) кемінде айына бір рет тазалап отыру керек.

Маңызды!

Құрылғы іске қосулы болған кезде демдеу торын алу мүмкін емес.

1. Құрылғының дұрыс өшірілгеніне көз жеткізіңіз ("5. Құрылғыны өшіру" бөлімін қараңыз);
2. Су ыдысын тазалаңыз (A16) (2-сурет);
3. Құрылғының оң жағындағы демдеу торы орнының қақпағын (A18) (28-сурет) ашыңыз;
4. Түрлі-түсті босату түймелерін ішке қарай басып тұрып, демдеу торын сыртқа қарай тартып шығарыңыз (29-сурет);
5. Демдеу торын суға шамамен 5 минут батырып қойып, ағынды су астында шайыңыз;

Маңызды!

ТЕК СУМЕН ШАЮ

Ыдыс жуғыш сұйық затты және ыдыс жуғыш құрылғыны пайдаланбаңыз

Демдеу торын ыдыс жуғыш сұйық затсыз тазалаңыз, себебі ол зақымдануы мүмкін.

6. Демдеу торының корпусында (демдеу торы орнының қақпағы арқылы көрінеді) қалған кез келген кофе қалдығын кетіру үшін арнайы щетканы (C5) пайдаланыңыз;
7. Тазалаған соң, демдеу торын ішкі тірекке (30-сурет) қарай сырғыту арқылы орнына салып, «сырт» етіп орнына түскенше PUSH (Итеру) белгісін толық енгенше ішке қарай басыңыз;

Ескеріңіз!

Егер демдеу торын енгізу қиын болса, енгізбес бұрын оны 31-суретте көрсетілген екі ілгекті басу арқылы тиісті өлшемге бейімдеңіз.

8. Салынған соң, екі түрлі-түсті түйменің шыққанына көз жеткізіңіз (32-сурет);
9. Демдеу торы орнының қақпағын жабыңыз;
10. Су ыдысын орнына салыңыз.

14.10 Сүт ыдысын тазалау

Көпіршікті тиімді етіп сақтау үшін, сүт ыдысын (D) төменде сипатталғандай етіп екі күн сайын тазалаңыз:

1. Қақпақты (D2) ашыңыз;
2. Сүт шүмегі (D5) мен ішке тарту түтігін (D4) алыңыз (33-сурет);
3. Көпіршікті реттеу дөңгелегін (D1) сағат тіліне қарсы бағытпен "INSERT" (Енгізу)

бағытына қарай бұрап (33-сурет), жоғары қарай тартып шығарыңыз;

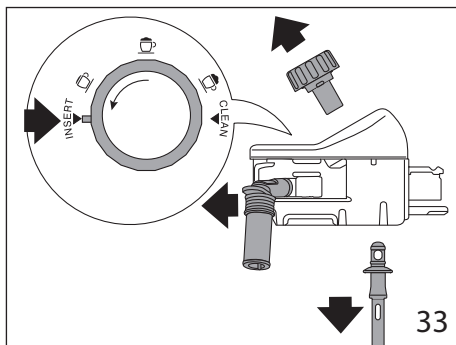

4. Барлық құрамдас бөлшектерді ыстық сумен және жұмсақ жуғыш сұйықтықпен жуыңыз. **Барлық құрамдас бөлшектерін ыдыс жуғышта жууға болады, ол үшін оларды ыдыс жуғыштың ең жоғарғы текшесіне қою керек.**

Дөңгелектің астындағы бос орында және ойықта сүт қалдықтары қалмасын (34-сурет). Қажет болса, ойықты тіс тазартқыш таяқшамен қырғылаңыз;

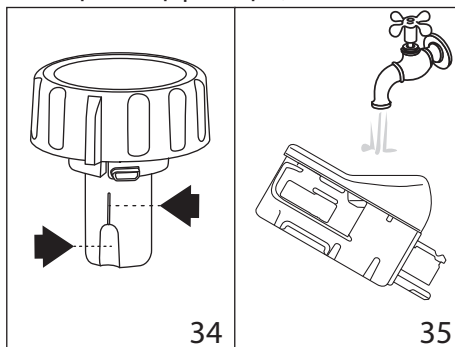

5. Көпіршікті реттеу дөңгелегі орнының ішкі жағын ағынды сумен шайыңыз (35-сурет);
6. Ішке тарту түтігі мен шүмектің сүт қалдықтарымен бітеліп қалмағанын тексеріңіз;
7. Дөңгелекті, шүмекті және сүт сору түтігін орнына салыңыз (I"NSERT" (Салу) сөзіне сәйкестендіріп);
8. Қақпақты ыдысқа (D3) қайта орналастырыңыз.



14.11 Ыстық су/бу түтігінің қондырмасын тазалау

Сүт дайындаған сайын түтік қондырмасын (A9) губкамен шайбалардағы сүт қалдықтарын кетіру үшін тазалап отырыңыз (21-сурет).



15. DESCALING (ҚАҚ ТАЗАЛАУ)

Маңызды!

- Қолданбас бұрын нұсқауларды және қақ тазартқыштағы жапсырмаларды оқып шығыңыз.
- Тек De'Longhi қақ тазалағышын ғана пайдалануыңыз керек. Басқа қақ тазалағышты пайдалану және/немесе қақ тазалауды дұрыс орындамау өнім жасаушысының кепілдігінде қаралмаған ақаулықтарға себеп болуы мүмкін.

Дисплейде (B1) "DESCALING NEEDED PRESS OK TO START (~45min)  (Қақтан тазалау қажет, бастау үшін OK түймесін басыңыз, шамамен 45 мин) хабары көрсетіледі: Құрылғыны дереу қақтан тазалау үшін "✓ OK" (B2) селекторын басып, нұсқауларды 3-пункттен бастап орындаңыз. ұрылғы қағын кейінірек тазалау үшін "↶ ESC" селекторын (B2) басыңыз. Құрылғыны қақтан тазалау қажет екенін еске салу үшін дисплейде  белгісі көрсетіледі. (бұл хабар құрылғы іске қосылған сайын пайда болады).

Қақтан тазалау мәзіріне қол жеткізу үшін:

1. Мәзірге кіру үшін  белгісіне (B5) қатысты селекторды (B2) басыңыз;
2.  "DESCALE" (қақ тазалау) селекторын басып, дисплейдегі нұсқауларды орындаңыз;

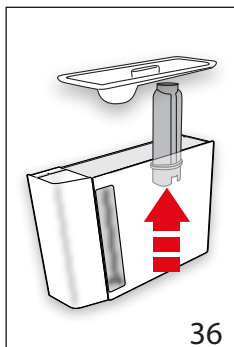

36

3. "REMOVE WATER SOFTENER FILTER" (Су жұмсартқыш сүзгіні шығарып алу) (36-сурет): су ыдысын шығарып алып (A16), су жұмсартқыш сүзгіні алыңыз да (C4) (бар болса), су ыдысын босатыңыз. "NEXT>" (Келесі) селекторын басыңыз;

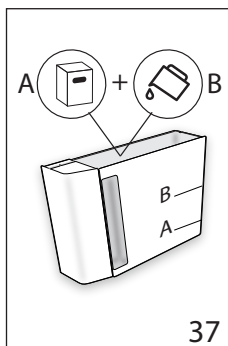

37

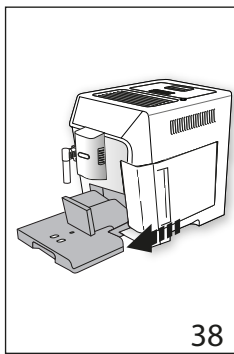

38

4. "DESCALER (LEVEL A) AND WATER (UP TO LEVEL B)" (Қақ тазалағыш (A деңгейі) және су (B деңгейі)) (37-сурет); ыдыстың ішіне қақ тазалағышты A деңгейіне дейін құйып (бір 100 мл орамына тең), одан кейін (бір литр) B деңгейіне дейін су құйып, су ыдысын орнына салыңыз. "NEXT>" (Келесі) селекторын басыңыз;
5. "EMPTY DRIP TRAY" (Тамшы науасын босатыңыз) (38-сурет): Тамшы науасын (A14) және тартылған кофе ыдысын (A10) алып, босатыңыз да, ауыстырыңыз. "NEXT>" (Келесі) селекторын басыңыз;
6. "POSITION 2L CONTAINER OK TO START" (2 л ыдыс қойып, бастау үшін OK түймесін басыңыз):

Көлемі кемінде 2 литр болатын бос ыдысты ыстық су/бу шүмегінің (C6) және кофе шүмегінің (A8) астына қойыңыз (7-сурет);

Маңызды! Күйіп қалу қаупі бар

Ыстық су/бу және кофе шүмектерінен құрамында қышқылы бар ыстық су ағады. Осы ерітінді шашырандысынан абай болыңыз.

8. Қақтан тазалайтын ерітіндіні қосқаныңызды растау үшін "✓ OK" селекторын басыңыз. "DESCALING UNDERWAY, PLEASE WAIT" (Қақ тазалануда, күтіңіз) хабары пайда болады: Қақ тазалау бағдарламасы басталады және ыстық су

және кофе шүмектерінен қақ тазалағыш сұйық зат шығады. Бірнеше шаю циклі кофе құрылғысының ішіндегі барлық қақ қалдықтарын кетіру үшін автоматты түрде орындалады;

Шамамен 25 минуттан кейін қақтан тазалау тоқтатылады;

9. "RINSE AND FILL WATER TANK UP TO MAX LEVEL" (Шайыңыз және су ыдысын MAX деңгейіне дейін толтырыңыз) (4-сурет): құрылғы енді таза сумен шаюға дайын. Қақты тазалау ерітіндісін жинау үшін қолданылатын контейнерді босатыңыз. Су ыдысын шығарып алыңыз, босатыңыз, ағын су астында шайыңыз және таза сумен MAX (Максимум) деңгейіне дейін толтырып, құрылғыға салыңыз;
10. "POSITION 2l CONTAINER OK TO START RINSING" ("2 л ыдыс қойып, бастау үшін OK түймесін басыңыз): Қақ тазалау ерітіндісін жинау үшін қолданылатын бос ыдысты кофе шүмектерінің және ыстық су/бу шүмегінің астына қойып (7-сурет), "√ OK" селекторын басыңыз;
11. Алдымен кофе шүмектерінен, одан кейін ыстық су/бу шүмегінен ыстық су құйылады және "RINSING UNDERWAY" (Шаю орындалуда) хабары көрсетіледі;
12. Ыдыстағы су таусылған кезде, шайылатын суды жинақтау үшін қолданылатын контейнерді босатыңыз;

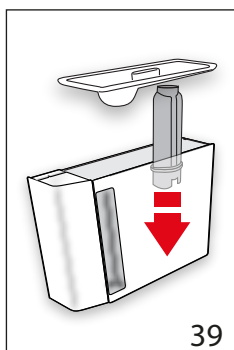

13. (Егер сүзгі орнатылса) "INSERT FILTER INTO ITS HOUSING" (Сүзгіні корпусына енгізіңіз) (39-сур.). "NEXT>" (Келесі) селекторын басып, су ыдысын шығарып алыңыз. Алдында алынған болса, су жұмсартқыш сүзгіні ауыстырыңыз;

14. "RINSE AND FILL WATER TANK UP TO MAX LEVEL" (Шайыңыз және су ыдысын MAX (Максимум) деңгейіне дейін толтырыңыз) (4-

сурет): Ыдысты MAX (максимум) деңгейіне дейін таза сумен толтырыңыз;

15. "INSERT WATER TANK" (Суыдысын салыңыз) (5-сурет): Су ыдысын құрылғыдағы орнына салыңыз;
16. "POSITION 2l CONTAINER OK TO START RINSING" ("2 л ыдыс қойып, бастау үшін OK түймесін басыңыз): Қақ тазалау ерітіндісін жинау үшін қолданылатын бос ыдысты ыстық су/бу шүмегінің астына қойып (7-сурет), "√ OK" селекторын басыңыз;
17. Ыстық су шүмегінен ыстық су/бу құйылады және "RINSING UNDERWAY, PLEASE WAIT" (Шаю орындалуда, күте тұрыңыз) хабары көрсетіледі;
18. "EMPTY DRIP TRAY" (Тамшы науасын босатыңыз) (38-сурет): Екінші шаюдың соңында тамшы науасын (A14) және тартылған кофе ыдысын (A10) алып, босатыңыз да, ауыстырыңыз. "NEXT>" (Келесі) селекторын басыңыз;
19. "DESCALE COMPLETE" (Қақ тазалау аяқталды): растау үшін "√ OK" селекторын басыңыз;
20. "FILL TANK WITH FRESH WATER": (Ыдысты таза сумен толтырыңыз): шайылатын суды жинақтау үшін қолданылатын ыдысты босатып, су ыдысын алыңыз да, таза сумен MAX (Максимум) деңгейіне дейін толтырып, құрылғыны кері салыңыз.

Қақ тазалау аяқталды.

Ескеріңіз!

- Егер қақ тазалау дұрыс орындалмаса (мысалы, жарық жоқ), циклді қайталауды ұсынамыз;
- Қақты тазалап болғаннан кейін тарту ыдысында (A10) судың болуы қалыпты жағдай.
- Егер су ыдысы MAX (Максимум) деңгейіне дейін толтырылмаса, қақ тазалаудың соңында құрылғы қақ тазалау ерітіндісінің құрылғының ішкі жүйесінен толық шығуына кепілдік ретінде үшінші рет шаюды талап етеді. Шаюды бастамас бұрын, тамшы науасын босатуды ұмытпаңыз;
- Құрылғы қақ тазалау циклдерін өте қысқа уақыт аралықтарында орындауды сұрауы мүмкін. Бұл – қалыпты нәрсе және ол құрылғының кеңейтілген басқару жүйесінің болуына байланысты.

16. СУ ҚАТТЫЛЫҒЫН РЕТТЕУ

Бір кезеңдік уақыт өткен соң су қаттылығына сай "DESCALING NEEDED - PRESS OK TO START (~45MIN) " (Қақтан тазалау қажет - бастау үшін ОК түймесін басыңыз (~45 мин.)) хабары көрсетіледі.



Құрылғы әдепкі параметр бойынша су қаттылығының "4" мәніне орнатылады. Сонымен қатар, бұл құрылғыны әр түрлі аймақтардағы құбыр суының қаттылығына сай бағдарламалау арқылы құрылғыны сирегірек тазалау қажет болатындай етіп орнатуға болады.

16.1 Су қаттылығын өлшеу

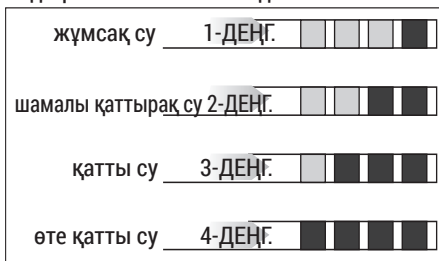
1. "TOTAL HARDNESS TEST" (Жалпы қаттылықты тексеру) индикаторын орамынан (C1) шығарыңыз (ағылшын тіліндегі нұсқауларға тіркелген).
2. Қағазды стаканға суға бір секундқа толығымен батырып алыңыз.
3. Қағазды судан шығарып, жайлап сілкіңіз. Шамамен бір минуттан соң 1, 2, 3 немесе 4 қызыл шаршы судың қаттылығының деңгейіне қарай көрінеді. Әрбір шаршы бір деңгей болып есептеледі.



16.2 Су қаттылығын орнату

1. Мәзірге кіру үшін  белгісіне (B5) қатысты селекторды (B2) басыңыз;
2. "NEXT>" (Келесі) селекторын дисплейде  "WATER HARDNESS" (Су қаттылығы) көрінгенше басу арқылы мәзір тармақтары арқылы жылжыңыз;
3.  "WATER HARDNESS" (Су қаттылығы) селекторын басыңыз;
4. "WATER HARDNESS, CURRENT UNDERLINED" (Ағымдағы Су қаттылығының асты сызылады): Қажетті деңгей селекторын

басыңыз (1-деңгей = жұмсақ су; 4-деңгей = өте қатты су);



4. Басты бетке оралу үшін  "ESC" селекторын басыңыз.

Құрылғы сол кезде жаңа су қаттылығының параметрімен бағдарламаланады.

17. СУ ЖҰМСАРТҚЫШ СҮЗГІ

Кейбір үлгілерге су жұмсартқыш сүзгі бекітіледі (C4). Егер сіздегі үлгіде ондай болмаса, De'Longhi тұтынушыны қолдау қызметтерінен сатып алуды ұсынамыз. Сүзгіні дұрыс пайдалану үшін, төмендегі нұсқаларды орындаңыз.

17.1 Сүзгіні орнату

1. Сүзгіні (C4) орамынан шығарыңыз;
2. Мәзірге кіру үшін  белгісіне (B5) қатысты селекторды (B2) басыңыз;
3. "NEXT>" (Келесі) селекторын дисплейде  "WATER FILTER" (Су сүзгісі) көрінгенше басу арқылы мәзір тармақтары арқылы жылжыңыз;
4.  "WATER FILTER" (Су сүзгісі) селекторын басыңыз;

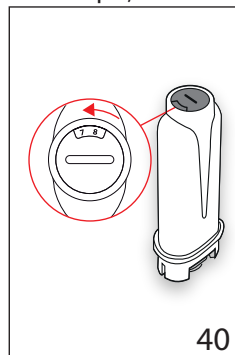

көрінгенше бұраңыз. селекторын басыңыз;

Ескеріңіз

Құрылғы дұрыс пайдаланылса, бұл сүзгі екі айға жарамды болады. Егер кофе құрылғысы сүзгісі енгізілген күйде пайдаланылмай қалса, сүзгі тек 3 аптаға жарамды болады.

5. "TURN DATE INDICATOR TO NEXT 2 MONTHS" (Күн индикаторын келесі 2 айды көрсету үшін бұраңыз) (40-сур.): күн көрсеткішінің дискісін қолданудың келесі екі айы "NEXT>" (Келесі)

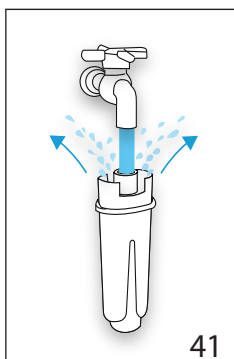

41

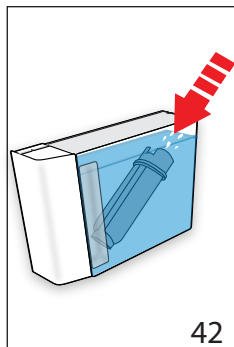

42

6. " R U N WATER INTO FILTER HOLE UNTIL IT COMES OUT" (Сүзгіге суды т е с і г і н е н ш ы қ қ а н ш а құйыңыз) (41-сурет): Сүзгіні іске қосу үшін, суретте көрсетілгендей етіп сүзгі ішіндегі тесік арқылы су ағызыңыз, су бүйірдегі тесіктерден бір минуттан астам ағуы керек. "NEXT>" (Келесі) селекторын басыңыз;

7. Ыдысты (A16) құрылғыдан шығарып, сумен толтырыңыз.

8. "IMMERSE FILTER TO EXPEL AIR BUBBLES" (Сүзгіні ауа көбіктерін шығару үшін батырыңыз) (42-сурет): Сүзгіні су ыдысына салып, шамамен он секундтай толық батырыңыз да, ауа көпіршіктерін шығарып жіберу үшін абайлап қисайтыңыз және басыңыз. "NEXT>" (Келесі) селекторын басыңыз;
9. "INSERT FILTER IN HOUSING" (Сүзгіні корпусына енгізіңіз): Сүзгіні корпусына салыңыз (A17, 39-сур.) және орнына жеткенше басыңыз. "NEXT>" (Келесі) селекторын басыңыз;
10. "INSERT WATER TANK" (Су ыдысын салыңыз): Ыдыстың қақпағын (A15) жауып, ыдысты құрылғыдағы орнына салыңыз (5-сурет);
11. "POSITION 0.5L CONTAINER, PRESS OK TO ENABLE FILTER" (0,5 л ыдыс қойып, сүзгіні іске қосу үшін OK түймесін басыңыз) (7-сурет): Ыстық су/бу шүмегінің (C6) астына ыдыс қойып, "✓ OK" түймесін басыңыз. Құйылу автоматты түрде басталып, тоқтайды.

Содан кейін сүзгі белсенді болады және кофе құрылғысын пайдалана аласыз.

17.2 Сүзгіні ауыстыру

Дисплейде (B1) "⚠ REPLACE WATER FILTER, PRESS OK TO START" (Су сүзгісін ауыстырыңыз, бастау үшін OK түймесін басыңыз) хабары көрсетілген кезде сүзгіні (C4) ауыстырыңыз: Сүзгіні дереу ауыстыру үшін, "✓ OK" селекторын (B2) басып, нұсқауларды 5-пункттен бастап орындаңыз.

Сүзгіні кейінірек ауыстыру үшін "↶ ESC" селекторын басыңыз. Сүзгіні ауыстыру қажет екенін еске салу үшін дисплейде ⚠ белгісі көрсетіледі. Ауыстыру үшін мыналарды орындаңыз:

1. Ыдысты (A16) және бітеліп қалған сүзгіні шығарыңыз;
2. Жаңа сүзгіні орамынан шығарыңыз;
3. Мәзірге кіру үшін "⚙" белгісіне (B5) қатысты селекторды (B2) басыңыз;
4. "⚠ WATER FILTER" (СУ СҮЗГІСІ) СЕЛЕКТОРЫН БАСЫҢЫЗ;
5. "⚠ REPLACE WATER FILTER" (СУ СҮЗГІСІН АУЫСТЫРУ) СЕЛЕКТОРЫН БАСЫҢЫЗ;
6. 5-пункттен бастап алдыңғы бөлімде сипатталған әрекеттерді орындаңыз.

Содан кейін сүзгі белсенді болады және кофе құрылғысын пайдалана аласыз.

Ескеріңіз!

Екі айдан соң (күн көрсеткішін көріңіз) немесе құрылғы 3 апта бойы пайдаланылмаса, сүзгіні ауыстырыңыз, хабар әлі көрсетілмесе де сүзгіні ауыстыру керек.

17.3 Сүзгіні шығару

Егер құрылғыны сүзгісіз (C4) пайдаланғыңыз келсе, оны алып, құрылғыға оның алынғаны туралы ескертуіңіз керек. Мына әрекетті орындаңыз:

1. Ыдысты (A16) және бітеліп қалған сүзгіні шығарыңыз;
2. Мәзірге кіру үшін "⚙" белгісіне (B5) қатысты селекторды (B2) басыңыз;
3. "⚠ WATER FILTER" (СУ СҮЗГІСІ) СЕЛЕКТОРЫН БАСЫҢЫЗ;
4. "⚠ REMOVE WATER FILTER" (Су сүзгісін алыңыз) селекторын басыңыз;

5. "❗ CONFIRM FILTER REMOVAL" (СҮЗГІНІҢ АЛЫНҒАНЫН ПАСТАҢЫЗ): растау үшін "✓ OK" селекторын таңдаңыз (параметрлер мәзіріне оралу үшін, "ESC" селекторын басыңыз);
6. "✓ FILTER REMOVED" (Сүзгі алынды): өзгеріс сақталды. Басты бетке оралу үшін "✓ OK" түймесін басыңыз.

Ескеріңіз!

Екі айдан соң (күн көрсеткішін көріңіз) немесе құрылғы 3 апта бойы пайдаланылмаса, сүзгіні ауыстырыңыз, хабар әлі көрсетілмесе де сүзгіні ауыстыру керек.

18. ТЕХНИКАЛЫҚ ДЕРЕКТЕР

Көрнеу:	220-240 В~ 50-60 Гц макс. 10 А
Қуат:	1450 Вт
Қысым:	1,9 МПа (19 бар)
Су ыдысының сыйымдылығы:	2 л
ҰхДхБ өлшемі:	260x470x360 мм
Сым ұзындығы:	1200 мм
Салмағы:	11,4 кг
Дәндер ыдысының сыйымдылығы:	380 г
Жиілік	2400 - 2483,5 MHz
Макс. бері қуаты	10 mW

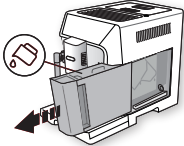
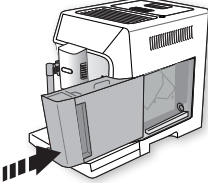

19. 📶 КӨРСЕТИЛЕТІН ХАБАРЛАР

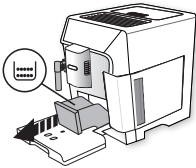
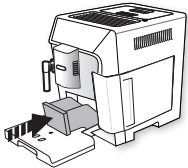
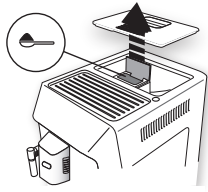

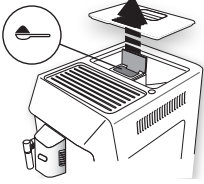
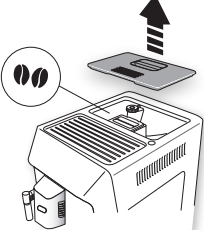
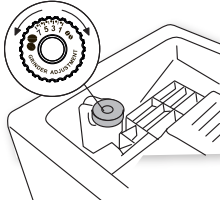

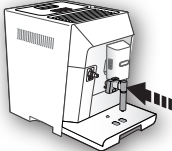
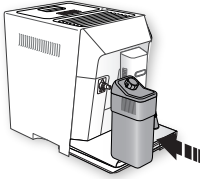
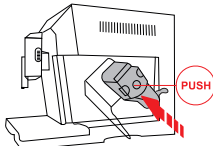
КӨРСЕТИЛЕТІН ХАБАР	ЫҚТИМАЛ СЕБЕБІ	ШЕШІМІ
FILL TANK WITH FRESH WATER (ЫДЫСТЫ ТАЗА СУМЕН ТОЛТЫРЫҢЫЗ) 	Ыдыстағы су жеткіліксіз (A16).	Су ыдысын толтырыңыз және/немесе "сырт" етіп орнына киілгенше итеру арқылы дұрыстап салыңыз.
INSERT WATER TANK (СУ ЫДЫСЫН САЛЫҢЫЗ) 	Ыдыс (A16) орнына дұрыс салынбаған.	Су ыдысын дұрыстап енгізіңіз және орнына түскенше басыңыз.

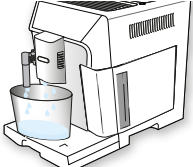
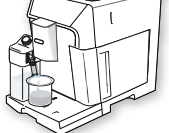



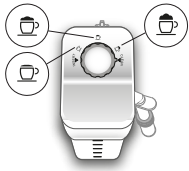

<p>EMPTY GROUNDS CONTAINER (ТАРТЫЛҒАН КОФЕ ҮДЫСЫН БОСАТЫҢЫЗ)</p> 	<p>Тартылған кофе ыдысы (A10) толып кеткен.</p>	<p>Тартылған кофе ыдысы мен тамшы науасын (A14) босатыңыз, тазалаңыз да орындарына салыңыз. Маңызды: тамшы науасын алып жатқан кезде тартылған кофе ыдысын тіпті онда шамалы кофе қалса да босату керек. Егер босатылмаса, келесі кофелерді жасаған кезде, тартылған кофе ыдысы шамадан тыс толып кетіп, құрылғы арналарын бітеуі мүмкін.</p>
<p>КӨРСЕТИЛЕТІН ХАБАР</p>	<p>ЫҚТИМАЛ СЕБЕБІ</p>	<p>ШЕШІМІ</p>
<p>INSERT GROUNDS CONTAINER (ТАРТЫЛҒАН КОФЕ ҮДЫСЫН ЕНГІЗІҢИЗ)</p> 	<p>Тазалаған тартылған кофе ыдысы (A10) орнына салынбаған.</p>	<p>Тамшы науасын (A14) шығарып, тартылған кофе ыдысын орнына салыңыз.</p>
<p>ADD GROUND COFFEE MAX. ONE MEASURE (тартылған кофені максимум бір өлшем деңгейіне дейін қосыңыз)</p>  <p>ESC</p>	<p>Тартылған кофе жасау функциясы воронкаға (A4) тартылған кофе салынбаса да таңдалған.</p>	<p>Воронкаға (12-сурет) алдын ала тартылған кофені салыңыз және тағы құйып көріңіз</p>

<p>ADD GROUND COFFEE MAX. ONE MEASURE (ТАРТЫЛҒАН КОФЕНІ МАКСИМУМ БІР ӨЛШЕМ ДЕҢГЕЙІНЕ ДЕЙІН ҚОСЫҢЫЗ)</p>  <p>✓ OK</p>	<p>Тартылған кофеден LONG (Лунго) кофесін жасау сұралды</p>	<p>Тартылған кофені воронкаға (A4) (12-сур.) салып, жалғастыру және құюды аяқтау үшін "✓ OK" селекторын басыңыз.</p>
<p>FILL BEANS CONTAINER (Дәндер ыдысын толтырыңыз)</p>  <p>↶ ESC</p>	<p>Кофе дәндері таусылған. Тартылған кофе воронкасы(A4) бітеліп қалған.</p>	<p>Дәндер ыдысын толтырыңыз(A3) (10-сурет). Воронканы "14.8 Тартылған кофе воронкасын тазалау" бөлімінде сипатталғандай етіп щеткамен (C5) босатыңыз.</p>
<p>GROUND TOO FINE. ADJUST MILL (КОФЕ ТЫМ ҰСАҚ, КОФЕ ТАРТҚЫШТЫ РЕТТЕҢІЗ)</p>  <p>↶ ESC</p>	<p>Тартылған кофе тым майда және кофе өте жай құйылуда немесе мүлдем құйылмауда.</p>	<p>Кофені тағы да құйып көріңіз және кофе тартқыш жұмыс істеп тұрған кезде тартуды реттеу дөңгелегін сағат тілі бағытымен 7 санына қарай бұраңыз (A5) (fig. 9). Егер 2 кесе кофе құйылғаннан кейін әлі де жай құйылса, тартуды реттеу дөңгелегін құйылу дұрысталғанша тағы бір рет "сырт" еткізіп бұрау арқылы дұрыстау процедурасын қайталаңыз ("7.5 Кофе тартқышты реттеу" бөлімін көріңіз). Егер проблема жойылмаса, су ыдысының (A16) толық енгізілгенін тексеріңіз.</p>
	<p>Егер су жұмсартқыш сүзгі (C4) болса, түтіктерден ауа көбігі шығып, құюға кедергі жасауы мүмкін.</p>	<p>Құрылғыға ыстық су/бу шүмегін (C6) енгізіп, ағын бір қалыпты болғанша шамалы су ағызыңыз.</p>

<p>SELECT A Milder TASTE OR REDUCE COFFEE AMOUNT</p>  <p>(Жұмсағырақ дәмді таңдаңыз немесе кофе мөлшерін азайтыңыз)</p> <p>↶ ESC</p>	<p>Өте көп мөлшердегі кофе пайдаланылған.</p>	<p>" AROMA" (Дәм) (B10) селекторын (B2) басу арқылы жұмсақ дәмді таңдаңыз немесе тартылған кофеңің мөлшерін азайтыңыз (ең көбі – 1 мөлшер).</p>
<p>INSERT WATER SPOUT (СУ ШҮМЕГІН ЕНГІЗІҢІЗ)</p> 	<p>Ыстық су шүмегі (C6) енгізілмеген немесе дұрыс енгізілмеген</p>	<p>Су шүмегін орнына түскенше енгізіңіз.</p>
<p>INSERT MILK CONTAINER (СҮТ ЫДЫСЫН ЕНГІЗІҢІЗ)</p> 	<p>Сүт ыдысы (D) дұрыс салынбаған.</p>	<p>Сүт шүмегін орнына түскенше енгізіңіз (17-сур.).</p>
<p>INSERT INFUSER ASSEMBLY (Демдеу торы жинағын салыңыз)</p> 	<p>Демдеу торы (A19) тазаланғаннан кейін орнына салынбаған.</p>	<p>Демдеу торын "14.9 Демдеу торын тазалау" бөлімде сипатталғандай етіп енгізіңіз.</p>

<p>WATER CIRCUIT EMPTY PRESS OK TO START (СУ ЖҮЙЕСІ БОС, БАСТАУ ҮШІН ОК ТҮЙМЕСІН БАСЫҢЫЗ)</p>  <p>✓ OK</p>	<p>Су айналымы бос</p>	<p>"✓ OK" түймесін басып, шүмектен (C6) әдеттегідей су шыққанға дейін су құйыңыз. Егер проблема жойылмаса, су ыдысының (A16) толық енгізілгенін тексеріңіз.</p>
<p>PRESS OK TO CLEAN OR TURN DIAL (Тазалау үшін ок түймесін басыңыз немесе дөңгелекті бұраңыз)</p>  <p>✓ OK</p>	<p>Сүт ыдысы көпіршікті реттеу тетігі (D1) "CLEAN" (Тазалау) қалпында тұрғанда салынған.</p>	<p>CLEAN (Тазалау) функциясын жалғастыру үшін "✓ OK" селекторын басыңыз немесе көпіршікті реттеу тетігін сүт позицияларының біріне бұраңыз.</p>
<p>TURN DIAL TO CLEAN POSITION</p>  <p>(Дөңгелекті тазалау режиміне бұраңыз)</p> <p>↻ ESC</p>	<p>Жақында сүт құйылған, сүт ыдысының (D) ішіндегі түтіктерді тазалау керек.</p>	<p>Көпіршікті реттеу дөңгелегін (D1) CLEAN (Тазалау) бағытына бұраңыз (19-сур.).</p>

<p>TURN FROTH ADJUSTMENT DIAL (Көпіршікті реттеу дөңгелегін бұраңыз)</p> 	<p>Сүт ыдысы көпіршікті реттеу тетігі (D1) "CLEAN" (Тазалау) қалпында тұрғанда салынған.</p>	<p>Тетікті қажетті көпіршік қалпына қарай бұраңыз.</p>
<p>DESCALING NEEDED PRESS OK TO START (ҚАҚ ТАЗАЛАУ ҚАЖЕТ, БАСТАУ ҮШІН OK ТҮЙМЕСІН БАСЫҢЫЗ) (~45 МИН)</p>  <p>↶ESC ✓OK</p>	<p>Құрылғы қағын тазалау керек.</p>	<p>Қақ тазалауды бастау үшін "✓ OK" немесе қақ тазалауды кейінге қалдыру үшін "↶ESC" селекторын таңдаңыз. "15. Descaling (Қақ тазалау)" бөлімінде сипатталған қақ тазалау процедурасы орындалуы керек.</p>
<p>REPLACE WATER FILTER PRESS OK TO START (Су сүзгісін ауыстырыңыз, бастау үшін OK түймесін басыңыз)</p>  <p>↶ESC ✓OK</p>	<p>Су жұмсартқыш сүзгі (C4) бітеліп қалған.</p>	<p>Сүзгіні ауыстыру немесе алу үшін "✓ OK" селекторын немесе процедураны кейінірек орындау үшін ESC түймесін басыңыз. "17. Су жұмсартқыш сүзгі" бөліміндегі нұсқауларды орындаңыз.</p>
<p>GENERAL ALARM: USER MANUAL / APP (ЖАЛПЫ ДАБЫЛ: ПАЙДАЛАНУШЫ НҮСҚАУЛЫҒЫ / ҚОЛДАНБА)</p> 	<p>Құрылғының іші өте лас.</p>	<p>Құрылғының ішін "14. Тазалау" бөлімінде сипатталғандай етіп мұқият тазалаңыз. Бұл хабар тазаланған соң да көрсетілсе, тұтынушыларға қызмет көрсету орталығымен хабарласыңыз.</p>

	<p>Құрылғы қағын тазалау керек және/немесе сүзгіні (C4) ауыстыру керек.</p>	<p>"15. Descaling (Қақ тазалау)" бөлімінде сипатталған қақ тазалау процедурасын орындау керек және/немесе сүзгіні ауыстыру немесе оны "17.Су жұмсартқыш сүзгі" бөлімінде сипатталғандай шығарып алу керек.</p>
	<p>Сүт контейнері ішіндегі түтікшелерді (D) тазалау керек.</p>	<p>Көпіршікті реттеу дөңгелегін (D1) CLEAN (Тазалау) бағытына бұраңыз (19-сур.).</p>
	<p>Сүзгіні (C4) ауыстыру керек.</p>	<p>Сүзгіні салыңыз немесе оны "17. Су жұмсартқыш сүзгі" бөлімінде сипатталғандай етіп алыңыз.</p>
	<p>Құрылғы қағын тазалау керек.</p>	<p>"15. Descaling (Қақ тазалау)" бөлімінде сипатталған қақ тазалау процедурасы орындалуы керек. • Құрылғы қақ тазалау циклдерін өте қысқа уақыт аралықтарында орындауды сұрауы мүмкін. Бұл – қалыпты нәрсе және ол құрылғының кеңейтілген басқару жүйесінің болуына байланысты.</p>
	<p>Қуат үнемдеу қосылады.</p>	<p>Қуатты үнемдеуді ажырату үшін, "6.6 Қуат үнемдеу " бөлімінде сипатталған әрекеттерді орындаңыз.</p>
	<p>Бұл құрылғы жабдыққа bluetooth арқылы қосылады.</p>	
<p>CLEANING UNDERWAY PLEASE WAIT (Тазалануда, күтіңіз)</p>	<p>Құрылғы өзінің ішкі айналымында ластықты анықтады.</p>	<p>Құрылғының қайта пайдалануға дайындығын тексеріп, қажетті сұйықтықты қайта таңдаңыз. Егер проблема жойылмаса, тұтынушыларды қолдау қызметімен хабарласыңыз.</p>

20. АҚАУЛЫҚТАРДЫ ЖОЮ















Төменде кейбір ықтимал ақаулықтар көрсетілген.

Егер проблема сипатталғандай әдіспен шешілмесе, тұтынушыларды қолдау қызметтерімен хабарласыңыз.

ПРОБЛЕМА	ЫҚТИМАЛ СЕБЕБІ	ШЕШІМІ
Кофе ыстық емес.	Кеселер алдын ала қыздырылмайды.	Кеселерді ыстық сумен шаю арқылы алдын ала жылытыңыз (Ескеріңіз: ыстық су функциясын пайдалана аласыз).
	Демдеу торы суып қалған, себебі соңғы кофе жасалғалы 2/3 минут өткен.	Кофе жасамас бұрын, демдеу торын шаю функциясын пайдалану арқылы қыздырыңыз ("6.1 Rinsing (Шаю)" бөлімін қараңыз).
	Төменгі кофе температурасы орнатылды.	Мәзірде ыстығырақ кофе температурасын орнатыңыз ("6.7 Кофе температурасы" бөлімін қараңыз).
Кофе көпіршігі жеткіліксіз.	Кофе тым ірі етіліп тартылған.	Кофе тартқыш жұмыс істеп тұрған кезде тартуды реттеу дөңгелегін (A5) сағат тілі бағытына қарсы 1 санына қарай бір рет бұраңыз (9-сурет). Кофе қанағаттанарлықтай тартылмайынша сыртылдата бұрауды жалғастырыңыз. Нәтиже тек 2 кофе жасаған соң ғана беріледі (мына бөлімді қараңыз: "7.5 Кофе тартқышты реттеу").
	Кофе жарамсыз.	Эспрессо құрылғыларына арналған кофені пайдаланыңыз.
Кофе тым баяу құйылады немесе тамшылап тұрады.	Кофе тым майда етіліп тартылған.	Кофе тартқыш жұмыс істеп тұрған кезде тартуды реттеу дөңгелегін (A5) сағат тілі бағытына қарсы 7 санына қарай бір рет бұраңыз (9-сурет). Кофе қанағаттанарлықтай тартылмайынша сыртылдата бұрауды жалғастырыңыз. Нәтиже тек 2 кофе жасаған соң ғана беріледі (мына бөлімді қараңыз: "7.5 Кофе тартқышты реттеу").
Кофе бір немесе екі шүмектен де ақпайды.	Кофе шүмектері (A8) бітеліп қалған.	Шүмектерді тіс тазартқышпен тазалаңыз (27B-сурет).

ПРОБЛЕМА	ЫҚТИМАЛ СЕБЕБІ	ШЕШІМІ
Құрылғы кофе жасамайды	Құрылғы өзінің ішкі айналымында ластықты анықтады. "Cleaning underway" (Тазалау орындалуда) хабары көрінеді.	Құрылғының қайта пайдалануға дайындығын тексеріп, қажетті сұйықтықты қайта таңдаңыз. Егер проблема жойылмаса, тұтынушыларды қолдау қызметімен хабарласыңыз.
Құрылғы іске қосылмайды	Ол розеткаға қосылмаған.	Розеткаға қосыңыз (1-сурет).
Демдеу торын шығару мүмкін емес	Құрылғы дұрыс ажыратылмаған	 түймесін (A7) басу арқылы құрылғыны өшіріңіз ("5. Құрылғыны өшіру" бөлімін қараңыз).
Қақ тазалау соңында құрылғы үшінші шаюды талап етеді	Екі шаю циклі барысында су ыдысы (A16) MAX (Максимум) деңгейіне дейін толтырылмаған	Құрылғы көрсететін нұсқауларды орындаңыз, бірақ алдымен су тасып кетпес үшін тамшы науасын (A14) босатыңыз.
Сүт шүмегінен (D5) сүт ақпайды	Сүт ыдысының (D) қақпағы (D2) кірлеген	Сүт ыдысының қақпағын "14.10 Сүт ыдысын тазалау" бөлімінде сипатталғандай етіп тазалаңыз.
Сүтті үлкен көбіктер бар және ол сүт шүмегінен (D5) шашырап шығады немесе аз ғана көпіршік шығады	Сүт жеткілікті деңгейде салқын емес немесе ол жартылай шайқалған немесе шайқалған.	Т о ң а з ы т қ ы ш температурасындағы (шамамен 5°) майсыздандырылған немесе жартылай майсыздандырылған сүтті пайдаланған жөн. Егер нәтиже сіз қалағандай болмаса, басқа компанияның сүтін пайдаланып көріңіз.
	Көпіршікті реттеу дөңгелегі (D1) дұрыс реттелмеген.	"8. капучино және сүт негізіндегі сусындарды жасау" бөліміндегі нұсқаулар бойынша реттеңіз.
	Сүт ыдысының қақпағы (D2) немесе көпіршікті реттеу дөңгелегі (D1) ластанған	Сүт ыдысының қақпағын және көпіршікті реттеу тетігін "14.10 Сүт ыдысын тазалау" бөлімінде сипатталғандай етіп тазалаңыз.
	Ыстық су/бу түтігінің қондырмасы (A9) кірлеген	Байланыс түтікшесін "14.11 Ыстық су/бу түтігінің қондырмасын тазалау" бөлімінде сипатталғандай етіп тазалаңыз.
Кесе жылытқыш ыстық, тіптен сонда да ол өшірілген	Бірнеше сусын кезекпен кезек бірден дайындалған	
Пайдаланылмаған кезде машинадан шуылдар немесе шағын түтіндер шығады	Құрылғы қолдануға дайын немесе жақында ғана өшірілген және конденсат ыстық бу жасағышқа енуде	Бұл қалыпты жұмыс істеудің бір бөлігі болып табылады. Бұл құбылысты азайту үшін, тамшы науасын босатыңыз.

ЗМІСТ

1. ВСТУП	406
1.1 Літери в дужках.....	406
1.2 Пошук і усунення несправностей та ремонт ..	406
1.3 Завантажити додаток!	406
2. ОПИС	406
2.1 Опис приладу (стор. 3 - A).....	406
2.2 Опис головної сторінки (головного екрана) (сторінка 2 - B).....	406
2.3 Опис додаткового приладдя (стор. 2 - C)	407
2.4 "Очищення контейнеру для молока" (стор. 2 - D) 407	
 3. НАЛАШТУВАННЯ ПРИЛАДУ	407
 4. УВІМКНЕННЯ ПРИЛАДУ	407
5. ВИМКНЕННЯ ПРИЛАДА	407
 6. МЕНЮ НАЛАШТУВАНЬ	408
6.1 Промивання	408
6.2 Видалення накипу	408
6.3 Фільтр для води	408
6.4 Параметри напоїв	408
6.5 Автоматичне вимкнення (режим очікування) ..	408
6.6 Енергозбереження	409
6.7 Температура кави	409
6.8 Жорсткість води	409
6.9 Вибір мови	409
6.10 Звуковий сигнал	409
6.11 Підсвічування чашок	409
6.12 Bluetooth	410
6.13 Заводські налаштування	410
6.14 Статистика	410
6.15 Персоналізація профілю	410
 7. ПРИГОТУВАННЯ КАВИ	410
7.1 Вибір аромату кави.....	410
7.2 Вибір кількості кави.....	411
7.3 Приготування кави з використанням кавових зерен.....	411
7.4 Приготування кави з використанням меленої кави	412
7.5 Регулювання помелу кави.....	412
7.6 Поради щодо гарячішої кави	412
 8. ПРИГОТУВАННЯ КАПУЧИНО ТА НАПОЇВ НА ОСНОВІ МОЛОКА	412
8.1 Наповнення та встановлення контейнеру для молока.....	413
8.2 Регулювання кількості пінки.....	413
8.3 Автоматичне приготування капучино на напоїв на основі молока.....	413
8.4 Очищення контейнеру для молока після використання	414
 9. ПОДАЧА ГАРЯЧОЇ ВОДИ	414
 10. ПОДАЧА ПАРИ	414
10.1 Поради щодо використання пари для спінювання молока.....	414
10.2 Очищення блоку подачі пари/гарячої води після використання.....	415
 12. ПЕРСОНАЛІЗАЦІЯ НАПОЇВ	415
 13. ВНЕСЕННЯ В ПАМ'ЯТЬ СВОГО ОСОБИСТОГО ПРОФІЛЮ	416
 14. ОЧИЩЕННЯ	416
14.1 Очищення кавомашини	416
14.2 Очищення внутрішнього контура кавомашини .. 416	
14.3 Очищення контейнеру для кавової гущі	416
14.4 Очищення піддону для крапель і піддону для конденсату	417
14.5 Очищення кавової машини всередині	417
14.6 Очищення контейнера для води.....	417
14.7 Очищення блоку подачі кави.....	417
14.8 Очищення воронки для меленої кави.....	417
14.9 Очищення заварювального блоку.....	417
14.10 Очищення контейнеру для молока.....	418
14.11 Очищення розпилювача для гарячої води/пари .. 418	
 15. ВИДАЛЕННЯ НАКИПУ	418
 16. НАЛАШТУВАННЯ ЖОРСТКОСТІ ВОДИ	420
16.1 Вимірювання жорсткості води.....	420
16.2 Налаштування жорсткості води	420
 17. ФІЛЬТР ДЛЯ ПОМ'ЯКШЕННЯ ВОДИ	421
17.1 Встановлення фільтра.....	421
17.2 Заміна фільтра	421
17.3 Зняття фільтра.....	422
18. ТЕХНІЧНІ ДАНІ	422
 19. ПОВІДОМЛЕННЯ НА ДИСПЛЕЇ	423
 20. УСУНЕННЯ НЕСПРАВНОСТЕЙ	428

Перед використанням приладу завжди читайте брошуру з описом заходів безпеки.

1. ВСТУП

Дякуємо Вам за вибір автоматичної машини для приготування кави еспресо та капучино. Приділіть декілька хвилин на вивчення цієї Інструкції з використання. Це дозволить уникнути усіх ризиків та пошкодження кавомашини.

1.1 Літери в дужках

Літери в дужках відносяться до умовних позначень, наведених в розділі Опис приладу на стор. 2-3.

1.2 Пошук і усунення несправностей та ремонт

У випадку несправностей, спочатку спробуйте вирішити їх, прочитавши вказівки, наведені в розділах «16. Повідомлення на дисплеї» та «17. Усунення несправностей».

Якщо цього буде недостатньо, або знадобляться подальші роз'яснення, ми рекомендуємо Вам звернутися до сервісної служби, зателефонувавши за номером, зазначеним у додатковому аркуші «Служба допомоги клієнтам».

Якщо у переліку країн у даному аркуші не вказана Ваша країна, зателефонуйте за номером, зазначеним у гарантійному талоні. У разі потреби ремонту звертайтеся винятково до сервісної служби компанії De'Longhi. Адреса вказана в гарантійному сертифікаті, який додається до кавомашини.

1.3 Завантажити додаток!



Ряд функцій можна перевірити дистанційно за допомогою додатку De'Longhi Coffee Link App.

У додатку, ви також можете знайти інформацію, поради та цікаві факти про світ кави, разом з інформацією про ваш прилад, що буде завжди у вашому розпорядженні.



Цей символ позначає функції, які ви можете перевірити або отримати консультацію, використовуючи додаток. Ви також можете створити до 6 нових напоїв та зберегти їх на Вашому приладі.

Будь ласка, зверніть увагу:

Перевірте сумісні пристрої на сайті "compatibledevices.delonghi.com".

2. ОПИС

2.1 Опис приладу (стор. 3 - А)

- A1. Кришка контейнеру для зерен
- A2. Кришка воронки для меленої кави
- A3. Контейнер для кавових зерен
- A4. Воронка для меленої кави
- A5. Ручка регулювання ступеню помелу
- A6. Полиця для чашок
- A7. Кнопка: вмикає та вимикає прилад (режим очікування)
- A8. Блок подачі кави (регулюється по висоті)
- A9. Розпилювач для гарячої води/пари
- A10. Контейнер для кавової гущі
- A11. Підставка для чашок
- A12. Індикатор рівня води у піддоні для крапель
- A13. Решітка піддону для крапель
- A14. Піддон для крапель
- A15. Кришка контейнеру для води
- A16. Контейнер для води
- A17. Гніздо для пом'якшувального фільтра
- A18. Віконце заварювального блоку
- A19. Заварювальний блок
- A20. Кабель живлення
- A21. Піддону для конденсату

2.2 Опис головної сторінки (головного екрана) (сторінка 2 - В)

- V1. Дисплей
- V2. Селектор
- V3. Меню вибору напоїв (інше, ніж напої, що обираються безпосередньо):
DOPPIO+
AMERICANO
2X ESPRESSO
CAPPUCCINO+
CAPPUCCINO MIX
CAFFELATTE
FLAT WHITE
ESPRESSO MACCHIATO
ФУНКЦІЯ ЧАЙ
ГАРЯЧА ВОДА
ПАРА;
- V4. Профілі, що персоналізуються (див.»13. Внесення в пам'ять свого особистого профілю»)
- V5. : меню налаштування приладу
- V6. : меню налаштувань параметрів напою

Напої, що обираються безпосередньо:

- B7. Espresso
- B8. Coffee

- B9. LONG
- B12. Milk (ГАРЯЧЕ МОЛОКО)
- B13. Latte macchiato
- B14. Cappuccino

- B10. Обраний аромат (стандартний або персоналізований)
- B11. Обрана кількість (стандартна або персоналізована)

2.3 Опис додаткового приладдя (стор. 2 - С)

- C1. "Тест загальної жорсткості" реактивна смужка (прикріплена до 2 сторінки інструкції на англійській мові)
- C2. Мірна ложка для меленої кави
- C3. Засіб для видалення накипу
- C4. Фільтр для зменшення жорсткості води (*ним укомплектовані деякі моделі)
- C5. Щіточка для чищення
- C6. Блок подачі гарячої води/пари
- C7. Кнопка відкріплення блоку подачі
- C8. Кабель живлення

2.4 "Очищення контейнеру для молока" (стор. 2 - D)

- D1. Ручка регулювання пінки та функції очищення CLEAN
- D2. Кришка контейнеру для молока
- D3. Контейнер для молока
- D4. Трубка забору молока
- D5. Блок подачі спіненого молока (регулюється)

3. НАЛАШТУВАННЯ ПРИЛАДУ

Будь-ласка, зверніть увагу!

- При першому використанні промийте гарячою водою всі знімні аксесуари, призначені для контакту з водою або молоком.
- Будь-які сліди кави в кавомолці обумовлені функціональними випробуваннями машини перед її випуском на ринок і є доказом нашої ретельної турботи про виріб.
- Ми рекомендуємо якнайшвидше налаштувати жорсткість води, слідуючи вказівкам, наведеним у розділі «Налаштування жорсткості води».

1. Підключіть прилад до електричної мережі (рис. 1).
2. "ОБЕРІТЬ МОВУ": Натисніть селектор (B2), що відповідає символу "NEXT>" до тих пір, поки потрібна мова не з'явиться на дисплеї (B1), потім натисніть селектор, що відповідає мові.

Далі дотримуйтесь вказівок, які з'являються на дисплеї приладу:

3. "НАПОВНІТЬ КОНТЕЙНЕР СВІЖОЮ ВОДОЮ": витягти контейнер для води (A16) (мал. 2), відкрити кришку (A15)

(мал. 3), наповнити його до рівня MAX (позначеного всередині резервуару) свіжою водою (мал. 4), закрити кришку та встановити контейнер у прилад (мал. 5);

4. "ВСТАВТЕ БЛОК ПОДАЧІ ВОДИ": Перевірте, щоб блок подачі води/пари (C6) був вставлений у розпилювач (A9)(мал. 6), та помістіть під ним ємність з мінімальним об'ємом 100 мл (мал. 7).
5. СИС-МА ПОДАЧІ ВОДИ ПОРОЖНЯ НАТИСНІТЬ ОК ДЛЯ ЗАПУСКУ: натисніть селектор, що відповідає "✓ OK", щоб підтвердити. Прилад подає гарячу воду з блоку подачі (мал. 7) та автоматично вимикається. Тепер кавоварка готова до нормальної роботи.

Будь-ласка, зверніть увагу!

- При першому використанні приладу, потрібно зробити 4-5 чашок капучино перш, ніж прилад почне надавати відмінний результат.
- Перший раз, коли ви використовуєте машину, водяний контур – порожній, і прилад може працювати дуже гучно. Шум стає менше, по мірі наповнення системи водою.
- Коли ви робите перші 5-6 чашок капучино ви можете чути шум киплячої води, що є нормальним явищем. Після цього шум поступово зменшиться.
- Щоб покращити роботу приладу, ми рекомендуємо вам встановити фільтр для пом'якшення води (C4), як описано в розділі «иФільтр для пом'якшення води». Якщо ваша модель не оснащена фільтром, ви можете замовити його в Сервісній службі De'Longhi.

4. УВІМКНЕННЯ ПРИЛАДУ

Будь ласка, зверніть увагу!

Кожного разу перед увімкненням приладу, він виконує автоматичний попередній нагрів та цикл промивання, який не можна переривати. Прилад готовий до використання лише після закінчення цього циклу.

- Щоб увімкнути прилад, натисніть кнопку  (A7-мал. 8). На дисплеї з'являється повідомлення "ТРИВАЄ РОЗІГРІВ, БУДЬ-ЛАСКА, ЗАЧЕКАЙТЕ".
- Коли розігрів буде завершено, повідомлення зміниться на: "ТРИВАЄ ПРОМИВАННЯ, БУДЬ-ЛАСКА ЗАЧЕКАЙТЕ"; окрім підігріву нагрівача, всередині приладу гарячою водою також нагріватимуться внутрішні канали.

Коли прилад досягне необхідної температури, на дисплеї з'явиться головний екран (головна сторінка).

5. ВИМКНЕННЯ ПРИЛАДА

При кожному вимкненні кавоварки, після того як вона готувала каву, прилад виконує цикл автоматичного промивання.

- Щоб увімкнути прилад, натисніть кнопку  (A7) (мал. 8).
- На екрані відображається повідомлення "ТРИВАЄ ВИМКНЕННЯ, БУДЬ-ЛАСКА, ЗАЧЕКАЙТЕ", потім прилад виконує цикл промивання та вимикається (режим очікування).

Будь-ласка, зверніть увагу!

Якщо ви не використовуватимете прилад протягом тривалого часу, вимкніть прилад з розетки електроживлення.

Важливо!

Ніколи не витягайте вилку приладу з мережі, не вимкнувши прилад за допомогою кнопки  (режим очікування).



6. МЕНЮ НАЛАШТУВАНЬ

6.1 Промивання

Використовуйте цю функцію для отримання гарячої води з блоку подачі кави (A8) та з блоку подачі гарячої води/пари (C6), якщо він є, а також для очищення та прогрівання внутрішньої системи приладу.

Помістіть контейнер мінімальною місткістю в 100мл під блок подачі кави та гарячої води (мал. 7).

Щоб активувати цю функцію, виконайте наступне:

1. Натисніть селектор (B2), що відповідає символу  (B5), щоб увійти в меню;
2. Натисніть селектор, що відповідає  "ПРОМИВАННЯ";
3. Через декілька секунд, спочатку буде подаватися гаряча вода з блоку подачі кави, а потім з блоку подачі гарячої води/пари (якщо він вставлений), що очищує та підігріває внутрішню систему приладу. "ТРИВАЄ ПРОМИВАННЯ, БУДЬ-ЛАСКА, ЧЕКАЙТЕ" відображається на дисплеї разом з індикатором процесу приготування, що поступово заповнюється;
4. Щоб зупинити промивання, натисніть селектор, що відповідає символу  "STOP" або зачекайте, поки цикл промивання завершиться автоматично.

Будь-ласка, зверніть увагу!

- Якщо прилад не використовувався більше 3-4 днів, при повторному вмиканні, ми рекомендуємо виконати 2/3 промивання перед використанням;

Нормально, якщо після очищення в контейнері для збору гущі (A10) з'явиться вода.

6.2 Видалення накипу







Інструкції щодо видалення накипу див. в розділі «15. 2 Видалення накипу».

6.3 Фільтр для води

Інструкції щодо встановлення фільтра (C4) наведені в розділі «иФільтр для пом'якшення води».

6.4 Параметри напоїв

В цьому розділі, ви можете отримати рекомендації щодо ваших персональних параметрів, і якщо ви бажаєте, скинути параметри кожного напою до заводських налаштувань.

1. Натисніть селектор (B2), що відповідає символу  (B5), щоб увійти в меню;
2. Переглядайте пункти меню, натискаючи селектор, що відповідає символу "NEXT>" до тих пір, поки повідомлення " НАЛАШТУВАННЯ НАПОЇВ" не з'явиться на дисплеї;
3. Натисніть селектор, що відповідає " НАЛАШТУВАННЯ НАПОЇВ". На дисплеї з'являтимуться значення для першого напою;
4. Відповідний профіль користувача буде підсвічено на дисплеї. Значення відображаються на вертикальних панелях. Заводські налаштування вказуються символом , а поточне значення підсвічується в нерухомій частині вертикальної панелі.
5. Щоб повернутися в меню налаштувань, натисніть селектор, що відповідає символу  "ESC". Щоб переглянути та відобразити всі напої, натисніть селектор, що відповідає символу "NEXT>";
6. Щоб скинути всі налаштування до заводських параметрів, натисніть селектор, що відповідає символу  "СКАСУВАТИ";
7. "СКАСУВАТИ?": для підтвердження натисніть селектор, що відповідає символу "✓OK" (щоб відмінити, натисніть селектор, що відповідає символу  "ESC");
8. "ВСТАНОВЛЕНО ЗАВОДСЬКІ НАЛАШТУВАННЯ": натисніть "✓OK".

Параметри напою було скинуто до заводських налаштувань. Повторіть ці дії з іншими напоями або поверніться до головної сторінки, двічі натиснувши стрілку, що відповідає символу  "ESC".

Будь-ласка, зверніть увагу!

- Щоб змінити напій в іншому профілі, поверніться до головної сторінки, оберіть потрібний профіль (B4) та повторіть процедуру.
- Щоб скинути усі напої в профілі до заводських налаштувань, див. розділ «7. кприготування кави».

6.5 Автоматичне вимкнення (режим очікування)

Автоматичне вимкнення приладу можна запрограмувати через 15 або 30 хвилин, або через 1, 2 або 3 години.

Щоб запрограмувати автоматичне вимкнення, виконайте наступне:

1. Натисніть селектор (B2), що відповідає символу  (B5), щоб увійти в меню;

2. Переглядайте пункти меню, натискаючи селектор, що відповідає символу "NEXT>" до тих пір, поки повідомлення "АВТОМАТИЧНЕ ВИМКНЕННЯ" не з'явиться на дисплеї;
3. Натисніть селектор, що відповідає функції "АВТОМАТИЧНЕ ВИМКНЕННЯ";
4. Оберіть бажаний інтервал часу, натискаючи стрілки вибору, що відповідають \wedge (збільшення) чи \vee (зменшення);
5. Для підтвердження натисніть селектор, що відповідає "OK";
6. Натисніть селектор, що відповідає "ESC", щоб повернутися на головну сторінку.

Автоматичне вимкнення було запрограмовано.

6.6 Енергозбереження

Використовуйте цю функцію, щоб активувати або вимкнути функцію енергозбереження. Коли функція активована, це дозволяє зменшити споживання електроенергії згідно з Європейським регламентом.

Щоб вимкнути (або активувати) режим "Енергозбереження", виконайте наступне:

1. Натисніть селектор (B2), що відповідає символу "B5" (B5), щоб увійти в меню;
2. Переглядайте пункти меню, натискаючи селектор, що відповідає символу "NEXT>" до тих пір, поки повідомлення "ЕНЕРГОЗБЕРЕЖЕННЯ" не з'явиться на дисплеї;
3. Натисніть селектор, що відповідає символу "ЕНЕРГОЗБЕРЕЖЕННЯ", щоб вимкнути (OFF) або увімкнути (ON) функцію.
4. Натисніть селектор, що відповідає "ESC", щоб повернутися на головну сторінку.

На дисплеї з'явиться відповідний символ, який позначатиме, що функцію було активовано.

6.7 Температура кави

Щоб змінити температуру води, що використовується для приготування кави, виконайте наступні дії:

1. Натисніть селектор (B2), що відповідає символу "B5" (B5), щоб увійти в меню;
2. Переглядайте пункти меню, натискаючи селектор, що відповідає символу "NEXT>", до тих пір, поки на дисплеї не з'явиться повідомлення "ТЕМПЕРАТУРА КАВИ";
3. Натисніть селектор, що відповідає "ТЕМПЕРАТУРА КАВИ". Значення, що можна обрати, з'являються на дисплеї (B1) (поточні значення підкреслені);
4. Натисніть селектор, що відповідає значенню, яке ви хочете встановити (НИЗЬКА, СЕРЕДНЯ, ВИСОКА, МАКСИМАЛЬНА);

5. Натисніть двічі селектор, що відповідає "ESC", щоб повернутися на головну сторінку.

6.8 Жорсткість води

Інструкції щодо налаштування жорсткості води див. в розділі «Налаштування жорсткості води».

6.9 Вибір мови

Щоб змінити мову на дисплеї (B1), виконайте наступні дії:

1. Натисніть селектор (B2), що відповідає символу "B5" (B5), щоб увійти в меню;
2. Переглядайте пункти меню, натискаючи селектор, що відповідає символу "NEXT>" до тих пір, поки повідомлення "ВСТАНОВІТЬ МОВУ" не з'явиться на дисплеї;
3. Натисніть селектор, що відповідає напису "ВСТАНОВИТИ";
4. Натисніть селектор, що відповідає бажаній мові (натискайте селектор, що відповідає "NEXT>", щоб відобразити всі доступні мови);
5. Натисніть двічі селектор, що відповідає "ESC", щоб повернутися на головну сторінку.

6.10 Звуковий сигнал

Ця функція вмикає або вимикає звуковий сигнал, що подається кавоваркою кожен раз, коли ви натискаєте будь-яку іконку або вставляєте/знімаєте будь-який аксесуар. Щоб вимкнути, або знову увімкнути звуковий сигнал, виконайте наступне:

1. Натисніть селектор (B2), що відповідає символу "B5" (B5), щоб увійти в меню;
2. Переглядайте пункти меню, натискаючи селектор, що відповідає символу "NEXT>" до тих пір, поки повідомлення "ЗВУК" не з'явиться на дисплеї;
3. Натисніть селектор, що відповідає функції "ЗВУК", щоб відключити (OFF) або активувати (ON) цю функцію;
4. Натисніть селектор, що відповідає "ESC", щоб повернутися на головну сторінку.

6.11 Підсвічування чашок

Ця функція вмикає або вимикає підсвічування чашок.

Підсвічування вмикається кожен раз під час приготування кави або напою з молоком та під час кожного циклу промивання.

Щоб вимкнути, або увімкнути цю функцію, виконайте наступне:

1. Натисніть селектор (B2), що відповідає символу "B5" (B5), щоб увійти в меню;
2. Переглядайте пункти меню, натискаючи селектор, що відповідає символу "NEXT>" до тих пір, поки повідомлення "ПІДСВІЧУВАННЯ ЧАШОК" не з'явиться на дисплеї;

3. Натисніть селектор, що відповідає "ПІДСВІЧУВАННЯ ЧАШОК", щоб вимкнути (OFF) або увімкнути (ON) функцію;
4. Натисніть селектор, що відповідає "ESC", щоб повернутися на головну сторінку.

6.12 Bluetooth

Ця функція вмикає або відключає PIN захист для підключення до приладу з будь-якого пристрою.

1. Натисніть селектор (B2), що відповідає символу "Bluetooth" (B5), щоб увійти в меню;
2. Переглядайте пункти меню, натискаючи селектор, що відповідає символу "NEXT>" до тих пір, поки повідомлення "Bluetooth" не з'явиться на дисплеї;
3. Натисніть селектор, що відповідає "Bluetooth"; На дисплеї (B1) з'явиться серійний номер машини (19 цифр) та 4 цифри коду (PIN);
4. Натисніть селектор, щоб відключити (OFF) або активувати (ON) запит PIN-коду, коли ви підключаєтесь через Додаток;
5. Натисніть двічі селектор, що відповідає "ESC", щоб повернутися на головну сторінку.

Попередньо введений PIN-код - "0000". Рекомендуємо Вам встановити свій PIN-код безпосередньо з мобільного додатку.

Будь-ласка, зверніть увагу!

Серійний номер прилада, видимий у функції "Bluetooth", дозволяє безпомилково ідентифікувати його при створенні зв'язку з додатком.

6.13 Заводські налаштування

За допомогою цієї функції оновлюються всі налаштування меню, і всі запрограмовані параметри кількості повертаються до початкових стандартних значень, заданих виробником (окрім мови, яка залишається).

Щоб відновити заводські параметри, виконайте наступні дії:

1. Натисніть селектор (B2), що відповідає символу "Bluetooth" (B5), щоб увійти в меню;
2. Переглядайте пункти меню, натискаючи селектор, що відповідає символу "NEXT>" до тих пір, поки повідомлення "ЗАВОДСЬКІ НАЛАШТУВАННЯ" не з'явиться на дисплеї;
3. Натисніть селектор, що відповідає "ЗАВОДСЬКІ НАЛАШТУВАННЯ". На дисплеї (B1) з'являється повідомлення "ВСТАНОВИТИ ЗНОВУ ЗАВОДСЬКІ НАЛАШТУВАННЯ?": для підтвердження натисніть селектор, що відповідає символу "✓ ОК" (щоб відмінити, натисніть селектор, що відповідає символу "ESC");
4. "ЗАВОДСЬКІ НАЛАШТУВАННЯ ВСТАНОВЛЕНІ": Для підтвердження натисніть селектор, що відповідає "✓ ОК";

5. Натисніть селектор, що відповідає "ESC", щоб повернутися на головну сторінку.

6.14 Статистика

Ця функція відображає статистику, що стосується кавоварки. Щоб відобразити статистику на дисплеї, виконайте наступне:

1. Натисніть селектор (B2), що відповідає символу "Bluetooth" (B5), щоб увійти в меню;
2. Переглядайте пункти меню, натискаючи селектор, що відповідає символу "NEXT>" до тих пір, поки повідомлення "СТАТИСТИКА" не з'явиться на дисплеї;
3. Натисніть селектор, що відповідає "СТАТИСТИКА" та перевірте усі дані статистики, переглядаючи пункти за допомогою селектора, що відповідає символу "NEXT>";
4. Двічі натисніть "ESC", щоб повернутися на головну сторінку.

6.15 Персоналізація профілю

Щоб персоналізувати іконку профілю, виконайте наступні дії:

1. Натисніть селектор (B2), що відповідає символу "Bluetooth" (B5), щоб увійти в меню;
2. Переглядайте пункти меню, натискаючи селектор, що відповідає символу "NEXT>" до тих пір, поки повідомлення "ПЕРСОНАЛІЗУВАТИ ПРОФІЛЬ" не з'явиться на дисплеї;
3. Натисніть селектор, що відповідає "ПЕРСОНАЛІЗУВАТИ ПРОФІЛЬ".
4. Натисніть селектор, що відповідає іконці, яку ви хочете обрати (натискайте селектор, що відповідає "NEXT>", щоб відобразити всі доступні іконки);
5. Натисніть двічі селектор, що відповідає "ESC", щоб повернутися на головну сторінку.

7. ПРИГОТУВАННЯ КАВИ

7.1 Вибір аромату кави

З головної сторінки оберіть потрібну міцність кави, натиснувши селектор (B2), що відповідає "МІЦНІСТЬ" (B10):

	(див. «7.4 Приготування кави з використанням меленої кави»)
	НАДЛЕГКА
	ЛЕГКА
	СЕРЕДНЯ МІЦНІСТЬ

	МІЦНА
	НАДМІЦНА
	Персональні налаштування (якщо запрограмовані) / Стандартні

Після приготування напою, налаштування міцності повертаються до значення .

7.2 Вибір кількості кави

З головної сторінки оберіть потрібну порцію кави, натиснувши стрілку вибору (B2), що відповідає «КІЛЬКОСТІ» (B11):

	ПОРЦІЯ SMALL
	ПОРЦІЯ MEDIUM
	ПОРЦІЯ LARGE
	ПОРЦІЯ EXTRA-LARGE
	Персональні налаштування (якщо запрограмовані) / Стандартні

Після приготування напою, налаштування кількості повертаються до значення .

7.3 Приготування кави з використанням кавових зерен

Важливо!

Не використовуйте зелені, карамелізовані або зацукровані кавові зерна, оскільки вони можуть прилипнути до кавомолки, після чого її подальше застосування стане неможливим.

1. Наповніть контейнер (A3) (мал. 10) кавовими зернами;
2. Помістіть чашку під блоком подачі кави (A8);
3. Опустіть носики блоку подачі кави якомога ближче до чашки (мал. 11). Це збільшить пінку на каві;
4. Потім оберіть бажану каву:

Напої, що обираються безпосередньо:

- Espresso (B7)
- Coffee (B8)
- Long (B9)

Напої обираються з меню вибору напоїв (B3):

- DOPPIO+
- AMERICANO
- 2X ESPRESSO

5. Почнетесь приготування. Зображення обраного напою відображається на дисплеї (B1) разом з індикаторною шкалою, яка поступово заповнюється у процесі приготування.

Будь ласка, зверніть увагу:

Ви можете приготувати 2 чашки кави ESPRESSO одночасно,

натискаючи селектор "2X"  під час приготування 1 ESPRESSO (зображення з'явиться на дисплеї на декілька секунд на початку приготування).

- Під час приготування кави, її подачу можна зупинити у будь-який момент, натиснувши селектор, що відповідає символу "XSTOP".
- Одразу після закінчення приготування, щоб збільшити кількість кави в чашці, достатньо натиснути селектор, що відповідає символу "+EXTRA". Коли була досягнута потрібна кількість, натисніть селектор, що відповідає символу "XSTOP".

Як тільки каву було приготовано, прилад готовий до приготування наступного напою.

Будь ласка, зверніть увагу!

- Під час використання приладу на дисплеї відображаються різні повідомлення (НАПОВНІТЬ КОНТЕЙНЕР ВОДОЮ, ОЧИСТІТЬ КОНТЕЙНЕР ДЛЯ КАВОВОЇ ГУЩІ, ТА ІНШЕ). Їхнє значення пояснюється в розділі «16. Повідомлення на дисплеї».
- Для гарячішої кави, див. розділ «7.6 Поради щодо гарячішої кави».
- Якщо іноді кава подається краплями, дуже розбавлена або без пінки, або дуже холодною, прочитайте рекомендації в розділі «7.5 Регулювання помелу кави» та у розділі «17. Усунення несправностей».
- Приготування кожної порції кави можна персоналізувати (див. розділи «12. Еперсоналізація напоїв » та «13. Внесення в пам'ять свого особистого профілю»).
- Якщо увімкнено режим "Енергозбереження", можливо потрібно зачекати декілька секунд, поки приготується перша кава.

7.4 Приготування кави з використанням меленої кави

Важливо!

- Ніколи не наспайте мелену каву, коли машина вимкнена, тому що кава може розсіпатися всередині кавоварки і забруднити її. Це може пошкодити прилад.
 - Ніколи не застосовуйте більше 1 мірної ложки (C2), тому що надлишок кави може забруднити внутрішню систему кавоварки або ж заблокувати воронку (A4).
 - Якщо ви використовуєте мелену каву, за один раз ви можете приготувати лише одну порцію кави.
1. Натискайте селектор (B2), що відповідає напису "МІЦ-НІСТЬ" (B10), до тих пір, поки "☕" (мелена кава) не з'явиться на дисплеї (B1).
 2. Відкрийте кришку воронки для меленої кави (A2).
 3. Переконайтеся, що воронка (A4) не заблокована, потім додайте одну мірну ложку меленої кави (мал. 12).
 4. Поставте чашку під блоком подачі кави (A8) (мал. 11).
 5. Потім оберіть бажану каву:

Напої, що обираються безпосередньо:

- Espresso (B7)
- Coffee (B8)
- Long (B9)

Напої обираються з меню вибору напоїв (B3):

- AMERICANO

6. Почнеться приготування. Зображення обраного напою відображається на дисплеї разом з індикаторною шкалою, яка поступово заповнюється у процесі приготування.

Будь ласка, зверніть увагу:

- Під час приготування кави, її подачу можна зупинити у будь-який момент, натиснувши селектор, що відповідає символу "XSTOP".
- Одразу після закінчення приготування, щоб збільшити кількість кави в чашці, достатньо натиснути селектор, що відповідає символу "+EXTRA". Коли була досягнута потрібна кількість, натисніть селектор, що відповідає символу "XSTOP".

Як тільки каву було приготовано, прилад готовий до приготування наступного напою.

Важливо! Приготування кави LONG:

Під час приготування на дисплеї з'являється повідомлення "ДОДАЙТЕ МЕЛЕНУ КАВУ, МАКС. ОДНУ ЛОЖКУ". Додайте одну мірну ложку меленої кави та натисніть селектор (B2), що відповідає "✓OK".

Будь-ласка, зверніть увагу!

- Під час використання приладу на дисплеї відображаються різні повідомлення (НАПОВНИТЬ КОНТЕЙНЕР

ВОДОЮ, ОЧИСТІТЬ КОНТЕЙНЕР ДЛЯ КАВОВОЇ ГУЩІ, ТА ІНШЕ). Їхнє значення пояснюється в розділі «16. Повідомлення на дисплеї».

- Для гарячішої кави, див. розділ «7.6 Поради щодо гарячішої кави».
- Якщо увімкнено режим "Енергозбереження", можливо потрібно зачекати декілька секунд, поки приготується перша кава..

7.5 Регулювання помелу кави

Кавомолку було налаштовано на заводі-виробнику на належне приготування кави, тому спочатку немає необхідності регулювати її.

Тим не менш, якщо після приготування першої кави, ви помітите, що кава занадто розбавлена та не достатньо вершкова або подача дуже повільна (краплями), це можна виправити за допомогою ручки регулювання ступеню помелу (A5) (мал. 9).

Будь-ласка, зверніть увагу!

Ручку регулювання можна обертати, тільки тоді, коли кавомолка працює на початку процесу приготування кави.



Якщо кава подається дуже повільно або зовсім не виходить, поверніть ручку на одну поділку у напрямку цифри 7.

Щоб отримати більш насичену каву і поліпшити зовнішній вигляд пінки,

повернути ручку проти годинникової стрілки на одну поділку до номеру 1 (не повертайте більше, ніж на одну поділку за один раз, тому що кава буде подаватися у вигляді крапель).

Ефект від такого регулювання буде відчутний лише після 2 заварених посліпль чашок кави. Якщо ви не отримали бажаного результату поверніть ручку, ще на одну поділку.

7.6 Поради щодо гарячішої кави

Щоб отримати гарячішу каву, рекомендується:

- виконайте цикл промивання, обравши функцію "Промивання" в налаштуваннях меню (стор. «6.1 Промивання»);
- облити чашки гарячою водою, використовуючи функцію гарячої води (див. розділ «9. Подача гарячої води»);
- збільшити температуру кави в меню "Налаштування" "⚙️" (B5) (див. розділ «6.7 Температура кави»).

8. ПРИГОТУВАННЯ КАПУЧИНО ТА НАПОЇВ НА ОСНОВІ МОЛОКА

Будь-ласка, зверніть увагу!

- Щоб уникнути недостатньої пінки на молоці або великих бульбашок, завжди очищуйте кришку контейнеру

для молока та розпилювач для гарячої води (A9), як описано в розділах «8.4 Очищення контейнеру для молока після використання», «14.10 Очищення контейнеру для молока» та «14.11 Очищення розпилювача для гарячої води/пари».

8.1 Наповнення та встановлення контейнеру для молока

1. Зніміть кришку (D2) (мал. 13);
2. Наповніть контейнер для молока (D3) достатньою кількістю молока, не перевищуючи МАКСИМАЛЬНИЙ рівень, позначений на контейнері (мал. 14). Кожна позначка на стінці контейнера відповідає прибл. 100 мл молока;

Будь-ласка, зверніть увагу!

- Для отримання більш густої пінки, потрібно використовувати знежирене або частково знежирене молоко за температури холодильника (близько 5°C).
 - Якщо увімкнено режим "Енергозбереження", може знадобитися зачекати кілька секунд перед приготуванням першого напою.
3. Переконайтеся, що трубка всмоктування молока (D4) правильно розташована на нижній частині кришки контейнера для молока (мал. 15);
 4. Вставте кришку на контейнер для молока;
 5. Якщо такий є, витягніть блок подачі гарячої води/пари (C6), натиснувши кнопку відкріплення (C7) (мал. 16);
 6. Закріпіть контейнер для молока (D) на розпилювачі (A9) (мал. 17) та проштовхніть до упору. Кавоварка подає звуковий сигнал (якщо функція увімкнена).
 7. Помістіть достатню велику чашку під блоком подачі кави (A8) та блоком подачі спіненого молока (D5). Відрегулюйте довжину блоку подачі для молока. Щоб наблизити його до чашки, просто потягніть вниз (мал. 18).
 8. Виконуйте інструкції, наведені нижче, для кожної функції.

8.2 Регулювання кількості пінки

Повертайте регулятор спінування молока (D1), щоб відрегулювати кількість пінки на молоці під час приготування капучино або напоїв з молоком.

Положення регулятора	Опис	Рекомендується для...
	БЕЗ ПІНКИ	ГАРЯЧЕ МОЛОКО (без пінки) / CAFFELATTE
	МІН. ПІНКА	LATTE MACCHIATO/ FLAT WHITE

	МАКС. ПІНКА	CAPPUCCINO / CAPPUCCINO+ / CAPPUCCINO MIX / ESPRESSO MACCHIATO / ГАРЯЧЕ МОЛОКО (з пінкою)
---	-------------	---

8.3 Автоматичне приготування капучино на напоїв на основі молока

1. Наповніть контейнер для молока (D) та вставте його, як описано вище.
2. Оберіть бажаний напій:

Напої, що обираються безпосередньо:

- Cappuccino (B14)
- Latte macchiato (B13)
- Гаряче молоко (B12)

Напої обираються з меню вибору напоїв (B3):

- CAPPUCCINO+
 - CAPPUCCINO MIX
 - CAFFELATTE
 - FLAT WHITE
 - ESPRESSO MACCHIATO
3. Повідомлення на дисплеї (B1) вказує на те, як потрібно обернути ручку регулювання молочної пінки (D1) у залежності від кількості пінки, потрібної за оригінальним рецептом. Поверніть регулятор на кришку контейнера для молока (D2).
 4. Через декілька секунд автоматично почнеться приготування, а зображення обраного напою відображається на дисплеї разом з індикаторною шкалою, яка поступово заповнюється у процесі приготування.

Примітка! загальні вказівки щодо приготування напоїв на основі молока

- "↶ ESC": натисніть, щоб повністю припинити процес та перейти на головну сторінку.
- "✕ STOP": натисніть, щоб припинити подачу молока або кави та перейти далі до іншої функції (якщо потрібно), щоб завершити приготування напою.
- Наприкінці подачі, щоб збільшити кількість кави в чашці, натисніть "+ EXTRA".
- Приготування кожної порції кави можна персоналізувати (див. розділи «12. Персоналізація напоїв » та «13. Внесення в пам'ять свого особистого профілю»).
- Не залишайте контейнер для молока поза холодильником протягом тривалого часу. Чим тепліше молоко (ідеально 5°C), тим гірше якість пінки.

Як тільки каву було приготовано, прилад готовий до приготування наступного напою.

8.4 Очищення контейнеру для молока після використання

Кожного разу, коли ви використовуєте функцію молока, на дисплеї відображається повідомлення "ПОВЕРНІТЬ РЕГУЛЯТОР МОЛОЧНОЇ ПІНКИ У ПОЛОЖЕННЯ CLEAN", яке говорить про те, що кришку спінування молока потрібно очистити:

1. Залиште контейнер для молока (D) в приладі (вам не потрібно його спорожнювати);
2. Помістіть чашку або іншу ємність під блоком подачі спіненого молока (мал. 20);
3. Поверніть регулятор пінки (D1) на напис "CLEAN" ("ОЧИСТИТИ") (мал. 19). На дисплеї (B1) з'явиться повідомлення "ТРИВАЄ ОЧИЩЕННЯ, ЄМНІСТЬ ПІД БЛОК ПОДАЧІ" разом з індикаторною шкалою, що поступово заповнюється по мірі проходження процесу очищення. Очищення завершується автоматично;
4. Поверніть регулятор назад до вибору пінки;
5. Витягніть контейнер для молока та завжди промивайте з'єднувальну насадку для пари (A9) за допомогою губки (мал. 21).

Будь-ласка, зверніть увагу!

- Щоб приготувати декілька чашок капучино або кави з молоком, очищуйте контейнер лише після останнього приготованого напою. Щоб перейти до приготування наступних напоїв, під час відображення повідомлення "CLEAN", натисніть селектор, що відповідає "↩".

Якщо ви не очищуватимете контейнер для молока, на дисплеї з'являється символ , що нагадуватиме про те, що потрібно виконати очищення.

- Контейнер з молоком потрібно зберігати в холодильнику.
- В деяких випадках перед очищенням приладу потрібно зачекати, поки прилад нагріється.

9. ПОДАЧА ГАРЯЧОЇ ВОДИ

1. Переконайтеся, що блок подачі гарячої води/пари (C6) правильно закріплений до розпилювача гарячої води/пари (A9);
2. Помістіть контейнер під блок подачі (якомога ближче, щоб уникнути бризок);
3. Натисніть селектор (B2), що відповідає символу  (B3) щоб увійти в меню;
4. Натискайте селектор, що відповідає символу "NEXT>", до тих пір поки на дисплеї не відобразиться "ГАРЯЧА ВОДА";
5. Натисніть селектор, що відповідає "ГАРЯЧА ВОДА". Відповідне зображення обраного напою відображається на дисплеї (B1) разом з індикаторною шкалою, яка поступово заповнюється у процесі приготування;

6. Машина подає гарячу воду, після чого подача зупиняється автоматично. Щоб вручну зупинити подачу гарячої води, натисніть селектор, що відповідає "XSTOP" знову.

Будь-ласка, зверніть увагу!

- Якщо увімкнено режим "Енергозбереження" можливо потрібно буде зачекати декілька секунд перед тим, як почнеться подача гарячої води.
- Приготування кожної порції кави можна персоналізувати (див. розділи «12. Персоналізація напоїв» та «13. Внесення в пам'ять свого особистого профілю»).

10. ПОДАЧА ПАРИ

1. Переконайтеся, що блок подачі гарячої води/пари (C6) правильно закріплений до розпилювача гарячої води/пари (A9);
2. Наповніть контейнер рідиною, яку потрібно підігріти або спінити та занурити блок подачі гарячої води/пари у рідину;
3. Натисніть селектор (B2), що відповідає символу  (B3) щоб увійти в меню;
4. Натискайте селектор (B2), що відповідає символу "NEXT>", до тих пір поки на дисплеї не відобразиться "ПАРА";
5. Натисніть селектор, що відповідає "ПАРА". Відповідне зображення з'являється на дисплеї (B1), разом з індикаторною шкалою, яка поступово заповнюється по мірі просування процесу та через декілька секунд з капучинатора подається пара для підігріву рідини;
6. Коли бажану температуру або рівень пінки було отримано, зупиніть подачу пари, натиснувши селектор, що відповідає позначці "XSTOP".

Важливо!

Завжди припиняйте подачу пари перед тим, як витягти ємність з розігрітою рідиною, щоб уникнути опіків та розбризкування.

Будь-ласка, зверніть увагу!

Якщо увімкнено режим "Енергозбереження" можливо потрібно буде зачекати декілька секунд перед тим, як почнеться подача гарячої води.

10.1 Поради щодо використання пари для спінування молока

- Коли ви обираєте розмір ємності, беріть до уваги, що рідина подвоюється або потроюється в об'ємі.
- Щоб отримати густішу пінку, потрібно використовувати знежирене або частково знежирене молоко за температури холодильника (близько 5°C).
- Щоб отримати більш вершкову пінку, обертайте контейнер повільними рухами у напрямку вверх.

- Щоб уникнути негустої пінки або великих бульбашок, завжди очищайте блок подачі (С6), як описано в наступному розділі.

10.2 Очищення блоку подачі пари/гарячої води після використання

Завжди очищуйте блок подачі гарячої води/пари (С6) після використання, щоб уникнути накопичення залишків молока та попередити забруднення блоку подачі.

- Поставте контейнер під блоком подачі гарячої води/пари та злийте трохи води (див. розділ «9.  Подача гарячої води»). Щоб вручну зупинити подачу гарячої води, натисніть селектор, що відповідає символу "X STOP".
- Зачекайте кілька хвилин, щоб блок подачі гарячої води/пари охолонув, а потім витягніть блок подачі води (мал. 16), натиснувши кнопку відкриття (С7). Утримуйте блок подачі однією рукою, а іншою поверніть капучинатор та потягніть його вниз (мал. 22).
- Також зніміть розпилювач для пари, потягнувши його вниз (мал. 23).
- Перевірити, щоб отвори для подачі кави не були засмічені. Якщо необхідно, почистіть їх використовуючи зубочистку.
- Ретельно промийте усі деталі блоку подачі, використовуючи губку та теплу воду.
- Вставте розпилювач та капучинатор на блок подачі, проштовхнувши їх уверх та повертаючи за годинниковою стрілкою до повної фіксації.

11. ФУНКЦІЯ ЧАЙ

- Переконайтеся, що блок подачі гарячої води/пари (С6) правильно закріплений до розпилювача гарячої води/пари (А9);
- Покладіть пакетик з чаєм у чашку, потім поставте чашку під блок подачі (якомога ближче, щоб уникнути бризок);
- З головної сторінки оберіть потрібну порцію води, натиснувши селектор (В2), що відповідає "КІЛЬКОСТІ" (В11);
- Натисніть селектор (В2), що відповідає символу "☰" (В3), щоб увійти в меню;
- Натискайте селектор (В2), що відповідає символу "NEXT>", до тих пір поки на дисплеї не відобразиться "ФУНКЦІЯ ЧАЙ";
- Оберіть бажану температуру води, натиснувши селектор, що відповідає одному із бажаних типів чаю; кожен тип чаю (білий, зелений, улонг або чорний) відповідає різній температурі води. Відповідне зображення об-

раного напою відображається на дисплеї (В1) разом з індикаторною шкалою, яка поступово заповнюється у процесі приготування;



- Машина видає обрану кількість гарячої води, після чого подача зупиняється автоматично. Щоб вручну зупинити подачу, натисніть відповідний селектор "X STOP".

Будь-ласка, зверніть увагу!

- Якщо увімкнено режим "Енергозбереження" можливо потрібно буде зачекати декілька секунд перед тим, як почнеться подача гарячої води.
- Кількість виданої води в чашці можна персоналізувати (див. розділи 12. Персоналізація напоїв » та «13. Внесення в пам'ять його особистого профілю»).
- Подачу можна зупинити в будь-який момент, натиснувши "X STOP";
- Одразу після закінчення приготування, щоб збільшити кількість кави в чашці, достатньо натиснути кнопку "EXTRA". Коли була досягнута потрібна кількість, натисніть "X STOP".

12. ПЕРСОНАЛІЗАЦІЯ НАПОЇВ

Аромат (якщо потрібно) та кількість напоїв можна персоналізувати.

- Упевніться, що профіль (В4), для якого ви хочете виконати персональні налаштування, активований. Ви можете обрати напої "MY" для кожного з 6 профілів;
- З головної сторінки, натисніть селектор (В2), що відповідає  (В6);
- Оберіть напій, який ви хочете персоналізувати (напої, що обираються безпосередньо або з меню вибору напоїв - В3), щоб увійти на сторінку персоналізації. Слід встановити відповідне приладдя;
- (Лише кавові напої) "ОБЕРІТЬ МІЦНІСТЬ КАВИ": Оберіть бажану міцність, натискаючи на стрілки вибору, що відповідають "-" чи "+" та натисніть селектор, що відповідає "✓ ОК";
- "КІЛЬКІСТЬ КАВИ (АБО ВОДИ), STOP ДЛЯ ЗБЕРЕЖЕННЯ": Починається приготування і прилад відображає екран персоналізації кількості у вигляді вертикальної лінійки. Зірочка поряд з лінійкою вказує на поточну кількість.
- Коли кількість досягне мінімальної кількості, яку можна встановити, на дисплеї (В1) з'явиться символ "X STOP".
- Коли була досягнута потрібна кількість, натисніть селектор, що відповідає символу "X STOP".
- "ЗБЕРЕГТИ НОВІ ПАРАМЕТРИ?": Натисніть селектор, що відповідає "✓ ОК", щоб зберегти (або селектор, що відповідає  ESC, щоб скасувати).

Прилад підтвердить, чи були параметри збережені, чи ні (у залежності від попереднього вибору). Натисніть селектор, що відповідає "ОК".

Прилад повертається на головну сторінку.

Будь-ласка, зверніть увагу!

- **Капучино та кава на основі молока:** спочатку зберігається міцність кави, а потім кількість молока, і наприкінці кількість кави;
- **Americano:** спочатку зберігається міцність кави, а потім кількість кави, і наприкінці кількість гарячої води;
- **Гаряча вода:** прилад видає гарячу воду. Натисніть селектор (B2), що відповідає "XSTOP", щоб зберегти потрібну кількість.
- Також ви можете персоналізувати напої, пройшовши за посиланням DeLonghi Coffee Link App.
- Натисніть "ESC", щоб вийти з режиму програмування. Значення не будуть збережені.

Таблиця кількості напоїв		
Напій	Стандартна кількість	Кількість, що програмується
ESPRESSO	≈40 мл	≈20-80 мл
LONG	≈160 мл	≈115-250 мл
КАВА	≈180 мл	≈100-240 мл
DOPPIO+	≈120 мл	≈80-180 мл
AMERICANO	≈150 мл	70-480 мл
ЧАЙ	≈150 мл	≈30-420 мл
ГАРЯЧА ВОДА	≈250 мл	≈20-420 мл

13. ВНЕСЕННЯ В ПАМ'ЯТЬ СВОГО ОСОБИСТОГО ПРОФІЛЮ

Для цієї кавомашини передбачено внесення в пам'ять до 6 різних профілів, кожен з яких має свою іконку.

Параметри персоналізованих напоїв "МУ", "МІЦНІСТЬ" та "КІЛЬКІСТЬ" зберігаються в кожному профілі (див. розділ

«12. Персоналізація напоїв »). Порядок, у якому відображаються усі напої, базується у залежності від частоти вибору.

Щоб обрати або увійти в профіль, натисніть на профіль, що наразі використовується (B4), натискайте стрілку вибору (B2), що відповідає символу "NEXT" до тих пір, поки не відобразиться потрібний профіль, після чого натисніть на профіль.

Будь-ласка, зверніть увагу!

- Профіль "ГСТ" (ГІСТ): обирайте цей профіль для приготування напоїв за заводськими налаштуваннями. Функція не активована.

- Ви можете перейменувати власний профіль, з'єднавшись з DeLonghi Coffee Link App (буде відображено лише перші три літери).
- Щоб персоналізувати іконку профілю, див. розділ "6.15 Personalizza profilo".

14. ОЧИЩЕННЯ

14.1 Очищення кавомашини

Наступні деталі кавоварки потрібно очищати регулярно:

- внутрішній контур приладу;
- контейнер для кавової гущі (A10);
- піддон для збору крапель (A14), піддон для конденсату (A21) та решітка піддону для крапель (A13);
- контейнер для води (A16);
- блок подачі кави (A8);
- воронка для меленої кави (A4);
- заварювальний блок (A19), доступ до якого виконується після відкриття дверця заварювального блоку (A18);
- контейнер для молока (D);
- розпилювач для гарячої води/пари (A9);
- панель управління (B).

Важливо!

- Для очищення кавомашини не використовувати розчинники, абразивні миючі засоби або спирт. Для суперавтоматичних машин De'Longhi немає потреби у використанні хімічних засобів для очищення машини.
- Жоден компонент приладу не можна мити в посудомийній машині, за винятком решітки піддону для крапель (A13) та контейнеру для молока (D).
- Не використовувати металеві предмети для видалення накипу або кавового нальоту, оскільки вони можуть подряпати металеві або пластикові поверхні.

14.2 Очищення внутрішнього контура кавомашини

Якщо прилад не використовується більше 3/4 днів, перед його використанням ми рекомендуємо увімкнути його та:

- виконати 2/3 цикли промивання, обравши функцію "Промивання" (розділ «6.1 Промивання »);
- спустити гарячу воду протягом декількох секунд (розділ «9. Подача гарячої води»).

Будь-ласка, зверніть увагу!

Нормально, якщо після процедури промивання в контейнері для збору гущі (A10) з'явиться вода.

14.3 Очищення контейнеру для кавової гущі

Коли на дисплеї (B1) з'являється повідомлення "ОЧИСТ. КОНТ. КАВОВОЇ ГУЩІ", необхідно вичистити та вимити кон-

тейнер для кавової гущі. Прилад не можна використовувати для приготування кави, якщо ви не почистили контейнер для кавової гущі (A10). Навіть, якщо він не повний, повідомлення про очищення контейнера з'являється на дисплеї через 72 години, після того, як було приготовано останню каву (щоб 72 години були правильно пораховані, прилад в жодному разі не слід відключати від мережі).

Важливо! Безпека опіків

Після приготування кількох капучино поспіль, металева полиця для чашок (A11) стає гарячою. Зачекайте, поки вона охолоне, та торкайтеся її лише спереду.

Щоб виконати очищення (при увімкненому приладі):

- Витягти піддон для збору крапель (A14) (мал. 24), спорожнити його та очистити.
- Спорожніть і акуратно очистіть контейнер для кавової гущі (A10), подбавши про видалення всіх наявних на дні залишків. Це можна зробити за допомогою спеціальної щітки (C5), що входить в комплект.
- Перевірити червоний піддон для конденсату (A21) та спорожнити його, за необхідності.

Важливо!

При знятті піддону для крапель обов'язково завжди чистити контейнер для кавової гущі навіть, якщо він трішки заповнений. Якщо цього не робити, може статися так, що коли Ви будете готувати наступного разу каву, контейнер переповниться, що призведе до засмічення кавомашини.

14.4 Очищення піддону для крапель і піддону для конденсату

Важливо!

Піддон для крапель (A14) оснащено індикатором рівня (A12) (червоного кольору), що показує рівень води у піддоні (мал. 25). До того як цей індикатор почне виступати з підставки для чашок (A11), необхідно вилити воду з ємкості та помити її, в іншому випадку вода може перелитися через край та пошкодити прилад, поверхню, на якій він стоїть, та навколишню площу.

Щоб витягнути піддон для збору крапель, виконайте наступні дії:

1. Витягти піддон для збору крапель та контейнер для кавової гущі (A10) (мал. 24);
2. Зніміть полицю для чашок (A11) та решітку піддону для збору крапель (A13), потім спорожніть піддон для крапель та промийте усі компоненти.
3. Перевірити червоний піддон для конденсату (A21) та спорожнити його, за необхідності.
4. Поставте піддон для збору крапель разом з решіткою та контейнером для кавової гущі назад у прилад.

14.5 Очищення кавової машини всередині

Небезпека ураження електричним струмом!

Перед тим, як виконувати будь-які дії з внутрішніми частинами, машину потрібно вимкнути (див. розділ «5. Вимкнення прилада») та від'єднати від електромережі. Ніколи не занурювати пристрій у воду.

1. Періодично перевіряти (близько раз на місяць), щоб внутрішні частини машини (які можна дістати після зняття піддону для збору крапель, A14), не були забруднені. Якщо необхідно, зняти залишки кави за допомогою щітки (C5), що іде в комплекті, та губки.
2. Видалити всі залишки за допомогою пилососа (мал. 26).

14.6 Очищення контейнера для води

1. Регулярно очищати контейнер для води (A16) (приблизно раз на місяць) та кожного разу, коли ви замінюєте фільтр для пом'якшення води (C4) (якщо такий є) за допомогою вологої тканини та невеликої кількості делікатного м'якого засобу. Ретельно промийте контейнер для води перед тим, як наповнити його та вставити у прилад;
2. Зніміть фільтр (якщо такий є) та промийте його проточною водою;
3. Встановіть фільтр (якщо такий є), заповніть контейнер свіжою водою та встановіть бачок;
4. (Лише моделі, що мають пом'якшувальний фільтр) Спустити приблизно 100 мл води.

14.7 Очищення блоку подачі кави

1. Регулярно очищайте блок подачі кави (A8) за допомогою губки або тканини (мал. 27A);
2. Перевірити, щоб отвори для подачі кави не були засмічені. Якщо необхідно - видалити залишки кави за допомогою зубочистки (мал. 27B).

14.8 Очищення воронки для меленої кави

Періодично перевіряти (приблизно один раз на місяць), щоб воронка для засипання меленої кави (A4) не була засміченою. Якщо необхідно, зняти залишки кави за допомогою щітки (C5), що іде в комплекті.

14.9 Очищення заварювального блоку

Заварювальний блок (A19) потрібно чистити принаймні один раз на місяць.

Важливо!

Заварювальний блок не можна витягати, якщо машина увімкнена.

1. Переконайтеся, що кавоварка була вимкнена правильно (див. розділ «5. Вимкнення прилада»);
2. Витягніть контейнер для води (A16) (мал. 2);
3. Відкрийте дверцята заварювального блоку (A18) (мал. 28) з правого боку прилада;

4. Натисніть дві кольорові кнопки всередину і в той же час потягніть заварювальний блок назовні (мал. 29);
5. Намочити заварювальний блок у воді приблизно на 5 хвилин, потім промити під краном;

Важливо!

СПОЛІСКУВАТИ ЛИШЕ ВОДОЮ

Не застосовувати миючі засоби - не мити у посудомийній машині

Чистити заварювальний блок, не використовуючи миючих засобів, оскільки його можна пошкодити.

6. Використовуйте щіточку (C5), щоб видалити будь-які залишки кави з гнізда заварювального блоку, доступ до якого відкривається через дверцята заварювального блоку;
7. Після очищення, встановіть заварювальний блок на внутрішню опору (мал. 30), потім натисніть на значок PUSH, поки не почуєте клацання;

Будь-ласка, зверніть увагу!

Якщо заварювальний блок важко вставляється, перед тим, як зробити це, відрегулюйте правильний розмір, натиснувши на два важеля, що показані на мал. 31.

8. Після того, як заварювальний блок було вставлено, переконайтеся, що дві кольорові кнопки розімкнулися (мал. 32).
9. Закрийте дверцята заварювального блоку;
10. Встановіть на місце контейнер для води.

14.10 Очищення контейнеру для молока

Для належної роботи спінувача очистіть контейнер для молока (D) кожні два дні, як описано нижче:

1. Зніміть кришку (D2);
2. Зніміть блок подачі молока (D5) та трубку всмоктування (D4) (мал. 33);
3. Поверніть регулятор пінки (D1) проти годинникової стрілки у положення "INSERT" ("ВСТАВИТИ") (мал. 33) та потягніть уверх;

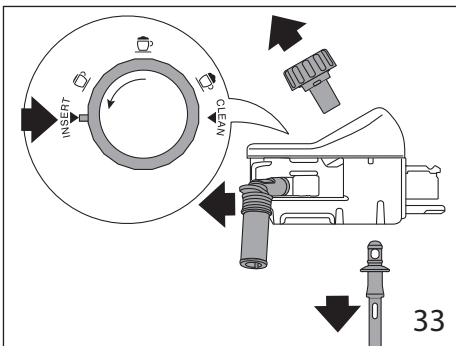

4. Промийте усі компоненти теплою водою з м'яким миючим засобом. **Усі компоненти можна мити у посудомийній машині, розміщуючи їх у верхньому кошику.**

Переконайтеся, щоб у гнізді та в жолобі під регулятором не було залишків молока (мал. 34). Якщо необхідно, очистіть жолоб за допомогою зубочистки;

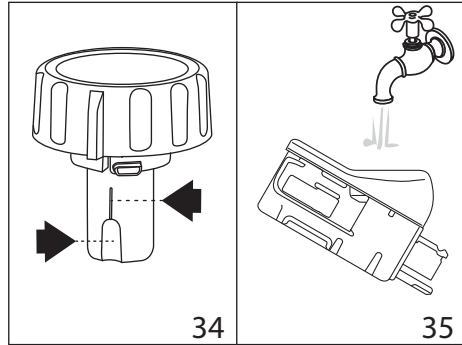

5. Промийте регулятор пінки всередині проточною водою (див. мал. 35);
6. Перевірте, щоб трубки всмоктування та блок подачі не були забруднені залишками молока;
7. Поставте регулятор (у відповідності до слова "INSERT" ("ВСТАВИТИ")), носики та трубку всмоктування молока на місце;
8. Вставте кришку на контейнер для молока (D3).

14.11 Очищення розпилювача для гарячої води/пари

Кожного разу, коли ви готуєте молоко, очистіть розпилювач (A9) губкою та видаляйте залишки молока з прокладок (мал. 21).

15. ВИДАЛЕННЯ НАКИПУ

Важливо!

- Перед застосуванням прочитайте інструкції та маркування на упаковці із засобом для видалення накипу.
- Рекомендуємо використовувати лише декальцинатор від De'Longhi. Використання невідповідних засобів для видалення накипу, а також неправильне видалення накипу, може призвести до виникнення дефектів, на які не поширюється гарантія виробника.

Видаляйте накип з приладу, коли повідомлення "ПОТРІБ. ВИДАЛИТИ НАКИП. НАТИСНІТЬ ОК ДЛЯ ЗАПУСКУ (~45 хв.)"

! з'являється на дисплеї (B1). Щоб одразу видалити накип, натисніть селектор, що відповідає (B2) "✓ OK" та слідуйте інструкціям від кроку 3.

Щоб видалити накип з приладу пізніше, натисніть селектор (B2), що відповідає символу "↵ ESC". На дисплеї з'явиться символ , який нагадуватиме вам про те, що потрібно видалити накип з приладу. (повідомлення з'являється кожного разу, коли ви вмикаєте прилад).

Щоб увійти в меню процедури видалення накипу:

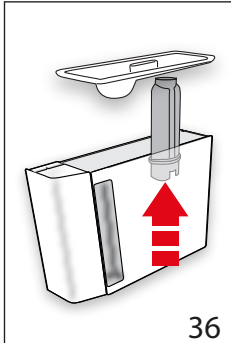

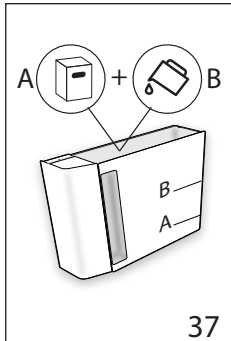

36

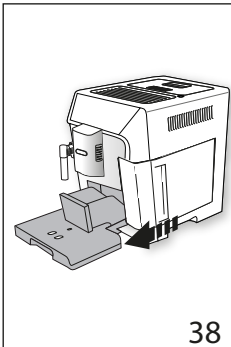

37



38

1. Натисніть селектор (B2), що відповідає символу  (B5), щоб увійти в меню;
2. Натисніть селектор, що відповідає  зняти НАКИП" та слідуйте інструкціям на дисплеї;
3. "ЗНИМІТЬ ФІЛЬТР ДЛЯ ПОМ'ЯКШЕННЯ ВОДИ" (мал. 36): витягніть контейнер для води (A16), зніміть фільтр для пом'якшення води (C4) (якщо він є) та спорожніть контейнер для води. Натисніть селектор, що відповідає напису "NEXT >";
4. "ДЕКАЛЬЦ. DE'LONGHI (РІВ. А) ТА ВОДУ (ДО РІВНЯ В)" (мал. 37); Налийте засіб для видалення накипу в контейнер для води до рівня А, позначений всередині контейнера (що дорівнює одній 100 мл упаковці), потім додайте води (один літр) до рівня В та вставте контейнер для води на місце. Натисніть селектор, що відповідає напису "NEXT >";
5. "ВИЛИЙТЕ ВОДУ З ПІД-ДОНА" (мал. 38):

6. Зніміть, опорожніть та встановіть на місце піддон для збору крапель (A14) та контейнер для кавової гущі

(A10). Натисніть селектор, що відповідає напису "NEXT >";

7. "ПОСТАВТЕ ЄМНІСТЬ 2Л, НАТИСНІТЬ ОК ДЛЯ ЗАПУСКУ":

Помістіть порожню ємність мінімальним об'ємом у 2 літри під блоком подачі гарячої води/пари (C6) та блоком подачі кави (A8) (мал. 7);

Важливо! Небезпека опіків

Гаряча вода, що містить кислоту, виливається з блоку подачі гарячої води/пари та блоку подачі кави. Поводьтеся обережно, щоб уникнути контакту з бризками цього розчину.

8. Натисніть селектор, що відповідає "✓ OK" щоб підтвердити, що ви додали розчин для видалення накипу. На дисплеї відобразиться "ТРИВАЄ ВИДАЛЕННЯ НАКИПУ, БУДЬ-ЛАСКА, ЗАЧЕКАЙТЕ": Починається програма зняття накипу, а з блоку подачі гарячої води та блоку подачі кави виходить рідина для зняття накипу. Автоматично відбуватиметься серія промивань, під час яких видалятиметься увесь наліт, що зібрався всередині кавомашини;

Приблизно через 25 хвилин процедура з видалення накипу зупиняється;

9. "ПРОМИТИ ТА НАПОВНИТИ КОНТ. ДЛЯ ВОДИ ДО МАКС. РІВНЯ" (мал. 4): тепер прилад готовий до ополіскування свіжою водою. Спорожніть ємність, що використовувалася для збору розчину для видалення накипу. Зніміть контейнер для води, промийте його під проточною водою, залийте свіжої води до МАКСИМАЛЬНОГО рівня та вставте назад у прилад;
10. "ПОСТАВТЕ ЄМНІСТЬ 2Л, ОК ЩОБ ПОЧАТИ ПРОМИВАННЯ": Поставте вже порожню ємність, що використовувалася для збору розчину для видалення накипу під блоком подачі кави та води/пари (мал. 7) та натисніть селектор, що відповідає "✓ OK";
11. Спочатку гаряча вода виходить з блоку подачі кави, а потім з блоку гарячої води/пари, а на дисплеї відображається напис "ТРИВАЄ ПРОМИВАННЯ";
12. Коли вода в контейнері для води закінчилася, спорожніть ємність, що використовувалася для збору води під час промивання;

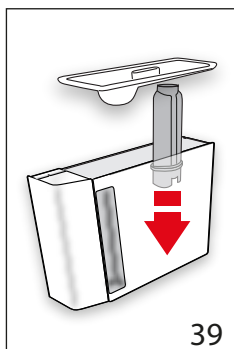

13. (Якщо встановлено фільтр) "ВСТАВТЕ ФІЛЬТР У ГНІЗДО" (мал. 39). Натисніть селектор, що відповідає "NEXT>" та витягніть контейнер для води. Встановіть на місце фільтр для пом'якшення води, якщо він був знятий;

14. "ПРОМИТИ ТА НАПОВНИТИ КОНТ. ДЛЯ ВОДИ ДО МАКС. РІВНЯ" (мал. 4). Наповніть контейнер для води до рівня MAX свіжою водою;

15. "ВСТАВТЕ КОНТЕЙНЕР ДЛЯ ВОДИ" (мал. 5): Вставте контейнер для води на своє місце у прилад;
16. "ПОСТАВТЕ ЄМНІСТЬ 2Л, ОК ЩОБ ПОЧАТИ ПРОМИВАННЯ": Поставте вже порожню ємність, що використовувався для збору розчину для видалення накипу під блоком подачі води/пари (мал. 7) та натисніть селектор, що відповідає "✓ ОК";
16. Гаряча вода виходить з блоку гарячої води/пари, а на дисплеї відображається напис "ТРИВАЄ ПРОМИВАННЯ, БУДЬ-ЛАСКА, ЧЕКАЙТЕ";
17. "ВИЛИЙТЕ ВОДУ З ПІДДОНА" (мал. 38): Після завершення другого циклу промивання зніміть, опорожніть та встановіть на місце піддон для збору крапель (A14) та контейнер для кавової гущі (A10). Натисніть селектор, що відповідає напису "NEXT >";
18. "ВИДАЛЕННЯ НАКИПУ ЗАВЕРШЕНО": для підтвердження натисніть селектор, що відповідає "✓ ОК";
19. "НАПОВНІТЬ КОНТЕЙНЕР СВІЖОЮ ВОДОЮ": опорожніть контейнер, що використовувався для збору води для промивання, зніміть контейнер для води та наповніть його свіжою водою до рівня MAX, потім знову вставте в прилад.

Процедура видалення накипу завершена.

Будь-ласка, зверніть увагу!

- Якщо цикл видалення накипу було завершено неправильно (напр. нестача електроенергії) ми рекомендуємо повторити цикл;
- Нормально, якщо після процедури зняття накипу в контейнері для збору гущі (A10) з'явиться вода.
- Якщо контейнер для води не був наповнений до МАКСИМАЛЬНОГО рівня, наприкінці циклу декальцинації, прилад потребуватиме виконання третього циклу промивання, щоб забезпечити повне видалення розчину для зняття накипу з внутрішньої системи. Перед почат-

ком промивання, пам'ятайте, що потрібно спорожнити піддон для крапель;

- Прилад може запросити проведення циклу видалення накипу через дуже короткі проміжки часу. Це нормально і пов'язано з вдосконаленою системою управління прилада.

16. НАЛАШТУВАННЯ ЖОРСТКОСТІ ВОДИ

Повідомлення "ПОТРІБНО ВИДАЛИТИ НАКИП. НАТИСНІТЬ ОК ДЛЯ ЗАПУСКУ (~45 ХВ.)" (іконка!) відображається через передбачений проміжок часу, який залежить від жорсткості води.

Машина має попередні заводські налаштування на "4" рівень жорсткості. За бажанням можна запрограмувати машину у залежності від реальної жорсткості води мережі водопостачання у різних регіонах, що може зменшити частоту проведення процедури зі зняття накипу.

16.1 Вимірювання жорсткості води

1. Витягти з упаковки реактивну смужку "TOTAL HARDNESS TEST" ("ТЕСТ ЗАГАЛЬНОЇ ЖОРСТКОСТІ")(C1) (що закріплена до інструкції на англійській мові).
2. Занурити смужку повністю у склянку з водою приблизно на одну секунду.
3. Витягти смужку з води та трохи струсити її. Після приблизно однієї хвилини ви побачите 1, 2, 3 або 4 квадрати червоного кольору, у залежності від жорсткості води. Кожен квадратик відповідає одному рівню.



16.2 Налаштування жорсткості води

1. Натисніть селектор (B2), що відповідає символу "⚙️" (B5), щоб увійти в меню;
2. Переглядайте пункти меню, натискаючи селектор, що відповідає символу "NEXT>" до тих пір, поки повідомлення "⚙️ ЖОРСТКІСТЬ ВОДИ" не з'явиться на дисплеї;
3. Натисніть селектор, що відповідає "⚙️ ЖОРСТКІСТЬ ВОДИ".
4. "ЖОРСТКІСТЬ ВОДИ, ПОТОЧНА ПІДКРЕСЛЕНА": Натисніть селектор, що відповідає потрібному рівню (Рівень 1 = м'яка вода; Рівень 4 = дуже жорстка вода);

4. Натисніть селектор, що відповідає “ESC”, щоб повернутися на головну сторінку.
Тепер кавоварку було перепрограмовано на нові налаштування жорсткості води.

17. ФІЛЬТР ДЛЯ ПОМ'ЯКШЕННЯ ВОДИ

Деякі моделі оснащено фільтром для пом'якшення води (C4). Якщо на вашій моделі його немає, ми рекомендуємо вам придбати фільтр, звернувшись до Центру обслуговування споживачів De'Longhi.

Для правильного використання фільтра, виконуйте нижче наведені інструкції.

17.1 Встановлення фільтра

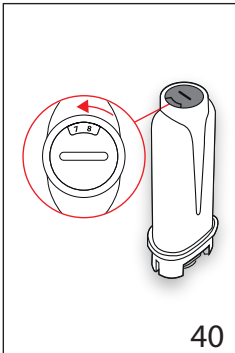

40

1. Зніміть упаковку з фільтра
2. Натисніть селектор (B2), що відповідає символу “ESC” (B5), щоб увійти в меню;
3. Переглядайте пункти меню, натискаючи селектор, що відповідає символу “NEXT>” до тих пір, поки повідомлення “ФІЛЬТР ДЛЯ ВОДИ” не з'явиться на дисплеї;

4. Натисніть селектор, що відповідає “ФІЛЬТР ДЛЯ ВОДИ”;
5. “ПОВЕРНІТЬ ІНД. ДАТИ, ПОКИ НЕ ВІДОБР. НАСТУПНІ 2 МІС.” (мал. 40): повертайте диск індикатора дати, до тих пір поки не будуть відображатися наступні два місяця використання. Натисніть селектор, що відповідає напису “NEXT>”;

Будь-ласка, зауважте

Термін експлуатації фільтра складає два місяці при нормальній роботі. Якщо кавоварка не використовується зі встановленим фільтром, він працюватиме максимум 3 тижні.

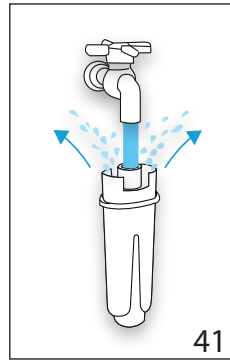

41

6. “ЗАЛИВАЙТЕ ВОДУ В ФІЛЬТР ПОКИ ВОНА НЕ ПОЧНЕ ВИЛИВ.” (мал. 41): Щоб активувати фільтр, пропустіть воду з крану через отвір у фільтрі, як показано на малюнку, поки вода не почне виходити крізь бокові отвори приблизно протягом хвилини. Натисніть селектор, що відповідає напису “NEXT>”;

7. Вийміть контейнер для води (A16) з приладу та наповніть його водою.

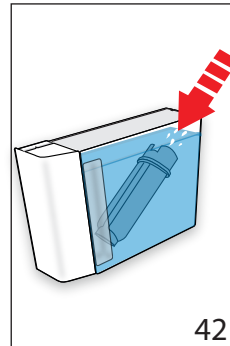

42

8. “ЗАНУРТЕ ФІЛЬТР У КОНТЕЙНЕР ЩОБ ВИЙШЛИ ПОВІТР. БУЛЬБ.” (мал. 42): Вставте фільтр у контейнер з водою та повністю занурте його приблизно на десять секунд, нахиливши та злегка притиснувши, щоб вийшли повітряні бульбашки. Натисніть селектор, що відповідає напису “NEXT>”;



9. “ВСТАВТЕ ФІЛЬТР У ГНІЗДО”: Вставте фільтр у його гніздо (A17-мал. 39) та натисніть до упору. Натисніть селектор, що відповідає напису “NEXT>”;
10. “ВСТАВТЕ КОНТЕЙНЕР ДЛЯ ВОДИ”: Закрийте контейнер для води кришкою, потім встановіть контейнер для води знову у кавоварку (мал. 5);
11. “РОЗМІСТІТЬ ЄМНІСТЬ 0,5Л, ОК ДЛЯ НАПОВНЕННЯ ФІЛЬТРА” (мал.7): Помістіть ємність під блоком подачі гарячої води/пари (C6) та натисніть “✓ ОК”. Подача почнеться та зупиниться автоматично.

Тепер фільтр було активовано і ви можете використовувати свою кавомашину.

17.2 Заміна фільтра

Потрібно замінити фільтр (C4), коли повідомлення “! ЗАМІНІТЬ ФІЛЬТР ДЛЯ ВОДИ, НАТИСНІТЬ ОК, ДЛЯ ЗАПУСКУ” з'являється на дисплеї (B1): Щоб замінити фільтр одразу, натисніть селектор (B2), що відповідає “✓ ОК”, та слідуйте інструкціям, починаючи з кроку 5.

Щоб замінити фільтр пізніше, натисніть селектор, що відповідає символу "↵ESC". Символ  з'являється на дисплеї, щоб нагадати вам про необхідність замінити фільтр. Щоб виконати заміну, виконайте наступні дії:

1. Зніміть контейнер для води (A16) та зношений фільтр;
2. Зніміть упаковку з нового фільтра;
3. Натисніть селектор (B2), що відповідає символу  (B5), щоб увійти в меню;
4. Натисніть селектор, що відповідає  ФІЛЬТР ДЛЯ ВОДИ";
5. Натисніть селектор, що відповідає функції ЗАМІНІТЬ ФІЛЬТР ДЛЯ ВОДИ";
6. Продовжуйте виконувати операції, як описано в попередньому розділі з пункту 5.









Тепер фільтр було активовано і ви можете використовувати свою кавомашину.

Будь-ласка, зверніть увагу!

Через два місяці (див. індикатор дати) або, коли прилад не використовувався протягом 3 тижнів, ви повинні замінити фільтр, навіть якщо повідомлення ще не з'явилася.

17.3 Зняття фільтра

Якщо ви хочете використовувати прилад без фільтра (C4), ви повинні зняти його та повідомити прилад про його відсутність. Продовжуйте у наступному порядку:

1. Зніміть контейнер для води (A16) та зношений фільтр;
2. Натисніть селектор (B2), що відповідає символу  (B5), щоб увійти в меню;
3. Натисніть селектор, що відповідає  ФІЛЬТР ДЛЯ ВОДИ";
4. Натисніть селектор, що відповідає ЗНІМІТЬ ФІЛЬТР ДЛЯ ВОДИ";
5.  ПІДТВЕРД. ЗНЯТТЯ ФІЛЬТРА": для підтвердження натисніть селектор, що відповідає  ОК" (щоб повернутися в меню налаштувань, натисніть селектор, що відповідає );
6.  ФІЛЬТР ЗНЯТО": зміни були збережені. Натисніть  ОК", щоб повернутися на головну сторінку.



Будь-ласка, зверніть увагу!

Через два місяці (див. індикатор дати) або, коли прилад не використовувався протягом 3 тижнів, ви повинні замінити фільтр, навіть якщо повідомлення ще не з'явилася.



18. ТЕХНІЧНІ ДАНІ

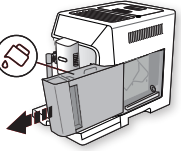
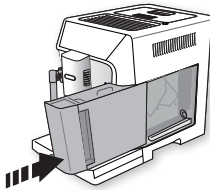

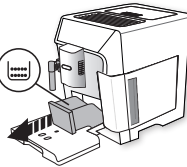
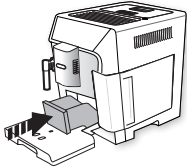
Напруга:	220-240 V~ 50-60 Hz макс. 10 A
Потужність:	1450 Вт
Тиск:	1,9 мПа (19 бар)
Об'єм контейнера для води	2 л
Розмір ДхГхВ:	260x470x360 мм
Довжина кабеля живлення:	1200 мм
Вага:	11,4 кг
Об'єм контейнеру для зерен:	380 г

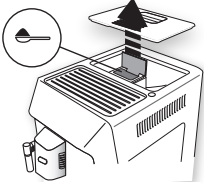
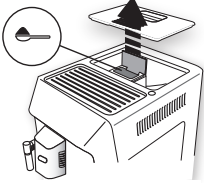
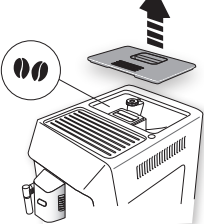

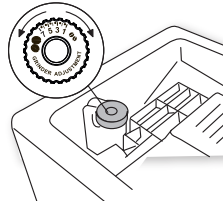

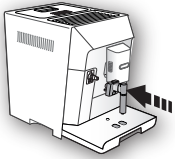
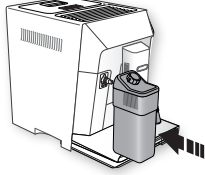

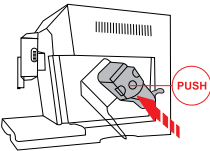
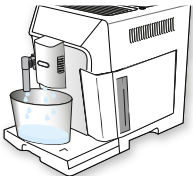
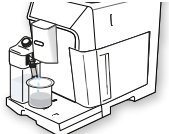
19. ПОВІДОМЛЕННЯ НА ДИСПЛЕЇ



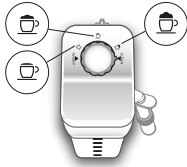

ПОВІДОМЛЕННЯ НА ДИСПЛЕЇ	МОЖЛИВА ПРИЧИНА	СПОСІБ УСУНЕННЯ
<p>НАПОВНІТЬ КОНТЕЙНЕР СВІЖОЮ ВОДОЮ</p>  	Недостатньо води в контейнері (A16).	Наповнити контейнер для води та/або правильно його встановити, натиснувши до упору, почувши при цьому клацання фіксації.
<p>ВСТАВТЕ КОНТЕЙНЕР ДЛЯ ВОДИ</p> 	Контейнер для води (A16) було встановлено неправильно.	Вставте контейнер правильно та натисніть до упору.
<p>ОЧИСТІТЬ КОНТЕЙНЕР ДЛЯ КАВОВОЇ ГУЩІ</p>  	Контейнер для кавової гущі (A10) заповнений.	Спорожніть контейнер для кавової гущі та піддон для збору крапель (A14), очистіть їх та вставте на місце. Важливо: при знятті піддону для крапель обов'язково завжди чистити контейнер для кавової гущі навіть, якщо він трішки заповнений. Якщо цього не робити, може статися так, що коли Ви будете готувати наступного разу каву, контейнер переповниться, що призведе до засмічення кавомашини.
<p>ВСТАВТЕ КОНТЕЙНЕР ДЛЯ КАВОВОЇ ГУЩІ</p> 	Після очищення контейнер для кавової гущі (A10) не був встановлений на місце.	Витягніть піддон для збору крапель (A14) та вставте контейнер для кавової гущі.

ПОВІДОМЛЕННЯ НА ДИСПЛЕЇ	МОЖЛИВА ПРИЧИНА	СПОСІБ УСУНЕННЯ
<p>ДОДАЙТЕ МЕЛЕНУ КАВУ МАКС. ОДНУ МІРНУ ЛОЖКУ</p>  <p>↶ ESC</p>	<p>Була обрана функція "мелена кава", але в воронку (A4) кави не була засипана.</p>	<p>Насипте мелену каву в воронку (мал. 12) та повторіть подачу</p>
<p>ДОДАЙТЕ МЕЛЕНУ КАВУ МАКС. ОДНУ МІРНУ ЛОЖКУ</p>  <p>✓ OK</p>	<p>Було замовлено каву LONG з використанням меленої кави</p>	<p>Насипте мелену каву в воронку (A4) (мал. 12) та натисніть селектор, що відповідає "✓ OK", щоб продовжити та завершити приготування.</p>
<p>НАПОВНІТЬ КОНТЕЙНЕР ДЛЯ ЗЕРЕН</p>  <p>↶ ESC</p>	<p>Скінчилися кавові зерна. Воронка для меленої кави (A4) засмітилася.</p>	<p>Наповніть контейнер для кавових зерен (A3) (мал. 10). Очистити воронку за допомогою щітки (C5), як описано в розділі «14.8 Очищення воронки для меленої кави».</p>

ПОВІДОМЛЕННЯ НА ДИСПЛЕЇ	МОЖЛИВА ПРИЧИНА	СПОСІБ УСУНЕННЯ
<p>ПОМЕЛ ДУЖЕ ДРІБНИЙ. НАЛАШТУЙТЕ ПОМЕЛ</p>  <p>→ ESC</p>	<p>Помел дуже дрібний, тому кава подається занадто повільно або зовсім не йде.</p> <p>Якщо є пом'якшувальний фільтр для води (C4), може статися так, що з нього вийшло повітря всередину системи, що і стало причиною блокування подачі.</p>	<p>Потрібно повторити приготування кави та повернути ручку регулювання ступеня помелу (A5) (мал. 9) на одну поділку у напрямку до цифри 7 за годинниковою стрілкою під час роботи кавомолки. Якщо після приготування, принаймні, 2 порцій кави, ця проблема не зникає, повторіть процедуру коригування шляхом зміщення регулювальної рукоятки ще на одну поділку, поки подача не буде правильною (див. розділ «7.5 Регулювання помелу кави»). Якщо проблема не усувається, переконайтеся, що контейнер для води (A16) правильно вставлений.</p> <p>Вставте блок подачі гарячої води/пари (C6) в кавомашину та злийте трохи води, поки потік не стане нормальним.</p>
<p>ЗМЕНШІТЬ МІЦНІСТЬ АБО ЗМЕНШІТЬ ПОРЦІЮ</p>  <p>→ ESC</p>	<p>Було використано забагато кави.</p>	<p>Зменшіть міцність, натиснувши селектор (B2), що відповідає функції "МІЦНІСТЬ" (B10) або зменшіть кількість меленої кави (максимум 1 мірна ложка).</p>
<p>ВСТАВТЕ БЛОК ПОДАЧІ ВОДИ</p> 	<p>Блок подачі гарячої води (C6) не було вставлено або вставлено неправильно</p>	<p>Вставити блок подачі води до упору.</p>
<p>ВСТАВТЕ КОНТЕЙНЕР ДЛЯ МОЛОКА</p> 	<p>Контейнер для молока (D) було вставлено неправильно.</p>	<p>Вставити контейнер для молока до упору (мал. 17).</p>

ПОВІДОМЛЕННЯ НА ДИСПЛЕЇ	МОЖЛИВА ПРИЧИНА	СПОСІБ УСУНЕННЯ
<p>ВСТАВТЕ ЗАВАРЮВАЛЬНИЙ БЛОК</p> 	<p>Після очищення ви не вставили заварювальний блок (A19).</p>	<p>Вставте заварювальний блок, як описано в розділі «14.9 Очищення заварювального блока».</p>
<p>СИСТЕМА ПОДАЧІ ВОДИ ПОРОЖНЯ НАТИСНІТЬ ОК ДЛЯ ЗАПУСКУ</p>  <p>✓ OK</p>	<p>Система водопостачання порожня</p>	<p>Натисніть селектор, що відповідає "✓ OK", щоб спустити воду з блоку подачі С6 до тих пір, поки потік не стане нормальним. Якщо проблема не усувається, переконайтеся, що контейнер для води (A16) правильно вставлений.</p>
<p>НАТИСНІТЬ ОК ДЛЯ ОЧИЩЕННЯ АБО ПОВЕРНІТЬ РЕГУЛЯТОР</p>  <p>✓ OK</p>	<p>Контейнер для молока було вставлено, коли ручка регулювання молочної піни (D1) була в положенні "CLEAN".</p>	<p>Щоб продовжити функцію CLEAN, натисніть селектор, що відповідає "✓ OK", або поверніть ручку регулювання пінки на одну з позицій молока.</p>
<p>ПОВЕРНІТЬ РЕГУЛЯТОР У ПОЛОЖЕННЯ CLEAN</p>  <p>↶ ESC</p>	<p>Ви щойно приготували молоко і трубки всередині контейнера для молока (D) потрібно почистити.</p>	<p>Поверніть регулятор пінки (D1) на напис CLEAN ("ОЧИСТИТИ")(мал. 19).</p>



ПОВІДОМЛЕННЯ НА ДИСПЛЕЇ	МОЖЛИВА ПРИЧИНА	СПОСІБ УСУНЕННЯ
<p>ОБЕРНІТЬ РЕГУЛЯТОР СПІНЮВАННЯ</p> 	<p>Контейнер для молока було вставлено, коли ручка регулювання молочної піни (D1) була в положенні "CLEAN".</p>	<p>Поверніть регулятор в положення бажаної пінки.</p>
<p>ПОТРІБНО ВИДАЛИТИ НАКИП НАТИСНІТЬ ОК ДЛЯ ЗАПУСКУ (~45 ХВ.)</p>  <p>↶ESC ✓OK</p>	<p>Потрібно видалити накіп зсередини прилада.</p>	<p>Натисніть селектор, що відповідає "✓ OK", щоб почати видалення накипу або "↶ ESC", щоб видалити накіп пізніше. Необхідно виконати процедуру видалення накипу, що описана в розділі «15. Видалення накипу».</p>
<p>ЗАМІНІТЬ ФІЛЬТР ДЛЯ ВОДИ НАТИСНІТЬ ОК ДЛЯ ЗАПУСКУ</p>  <p>↶ESC ✓OK</p>	<p>Фільтр для пом'якшення води (C4) дуже зношений.</p>	<p>Натисніть селектор, що відповідає "✓ OK", щоб замінити або зняти фільтр, чи ESC, щоб провести цю процедуру пізніше. Слідуйте інструкціям в розділі «Фільтр для пом'якшення води».</p>
<p>АВАРІЙНИЙ СИГНАЛ: ІНСТРУКЦІЯ/ДОДАТОК</p> 	<p>Прилад всередині дуже забруднений.</p>	<p>Ретельно очистити прилад, як описано в розділі «14. Очищення». Якщо повідомлення відображається навіть після очищення, зверніться до сервісного центру.</p>
	<p>Необхідно видалити накіп та/або потрібно замінити фільтр (C4).</p>	<p>Слід виконати процедуру видалення накипу, що описана в розділі «15. Видалення накипу» та/або потрібно замінити або зняти фільтр, як описано в розділі «Фільтр для пом'якшення води».</p>
	<p>Потрібно очистити трубки всередині контейнеру для молока (D).</p>	<p>Поверніть регулятор пінки (D1) на напис CLEAN ("ОЧИСТИТИ") (мал. 19).</p>
	<p>Необхідно замінити фільтр (C4).</p>	<p>Замінити фільтр або зняти, як описано в розділі «Фільтр для пом'якшення води».</p>

	Потрібно видалити накип з приладу.	Необхідно виконати процедуру видалення накипу, що описана в розділі «15. Видалення накипу». • Прилад може запросити проведення циклу видалення накипу через дуже короткі проміжки часу. Це нормально і пов'язано з вдосконаленою системою управління прилада.
	Увімкнено режим енергозбереження.	Щоб вимкнути режим енергозбереження, виконайте вказівки, наведені в розділі «6.6 Енергозбереження  ».
	Кавомашина під'єднана до пристрою через bluetooth.	
ТРИВАЄ ОЧИЩЕННЯ БУДЬ-ЛАСКА, ЗАЧЕКАЙТЕ	Прилад виявив забруднення внутрішнього контуру.	Зачекайте, поки прилад не буде готовий до використання та знову оберіть потрібний напій. Якщо проблема не усувається, зверніться до Служби підтримки користувачів.

20. УСУНЕННЯ НЕСПРАВНОСТЕЙ

Нижче наведено перелік можливих несправностей.

Якщо проблему неможливо вирішити за допомогою цих вказівок, зверніться до Сервісного центру.

НЕСПРАВНІСТЬ	МОЖЛИВА ПРИЧИНА	СПОСІБ УСУНЕННЯ
Кава не гаряча.	Чашки не були підігріті.	Підігрійте чашки, обливши їх гарячою водою (Примітка: ви можете використати функцію гарячої води).
	Заварювальний блок охолонув, тому що пройшло 2/3 хвилини після приготування останньої кави.	Перед приготуванням кави, підігрійте заварювальний блок, використовуючи функцію промивання (див. розділ «6.1 Промивання  »).
	Було встановлено низьку температуру кави.	В меню встановіть вищу температуру кави (див. розділ «6.7 Температура кави  »).
Кава розбавлена і зовсім без пінки.	Кава була помелена дуже грубо.	Поверніть регулятор помелу кави (A5) на одну поділку проти годинникової стрілки в напрямку цифри 1 під час роботи кавомолки (мал. 9). Продовжуйте обертати на одну поділку за раз, поки подача не стане задовільною. Результат ви побачите лише після приготування 2 чашок кави (див. розділ «7.5 Регулювання помелу кави»).
	Кава не підходить.	Використовуйте каву для кавомашин еспресо.

Кава подається дуже повільно або краплями.	Кава була помелена дуже дрібно.	Поверніть регулятор помелу кави (A5) на одну поділку проти годинникової стрілки в напрямку цифри 7 під час роботи кавомолки (мал. 9). Продовжуйте обертати на одну поділку за раз, поки подача не стане задовільною. Результат ви побачите лише після приготування 2 чашок кави (див. розділ «7.5 Регулювання помелу кави»).
Кава не виходить з одного або з обох отворів блоку подачі.	Блок подачі кави (A8) закупорено.	Очистіть блок подачі за допомогою зубочистки (мал. 27B).
Прилад не буде готувати каву	Прилад виявив забруднення внутрішнього контуру. Відображається повідомлення "Триває очищення".	Зачекайте, поки прилад не буде готовий до використання та знову оберіть потрібний напій. Якщо проблема не усувається, зверніться до Служби підтримки користувачів.
Прилад не вмикається	Прилад не підключено до мережі електроживлення.	Вставте вилку у розетку мережі електроживлення (мал. 1).
Заварювальний блок не витягається	Прилад було відключено неправильно	Вимкніть прилад, натиснувши кнопку  (A7) (див. розділ «5. Вимкнення прилада»).
Наприкінці процедури видалення накипу, прилад виконає третє промивання.	Під час двох циклів промивань, контейнер для води (A16) не було наповнено до відмітки MAX	Слідуйте інструкціям, що з'являються на дисплеї приладу, але спочатку спорожніть піддон для крапель (A14), щоб уникнути протікання рідини.
Молоко не виходить з блоку подачі молока (D5)	Кришка (D2) контейнера для молока (D) забруднилася.	Очистити кришку контейнера для молока, як описано в розділі «14.10 Очищення контейнеру для молока».
Молоко виходить з блоку подачі (D5) великими бульбашками або бризками або недостатньо спінюється	Молоко недостатньо холодне або не частково знежирене або не знежирене.	Використовуйте знежирене або напівзнежирене молоко при температурі холодильника (прибл. 5° C). Якщо результат не такий, як ви бажали, спробуйте змінити марку кави.
	Регулятор спінування молока (D1) відрегульований неправильно.	Відрегулювати його, слідуючи інструкції в розділі «8. приготування капучино та напоїв на основі молока».
	Кришка контейнеру для молока (D2) або ручка регулятора (D1) забруднені	Очистіть кришку контейнеру для молока та регулятор пінки, як описано в розділі «14.10 Очищення контейнеру для молока».
	Розпилювач для гарячої води/пари (A9) забруднився	Очистіть розпилювач, як описано в розділі «14.11 Очищення розпилювача для гарячої води/пари».
Підігрівач чашок гарячий, навіть якщо його було вимкнено	Було приготовано декілька напоїв у швидкій послідовності	
Машина видає звуки або невеликі хмаринки пари в той час, коли не використовується	Прилад готовий до використання, або нещодавно він був вимкнений, та конденсат накрапав у гарячий випарник	Це звичайне функціонування. Щоб знизити це явище, спорожніть піддон для збору крапель.