

WMF Profi Plus

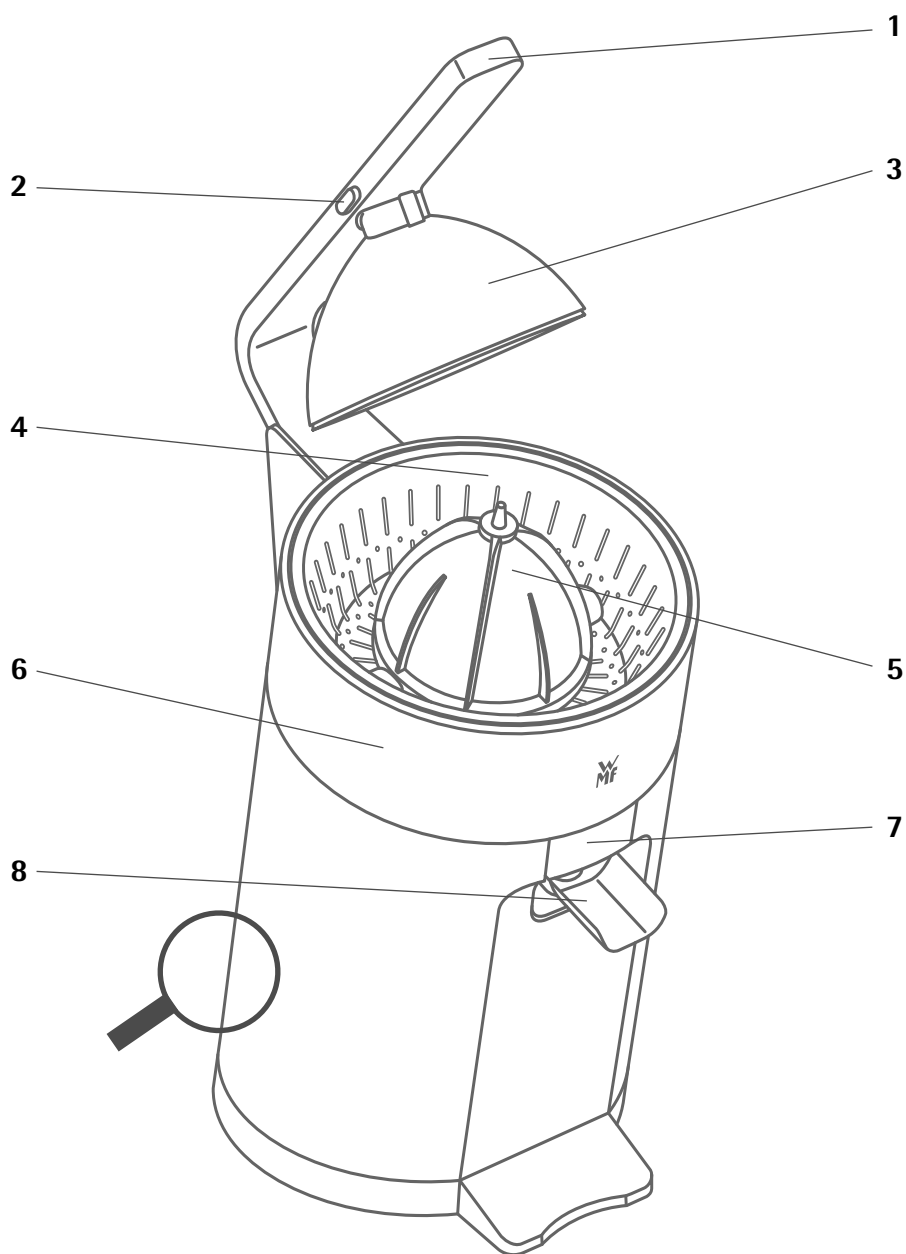

Руководство по эксплуатации

Соковыжималка для цитрусовых Profi Plus



Устройство

1. Рычаг
2. Кнопка для извлечения держателя фруктов
3. Держатель фруктов
4. Фильтр
5. Конус для отжима
6. Поддон для сока
7. Окошко уровня заполнения ёмкости
8. Носик
9. Кнопка включения/выключения прибора
10. Сетевая вилка

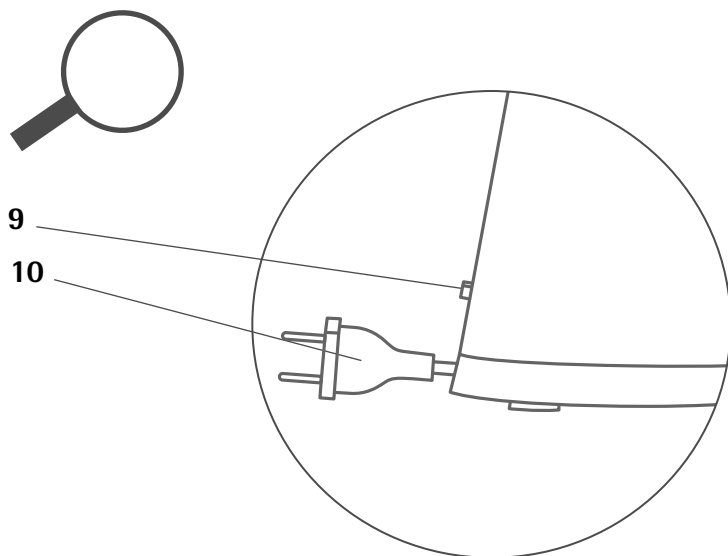

Важная информация по безопасности

- Данный прибор может использоваться детьми старше восьми лет, а также лицами с ограниченными физическими, сенсорными или умственными возможностями и лицами без опыта и/или знаний о работе подобных приборов под присмотром или при условии прохождения ими инструктажа о безопасном использовании прибора и только при полном понимании ими возможных рисков. Данный прибор не является игрушкой. Детям младше 8 лет запрещено заниматься чисткой или обслуживанием данного прибора без присмотра.
- Прибор и шнур питания к нему следует хранить в месте, недоступном для детей младше 8 лет.
- Дети не должны играть с прибором.
- Прибор должен быть всегда отключен от сети питания путем извлечения вилки из сетевой розетки, если он оставлен без присмотра, если в ходе его работы произошел сбой, а также перед проведением любых работ по монтажу, демонтажу или чистке.
- В случае повреждения шнура питания прибора, его замену должен осуществлять официальный сервисный центр или лицо с аналогичной квалификацией.
- Неправильно произведенный ремонт может представлять значительный риск для пользователей.
- Данный прибор предназначен для использования в домашних и аналогичных условиях.
- Прибор не предназначен для коммерческого использования.
- После использования вымойте прибор.
- Перед сменой насадок или при необходимости контакта с частями, которые при работе прибора находятся в движении, следует выключить прибор и отключить его от сети питания.
- См. инструкции в разделе «Чистка и обслуживание».

Перед использованием

Необходимо внимательно изучить руководство по эксплуатации. В нем содержится важная информация по использованию, уходу и правила техники безопасности. Руководство следует хранить в надежном месте и передать его вместе с прибором последующим пользователям. Прибор можно использовать только по целевому назначению в соответствии с данным руководством по эксплуатации.

В процессе использования необходимо соблюдать меры безопасности.

Технические характеристики

Номинальное напряжение: 220-240 В~, 50-60 Гц

Энергопотребление: 160 Вт

Степень защиты: II

Меры предосторожности

- Максимальная продолжительность работы прибора при полной нагрузке – 2 минуты.
- Прибор следует подключать только к источнику переменного тока с напряжением, указанным на паспортной табличке прибора. Шнур питания и вилка должны быть сухими.
- Не разрешается протягивать или зажимать шнур питания над острыми краями. Нельзя оставлять шнур в свешенном состоянии и следует защищать его от нагревания и попадания на него масла.
- Запрещается размещать прибор на горячих поверхностях, например, на электрических конфорках или в аналогичных местах, а также использовать прибор рядом с открытым огнем.
- Запрещается выдергивать вилку из розетки мокрыми руками или держась за шнур питания.
- Следует немедленно остановить работу прибора и/или вытащить из розетки вилку прибора в следующих случаях:
 - повреждение прибора или шнура питания;
 - при наличии подозрений о неисправности прибора после его падения или какого-либо другого аналогичного происшествия.В таком случае прибор необходимо направить на ремонт.
- Запрещено опускать прибор в воду.
- Наша компания не несет никакой ответственности за любые повреждения, вызванные неправильным использованием, эксплуатацией или ремонтом прибора. В таких случаях также исключаются какие-либо претензии по гарантии.

Использование прибора в первый раз

1. Перед первым применением вымойте все съемные детали.
- ① **Совет:** Для того, чтобы помыть держатель фруктов, снимите его, нажав кнопки для извлечения держателя фруктов, расположенные по обеим сторонам рычага.
2. Намотайте неиспользуемый шнур питания на держатель кабеля в основании прибора и закрепите его на фиксаторе.
3. Вставьте вилку в розетку.
4. Установите поддон для сока, сетчатый фильтр и конус для отжима.
5. Затем поставьте стакан под носик.
6. Включите прибор, нажав кнопку главного переключателя.
7. Положите разрезанный пополам цитрусовый фрукт на конус для отжима срезанной поверхностью вниз таким образом, чтобы срезанная поверхность располагалась параллельно краям держателя фруктов.
8. Опустите рычаг.
 - a. Автоматическая система пуска и остановки автоматически запустит электродвигатель устройства.
9. Если сок не вытекает, убедитесь в том, что носик опущен вниз.
10. Выжатый сок поступает в поддон для сока через сетчатый фильтр, а в стакан – через носик.
11. Сетчатый фильтр удерживает грубую мякоть и косточки.
12. Как только давление на фрукт уменьшается, прибор выключается. Этот процесс можно повторить несколько раз для максимального выдавливания фрукта.
13. При чрезмерном давлении двигатель может остановиться. В этом случае немного уменьшите давление на фрукт.
14. Во избежание переполнения поддона для сока, Вы можете посмотреть через окошко уровня заполнения емкости для того, чтобы увидеть сколько сока находится в поддоне.
15. Перед подачей сока закройте носик, подняв его вверх, удерживая его с обеих сторон.
16. Выключите устройство, нажав кнопку главного переключателя.

- ① **Совет:** Цитрусовый сок следует пить свежесожатым. Никогда не храните сок в металлических емкостях.

Чистка и обслуживание

1. После использования отключите прибор от сети.
2. Съемные детали рекомендуется мыть сразу же после использования в теплой воде с моющим средством или в посудомоечной машине.
 - a. Запрещается использовать абразивные чистящие средства.
3. Снимите конус для отжима, потянув его вертикально вверх.
4. Для мойки держателя фруктов снимите его, одновременно нажав две кнопки на рычаге.
5. Рычаг можно мыть только вручную.
6. Для очистки корпуса прибора, протрите его влажной тканью.
 - a. Следите за тем, чтобы никакие жидкости не попадали в прибор через его нижнюю часть.
 - b. Запрещено погружать прибор в воду!



RU

Прибор соответствует требованиям европейских Директив 2014/35/EU, 2014/30/EU и 2009/125/EU.



По окончании срока службы данного прибора запрещается утилизировать его вместе с бытовыми отходами. Его следует сдать на вторичную переработку в приемный пункт электрических и электронных приборов.

Материалы подлежат переработке согласно их маркировке. Сдавая приборы на вторичную переработку, переработку материалов или для других видов вторичного использования, вы делаете важный вклад в дело охраны окружающей среды.

Узнайте в местной администрации, где находится ваш приемный пункт.

Конечные пользователи самостоятельно отвечают за удаление личных данных, которые могут храниться на сдаваемых ими приборах.

Возможны изменения.

Импортер, официальный представитель:

ЗАО "Группа СЕБ-Восток"
125171, Москва,
Ленинградское шоссе, д. 16А, стр. 3
+7 (495) 213-32-31
contact-ru@wmf.com