

CAMERON

RU

**ИНСТРУКЦИЯ ПО
ЭКСПЛУАТАЦИИ**

Мультиварка

KZ

**ПАЙДАЛАНУ
НҮСҚАУЛЫҒЫ**

Мультипісіргіш

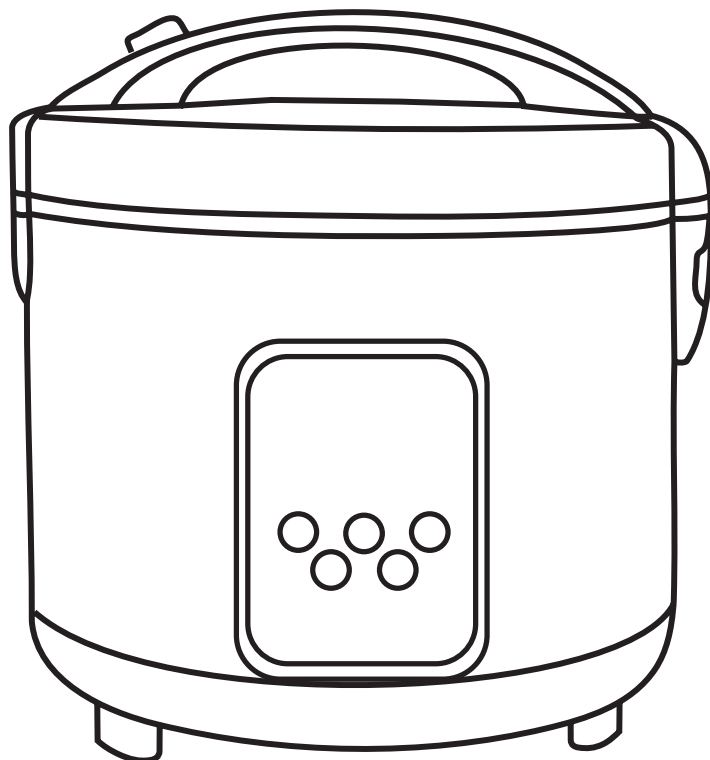

CMC07

СОДЕРЖАНИЕ

МЕРЫ БЕЗОПАСНОСТИ.....	3
КОМПЛЕКТАЦИЯ.....	5
НАЗНАЧЕНИЕ.....	5
ПОДГОТОВКА К ЭКСПЛУАТАЦИИ.....	6
СХЕМА ПРИБОРА.....	6
СБОРКА.....	8
ЭКСПЛУАТАЦИЯ.....	8
РЕЖИМЫ И ФУНКЦИИ.....	8
ЧИСТКА И УХОД.....	13
УСТРАНЕНИЕ НЕИСПРАВНОСТЕЙ.....	13
БЕЗОПАСНАЯ УТИЛИЗАЦИЯ.....	14
ТРАНСПОРТИРОВКА И ХРАНЕНИЕ.....	15
ТЕХНИЧЕСКИЕ ХАРАКТЕРИСТИКИ.....	15
ГАРАНТИЯ.....	15
ДОПОЛНИТЕЛЬНАЯ ИНФОРМАЦИЯ.....	17

МЕРЫ БЕЗОПАСНОСТИ

Перед первым использованием прибора внимательно прочтите меры безопасности. Сохраните инструкцию для дальнейшего использования и при необходимости передайте ее другим пользователям. Обращайтесь с прибором осторожно и предупредите других пользователей о потенциальной опасности.

Внимание:

Неправильное использование прибора может привести к травме.

- Перед использованием убедитесь, что напряжение сети питания и допустимая мощность соответствуют указанным на корпусе прибора.
- Подключайте прибор только к розетке с заземлением.
- Не используйте прибор вне помещений.
- Всегда отключайте устройство от электросети перед очисткой, или если его не используете.
- Во избежание поражения электрическим током и возгорания, не погружайте прибор в воду или другие жидкости.
- Не позволяйте детям играть с прибором.
- Не оставляйте включенный прибор без присмотра.
- Не используйте принадлежности, не входящие в комплект поставки.
- Не используйте устройство с поврежденным шнуром питания и/или вилкой. При повреждении шнура питания его замену во избежание опасности должны производить изготовитель, сервисная служба или подобный квалифицированный персонал.
- Не пытайтесь самостоятельно ремонтировать устройство. При возникновении неполадок обращайтесь в службу ремонта бытовой техники.
- Следите, чтобы шнур питания не касался острых кромок и горячих поверхностей.
- Не тяните за шнур питания, не перекручивайте и не наматывайте его.
- Перемещайте мультиварку за корпус, а не за ручку на крышке.
- Во избежание повреждений изделия оберегайте его от деформаций, ударов и падений.

- Не допускается наполнять прибор выше максимальной и ниже минимальной отметок на мерной шкале.
- Не следует без особой необходимости открывать крышку до окончания процесса приготовления и отключения мультиварки.
- Продукты и вода должны помещаться в чашу в строгом объеме. Если воды недостаточно, то продукты будут не в полной мере обработаны или передержаны.
- Регулярно очищайте паровой клапан.
- Прибор не предназначен для использования лицами (включая детей) с пониженными физическими, сенсорными или умственными способностями или при отсутствии у них жизненного опыта или знаний, если они не находятся под присмотром или не проинструктированы об использовании прибора лицом, ответственным за их безопасность.
- Устанавливайте изделие только на горизонтальной, ровной и устойчивой поверхности.
- При установке следите за тем, чтобы горячий пар во время приготовления не попадал на мебель, бытовую технику, стены и т. п.
- Перед приготовлением убедитесь, что внутренние и внешние части мультиварки чистые. Между чашей и нагревательным элементом не должно быть посторонних предметов.
- Во избежание ожога не подносите близко руку или лицо к отверстиям для выпуска пара.
- Не беритесь за изделие и его сетевую вилку влажными руками.
- Перед отсоединением вилки шнура изделия от сетевой розетки убедитесь, что оно выключено.
- Не включайте прибор без чаши или с пустой чашей. Никогда не дотрагивайтесь до внутренних частей поверхностей нагретого прибора.
- Нельзя перекрывать клапан никакими предметами, как и заменять его на какую-либо другую деталь.
- Внутреннюю чашу нельзя использовать на других нагревательных поверхностях или заменять ее в мультиварке другими емкостями, не предназначенных для этого.

- Не готовьте новую порцию сразу после того, как закончено приготовление предыдущей. Подождите в течение 15 минут, чтобы позволить нагревательной пластине остыть, затем можно приступить к приготовлению новой порции.
- Никогда не наливайте жидкость в корпус мультиварки.
- Во время работы прибора воздух и пар не должны выходить в месте соединения крышки с корпусом.
- После окончания приготовления не помещайте чашу для приготовления сразу под холодную воду. Это может вызвать повреждение внутреннего антипригарного покрытия. Дайте ей остыть.
- Внутренняя поверхность чаши имеет антипригарное покрытие, которое требует аккуратного и бережного обращения. Чтобы не повредить покрытие чаши, рекомендуется использовать принадлежности из комплекта к мультиварке. Можно использовать также деревянные, пластиковые или силиконовые принадлежности.
- Не мойте в чаше крупу и другие продукты, т. к. это может вызвать повреждение антипригарного покрытия. Для мытья продуктов используйте другую емкость.

КОМПЛЕКТАЦИЯ

- Мультиварка
- Чаша
- Контейнер-пароварка
- Ложка для риса
- Мерный стаканчик
- Инструкция по эксплуатации

НАЗНАЧЕНИЕ

Мультиварка предназначена для приготовления различных блюд в домашних условиях: варка, тушение, жарка, выпечка, приготовление на пару, приготовление каш, супов, плова, йогурта и стерилизации.

Прибор предназначен для работы в жилых и коммерческих в соответствии с назначением и мерами безопасности, описанными в данной инструкции по эксплуатации.

ПОДГОТОВКА К ЭКСПЛУАТАЦИИ

- После хранения и транспортировки в условиях пониженной температуры перед включением рекомендуется выдержать прибор при комнатной температуре в течение четырех часов.
- Извлеките прибор из упаковки. Удалите с прибора все защитные пленки, наклейки и другие упаковочные материалы. Убедитесь в том, что комплектация прибора соответствует заявленной производителем, а элементы прибора не повреждены.
- Перед первым использованием промойте чашу и пароварку в теплой воде с использованием жидкого моющего средства, используя мягкую губку.
- Убедитесь, что между чашей для приготовления и нагревательной поверхностью нет посторонних предметов.

СХЕМА ПРИБОРА

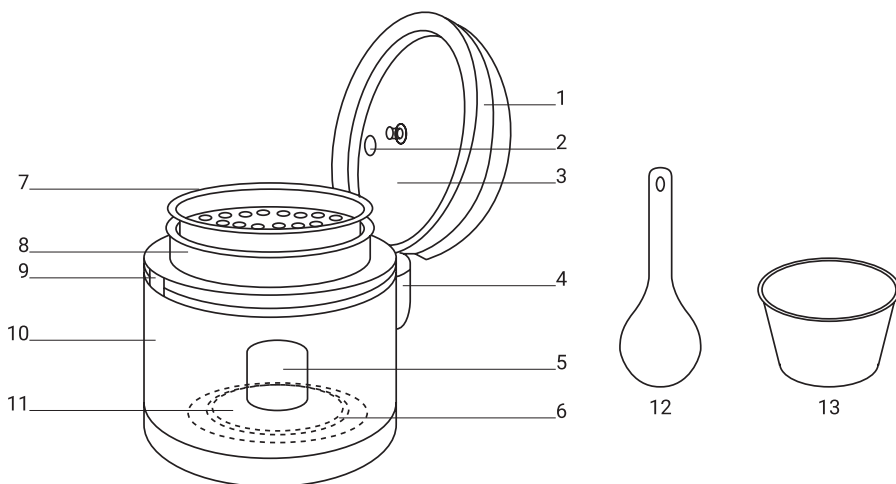

1. Крышка
2. Клапан выпуска пара
3. Внутренняя крышка
4. Сборник конденсата
5. Сенсор температуры
6. Нагревательный элемент

7. Контейнер-пароварка
8. Внутренняя чаша
9. Внешняя чаша
10. Корпус
11. Зона основного нагрева
12. Ложка для риса
13. Мерный стакан

Панель управления

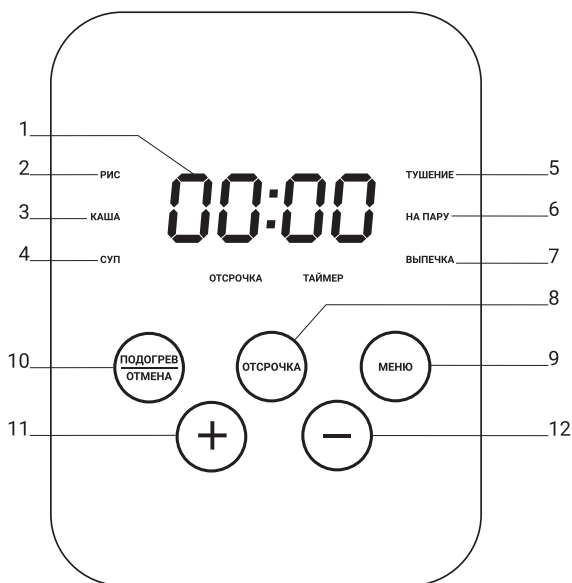

1. Дисплей
2. Программа «Рис»
3. Программа «Каша»
4. Программа «Суп»
5. Программа «Тушение»
6. Программа «На пару»
7. Программа «Выпечка»
8. Кнопка программы «Отсрочка старта»
9. Кнопка выбора программ «Меню»
10. Кнопка «Подогрев/Отмена»
11. Кнопка увеличения времени
12. Кнопка уменьшения времени

СБОРКА

Перед сборкой мультиварки убедитесь, что шнур питания отключен от электрической сети, а переключатель скоростей находится в выключенном положении.

1. Установите чашу внутрь корпуса. Убедитесь, что чаша плотно соприкасается с нагревательным элементом.
2. Подключите прибор к сети с соответствующими характеристиками.

ЭКСПЛУАТАЦИЯ

1. Выложите необходимые ингредиенты внутрь чаши. Закройте крышку.
2. Подключите прибор к электрической сети.
3. Установите необходимую программу при помощи кнопки
4. «Меню». Загорится соответствующий индикатор выбранной программы.
5. Чтобы скорректировать время, нажмите кнопку «Отсрочка» и задайте время кнопками + и -.
6. Программа автоматически запустится через 3 секунды. Начнется обратный отсчет времени приготовления. Все кнопки будут заблокированы. Чтобы изменить программу, сначала нажмите «Подогрев/Отмена».
7. По завершении приготовления, прозвучит звуковой сигнал и появятся символы «bb». Прибор автоматически перейдет в режим поддержания тепла.
8. Для остановки программы нажмите кнопку «Подогрев/Отмена».
9. Отключите прибор от сети.

ВНИМАНИЕ!

Следите за тем, чтобы все ингредиенты (включая жидкость) находились ниже отметки MAX, расположенной на внутренней поверхности чаши.

Для сильно пенящихся продуктов, таких как рис, во время приготовления следите за уровнем воды в чаше.

РЕЖИМЫ И ФУНКЦИИ

Программа «Отсрочка старта»

Максимальное время отсрочки составляет 24 часа, с шагом установки в 30 минут.

1. Нажмите на кнопку «Отсрочка». На дисплее появятся мигающие символы «00:00»
2. При помощи кнопок + и - установите необходимое время отсрочки приготовления.
3. Установите необходимую программу при помощи кнопки
4. «Меню».
5. Когда заданное вами время истечет, программа приготовления запустится.

ВНИМАНИЕ!

Не рекомендуется оставлять еду в программе отсрочки более 12 часов, иначе продукты могут испортиться. Установите время отсрочки в зависимости от качества и конкретного вида продукта.

Программа «Поддержание тепла»

Программа запускается автоматически после завершения приготовления. Если прибор в режиме ожидания, нажмите «Подогрев/Отмена». На панели загорится индикатор bb. Прибор будет поддерживать тепло в течение 24 часов.

ВНИМАНИЕ!

Несмотря на то, что программа поддержания тепла рассчитана до 24 часов, не рекомендуется оставлять еду в этом режиме надолго, это может привести к пересушиванию продукта.

Программа «Рис»

Программа рекомендуется для приготовления риса, рассыпчатых каш из круп.

1. Отмерьте крупу по рецепту и промойте ее. Не отмеряйте и не мойте крупу в чаше для приготовления, так как это может привести к повреждению покрытия и деформации чаши.
2. Положите крупу и приправы в чашу, залейте воду.
3. Закройте крышку. Подключите прибор к питающей сети.
4. Нажмите на кнопку «Меню», установите программу «Рис».
5. Приготовление автоматически начнется через 3 секунды.
6. По завершении приготовления, прозвучит звуковой сигнал и появятся символы «bb». Прибор автоматически перейдет в

режим поддержания тепла.

7. Нажмите на кнопку «Подогрев/Отмена», чтобы выключить программу поддержания температуры, и откройте крышку.

Программа «Суп»

Программа рекомендуется для приготовления различных первых блюд (борщ, уха, щи, рассольник, солянка, мясные бульоны и т. д.), а также напитков.

1. Отмерьте ингредиенты по рецепту. Положите ингредиенты в чашу.
2. Закройте крышку. Подключите прибор к питающей сети.
3. Нажмите на кнопку «Меню», установите программу «Суп».
4. Приготовление автоматически начнется через 3 секунды.
5. По завершении приготовления, прозвучит звуковой сигнал и появятся символы «bb». Прибор автоматически перейдет в режим поддержания тепла.
6. Нажмите на кнопку «Подогрев/Отмена», чтобы выключить программу поддержания температуры, и откройте крышку.

Приготовление на пару

Для приготовления на пару рыбы, мяса, овощей, мант, диетических, вегетарианских блюд и детского меню вы можете использовать программу «На пару» и соответствующие аксессуары к мультиварке. Перед включением программы убедитесь, что в чаше достаточное количество воды.

1. Налейте в чашу 500-600 мл воды. Установите контейнер-пароварку в чашу.
2. Подготовьте все продукты, промойте их и нарежьте. Равномерно разложите продукты в контейнере-пароварке.
3. Закройте крышку. Подключите прибор к сети.
4. Нажмите на кнопку «Меню», установите программу «На пару».
5. Приготовление автоматически начнется через 3 секунды.
6. В процессе приготовления следите, чтобы вода в чаше полностью не выкипела
7. По завершении приготовления, прозвучит звуковой сигнал и появятся символы «bb». Прибор автоматически перейдет в режим поддержания тепла.
8. Нажмите на кнопку «Подогрев/Отмена», чтобы выключить

программу поддержания температуры, и откройте крышку.

Программа «Выпечка»

Программа рекомендуется для приготовления выпечки (кексов, пирогов и т. д.).

1. Поместите тесто в смазанную маслом чашу для приготовления.
2. Закройте крышку до щелчка. Если крышка будет закрыта неплотно, то программа по приготовлению будет выполнена некорректно. Подключите прибор к сети.
3. Нажмите на кнопку «Меню», установите программу «Выпечка».
4. Приготовление автоматически начнется через 3 секунды.
5. По завершении приготовления, прозвучит звуковой сигнал и появятся символы «bb». Прибор автоматически перейдет в режим поддержания тепла.
6. Нажмите на кнопку «Подогрев/Отмена», чтобы выключить программу поддержания температуры, и откройте крышку.
7. Если выпечка не полностью пропеклась, оставьте ее в чаше с закрытой крышкой в программе «Поддержание тепла» в течение не более 10-20 минут.

ВНИМАНИЕ!

Используйте прихватки, чтобы вынуть чашу.

Если оставить готовую выпечку в чаше надолго, она может отсыреть.

Программа «Каша»

Программа предназначена для приготовления жидких каш. Их можно готовить из любых видов крупы.

1. Отмерьте крупу по рецепту и промойте ее.
2. Положите крупу в чашу, залейте воду в чашу.
3. Закройте крышку. Подключите прибор к питающей сети.
4. Нажмите на кнопку «Меню», установите программу «Каша».
5. Нажмите на кнопку «Старт», начнется процесс приготовления.
6. По завершении приготовления прозвучит звуковой сигнал и появятся символы «bb». Прибор автоматически перейдет в режим поддержания тепла.
7. Нажмите на кнопку «Подогрев/Отмена», чтобы выключить

ВНИМАНИЕ!

Не отмеряйте и не мойте крупу в чаше для приготовления, так как это может привести к повреждению покрытия и деформации чаши.

Программа «Тушение»

В данной программе рекомендуется тушить, готовить блюда, требующие длительной термической обработки.

1. Положите необходимые продукты в чашу.
2. Закройте крышку. Подключите прибор к питающей сети.
3. Нажмите на кнопку «Меню», установите программу «Тушение».
4. Приготовление начнется автоматически через 30 секунд.
5. По завершении приготовления прозвучит звуковой сигнал и появятся символы «bb». Прибор автоматически перейдет в режим поддержания тепла.
6. Нажмите на кнопку «Подогрев/Отмена», чтобы выключить программу поддержания температуры, и откройте крышку.

Таблица программ приготовления

Программа	Температуры приготовления (°C)	Время приготовления по умолчанию (ч:мм)
Рис	115-120	–
Суп	Доводит до кипения и поддерживает температуру 95-98	1:00
На пару	95-98	0:45
Выпечка	100-135	0:50
Каша	Доводит до кипения и поддерживает температуру 95-98	1:00
Тушение	Доводит до кипения и поддерживает температуру 95-98	1:00

ЧИСТКА И УХОД

Перед очисткой прибора всегда отключайте его от сети и подождите, пока он остынет. Проводите очистку после каждого использования.

- Протирайте корпус слегка влажной тканью. Не погружайте корпус и шнур питания в воду или другие жидкости.
- Промойте все съемные части теплой мыльной водой, после чего насухо протрите. Запрещается использовать стальные губки, металлические щетки или средства для отбеливания.
- Не рекомендуется мыть в посудомоечной машине.
- Храните прибор в темном прохладном месте, недоступном для детей месте. При хранении прибора следите, чтобы шнур питания не спутывался и не заламывался. Не оборачивайте шнур питания вокруг прибора.

Очистка клапана выпуска пара

Очистку клапана выхода пара необходимо производить каждый раз после использования прибора.

1. Аккуратно снимите клапан выхода пара, при этом не прикладывайте значительного усилия.
2. Разберите клапан и тщательно промойте его под проточной водой, после чего тщательно просушите, соберите в обратной последовательности и установите на место.

УСТРАНЕНИЕ НЕИСПРАВНОСТЕЙ

Проблема	Решение
Прибор не включается	Убедитесь, что прибор подключен к сети. Проверьте предохранитель в электрической розетке вашего дома.
	Убедитесь, что напряжение, указанное на приборе, соответствует напряжению источника питания.
Блюдо готовится слишком долго	Убедитесь, что прибор подключен к сети и напряжение, указанное на приборе, соответствует напряжению источника питания.

	<p>Нагревательный элемент загрязнен. Отключите прибор от сети, дайте ему остыть. Очистите нагревательный элемент.</p> <p>Между чашей и нагревательным элементом попал посторонний предмет. Удалите его.</p>
Еда пригорела или неправильно приготовлена	Не соблюдено соотношение крупы и жидкости. Подберите соответствующее количество жидкости и крупы.
Прибор издает необычный шума, запах, дым и др.	<p>Немедленно выключите прибор и отключите его от сети. Проверьте, не попали ли посторонние предметы между чашей и нагревательным элементом.</p> <p>Если проблема не обнаружена, необходимо обратиться в авторизованный сервисный центр</p>

ВНИМАНИЕ!

Никогда не ремонтируйте прибор самостоятельно. Всегда обращайтесь в авторизованный сервисный центр или специализированную мастерскую.

БЕЗОПАСНАЯ УТИЛИЗАЦИЯ



В целях защиты окружающей среды после окончания срока службы прибора не выбрасывайте его вместе с обычными бытовыми отходами. Передайте прибор в специализированные пункты для дальнейшей утилизации.

Для получения дополнительной информации об утилизации данного продукта обратитесь в местную службу утилизации бытовых отходов или в магазин, где вы приобрели данный продукт.

ТРАНСПОРТИРОВКА И ХРАНЕНИЕ

- Храните прибор в чистом закрытом сухом помещении при температуре окружающей среды в диапазоне от 5 до 40 °С и относительной влажности воздуха не выше 70 %.
- Транспортировка прибора проводится всеми видами транспорта в соответствии с правилами перевозки грузов. При транспортировке в заводской упаковке обеспечьте защиту прибора от повреждений, исключив возможность воздействия атмосферных осадков и агрессивной среды.
- При транспортировке без заводской упаковки рекомендуется использовать воздушно-пузырьковую пленку и тару из гофрированного картона. Рекомендуется качественно обернуть каждый элемент прибора в пленку и расположить в таре вертикально. Свободное расстояние между элементами изделия необходимо проложить воздушно-пузырьковой пленкой или сложенным картоном.

ТЕХНИЧЕСКИЕ ХАРАКТЕРИСТИКИ

- Модель: СМС07
- Напряжение: 220 В, 50 Гц
- Потребляемая мощность: 900 Вт
- Антипригарное покрытие
- 11 автоматических режимов
- Таймер работы
- Емкость: 5 л
- Цвет: черный
- Класс электробезопасности: I

ГАРАНТИЯ

Гарантийные обязательства несет Продавец, у которого был приобретен товар. Претензии от потребителей принимает Продавец.

Гарантийный срок составляет 12 месяцев с даты продажи (передачи изделия пользователю), указанной в чеке или счете.

Гарантийный срок на зарядные устройства, сетевые адаптеры, внешние блоки питания входящие в комплект изделия, составляет 1 месяц с даты продажи. При отсутствии чека или счета гарантийный срок исчисляется с даты производства изделия.

Гарантия на изделие действительна только в той стране, где оно было приобретено.

Дата производства (год, месяц) определяется по серийному номеру изделия либо указана на маркировочной информации товара и/или на упаковке товара.

В случае если Вашему устройству требуется гарантийное обслуживание, обратитесь к продавцу.

Для получения гарантийного обслуживания необходимо вместе с устройством, требующим обслуживания, предъявить кассовый чек либо счет продавца изделия.

При отсутствии кассового чека либо счета продавца гарантийный срок по маркировочной информации товара, с указанием даты производства.

Настоящая гарантия не распространяется на:

- периодическое обслуживание, ремонт, замену частей или всего устройства в связи с их естественным износом, возникшим в процессе эксплуатации;
- расходные материалы и аксессуары, включая (но не ограничиваясь): чехлы, ремни, шнуры для переноски, держатели, подставки, крепления, пульта дистанционного управления, соединительные кабели, стилусы, антенны, наушники, микрофоны, не перезаряжаемые элементы питания, носители информации (карты памяти, диски с программным обеспечением и т.п.);
- недостатки, вызванные несоответствием стандартам параметров питающих напряжений, кабельных, телекоммуникационных сетей и других внешних факторов;
- недостатки, вызванные использованием аксессуаров и расходных материалов, носителей информации стороннего производства;
- несовместимость с оборудованием и аксессуарами стороннего производства, кроме случаев, когда такая совместимость указана явно в инструкции к продукции CAMERON;
- недостатки, вызванные внесением неавторизованных изменений во встроенное программное обеспечение, либо использованием неавторизованного встроенного программного обеспечения, либо действиями стороннего программного обеспечения, установленного пользователем на устройство;
- естественный в процессе эксплуатации износ встроенных аккумуляторных батарей, и связанные с ним уменьшение емкости и/или времени автономной работы;
- программное обеспечение (как производства CAMERON, так и других разработчиков), на которые распространяются прилагаемые или подразумеваемые лицензионные соглашения для конечного пользователя или отдельные гарантии, или исключения;
- недостатки, вызванные умышленными или неосторожными действиями (бездействием) потребителя или третьих лиц;
- недостатки, возникшие вследствие несчастных случаев, пожаров, попадания инородных жидкостей, химических веществ, других веществ, затопления, вибрации, высокой температуры, неправильной вентиляции, облучения, электростатических разрядов, включая разряд молнии, и обстоятельств непреодолимой силы.

Право на гарантийное обслуживание утрачивается в случае:

- нарушения правил и условий эксплуатации, транспортировки и хранения устройства, изложенных в документации, прилагаемой к нему;
- использования устройства не по его прямому назначению либо для целей, не соответствующих личному домашнему применению;
- наличия следов неавторизованного ремонта (нарушение гарантийных пломб, следы пайки, вскрытия корпуса устройства и т.д.);
- наличия следов попадания внутрь устройства посторонних предметов, веществ, жидкостей, насекомых и т.п.;
- наличия в устройстве дефектов, возникших в результате небрежной эксплуатации (короткие замыкания, механические, электрические, тепловые повреждения, поврежденные разъемы и контакты, трещины, сколы, следы ударов или механического воздействия и т.д.);

Производитель в сложных обстоятельствах или спорных случаях оставляет за собой право определять, подлежит ли устройство гарантийному обслуживанию или случай признается не гарантийным, действуя в рамках законодательства.

Прочие положения

Производитель не несет ответственность за возможный вред, прямо или косвенно связанный с использованием продукции CAMERON, нанесенный людям, домашним животным, имуществу, в случае, если это произошло в результате несоблюдения правил и условий эксплуатации; хранения и транспортировки устройства; умышленных или неосторожных действий (бездействия) потребителя или третьих лиц; действия обстоятельств непреодолимой силы. В любом случае ответственность производителя в рамках данной гарантии при любых условиях не будет превышать суммы, уплаченной за изделие.

Права и обязанности покупателя, связанные с приобретением им изделия CAMERON, определяются руководством пользователя изделия, а также Условиями гарантийного обслуживания. В случае расхождения Условий гарантийного обслуживания и действующего законодательства, следует руководствоваться действующим законодательством.

Рекомендуется сохранять упаковку устройства и документы о его приобретении в течение гарантийного срока изделия, это поможет упростить гарантийное обслуживание.

ДОПОЛНИТЕЛЬНАЯ ИНФОРМАЦИЯ

Изготовитель: Guangzhou MVM Trading LLC

Адрес: Guangzhou City, Panyu District, Big Stone Southern Road 269, Bld 2, room 209-6, Китай

Сделано в Китае

Импортер/Уполномоченное изготовителем лицо: ООО «МВМ», Россия, 105066, г. Москва, ул. Нижняя Красносельская, д. 40/12, корпус 20, этаж 5, помещение II, комната 3.

Телефон: +7 (495) 644-28-48

E-mail: cert-log@mvideo.ru

Поставщик в Республику Беларусь:

ЗАО «Доброном», Республика Беларусь, 220073, г. Минск, пер. Загородный 1-й, д. 20, пом. 23

Телефон: +375 (29) 144-70-00

ЗАО «ПАТИО», 220036, Республика Беларусь, г. Минск, пр. Дзержинского, 8, 13 этаж, каб. 1302.

Телефон: +375 (29) 5-700-700

ООО «Евроторг», 220099, г. Минск, ул. Казинца 52А-22

Телефон: +375 (44) 7-888-880

Установленный производителем в соответствии с п. 2 ст. 5 Закона РФ «О защите прав потребителей» срок службы данного изделия равен 1 году с даты продажи при условии, что изделие используется согласно правилам и рекомендациям, изложенным в настоящей инструкции по эксплуатации, и применяемым техническим стандартам.

Специальные условия реализации не установлены.

Дата изготовления указана на приборе в формате ММ.YYYY, где ММ – месяц изготовления и YYYY – год изготовления.

Товар сертифицирован, соответствует требованиям:

ТР ТС 004/2011 «О безопасности низковольтного оборудования»

ТР ТС 020/2011 «Электромагнитная совместимость технических средств»

ТР ЕАЭС 037/2016 «Об ограничении применения опасных веществ в изделиях электротехники и радиоэлектроники».

Изготовитель оставляет за собой право изменения комплектации, технических характеристик и внешнего вида товара.



МАЗМҰНЫ

ҚАУІПСІЗДІК ШАРАЛАРЫ.....	3
ЖИНТЫҚТАМА.....	5
ТАЯЙЫНДАЛУЫ	5
ПАЙДАЛАНУҒА ДАЙЫНДЫҚ.....	5
АСПАП СХЕМАСЫ.....	6
ПАЙДАЛАНУ.....	7
РЕЖИМДЕР МЕН ФУНКЦИЯЛАР.....	8
ТАЗАЛАУ ЖӘНЕ КҮТІМ.....	12
АҚАУЛАРДЫ ЖОЮ.....	13
ҚАУІПСІЗ УТИЛИЗАЦИЯ.....	14
ТАСЫМАЛДАУ ЖӘНЕ САҚТАУ.....	14
ТЕХНИКАЛЫҚ СИПАТТАМАЛАР.....	14
КЕПІЛДІК.....	15
ҚОСЫМША АҚПАРАТ.....	16

ҚАУІПСІЗДІК ШАРАЛАРЫ

Құрылғыны алғаш рет пайдаланар алдында қауіпсіздік шараларын мұқият оқып шығыңыз. Нұсқаулықты кейін пайдалану үшін сақтаңыз және қажет болған жағдайда басқа пайдаланушыларға беріңіз. Құрылғыны абайлап қолданыңыз және басқа пайдаланушыларды ықтимал қауіптер туралы ескертіңіз.

НАЗАР АУДАРЫҢЫЗ!

Құрылғыны дұрыс пайдаланбау жарақат алуға немесе зақымға әкелуі мүмкін.

- Қолданар алдында қуат желісінің кернеуі мен рұқсат етілген қуат құрылғының корпусында көрсетілгенге сәйкес келетініне көз жеткізіңіз.
- Құрылғыны тек жерге қосылған розеткаға қосыңыз.
- Құрылғыны үйден тыс жерде пайдаланбаңыз.
- Тазалау алдында немесе оны пайдаланбасаңыз, әрқашан құрылғыны розеткадан ажыратыңыз.
- Электр тогы мен өрттің алдын алу үшін Құрылғыны суға немесе басқа сұйықтықтарға батырмаңыз.
- Балаларға құрылғымен ойнауға рұқсат бермеңіз.
- Құрылғыны қараусыз қалдырмаңыз.
- Жеткізілімге кірмейтін керек-жарақтарды пайдаланбаңыз.
- Зақымдалған қуат сымы және / немесе ашасы бар құрылғыны пайдаланбаңыз. Қуат сымы зақымдалған жағдайда оны қауіпті болдырмау үшін өндіруші, сервистік қызмет немесе осыған ұқсас білікті персонал ауыстыруы тиіс.
- Құрылғыны өзіңіз жөндеуге тырыспаңыз. Ақаулар туындаған жағдайда тұрмыстық техниканы жөндеу қызметіне хабарласыңыз.
- Қуат сымы өткір жиектер мен ыстық беттерге тиіп кетпеуін қадағалаңыз.
- Қуат сымын тартпаңыз, бұрамаңыз немесе орам жасамңыз.
- Баяу пешті қақпақтағы тұтқаның орнына корпустың артына жылжытыңыз.
- Өнімге зақым келтірмеу үшін оны деформациядан, соққылардан және құлаудан сақтаңыз.
- Өлшеу шкаласында аспапты ең жоғары және ең төменгі бел-

гілерден төмен толтыруға жол берілмейді.

- Пісіру процесі аяқталғанға дейін және баяу пешті ажыратқанға дейін қақпақты ашудың қажеті жоқ.
- Азық-түлік пен су ыдысқа қатаң көлемде салынуы керек. Егер су жеткіліксіз болса, онда өнімдер толық өңделмейді немесе шамадан тыс өңделмейді.
- Бу клапанын үнемі тазалаңыз.
- Аспап физикалық, сенсорлық немесе ақыл-ой қабілеті төмен немесе өмірлік тәжірибесі немесе білімі жоқ адамдар (балаларды қоса алғанда), егер олар бақылауда болмаса немесе олардың қауіпсіздігіне жауапты адамның аспапты пайдалануы туралы нұсқау берілмесе, пайдалануға арналмаған.
- Өнімді тек көлденең, тегіс және тұрақты бетке орнатыңыз.
- Орнату кезінде пісіру кезінде ыстық бу жиіазға, тұрмыстық техникаға, қабырғаларға және т. б. түспейтініне көз жеткізіңіз.
- Пісірер алдында баяу пештің ішкі және сыртқы бөліктерінің таза екеніне көз жеткізіңіз. Ыдыс пен қыздыру элементінің арасында бөгде заттар болмауы керек.
- Күйіп қалмас үшін қолыңызды немесе бетіңізді бу шығаратын тесіктерге жақындатпаңыз.
- Өнімді және оның желілік ашасын дымқыл қолмен ұстамаңыз.
- Өнім сымының ашасын розеткадан ажыратпас бұрын оның өшірілгеніне көз жеткізіңіз.
- Құрылғыны тостағансыз немесе бос ыдыспен қоспаңыз. Қыздырылған құрылғы беттерінің ішкі бөліктеріне ешқашан қол тигізбеңіз.
- Сіз клапанды басқа заттармен алмастыра алмайсыз, оны басқа бөлікке ауыстыра алмайсыз.
- Ішкі ыдысты басқа қыздыру беттерінде қолдануға болмайды немесе оны баяу пеште оған арналмаған басқа ыдыстармен ауыстыруға болмайды.
- Алдыңғы бөлікті пісіру аяқталғаннан кейін бірден жаңа бөлікті пісірмеңіз. Қыздыру тақтасын салқындату үшін 15 минут күтіңіз, содан кейін сіз жаңа бөлікті дайындауға кірісе аласыз.
- Ешқашан сұйықтықты баяу пештің корпусына құймаңыз.

- Құрылғы жұмыс істеп тұрған кезде ауа мен бу қақпақтың корпусқа қосылатын жерінен шықпауы керек.
- Пісіру аяқталғаннан кейін пісіру ыдысын бірден суық судың астына қоймаңыз. Бұл ішкі жабыспайтын жабынға зақым келтіруі мүмкін. Оны суытыңыз.
- Тостағанның ішкі бетінде ұқыпты және жұмсақ өңдеуді қажет ететін жабыспайтын жабын бар. Тостағанның жабынына зақым келтірмеу үшін жиынтықтағы керек-жарақтарды баяу пешке пайдалану ұсынылады. Сіз сондай-ақ Ағаш, пластик немесе силикон керек-жарақтарын пайдалана аласыз.
- Тостағандағы жарма мен басқа өнімдерді жууға болмайды, себебі бұл жабыспайтын жабынға зақым келтіруі мүмкін. Өнімдерді жуу үшін басқа ыдысты пайдаланыңыз.

ЖИНТЫҚТАМА

- Мультипісіргіш
- Ыдыс
- Бумен пісіру контейнері
- Күрішке арналған қасық
- Өлшеуіш стақан
- Пайдалану нұсқаулығы

ТАЯЙЫНДАЛУЫ

Мультипісіргіш үйде әртүрлі тағамдарды дайындауға арналған: бұқтыру, пісіру, бумен пісіру, жарма мен сорпа дайындау. Құрылғы осы пайдалану нұсқаулығында сипатталған қауіпсіздік мақсаттары мен шараларына сәйкес тұрғын үй және коммерциялық жұмыстарға арналған.

ПАЙДАЛАНУҒА ДАЙЫНДЫҚ

- Төмен температурада сақтағаннан және тасымалдағаннан кейін, құрылғыны қосар алдында бөлме температурасында төрт сағат бойы ұстап тұру ұсынылады.
- Құрылғыны қаптамадан алыңыз. Құрылғыдан барлық қорғаныс пленкаларын, жапсырмаларды және Басқа орау материалдарын алып тастаңыз. Құрылғының жиынтығы өндіруші мәлімдегенге сәйкес келетініне және құрылғының элементтері зақымдалмағанына көз жеткізіңіз.

- Бірінші қолданар алдында тостаған мен қос қазанды жұмсақ губканы пайдаланып сұйық жуғыш затты пайдаланып жылы сумен шайыңыз.
- Пісіру ыдысы мен жылыту беті арасында бөгде заттардың жоқтығына көз жеткізіңіз.

АСПАП СХЕМАСЫ

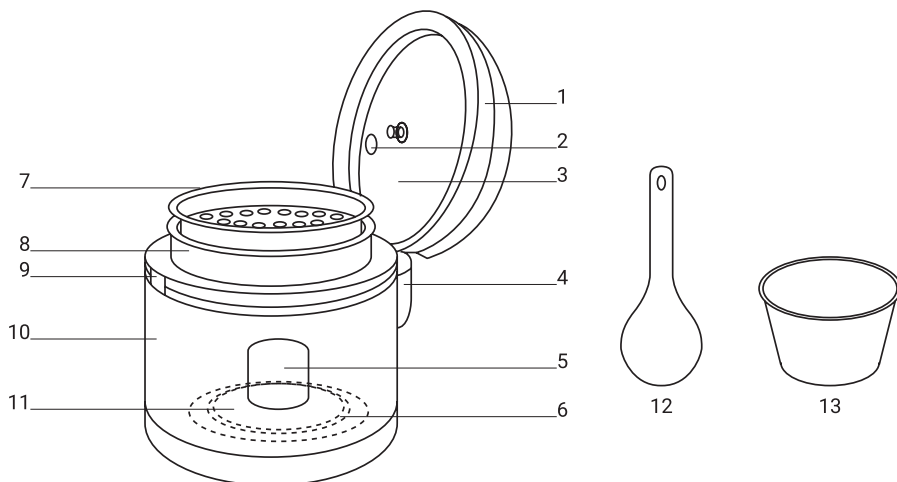

1. Қақпақ
2. Бу шығару клапаны
3. Ішкі қақпақ
4. Конденсат жинағыш
5. Температура сенсоры
6. Қыздыру элементі
7. Бумен пісіру контейнері
8. Ішкі ыдыс
9. Сыртқы ыдыс
10. Корпус
11. Негізгі қыздыру аймағы
12. Күріш қасығы
13. Өлшеуіш стақан

ҚҰРАСТЫРУ

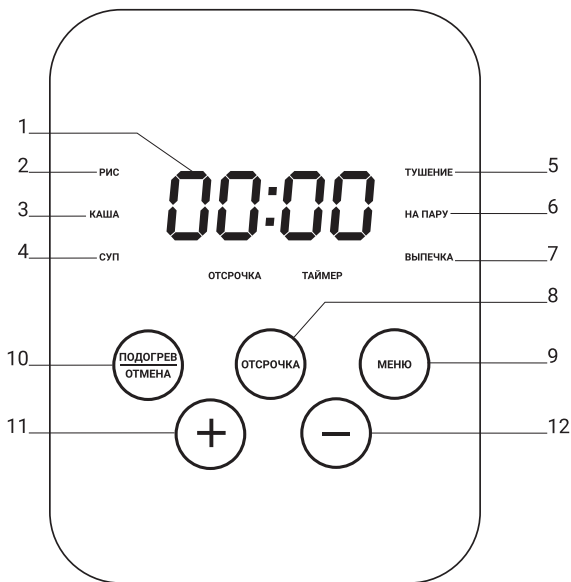

1. Дисплей
2. «Күріш» Бағдарламасы
3. «Ботқа»Бағдарламасы
4. «Сорпа» Бағдарламасы
5. «Сөндіру»Бағдарламасы
6. «Жұпқа» бағдарламасы
7. «Пісіру»Бағдарламасы
8. «Бастауды кейінге қалдыру» бағдарламасының түймесі
9. «Мәзір» бағдарламаларын таңдау түймесі
10. «Жылыту/Болдырмау» Түймесі
11. Уақытты ұлғайту түймесі
12. Уақытты азайту түймесі

ПАЙДАЛАНУ

Баяу пешті жинамас бұрын, Қуат сымының электр желісінен ажыратылғанына және құрылғы өшірулі тұрғанына көз жеткізіңіз.

1. Тостағанды корпустың ішіне орнатыңыз. Тостағанның қыздыру элементімен тығыз байланыста екеніне көз жеткізіңіз.
2. Қақпақты бекітіп, бу шығаратын клапанды орнатыңыз.

РЕЖИМДЕР МЕН ФУНКЦИЯЛАР

1. Қажетті ингредиенттерді ыдыстың ішіне салыңыз. Қақпақты жабыңыз.
2. Құрылғыны электр желісіне қосыңыз.
3. «Мэзір» батырмасын пайдаланып қажетті бағдарламаны орнатыңыз. Таңдалған бағдарламаның тиісті индикаторы жаңады.
4. Уақытты реттеу үшін кейінге қалдыру түймесін басып, уақытты + және-түймелерімен орнатыңыз.
5. Бағдарлама 3 секундтан кейін автоматты түрде іске қосылды. Пісіру уақытын кері санау басталады. Барлық түймелер құлыпталады. Бағдарламаны өзгерту үшін алдымен «жылыту/болдырмау»түймесін басыңыз.
6. Пісіру аяқталғаннан кейін дыбыстық сигнал шығады және «bb»таңбалары пайда болады. Құрылғы автоматты түрде жылуды сақтау режиміне өтеді.
7. Бағдарламаны тоқтату үшін «жылыту/ болдырмау» түймесін басыңыз.
8. Құрылғыны желіден ажыратыңыз.

Назар аударыңыз!

Барлық ингредиенттер (сұйықтықты қоса) ыдыстың ішкі бетінде орналасқан МАХ белгісінен төмен екеніне көз жеткізіңіз.

Күріш сияқты қатты көбіктенетін тағамдар үшін пісіру кезінде ыдыстағы су деңгейін бақылаңыз.

«Бастауды кейінге қалдыру» бағдарламасы

Кешіктірудің максималды уақыты-24 сағат, орнату қадамы 30 минут.

1. «Кейінге қалдыру» түймесін басыңыз. Дисплейде «00:00» жыпылықтайтын таңбалар пайда болады
2. + Және - түймелерін пайдаланып, пісіруді кейінге қалдырудың қажетті уақытын орнатыңыз.
3. «Мэзір» батырмасын пайдаланып қажетті бағдарламаны орнатыңыз.
4. Белгіленген уақыт аяқталғаннан кейін пісіру бағдарламасы басталады.

Назар аударыңыз!

Тамақты кейінге қалдыру бағдарламасында 12 сағаттан артық қалдыру ұсынылмайды, әйтпесе тағамдар нашарлауы мүмкін. Өнімнің сапасы мен нақты түріне байланысты кейінге қалдыру уақытын белгілеңіз.

«Жылуды сақтау» бағдарламасы

Бағдарлама пісіру аяқталғаннан кейін автоматты түрде іске қосылады. Егер құрылғы күту режимінде болса, басыңыз «Жылыту/Болдырмау». Панельде bb шамы жанады. Құрылғы 24 сағат бойы жылуды сақтайды.

Назар аударыңыз!

Жылуды сақтау бағдарламасы 24 сағатқа дейін есептелгенімен, тағамды осы режимде ұзақ уақыт қалдыру ұсынылмайды, бұл өнімнің шамадан тыс кебуіне әкелуі мүмкін.

«Күріш» Бағдарламасы

Бағдарлама күріш, ұнтақталған жарма ботқасын дайындау үшін ұсынылады.

1. Рецепт бойынша жарманы өлшеп, шайыңыз. Пісіру ыдысында жарманы өлшемеңіз немесе жуыңыз, себебі бұл жабынның зақымдалуына және тостағанның деформациясына әкелуі мүмкін.
2. Жарма мен дәмдеуіштерді ыдысқа салыңыз, су құйыңыз.
3. Қақпақты жабыңыз. Құрылғыны қуат желісіне қосыңыз.
4. «Мәзір» түймесін басып, «күріш» бағдарламасын орнатыңыз.
5. Пісіру 3 секундтан кейін автоматты түрде басталады.
6. Пісіру аяқталғаннан кейін дыбыстық сигнал шығады және «bb»таңбалары пайда болады. Құрылғы автоматты түрде жылуды сақтау режиміне өтеді.
7. Температураны сақтау бағдарламасын өшіру үшін «жылыту/болдырмау» түймесін басып, қақпақты ашыңыз.

«Сорпа» Бағдарламасы

Бағдарлама әртүрлі алғашқы тағамдарды (борщ, құлақ, қырыққабат сорпасы, маринадталған қияр, ходжеподж, ет сорпалары және т.б.), сондай-ақ сусындарды дайындауға ұсынылады.

1. Ингредиенттерді рецепт бойынша өлшеңіз. Ингредиенттерді ыдысқа салыңыз.
2. Қақпақты жабыңыз. Құрылғыны қуат желісіне қосыңыз.
3. «Мәзір» түймесін басып, «сорпа» бағдарламасын орнатыңыз.

4. Пісіру 3 секундтан кейін автоматты түрде басталады.
5. Пісіру аяқталғаннан кейін дыбыстық сигнал шығады және «bb»таңбалары пайда болады. Құрылғы автоматты түрде жылуды сақтау режиміне өтеді.
6. Температураны сақтау бағдарламасын өшіру үшін «жылыту/болдырмау» түймесін басып, қақпақты ашыңыз.

Бумен пісіру

Балық, ет, көкөніс, Манта, диеталық, вегетариандық тағамдар мен балалар мәзірін бумен пісіру үшін сіз «бумен пісіру» бағдарламасын және баяу пештің тиісті керек-жарақтарын пайдалана аласыз. Бағдарламаны қоспас бұрын ыдыста жеткілікті су бар екеніне көз жеткізіңіз.

1. Ыдысқа 500-600 мл су құйыңыз. Қос қазандықты ыдысқа салыңыз.
2. Барлық өнімдерді дайындаңыз, шайыңыз және кесіңіз. Азық-түлікті қос қазандық контейнеріне біркелкі орналастырыңыз.
3. Қақпақты жабыңыз. Құрылғыны желіге қосыңыз.
4. «Мәзір» түймесін басып, Бағдарламаны «жұпқа» орнатыңыз.
5. Пісіру 3 секундтан кейін автоматты түрде басталады.
6. Пісіру процесінде ыдыстағы су толығымен қайнатылмайтынына көз жеткізіңіз
7. Пісіру аяқталғаннан кейін дыбыстық сигнал шығады және «bb»таңбалары пайда болады. Құрылғы автоматты түрде жылуды сақтау режиміне өтеді.
8. Температураны сақтау бағдарламасын өшіру үшін «жылыту/болдырмау» түймесін басып, қақпақты ашыңыз.

«Пісіру»Бағдарламасы

Бағдарлама пісіруге ұсынылады (кекстер, пирогтар және т.б.).

1. Қамырды майланған пісіру табағына салыңыз.
2. Қақпақты басқанша жабыңыз. Егер қақпақ еркін жабылса, онда пісіру бағдарламасы дұрыс орындалмайды. Құрылғыны желіге қосыңыз.
3. «Мәзір» түймесін басып, «пісіру» бағдарламасын орнатыңыз.
4. Пісіру 3 секундтан кейін автоматты түрде басталады.
5. Пісіру аяқталғаннан кейін дыбыстық сигнал шығады және «bb»таңбалары пайда болады. Құрылғы автоматты түрде жылуды сақтау режиміне өтеді.

6. Температураны сақтау бағдарламасын өшіру үшін «жылыту/ болдырмау» түймесін басып, қақпақты ашыңыз.
7. Егер пісіру толығымен піспеген болса, оны «жылуды сақтау» бағдарламасында қақпағы жабық ыдыста 10-20 минуттан аспайтын уақытқа қалдырыңыз.

Назар аударыңыз!

Тостағанды алу үшін қолғаптарды пайдаланыңыз.

Дайын кондитерлік өнімдерді ыдысқа ұзақ уақыт қалдыру оны ылғалдандыруы мүмкін.

«Ботқа»Бағдарламасы

Бағдарлама сұйық ботқаларды дайындауға арналған. Оларды жарманың кез-келген түрінен дайындауға болады.

1. Рецепт бойынша жарманы өлшеп, шайыңыз.
2. Жарманы ыдысқа салыңыз, ыдысқа су құйыңыз.
3. Қақпақты жабыңыз. Құрылғыны қуат желісіне қосыңыз.
4. «Мэзір» батырмасын басыңыз, «ботқа» бағдарламасын орнатыңыз.
5. «Бастау» түймесін басыңыз, пісіру процесі басталады.
6. Пісіру аяқталғаннан кейін дыбыстық сигнал шығады және «bb»таңбалары пайда болады. Құрылғы автоматты түрде жылуды сақтау режиміне өтеді.
7. Температураны сақтау бағдарламасын өшіру үшін «жылыту/ болдырмау» түймесін басып, қақпақты ашыңыз.

Назар аударыңыз!

Пісіру ыдысында жарманы өлшемеңіз немесе жуыңыз, себебі бұл жабынның зақымдалуына және тостағанның деформациясына әкелуі мүмкін.

«Сөндіру»Бағдарламасы

Бұл бағдарламада ұзақ термиялық өңдеуді қажет ететін тағамдарды қайнату, дайындау ұсынылады.

1. Қажетті тағамдарды ыдысқа салыңыз.
2. Қақпақты жабыңыз. Құрылғыны қуат желісіне қосыңыз.
3. «Мэзір» батырмасын басыңыз, «сөндіру»бағдарламасын орнатыңыз.
4. Пісіру 30 секундтан кейін автоматты түрде басталады.
5. Пісіру аяқталғаннан кейін дыбыстық сигнал шығады және «bb»таңбалары пайда болады. Құрылғы автоматты түрде жылуды сақтау режиміне өтеді.

6. Температураны сақтау бағдарламасын өшіру үшін «жылыту/болдырмау» түймесін басып, қақпақты ашыңыз.

Пісіру бағдарламаларының кестесі

Бағдарлама	Пісіру температурасы (°C)	Әдепкі пісіру уақыты (с: мм)
Сурет	115-120	–
Сорпа	Қайнатыңыз және 95-98 температураны сақтаңыз	1:00
Жұп үшін	95-98	0:45
Пісіру	100-135	0:50
Ботқа	Қайнатыңыз және 95-98 температураны сақтаңыз	1:00
Сөндіру	Қайнатыңыз және 95-98 температураны сақтаңыз	1:00

ТАЗАЛАУ ЖӘНЕ КҮТІМ

Құрылғыны тазаламас бұрын оны әрқашан розеткадан ажыратып, суығанша күтіңіз. Әр қолданғаннан кейін тазалаңыз.

- Корпусты сәл дымқыл шүберекпен сүртіңіз. Корпус пен қуат сымын суға немесе басқа сұйықтықтарға батырмаңыз.
- Барлық алынбалы бөліктерді жылы сабынды сумен шайыңыз, содан кейін құрғатыңыз. Болат губкаларды, металл щеткаларды немесе ағартқыш құралдарды қолдануға тыйым салынады.
- Ыдыс жуғыш машинада жуу ұсынылмайды.
- Құрылғыны қараңғы, салқын жерде, балалардың қолы жетпейтін жерде сақтаңыз. Құрылғыны сақтау кезінде қуат сымының шатаспауын және сынбауын қадағалаңыз. Қуат сымын құрылғының айналасына орамаңыз.

Бу шығару клапанын тазалау

Бу шығатын клапанды тазалау құрылғыны қолданғаннан кейін әр уақытта жүргізілуі керек.

1. Бу шығатын клапанды абайлап алыңыз, бірақ көп күш жұмсамаңыз.

2. Клапанды бөлшектеңіз және оны ағынды сумен жақсылап шайыңыз, содан кейін мұқият құрғатыңыз, кері ретпен жинап, орнына қойыңыз.

АҚАУЛАРДЫ ЖОЮ

Мәселе	Шешім
Прибор не включается	Құрылғының дұрыс қосылғанын тексеріңіз. Үйіңіздегі электр розеткасының сақтандырғышын тексеріңіз.
	Құрылғыда көрсетілген кернеудің қуат көзіне сәйкес келетінін анықтаңыз.
Тағамды дайындауым ұзаққа созылады	Құрылғының дұрыс қосылғанын және кернеудің құрылғы талаптарына сәйкес келетінін тексеріңіз.
	Қыздыру элементі ластанған болуы мүмкін. Құрылғыны электр желісінен ажыратыңыз, оның салқындауын күтіңіз, содан кейін қыздыру элементін тазалаңыз.
	Ыдыс пен қыздыру элементінің арасында бөгде зат жоқтығын тексеріңіз, егер болса, оны алып тастаңыз.
Тағам күйіп кетті немесе дұрыс дайындалмады	Дәнді дақылдар мен сұйықтықтың дұрыс қатынасы сақталмаған болуы мүмкін. Сұйықтық пен дәнді дақылдың дұрыс мөлшерін таңдаңыз.
Құрылғы ерекше шу, иіс немесе түтін шығарады	Құрылғыны дереу өшіріңіз және электр желісінен ажыратыңыз. Ыдыс пен қыздыру элементінің арасында бөгде зат жоқтығын тексеріңіз. Мәселе шешілмесе, уәкілетті сервис орталығына хабарласыңыз.

НАЗАР АУДАРЫҢЫЗ!

Құрылғыны өз бетіңізше жөндеуге болмайды.

Кез келген ақаулық орын алса, уәкілетті сервис орталығына хабарласыңыз.

ҚАУІПСІЗ УТИЛИЗАЦИЯ



Қоршаған ортаны қорғау мақсатында құрылғының қызмет ету мерзімі аяқталғаннан кейін оны тұрмыстық қалдықтармен бірге тастамаңыз.

■ Құрылғыны арнайы утилизация пунктіне тапсырыңыз. Қосымша ақпарат алу үшін жергілікті утилизация қызметіне немесе сатып алынған дүкенге хабарласыңыз.

ТАСЫМАЛДАУ ЖӘНЕ САҚТАУ

- Құрылғыны таза, жабық, құрғақ жерде 5-40°C температура диапазонында және 70%-дан жоғары емес салыстырмалы ылғалдылықта сақтаңыз.
- Құрылғыны барлық көлік түрімен тасымалдауға болады, бірақ оны атмосфералық әсерлерден және механикалық зақымданудан қорғау қажет. Егер құрылғы заводтық қаптамада тасымалданса, оның қорғаныс деңгейі сақталғанына көз жеткізіңіз.
- Егер құрылғы қаптамасыз тасымалданса, оны көпіршікті пленкаға және қатты картон қаптамаға орау ұсынылады. Әрбір құрылғы элементін қосымша пленкаға орап, қаптамада тік орналастыру қажет. Құрылғы бөлшектерінің арасындағы бос орынды көпіршікті пленкамен немесе қатталған картонмен толтырыңыз.

ТЕХНИКАЛЫҚ СИПАТТАМАЛАР

- Модель: СМС07
- Кернеу: 220 В, 50 Гц
- Қуат тұтыну: 900 Вт
- Жабысуға қарсы жабынды
- 11 автоматты режим
- Жұмыс таймері
- Ыдыс сыйымдылығы: 5 л
- Түсі: қара
- Электр қауіпсіздік класы: I

КЕПІЛДІК

Кепілдік міндеттемелерін тауар сатып алынған сатушы көтереді. Тұтынушылардан шағымдарды сатушы қабылдайды.

Кепілдік мерзімі – сату күнінен (пайдаланушыға өнімді тапсыру күнінен) бастап 12 ай, бұл чек немесе шотта көрсетілуі тиіс.

Зарядтау құрылғыларына, желілік адаптерлерге және құрылғы жинағына кіретін сыртқы қуат блоктарына кепілдік мерзімі сату күнінен бастап 1 айды құрайды. Егер чек немесе шот болмаса, кепілдік мерзімі өнімнің өндірілген күнінен бастап есептеледі.

Өнімге берілген кепілдік тек сатып алынған елде ғана жарамды.

Өндірілген күні (жылы, айы) құрылғының сериялық нөміріне сәйкес анықталды немесе өнімнің таңбалау ақпаратында және/немесе оның қаптамасында көрсетіледі.

Егер құрылғыға кепілдік қызметі қажет болса, сатушыға хабарласыңыз.

Кепілдік қызмет көрсету үшін құрылғыны сатушы берген чек немесе шотпен бірге ұсыну қажет.

Кассалық чек немесе сатушының шоты болмаған жағдайда, кепілдік мерзімі өнімнің өндірілген күніне сәйкес таңбалау ақпараты бойынша есептеледі.

Осы кепілдік келесі жағдайларға қолданылмайды:

- Пайдалану барысында табиғи тозу салдарынан туындаған мерзімді қызмет көрсету, жөндеу, бөлшектерді немесе бүкіл құрылғыны ауыстыру;
- Тұтынылатын материалдар мен керек-жарақтар, соның ішінде (бірақ олармен шектелмейді): қаптар, белдіктер, тасымалдау баулары, ұстағыштар, тіреуіштер, бекіткіштер, қашықтан басқару пульттері, қосылатын кабельдер, стилустар, антенналар, құлаққаптар, микрофондар, қайта зарядталмайтын қуат элементтері, ақпарат тасымалдағыштар (жад карталары, бағдарламалық қамтамасыз ету дискілері және т. б.);
- Қуат кернеуінің, кабельдік немесе телекоммуникациялық желілердің параметрлерінің стандарттарға сәйкес келмеуінен және басқа сыртқы факторлардан туындаған ақаулар;
- Үшінші тарап өндірушілерінің керек-жарақтары мен тұтынылатын материалдарын, ақпарат тасымалдағыштарын пайдаланудан туындаған ақаулар;
- Үшінші тарап өндірушілерінің жабдықтарымен және керек-жарақтарымен үйлесімсіздік (егер мұндай үйлесімділік CAMERON өнімінің нұсқаулығында тікелей көрсетілмесе);
- Құрылғының кіріктірілген бағдарламалық жасақтамасына рұқсат етілмеген өзгертулер енгізуден, рұқсат етілмеген кіріктірілген бағдарламалық жасақтаманы пайдаланудан немесе пайдаланушы орнатқан үшінші тарап бағдарламалық жасақтамасының әрекеттерінен туындаған ақаулар;
- Кіріктірілген аккумуляторлық батареялардың табиғи тозуы және оның нәтижесінде пайда болатын сыйымдылықтың және/немесе автономды жұмыс уақытының қысқаруы;

- CAMERON және басқа өндірушілердің бағдарламалық қамтамасыз етуі, оларға қолданылатын немесе болжанған соңғы пайдаланушы лицензиялық келісімдері немесе жеке кепілдіктер немесе ерекшеліктер;
- Тұтынушының немесе үшінші тұлғалардың қасақана немесе абайсызда жасаған әрекеттерінен (әрекетсіздігінен) туындаған ақаулар;
- Апаттар, өрт, бөгде сұйықтықтардың, химиялық заттардың немесе басқа заттардың түсуі, су басу, діріл, жоғары температура, дұрыс желдетпеу, радиация, электростатикалық разрядтар (оның ішінде найзағай разряды) және форс-мажорлық жағдайлар нәтижесінде пайда болған ақаулар.

Кепілдік қызмет көрсету құқығынан айыруға әкелетін жағдайлар:

- Құрылғыға қоса берілген құжаттамада көрсетілген пайдалану, тасымалдау және сақтау ережелері мен шарттарының бұзылуы;
- Құрылғыны тікелей мақсатына сай емес немесе жеке тұрмыстық мақсаттарға сәйкес келмейтін мақсаттарда пайдалану;
- Рұқсат етілмеген жөндеу іздерінің болуы (кепілдік пломбаларының бұзылуы, дәнекерлеу, құрылғы корпусын ашу және т. б.);
- Құрылғының ішіне бөгде заттардың, заттардың, сұйықтықтардың, жәндіктердің және т. б. түсуі іздерінің болуы;
- Ұқыпсыз пайдалану нәтижесінде пайда болған ақаулар (қысқа тұйықталулар, механикалық, электрлік, термиялық зақымдар, зақымдалған қосқыштар мен контактілер, жарықтар, сызаттар, соққы іздері немесе механикалық әсерлер және т. б.);

Өндіруші күрделі жағдайларда немесе даулы мәселелерде заңнама шеңберінде әрекет ете отырып, құрылғы кепілдік қызметіне жататынын немесе кепілдікке жатпайтын жағдай екенін анықтау құқығын өзіне қалдырады.

Басқа ережелер

Өндіруші CAMERON өнімдерін пайдалану нәтижесінде туындаған, тікелей немесе жанама түрде адамдарға, үй жануарларына, мүлікке келтірілген зиян үшін жауапты емес, егер бұл пайдалану, сақтау және тасымалдау ережелері мен шарттарын сақтамау, тұтынушының немесе үшінші тұлғалардың қасақана немесе абайсызда жасаған әрекеттері (әрекетсіздігі), форс-мажорлық жағдайлар нәтижесінде орын алса.

Кез келген жағдайда, осы кепілдік шеңберінде өндірушінің жауапкершілігі кез келген жағдайларда өнім үшін төленген сомадан аспайды.

CAMERON өнімін сатып алуға байланысты сатып алушының құқықтары мен міндеттері құрылғының пайдаланушы нұсқаулығымен, сондай-ақ кепілдік қызмет көрсету шарттарымен анықталады. Егер кепілдік қызмет көрсету шарттары мен қолданыстағы заңнама арасында қайшылықтар болса, қолданыстағы заңнамаға сүйену қажет.

Құрылғының қаптамасын және оны сатып алу құжаттарын кепілдік мерзімі ішінде сақтау ұсынылады, бұл кепілдік қызмет көрсету рәсімін жеңілдетеді.

ҚОСЫМША АҚПАРАТ

Өндіруші: Guangzhou MVM Trading LLC

Мекенжайы: Guangzhou City, Panyu District, Big Stone Southern

Road 269, Bld 2, room 209-6, China

Қытайда жасалған

Импорттаушы/Өндіруші уәкілетті тұлға: ООО «МВМ», Ресей,
105066, Мәскеу қ., Нижняя Красносельская к-сі, 40/12 үй, 20 корпус,
5 қабат, II бөлме, 3 кабинет

Телефон: +7 (495) 644-28-48

E-mail: cert-log@mvideo.ru

Беларусь Республикасына жеткізуші:

«Доброном» жақ, Беларусь Республикасы, 220073, Минск қ., за-
городный көшесі 1-ші, 20-үй, пом. 23

Телефон: +375 (29) 144-70-00

«ПАТИО» жақ, 220036, Беларусь Республикасы, Минск қ., Дзер-
жинский даңғылы, 8, 13 қабат, каб. 1302.

Телефон: +375 (29) 5-700-700

«Евроторг» ЖШҚ, 220099, Минск қ., Казинц к-сі, 52а-22

Телефон: +375 (44) 7-888-880

Ресей Федерациясының «Тұтынушылардың құқықтарын қорғау туралы» заңының 5-бабы 2-тармағына сәйкес өндіруші белгіле-
ген бұл өнімнің қызмет ету мерзімі сату күнінен бастап 1 жылды құрайды, егер өнім осы пайдалану нұсқаулығында көрсетілген ережелер мен ұсыныстарға және қолданылатын техникалық стандарттарға сәйкес пайдаланылса.

Арнайы сату шарттары белгіленбеген.

Өндірілген күні құрылғыда көрсетілген (кодталған), мұнда алғашқы 1 және 2 цифр – өндірілген айын, келесі 4 цифр – өндірілген жылын білдіреді.

Өндіруші тауардың жабдықтылуын, техникалық сипаттамаларын және сыртқы түрін өзгерту құқығын өзіне қалдырады.



