

COSORI

Руководство пользователя

Аэрогриль Cosori Smart 5.5л

Модель: CS158-AF



Вопросы или Предложения?

support@cosori.com | (888) 402 1684

 **Благодарим Вас**
за покупку! 

(Мы надеемся, что вы полюбите свой новый аэрогриль так же сильно, как и мы)



присоединяйся сообщество поваров Cosori



изучай наша галерея рецептов
www.cosori.com/recipes



насладись еженедельные, рекомендуемые рецепты,
эксклюзивно приготовленные нашими поварам



СВЯЖИТЕСЬ С НАШИМИ ШЕФ-ПОВАРАМИ

Наши повара готовы помочь вам с любыми вопросами, которые у вас могут возникнуть!

Email: recipes@cosori.com

Бесплатный номер: (888) 402-1684

Пн-Пт, 9:00-17:00 по Тихоокеанскому
летнему/тихоокеанскому стандартному времени

От имени всех нас в Cosori,

Приятного вам приготовления пищи!

Оглавление

Комплектация	2
Технические характеристики	2
Важные меры предосторожности	4
• Ключевые моменты безопасности	4
• Общие правила безопасности	5
• Во время готовки	5
• Штепсельная вилка и шнур	5
Знакомство с вашим аэрогрилем	6
Схема дисплея	7
Отображение сообщений	8
Перед первым использованием	9
• Настройка	9
• Пробный запуск	9
• Советы и подсказки	10
• Настройка приложения VeSync	10
Использование аэрогриля	11
• Предварительный нагрев	11
• Аэрогриль	12
• Встряхивание пищи	15
• Руководство по приготовлению пищи	16
• Дополнительные функции	17
Аксессуары	17
Уход и техническое обслуживание	18
Устранение неполадок	20
Заявление Федеральной комиссии по связи США	21
Информация о гарантии	22
Клиентская поддержка	23

Комплектация

1 x Аэрогриль Smart 5.5л
1 x Книга рецептов
1 x Краткая инструкция/ Краткое справочное руководство
1 x Руководство пользователя

Технические характеристики

Источник питания	AC 120В, 60Гц
Номинальная мощность	1700Ватт
Емкость	5,8 кварты / 5,5 л (порции на 3-5 человек)
Температура Диапазон	170°–400°F / 77°–204°C
Размеры	14.3 x 11.8 x 12.6 дюймов/ 36 x 29 x 32 см
Вес	11,7 фунта / 5,3 кг
Размеры стойки для шампуров	7.9 x 7.9 x 3.6 дюйма/ 20 x 20 x 9 см
Размеры шампура	8.3 дюйма / 21 см

Примечание: Ваш умный аэрогриль совместим с приложением VeSync. Для получения полной информации об использовании Приложения VeSync с аэрогрилем отсканируйте QR-код, чтобы просмотреть расширенное электронное руководство.



Вы также можете ввести в веб-браузере следующую ссылку: www.cosori.com/cs158af/downloads/

ВАЖНЫЕ МЕРЫ ПРЕДОСТОРОЖНОСТИ

При использовании аэрогриля соблюдайте основные меры предосторожности. Прочтите все инструкции.

Ключевые моменты безопасности



Не прикасайтесь к горячим поверхностям. Используйте ручку.

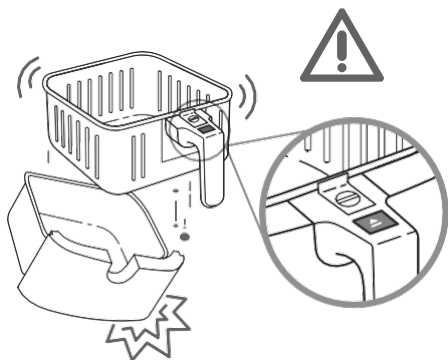

Нажимайте кнопку разблокировки корзины **только** тогда, когда ножки корзины опираются на столешницу или любую ровную термостойкую поверхность.

Рукоятка крепится к внутренней корзине, а не к внешней. Когда вы нажмете кнопку разблокировки корзины, внешняя корзина **опустится**.

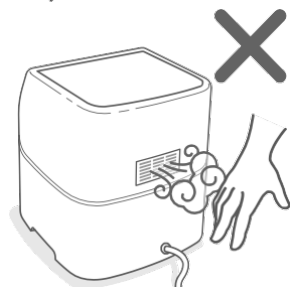

Не загораживайте вентиляционные отверстия. Через отверстия выходит горячий пар. Держите руки и лицо в стороне от отверстий.

Общие правила безопасности

- **Не** погружайте корпус аэрогриля или штепсельную вилку в воду или жидкость.
- Внимательно присматривайте за детьми, находящимися рядом с аэрогрилем.
- Отключайте от сети, когда он не используется, а также перед чисткой. Прежде чем надевать или снимать детали, дайте им остыть.
- **Не** используйте аэрогриль, если он поврежден, не работает, или если поврежден шнур или вилка. Обратитесь в **Службу Поддержки клиентов** (см. стр. 23).
- **Не** используйте запасные части или аксессуары сторонних производителей, так как это может привести к травмам.
- **Не** используйте на открытом воздухе.
- **Не** ставьте аэрогриль или его части на плиту, вблизи газовых или электрических горелок или в нагретую духовку.
- Будьте предельно осторожны при перемещении аэрогриля (или снятии корзины), если в нем находится горячее масло или другие горячие жидкости.
- **Не** чистите металлическими губками. Металлические осколки могут отколоться от коврика и коснуться электрических частей, создавая опасность поражения электрическим током.
- **Не** кладите ничего на аэрогриль.
Не храните ничего внутри аэрогриля.
- Используйте аэрогриль **только** в соответствии с указаниями, приведенными в данном руководстве.
- Не для коммерческого использования. **Только** для домашнего использования.

Во время готовки

- Аэрогриль работает **только** с горячим воздухом. **Никогда** не заполняйте корзины маслом или жиром.
- **Никогда** не используйте аэрогриль без установленных корзины.
- **Не** кладите в аэрогриль негабаритные продукты или металлические предметы.
- **Не** кладите в аэрогриль бумагу, картон, нетермостойкий пластик или аналогичные материалы. Можно использовать пергаментную бумагу или фольгу.
- **Никогда** не кладите в аэрогриль бумагу для выпечки или пергаментную бумагу без продуктов. Циркуляция воздуха может привести к тому, что бумага приподнимется и соприкоснется с нагревательными спиралями.
- **Всегда** используйте термостойкие контейнеры. Будьте предельно осторожны при использовании контейнеров, которые изготовлены не из металла или стекла.
- Держите аэрогриль вдали от легковоспламеняющихся материалов (занавески, скатерти и т. д.). Используйте на плоской, устойчивой, жаропрочной поверхности вдали от источников тепла или жидкостей.

- Немедленно выключите аэрогриль и обесточьте его, если увидите, что из него выходит темный дым. Белый дым является нормальным явлением, вызванным нагреванием жира или разбрызгиванием пищи, но темный дым означает, что пища пригорает или возникла проблема с электрической цепью. Подождите, пока рассеется дым, прежде чем вытаскивать корзины. Если причина не в пригоревшей пище, обратитесь в **Службу Поддержки Клиентов** (стр. 23).
- **Не** оставляйте аэрогриль без присмотра во время ее использования.

Штепсельная вилка и шнур

- Ваш аэрогриль оснащен поляризованной вилкой (один штырь шире другого), которая вставляется в поляризованную розетку только одним способом. Если штекер не подходит, проверьте его. Если он по-прежнему не подходит, **не** используйте вилку в этой розетке. Ни в коем случае **не** меняйте штекер.
- **Не** допускайте, чтобы шнур питания (или любой удлинитель) свисал с края стола или столешницы или касался горячих поверхностей.
- Ваш аэрогриль должен использоваться **только** с электрическими системами с напряжением **120 В, 60 Гц**. **Не** подключайте к розетке другого типа.

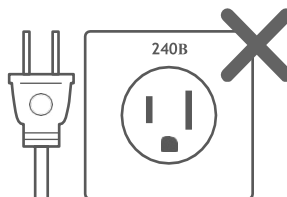

Примечание: В этом аэрогриле используется короткий шнур питания, чтобы снизить риск запутывания или спотыкания об него. Используйте удлинители с осторожностью. Отмеченные электрические параметры удлинителя должны соответствовать параметрам аэрогриля (см. стр. 2).

Электромагнитные поля (ЭМП)

Аэрогриль Cosori соответствует всем стандартам, касающимся электромагнитных полей (ЭМП). Согласно имеющимся в настоящее время научным данным, при правильном обращении и в соответствии с инструкциями, изложенными в данном руководстве пользователя, использование прибора безопасно.

**СОХРАНИТЕ ЭТУ
ИНСТРУКЦИЮ**

ЗНАКОМСТВО С ВАШИМ АЭРОГРИЛЕМ

В вашем аэрогриле Cosori используется технология быстрой циркуляции воздуха на 360°, позволяющая готовить с минимальным количеством масла или вообще без него для быстрой, хрустящей и вкусной еды, калорийность которой на 85 % меньше, чем во фритюрницах. Благодаря удобному управлению одним касанием, корзинам с антипригарным покрытием и интуитивно понятному безопасному дизайну аэрогриль Cosori станет звездой вашей кухни.

Схема аэрогриля



Примечание:

- Не пытайтесь открыть верхнюю часть аэрогриля. Это не крышка.
- Корзины изготовлены из алюминиевого сплава с антипригарным покрытием. Они не содержат PFOA и BPA.

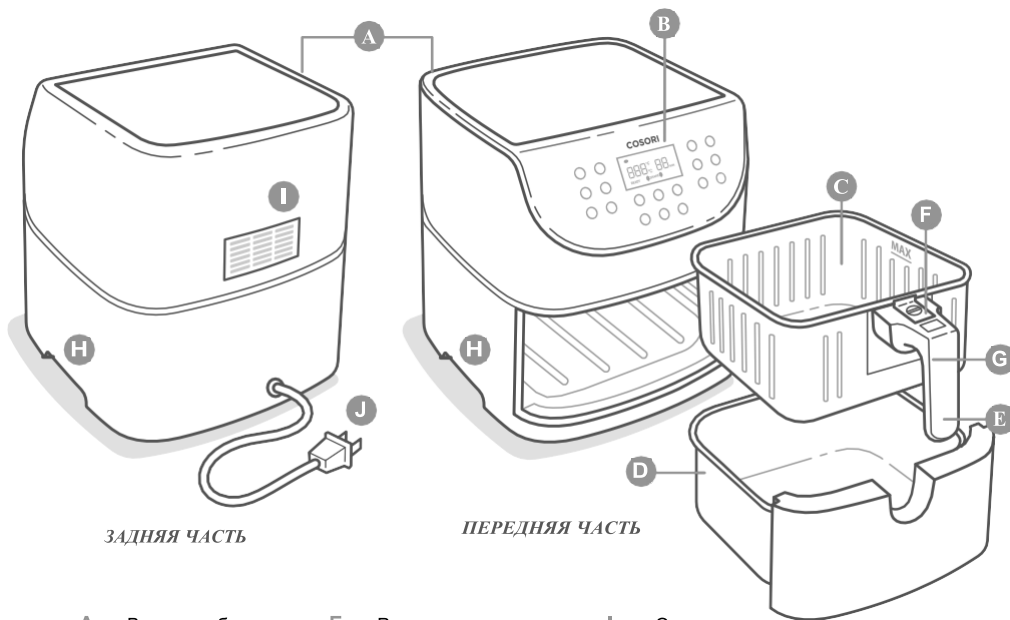

ЗАДНЯЯ ЧАСТЬ

ПЕРЕДНЯЯ ЧАСТЬ

- | | | |
|-----------------------|---------------------------------|----------------------------------|
| A. Воздухозаборник | E. Ручка корзины | I. Отверстие для выпуска воздуха |
| B. Экран управления | F. Скользящая защитная кнопка | J. Шнур питания |
| C. Внутренняя корзина | G. Кнопка разблокировки корзины | |
| D. Внешняя корзина | H. Ручки корпуса | |

СХЕМА ДИСПЛЕЯ

Примечание: Когда вы нажимаете кнопку для использования функции или программы, она становится синей, показывая, что она активна. [Рисунок 2.1]



Рисунок 2.1

Предустановки



Панель управления



Примечание: Нажмите и удерживайте  в течение нескольких секунд, чтобы перезагрузить аэрогриль и войти в режим конфигурации. См. расширенное цифровое руководство (QR-код на стр.2).

СХЕМА ДИСПЛЕЯ (Продолжение)

Дисплей

Индикатор Wi-Fi

Примечание: Это указывает на состояние конфигурации приложения. См. расширенное цифровое руководство (QR-код на стр.с2).

Отображение температуры

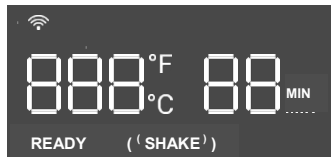

Отображение времени

ОТОБРАЖЕНИЕ СООБЩЕНИЙ

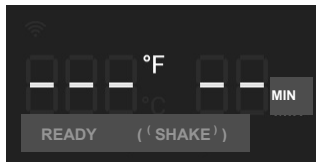

Программа приготовления завершена.

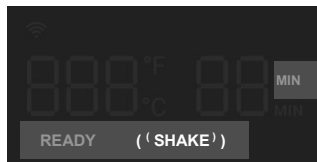

Напоминание встряхнуть или перевернуть еду.

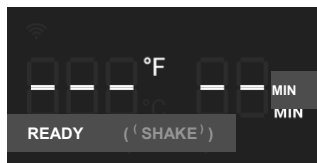

Аэрогриль прогрет и готов к использованию.

ПЕРЕД ПЕРВЫМ ИСПОЛЬЗОВАНИЕМ

Настройка

1. Удалите всю упаковку с аэрогриля, включая временные наклейки.
2. Поместите аэрогриль на устойчивую, ровную, термостойкую поверхность. Держите подальше от мест, которые могут быть повреждены паром (таких как стены или шкафы).

Примечание: Оставьте 5 дюймов / 13 см свободного пространства позади и над аэрогрилем. [Рис. 3.1] Оставьте достаточно места, чтобы убрать корзины.

3. Потяните за рукоятку, чтобы снять корзины. Удалите весь пластик из корзин.
4. Нажмите кнопку разблокировки корзины, чтобы отделить внутреннюю корзину от внешней.
5. Тщательно вымойте обе корзины с помощью посудомоечной машины или неабразивной губки.
6. Протрите аэрогриль внутри и снаружи слегка влажной тканью. Высушите полотенцем.
7. Поместите корзины обратно в аэрогриль.





Рисунок 3.1

Пробный запуск

Пробный запуск поможет вам ознакомиться с аэрогрилем, убедиться, что он работает правильно, и в процессе очистить его от возможных загрязнений.

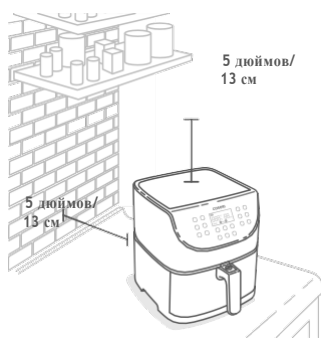
1. Убедитесь, что корзины аэрогриля пусты, и включите аэрогриль.
2. Нажмите **Подогрев**. На дисплее отобразится "400°F" и "5 MIN".
3. Нажмите, ►|| чтобы начать разогрев. По окончании предварительного нагрева аэрогриль издаст звуковой сигнал.
4. Вытащите корзины и дайте им остыть в течение 5 минут. Затем поместите пустые корзины обратно в аэрогриль.
5. Нажмите  чтобы выбрать предустановку **Steak**. На дисплее отобразится "400°F" and "6 MIN".
6. Нажмите **Temp/Time** дважды. Время будет мигать на дисплее. Нажмите кнопку - один раз, чтобы изменить время на 5 минут.
7. Нажмите, ►|| чтобы начать. По окончании аэрогриль издаст звуковой сигнал.
8. Вытащите корзины. На этот раз дайте корзинам полностью остыть в течение 10–30 минут.

Советы и подсказки

- Разделяйте корзины **только** для очистки или приготовления пищи.
- Защитная кнопка защищает кнопку спуска от случайного нажатия. Сдвиньте защитную кнопку вперед, чтобы разблокировать кнопку фиксатора. [Рисунок 3.2]
- **Никогда** не нажимайте кнопку разблокировки во время переноса корзины.
- Нажимайте кнопку разблокировки корзины **только** тогда, когда ножки корзины опираются на столешницу или любую ровную термостойкую поверхность.
- Ручка крепится к внутренней корзине, а не к внешней. [Рис. 3.3] При нажатии на кнопку фиксатора внешняя корзина **опускается**.

Примечание:

- **Не** откручивайте ручку корзины от корзины.
- Для заказа аксессуаров обратитесь в Службу Поддержки Клиентов (см. стр.23).



Рисунок 3.2



Рисунок 3.3

Настройка приложения VeSync

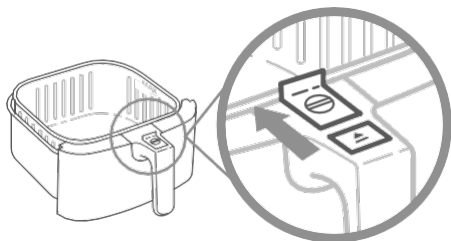
1. Чтобы загрузить приложение VeSync, отсканируйте QR-код или найдите «VeSync» в Apple App Store® или Google Play™ Store.

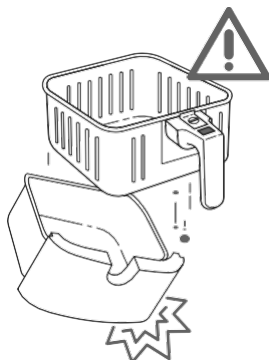

2. Откройте приложение VeSync. Если у вас уже есть учетная запись, нажмите **Log In** Для создания новой учетной записи, нажмите **Sign Up**.
3. Следуйте инструкциям в приложении, чтобы завершить настройку аэрогриля. См. расширенное электронное руководство (QR-код на стр. 2).

Примечание: Вы можете использовать приложение VeSync для подключения вашего умного аэрогриля к **Amazon Alexa**.

ИСПОЛЬЗОВАНИЕ УМНОГО АЭРОГРИЛЯ

Примечание: Вы можете использовать приложение VeSync, чтобы следить за приготовлением пищи, следовать рецептам в приложении и т. д. Для подробных инструкций см. расширенное электронное руководство (QR-код на стр. 2).

Предварительный нагрев

Мы рекомендуем предварительно разогреть продукты перед тем, как поместить их во фритюрницу, за исключением случаев, когда аэрогриль уже горячий. Без предварительного разогрева пища не будет полностью приготовлена.

1. Вставить штепсель. Нажать,  чтобы включить аэрогриль.
2. Нажмите **Подогрев**. На дисплее отобразится "400°F" и "5 MIN".
3. При желании нажмите кнопки + или -, чтобы изменить температуру. Время выставится автоматически.

Температура	Time
400°F / 204°C	5 минут
390°F / 199°C	5 минут
380°F / 193°C	5 минут
370°F / 188°C	4 минуты
360°F / 182°C	4 минуты
350°F / 177°C	4 минуты
340°F / 171°C	4 минуты
330°F / 166°C и ниже	3 минуты

4. Нажмите,  чтобы начать разогрев.
5. По окончании предварительного нагрева аэрогриль издаст 3 звуковых сигнала. На дисплее отобразится:

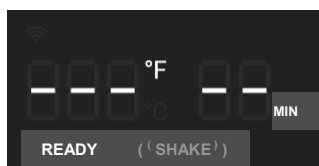

Примечание: Если в течение 3 минут не будет нажата ни одна кнопка, аэрогриль сбросит все настройки и перейдет в режим ожидания.

Аэрогриль

Примечание:

- **Не кладите ничего на аэрогриль. Это нарушит поток воздуха и ухудшит результат приготовления.**

[Рис. 4.1]

- Аэрогриль — это не фритюрница. **Не** заполняйте корзины маслом, жиром для жарки или другими жидкостями.
- Вынимая корзины из аэрогриля, будьте осторожны с горячим паром и **не** нажимайте кнопку разблокировки корзин.



Рис. 4.1

Предустановленные настройки

- Вы можете настроить время (1–60 минут) и температуру (170–400 °F / 77–204 °C), если не указано иное.
- Результаты могут быть разными. Ознакомьтесь с нашим Справочным руководством и Книгой рецептов, чтобы узнать, как настроить предустановки для достижения идеальных результатов.

Предустановка	Символ	Температура по умолчанию	Время по умолчанию	Напоминание встряхивать?*
Стейк		400°F / 204°C	6 минут	-
Цыплёнок		380°F / 193°C	25 минут	-
Морепродукты		350°F / 177°C	8 минут	-
Креветки		370°F / 188°C	6 минут	((SHAKE))
Бекон		320°F / 160°C	8 минут	-
Замороженные продукты		350°F / 177°C	10 минут	((SHAKE))
Картофель-фри**		380°F / 193°C	25 минут	((SHAKE))
Овощи		300°F / 149°C	10 минут	((SHAKE))
Корнеплоды		400°F / 204°C	12 минут	((SHAKE))
Хлеб		320°F / 160°C	8 минут	-
Десерты		300°F / 149°C	30 минут	-
Разогрев		400°F / 204°C	5 минут (Автонастройка)	-
Подогрев		170°F / 77°C (невозможно изменить)	5 минут	-

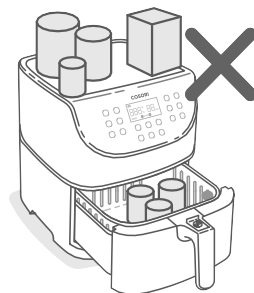
* См. *Встряхивание продуктов* (стр. 15).

** См. *Инструкцию по приготовлению пищи* (стр. 16) советы по жарке картофеля фри.

Предустановленные программы готовки

Использование предустановки — самый простой способ готовки. Предустановки запрограммированы на идеальное время и температуру для приготовления определенных продуктов.

1. Разогрейте аэрогриль (см. стр. 11).
2. Когда ваш аэрогриль покажет «READY», добавьте продукты в корзины.
3. Выберите предустановленную программу приготовления (см. стр. 12).
4. При желании настройте температуру и время. Вы можете сделать это в любой момент во время приготовления.

a. Нажмите **Temp/Time** один раз. Температура будет мигать на дисплее. Нажмите кнопки **+** или **-**, чтобы изменить температуру (170–400 °F / 77–204 °C).

b. Нажмите **Temp/Time** второй раз. Время будет мигать на дисплее. Нажмите **+** или **-**, чтобы изменить время (1–60 минут).

Примечание: Чтобы быстро увеличить или уменьшить время или температуру, нажмите и удерживайте кнопки **+** или **-**.

5. Нажать **▶** чтобы начать готовку.
6. При использовании определенных предустановок напоминание о встряхивании появляется в середине приготовления. Аэрогриль издаст 5 звуковых сигналов, а на дисплее замигает надпись «(SHAKE)».

- a. Вынимая корзины из аэрогриля, опасайтесь горячего пара. Аэрогриль автоматически приостанавливает приготовление пищи, а дисплей выключается до тех пор, пока корзины не будут заменены.
- b. Встряхните или переверните пищу. Будьте осторожны и не нажимайте кнопку разблокировки корзины.
- c. Поместите корзины обратно в аэрогриль.

Примечание: См. *Встряхивание пищи* (стр. 15).

7. По окончании приготовления аэрогриль издаст 3 звуковых сигнала. На дисплее отобразится:

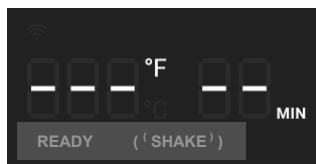

8. По желанию, нажмите **Keep Warm**. Нажмите **+** или **-** кнопки, чтобы изменить время (1–60 минут).
9. Вынимая корзины из аэрогриля, опасайтесь горячего пара.
10. Выньте внутреннюю корзину из внешней, чтобы подать еду. При разделении корзины:
 - a. Убедитесь, что корзины стоят на ровной поверхности.
 - b. Следите за скоплением горячего масла или жира во внешней корзине. Во избежание разбрызгивания перед заменой внутренней корзины слейте масло. [Рис. 4.2]



Рис. 4.2

11. Дайте остыть перед очисткой.

Готовка вручную

1. **Разогрейте аэрогриль** (см. стр. 11).
2. Когда ваш аэрогриль покажет «READY», добавьте продукты в корзины.
3. Установите температуру и время. Вы можете изменить это в любое время в процессе готовки.
 - a. Нажмите **Temp/Time** один раз. Температура будет мигать на дисплее. Нажмите кнопки **+** или **-**, чтобы изменить температуру. (170°–400°F / 77°–204°C).
 - b. Нажмите **Temp/Time** второй раз. Время будет мигать на дисплее. Нажмите **+** или **-**, чтобы изменить время (1–60 минут).
6. По желанию, нажмите **Keep Warm**. Нажмите **+** или **-**, чтобы изменить время (1–60 минут).
7. Вынимая корзины из аэрогриля, опасайтесь горячего пара.
8. Выньте внутреннюю корзину из внешней, чтобы подать еду. При разделении корзины:
 - a. Убедитесь, что корзины стоят на ровной поверхности.
 - b. Следите за скоплением горячего масла или жира во внешней корзине. Во избежание разбрызгивания перед заменой внутренней корзины слейте масло. [Рис. 4.2]
9. Дайте остыть перед очисткой.

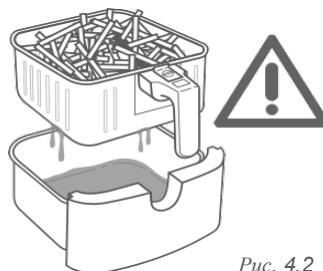
Примечание: Чтобы быстро увеличить или уменьшить время или температуру, нажмите и удерживайте кнопки **+** или **-**.

4. Нажать, **▶||** чтобы начать готовку.

Примечание:

- При жарке вручную напоминания о встряхивании отсутствует. Вы все равно должны встряхивать или переворачивать соответствующие продукты.
 - Если вы хотите напоминание о встряхивании, выберите предустановленную программу с напоминанием (см. стр. 12) и измените время и температуру по желанию.
5. По окончании приготовления аэрогриль издаст 3 звуковых сигнала. На дисплее отобразится:

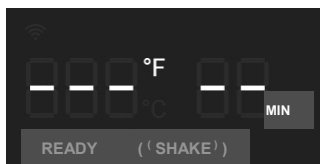

Встряхивание пищи

Как встряхивать

- Во время готовки вынимайте корзины из аэрогриля и встряхивайте, перемешивайте или переворачивайте продукты.

A. Встряхивание пищи:

1. Держите корзины чуть выше термостойкой поверхности в целях безопасности. **Не** нажимайте кнопку разблокировки корзины.
2. Встряхните корзины.

B. Если корзины слишком тяжелые для встряхивания:

1. Поместите корзины на термостойкий держатель или поверхность.
2. Разделите корзины. Убедитесь, что из внутренней корзины не капает жидкость.
3. Осторожно встряхните внутреннюю корзину.

Примечание: *Не используйте этот метод, если имеется опасность разбрызгивания горячих жидкостей.*

C. Если корзины слишком тяжелые для встряхивания, и в них находятся горячие жидкости:

1. Поместите корзины на термостойкий держатель или поверхность.
 2. Используйте щипцы, чтобы перемешать или перевернуть пищу.
- Когда вы достанете корзины, аэрогриль автоматически приостановит приготовление пищи. В целях безопасности дисплей отключается до тех пор, пока корзины не будут установлены.
 - Когда вы установите корзины, приготовление пищи автоматически возобновится.
 - Избегайте встряхивания дольше 30 секунд, так как аэрогриль может начать остывать.

Что встряхивать

- Небольшие продукты, сложенные друг на друга, например, картофель фри или нагетсы, обычно необходимо встряхивать.
- Без встряхивания продукты могут быть хрустящими или неравномерно приготовленными.
- Вы можете переворачивать другие продукты, например, стейк, чтобы обеспечить равномерное подрумянивание.

Когда встряхивать

- Встряхните или переверните пищу один раз в середине приготовления или больше, если хотите.
- Некоторые предустановки используют напоминание о встряхивании (см. **Настройки предустановок**, стр. 15).

Напоминание о встряхивании

- Напоминание о встряхивании предупредит вас пятью звуковыми сигналами, а на дисплее будет мигать надпись «((SHAKE))».
- Если вы не уберете корзины, напоминание о встряхивании снова подаст звуковой сигнал через 1 минуту, а на дисплее будет постоянно отображаться «((SHAKE))».
- Напоминание о встряхивании исчезнет, как только вы достанете корзины.

Руководство по приготовлению пищи

- Если корзина переполнена, пища будет готовиться неравномерно.
- Продукты не должны быть заполнены выше линии «MAX» внутренней корзины. [Рисунок 4.3]

Не упаковывайте пищу.



Рис. 4.3

Использование масла

- Добавление небольшого количества масла в пищу сделает ее более хрустящей. Используйте не более 2 столовых ложек/30 мл масла.
- Масляные спреи отлично подходят для равномерного нанесения небольшого количества масла на все пищевые продукты.

Советы по еде

- Вы можете готовить в аэрогриле любые замороженные продукты или продукты, которые можно запекать в духовке.
- Для приготовления тортов, ручных пирогов или других блюд с начинкой или тестом поместите продукты в термостойкие контейнеры, прежде чем помещать их в корзины.
- При обжаривании продуктов с высоким содержанием жира в аэрогриле, жир будет капать на дно корзины. Чтобы не было лишнего дыма во время приготовления пищи, сливайте жир после готовки.
- Жидкие маринованные продукты создают брызги и избыточный дым. Обсушите эти продукты перед приготовлением.

Картофель-фри

- Добавьте $\frac{1}{2}$ –1 столовую ложку/8–15 мл масла для хрустящей корочки.
- При приготовлении картофеля фри из сырого картофеля перед жаркой замочите сырой картофель в воде на 15 минут, чтобы удалить крахмал. Перед добавлением масла промокните полотенцем.
- Нарезьте сырой картофель фри тоньше, чтобы получить более хрустящую корочку. Попробуйте разрезать картофель на полоски размером $\frac{1}{4}$ на 3 дюйма / 0,6 на 7,6 см.

Примечание: Чтобы узнать больше о *Sosori Kitchen*, ознакомьтесь с нашей *Книгой рецептов и советами от шеф-повара*.

Дополнительные функции

Переключение температурных шкал

1. Нажмите и удерживайте **Temp/Time** в течение 3 сек.
2. Аэрогриль подаст один звуковой сигнал, и единица измерения температуры изменится с Фаренгейта на Цельсий.
3. Повторите, чтобы переключиться обратно на шкалу Фаренгейта.

Пауза

- Нажмите **▶||** чтобы приостановить приготовление пищи. Аэрогриль перестанет нагреваться и **▶||** будет мигать, пока вы не нажмете **▶||** для возобновления приготовления.
- Через 30 минут бездействия аэрогриль отключится.
- Эта функция позволяет приостановить программу приготовления, не снимая корзины с аэрогриля.

Автоматическое возобновление приготовления пищи

- Если вы достанете корзины, аэрогриль автоматически приостановит приготовление пищи. Дисплей временно отключится в целях безопасности.
- Когда вы вернете корзины на место, аэрогриль автоматически возобновит приготовление пищи согласно вашим предыдущим настройкам.

Автоматическое отключение

- Если в аэрогриле нет активных программ приготовления, аэрогриль сбросит все настройки и выключится через 3 минуты бездействия.

Защита от перегрева

- Если аэрогриль перегреется, он автоматически выключится в целях безопасности.
- Прежде чем снова использовать аэрогриль, дайте ему полностью остыть.

АКСЕССУАРЫ

Вы можете приобрести аксессуары для аэрогриля в интернет-магазине Cosori. Посетите [cosori.com](https://www.cosori.com) для дополнительной информации.

Если у вас имеются какие-либо вопросы, пожалуйста, обратитесь в **Службу поддержки Клиентов** (см. стр. 23).

УХОД И ОБСЛУЖИВАНИЕ

Примечание:

- **Всегда** очищайте аэрогриль и корзины после каждого использования.
- Покрытие внешней корзины фольгой может облегчить очистку.

1. Выключите и отключите от сети аэрогриль. Дайте ему полностью остыть перед очисткой. Выдвиньте корзины для более быстрого охлаждения.
2. При необходимости протрите аэрогриль снаружи влажной тканью.
3. Корзины можно мыть в посудомоечной машине. Вы также можете мыть корзины горячей водой с мылом и неабразивной губкой. Замочить при необходимости.

Примечание: Корзины имеют антипригарное покрытие. Избегайте использования металлической посуды и абразивных чистящих средств.



Рис. 5.1

4. Для стойкого жира:
 - a. В небольшой миске смешайте 2 столовые ложки/30 мл пищевой соды и 1 столовую ложку/15 мл воды, чтобы получилась пастообразная масса.
 - b. Используйте губку, чтобы распределить пасту по корзинам и почистить. Оставьте корзины на 15 минут перед полосканием.
 - c. Вымойте корзины с мылом и водой перед использованием.
5. Очистите внутреннюю часть аэрогриля слегка влажной неабразивной губкой или тканью. **Не** погружайте в воду.
[Рис. 5.1] При необходимости очистите нагревательную спираль от остатков пищи.
6. Высушите перед использованием.

Примечание: Перед включением аэрогриля убедитесь, что нагревательная спираль полностью высохла.

ИСПРАВЛЕНИЕ ПРОБЛЕМ

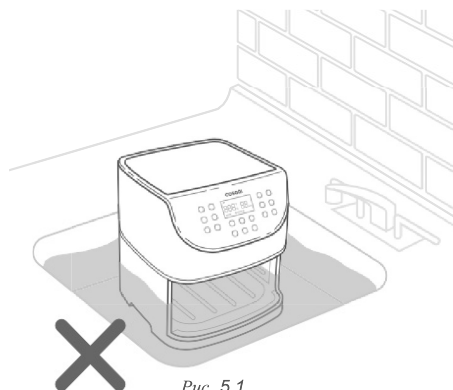
Проблема	Возможное решение
Аэрогриль не включается.	Убедитесь в том, что аэрогриль подключен к сети.
	Плотно вставьте корзины в аэрогриль.
Пища приготовлена не полностью.	Поместите небольшие порции продуктов во внутреннюю корзину. Если корзина переполнена, продукты будут недоварены.
	Увеличьте температуру или время приготовления.
Продукты готовятся неравномерно.	Продукты, которые уложены друг на друга или близко друг к другу, необходимо встряхивать или переворачивать во время приготовления (см. раздел «Встряхивание продуктов», стр. 15).
Продукты не становятся хрустящими после обжаривания.	Распыление или смазывание продуктов небольшим количеством масла поможет сделать их хрустящими (см. Руководство по приготовлению пищи , стр. 16).
Картофель-фри не выглядит правильно.	См. Картофель-фри , стр.16.
Корзины не надежно вставлены в аэрогриль.	Убедитесь, что внутренняя корзина не переполнена продуктами.
	Убедитесь, что внутренняя корзина надежно закреплена внутри внешней корзины.
Из аэрогриля идет белый дым.	При первом использовании аэрогриля может выделяться белый дым. Это нормально.
	Убедитесь, что корзины и внутренняя часть аэрогриля хорошо очищены и не покрыты жиром.
	Приготовление жирной пищи может привести к попаданию масла во внешнюю корзину. Это масло будет производить белый дым, а корзины могут быть более горячими, чем обычно. Это нормально и не должно влиять на приготовление пищи. Бережно обращайтесь с корзинами.

ИСПРАВЛЕНИЕ ПРОБЛЕМ

Проблема	Возможное решение
Из аэрогриля идет черный дым.	Немедленно обесточьте ваш аэрогриль. Темный дым означает, что пища пригорает или есть проблема с электрической цепью. Подождите, пока рассеется дым, прежде чем вытаскивать корзины. Если причина не в пригоревшей пище, обратитесь в Службу Поддержки Клиентов (стр. 23).
От аэрогриля исходит запах пластика.	Любой аэрогриль может иметь запах пластика в процессе производства. Это нормально. Следуйте инструкциям для пробного запуска (стр. 9), чтобы избавиться от запаха пластика. Если запах по-прежнему присутствует, пожалуйста, обратитесь в Службу поддержки Клиентов (см. стр. 23).
На дисплее отображается код ошибки «E1».	Обрыв цепи в датчике температуры. Обратитесь в Службу Поддержки клиентов (см. стр. 23).
На дисплее отображается код ошибки «E2».	Короткое замыкание в датчике температуры. Обратитесь в Службу Поддержки клиентов (см. стр. 23).

Если вашей проблемы нет в списке, пожалуйста, обратитесь в **Службу Поддержки клиентов**(см. стр. 23).

ЗАЯВЛЕНИЕ FCC

Это устройство соответствует требованиям Части 15 Правил Федеральной комиссии связи (FCC). Эксплуатация зависит от следующих двух условий:

- (1) Это устройство не может создавать вредных помех, и
- (2) Это устройство должно принимать любые принимаемые помехи, включая помехи, которые могут вызвать нежелательную работу.

Любые изменения или модификации, не одобренные в явной форме стороной, ответственной за соответствие требованиям, могут привести к аннулированию права пользователя на эксплуатацию этого оборудования.

Это оборудование было протестировано и признано соответствующим ограничениям для цифровых устройств класса В в соответствии с частью 15 правил FCC. Эти ограничения предназначены для обеспечения разумной защиты от вредных помех при установке в жилых помещениях. Это оборудование генерирует, использует и может излучать радиочастотную энергию и, если оно не установлено и не используется в соответствии с инструкциями, может создавать вредные помехи для радиосвязи. Однако нет гарантии, что помехи не возникнут в конкретной установке. Если это оборудование создает вредные помехи для радио- или телевизионного приема, что можно определить, выключив и включив оборудование, пользователю рекомендуется попытаться устранить помехи одним из следующих способов:

- Изменить ориентацию или местоположение приемной антенны.
- Подключите оборудование к розетке в цепи, отличной от той, к которой подключен приемник.
- Увеличьте расстояние между оборудованием и приемником.
- Обратитесь за помощью к дилеру или опытному специалисту по радио/телевидению.

Заявление FCC о радиационном воздействии

Данное оборудование соответствует ограничениям по радиационному излучению Федеральной комиссии по связи (FCC), установленным для неконтролируемой среды. Конечные пользователи должны следовать конкретным инструкциям по эксплуатации для соблюдения требований к радиочастотному излучению. Чтобы обеспечить соответствие требованиям FCC по радиочастотному излучению, следуйте инструкциям по эксплуатации, изложенным в данном руководстве. Этот передатчик не должен располагаться рядом или работать совместно с какой-либо другой антенной или передатчиком. Данное оборудование следует устанавливать и эксплуатировать на расстоянии не менее 20 см между радиатором и вашим телом. Доступность некоторых конкретных каналов и/или рабочих диапазонов частот зависит от страны и запрограммирована на заводе в соответствии с предполагаемым пунктом назначения. Настройка прошивки недоступна для конечного пользователя.

ИНФОРМАЦИЯ О ГАРАНТИИ

Наименование продукта	Smart 5.8-Quart Аэрогриль
Модель	Модель: CS158-AF
Гарантия по умолчанию Период	1 год
<i>Для справки мы настоятельно рекомендуем вам записать идентификатор вашего заказа и дату покупки.</i>	
Дата покупки	

УСЛОВИЯ И ПОЛИТИКА

Корпорация Arovast гарантирует высочайшее качество материалов, изготовления и обслуживания всей продукции с момента покупки до конца гарантийного периода.

Корпорация Arovast заменит любой продукт, в котором будут обнаружены дефекты из-за недостатков производителя, на основании соответствия требованиям. Возврат возможен в течение первых 30 дней с момента покупки. Возврат возможен только для первоначального покупателя продукта. Эта гарантия распространяется только на личное использование и не распространяется на любой продукт, который использовался в коммерческих целях, для сдачи в аренду или для любого другого использования, для которого продукт не предназначен. Нет никаких гарантий, кроме гарантий, прямо изложенных с каждым продуктом.

Эта гарантия не подлежит передаче. Корпорация Arovast никоим образом не несет ответственности за любой ущерб, потери или неудобства, вызванные отказом оборудования или небрежностью пользователя, злоупотреблением или использованием, не соответствующим руководству пользователя или любым дополнительным предупреждениям о безопасности или использовании, включенным в упаковку продукта и руководство.

Настоящая гарантия не распространяется на следующее:

- Повреждения из-за неправильного обращения, несчастного случая, изменения, неправильного использования, взлома или вандализма.
- Неправильное или неадекватное техническое обслуживание.
- Повреждение при обратной транспортировке.
- Неконтролируемое использование детьми в возрасте до 18 лет.

Корпорация Arovast и ее дочерние компании не несут ответственности за ущерб, причиненный в результате использования продукта не по назначению или в соответствии с инструкциями в руководстве пользователя. Некоторые штаты не допускают этого исключения или ограничение случайных или косвенных убытков, поэтому приведенный выше отказ от ответственности может не относиться к вам. Эта гарантия дает вам определенные юридические права, и вы также можете иметь другие права, которые могут различаться в зависимости от штата.

ВСЕ ЯВНО ВЫРАЖЕННЫЕ И ПОДРАЗУМЕВАЕМЫЕ ГАРАНТИИ, ВКЛЮЧАЯ ГАРАНТИИ КОММЕРЧЕСКОЙ ЦЕННОСТИ, ОГРАНИЧИВАЮТСЯ ПЕРИОДОМ ДЕЙСТВИЯ ОГРАНИЧЕННОЙ ГАРАНТИИ.

Продлите гарантию на 1 год

Зарегистрируйте свой продукт на www.cosori.com/warranty чтобы продлить годовую гарантию еще на один год.

Пожалуйста, заполните все обязательные поля и укажите идентификатор вашего заказа, место покупки и дату покупки, если применимо.

Дефектные товары и возвраты

Если вы обнаружите, что ваш продукт неисправен в течение указанного гарантийного периода, обратитесь в службу поддержки по адресу support@cosori.com с копией счета-фактуры и идентификатором заказа. **НЕ** выбрасывайте ваш продукт, не связавшись с нами. После того как наша служба поддержки клиентов одобрит ваш запрос, верните продукт с копией счета-фактуры и идентификатором заказа.

КЛИЕНТСКАЯ ПОДДЕРЖКА

Если у вас есть какие-либо вопросы или опасения по поводу вашего нового продукта, свяжитесь с нашей службой поддержки клиентов.

Корпорация Arovast

1202 Н. Миллер-Стрит, Сьюит А
Анахайм, Калифорния 92806

Email: support@cosori.com

Часы работы

Пн-Пт, 9:00-17:00 по Тихоокеанскому
летнему/тихоокеанскому стандартному времени

Бесплатный номер: (888) 402-1684

**Пожалуйста, подготовьте свой счет и идентификатор заказа, прежде чем обращаться в службу поддержки.*

Информация о торговой марке

Amazon, Alexa и все соответствующие логотипы являются товарными знаками Amazon.com, Inc. или ее дочерних компаний.

Google и Google Play являются товарными знаками Google LLC.

Apple App Store является товарным знаком Apple Inc.

Wi-Fi® является зарегистрированным товарным знаком Wi-Fi Alliance®.

ПОКАЖИТЕ, ЧТО ВЫ ГОТОВИТЕ

Мы надеемся, что это руководство было полезным. Нам не терпится увидеть ваши прекрасные результаты, и мы думаем, что вы захотите поделиться гламурными снимками! Наше сообщество ждет ваших загрузок — просто выберите платформу ниже. Снимайте, отмечайте и добавляйте хэштеги, шеф-повар Cosori!!

#iCookCosori



@cosoricooks



Техника Cosori

Решаете, что приготовить? Доступно множество идей рецептов, как от нас, так и от сообщества Cosori.

БОЛЬШЕ ПРОДУКТОВ COSORI

Если вы довольны этим аэрогрилем - очередь на ней не заканчивается. Посетите сайт www.cosori.com, где представлена вся наша красивая и тщательно продуманная посуда. Они могут быть прямо дома на вашей кухне!

COSORI

Вопросы или Предложения?

Пн-Пт, 9:00-17:00

по Тихоокеанскому летнему/тихоокеанскому стандартному времени
support@cosori.com | (888) 402-1684

JJ0920GY-M1.1_0320CS158-AF