

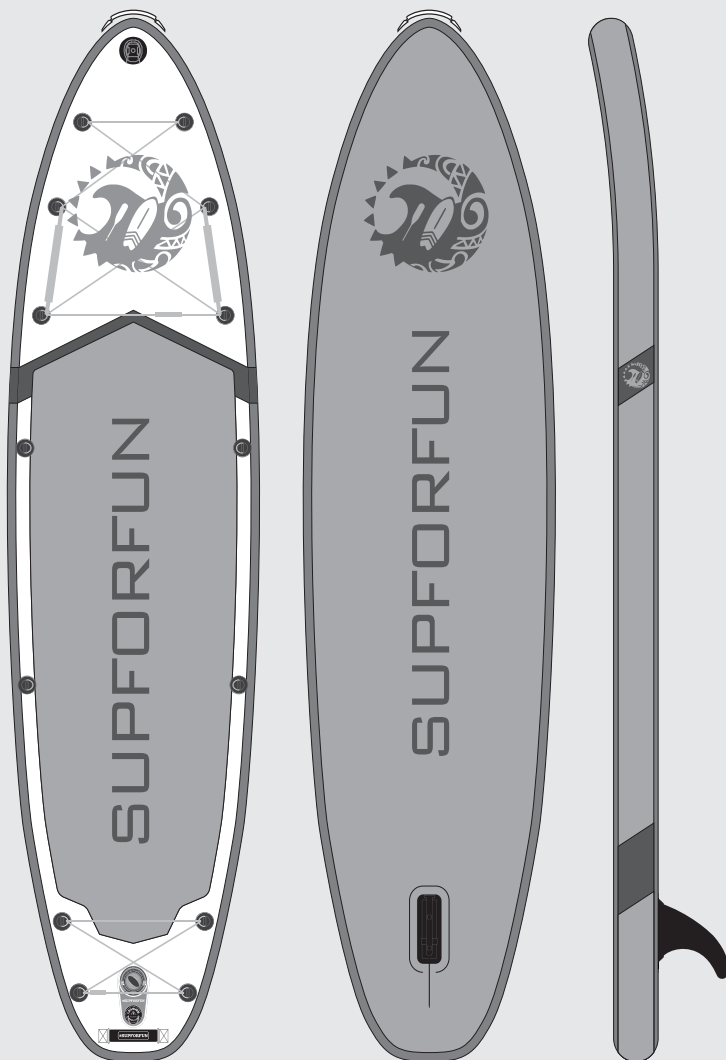

SUPFORFUN™

ИНСТРУКЦИЯ ПО ЭКСПЛУАТАЦИИ SUP-БОРДА



Внимательно ознакомьтесь с инструкцией перед использованием

СОДЕРЖАНИЕ

О нас	2
Меры безопасности	3
Комплектация	5
Параметры продукта	6
Подготовка к использованию	7
Обслуживание и хранение	9
Как грести	10

О НАС

- Благодарим вас за выбор SUP-борда SUPFORFUN™!
- Наш бренд родился из мечты трех увлеченных людей, фанатов SUP-серфинга — создать идеальную SUP-доску для себя и своих семей.
- Перед тем, как запустить производство, наша команда откатала сотни досок, досконально изучила все технологии, которые есть на рынке, вплотную поработала с экспертами, конструкторами и спортсменами-серферами.
- В результате родились две коллекции, впечатляющие по дизайну и инновационные по характеристикам.
- Мы создали легкий и прочный SUP, устойчивый на течении и на волнах, в пресной и морской воде, удобный для долгих путешествий, выносливый в прокатных условиях.
- Мы составили это руководство, чтобы ваше использование SUP-борда было комфортным и безопасным. Пожалуйста, внимательно прочтите его перед использованием.

Сайт:



Instagram:



@SUP_FORFUN



МЕРЫ БЕЗОПАСНОСТИ



ОБЩИЕ ПРАВИЛА

- Всегда будьте предельно осторожны при использовании SUP-борда. Неправильное использование SUP-борда может привести к серьезным травмам.
- Используйте SUP-борд, только если вы находитесь в хорошей физической форме и умеете плавать.
- Вы несёте ответственность за собственную безопасность и безопасность окружающих людей при использовании SUP-борда.
- Если вам не исполнилось 18 лет, то вы должны использовать SUP-борд только под присмотром того, кто объяснит вам меры предосторожности. Не используйте SUP-борд без присмотра взрослых.
- Не используйте SUP-борд, если вы находитесь под влиянием алкоголя, наркотических средств или лекарств.

ПРАВИЛА ПОЛЬЗОВАНИЯ

- Перед использованием SUP-борда мы рекомендуем вам посетить школу серфинга SUPFORFUN и получить основы безопасного плавания.
- Никогда не используйте SUP-борд без соответствующего крепёжного шнура (leash). Отказ от использования крепёжного шнура на вашей надувной доске при занятиях серфингом может привести к серьезным травмам.
- Проверяйте крепёжный шнур вашего SUP-борда после каждого использования, и замените его, если увидите признаки износа.
- Если вы не уверены в своём умении плавать, используйте страховочный жилет.
- На воду выходите вместе с опытными партнёрами.

ПОГОДНЫЕ УСЛОВИЯ И МЕСТА ИСПОЛЬЗОВАНИЯ

- Всегда интересуйтесь прогнозом погоды для того региона, в котором вы собираетесь выходить на воду.
- Никогда не используйте SUP-борд при сильном или штормовом ветре.
- Никогда не катайтесь на SUP-борде во время грозы и молний.
- Никогда не используйте SUP-борд в местах прохода судоходных путей, стоянки кораблей, рядом с другими движущимися лодками, катерами или кораблями.
- Никогда не используйте SUP-борд в местах массового скопления купающихся людей



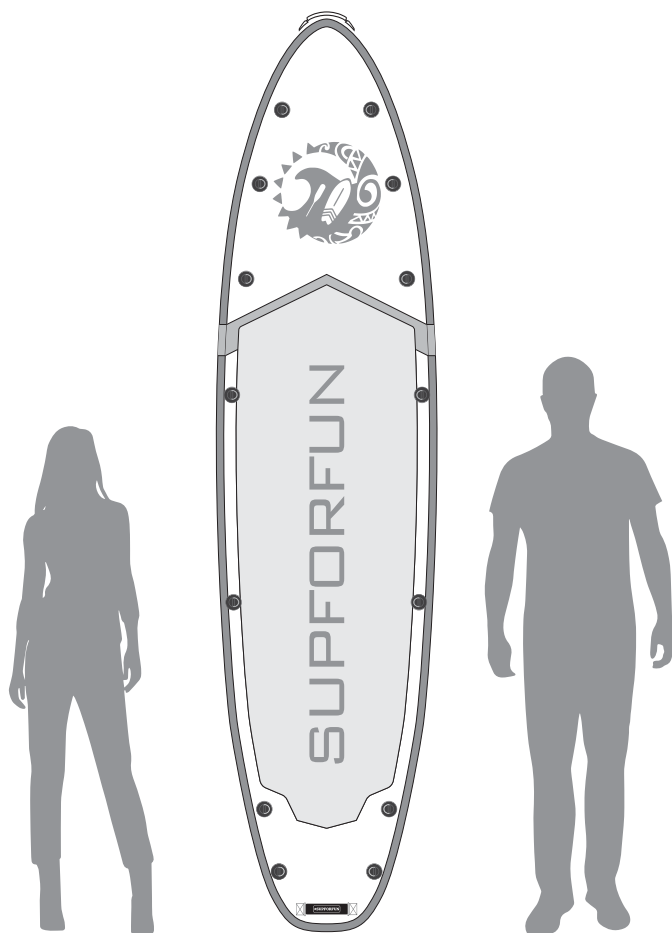

- Допустимое количество людей на SUP-борде не более двух, в зависимости от грузоподъемности выбранной модели.
- Опасно и запрещено иметь больше допустимого количество людей на палубе одновременно.
- Не вносите никаких конструктивных изменений, которые могут повлиять на безопасность.
- Минимальные требования к безопасности и производительности в этом руководстве, не освобождают пользователя SUP-борда от необходимости приобретать знания и навыки, необходимые для навигации по воде и соблюдения местных правил.

КОМПЛЕКТАЦИЯ

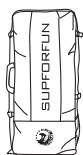
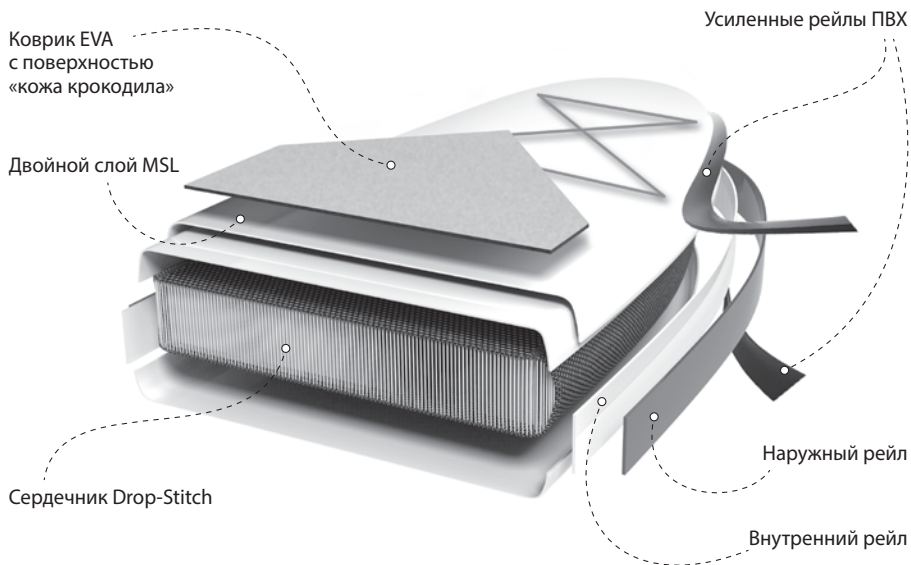

Рюкзак на колесах



Фин US-Box

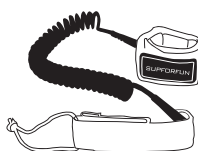

Лиш



Насос двойного действия



Чехол для телефона



Ремкомплект



Гермомешок 10 литров

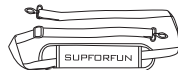

Ремень для переноски



ПАРАМЕТРЫ ПРОДУКТА

Сверхмощный стежок по технологии Drop-Stitch позволяет создать плотность доски под давлением от 12 до 15 PSI (1bar), при этом максимально давление от 20 до 22 PSI (1.5bar)

Крепление для GoPro

Прочный основной материал MSL

6 передних Рым-колец и эластичные шнуры для багажа позволяют с лёгкостью поместить багаж объемом 60 литров

Большая EVA палуба с поверхностью «кожа ската» обеспечивает сцепление и комфорт

Дополнительные Рым-кольца для установки сидения, а так же плечевого ремня-переноски

Клапан высокого давления для быстрого и легкого накачивания и скачивания

Рым-кольцо из нержавеющей стали для крепления страховочного лиша

Встроенный крепеж для плавника US-Box

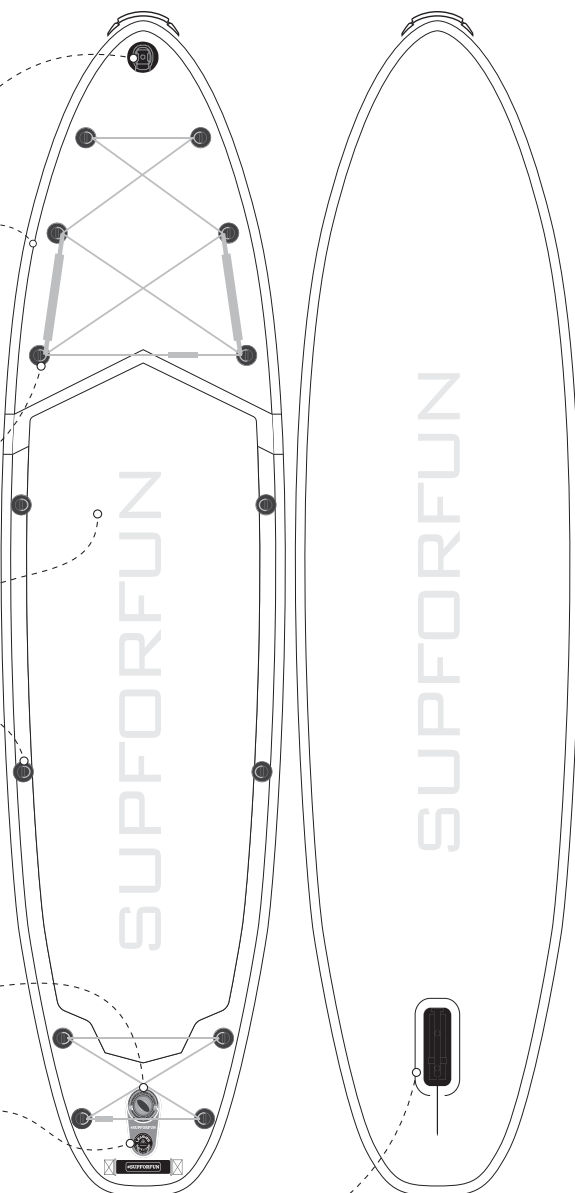

ПОДГОТОВКА К ИСПОЛЬЗОВАНИЮ

1. ЭТАПЫ НАКАЧИВАНИЯ ДОСКИ

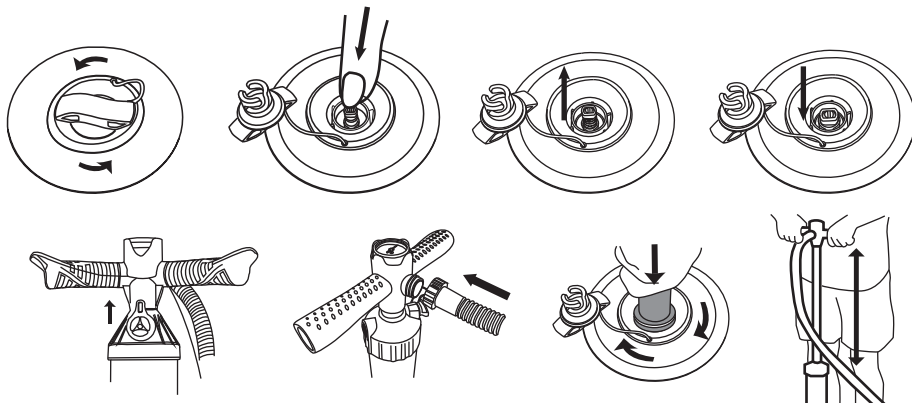

- Убедитесь, что клапан находится в закрытом положении (кнопка клапана вверх).
- Убедитесь, что шланг насоса подсоединен к выходному отверстию «накачки».
- Подсоедините насадку насоса к гнезду клапана.
- Начните закачивать воздух в доску, перемещая поршень насоса вверх и вниз.

СОВЕТЫ И МЕРЫ ПРЕДОСТОРОЖНОСТИ

- Доска может быть накачана либо нашим ручным насосом, либо электрическим насосом. Электрический насос может надувать доску до нужного давления и экономить много времени.
- Использовать компрессор нужно с БОЛЬШОЙ осторожностью, так как есть риск перекачивания выше максимально допустимого давления.
- Через 2-3 дня может быть небольшое снижение давления из-за изменения температуры. Если это случилось, подкачайте доску.
- Если вы наблюдаете постоянное снижение давления воздуха, отнесите доску в ремонт.
- Рекомендуемое давление от 12 до 15 PSI (1bar), максимальное давление от 20 до 22 PSI (1.5bar).
- Самый простой показатель хорошего рабочего давления - это твердая поверхность доски, когда вы нажимаете на нее.
- Не перекачивайте доску выше допустимого давления и не оставляйте доску на солнце.
- Если доска будет находиться в теплой среде, оставляйте ее слегка недокаченной, что позволит теплу от солнца увеличить внутреннюю давление.
- Если поршень насоса начинает скрипеть, нанесите на вал поршня силиконовый спрей.

2. ЭТАПЫ СКАЧИВАНИЯ ДОСКИ

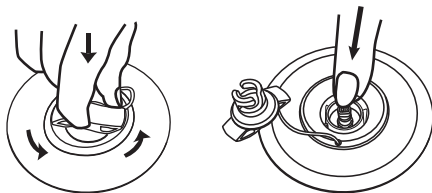

- Удалите воду или мусор из области клапана.
- Медленно нажмите на кнопку клапана, чтобы начать выпускать воздух из доски. Будет первоначальный выброс воздуха, но он очень быстро замедлится.
- Как только поток воздуха замедлится, полностью нажмите на кнопку клапана. вниз и поверните его, чтобы зафиксировать его в «открытом» положении.
- Начните скручивать доску с носовой части. Остаточный воздух можно выкачать насосом.
- Доску лучше складывать плоско, избегая перегибов в районе базы для плавника, средний шаг скрутки 35-40 см.

3. УСТАНОВКА ФИНА



- Установка плавника с системой US-Vox проста.
- Крепление US-Vox на Вашей доске оснащено невыпадающей гайкой.
- Вставляете плавник в базу, расположенную на дне доски, и прикручиваете специальным невыпадающим болтом на плавнике

ОБСЛУЖИВАНИЕ И ХРАНЕНИЕ



- Не оставляйте доску под прямыми солнечными лучами или в раскаленной машине. Если доска будет находиться в теплой среде, слегка спустите доску и поместите ее в тень.



- Удалите песок, грязь и соленую воду после использования. Не используйте агрессивные или абразивные чистящие средства. Большую часть грязи можно удалить просто водой или водой с мылом.
- Всегда снимайте плавник!
- Во избежание образования плесени дайте доске полностью высохнуть перед хранением.
- Пожалуйста, складывайте только в сухом и чистом состоянии! Обратите внимание на правильное направление складывания, При упаковке всегда складывайте в сторону клапана.
- Используйте прилагаемую сумку для хранения.
- Вы также можете хранить доску в надутом состоянии. Если вы хотите хранить доску на открытом воздухе, поднимите ее над землей и накройте брезентом для предотвращения воздействия солнца. Вешать доску не рекомендуется.
- Не хранить в экстремальных условиях (т.е. выше 60 или ниже -23градусов). Хранить в чистом и сухом месте.

ПРЕДУПРЕЖДЕНИЕ

Повреждение доски, вызванное чрезмерным накачиванием или из-за экстремальных условий не покрывается вашей гарантией.

КАК ГРЕСТИ



Встаньте в удобное положение, поставив ноги на ширине плеч над ручкой для переноски, слегка согните колени, отведите плечи назад и смотрите вперед, а не на доску. Полностью погрузите лопасть весла в воду близко к носовой части доски и тяните весло к себе, как только весло пройдет мимо ваших ног, вытащите его из воды и совершите новый гребок.

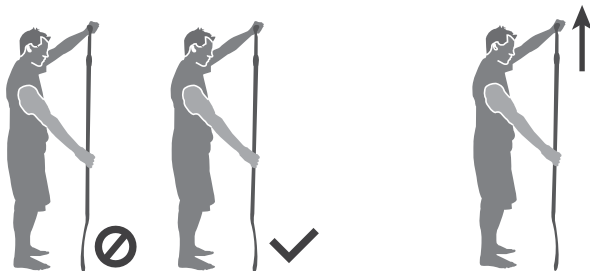

- Лопать весла должна быть направлена вперед.
- Отрегулируйте длину весла, открыв Cam-lock, расположенный на верхней части древка. Поставьте лопасть в вертикальное положение и выдвиньте телескопическую рукоятку на высоту вашей поднятой вверх руки.

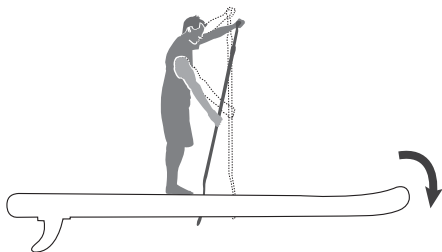

Чтобы повернуть направо, сконцентрируйте греблю на правой стороне доски.

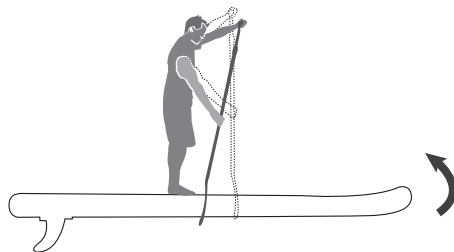

Чтобы повернуть налево, сконцентрируйте греблю на левой стороне доски.



SUPFORFUN™

DESIGNED IN RUSSIA

+7 985 053 68 33

WWW.SUPFORFUN-SHOP.RU

SHOP@SUPFORFUN-SHOP.RU