



Steam Power

93415681

RU	Отпариватель для одежды	2
GB	Garment steamer	12

Отпариватель для одежды Steam Power

Уважаемый пользователь! Благодарим вас за выбор техники торговой марки Bort Global. Пожалуйста, внимательно прочитайте инструкцию для правильной эксплуатации прибора. В инструкции содержатся важные сведения по технике безопасности, эксплуатации и техническому обслуживанию отпаривателя (далее по тексту – прибор, устройство, отпариватель). Сохраните инструкцию для дальнейшего использования или для следующего владельца.

*Технические параметры могут быть незначительно изменены на усмотрение производителя.

**Производитель оставляет за собой право вносить изменения во внешнее оформление прибора без внесения соответствующих изменений в инструкцию.

ОБЩИЕ СВЕДЕНИЯ

Дорожный ручной отпариватель для одежды является практичным и эффективным устройством, которое помогает поддерживать свежий и безупречный вид вашей одежды в любом месте и в любое время. Ручной отпариватель нагревается всего за несколько секунд и подает горячий пар, который быстро разглаживает складки и заломы на одежде.

МЕРЫ ПРЕДОСТОРОЖНОСТИ

Во избежание получения травм или материального ущерба, пожалуйста, внимательно ознакомьтесь со следующими мерами предосторожности и строго соблюдайте их.

ИНСТРУКЦИЯ ПО БЕЗОПАСНОМУ ИСПОЛЬЗОВАНИЮ

1. Не указанный в инструкции способ использования и нецелевая эксплуатация может привести к несчастным случаям. Пожалуйста, используйте устройство по прямому назначению
2. Во избежание травм и порчи вещей и устройства строго соблюдайте указания инструкции по эксплуатации.
3. Запрещается пользоваться неисправным устройством.
4. Не допускайте использования устройства детьми в качестве игрушки.



ВНИМАНИЕ!

- Не вскрывайте устройство и не проводите ремонтные работы самостоятельно! В случае неисправности устройства обратитесь в сервисный центр.
- Устройство предназначен для бытового, а не промышленного использования.
- Для подключения устройства к электрической сети не используйте розетку с напряжением более 220 В. Чтобы не перегружать электрическую сеть не подключайте устройство в одну розетку с другими мощными потребителями, такими как холодильник, кондиционер и микроволновая печь.
- Превышение номинального напряжения в электросети может привести к перегреву устройства, его возгоранию или поломке.
- Перед использованием убедитесь, что вилка надежно вставлена в розетку.
- Запрещается подключать устройство к неисправной или поврежденной электрической сети.
- Не скручивайте и не пережимайте провода электропитания! Следите за тем, чтобы на электропровод не был передавлен тяжелыми предметами.
- Использование ветхих и поврежденных кабелей электропитания может привести к короткому замыканию, пожару и поражению электрическим током.
- Не трогайте устройство мокрыми руками.
- Не прикасайтесь к штепсельной вилке мокрыми руками! Это может привести к поражению электрическим током.
- Утюг предназначен только для бытового применения для глажки/отпаривания различной одежды
- Не оставляйте утюг без присмотра, это может привести к пожару!
- Не используйте вблизи горячих газов (масло, дизельное топливо и т. д.) и источников огня. Это может привести к пожару и травмам.
- Использование устройства детьми или лицами с ограниченными возможностями рекомендуется

только под присмотром лиц, отвечающих за их безопасность. Не допускайте использования устройства детьми в качестве игрушки.

- Во время и после использования не прикасайтесь к выходному отверстию отпаривателя, можно получить ожог.
- Не используйте утюг на одежде на теле! Это может привести к травмам.
- Не распыляйте пар на людей и животных.
- Если вы заметили нарушения в работе утюга (необычный звук, посторонний запах, повреждения корпуса или запах гари), прекратите пользование утюгом, выньте вилку из розетки и обратитесь в сервисный центр.
- Дальнейшее использование устройства при обнаружении нарушений в работе может привести к задымлению, возгоранию, поражению электрическим током и иным травмам.
- Если в процессе эксплуатации вилки или розетка нагреваются, немедленно прекратите использование устройства, это может привести к короткому замыканию и возгоранию.
- При вытаскивании вилки из розетки держите ее крепко, в противном случае может произойти короткое замыкание, пожар и получение травм.
- После использования необходимо перевести регулятор температуры в положение ВЫКЛ, затем вынуть вилку из розетки.
- Регулярно очищайте розетку от пыли и грязи во избежание пожара.
- **Мытье устройства водой или иными жидкостями может привести к короткому замыканию.**
- Не допускайте падения изделия. Это может привести к утечке электричества, короткому замыканию, повреждению корпуса, утечке пара и воды.
- Не следует сильно встряхивать изделие или переворачивать машину для использования пара, это может привести к утечке горячей воды, пара и ожогам.
- **Если корпус устройства не остыл после использования, не снимайте выходную головку и щеточные принадлежности. Это может привести к ожогам.**
- Если корпус устройства не остыл после использования, не наматывайте провод питания на устройство. Это может привести к возгоранию изделия или короткому замыканию.
- Не используйте для полировки металлической панели изделия полировальный порошок или агрессивную чистящую жидкость. Это приведет к повреждению изделия.
- Не используйте для чистки изделия растворители, бензин и другие агрессивные чистящие жидкости. Это может привести к повреждению устройства.
- **При использовании убедитесь в том, что режим работы отпаривателя соответствует типу одежды. При несоответствии выбранных параметров и типа ткани возможно повреждение одежды.**
- **Располагайте устройство на специальной подставке и убедитесь, что подставка устойчива. Падение устройства может привести к пожару.**
- Прежде чем доливать воду в устройство, выньте вилку из розетки во избежание возникновения короткого замыкания.
- Если изделие не планируется использовать на протяжении длительного времени слейте из него воду и очистите, чтобы вода не застаивалась и не стала издавать неприятный запах.
- Перед очисткой отпаривателя убедитесь, что он уже остыл чтобы не получить ожог.

БЕЗОПАСНОЕ ИСПОЛЬЗОВАНИЕ

УСТРОЙСТВО 2 В 1, МОЖЕТ ИСПОЛЬЗОВАТЬСЯ И КАК УТЮГ БЕЗ ПАРА, И КАК ОТПАРИВАТЕЛЬ.

Металлическая подставка: не используйте устройство, когда оно находится на металлической подставке.

Если при использовании устройства появляется неприятный запах или не удаляются складки с одежды выберите повышенный температурный режим.

ВАЖНЫЕ РЕКОМЕНДАЦИИ ПРИ ПЕРВОМ ИСПОЛЬЗОВАНИИ

- В резервуаре будет небольшое количество воды, которая остается после тестирования продукции на заводе.
- В первые несколько минут, будет небольшое количество капель воды и водяного пара, возможно появление неприятного запаха, это нормально и прекратится во время использования.
- Гладьте ткань после того, как она полностью очищена и высушена, если гладить ткань с загрязнениями и остатками стирального порошка может произойти изменение цвета ткани.
- Пожалуйста, не гладьте пуговицы, воротники, молнии и твердые части одежды напрямую.
- Изделие не следует ставить непосредственно на стол, только с использованием специальной подставки.

- Когда пар выходит из утюга, остаются белые частицы, это минералы в воде. Такое явление нормально.
- Если белые частицы прилипли к одежде, просто слегка встряхните ее, и частицы отпадут.
- Во время использования будет раздаваться щелкающий звук – работает термостат, это нормально.



Пожалуйста, ознакомьтесь с приведенной ниже информацией об использовании устройства на различных типах ткани.

Температура			Тип ткани
	Интенсивность парогенератора	Высокая	Хлопок, лён, вискоза
	Интенсивность парогенератора	Средняя	Шёлк, шерсть, нейлон, вискоза, ацетат, полиэстер, велюр
	Интенсивность парогенератора	Низкая	Синтетические ткани
	Без пара		Если на бирке одежды присутствует знак запрета использования пара, пожалуйста, соблюдайте это требование

- Для устойчивости к высокой температуре шелка, шерсти, синтетических и других тканей, пожалуйста, выполняйте глажку через хлопковую ткань или сделайте пробную глажку на небольшом незаметном участке ткани и, убедившись, что процедура не вредит одежде – используйте отпариватель для глажки всего изделия.
- Данный утюг нельзя использовать для глажки виналона.
- Слишком медленное использование или длительные задержки на одном месте может повредить ткани даже при использовании устройства на соответствующей температуре. Учитывайте это при пользовании устройством.

УСТРОЙСТВО ОТПАРИВАТЕЛЯ

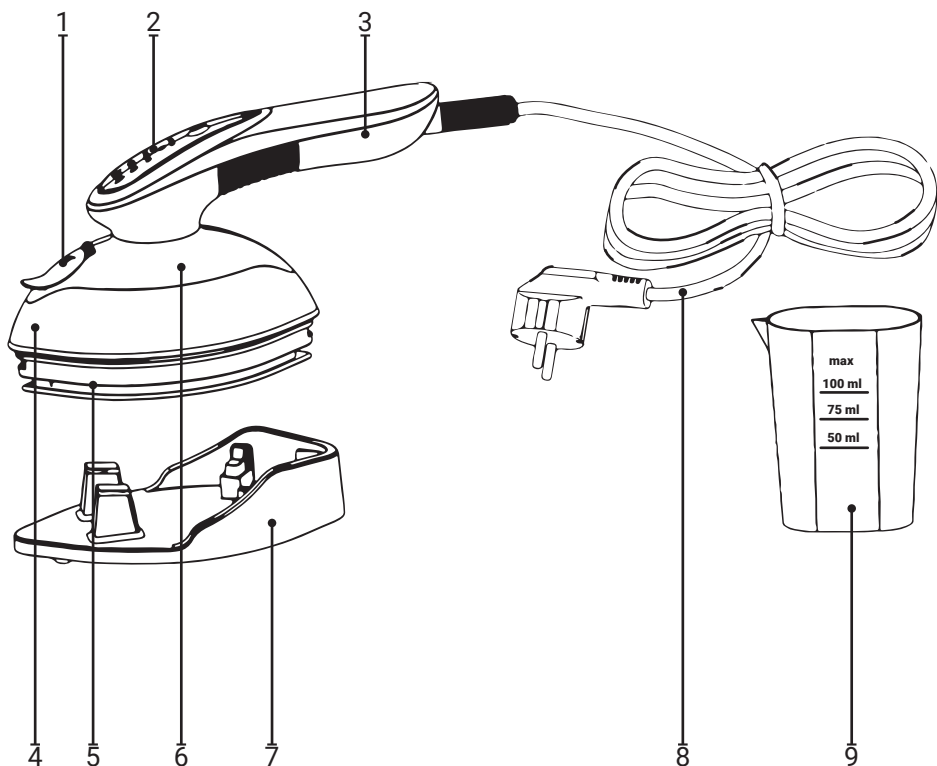

УСТРОЙСТВО:

1. Отверстие резервуара для воды
2. Панель контроля температуры
3. Ручка
4. Резервуар для воды
5. Подошва утюжка
6. Вращающаяся головка
7. Подставка
8. Кабель
9. Мерный стаканчик



**ШНУР ПИТАНИЯ
И ВИЛКА
НЕ ДОЛЖНЫ БЫТЬ
ПЕРЕВЯЗАНЫ ВО ВРЕМЯ
ИСПОЛЬЗОВАНИЯ,
ЭТО ПРИВЕДЕТ
К ПЕРЕГРЕВУ
ШНУРА ПИТАНИЯ
И ВОЗНИКНОВЕНИЮ
НЕИСПРАВНОСТЕЙ**

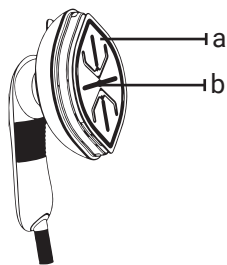

УСТРОЙСТВО УТЮЖКА

- a) Металлическая подошва
- b) Отверстия для подачи пара

При нажатии кнопки подачи пара из этих отверстий выходит пар. В зависимости от поворота и угла наклона часть, из которой выходит пар, может меняться, это нормальное явление, не вызывающее проблем.

СХЕМА ВРАЩЕНИЯ УТЮЖКА



Будьте аккуратны! Во время вращения возможно получить ожог.

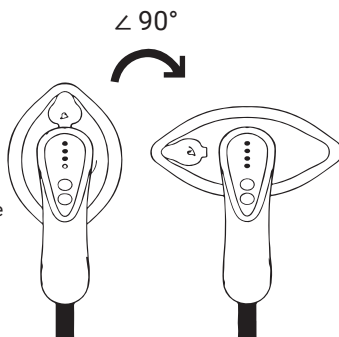

ПАНЕЛЬ УПРАВЛЕНИЯ

- Подключите питание, красный индикатор ① мигает в течение 30 с, после остановки мигания устройство готово к использованию.
- Нажмите кнопку один раз, красный индикатор ① погаснет, оранжевый индикатор ② загорится, это режим слабой интенсивности пара.
- Нажмите кнопку дважды, оранжевый индикатор ② погаснет, голубой индикатор ③ загорится, это режим пара средней интенсивности.
- Нажмите кнопку три раза, голубой индикатор ③ погаснет, загорится зеленый индикатор ④, это режим высокой интенсивности пара.
- Нажмите кнопку еще раз, зеленый индикатор ④ погаснет, зеленый индикатор ① загорится, устройство переведено в исходное положение – режим сухого утюга.

Каждый режим имеет свою индикацию:

Красный индикатор ① – Работа без пара

Оранжевый индикатор ② – режим слабой интенсивности пара

Голубой индикатор ③ – режим средней интенсивности пара

Зеленый индикатор ④ – режим высокой интенсивности пара

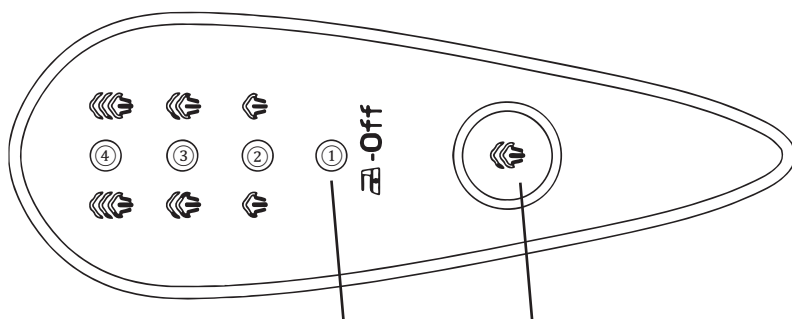

После включения питания красный индикатор ① мигает в течение 30 секунд. После завершения мигания устройство готово к использованию.

После того как красный индикатор ① закончит мигать в течение 30 секунд, нажмите эту кнопку для переключения режимов. Нажимайте кнопку для перехода на следующий режим. Переключение происходит с более слабого режима к более сильному.

АКСЕССУАРЫ К УСТРОЙСТВУ

<p>Специальная подставка для размещения устройства</p>	<p>Мерный стакан</p>
	
<p>При подключении электропитания установите подставку на твердую устойчивую поверхность</p>	<p>Для добавления воды в устройство используйте мерный стакан. Запрещено добавлять воду в устройство напрямую из водопроводного крана</p>

ПРОЧИТЕ ПЕРЕД ИСПОЛЬЗОВАНИЕМ

- В процессе эксплуатации, пожалуйста, соблюдайте порядок режимов работы от низкого к высокому. В случае переключения режимов от высокого к низкому потребуется остудить устройство в течении 10 минут.
- Обращайте внимание на бирки одежды и выполняйте глажку в соответствии с рекомендациями производителя. В случае необходимости используйте дополнительную ткань для покрытия одежды при глажке.



- Утюг имеет высокую температуру. Учитывайте это при использовании чтобы избежать ожогов.
 - Для того чтобы перевернуть рабочую головку устройства выключите его и дождитесь полного остывания.
 - Пожалуйста, поворачивайте головку до того, как включили устройство, в случае необходимости поворота головки во время использования выключите его и дождитесь полного остывания
- Использование спрея для глажки белья (приобретается отдельно)
 - Используйте спрей на силиконовой основе.
 - После полного высыхания одежды распылите спрей перед использованием пара.
 - Распылите средство на одежду, а затем отпарьте ее, чтобы добиться лучшего эффекта.
 - Пожалуйста, не распыляйте слишком много средства за один раз, он может прилипнуть к металлической пластине щетки, что вызовет загрязнение устройства.
 - После использования, дождитесь полного остывания корпуса, протрите поверхность металлической пластины влажной тканью. Если ее не очистить, это приведет к повреждению одежды при последующем использовании устройства, т. к. рабочая поверхность будет иметь шероховатости.
 - Если в резервуаре недостаточно воды, пар будет выходить плохо, используйте мерный стакан и добавьте воду в резервуар.

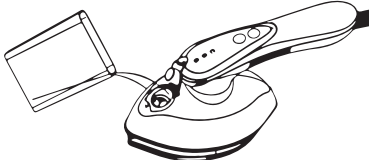
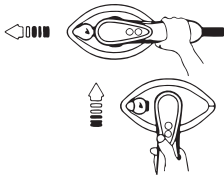
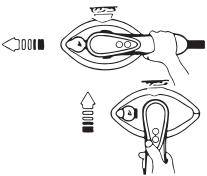

ВАЖНАЯ ИНФОРМАЦИЯ О ДОБАВЛЕНИИ ВОДЫ ВНИМАНИЕ

	<p>1. Вставьте вилку в розетку, подключите к сети и установите утюг на специальную подставку</p> <ul style="list-style-type: none">• После включения убедитесь, что утюг правильно установлен на подставку. В противном случае возможно падение устройства, его повреждение и возгорание
	<p>2. Используйте после того, как красный индикатор перестанет мигать</p> <ul style="list-style-type: none">• Через 30 секунд после включения красный индикатор перестает мигать, это означает, что устройство достигло заданной температуры.• При первом использовании в течение нескольких минут будет ощущаться запах, это не является недостатком корпуса, запах исчезнет при использовании.
	<p>3. Использование утюга</p> <ul style="list-style-type: none">• Заполните резервуар водой с помощью мерного стакана• Убедитесь, что крышка водяного бака плотно закрыта и на нее не капает вода
<p>Водите утюгом в одном направлении постепенно перемещая его.</p> 	<p>Слегка прижмите утюг и плавно переместите в одном направлении</p> 
<p>Внимание! Важно при глажении</p> <ul style="list-style-type: none">• Не используйте порванные салфетки и ткань для глажки, т. к. это может привести к ожогу.• При использовании перчаток и ткани для глажки не используйте крахмал т. к. это может привести к ожогам• Слишком малое количество воды в баке приведет к уменьшению количества пара, добавляйте воду вовремя• Без воды в резервуаре не будет пара и произойдет повреждение электромагнитного насоса <p>1. Нажмите кнопку, чтобы выключить устройство и выньте вилку из розетки 2. Откройте резервуар, используя мерный стаканчик добавьте воды, и плотно закройте крышку резервуара. 3. Подключите утюг к электросети, включите и дождитесь, когда красный индикатор перестанет мигать. Устройство готово к работе. 4. После использования поверните регулятор в положение «Выкл.», затем выньте вилку из розетки После полного остывания изделия вылейте воду из резервуара.</p>	

ТЕХНИКА ГЛАЖЕНИЯ

На примере рубашки

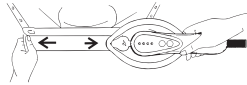
- Перед глажением полностью разверните изделие и медленно разгладьте складки
- Во время глажения другой рукой проведите по ткани, медленно разглаживая ее.
- Гладьте одежду в соответствии с указаниями производителя (указаны на бирке).
- При глажении, начинайте с мелких участков, затем медленно проглаживайте крупные участки.
- Если начинать непосредственно с больших мест, это приведет к образованию складок

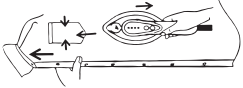
<p>1. Начните с воротника</p> <p>Начните с внутренней стороны, медленно проглаживая разворотов воротника, слева и справа от к середине. От поверхности края воротника также к середине</p> 	<p>Плечи</p> <p>Плечи имеют два слоя. Плечи необходимо проглаживать, подняв воротник, низ воротника слегка проглаживается кончиком утюга</p>
<p>Рукава</p> <p>Проглаживайте от края к основной части рубашки. Сначала проглаживается внутренняя сторона, затем внешняя</p> 	<p>Пуговицы</p> <p>Используя угол утюга аккуратно прогладьте вокруг пуговиц, придерживая рубашку другой рукой. Гладьте в одном направлении.</p>
<p>Спина</p> <p>Положите рубашку на гладильный стол, аккуратно разгладьте руками складки и прогладьте всю поверхность.</p>	<p>Лицевая сторона</p> <p>Аккуратно, двигаясь в одном направлении прогладьте переднюю часть рубашки от пуговиц к основной части. Также прогладьте карман</p> 

СПОСОБ ПРИМЕНЕНИЯ ПАРОВОГО УТЮГА

- После использования в трубке парогенератора остается вода, поэтому при включении пара будет мало.
- Не используйте устройство в облегающей одежде. Это может привести к ожогам.
- Перед использованием на дорогой или деликатной ткани проведите тестовую глажку, на небольшом незаметном участке
- убедившись, что ткань не портится, выполните глажку всего изделия
- Не нажимайте кнопку подачи пара, как показано на рисунке, в направлении вверх.
- После использования вытаскивайте вилку из розетки
- Не лейте воду на изделие и не мойте его.
- Это приведет к утечке электричества и неисправности изделия
- Не используйте полировальный порошок, щелочные моющие средства, спирт, абразивные вещества и т.п для чистки изделия, т. к. они могут его повредить

<p>Для более сложного глажения костюмов, пальто и платьев: Повесьте на плечики и медленно прогладьте</p>	<p>При наличии запаха пота или дыма: Медленно проглаживайте одежду до тех пор, пока запах не исчезнет</p>
<p>Удаление складок на брюках и галстуках: Брюки следует гладить на гладильной доске, а галстук с изнаночной стороны</p>	<p>Удаление запаха и следов с занавески, дивана, напольного коврика: Медленно проглаживайте, пока запах и следы не исчезнут</p>
<p>Способ глажения рукавов свитера и резинки: Рукава с резинкой можно гладить с паром, при этом резинка не повреждается и не теряет своих свойств</p>	<p>Шерстяные изделия не будут колючими</p>

КОРПУС УСТРОЙСТВА



Изделие нельзя мыть водой

Способы очистки устройства:

- Намочите тряпку, хорошо выжмите ее и протрите изделие.
- Если изделие сильно загрязнено, его можно протереть чистой тряпкой с нейтральным чистящим средством.
- **Слейте воду из резервуара и высушите его, если утюг не используется**

Металлическая поверхность

- Не протирайте поверхность изделия металлической щеткой, полировальным порошком и щелочными чистящими средствами
- После использования средства для глажки каждый раз протирайте влажным полотенцем
- Паровые отверстия можно прочищать зубочисткой или аналогичным предметом.
- Мусор с щетки удаляется путем ее потряхивания.
- На пластиковых частях загрязнения удаляются влажным полотенцем с применением бытовых чистящих средств

Штепсельная вилка и специальная подставка

- Регулярно удаляйте загрязнения с помощью сухого полотенца
- Очистите устройство от загрязнений, просушите и уберите в теплое сухое место
- Не храните устройство в местах с повышенной вибрацией.
- Не храните устройство под прямыми солнечными лучами и в помещении с повышенной влажностью

ХРАНЕНИЕ И ТРАНСПОРТИРОВКА

После каждого использования рекомендуется воду из резервуара. Перед длительным хранением убедитесь, что отпариватель полностью остыл.

Храните устройство отключенным

от сети электроэнергии в сухом помещении, Электроприборы необходимо хранить в закрытом сухом и чистом помещении



при температуре окружающего воздуха

не выше + 40°C с относительной влажностью не выше 70% и отсутствии в окружающей среде пыли, кислотных и других паров, отрицательно влияющих на материалы электроприборов.

ПОМОЩЬ В СЛУЧАЕ НЕПОЛАДОК

Неисправности часто имеют простые причины и могут устраняться самостоятельно с помощью данного руководства. В случае сомнения или возникновении неописанных здесь неисправностей следует обращаться в уполномоченную службу сервисного обслуживания. Выполнение работ по ремонту прибора разрешается только авторизованной сервисной службе.

Проведение работ

по техническому обслуживанию разрешается только при вынутой сетевой вилке и остывшем приборе.

ЗАЩИТА ОКРУЖАЮЩЕЙ СРЕДЫ

Неужный вам более прибор, принадлежности и (или) упаковку просьба сдавать в ближайшую организацию, занимающуюся вторичной переработкой.

УТИЛИЗАЦИЯ

Старые электроприборы подлежат вторичной переработке и поэтому не могут быть утилизированы с бытовыми отходами! Поэтому мы хотели бы попросить Вас активно поддержать нас в деле экономии ресурсов и защиты окружающей среды и сдать этот прибор в приемный пункт утилизации (если таковой имеется).

ПРОБЛЕМЫ И ПУТИ ИХ РЕШЕНИЯ

Если Вы считаете, что прибор неисправен, пожалуйста, внимательно проверьте следующие вопросы, чтобы определить, действительно ли он неисправен, прежде чем сдавать его в ремонт

Проблема	Проверьте следующие параметры
Не греется	Убедитесь, что изделие подключено к электросети, правильно используйте вилку
Минеральные частички на одежде	Это нормально. Если они на одежде, аккуратно встряхните ее и частички осыплются.
Пар не выходит/или выходит слабо	<ul style="list-style-type: none">• Проверьте, не горит ли красный индикатор, прибор не будет подавать пар в режиме сухого утюга.• Проверьте, не засорены ли отверстия для выхода пара. Используйте зубочистки или аналогичные предметы для их удаления.• Проверьте резервуар для воды. Добавьте воды, если ее недостаточно• В резервуаре может находиться мусор. Удалите мусор и добавьте необходимое количество воды

ТЕХНИЧЕСКИЕ ХАРАКТЕРИСТИКИ

Номинальное напряжение	переменный ток 220 В
Номинальная частота	50/60 Гц
Номинальная мощность	1100 Вт
Рабочая температура	210°C
Объем резервуара для воды	120 мл (МАКС)
Вес	710 г
Размер изделия	24,5×9,0×13,5 см
Размер упаковки	25,5×11,2×14,5 см
Длина шнура питания	1,7 м
Материалы	ПК, ПБТ, АБС, ПА66, алюминий
Аксессуары	средство для удаления ворса 2в1
Страна-производитель	Китай

КОМПЛЕКТАЦИЯ:

- Подставка;
- Мерный стакан.

Отпариватель для одежды Steam Power

In order to prevent body or property damage to users, please read the following safety precautions carefully, strictly obey please.



- Warn means that it will lead to life accident and other dangers.
- Attention means that it will make damage to user and property.

ATTENTION INSTRUCTION FOR SAFETY USE

1. The use method and other operations for other purposes not specified in the instruction manual may cause accidents or dangers. Please do not operate.
2. Please operate strictly according to the instructions to prevent loss caused by improper operation. Please strictly abide by the notes marked on the instruction manual.
3. Do not use when the products breakdown or are considered to breakdown 4. This product is not a toy, please do not let children touch



WARNING

- Do not tear down: Everybody except the repairman can't tear down, repair and remold. Which will lead to fire and the possibility of unusual phenomena.
If your product need to be repaired, please contact with agency or the head office.
- This product can't be used in industry manufacture.
Do not use the alternating current more than 220V, and do not use one
- Socket together with other high-power household appliances such as fridge, air-conditioner and microwave oven
- Exceed the rated power will lead to high temperature and even fire, which will hurt the product.
- Make sure that the power plug has inserted the socket and broken power line can't be use any more, to avoid the possibility of electric shock, short circuit and fire.
- Don't tie power, live power, twist power, do not let heavy things press the power line, and do not touch high temperature.
- Using the old and broken power line is the main reason that causes electric leakage, body damage and fire.
- Do not touch by your wet hands.
Do not touch plug or pull plug with wet hands, which will lead to the possibility of electric leakage.
- Do not make the other use, only (iron and steamer)
- This may cause accidents and life injury.
- When the product is connected to the electricity and placed for a long time, please do not leave it will cause fire accident.
- Do not use near the combustible gas, source of fire, (oil, diesel, etc.)
it will cause fire accident and body injury.
- Do not let the children touch and use the product, you should put it to the places where the children can't touch, and do not play the product as a toy
it will be possible to cause huge accident and damage
- During and after using, do not touch the steamer outlet
it will cause burn.
- Do not use the product on the clothes on body
which will lead to huge accident and burns.
- Steam outlet can't spray steam to people (face, hand, leg and so on) and animals.
When you notice the unusual phenomena (unusual sound, foul smell, body can't use, PALAPALA ignition sound and so on) happen, please pull out the plug and do not use any more
When some unusual phenomena happened, if you keep on using, it will cause smoking, fire, electric leakage even injury and so on.
So please contact with the agency about the repair.
- While using, the temperatures of power line plug and socket are too hot, please stop using immediately
it may cause short circuit and fire.
- While pulling out the plug, please clench the plug
otherwise it will cause electric leakage, short circuit, fire, body injury and other problems.

-
- After using, you must turn the temperature adjust to OFF, then pull out the plug
it will lead to electric leakage and injury
Regularly wipe off the dust and dirt of the socket
it will cause fire accident

ATTENTION

- Water washing or using other liquid to get the body wet
it maybe cause electric leakage,
- Do not let the product crash and drop
it will cause electric leakage, short circuit, body damage, gas and water leakage.
- Do not severely shake product or reverse the machine to use steam
it will cause the possibility of water leakage and burns.
- When the body still has the waste heat, do not remove the outlet head or take down the brush accessories
it will get you burned and injured
- When the body still has the waste heat, do not roll the power line on the product
it will cause the danger of product fire and short circuit
- Do not use polishing powder or corrosive cleaning liquid to polish the product metal panel
it will make the product damaged.
- Do not use diluents, naphtha, spray type cleanser, alkali etc. Liquid
it will cause the body to deform and break down.
- While using, please make sure the types of clothing and the cleaning standard carefully
it may make damage to the clothes.
- While using the steam brush, please place it on the special shelf, and make sure that it is stable
it may cause fire accident.
- While adding water and pouring water, you must pull out the power plug
it will cause electric leakage.
- When do not use the product, you must pour out the water and clean it up
it will make the water stink and even make the product damage
- Before cleaning and placing the product please make sure the product is already cool down
it may cause burn.





ATTENTION INSTRUCTION ABOUT SAFETY USE

THIS PRODUCT IS DRY IRON AND STEAM IRON 2 IN 1

- Iron base:Do not use when the product is placed on the iron base.
(Attention):There are peculiar smell and a few creases when cleaning or sitting and please turn the temperature to high rank.
- Attention matters for first usage
- There will be a small amount of water in the tank, which is left over when the factory tests the products,
This is normal
In the first few minutes,there will be little water droplets and water vapor,even some stink ,This is normal and will happen while using.
- Iron the cloth after the cloth is fully cleaned and dried, If ironing the cloth with dirt and the residue of washing powder, which may change color of cloth.
- Please don't iron buttons, collars, zippers, and hard places directly
- The product should not be placed directly on the table except the iron base shelf.
- When the steam spray out,there will be some white particles,these are minerals in water, This is normal.
- If the white particles attached to the clothes, just pat slightly, the particles will fall down.

DURING USING,THERE WILL BE KACA SOUND, THIS IS THE THERMOSTAT WORKING, THIS IS NORMAL.

THE USAGE OF VARIOUS TYPES OF CLOTHING

Temperature			Kinds of clothes
	Steam capacity	High	Cotton, flax, rayon
	Steam capacity	High	Silk, wool, nylon, rayon, vinylon, copper ammonia rayon, acetate, polyester, tori
	Steam capacity	Low	Propylene, polypeptide, polypropylene
	Can not use steam		If the steam is prohibited on the washing mark, please keep it strictly

- For less resistance to high temperature, silk, wool, chemical fiber, etc., please add a piece of cloth on the clothes or in inconspicuous places, do the first test, make sure no abnormal situation and then begin to use. can't use on Vinylon.
- Slow use or directly in one place for heat ironing, even the suitable temperature, steam ironing for a long time, will cause damage to clothing, you must be aware of this.

EACH PARTS NAMES

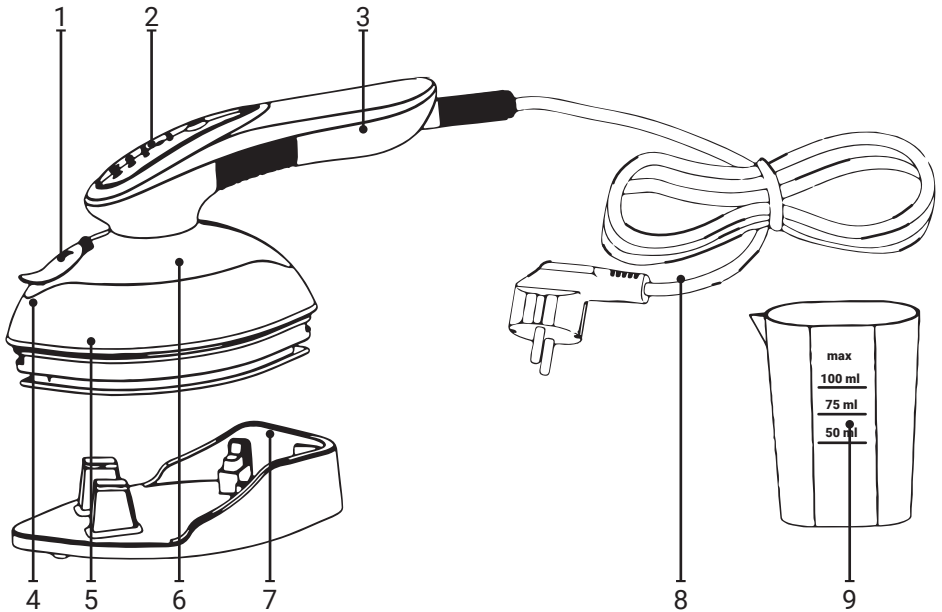

COMPOSANTS:

1. Water entrance
2. Temperature control panel
3. Handle
4. Water tank
5. Soleplate
6. Rotary head
7. Stand
8. Cable
9. Measuring cup

! POWER CORD AND PLUG SHALL NOT TIED UP WHILE USING, WHICH WILL CAUSE THE POWER CORD BECOMES HOTTER AND LEAD TO TROUBLES

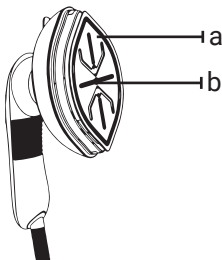

IRONING EQUIPMENT

- a) Metal soleplate
- b) Steam hole

While press the steam button , the steam will vapour out from these holes .According to different rotation and angle,the part to steam out will change,this is normal,not in trouble

HEAD ROTATION SCHEMATIC

! Avoid scalding when rotating

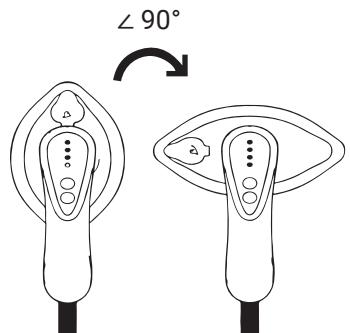

CONTROL PANEL

- Connect with power, the red light ① flashes for 30s, stop flashing, then use dry iron.
- Press the button once, red light ① turns off, orange light ② turns on, this is the low steam gear.
- Press the button twice, orange light ② turns off, blue light ③ turns on, this is the middle steam gear.
- Press the button three times, blue light ③ turns off, green light ④ turns on, this is the high steam gear.
- Press the button again, green light ④ turns off, red light ① turns on, turn back to dry iron

Different gear has different color.

Red light ① – Dry iron

Orange light ② – Low steam gear

Blue light ③ – Middle steam gear

Green light ④ – High steam gear

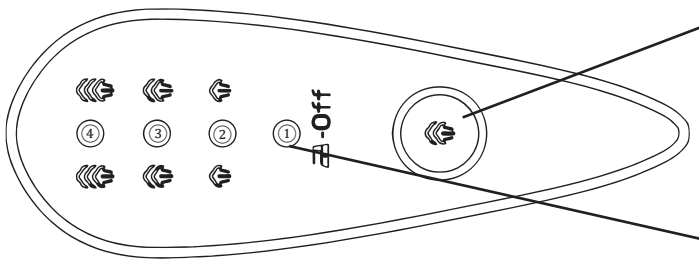

After the red light ① flashes for 30 seconds, press this button to adjust gears. Press each button to enter the next gear, and switch from low to high, not from high to low.

After power on, the red light ① flashes for 30 seconds, then the red light stop flashing, iron can work.

PRODUCT ACCESSORIES

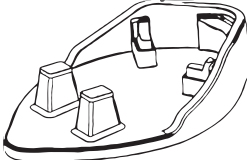
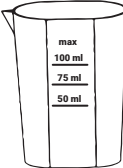
Professional placement base shelf	Measuring cup
	
<p>While connect to the power, must place the product on the shelf.</p>	<p>While adding the water into water tank, you must use the measuring cup, can't add water under the water tap</p>

READ BEFORE USING

- While using, please do your best to follow the order from low temperature ironing.
If start ironing from the high temperature to low temperature, there will be a cooling process, need about 10 minutes.
- If there are the clothes that need to add cover to iron, please follow the demands of water wash standard strictly.
The iron table has high temperature, please pay attention to it, avoid burn.
- Rotate the product while using, pls turn the TEMP to off, and rotate after it cools down

PAY ATTENTION WHILE ROTATE THE HEAD

- After connecting to the power ,If the temperature is high ,please avoid rotating ,or it will cause burn.
- Please rotate first then connect to the power, If you have to rotate during usage ,please turn TEMP button to OFF, and rotate after the product cools down.

- Use spray glue(which can be bought in the market)
- Spray glue. Use a silicone based glue
- After clothes are fully dry, spray glue before using steam.
Spray the glue on the clothes and then steam it to get a better effect
- Please do not spray too much glue at one time, it will stick to the metal plate of the brush, which will cause a little trouble.
after use, after the body is fully cooled, wipe the metal plate surface with a wet cloth. If it is not cleaned and then ironed, it will cause the discoloration of his clothes, etc
- When the steam outlet is not smooth
When the water in the water tank is not enough, it will make the steam bad, please use the measuring cup, and add water into the water tank.

ATTENTION MATTERS OF ADDING WATER

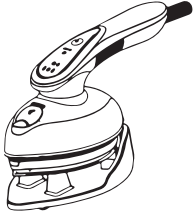
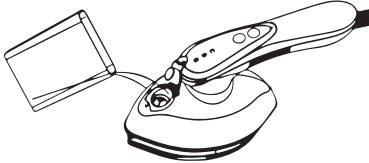
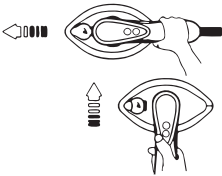
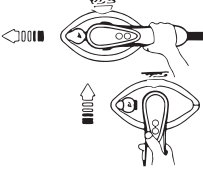
	<p>1. Inserted the plug into the socket ,connect with the power ,and placed the iron on a dedicated base</p> <ul style="list-style-type: none"> • After powering on, ensure the iron is properly placed on the base. Otherwise, fire and fault may occur
	<p>2. Use after the indicator light stop shining</p> <ul style="list-style-type: none"> • The red light stop flashing, means the soleplate has reached to the setting temperature • When used for the first time, there will be a few minutes of odor, this is not a fault of the body, the odor will disappear when used.
	<p>3. Using the iron</p> <ul style="list-style-type: none"> • Fill the tank with water by a measuring cup • Please make sure that the water tank Cover is tight and no water drops
<p>4. Iron</p> <p>Move toward onedirection,slowly move</p> 	<p>Presstheiron slightly,Move toward one direction slowly</p> 



Attention Matters While Ironing

- Do not use broken towels and gloves , or it will cause burn
 - While using a towel and special gloves ,do not use stearn,or
 - It will cause burns.
 - When using the gloves on the market ,please follow the
 - Instructions strictly.
 - **Too little water in the tank will also cause less steam, please add water in time**
 - **Without water in the tank, there will be no steam and damage to the electromagnetic pump**
1. Press Button, adjust to off level,put out the plug
 2. Open the tank, using a measuring cup to add water, and close the tank cover when finished
 3. Plug it in, and when the light stops flashing, you can start ironing
 4. After using, please turn to rank to off, then pull out the plug
- After the product cools down completely, please pour out the water inside the water tank

THE TECHNIQUE OF IRONING

e.g. Shirt

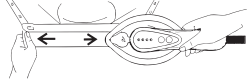
- Before ironing, remove the entire cloth and smooth the wrinkles slowly While ironing, use another hand to drag the cloth, smooth the cloth slowly
- Please iron the clothes according to the washing standard of all kinds of clothes. While ironing, please start from the small places, then iron the big places slowly.
- If directly start from big places, it will cause more fold.So please start from small places

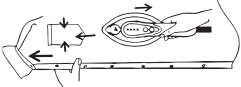
<p>1. Start from the collar Start from inner, iron the collar connector slowly, and from the left and right of the collar to the middle. From the surface of the collar edge to the middle as well</p> 	<p>2. The shoulder The shoulder has two layers,gently fold from 10cm.The collar is ironed when it is raised, and the bottom of the collar is ironed with the tip of the iron slightly</p>
<p>3. Sleeves Start slowly from one side to the middle. Iron in the order from the inside to outside</p> 	<p>4. Start from the shirt with button Using the angle of product , drag the clothes with the other hand, iron towards one direction</p>
<p>5. The back of the shirt Place shirt on ironing table, gently smooth the wrinkles with your hands, and iron the whole place with the creases, gently stretch the clothes with your hands, slowly iron</p>	<p>6. The button surface of the shirt Move from left to right gently, ironing. Gently pull the button face with your hands, ironing, and the places of pockets.</p> 

USAGE METHOD OF STEAM IRON

- The water that is used last time ,left in the steam tube ,there will be little steam out after connecting to the electric.
- Do not use the product while wearing the leather clothing.
- Before using on high grade or expensive clothing, please do a test on a small corner, making sure there is no difference
- Do not press the steam button as the picture in the up direction.
- You must pull out the plug, pick it up after the product is completely cool down
- Don't pour water on the product or wash the product It will cause the electric leakage and product fault

- Don't use the polishing powder, alkaline detergents,
- the chemical components of the towel, the rubbing water, the alcohol, the metal wire ball, the hard wire ball and so on, which can cause deformation or discoloration

<p>For more difficult ironing suits, coats, and dresses: hang on the hangers for a slow ironing</p>	<p>While there is a smell of sweat or smoke: Please slowly iron the stink parts until the stink are removed</p>
<p>Remove wrinkles in pants and ties: The trousers were ironed on the ironing table and the tie ironed from the back</p>	<p>Remove the curtain, sofa, floor mat smell and trace: Steam slowly, remove the dirty things and peculiar smell</p>
<p>Ironing method of the sweater sleeves and the elastic: The sleeves with elastic can be ironed with steam, making the elastic band recover</p>	<p>Make the hair of the sweater and the scarf smooth</p>

MAIN BODY

The product cannot be washed with water

- Soak the rag and dry it and wipe the product
- If the product is dirty, you can wipe the towel with a neutral cleaner and clean it
- Pour down the water in the water tank and make it dry while do not use

METAL SURFACE

- Do not wipe the product surface with metal brushes, polishing powder, and alkaline cleaning fluid
- After using spray glue, wipe with a wet towel every time
- The stain of the steam hole should be cleaned by toothpicks or other objects

PROFESSIONAL DUST BRUSH AND CLEANING BRUSH

- If the trash is attached to the brush, remove it slightly
Slightly remove the dirt on the plastic part by wet towel with the cleaning fluid in the kitchen

POWER PLUG AND SPECIAL BASE SHELF

- Remove dirt and all kinds of stains with the towel regularly

STORAGE METHOD

- Water vapor and dirty, please remove clean, leave it in plastic and wait until it is dry
- Please do not place in the place where is shaken, the area of the air conditioner,
- the place where the child reaches for it.
- Please do not place in direct sunlight or wet areas

GARBAGE DISPOSAL METHOD

- please throw away the product according to the rubbish disposal mode in each district

WHEN THINK IT IS A FAULT

When you think it is a fault, please carefully check the following questions to judge whether it is really in fault before you get it repaired

WARN CUSTOMERS CAN'T TEAR DOWN AND REPAIR PRODUCT BY THEMSELVES

Problem	Please check the following parts
Not hot	Please make sure that the product is connect to the power, use the plug correctly
Some mineral in sprayed steam	It is normal. If you attach it to your clothes, please gently wipe it off
The steam doesn't come out/very little	<ul style="list-style-type: none">• please check whether the indicator light is on the low rank, the product won't steam at low rank.• Does the steam hole have a foreign body? Use toothpicks or other hard objects to remove them• Please check the water tank. please add water if it is not enough• There is rubbish in the tank. Please remove the garbage and add the tap water

PRODUCT PARAMETERS

The rated voltage	AC220V~
The rated frequency	50/60Hz
The rated power	1100W
Temperature	210°C
The water tank	120ml(MAX)
Weight	about 710g
Size of product	about 24.5×9.0×13.5CM
Size of Gift box	about 25.5×11.2×14.5CM
Power cord length	about 1.7M
Materials	PC/PBT/ABS/PA66/aluminum
Accessories	lint remover 2 in1
Origin	Made in China

CONFIGURATION:

- Stand;
- Measuring cup.

РЕКОМЕНДАЦИИ ПО ПРОФИЛАКТИЧЕСКОМУ ОБСЛУЖИВАНИЮ ЭЛЕКТРОИНСТРУМЕНТА

Для электроинструмента рекомендуется проведение регулярного профилактического обслуживания (чистка, мойка, замена смазки в редукторе и подшипниках; замена быстроизнашиваемых деталей. Это обеспечивает безупречную работу электроинструмента во время всего срока службы. Желательная периодичность проведения профилактического обслуживания при номинальной нагрузке равна сроку естественного износа угольных щеток. Работа по проведению профилактического обслуживания оплачивается согласно действующему прейскуранту сервисного центра. Выявленные при проведении профилактического обслуживания неисправности, попадающие под действие гарантийных обязательств, устраняются бесплатно. Негарантийные поломки, выявленные при диагностике, устраняются по согласованию сторон в обычном порядке. Проведение профилактического обслуживания не изменяет гарантийный срок инструмента!

УСЛОВИЯ ГАРАНТИИ

«BORT GLOBAL LIMITED» рассматривает гарантийные претензии только при наличии правильно заполненного гарантийного талона установленного образца. При покупке инструмента выписывается гарантийный талон (обязательно указываются дата продажи, модель, серийный номер инструмента, заполняются прочие поля). Просьба сохранять талон и кассовый чек в течение гарантийного срока. «BORT GLOBAL LIMITED» предлагает 2 года гарантии на продукцию торговой марки Bort, считая от даты покупки.

Срок службы инструмента при соблюдении вышеуказанного условия – 5 лет.

Не допускается эксплуатация электроинструмента с признаками неисправности (повышенное искрение, запах гари, повышенный шум, сильная вибрация, неравномерное вращение, потеря мощности). Запрещается эксплуатация электроинструмента при наличии механических повреждений шнура электропитания (трещины, сколов, разрывов, связок), сетевой вилки, а также повреждений корпуса электроинструмента.

Электроинструмент принимается в гарантийный ремонт только в собранном виде, с рабочими сменными приспособлениями и элементами их крепления (шины, пыльные диски, цепи, ножи, триммерные головки, форсунки, звездочки, болты, гайки, фланцы крепления инструмента).

Неисправные узлы инструментов в гарантийный период бесплатно ремонтируются или заменяются новыми. Решение вопроса о целесообразности их замены или ремонта остается за Службой сервиса. Заменяемые детали переходят в собственность Службы сервиса.

В течение гарантийного срока устраняются бесплатно:

- Повреждения инструмента, возникшие из-за применения некачественного материала.

- Дефекты сборки, допущенные по вине изготовителя.

Настоящая гарантия не ущемляет других законных прав потребителя, предоставленных ему действующим законодательством страны.

ГАРАНТИЯ НЕ РАСПРОСТРАНЯЕТСЯ:

На механические повреждения (трещины, сколы, механические повреждения сетевых шнуров, механические повреждения корпуса и т.п.) и повреждения, вызванные воздействием агрессивных сред и высоких температур, попаданием инородных предметов в вентиляционные решетки электроинструмента, а также повреждения, наступившие вследствие неправильного хранения (коррозия металлических частей);

На инструменты с неисправностями, возникшими вследствие перегрузки (одновременный выход из строя ротора и статора) или неправильной эксплуатации (использование затупленного, неподходящего, необалансированного, неправильно подобранного сменного инструмента), применения инструмента не по назначению (использование для работы по материалу, для работы по которому инструмент не предназначен и т.п.), а также неустойчивости параметров электросети, превышающих нормы, установленные ГОСТ. К безусловным признакам перегрузки изделия относятся, помимо прочего: изменения внешнего вида, деформация или оплавление деталей и узлов изделия, потемнение или обугливание изоляции проводов под воздействием высокой температуры;

На быстроизнашивающиеся изделия и материалы (угольные щетки, ремни, резиновые уплотнения, сальники, защитные кожухи, платформы, шины, шестерни, подшипники, втулки, спираль накала, шкивы, ролики, штоки, стопорные кнопки, рукоятки переключения режимов и т.п.), на детали (шестерни, валы, подшипники, штоки, ролики и т.п.) подвергшиеся износу по причине выработки смазки, а также на сменные принадлежности (патроны, SDS патроны, платформы, цапги, шины, гибкие валы, аккумуляторные батареи, зарядные устройства и т.п.) и расходные материалы (ножи, пилки, абразивы, пыльные диски, сверла, буры, смазку и т.п.), за исключением случаев механических повреждений вышеперечисленных изделий, произошедших вследствие гарантии поломки электроинструмента;

Естественный износ инструмента или его деталей (полная выработка ресурса, сильное внутреннее или внешнее загрязнение, выработка смазки);

На инструмент, вскрывавшийся или ремонтировавшийся в течение гарантийного срока лицами или организациями, не имеющими юридических полномочий производить ремонт;

На инструмент с удаленным, стертым или измененным заводским номером, а также, если данные на электроинструменте не соответствуют данным на гарантийном талоне.

Условия гарантии составлены производителем BORT GLOBAL LIMITED Room 1501, 15/F, SPA Centre, 53-55 Lockhart Road, WAN CHAI HONG KONG и действуют на всей территории Республики Беларусь. При любых несоответствиях в маркировке, руководствоваться необходимо данным гарантийным талоном, в котором указана полная и достоверная информация по условиям гарантии, срокам гарантийного обслуживания. Другие условия гарантийного обслуживания не действуют на территории Республики Беларусь.



Список авторизованных
сервисных центров
в России находится на сайте
BORT-GLOBAL.COM

Уважаемый потребитель!

Сообщаем Вам, что вся наша продукция сертифицирована на соответствие российским требованиям безопасности согласно Закону РФ

«О защите прав потребителей».

ГАРАНТИЙНЫЙ РЕМОНТ И ОБСЛУЖИВАНИЕ ПРОИЗВОДЯТСЯ ТОЛЬКО В АВТОРИЗОВАННЫХ СЕРВИСНЫХ ЦЕНТРАХ!

1. BORT GLOBAL LIMITED предлагает 2 года гарантии на свою продукцию, считая от даты продажи.

На инструмент используемый в профессиональных, коммерческих целях гарантия не распространяется, подлежит только платному ремонту.

2. Бытовое использование инструмента характеризует ограничение по времени работы и подразумевает использование его для бытовых нужд, не более 40 часов наработки, при этом через каждые 15 минут непрерывной работы необходимо делать перерыв на 10-15 минут. Использование инструмента вопреки этому условию является нарушением правил надлежащей эксплуатации (данное условие не распространяется на насосы, зарядные устройства и аналогичное оборудование). Срок службы инструмента при соблюдении вышеуказанного условия – 5 лет.

При покупке инструмента выписывается гарантийный талон (указываются дата продажи, модель, серийный номер). Просьба сохранять талон и кассовый чек в течение гарантийного срока для предъявления в сервисном центре.

Бытовая техника принимается в гарантийный ремонт только в собранном виде, с рабочими сменными приспособлениями и элементами их крепления (шины, пильные диски, цепи, ножи, триммерные головки, форсунки, звездочки, болты, гайки, фланцы крепления инструмента).

3. Гарантийный срок продлевается до 3-5 лет, если владелец регистрирует бытовую технику в течение 2 недель с момента покупки. Увеличение срока гарантии не распространяется на аккумуляторный инструмент, зарядные устройства и принадлежности, входящие в комплект поставки. Регистрация осуществляется только на сайте warranty.bort-global.com Подтверждением регистрации является регистрационный сертификат, который следует распечатать во время регистрации. Регистрационный сертификат предъявляется в сервисном центре вместе с гарантийным талоном и кассовым чеком.

4. В течение гарантийного срока устраняются бесплатно:

Повреждения инструмента, возникшие из-за применения некачественного материала.

Дефекты сборки, допущенные по вине изготовителя.

5. Гарантия не распространяется:

На неисправности инструмента вызванные, несоблюдением инструкций по эксплуатации.

На механические повреждения (трещины, сколы, механические повреждения сетевых шнуров, механические повреждения корпуса и т.п.) и повреждения, вызванные воздействием агрессивных сред и высоких температур, попаданием жидкостей, инородных предметов в вентиляционные решетки бытовой техники, а также повреждения, наступившие вследствие неправильного хранения (коррозия металлических частей и т.п.);

На бытовую технику с неисправностями, возникшими вследствие перегрузки (одновременный выход из строя ротора и статора) или неправильной эксплуатации (использование затупленного, неподходящего, неотбалансированного, неправильно подобранного сменного инструмента), недостаточного технического обслуживания или ухода, применения техники не по назначению (использование для работы по материалу, для работы по которому техника не предназначена и т.п.), а также нестабильности параметров электросети, превышающих нормы, установленные ГОСТ 13109-97. К безусловным признакам перегрузки изделия относятся, помимо прочего: изменения внешнего вида, деформация

или оплавление деталей и узлов изделия, потемнение или обугливание изоляции проводов под воздействием высокой температуры.

На быстроизнашивающиеся изделия и материалы (угольные щетки, ремни, резиновые уплотнения, сальники, защитные кожухи, платформы, шины, шестерни, подшипники, втулки, спирали накала, шкивы, ролики, штоки, стопорные кнопки и т.п.), на детали (шестерни, валы, подшипники, штоки, ролики и т.п.) подвергшиеся износу по причине выработки смазки, а также на сменные принадлежности (сверльные патроны, SDS патроны, платформы, цанги, шины, гибкие валы, аккумуляторные батареи, зарядные устройства и т.п.) и расходные материалы (ножи, пилки,

абразивы, пильные диски, сверла, буры, смазку и т. п.), за исключением случаев механических повреждений вышеперечисленных изделий, произошедших вследствие гарантийной поломки бытовой техники;

Естественный износ бытовой техники или его деталей (выработка ресурса, сильное внутреннее или внешнее загрязнение, выработка смазки);

На инструмент, вскрывавшийся или ремонтировавшийся в течение гарантийного срока лицами или организациями, не имеющими юридических полномочий производить ремонт;

На бытовую технику с удаленным, стертým или измененным заводским номером, а также, если данные на бытовой технике не соответствуют данным на гарантийном талоне;

На профилактическое обслуживание бытовой техники, например; чистку, промывку, смазку.

6. Не допускается эксплуатация бытовой техники с признаками неисправности (повышенное искрение, запах гари, повышенный шум, сильная вибрация, неравномерное вращение, потеря мощности). Запрещается эксплуатация бытовой техники при наличии механических повреждений шнура электропитания (трещин, сколов, разрывов, связок), сетевой вилки, а также повреждений корпуса бытовой техники.

7. Неисправные узлы бытовой техники в гарантийный период бесплатно ремонтируются или заменяются новыми. Решение вопроса о целесообразности их замены или ремонта остается за Службой сервиса.

Устранение неисправностей, признанных нами как гарантийный случай, осуществляется на выбор компании BORT GLOBAL LIMITED посредством ремонта или замены неисправной техники.

Замененные инструменты и детали переходят в собственность Службы сервиса BORT GLOBAL LIMITED.

8. Рекомендации по профилактическому обслуживанию бытовой техники:

Для бытовой техники рекомендуется проведение регулярного профилактического обслуживания (чистка, мойка, замена смазки; замена быстроизнашиваемых деталей). Это обеспечивает безупречную работу бытовой техники во время всего срока службы. Работа по проведению профилактического обслуживания оплачивается согласно действующему прейскуранту сервисного центра. Выявленные при проведении профилактического обслуживания неисправности, попадающие под действие гарантии, устраняются бесплатно. Негарантийные поломки, выявленные при диагностике, устраняются по согласованию сторон в обычном порядке. Проведение профилактического обслуживания не меняет продолжительности срока гарантии. Другие претензии, кроме упомянутого права на бесплатное устранение недостатков бытовой техники, под действие настоящей гарантии не попадают.

9. Настоящая гарантия не ущемляет других законных прав потребителя, предоставленных ему действующим законодательством.

Dear customer!

1. BORT GLOBAL LIMITED offers the 2-year warranty from the date of sale for all its products. Professional and commercial tools are not covered by the warranty. Repair is only available for a fee in this case.

2. Non-commercial use of the tools imposes limitations on the duration of its operation and restricts the intended usage to household purposes only. The continuous operating time should not exceed 40 hours. In addition, 10-15 minute breaks are to be made after every 15 minutes of continuous operation. Ignoring this condition when using the tools is a violation of the good operating practice (this provision does not apply to pumps, generators, chargers and similar equipment). Subject to the above mentioned condition, the service life of the tools is 5 years.

When you purchase a tool, a warranty card is issued (fields with a date of sale, model, and serial number are mandatory, other fields can also be completed). Please keep the card together with the sales receipt during the entire warranty period for presentation at the service centre.

Electric tools are only accepted for warranty repairs when assembled with all removable devices and their fastening elements (bus bars, saw blades, chains, knives, trimmer heads, injectors, sprockets, bolts, nuts, and mounting flanges) in working condition.

3. The warranty period is extended up to 3-5 years*, provided the owner registers the electric power tool within 2 weeks after the purchase date. The extended warranty does not cover rechargeable tools, battery chargers, and supplied accessories. Registration is only possible online at warranty.bort-global.com. Please print the registration certificate at the time of registration. The certificate is the only confirmation of the fact of registration. The registration certificate should be presented at the service centre together with the warranty card and sales receipt.

4. The following malfunctions are eliminated free of charge during the warranty period:

- Damage to the instrument, caused by the use of low-quality materials
- Assembly defects due to the fault of the manufacturer.
-

5. The warranty does not cover:

- Malfunctions of the tools caused by the failure to comply with the operating instructions.
- Mechanical damage (cracks, chips, mechanical damage to power cords, mechanical damage to the enclosure, etc.), damage caused by exposure to aggressive environments and high temperatures, damage induced by the ingress of liquids or foreign matter into ventilation grids of the electric tools, as well as damage due to improper storage (corrosion of metal parts, etc.).
- Tools with defects which were caused by an overload (simultaneous failure of the rotor and stator), improper use (usage of blunt, unsuitable, unbalanced, or improperly chosen replacement devices), lack of maintenance or care, and use of the tools for purposes other than the intended purpose (for example, for processing of materials for which the tool is not intended, etc.), as well as by the instability of electric power supply, exceeding the standards set by EN 61000-3-2, EN 61000-3-3. Among others, undeniable signs of an overload include: changes in appearance, deformation or melting of parts and components of the product, darkening or charring of wire insulation under high temperatures.
- Wear parts and materials (carbon brushes, belts, rubber gaskets, seals, guards, platforms, bus bars, gears, bearings, hubs, coil heaters, pulleys, rollers, rods, lock buttons, etc.), components (gears, shafts, bearings, rods, rollers, etc.) subject to deterioration due to lubrication wear-out, as well as replacement devices (drill chucks, SDS cartridges, platforms, collets, bus bars, flexible shafts, batteries, battery chargers, etc.) and supplies (knives, saws, abrasives, saw blades, drill bits, drills, lubrication, etc.), except in cases of mechanical damage of the above mentioned products due to failures of the electric tool which are covered by this warranty.
- Natural wear of the tool, its parts and components (wearing out of the resource, severe internal or external contamination, wearing out of the lubrication).
- Tools that were unsealed or repaired during the warranty period by persons or organizations who are not legally authorized to perform these activities.
- Tools with removed, erased, worn out or changed serial numbers, including cases when the data of the electric tool does not match the data of the warranty card.
- Preventive maintenance of the electric tools, for example, cleaning, washing, lubrication.

6. Do not operate electric tools exhibiting failure symptoms (high arcing, smell of burning, increased noise, severe vibration, uneven rotation, loss of power). Do not use the electric tools if there is any mechanical damage to the power cord (cracks, chips, tears, binds), AC plug, or the enclosure of the tool.

7. During the warranty period, faulty parts and components of the instrument are repaired or replaced free of charge. The Service Centre reserves the right to decide whether such parts and components are to be replaced or repaired.

If a failure or malfunction is recognized by BORT GLOBAL LIMITED as a warranty case, then it can be removed according to our own choice by repair or replacement of the defective tool. Replaced tools and parts become the property of the Service Centre of BORT GLOBAL LIMITED.

8. Guidelines for the preventive maintenance of electric tools:

Regular preventive maintenance (cleaning, washing, relubrication of bearings and gearbox, replacement of fast wearing parts) is recommended for the tools. Maintenance ensures perfect operation of the electric tool during its entire service life cycle. The frequency of preventive maintenance at rated load is determined according to the natural wear of carbon brushes. Maintenance work is charged according to the price list of the service centre. Any failures covered by the warranty and detected in the course of maintenance are repaired free of charge. Warranted failures, which are detected by the diagnostics, are eliminated as agreed by the parties according to the routine procedure.

Preventive maintenance does not extend the duration of the warranty period.

Other claims, except for the above mentioned right for free remedial measures, are not covered by this warranty.

9. This warranty does not affect other legal consumer rights granted by the applicable laws.

* Depending on the model.

GUARANTEE CERTIFICATE

**GUARANTEE
CERTIFICATE**

**GARANTI-
ESCHEIN**

**CERTIFICAT
DE GARANTIE**

**ГАРАНТИЙНЫЙ
ТАЛОН**



Terms and Conditions of the
extended warranty online at
www.bort-global.com

Allgemeine
Geschäftsbedingungen der
verlangerten
Garantie online unter
www.bort-global.com

Termes et Conditions de la
garantie prolongee
en ligne a
www.bort-global.com

Условия и сроки
расширенной гарантии
на сайте по адресу
www.bort-global.com

--

Stamp dealer • Briefmarkenhändler • Timbre marchand •
Наименование и штамп торговой организации

--

Model • Modell • Modèle • Модель

STEAM POWER

Serial Number • Fabrikationsnummer •
Num. • Серийный номер

--	--

Date of purchase • Kaufdatum •
Date d'achat • Дата продажи

--	--

Salesman • Verkäufer • Vendeur •
Роспись продавца

After having read the warranty terms and pre-purchase inspection I certify that I've
got no complaints in respect of the appearance and performance of the tool.

С условиями гарантии ознакомлен, предпродажная проверка произведена,
к внешнему виду и качеству работы инструмента претензий не имею.

Signature • Unterschrift • Signature •
Роспись покупателя

--	--

BORT GLOBAL LIMITED
Room 1501, 15/F., SPA Centre, 53-55
Lockhart Road, WAN CHAI HONG KONG



**Купон № 3**

Сoupon №3

Модель:

Model:

STEAM POWER

М. П.
продавца**Серийный №:**

Serial №:

Дата поступления в ремонт:

Repair start date:

Дата завершения ремонта:

Repair completion date:

Вид ремонта:

Type of repair:

М. П.
продавца

Роспись мастера

**Купон № 2**

Сoupon №2

Модель:

Model:

STEAM POWER

М. П.
продавца**Серийный №:**

Serial №:

Дата поступления в ремонт:

Repair start date:

Дата завершения ремонта:

Repair completion date:

Вид ремонта:

Type of repair:

М. П.
продавца

Роспись мастера

**Купон № 1**

Сoupon №1

Модель:

Model:

STEAM POWER

М. П.
продавца**Серийный №:**

Serial №:

Дата поступления в ремонт:

Repair start date:

Дата завершения ремонта:

Repair completion date:

Вид ремонта:

Type of repair:

М. П.
продавца

Роспись мастера

ГАРАНТИЙНЫЙ ТАЛОН

ДЕЙСТВУЕТ НА ТЕРРИТОРИИ
РЕСПУБЛИКИ БЕЛАРУСЬ



Внимание! Настоящий талон действует на территории Республики Беларусь. При продаже должны заполняться все поля гарантийного талона. Неполное или неправильное заполнение может привести к отказу от выполнения гарантийных обязательств. Исправления в гарантийном талоне не допускаются.

Наименование изделия

Модель

Серийный номер

Дата продажи

Роспись продавца

Торговая организация

штамп или печать магазина



С условиями гарантии ознакомлен(а), предпродажная проверка произведена в моем присутствии. Товар получен в исправном состоянии, без видимых повреждений, в полной комплектности. Претензий к внешнему виду и качеству работы инструмента не имею.

Роспись покупателя

**Список авторизованных
сервисных центров
в России
находится на сайте
bort-global.com**



Напольные отпариватели BORT



COMFORT+
93410570



COMFORT+
(BLACK EDITION)
93411294



PRO IRON
93410587

Ручные отпариватели BORT



TRAVEL
93415711



STEAM POWER
93415681



GB Subject to change

RU Возможны изменения



BORT GLOBAL LIMITED
ROOM 1501, 15/F., SPA CENTRE, 53-55 LOCK-
HART ROAD WAN CHAI HONG KONG
Made in China