

Haier

**РУКОВОДСТВО
ПОЛЬЗОВАТЕЛЯ**

**ПАЙДАЛАНУШЫНЫҢ
НҰСҚАУЛЫҒЫ**

**FOYDALANUVCHI
UCHUN
QO'LLANMA**

**ХОЛОДИЛЬНИК-
МОРОЗИЛЬНИК**

**ТОҢАЗЫТҚЫШ-
МҰЗДАТҚЫШ**

**SOVUTGICH -
MUZLATGICH**

**C2F636CWARGU1
C2F636CXMVU1
C2F636CRRGU1
C2F636CORGU1
C2F636CCRGU1
C2F636CFRGU1
C2F636CFFDU1
C2F636CCFDU1
C2F636CWFDU1**

RUS

KZ

UZ

СОДЕРЖАНИЕ

RUS

Упаковка и утилизация изделия.....	2
Предупреждение.....	2
Перед использованием.....	4
Функции.....	4
Обслуживание.....	6
Обнаружение и устранение неисправностей.....	7
Технические характеристики.....	8
Гарантийное и после гарантийное сервисное обслуживание.....	8
Перенавешивание дверей.....	23

Условные знаки



Аксессуары

Проверьте наличие аксессуаров и литературы в соответствии с приведенным ниже списком:

- 1 × Руководство пользователя
- 1 × Дверные петли
- 1 × Крышка дверной петли
- 1 × Гарантийный талон
- 1 × Маркировка энергоэффективности
- 1 × Ящик для льда с крышкой
- 1 × Подставка для яиц

Производитель оставляет за собой право вносить изменения в конструкцию и комплектацию.

УПАКОВКА И УТИЛИЗАЦИЯ ИЗДЕЛИЯ

Утилизация

Если ваш старый холодильник больше нельзя использовать, и вы хотите его выбросить, то для того, чтобы не наносить вред окружающей среде, холодильник нужно правильно утилизировать. Обратитесь в местные коммунальные службы для получения дополнительной информации. Если холодильник предназначен для утилизации, то отрежьте шнур электропитания как можно ближе к корпусу, отсоедините двери холодильника, уплотнительную резину и полки, чтобы холодильник нельзя было больше использовать. Постарайтесь не повредить систему охлаждения холодильника. При утилизации руководствуйтесь общими правилами охраны труда и техники безопасности. Дополнительную информацию об утилизации данного изделия можно получить, связавшись с офисом компании в вашем городе, коммунальной службой, занимающейся удалением отходов, или магазином, в котором было приобретено изделие.



ПРЕДУПРЕЖДЕНИЕ

Перед использованием прибора в первый раз

Предполагаемое использование: Данный прибор сконструирован исключительно для использования в сухих, крытых бытовых условиях. Другое использование будет ненадежным и может привести к травмам, тем самым снимая ответственность с производителя.

Что следует делать ...

- ✓ Убедитесь в том, что штепсельная вилка не ограничена в пространстве под холодильником.
- ✓ Держите вилку, а не кабель при отключении и включении холодильника.
- ✓ Позаботьтесь о том, чтобы не переехать шнур электропитания и не повредить его при перемещении холодильника.
- ✓ Убедитесь в том, что штепсельная вилка не повреждена, а если да, то по возможности отключите подачу электричества и аккуратно отключите ее, а также проконсультируйтесь с специалистом авторизованного сервисного центра для ее замены.
- ✓ Убедитесь в том, что вблизи от холодильника нет газа или прочих воспламеняемых утечек газа. В случае обнаружения утечки, выключите клапан для остановки утечки газа; откройте двери и окна, но не включайте и не выключайте шнуры электропитания холодильника или любого другого прибора.
- ✓ Отключайте холодильник от сети для его очистки и обслуживания.
- ✓ Открывайте дверцы за ручку, обратите внимание на то, что расстояние между дверцами может быть очень узким, поэтому избегайте застревания пальцев.
- ✓ После отключения холодильника, оставьте его не менее чем на 5 минут до повторного включения, поскольку частый перезапуск может повредить компрессор.
- ✓ **ВНИМАНИЕ!** Не загромождайте вентиляционные отверстия, расположенные в корпусе прибора или во встраиваемой конструкции.
- ✓ При утилизации холодильника, во избежание случайного запирания детей, удалите дверцы холодильника, дверные уплотнители и полки, поместите их в надлежащее место.
- ✓ Данный прибор может использоваться детьми в возрасте от 8 лет и старше и людьми с ограниченными физическими, сенсорными или ментальными способностями, а также в случае отсутствия опыта и знаний, если их контролируют или инструктируют относительно использования прибора безопасным способом и с пониманием сопутствующих опасностей. Детям нельзя играть с данным прибором. Чистка и пользовательское обслуживание не должны проводиться детьми без контроля со стороны взрослых.
- ✓ Холодильник должен быть размещен в хорошо проветриваемом помещении. Убедитесь в наличии пространства не менее 20 см над и 15 см вокруг холодильника.
- ✓ Минимальное допустимое расстояние между прибором и газовой трубой 15 см, соприкосновение не допускается.
- ✓ Прибор должен быть расположен так, чтобы штепсельная вилка оставалась в доступности.

Что не следует делать ...

- *Холодильник работает от электрической сети 220–240 Вт переменного тока/50 Гц. При неправильном напряжении, холодильник может не запускаться, повредиться регулировка температуры, компрессор, возникнуть ненормальный шум при работе компрессора. При необходимости установите автоматический стабилизатор напряжения.
- *Для холодильника необходимо обеспечить специальную розетку с надежным заземлением. Силовой кабель холодильника оснащен 3-жильной (с заземлением) штепсельной вилкой, которая подходит к стандартной 3-жильной (с заземлением) розетке. Никогда не срежьте и не демонтируйте 3-ий контакт (заземление). После установки холодильника вилка должна оставаться в доступности.

ПРЕДУПРЕЖДЕНИЕ

RUS

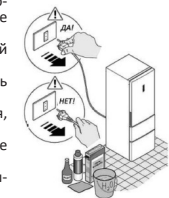

- * Никогда не храните легковоспламеняющиеся, взрывоопасные или коррозионно-активные материалы в холодильнике.
 - * Не храните медикаменты, бактериологические или химические вещества в холодильнике. Данный холодильник является бытовым электроприбором. Не рекомендуется помещать в него материалы, требующие хранения в строгих температурных условиях.
 - * Не храните и не используйте бензин или прочие легковоспламеняющиеся вещества в непосредственной близости от холодильника во избежание возникновения пожара.
 - * Не помещайте неустойчивые предметы (тяжелые объекты, контейнеры с жидкостью) на верхнюю часть холодильника во избежание телесных повреждений, причиненных падением предметов сверху.
 - * Не висите на дверце или на держателе бутылок. Дверца может сместиться из вертикального положения, можно выдернуть держатель бутылок или холодильник может опрокинуться.
 - * Не наступайте на дверцу морозильной камеры, на полки или на его корпус при заполнении и выгрузке продуктов и напитков.
 - * Не прикасайтесь к внутренней поверхности морозильной камеры когда она работает, особенно влажными руками, поскольку ваши руки могут примерзнуть в поверхности.
 - * Для обеспечения сохранности электрической изоляции холодильника, не опрыскивайте и не промывайте холодильник водой при очистке, не размещайте холодильник во влажном месте или месте, где он может быть облит водой. Очистите и высушите брызги воды и пятна мягкой чистой тканью.
 - * Ремонт, разборка и внесение изменений в холодильник должны выполняться специалистами специализированного сервисного центра.
 - * Любое резкое или грубое передвижение холодильника может повредить охлаждающие трубки. Результатом могут стать потеря собственности или телесные повреждения.
 - * Не позволяйте младенцам или детям забираться в ящики морозильной камеры.
 - * **ВНИМАНИЕ!** Не используйте электрические приборы внутри отделений для хранения продуктов, за исключением тех, которые рекомендованы производителем.
 - * **ВНИМАНИЕ!** Система содержит хладагент под высоким давлением. Не вскрывайте систему. Обслуживание происходит только специализированного центра.
 - * **ВНИМАНИЕ!** Не допускайте повреждения контура хладагента.
 - * Не используйте фен для сушки волос для просушки внутренней части холодильника. Не помещайте зажженные свечи внутрь холодильника для удаления запахов.
 - * Не распыляйте летучие субстанции, такие как инсектициды, на какую бы то ни было поверхность прибора.
 - * Открывайте или закрывайте дверцы холодильника только тогда, когда в пределах радиуса движения дверцы нет детей.
 - * Данный прибор не предназначен для использования лицами (включая детей) с ограниченными физическими, сенсорными или ментальными возможностями или ввиду отсутствия опыта и знаний, если только их не контролирует и не дает им инструкции по использованию прибора лицо, ответственное за их безопасность.
 - * Не храните слишком много продуктов в морозильной камере во избежание более длительного времени работы компрессора или выпадения продуктов. Рекомендуется не превышать линию загрузки ящиков. Общий вес продуктов не должен превышать 30 кг. Чтобы избежать выпадения продуктов на пол, не открывайте ящик морозильника слишком сильно или под углом.
 - * **ВНИМАНИЕ!** Не используйте механические приборы или прочие методы ускорения процесса размораживания, за исключением тех, которые рекомендованы производителем.
 - * Не складывайте взрывоопасные объекты, в частности аэрозольные баллоны с воспламеняющимся наполнителем в приборе.
 - * В случае возникновения какой-либо проблемы с освещением в холодильнике, свяжитесь с нашей специализированной сервисной службой для устранения проблемы, не допускаете производить замену самостоятельно.
- Советы по хранению продуктов в холодильнике**
- ① Горячие продукты питания должны быть охлаждены до комнатной температуры до помещения на хранение в холодильник.
 - ① Помойте или очистите продукты питания и высушите все капли воды на них до помещения их в холодильник.
 - ① Продукты питания, которые будут храниться в холодильнике, должны быть герметично закрыты. Это предотвратит испарение влаги из продуктов и как следствие их порчу.
 - ① Хранимые продукты должны сортироваться по категориям. Продукты, которые потребляются ежедневно, должны быть размещены на передней части полок. Это поможет избежать ненужных отстрочек в открытии дверцы, а также истечения их срока годности, в случае если вы забыли употребить их в пищу.
 - ① Помещайте по возможности продукты в некотором отдалении от внутренних стенок холодильника и морозильника во избежание повреждения внутреннего пластика.
 - ① Не рекомендуется перегружать холодильник чрезмерным количеством продуктов питания. Между продуктами должно быть небольшое расстояние, что позволит холодному воздуху равномерно обтекать их и получать наилучшие результаты хранения.
 - ① Не храните продукты с высоким содержанием влаги в соприкосновении с внутренними стенками. В противном случае продукты могут примерзнуть к стенкам. Помещайте продукты в некотором отдалении от внутренних стенок.
 - ① Избегайте соприкосновения продуктов (особенно продуктов, содержащих масло) непосредственно с внутренним пластиком, так как некоторые виды масел могут повредить пластик. Поэтому лучше счищать масляные загрязнения в случае их обнаружения.
 - ① Размораживайте замороженные продукты в отсеке холодильника. Вы можете использовать замороженные продукты для снижения температуры в холодильнике и способствовать энергосбережению.
 - ① Некоторые овощи, например, лук, чеснок, имбирь, водяной орех и прочие виды корневищных овощей, могут долгое время храниться при нормальной температуре. Нет необходимости хранить их в холодильнике.
 - ① Метаболизм кабачков, дынь, папайи, бананов, ананасов может ускоряться в холодильнике, поэтому не стоит хранить их там. Хранение зеленых фруктов в холодильнике в течение определенного времени может ускорить их созревание.
 - ① Продукты, нарезанные на маленькие порции заморознут быстрее и их будет легче разморозить и приготовить. Рекомендуемый вес каждой порции составляет менее 2,5 кг.
 - ① Лучше упаковать продукты перед помещением в морозильную камеру. Внешняя сторона упаковки должна быть сухой, также избегайте прилегания упаковок друг к другу. Упаковочные материалы должны быть без запаха, без воздуха, не ядовитые и нетоксичные.
 - ① Не загружайте чрезмерное количество свежих продуктов в морозильник.
- Советы по энергосбережению**
- ① Этот прибор предназначен для использования в бытовых и подобных условиях:
 - в кухонных зонах для персонала в магазинах, офисах и прочих производственных условиях;
 - в фермерских постройках и клиентами в гостиницах, отелях и прочей инфраструктуре жилого типа;
 - в условиях режима пансиона «проживание плюс завтрак»;
 - в общественном питании и подобных условиях, не связанных с торговлей.
 - ① Установите прибор в прохладной, сухой комнате с достаточной вентиляцией. Не накрывайте вентиляционные отверстия.
 - ① Никогда не загромождайте никакие вентиляционные отверстия и решетки на приборе.
 - ① Не держите дверцу прибора открытой слишком долго при размещении продуктов или их извлечении из холодильника. Чем дольше время на которое открывается дверца, тем меньше льда формируется в морозильной камере.
 - ① Не устанавливайте температуру на отметку ниже необходимой.
 - ① Обеспечьте достаточное место для отвода воздуха у основания холодильника и у его боковых стенок.
 - ① Оставьте пространство справа, слева, сзади и сверху при установке. Это поможет сократить потребление энергии и снизит ваши счета за электричество.

ПЕРЕД ИСПОЛЬЗОВАНИЕМ

Описание

Эта схема может немного отличаться от комплектации холодильника, который вы приобрели.

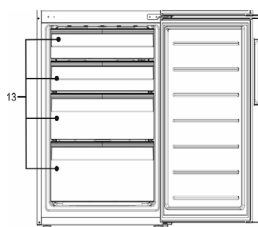
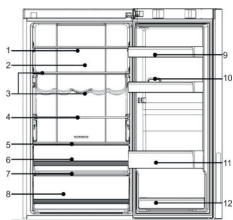

- 1) Полка
- 2) T.ABT
- 3) Полка с бутылкодержателем
- 4) Сладкая полка
- 5) Полка над ящиком 0°C
- 6) Ящик 0°C
- 7) Полка над ящиком для овощей и фруктов
- 8) Ящик для овощей фруктов с перегородкой
- 9) Верхний дверной балкон
- 10) Подставка для яиц
- 11) Большой дверной балкон с перегородкой
- 12) Нижний дверной балкон

13) Ящики морозильной камеры

Место размещения

Правила и условия монтажа:

❶ Холодильник должен быть установлен на ровной и твердой поверхности где на него не будет попадать прямой солнечный свет, где можно легко и удобно открывать дверцы холодильника. Если холодильник помещается на неровную поверхность, в качестве подставки должны использоваться ровные прочные и огнестойкие материалы. Если холодильник слегка неустойчив, вы можете удлинить или укоротить настраиваемые ножки холодильника, поворачивая их по часовой или против часовой стрелки.

❷ Для обеспечения правильной работы холодильника слегка наклонен назад - конструктивная особенность.

Правила хранения и транспортировка:

❸ Упакованный холодильник должен храниться при относительной влажности не более 80% в закрытых помещениях с естественной вентиляцией в вертикальном положении.

❹ При отключенном холодильнике из сети на длительное время, вынуть все продукты, разморозить морозильную камеру и произвести уборку камер. Двери после уборки оставить немного приоткрытыми, чтобы в камерах не появился неприятный запах.

❺ Транспортировать холодильник необходимо в вертикальном положении, любым видом крытого транспорта, надежно закрепив его, чтобы исключить любые возможные удары, перемещения и падения внутри транспортного средства.

Реализация: Условия реализации производится в соответствии с местным законодательством страны

Подготовка перед использованием

Удалите упаковку, основание из пенопласта и клейкую ленту, фиксирующую аксессуары. Проверьте сопроводительную документацию и аксессуары. В случае расхождения в комплектации обратитесь в магазин в течение 14 дней с момента покупки. Передвиньте холодильник в соответствующее место - смотрите раздел «Место размещения». Рекомендуется почистить корпус перед использованием. Почистите наружную и внутреннюю часть холодильника влажной мягкой ветошью перед тем, как разместить в нем продукты питания. После выравнивания и очистки прибора, дайте ему постоять в нерабочем состоянии не менее 6 часов перед тем, как включить его, чтобы обеспечить его нормальную работу. После подключения холодильника к электроснабжению, температура холодильной и морозильной камеры автоматически устанавливается на 5 °C и -18 °C соответственно. Отделение My Zone работает в режиме холодильного устройства. Ручная настройка режима: можно задать температуру нажатием кнопки «настройка температуры» (смотрите раздел «Функции» данного руководства). Загрузите холодильник продуктами питания после того как он некоторое время поработал и отсек холодильника достаточно охладился.

ФУНКЦИИ

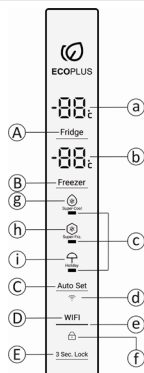

Панель управления

❶ Описание значения основных кнопок на панели управления дисплея:

A -Кнопка регулировки температуры холодильной камеры.

B -Кнопка регулировки температуры морозильной камеры.

C -Кнопка «Выбор функции».

D -Кнопка включение / выключение функции WiFi.

E Кнопка блокировка / разблокировка дисплея.

❷ Описание значения индикаторов и значков на панели управления дисплея:

a Индикатор значения температуры холодильной камеры.

b Индикатор значения температуры морозильной камеры.

c Индикатор показывает активацию/деактивацию режимов работы холодильника.

d Значок Wi-Fi: указывает состояние функции Wi-Fi холодильника.

e Индикатор переключателя Wi-Fi: указывает состояние переключателя функции Wi-Fi холодильника.

f Значок блокировки: Показывает статус блокировки/разблокировки основного дисплея.

g Значок режима «Сильное охлаждение»/«Super Cool».

h Значок режима «Сильная заморозка»/«Super Freeze».

i Значок режима «Выходные»/«Holiday».

ФУНКЦИИ

RUS

Определение режимов работы индикаторов:

- «а» - Цифровой индикатор зоны охлаждения: отображает значение температуры холодильной камеры;
- «б» - Цифровой индикатор зоны замораживания: отображает значение температуры морозильной камеры;
- «с» - Индикаторы функций холодильника «Быстрое охлаждение»/«Super Cool», «Быстрое замораживание»/«Super Freeze», «Отпуск»/«Holiday». Световой индикатор под значком горит, указывая, что холодильник перешел в выбранную функцию;
- «д» - Индикатор Wi-Fi: указывает состояние режима Wi-Fi холодильника;
- «е» - Индикатор включения/выключения Wi-Fi: указывает состояние функции Wi-Fi холодильника;
- «ж» - Индикатор блокировки: указывает на то, что панель дисплея холодильника заблокирована;
- «з» - Значок режима «Сильное охлаждение»/«Super Cool»: указывает на статус включения выбранной функции;
- «и» - Значок режима «Сильная заморозка»/«Super Freeze»: указывает на статус включения выбранной функции;
- «к» - Значок режима «Выходные»/«Holiday»: указывает на статус включения выбранной функции.

Определение режимов работы кнопок:

- Кнопка «а» (Регулировка температуры зоны охлаждения): регулировка температуры холодильной камеры;
- В разблокированном состоянии при каждом нажатии кнопки заданное значение «а» (Область отображения температуры холодильной камеры) будет уменьшаться на 1°C и мигать. Когда заданная температура достигнет 2°C, нажмите кнопку еще раз, и заданная температура выберет самую высокую температуру в холодильнике. Температура 8°C. То есть: заданная температура холодильного отделения отображается циклически в порядке «8°C → 2°C → 3°C → 4°C → 5°C → 6°C → 7°C → 8°C».

Примечание: в режиме быстрого охлаждения, Отпуска или Блокировки заданную температуру холодильника нельзя отрегулировать. Если вы вносите изменения в этом состоянии, индикатор функции быстрого охлаждения, Отпуска или Блокировки будет мигать, указывая на то, что установленная температура холодильной камеры не может быть изменена в текущем состоянии.

- Кнопка «б» (Регулировка температуры зоны замораживания): регулировка температуры морозильной камеры холодильника;

В разблокированном состоянии при каждом нажатии кнопки заданное значение «б» (Область отображения температуры морозильной камеры) будет уменьшаться на 1°C и мигать. Когда заданная температура достигнет -24°C, нажмите кнопку еще раз, и заданная температура будет циклически увеличиваться до самого высокого значения в морозильном отделении. Установите температуру на -16°C. То есть: установите температуру морозильной камеры в соответствии с циклом «-24°C → -16°C → -17°C → -18°C → -19°C → -20°C → -21°C → -22°C → -23°C → -24°C».

Примечание: в режиме быстрой заморозки или блокировки заданную температуру морозильной камеры невозможно отрегулировать. Если вы вносите изменения в этом состоянии, индикатор быстрой заморозки, Отпуска или Блокировки будет мигать, указывая на то, что установленная температура морозильной камеры не может быть изменена в текущем состоянии.

- Кнопка «с» (Выбор функции): вход/выход из различных функций холодильника, режим цикла: быстрое охлаждение - Быстрое замораживание - Отпуск.

В разблокированном состоянии при каждом нажатии кнопки значок функции в «области функций» будет циклически мигать, и когда соответствующий значок функции начнет мигать, нажмите кнопку «е» (Блокировка), чтобы установить функцию или выйти из функции.

Настройка функции быстрого охлаждения/Super Cool:

- 1) Включите функцию быстрого охлаждения (значок «з»). В разблокированном состоянии нажмите кнопку «с» (Выбор функции), чтобы замигал индикатор «с» функции быстрого охлаждения, нажмите кнопку «е» (Блокировка) для подтверждения, загорится значок «и» быстрого охлаждения. Индикатор «с» функции быстрого охлаждения горит при выключенном режиме быстрого охлаждения.

Настройка высоты полок

Полку можно переставить, чтобы установить полку на необходимое место, поместите проушины с обеих сторон полки на направляющие и заведите ее до упора.

Ящик для овощей и фруктов

В холодильнике имеется ящик для фруктов и овощей. Он подходит для хранения фруктов, овощей и т. п.

Отсек Fresh Zone 0°C

Температура в ящике поддерживается на уровне -2°C до +3°C в установившемся режиме. Она может слегка изменяться в зависимости от разной температуры окружающей среды или режима работы холодильника. Он подходит для хранения свежей рыбы, мяса и приготовленной пищи в течение 1-2 дней.

Антибактериальный модуль T.ABT

Принцип работы модуля основан на свойствах кристаллов турмалина (камень природного происхождения). Кристаллы турмалина обладают свойством генерировать электрический заряд при воздействии на него изменением температуры среды (охлаждение, нагрев). Один конец кристалла имеет отрицательный заряд, а другой положительный. Турмалин заряжает молекулы воды в окружающем воздухе. Таким образом, отрицательно заряженные ионы окружающего воздуха, вступая в реакцию с ионами серебра, образуют антибактериальный эффект. Модуль не требует дополнительной настройки.

Использование складной полки

Рис. 1 демонстрирует полку в разложенном виде, при котором вы можете размещать контейнеры для продуктов питания. Рис. 2 демонстрирует складную полку в сложенном виде, при котором вы можете размещать более высокие контейнеры для продуктов питания. Чтобы сложить полку из состояния 1 в состояние 2, просто потяните устройство b на себя, затем толкните устройство b внутрь в направлении стрелки, указанной на рисунке. Чтобы разложить полку из состояния 2 в состояние 1, потяните устройство b на себя, затем потяните устройство b в направлении стрелки, указанной на рисунке.

Использование проволочного держателя вин

Рис. 1 демонстрирует сложенное состояние проволочного держателя вин. В таком положении возможно сэкономить много пространства. Рис. 2 демонстрирует разложенное состояние проволочного держателя вин. В таком положении на нем возможно хранить различные вина. Чтобы развернуть его из положения 1 в положение 2, просто потяните проволоку вниз. Чтобы сложить его из положения 2 в положение 1, просто толкните проволоку вверх.

▲ Убедитесь в том, что оба конца полки находятся на одном уровне. Иначе она может упасть или же может упсть продукты, находящиеся на ней.

Лампа в отсеке холодильника

Параметры лампы: 12 В макс. 2 Вт С2F636*. Лампа светодиодная обеспечивает малое потребление энергии и долгий срок службы. Если имеются неисправности, свяжитесь по горячей линии со службой поддержки клиентов.

Полка HCS

Полка над овощным ящиком оснащена экологичной растительной мембраной с респираторной функцией. Продукты будут оставаться свежими в течение длительного времени.

- 2) Вручную выйдите из функции быстрого охлаждения. В разблокированном состоянии нажмите кнопку «с» (Выбор функции), чтобы замигал индикатор «с» функции быстрого охлаждения, нажмите кнопку «е» (Блокировка) для подтверждения. Индикатор «с» функции быстрого охлаждения погаснет, и холодильник выйдет из функции быстрого охлаждения. Индикатор «с» функции быстрого охлаждения не горит при выключенном режиме быстрого охлаждения.

- 3) Автоматический выход из функции быстрого охлаждения: холодильник достигает заданных условий или автоматически отключается максимум через 180 минут.

Настройка функции быстрого замораживания/Super Freeze:

- 1) Включите функцию быстрого замораживания (значок «и»). В разблокированном состоянии нажмите кнопку «с» (Выбор функции), чтобы замигал индикатор «с» функции быстрого замораживания, нажмите кнопку «е» (Блокировка) для подтверждения, загорится индикатор «с» функции быстрого замораживания. Индикатор «с» функции быстрого замораживания горит при выключенном режиме быстрого замораживания.

- 2) Вручную выйдите из функции быстрого замораживания. В разблокированном состоянии нажмите кнопку «с» (Выбор функции), чтобы замигал индикатор «с» функции быстрого замораживания, нажмите кнопку «е» (Блокировка) для подтверждения. Индикатор «с» функции быстрого замораживания погаснет, и холодильник выйдет из функции быстрого замораживания. Индикатор «с» функции быстрого замораживания не горит при выключенном режиме быстрого замораживания.

- 3) Автоматический выход из функции быстрого замораживания: функция быстрого замораживания автоматически отключается через 56 часов работы.

Настройка функции Отпуска/Holiday:

- 1) Включите функцию Отпуска (значок «к»). В разблокированном состоянии нажмите кнопку «с» (Выбор функции), чтобы замигал индикатор «с» функции Отпуска, нажмите кнопку «е» (Блокировка) для подтверждения, загорится индикатор «с» функции Отпуска. Индикатор «с» функции Отпуска горит при выключенном режиме Отпуска.

- 2) Вручную выйдите из функции Отпуска. В разблокированном состоянии нажмите кнопку «с» (Выбор функции), чтобы замигал индикатор «с» функции Отпуска, нажмите кнопку «е» (Блокировка) для подтверждения. Индикатор «с» функции Отпуска погаснет, и холодильник выйдет из функции Отпуска. Индикатор «с» функции Отпуска не горит при выключенном режиме Отпуска.

Настройка функции Wi-Fi:

- 1) В разблокированном состоянии коротко нажмите кнопку «д» (Wi-Fi), загорится индикатор «е» функции Wi-Fi. Функция Wi-Fi включена.

- Индикатор «е» погаснет при повторном нажатии кнопки. Функция Wi-Fi выключена.

- 2) В разблокированном состоянии и включенной функции Wi-Fi нажмите и удерживайте кнопку «д» (Wi-Fi) в течение 3 секунд, индикатор «е» функции Wi-Fi начнет мигать и холодильник перейдет в режим поиска сети.

Кнопка «ж» (Блокировка):

- 1) Когда дисплей заблокирован, нажмите и удерживайте в течение 3 секунд, для блокировки дисплея. Дисплей заблокируется и загорится индикатор «ж».

- 2) Когда дисплей заблокирован, нажмите и удерживайте в течение 3 секунд, для разблокировки дисплея. Дисплей разблокируется и индикатор «ж» погаснет.

Правильное управление кнопками:

При разблокированном дисплее и переключении функций кнопками будут раздаваться звуковые сигналы и переключение функций осуществляется. В случае неправильного нажатия кнопки и заблокированном дисплее звуковые сигналы переключения кнопок не слышны и функции не могут быть изменены.

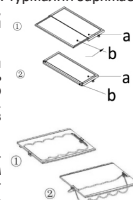

ФУНКЦИИ

Большой объем хранения

Настройка температуры холодильника

Для эффективного использования энергии за исключением нижнего ящика в холодильнике или морозильнике, другие ящики можно вынимать для хранения большого количества продуктов питания.

⚠ Не блокируйте место вентиляции воздуха в морозильной камере и держите дистанцию в 15 мм от него, а также не заслоняйте продуктами сенсор морозильника и держите дистанцию от него в 15 мм. (сенсор расположен в морозильной камере над стеклянной полкой с правой стороны)

⚠ Некоторые функции могут отличаться в зависимости от модели холодильника.

Рекомендованное хранение для разных продуктов

Поскольку холодный воздух циркулирует внутри холодильника, в отсеке хранения может наблюдаться температурная разница. Разные продукты должны размещаться в разных местах отсека в зависимости от их свойств.

1. Яйца, масло, сыр и т. д.
2. Напитки, консервированные продукты и т. д.
3. Масло, косметика и т. д.
4. Напитки, консервированные продукты, торты и т. д.
5. Вино, шампанское и т. д.
6. Молоко, сыр и т. д.
7. В зоне 0 °C свежая рыба, мясо или приготовленная пища и т.д. в течение 1–2 дней, то же что и для пункта 8.
8. Приготовленное мясо, свежая рыба и мясо и т. д.
9. Замороженные продукты небольшого размера или упакованные продукты.
10. Замороженные продукты, мороженное и т. д.

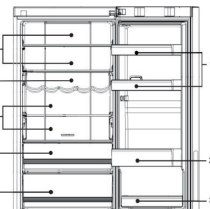
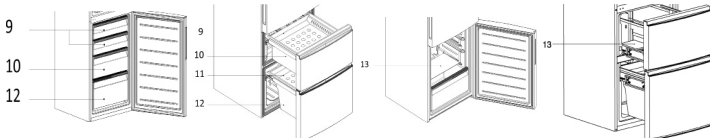

11. Замороженные продукты небольшого размера или упакованные продукты.
12. Замороженные продукты, мороженное и т. д.
13. Большие порции замороженных продуктов можно хранить если вынуть внутренние ящики и поддоны за исключением ящика 12 из морозильного отсека.

ОБСЛУЖИВАНИЕ

Очистка

⚠ Холодильник необходимо регулярно чистить для предотвращения появления запаха испорченных продуктов. В целях безопасности отключите холодильник от сети перед его очисткой. Чистите холодильник мягкой тканью или губкой, смоченной в теплой воде (можно добавить мягкое чистящее средство). Осушите капли воды на поверхности холодильника при помощи сухой мягкой ткани. Всегда содержите дверной уплотнитель в чистоте.

⚠ Холодильник очень тяжелый. Когда вы двигаете его для очистки или ремонта, позаботьтесь о том, чтобы не повредить пол. Не передевайте холодильник раскачивая его, чтобы не повредить пол.

⚠ Не обрызгивайте, не поливайте прибор водой, чтобы избежать отрицательного влияния на свойства электрической изоляции.

⚠ Не очищайте жесткой щеткой, проволочной щеткой, моющим порошком, бензином, амиллацетатом, ацетоном и подобными органическими растворителями, кислотой или щелочью. Очищайте специальным средством для мытья холодильника, чтобы избежать повреждения или тепловой водой и мягким моющим средством.

⚠ Не прикасайтесь к холодным металлическим деталям влажными руками, в противном случае ваша кожа может прилипнуть к холодным металлическим деталям.

Размораживание морозильной камеры

⚠ Морозильная камера размораживается автоматически. Ручное управление не требуется.

⚠ При очистке, не чистите холодные стеклянные полки теплой водой. В противном случае стекло может треснуть из-за резкой смены температуры и привести к телесным травмам или потере имущества.

Меры по прерыванию электропитания

Даже летом продукты могут храниться в холодильнике в течение нескольких часов после прекращения подачи электропитания. Если случится прекращение подачи электроэнергии, позвоните в электроэнергетическую компанию, чтобы спросить о продолжительности отключения. Не кладите дополнительные продукты питания в холодильник при отключении и старайтесь открывать дверцу как можно реже. Если предоставлено предварительное уведомление об отключении и отключение длится более 24 часов, заранее подготовьте немного льда и поместите его в контейнер в верхней части отсека холодильника.

⚠ В ходе возрастания температуры в холодильнике при отключении электричества или прочих неисправностях, срок хранения и съедобности продуктов питания сокращается.

Удалите все продукты

Если холодильник не будет использоваться длительное время, отключите его от сети и очистите его способом, описанным выше. Оставьте дверцу холодильника открытой, чтобы предотвратить возникновение неприятных запахов от продуктов, оставшихся в холодильнике.

⚠ Чтобы обеспечить должный срок службы холодильника, рекомендуется не выключать холодильник пока это не станет необходимым.

До отъезда на выходные или в отпуск

При отъезде в длительный отпуск, отключите подачу электроэнергии. Уберите все продукты и подождите пока растает весь иней. После этого очистите и осушите внутреннюю часть, оставьте дверцу холодильника открытой, чтобы предотвратить возникновения неприятных запахов от продуктов, оставшихся в холодильнике.

Перемещение холодильника

Отключите холодильник от сети. Уберите все продукты. Закрепите полки и контейнер для фруктов и овощей в холодильнике, а также полки и другие подвижные части в морозильной камере с помощью клейкой ленты. Закройте дверцу и закрепите ее клейкой лентой. Не наклоняйте холодильник более чем на 45 градусов (угол к вертикали), чтобы избежать повреждения системы охлаждения. Не двигайте холодильник за ручку, чтобы избежать повреждения собственности или телесных повреждений.

ОБНАРУЖЕНИЕ И УСТРАНЕНИЕ НЕИСПРАВНОСТЕЙ

RUS

Перед тем как обратиться в сервисный центр, сначала ознакомьтесь с таблицей обнаружения и устранения неисправностей. Это может сэкономить как ваше время, так и ваши деньги. Таблица содержит общие проблемы, за исключением тех, которые вызваны дефектами в качестве исполнения или в материале холодильника.

Проблема	Причина	Решение
Работа холодильника		
Компрессор не работает	<ul style="list-style-type: none"> *Холодильник работает в цикле размораживания. *Холодильник не подключен к сети электропитания. *Холодильник ВЫКЛЮЧЕН. 	<ul style="list-style-type: none"> ✓ Это нормально для холодильника с автоматическим размораживанием. ✓ Убедитесь в том, что вилка крепко вставлена в розетку. ✓ Нажмите и удерживайте кнопку «Питание» в течение 3 секунд или более, чтобы перезапустить холодильник или поверните ручку из положения ВЫКЛ в положение выбора температуры.
Холодильник запускает охлаждение часто или на слишком долгий период времени	<ul style="list-style-type: none"> * Температура снаружи или внутри слишком высокая. * Холодильник был отключен от сети долгое время. * Дверцу открывают слишком часто или слишком надолго. * Дверца камеры холодильника/морозильника закрывается неплотно. * Температура камеры морозильника настроена на слишком низкую. * Дверной уплотнитель холодильника/морозильника грязный, изношенный, растрескавшийся или не подходящий. 	<ul style="list-style-type: none"> ✓ В данном случае для холодильника нормально работать дольше. ✓ Обычно уходит от 8 до 12 часов, чтобы холодильник полностью охладился. ✓ Теплый воздух поступает в холодильник и заставляет его чаще запускаться. Не открывайте дверцу слишком часто. ✓ Убедитесь в том, что холодильник находится на ровной площадке и никакие продукты или контейнеры не соударяются с дверцей. Смотрите «открытие/закрытие дверцы/ящика» в разделе «Предупреждение». ✓ Установите температуру на более высокую отметку, пока не будет достигнута удовлетворительная температура холодильника. Достижение стабильности температуры холодильника занимает 24 часа. ✓ Почистите или замените дверной уплотнитель. Отсутствие герметичности в дверном уплотнителе может привести к более длительному времени работы холодильника для поддержания желаемой температуры.
Слишком высокая температура		
Слишком высокая температура в отсеке холодильника/морозильника	<ul style="list-style-type: none"> * Дверца слишком часто открывается или остается открытой слишком надолго. * Установлена слишком высокая температура. * Дверца плотно не закрывается. Выставлена слишком высокая температура в морозильнике. 	<ul style="list-style-type: none"> ✓ Теплый воздух попадает в холодильник каждый раз когда дверца открывается. Попробуйте открывать дверцу так редко, как это возможно. ✓ Перенастройте температуру. ✓ Смотрите «открытие/закрытие дверцы/ящика» в разделе «Предупреждение». ✓ Установите температуру морозильника на более низкую отметку. Достижение стабильности температуры холодильника занимает 24 часа.
Температура в морозильнике слишком высокая, тогда как температура в холодильнике ОК	<ul style="list-style-type: none"> * Выставлена слишком высокая температура в морозильнике. 	<ul style="list-style-type: none"> ✓ Установите температуру морозильника на более низкую отметку. Достижение стабильности температуры холодильника занимает 24 часа.
Вода/влаги/инеи на наружной поверхности холодильника		
Влага скапливается на внешней поверхности холодильника или между двумя дверцами	<ul style="list-style-type: none"> * Влажный климат. * Дверца холодильника закрыта неплотно. Это приводит к конденсации холодного воздуха в холодильнике и теплому воздуху снаружи. 	<ul style="list-style-type: none"> ✓ Это нормально во влажном климате. Количество влаги уменьшится при уменьшении влажности. ✓ Смотрите «открытие/закрытие дверцы/ящика» в разделе «Предупреждения».
Неприятные запахи в холодильнике		
Внутренняя сторона холодильника грязная	<ul style="list-style-type: none"> * Внутреннюю поверхность холодильника необходимо почистить. * В холодильнике хранятся продукты с сильным запахом. 	<ul style="list-style-type: none"> ✓ Очистите внутреннюю поверхность холодильника. ✓ Плотнее заворачивайте продукты.
Если вы слышите		
Звуковой сигнал	<ul style="list-style-type: none"> * Отсек холодильника открыт. * Температура в морозильнике слишком высокая. 	<ul style="list-style-type: none"> ✓ Закройте дверцу или заглушите предупреждающий сигнал вручную. ✓ Предупреждающий сигнал является нормальным при первом запуске прибора из-за относительно высокой температуры.
Ненормальные звуки	<ul style="list-style-type: none"> * Холодильник расположен не на ровной поверхности. * Холодильник соприкасается с некоторыми объектами вблизи него. 	<ul style="list-style-type: none"> ✓ Используйте ножки для настройки уровня расположения холодильника. ✓ Уберите объекты вблизи него.
Легкий шум схожий с течением воды	<ul style="list-style-type: none"> * Это звук холодильной системы. 	<ul style="list-style-type: none"> ✓ Нормально.
Нагревание корпуса	<ul style="list-style-type: none"> * Работает противоконденсатная система. 	<ul style="list-style-type: none"> ✓ Эта система предотвращает образование конденсата и это нормально.

ТЕХНИЧЕСКИЕ ХАРАКТЕРИСТИКИ

RUS

Модель	C2F636*
Общий объем, л	364
Полезный объем холодильной/морозильной камеры, л	235/108
Полезный объем отделения скороморозящихся продуктов	21
Характеристика морозильной камеры	*/**
Производительность морозильной камеры за сутки, кг	12
Класс энергопотребления	A+
Потребление электроэнергии за год, кВтч	342
***Корректированный уровень звуковой мощности, дБа	39
Климатический класс	SN-ST
Номинальная мощность системы оттайки, Вт	205
Потребляемая мощность нагревательных систем, Вт	205
Управление	электронное
Тип хладагента	R600a
Габариты (Ш×В×Г), мм	595×1905×672
Вес, кг	80
Габариты в упаковке (Ш×В×Г), мм	650×2000×703
Вес в упаковке, кг	88

*= в зависимости от комплектации холодильника (цвет)

**= определение уровней звуковой мощности и звуковой энергии источников шума по звуковому давлению ГОСТ Р ИСО 3744-2013

Месяц и год изготовления холодильника смотрите на информационной табличке внутри холодильной камеры.

ГАРАНТИЙНОЕ И ПОСЛЕГАРАНТИЙНОЕ СЕРВИСНОЕ ОБСЛУЖИВАНИЕ

По всем вопросам сервисного обслуживания или приобретения дополнительных принадлежностей просим обращаться к вашему продавцу, у которого вы приобрели это изделие, или в один из авторизованных сервисных центров Хайер. До начала использования изделия внимательно ознакомьтесь с Инструкцией по эксплуатации. Удовлетворение требований потребителя по окончании гарантийного срока производится в соответствии с действующим законодательством.

Сообщаем Вам, что наша продукция сертифицирована на соответствие российским требованиям безопасности согласно Закону РФ "О защите прав потребителей".

Информацию по сертификации наших приборов, данные о номере сертификата и сроке его действия, Вы также можете получить в Службе поддержки клиентов (см. «Гарантийный талон»). Бесплатная горячая линия Россия 8-800-250-43-05, Казахстан 8-800-070-01-29, Беларусь 8-10-800-2000-17-06, Узбекистан 00-800-2000-17-06.).

МАЗМҰНЫ

Бұйымды қаптау және кәдеге жарату	9
Ескерту	9
Пайдаланар алдында	11
Функциялары.....	11
Қызмет көрсету.....	13
Ақауларды табу және жою.....	14
Техникалық сипаттамалары	15
Кепілді және кепілдіктен кейінгі сервистік қызмет көрсету	15
Есіктерді қайта ілу.....	23

Шартты белгілер



Иә



Жоқ



Назар аударыңыз



Ескерту

Аksesуарлар

Төменде келтірілген тізімге сәйкес aksesуарлар мен әдебиеттің болуын тексеріңіз:

1 × Пайдаланушының нұсқаулығы

1 × Есік ілмегінің қақпағы

1 × Кепілдік талоны

1 × Энергия тиімділігін таңбалау

1 × Мұзсалғыш

1 × Жұмыртқа салғы

Өндіруші дизайн мен жабдыққа өзгерістер енгізу құқығын өзіне қалдырады.

БҰЙЫМДЫ ҚАПТАУ МЕН КӘДЕГЕ ЖАРАТУ

Кәдеге жарату

Егер сіздің ескі тоңазытқышыңызды бұдан әрі пайдалану мүмкін болмаса, сіз қоршаған ортаға зиян келтірмейтіндей етіп тоңазытқышты тастағыңыз келсе, тоңазытқышты дұрыс кәдеге жарату керек. Қосымша ақпарат алу үшін жергілікті коммуналды қызметтерге жүгініңіз. Егер тоңазытқыш кәдеге жаратуға арналса, онда электр қорегінің бауын мүмкіндігінше қорпусқа жақын етіп кесіңіз, тоңазытқыштың есігін, тоңазытқышты басқа пайдалану мүмкін болмауы үшін, нығыздауыш резеңкеңі және сөрелерді алып тастаңыз. Тоңазытқыштың суыту жүйесін зақымдап алмауға тырысыңыз. Кәдеге жарату кезінде жалпы еңбекті қорғау ережелерін және қауіпсіздік техникасын басшылыққа алыңыз. Осы бұйымды кәдеге жарату туралы қосымша ақпарат алу үшін, өз қалаңыздағы компанияның кеңсесімен, қалдықтарды жоюмен айналысатын коммуналдық қызметпен немесе бұйымды сатып алған дүкенмен



ЕСКЕРТУ

Аспапты бірінші рет пайдаланар алдында

Болжауды пайдалану: Осы аспап құрғақ, жабық тұрмыстық жағдайларда ғана пайдалану үшін құрастырылған. Басқа түрде пайдалану тиісті дәрежеде пайдаланбау болып табылады, жарақатқа әкелуі мүмкін, бұл әрекеттер үшін өндіруші жауап бермейді.

Не істеуге болады ...

- ✓ Штепсельдік айырдың тоңазытқыштың астындағы кеңістікте шектелмеуіне көз жеткізіңіз.
- ✓ Тоңазытқышты өшіру және қосу кезінде, кабельді емес, айырды ұстап тұрыңыз.
- ✓ Электрқорек бауын басып кетпеуді және тоңазытқышты жылжитқан кезде, оны зақымдап алмауды ойластырыңыз.
- ✓ Штепсельдік айырдың зақымдалмағанына көз жеткізіңіз, егер зақымдалса, мүмкіндігінше, электрдің берілуін ажыратып, оны ұқыпты түрде өшіріңіз, сондай-ақ оны ауыстыру үшін авторланған сервистік орталықтың маманымен кеңесіңіз.
- ✓ Тоңазытқыштың жанында газ немесе басқа тұтанатын газ жылыстауының болмауына көз жеткізіңіз. Жылыстау болған жағдайда, газдың жылыстауын тоқтату үшін клапанды өшіріңіз; есік пен терезелерді ашыңыз, тоңазытқыштың немесе кез келген басқа аспаптың электр қорек бауларын қоспаңыз және ажыратпаңыз.
- ✓ Тазалау мен қызмет көрсету үшін тоңазытқышты желіден ажыратыңыз.
- ✓ Есіктерді тұтқасынан ұстап ашыңыз, есіктердің арасындағы қашықтық өте тар болуы мүмкін екендігіне назар аударыңыз, саусактардың қысылып қалуына жол бермеңіз.
- ✓ Тоңазытқышты өшірген соң, қайта қосқанға дейін кемінде 5 минутқа қалдырыңыз, өйткені жиі қайта қосу компрессорды зақымдауы мүмкін.

НАЗАР АУДАРЫҢЫЗ! Аспаптың қорпусында немесе орнатылған конструкцияда орналасқан желдету саңылауларын бөгемеңіз.

- ✓ Тоңазытқышты кәдеге жарату кезінде, балалардың кездейсоқ қамалып қалуын болдырмау үшін, тоңазытқыштың есіктерін, есік нығыздауыштары мен сөрелерін алып тастап, оларды тиісті орынға қойыңыз.
- ✓ Осы аспапты егер ересектер бақылайтын болса немесе аспапты қауіпсіз пайдалануға қатысты нұсқаулық беретін және ілеспе қауіптерді түсінетін болса, тәжірибесі мен білімі болмаған жағдайда, 8 жасан асқан балалар мен дене, сенсорлық немесе ментальды қабілеттері шектелген адамдар пайдалана алады. Балаларға осы аспаппен ойнауға болмайды. Ересектер тарапынан бақылау болмаса, балалардың тазалауына және пайдаланушылық қызметті көрсетуіне болмайды.
- ✓ Тоңазытқыш жақсы желдетілетін жерде орналасуы тиіс. Тоңазытқыштың үстінде кемінде 20 см және айналасында 15 см кеңістіктің болуына көз жеткізіңіз.
- ✓ Аспап пен газ құбырының ең аз рұқсат етілген қашықтығы 15 см, жыусына жол берілмейді.
- ✓ Аспап штепсельдік айыр қолжетімділікте тұратынды етіп орналасуы тиіс.

Не істеуге болмайды ...

- × Тоңазытқыш 220–240 Вт айнымалы ток/50 Гц электр желісінде жұмыс істейді. Кернеу дұрыс болмағанда, тоңазытқыш іске қосылмауы, температураны реттеуінің, компрессордың зақымдалуы, компрессор жұмыс істеп тұрған кезде қалыптасуы тиіс шу туындауы мүмкін. Қажет болған жағдайда, автоматты кернеу тұрақтандырғышты орнатыңыз.
- × Тоңазытқышты сенімді етіп жерге тұйықталатын арнайы розеткамен жабдықтау қажет. Тоңазытқыштың күш беретін кабелі стандартты 3 тарамдық (жерге тұйықталған) розеткамен лайық келетін 3 тарамдық (жерге тұйықталған) штепсельдік айырмамен жабдықталған. Ешқашан 3-ші тұйсуді (жерге тұйықтау) кеспеніз немесе бөлшектемеңіз. Тоңазытқышты орнатқан соң, айыр қолжетімді жерде қалуы тиіс.
- × Тоңазытқыш ішінде ешқашан оңай тұтанатын, жарылысқа қауіпті немесе тоттану-белсенді материалдарды сақтамаңыз.

ЕСКЕПТУ

* Тоңазытқышта дәрі-дәрмектерді, бактериологиялық немесе химиялық заттарды сақтамаңыз. Осы тоңазытқыш тұрмыстық аспап болып табылады. Оның ішінде қатаң температуралық жағдайда сақтауды қажет ететін материалдарды сақтауға болмайды.

* Өрт пайда болмауы үшін, тоңазытқышқа тікелей жақын жерде бензинді немесе оңай тұтанатын басқа заттарды сақтамаңыз және пайдаланбаңыз.

* Үстіне заттардың құлап түсуінен дене зақымдарын алмау үшін, тұрақсыз заттарды (ауыр объектілер, ішінде сұйықтығы бар контейнерлер) тоңазытқыштың үстіңгі бөлігіне салмаңыз.

* Есікке немесе бөтелке ұстағышқа асылып тұрмаңыз. Есік тік қалпынан жылжып кетуі мүмкін, бөтелке ұстағыш жұмынын түсуі немесе тоңазытқыштың аударылып кетуі мүмкін.

* Азық-түлік пен сусындарды толтыру және шығару кезінде, мұздату камерасының есігін, сөрелерді немесе оның корпусын аяқпен баспаңыз.

* Мұздату камерасы жұмыс істеп тұрған кезде, оның ішкі бетіне ылғал қолыңызды тигізбеңіз, өйткені сіздің қолдарыңыз бетіне жабысып қалуы мүмкін.

* Тоңазытқыштың электрлік оқшаулауын сақтауды қамтамасыз ету үшін, тоңазытқышқа су шашпаңыз және сүмен жұмаңыз, тоңазытқышты ылғал жерге немесе үстіне су төгілетін жерге орналастырмаңыз. Су шашырандылары мен дақтарды жұмсақ таза матамен тазалаңыз және кептіріп алыңыз.

* Тоңазытқышқа жөндеу жүргізуді, бөлшектеу мен өзгерістер енгізуді мамандандырылған сервистік орталықтың маманы жүргізуге тиіс.

* Тоңазытқыштың кез келген бірден немесе өрескел қозғалуы суыту құбырларын зақымдауы мүмкін. Нәтижесі меншік мүлкін жоғалтуға немесе дене жарақатын алуға әкелуі мүмкін.

* Сабилердің немесе балалардың мұздату камерасының жәшіктеріне кіріп алуына жол бермеңіз.

* **HAZAR AУДАРЫНЫЗ!** Өндіруші ұсынған аспаптарды қоспағанда, азық-түлік сақтауға арналған бөлімдердің ішінде электр аспаптары пайдалануға болмайды!

* **HAZAR AУДАРЫНЫЗ!** Жүйе құрамында жоғары қысымды хладагент бар. Жүйені ашпаңыз. Қызмет көрсетуді мамандандырылған сервистік орталықтың мамандары ғана жүргізеді.

* **HAZAR AУДАРЫНЫЗ!** Хладагент сұлбасын зақымдауға жол бермеңіз.

* Тоңазытқыштың ішкі бөлігін кептіріп алу үшін, шаш кептіруге арналған фенді пайдаланбаңыз. Иісті кетіру үшін тоңазытқыш ішінде жағылған шамды орналастырмаңыз.

* Аспаптың ешбір бетіне инсектицидтер сияқты ұшатын субстанцияларды тозаңдатпаңыз.

* Есіктің жылжу радиусы шегінде балалар жоқ кезде ғана тоңазытқыштың есіктерін ашыңыз немесе жабыңыз.

* Егер қауіпсіздік үшін жауапты тұлға аспапты пайдалануды бақыламааса және ол туралы нұсқаулық бермесе, осы аспапты дене, сенсорлық немесе ментальлық мүмкіндігіңіз шектелуі немесе тәжірибесі мен білімі жоқ адамдардың (балаларды қоспағанда) пайдалануына арналмаған.

* Компрессордың едәуір ұзақ жұмыс істеуін немесе азық-түліктердің құлап түсуін болдырмау үшін, тоңазыту камерасында тым көп азық-түлікті сақтамаңыз. Жәшіктерді жүктеу желісінен асыруға болмайды. Азық-түліктің жалпы салмағы 30 кг аспауы тиіс. Азық-түліктің еденге түсіп қалуын болдырмау үшін, мұздатыншының ашығиң тым қатты немесе қиялатып ашпаңыз.

* **HAZAR AУДАРЫНЫЗ!** Өндіруші ұсынған әдістерді қоспағанда, механикалық аспаптарды немесе ерітуді жеделдетудің басқа әдістерін пайдалануға болмайды.

* Аспна ішінде жарылыс қаупі бар объектілерді, әсіресе, тұтанатын толтырғышы бар аэрозольді баллондарды жинамаңыз.

* Тоңазытқыш ішінде жарықтанумен байланысты алдебір мәселе туындаған жағдайда, мәселені жою үшін мамандандырылған сервистік қызметпен хабарласыңыз, өз бетіңше ауыстыруға жол берілмейді.

Тоңазытқышқа азық-түлікті сақтау туралы кеңестер

☉ Тоңазытқышқа салғанға дейін ыстық тамақ өнімдері бөлме температурасына дейін суытылуы тиіс.

☉ Тоңазытқышқа салғанға дейін азық-түлікті жуыңыз, тазалаңыз немесе барлықсуы тамшыларын кептіріп алыңыз.

☉ Тоңазытқышқа сақталатын азық-түлік тұмшаланып жабылған тоңазытқышқа сақтауы тиіс. Бұл азық-түліктен ылғалдың булануын, соның салдарынан олардың бүлінуді болдырмайды.

☉ Сақталатын азық-түлік санаттарға сұрыпталуы тиіс. Күн сайын пайдаланылатын азық-түлік сөреліңіздің жағына орналастырылуы тиіс. Бұл есікті ашу кезіндегі қажетсіз әрекеттерді болдырмауға көмектеседі, сондай-ақ егер сіз оларды тамаққа пайдалануды ұмытып кетсеңіз, жарамдылық мерзімінің бітуді болдырмауға мүмкіндік береді.

☉ Ішкі пластикті зақымдан алмау үшін, мүмкіндігінше азық-түлікті тоңазытқыш пен мұздатыншының ішкі қабырғаларынан біршама алыстау орналастырыңыз.

☉ Тоңазытқышқа шектен тыс азық-түлік салуға болмайды. Азық-түлік арасында кішігірім қашықтық болуы тиіс, мұның өзі салқын ауаның біртегіс айнуына және жақсы сақтау нәтижелерін алуға көмектеседі.

☉ Ылғал құрамы жоғары азық-түлікті ішкі қабырғаға тігізіп сақтамаңыз. Кері жағдайда азық-түлік қабырғаға жабысып қатып қалуы мүмкін. Азық-түлікті ішкі қабырғалардан біршама алыстау орналастырыңыз.

☉ Азық-түліктердің (әсіресе, құрамында майы бар өнімдердің) тікелей ішкі пластикпен жуысып тұруына жол бермеңіз, өйткені майдың кейбір түрлері пластикті зақымдауы мүмкін. Сондықтан майлы лас заттар табылған жағдайда, оларды тазалап алған жөн.

☉ Тоңазытқыш бөлігінде мұзатылған азық-түлікті ерітіңіз. Сіз тоңазытқышқа температураны төмендету үшін мұзатылған азық-түлікті пайдалана аласыз, энергияны үнемдеуге ықпал ете аласыз.

☉ Кейбір заттар, мысалы, пиыз, сарымсақ, зімбір, су жаңғағы және тамырлы көкөністердің басқа түрлері қалыпты температурада ұзақ уақыт сақталуы мүмкін. Оларды тоңазытқышқа сақтаудың қажеттілігі жоқ.

☉ Тоңазытқышқа кәді, қауын, папайя, банан мен ананастардың метаболизмі жеделдеуі мүмкін, сондықтан оларды ол жерде сақтаудың қажеті жоқ. Тоңазытқышқа белгілі бір уақыт ішінде жасыл жемістерді сақтау олардың пісіп жетуді жеделдетуі мүмкін.

☉ Ұсақ ұлестерге кесілген азық-түліктер тез мұздайды, оларды еріту мен дайындау оңайға соғады. Әр уелістің ұсынылған салмағы 2,5 кг-дан кем.

☉ Мұздату камерасына орналастыру алдында, азық-түлікті жақсылап қаптаңыз. Қаптаманың сыртқы жағы құрғақ болуы тиіс, сондай-ақ қаптамалардың бір-біріне жуысып тұруын болдырмаңыз. Қаптама материалдар иісіз, ауасыз, усыз және уытсыз болуы тиіс.

☉ Тоңазытқышқа шектен тыс балғын азық-түлікті салмаңыз.

Энергияны сақтау туралы кеңестер

☉ Осы аспап тұрмыстық және соған ұқсас жағдайларда пайдалануға арналған:

☉ дүкен, кеңсе және басқа өндірістік жағдайларда ас үй аймақтарында;

☉ фермерлік ғимараттарда және қонақ үйлерде, шағын қонақ үйлерде және тұрғын үй түріндегі басқа инфрақұрылымда клиенттердің пайдалануы үшін;

☉ пансионда «туру және таңғы ас» режимі жағдайында;

☉ қоғамдық тамақтану орындарында және сәудаман байланысы жоқ осындай жағдайларда.

☉ Аспапты салқын, құрғақ, жақты желдетілетін бөлмеге орнатыңыз. Желдету саңылауларын жаппаңыз.

☉ Ешқашан аспапта ешбір желдету саңылауларын бөгемеңіз.

☉ Тоңазытқышқа азық-түлік салғанға немесе оларды алғанда, аспаптың есігін тым ұзақ ашып тұрмаңыз. Есік ашылатын уақыт неғұрлым қысқа болса, мұздату камерасында соғұрлым мұз аз қалыптасады.

☉ Температураны қажетті белгіден төмен етіп орнатыңыз.

☉ Тоңазытқыштың негізінде және оның бүтін қабырғаларында ауаның бұрылуына жеткілікті орынды қамтамасыз етіңіз.

☉ Орнату кезінде, оң жағынан, сол жағынан, артынан және үстінен кеңістік қалдырыңыз. Бұл энергияның түйтуын қысқартуға және электр есебінен сіздің шотыңызды азайтуға көмектеседі. ☉ Азық-түлік өнімдерін шамадан тыс сақтамаңыз. Азық-түліктің арасында кішігірім қашықтық болуы тиіс. Бұл салқын ауаның біртегіс өтуіне және жақсы сақтау нәтижелерін алуға мүмкіндік береді.



ПАЙДАЛАНАР АЛДЫНДА

Сипаты

Бұл схема сіз сатып алған тоңазытқыштың жинақтамасынан біршама ерекшеленуі мүмкін.

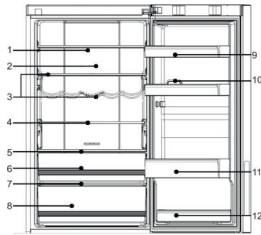

- 1) Сөре
- 2) T.ABT
- 3) Бөтелке ұстағышы бар сөре
- 4) Жиналмалы сөре
- 5) Тартпаның үстіндегі сөре 0°C
- 6) Қорап 0°C
- 7) Көкөністер мен жемістер тартпаның үстіндегі сөре
- 8) Септумы бар көкөніс жеміс қорабы
- 9) Жоғарғы есік балконы
- 10) Жұмыртқа ұстағыш
- 11) Үлкен есік балконы
- 12) Төменгі есік балконы

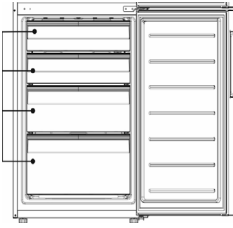

- 13) Мұздатқыш қораптар

Орналастыру орны

Монтаждау ережелері мен шарттары:

Тоңазытқышты күн сәулесі тікелей түспейтін, тоңазытқыштың есіктерін оңай және ыңғайлы ашуға болатын тегіс және қатты жерге орнату керек. Егер тоңазытқыш тегіс емес жерге қойылса, тіреуіш ретінде біркелкі, берік және отқа төзімді материалдарды пайдалану керек. Тоңазытқыш сәл тұрақсыз болса, реттелетін тоңазытқыш аяқтарын сағат тілімен немесе сағат тіліне қарсы бұру арқылы ұзартуға немесе қысқартуға болады.

Дұрыс жұмыс істеуі үшін тоңазытқыш аздап артқа еңкейтілген - дизайн ерекшелігі.

Сақтау ережелері және тасымалдау:

Қапталған тоңазытқыш тік қалпында 80%-дан аспайтын салыстырмалы ылғалдылықта, табиғи желдетілетін жабық бөлмеде сақталуы тиіс.

Тоңазытқыш ұзақ уақыт желіден ажыратулы тұрған кезде, ішіндегі азық-түлікті алып тастап, камераны тазалаңыз. Камераларда жағымсыз иістің пайда болмауы үшін, тазалап болған соң, есіктерін аздап ашып қойыңыз.

Тоңазытқышты көлік құралының ішінде ықтимал соққы алуын, жылжуы мен құлап түсуін болдырмау үшін, сенімді етіп бекітіп, кез келген жабық көлік түрінде тік күйінде тасымалдау керек.

Өткізу: Өткізу шарттары елдің жергілікті заңнамасына сәйкес жүргізіледі.

Пайдалану алдындағы дайындық

Қаптаманы, көбікпласт негізді және аксессуарларды бекітетін жабысқақ таспаны алып тастаңыз. Ілеспе құжаттама мен аксессуарларды тексеріңіз. Жинақтамада алшақтық болған жағдайда, сатып алған сәттен бастап 14 күн ішінде дүкенге хабарласыңыз. Тоңазытқышты тиісті орынға жылжытыңыз – «Орналастыру орны» тарауын қараңыз. Пайдаланар алдында корпусты тазалап алыңыз. Ішіне азық-түлікті салудан бұрын, ылғал жұмсақ шүберекпен тоңазытқыштың сыртқы және ішкі бетін тазалаңыз. Аспапты теңестіріп және тазалап алғаннан кейін, оның қалыпты жұмыс істеуін қамтамасыз ету үшін, тоңазытқышты қосудан бұрын, ол кемінде 6 сағат жұмыс істемей тұруы тиіс. Тоңазытқышты электр қорегіне қосқан соң, тоңазыту және мұздату камераларының температурасы автоматты түрде сәйкес ретте 5 °C және -18 °C және -18 °C етіп белгіленеді. My Zone бөлімі тоңазыту қорығысы режимінде жұмыс істейді. Режимді қолмен баптау: «температураны баптау» батырмасын басу арқылы температураны беруге болады (осы нұсқаулықтың «Функциялар» тарауын қараңыз). Тоңазытқыш біршама уақыт жұмыс істеп, тоңазытқыштың бөлігі жеткілікті шамада суыған соң, тоңазытқышқа азық-түлікті салуға болады.

ФУНКЦИЯЛАРЫ

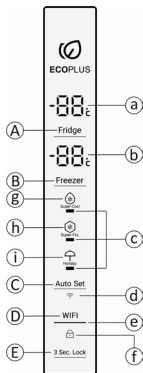

Басқару тақтасы

Ф - Дисплейдің басқару тақтасындағы негізгі түймелердің мағынасының сипаттамасы:

A Тоңазытқыштың температурасын реттеу түймесі.

B Мұздатқыш температурасын реттеу түймесі.

C Функция таңдау түймесі.

D WiFi функциясын қосу/өшіру түймесі.

E Дисплейді құлыптау/құлыпты ашу түймесі.

Ф - Дисплейдің басқару панеліндегі индикаторлардың мағынасының сипаттамасы:

a Тоңазытқыш камерасының температура индикаторы.

b Мұздатқыш температура индикаторы.

c Көрсеткіш тоңазытқыштың жұмыс режимдерін қосу/өшіруді көрсетеді.

d Wi-Fi белгішесі: тоңазытқыштың Wi-Fi функциясының күйін көрсетеді.

e Wi-Fi қосқышының индикаторы: тоңазытқыштың Wi-Fi функциясы қосқышының күйін көрсетеді.

f Құлыптау белгішесі: негізгі дисплейдің құлыптау/құлыпты ашу күйін көрсетеді.

g «Супер салқын/Super Cool» режим белгішесі.

h «Супер мұздату/Super Freeze» режимінің белгішесі.

i «Демалыс/Holiday» режимінің белгішесі.

ФУНКЦИЯЛАРЫ

Индикаторлардың жұмыс режимін анықтау:

«А» - Салқындату аймағының сандық индикаторы: тоңазытқыш камерасының температура мәнін көрсетеді;

«В» - мұздату аймағының цифрлық индикаторы: мұздату камерасының температура мәнін көрсетеді;

«С» - «Жылдам салқындату»/«Супер салқындату», «Жылдам мұздату»/«Супер мұздату», «Демалыс»/«Мерек» тоңазытқыш функцияларының көрсеткіші; белгішенің астындағы индикатор шамы жапыл, тоңазытқыштың таңдалған функцияға кіргенін көрсетеді;

«D» - Wi-Fi индикаторы: тоңазытқыштың Wi-Fi режимінің күйін көрсетеді;

«E» - Wi-Fi қосу/ашу индикаторы: тоңазытқыштың Wi-Fi функциясының күйін көрсетеді;

«F» - Құлыптау индикаторы: Тоңазытқыш дисплей тақтасының құлыпталғанын көрсетеді;

«G» - «Super Cool» режимінің белгішесі: таңдалған функцияның қосылғанын көрсетеді;

«H» - «Super Freeze» режимінің белгішесі: таңдалған функцияның қосылғанын көрсетеді;

«I» - Демалыс режимінің белгішесі: таңдалған функцияның қосылғанын көрсетеді.

Түймелердің жұмыс режимдерінің анықтамасы:

«А» түймесі (салқындату аймағының температурасын реттеу): тоңазытқыш камерасының температурасын реттеу;

Құлыптау босатылған күйде түймені басқан сайын орнатылған «А» мәні (тоңазытқыш бөлімінің температурасын көрсету аймағы) 1°C төмендейді және жылылықтады. Орнатылған температура 2°C-қа жеткенде, түймені қайтадан басыңыз және орнатылған температура тоңазытқыштың ең жоғары қайтадан басыңыз. Сонда орнатылған температура мұздатығыш камерадағы ең жоғары параметрге дейін ауысады. Температурасы -16°C орнатыңыз. Яғни: мұздатығыш температурасын «-24°C→-16°C→-17°C→-18°C→-19°C→-20°C→-21°C→-22°C» цикліне сәйкес орнатыңыз. «-23°C→-24°C».

«В» түймесі (Мұздату аймағының температурасын реттеу): тоңазытқыш мұздатығыш камерасының температурасын реттеу;

Құлыптау босатылған күйде түймені басқан сайын орнатылған мәні «В» (Мұздатығыш температурасын көрсету аймағы) 1°C төмендейді және жылылықтады. Орнатылған температура 24°C-қа жеткенде, түймені қайтадан басыңыз. Сонда орнатылған температура мұздатығыш камерадағы ең жоғары параметрге дейін ауысады. Температурасы -16°C орнатыңыз. Яғни: мұздатығыш температурасын «-24°C→-16°C→-17°C→-18°C→-19°C→-20°C→-21°C→-22°C» цикліне сәйкес орнатыңыз. «-23°C→-24°C».

«С» түймесі (Функция таңдау): әртүрлі тоңазытқыш функцияларын енгізу/шығу, цикл режимі: Жылдам салқындату - Жылдам мұздату - Демалыс.

Құлыптау босатылған күйде түймені әр басқан сайын функция аймағында функция белгішесі сирдиді жылылықтады және сәйкес функция белгішесі жылылықтай бастағанда, функцияны орнату немесе шығу үшін «Е» (құлыптау) түймесін басыңыз. Функциясы: «Жылдам салқындату/Super-Cool» функциясын теңшеу:

1) Жылдам салқындату функциясын («E» белгішесі) қосыңыз. Құлыптау босатылған күйде Жылдам салқындату индикаторы «С» жылылықтау үшін «С» (Функция таңдау) түймесін басыңыз, растау үшін «E» (Құлыптау) түймесін басыңыз, «H» Жылдам салқындату белгішесі жанады. Жылдам салқындату функциясының «С» индикаторы Жылдам салқындату режимі қосылса кезде жанады.

Сөрелердің биіктігін баптау

Сөрелі қайта орналастыруға болады, сөрелі қажетті орынға орнату үшін, сөрелің екі жағындағы құлақтарың бағыттаушыға орналастырып, оны белгіленген дейін жылжытыңыз.

Көкөністер мен жемістерге арналған жәшік

Тоңазытқышта көкөністер мен жемістерге арналған жәшік бар. Ол жемістерді, көкөністерді және т.б. сақтауға жарамды.

0 °C фреш аймақ бөлігі

Жәшіктің Температура белгіленген режимде -2°C дейін +3°C деңгейінде сақталады. Ол қоршаған ортаның әр түрлі температурасына немесе тоңазытқыштың жұмыс режиміне байланысты сал өзгеруі мүмкін. Ол 1-2 күн бойы таза балықты, етті және дайындалған тағамды сақтауға жарамды.

ТАВТ бактерияға қарсы модулі

Модульдің жұмыс принципі турмалин кристалдарының табиғи бас) қасиеттеріне негізделген. Турмалин кристалдары орта температурасын өзгерту арқылы (суыту, қыздыру) аған әсер еткенде, электр зарядын жинақтау қасиетіне ие. Кристалдың бір ұшы теріс, ал келесісі оң зарядқа ие. Турмалин айналадағы ауадағы су молекуласын зарядтайды. Сөйтіп, айнала ауаның теріс зарядталған иондары күміс иондарымен реакция түсіп, антибактериялық әсер түзеді. Модуль қосымша баптауды қажет етпейді.

Жиналмалы сөрелі пайдалану

1-сүрет жаюлы түрдегі жиналмалы сөрелі көрсетеді, ол жерде сіз азық-түлікке арналған контейнерлерді орналастыра аласыз. 2-сүрет жинаулы тұрған жиналмалы сөрелі көрсетіп тұр, сұнда сіз азық-түлікке арналған ете білік контейнерлерді орналастыра аласыз. Сөрелі 1 қалыптан 2 қалыпқа жинау үшін, б құрылығны өзіңізге қарай тартыңыз, содан кейін б құрылығны сүретте көрсетілген жебеге бағытында итеріңіз. Сөрелі 2 қалыптан 1 қалыпқа жаю үшін, б құрылығны өзіңізге қарай тартыңыз, содан кейін б құрылығны сүретте көрсетілген жебеге бағытында тартыңыз.

Шарпарты сыммен ұстағышты пайдалану

1-сүрет шарпарты сыммен ұстағыштың жинаулы тұрған қалпын көрсетеді. Мұндай қалыпта көптеген кеңістікті үнемдеуге болады. 2-сүрет шарпарты сыммен ұстағыштың жаюлы күйін көрсетеді. Мұндай қалыпта ол жерде түрлі шарпартарды сақтауға болады. Оны 1 қалыптан 2 қалыпқа жаю үшін, сымды төмен қарай тартыңыз. Оны 2 қалыптан 1 қалыпқа келтіру үшін, сымды жоғары қарай тартыңыз. Сөрелің екі ұшы бір деңгейде тұрғанына көз жеткізіңіз. Кері жағдайда сөре құлап түсуі немесе оған тұрған азық-түліктің құлап түсуі мүмкін.

Тоңазытқыш бөлігіндегі шырақ

Шамның параметрлері: 12 В максималды 2 Вт CF636*. Жарық диодты шырақ энергияның аз тұтынылуын және ұзақ қызмет атқаруын қамтамасыз етеді. Егер ақауы болса, шұғыл желі бойынша клиенттерді қолдау қызметімен хабарласыңыз.

HCS сәресі

Көкөніс жәшігінің үстіндегі сөре респираторлық функциясы бар экологиялық өсімдік мембранасымен жабыдықталған. Азық-түлік ұзақ уақыт бойы балың күйінде сақталады.

2) Жылдам салқындату функциясынан қолмен шығыңыз. Құлыптау босатылған күйде Жылдам салқындату функциясының «С» индикаторы жылылықтау үшін «С» (Функция таңдау) түймесін басыңыз, растау үшін «E» (Құлыптау) түймесін басыңыз. Жылдам салқындату функциясының «С» индикаторы сөнеді және тоңазытқыш Жылдам салқындату функциясынан шығады. Жылдам салқындату функциясының «С» индикаторы Жылдам салқындату режимі өшірілу кезде жанады.

3) Жылдам салқындату функциясынан автоматты түрде шығу: Тоңазытқыш орнатылған шарттарға жетеді немесе екі көбі 180 минуттан кейін автоматты түрде өшеді.

«Жылдам қатыру/Super Freeze» функциясын теңшеу:

1) Жылдам мұздату функциясының қосыңыз («E» белгішесі). Құлыптау босатылған күйде «С» (Функция таңдау) түймесін басыңыз, «С» жылдам мұздату функциясының индикаторы жылылықтады, растау үшін «E» (Құлыптау) түймесін басыңыз, «С» Жылдам мұздату функциясының индикаторы жанады. Жылдам мұздату функциясының «С» индикаторы Жылдам мұздату режимі іс қосылғанда жанады.

2) Жылдам мұздату функциясынан қолмен шығыңыз. Құлыптау босатылған күйде Quick Freeze функциясының «С» индикаторы жылылықтау үшін «С» (Функция таңдау) түймесін басыңыз, растау үшін «E» (Құлыптау) түймесін басыңыз. Жылдам мұздату функциясының «С» индикаторы өшеді және тоңазытқыш Жылдам мұздату функциясынан шығады. Жылдам мұздату функциясының «С» индикаторы Жылдам мұздату режимі өшірілгенде жанады.

3) Жылдам мұздату функциясынан автоматты түрде шығу: Жылдам мұздату функциясы 56 сағат жұмыс істегеннен кейін автоматты түрде өшеді.

«Босату/Holiday» функциясының параметрлері:

1) Демалыс функциясының қосыңыз («E» белгішесі). Құлыптау босатылған күйде демалыс функциясының индикаторы «С» жылылықтау үшін «С» (Функция таңдау) түймесін басыңыз, растау үшін «E» (Құлыптау) түймесін басыңыз, демалыс функциясының индикаторы «С» жанады. Демалыс режимі қосылса кезде Демалыс функциясының «С» индикаторы жанады.

2) Демалыс функциясынан қолмен шығу. Құлыптау босатылған күйде Демалыс функциясының «С» индикаторы жылылықтау үшін «С» (Функция таңдау) түймесін басыңыз, растау үшін «E» (Құлыптау) түймесін басыңыз. Демалыс функциясының «С» индикаторы сөнеді және тоңазытқыш Демалыс функциясынан шығады. Демалыс режимі өшірілгенде Демалыс функциясының «С» индикаторы жанады.

Wi-Fi функциясының орнату:

Құлыптау босатылған күйде «D» (Wi-Fi) түймесін аз уақыт басыңыз, Wi-Fi функциясының «E» индикаторы жанады. Wi-Fi функциясы қосылды.

Түймешікті қайта басқан кезде «E» индикаторы сөнеді. Wi-Fi функциясы өшірілген;

Құлыптау босатылған күйде және Wi-Fi функциясы қосылса болса, «D» (Wi-Fi) түймесін 3 секунд басп тұрыңыз, Wi-Fi функциясының «E» индикаторы жылылықтады және тоңазытқыш желіні іздеу режиміне өтеді.

«E» түймесі (құлыптау):

Дисплей құлып ашылған кезде дисплейді құлыптау үшін түймесін 3 секунд басп тұрыңыз. Дисплей құлыптады және «С» индикаторы жанады. Дисплей құлыпталған кезде дисплей құлып ашу үшін түймесін 3 секунд басп тұрыңыз. Дисплей құлып ашылды және «E» индикаторы сөнеді.

Түймелерді дұрыс басқару:

Дисплей құлып ашылғанда және түймелер арқылы функциялар ауыстырылғанда, дыбыстық сигналдар естіледі және функциялар ауыстырылады. Түймешіктер дұрыс басылма және дисплей құлыпталған болса, түймені ауыстыру дыбыстары естілмейді және функцияларды өзгерту мүмкін емес.

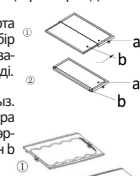
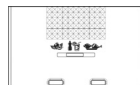

ФУНКЦИЯЛАРЫ

Үлкен сақтау көлемі

Тоңазытқыштың температурасын баптау

Тоңазытқыштағы немесе мұздатылғашы төменгі жәшікті қоспағанда, энергияны тиімді пайдалану үшін, басқа жәшіктерді азық-түліктің үлкен көлемін сақтау үшін шығарып тастау керек.

▲ Мұздатылған камерада ауа желдетілетін орынды бұғаттамаңыз, одан 15 мм қашықтықты ұстаныңыз, сондай-ақ мұздатылғаштың сенсорын азық-түлікпен бөгемеңіз, одан 15 мм қашықтықты ұстаныңыз (сенсор мұздату камерасында оң жақта әйнек сөрөнің үстінде орналасқан).

▲ Кейбір функциялары тоңазытқыштың моделіне қарай ерекшеленуі мүмкін.

Түрлі азық-түліктерді сақтауға арналған ұсыныс

Салқын ауа тоңазытқыш ішінде айналандырылған, сақтау бөлігінде температуралық айырмашылық байқалуы мүмкін. Түрлі азық-түліктер өздерінің қасиеттеріне қарай бөліктің түрлі орындарына орналасуы тиіс.

1. Жұмыртқа, май, ірімшік және т.б.
2. Сусындар, консервіленген азық-түлік және т.б.
3. Май, косметика и т. д.
4. Сусындар, консервіленген азық-түлік, торттар және т.б.
5. Шарап, шампан және т.б.
6. Сүт, ірімшік және т.б.
7. 0 °C аймағында балғын балық, ет немесе дайындалған тамақ және т.б. 1–2 күн бойы немесе 8 тармаққа көрсетілгендей.

8 тармаққа көрсетілгендей.

8. Дайындалған ет, балғын балық пен ет және т.б.
9. Мөлшері кішігірім мұздатылған азық-түліктер немесе қапталған азық-түліктер.
10. Мұздатылған азық-түліктер, балмұздақ және т.б.

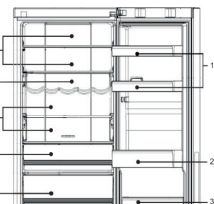
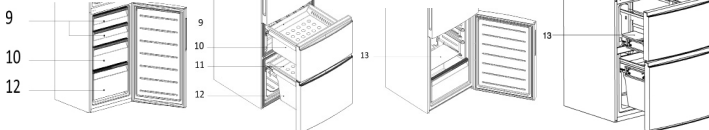

11. Көлемі шағын мұздатылған өнімдер немесе қапталған өнімдер.

12. Мұздатылған өнімдер, балмұздақ және т.б.

13. Мұздату бөлігіндегі жәшікті 12 қоспағанда, ішкі жәшіктер мен тұпқоймаларды шығарып алса, мұздатылған азық-түліктердің үлкен үлестері сақтауға болады..

KZ

ҚЫЗМЕТ КӨРСЕТУ

Тазалау

▲ Бүлінген азық-түлік иісін болдырмау үшін, тоңазытқышты тұрақты тазалап отыру қажет. Қауіпсіздік мақсатында тоңазытқышты тазалау алдында, оны желіден ажыратыңыз. Тоңазытқышты жұмсақ матамен немесе жылы суға малынған ысқышпен тазалаңыз (жұмсақ жуғыш затты қосуға болады). Жұмсақ құрғақ матамен тоңазытқыштың бетіндегі су тамшыларын кептіріңіз. Үнемі есік нығыздауышын таза ұстаныңыз.

▲ Тоңазытқыш өте ауыр. Тоңазытқышты тазалау немесе жөндеу үшін жылжитқанда, еденді зақымдап алмаңыз. Еденді зақымдап алмау үшін, тоңазытқышты шайқап жылжытпаңыз.

▲ Электрлік оқшаулау қасиеттеріне теріс әсерін болдырмау үшін, аспапқа су шашыратпаңыз, су құймаңыз.

▲ Қатты щетка, сым щетка, жуғыш ұнтақ, бензин, амилацетат, ацетон және басқа осындай органикалық еріткіштермен, қышқыл немесе сілтімен тазаламаңыз. Зақымдап алмау үшін, тоңазытқышты жууға арналған арнайы құралмен және жұмсақ жуғыш затпен тазалаңыз.

▲ Ылғал қолмен салқын металл есіктерге қолыңызды тигізбеңіз, кері жағдайда сіздің теріңіз салқын металл бөлшектерге жабысып қалуы мүмкін.

Мұздату камерасын еріту Тазалау

▲ Мұздату камерасы автоматты түрде ерітеледі. Қолмен басқару қажет емес.

▲ Тазалау кезінде салқын әйнек сөрелерді жылы сумен тазаламаңыз. Кері жағдайда әйнек температурасын бірден ауысуынан шытынауы және дене жарақатына немесе мүлдіктің жойылуына әкелуі мүмкін.

Электр қорегін тоқтату шаралары

Тіпті, жаздығүні электр қорегінің берулі тоқтатылған соң бірнеше сағат бойы азық-түлік тоңазытқышта сақтала береді. Егер электр қорегін беру тоқталатынын болса, қанша уақытқа созылатынын білу үшін, электр энергетикалық компанияға қоңырау шалыңыз. Электр қорегі өшірілгенде, тоңазықышқа қосымша азық-түліктерді салмаңыз, есікті мүмкіндігінше сирек ашауға тырысыңыз. Егер өшіру туралы алдын ала ескерту беріле немесе өшіру 24 сағаттан астам уақытқа созылса, алдын ала біршама мұз дайындап, оны тоңазытқыш бөлігінің үстіңгі жағындағы контейнерге салып қойыңыз.

▲ Электрді өшіргенде немесе басқа бір ақаулар жағдайында тоңазытқыштың температура ұлғайған сайын, азық-түліктерді сақтау және жарамдылық мерзімі қысқара түседі.

Барлық азық-түлікті алып тастаңыз

Егер тоңазытқыш ұзақ уақыт пайдаланылмайтын болса, оны желіден ажыратып, жоғарыда сипатталған тәсілде тазалаңыз. Тоңазытқышта қалып қойған азық-түліктің жағымсыз иісін болдырмау үшін, тоңазытқыштың есігін ашық қалдырыңыз.

▲ Тоңазытқыштың тиісті қызмет ету мерзімін қамтамасыз ету үшін, тоңазытқышты қажет болғанға дейін өшірмеңіз.

Демалуға немесе демалысқа кеткенге дейін

Ұзақ демалысқа кетерде, электр энергиясының берілуін өшіріңіз. Барлық азық-түлікті алып тастап, бүкіл қыраудың кеткенін күте тұрыңыз. Содан кейін тоңазытқышта қалып қойған азық-түліктің жағымсыз иісін болдырмау үшін, ішкі бөлігін тазалап, кептіріңіз.

Тоңазытқышты жылжыту

Тоңазытқышты желіден ажыратыңыз. Барлық азық-түлікті шығарып тастаңыз. Тоңазытқыштағы жеміс пен көкөністерге арналған барлық сөрелер мен контейнерлерді, сондай-ақ тоңазыту камерасындағы жылжымалы бөлшектерді жабысқақ таспаның көмегімен бекітіңіз. Есікті жауып, оны жабысқақ таспамен бекітіңіз. Суыту жүйесін зақымдап алмау үшін, тоңазытқышты 45 градустан асырып еңкейтеңіз (вертикаль бұрыш). Меншікті мүлкіңізді зақымдап алмау үшін немесе дене зақымын алмау үшін, тоңазытқышты тұтқасынан тартып қозғалтпаңыз.

АҚАУЛАРДЫ ТАБУ ЖӘНЕ ЖОЮ

Сервистік орталыққа жүгінер алдында, алдымен ақауларды табу және жою кетесімен танысыңыз. Бұл сіздің уақытыңыз бен ақшаңызды үнемдей алады. Орындау сапасындағы немесе тоңазытқыштың материалдындағы ақаулардан туындаған мәселелерді қоспағанда, кесте жалпы мәселелерден тұрады.

Мәселе	Себеп	Шешім
Тоңазытқыштың жұмысы		
Компрессор жұмыс істемейді	<ul style="list-style-type: none"> *Тоңазытқыш мұз еріту циклында жұмыс істеп тұр. *Тоңазытқыш желіден тым ұзақ уақытқа ажыратылған. *Тоңазытқыш желісіне қосылмаған. *Тоңазытқыш ӨШІРУЛІ. 	<ul style="list-style-type: none"> ✓ Автоматты түрде ерітетін тоңазытқыш үшін бұл қалыпты жағдай. ✓ Айырдың розеткаға мықты салынғанына көз жеткізіңіз. ✓ Тоңазытқышты қайта іске қосу үшін «Қорек» батырмасын басып, 3 секунд бойы ұстап тұрыңыз немесе тұтқаны ӨШІРУ қалпынан температураны таңдау қалпына қарай бұрыңыз.
Тоңазытқыш суытуды жиі қосады немесе тым ұзақ уақытқа қосады	<ul style="list-style-type: none"> *Сырттағы немесе іштегі температура тым жоғары. *Тоңазытқыш желіден тым ұзақ уақытқа ажыратылған. *Есіктерді тым жиі немесе тым ұзақ уақытқа ашады. *Тоңазытқыш/мұздатқыш камераларының есіктері нығыз жабылмайды. *Мұздатқыш камерасының температурасы тым төмен етіп орнатылған. *Тоңазытқыштың/мұздатқыштың есік нығыздауышы лас, тозған, шытынаған немесе лайық емес. 	<ul style="list-style-type: none"> ✓ Бұл жағдайда тоңазытқыштың ұзақ уақыт жұмыс істеуі қалыпты жағдай. ✓ Тоңазытқыштың толық сууы үшін, әдетте, 8-12 сағат уақыт кетеді. ✓ Тоңазытқышқа жылы ауа кіріп, оның жиі іске қосылуына мәжбүрлейді. Есікті тым жиі ашпаңыз. ✓ Тоңазытқыштың тегіс алаңда тұрғанына және ешбір азық-түлік пен контейнерлердің есікке соғылмауына көз жеткізіңіз. «Ескерту» тарауындағы «есіктерді/жәшікті/ашу/жабуды» қараңыз. ✓ Тоңазытқыш температурасын едәуір төмен белгіге орнатыңыз. Тоңазытқыш температурасының тұрақтылығына қол жеткізу 24 сағатқа созылады. ✓ Есікті нығыздауышын тазалаңыз немесе ауыстырыңыз. Есік нығыздауышында тұмшалануды болмауы тиісті температураны ұстап тұру үшін тоңазытқыштың едәуір ұзақ уақыт жұмыс істеуіне әкелуі мүмкін.
Тым жоғары температура		
Тоңазытқыш/мұздатқыш камерасында тым жоғары температура	<ul style="list-style-type: none"> *Есіктері тым жиі ашылады немесе тым ұзақ ашық тұрады. *Тым жоғары температура орнатылған. *Есіктері нығыз жабылмайды. 	<ul style="list-style-type: none"> ✓ Есігін әр ашқан сайын тоңазытқышқа жылы ауа кіреді. Мүмкіндігінше есігін сирек ашуға тырысыңыз ✓ Температураны қайта баптаңыз. ✓ «Ескерту» тарауындағы «есіктерді/жәшікті/ашу/жабуды» қараңыз.
Мұздатқыштағы температура тым жоғары, ал мұздатқыштағы температура ОК	<ul style="list-style-type: none"> *Мұздатқышта тым жоғары температура. 	<ul style="list-style-type: none"> ✓ Тоңазытқыш температурасын едәуір төмен белгіге орнатыңыз. Тоңазытқыш температурасының тұрақтылығына қол жеткізу 24 сағатқа созылады.
Тоңазытқыштың сыртқы бетіндегі су/ылғал/қырау		
Ылғал тоңазытқыштың сыртқы бетіне немесе екі есіктің арасына жиналады	<ul style="list-style-type: none"> * Ылғал климат. * Тоңазытқыштың есіктері нығыз жабылмаған. Бұл тоңазытқыштағы салқын ауаның және сырттағы жылы ауаның конденсациясына әкеледі. 	<ul style="list-style-type: none"> ✓ Бұл ылғал климатта қалыпты жағдай. Ылғал мөлшері ылғал азайғанда кемиді. ✓ «Ескерту» тарауындағы «есіктерді/жәшікті/ашу/жабуды» қараңыз.
Тоңазытқыштағы жағымсыз иістер		
Тоңазытқыштың ішкі жағы лас	<ul style="list-style-type: none"> * Тоңазытқыштың ішкі бетін тазалау қажет. * Тоңазытқышта иісі өткір заттар сақталады. 	<ul style="list-style-type: none"> ✓ Тоңазытқыштың ішкі бетін тазалаңыз. ✓ Азық-түлікті нығыздап ораңыз.
Егер сіз есітсеңіз		
Дыбыстық сигнал	<ul style="list-style-type: none"> *Тоңазытқыштың бөлігі ашық. *Мұздатқыш ішіндегі температура тым жоғары. 	<ul style="list-style-type: none"> ✓Есікті жабыңыз немесе ескертуші сигналды қолмен өшіріңіз. ✓ Салыстырмалы жоғары температураға орай аспапты бірінші рет іске қосқанда ескертуші сигналдың пайда болуы қалыпты жағдай болып табылады.
Қалыпты емес дыбыстар	<ul style="list-style-type: none"> *Тоңазытқыш тегіс емес жерге орналасқан. *Тоңазытқыш өз жанындағы кейбір объектілермен жуысады. 	<ul style="list-style-type: none"> ✓Тоңазытқыштың орналасу деңгейін баптау үшін аяқтарды пайдаланыңыз. ✓ Оның жанындағы объектілерді алып тастаңыз.
Су ағысына ұқсас жеңіл шу	<ul style="list-style-type: none"> * Бұл тоңазыту жүйесінің дыбысы. 	<ul style="list-style-type: none"> ✓ Қалыпты жағдай.
Корпусты қыздыру	<ul style="list-style-type: none"> * Конденсатқа қарсы жүйе жұмыс істейді. 	<ul style="list-style-type: none"> ✓ Бұл жүйе конденсаттың пайда болуының алдын алады, бұл қалыпты жағдай.

ТЕХНИКАЛЫҚ СИПАТТАМАЛАРЫ

Тоңазытқыш моделі	C2F636*
Жалпы көлемі, л	364
Тоңазытқыш/мұздатқыштың пайдалы көлемі, л	235/108
Тез бұзылатын өнімдерді бөлудің пайдалы көлемі	21
Мұздатқыштың сипаттамасы	*/**
Мұздатқыштың тәулігіне өнімділігі, кг	12
Қуат тұтыну класы	A+
Жылына электр энергиясын тұтыну, кВт/сағ	342
***Дыбыс қуатының реттелген деңгейі, дБа	39
Климаттық класс	SN-ST
Еріту жүйесінің номиналды қуаты, Вт	205
Жылыту жүйелерінің қуат тұтынуы, Вт	205
Басқару	электрондық
Салқындатқыш түрі	R600a
Өлшемдері (Ені×Биіктігі×Тереңдігі), мм	595×1905×672
Салмағы, кг	80
Қаптамадағы өлшемдер (Ені×Биіктігі×Тереңдігі), мм	650×2000×703
Қаптамадағы салмақ, кг	88

* = тоңазытқыштың жиынтығына байланысты (түсі)

** = жиынтығына байланысты тоңазытқыш (түсі)

*** = шыны есіктері бар модельдердің салмағы

*** = дыбыс қысымы бойынша шу көздерінің дыбыстық қуаты мен дыбыстық қуатын анықтау - ГОСТ Р ИСО 3744-2013

Тоңазытқыштың дайындалған айы мен жылын тоңазыту камерасының ішіндегі ақпараттық тақтайшадан қараңыз.

КЕПІЛДІ ЖӘНЕ КЕПІЛДІКТЕН КЕЙІНГІ СЕРВИСТІК ҚЫЗМЕТ КӨРСЕТУ

Сервистік қызмет көрсетудің немесе қосымша керек-жарақтарды сатып алудың барлық мәселелері бойынша осы бұйымды сатып алған өз сатушыңызға немесе Хайер авторланған сервистік орталықтарының біріне жүгінуді өтінеміз. Бұйымды пайдалана бастағанға дейін Пайдалану жөніндегі нұсқаулықпен танысып шығыңыз. Кепілдік мерзім аяқталған соң тұтынушының талаптарын қанағаттандыру қолданыстағы заңға сәйкес жүргізіледі.

Біздің өнімнің «Тұтынушылардың құқықтарын қорғау туралы» РФ заңына сәйкес ресей қауіпсіздік талаптары бойынша сәйкестікке сертификатталғанын хабарлаймыз.

Біздің аспаптарды сертификаттау туралы ақпаратты, сертификаттың нөмірі және оның қолданыс мерзімі туралы деректерді Сіз Клиенттері қолдау қызметінен ала аласыз («Кепілдік талонын» қараңыз. Тегін шұғыл желі: Ресей 8-800-250-43-05, Қазақстан 8-800-070-01-19, Беларусь 8-10-800-2000-17-06, Өзбекстан 00-800-2000-17-06).

MUNDARIJA

Mahsulotning o'ralishi va utilizatsiya qilinishi.....	16
Ogohlantirish.....	16
Foydalanishdan oldin.....	18
Funksiyalari.....	18
Xizmatko'rsatish.....	20
Nosozliklarni aniqlash va bartaraf etish.....	21
Texnikko'rsatkichlari.....	22
Kafolatli va kafolatdan keyingi servis xizmat ko'rsatilishi.....	22
Eshiklarni qayta osish	23

Shartli belgilar



Ha



Yo'q



Diqqat



Ogohlantirish

Aksessuarlar

Quyida keltirilgan ro'yxatga muvofiq aksessuarlarning va tegishli adabiyotning mavjudligini tekshiring:

1 × Foydalanuvchi qo'llanmasi

1 × Eshik oshiq-moshig'ining qopqog'i

1 × Kafolat taloni

1 × Energiya samaradorligi belgisi

1 × Muzdon

1 × Tuxumlar uchun taglik

Ishlab chiqaruvchi dizayn va jihozlarga o'zgartirishlar kiritish huquqini o'zida saqlab qoladi.

MAHSULOTNI O'RASH VA UTILIZATSIYA QILISH

Utilizatsiya qilish

Agar sizning sovutkichingizni boshqa ishlatish mumkin bo'lmasa, va siz uni tashlab yubormoqchi bo'lsangiz, atrof-muhitga zarar yetkazmaslik uchun, sovutkichni to'g'ri utilizatsiya qilish kerak. Qo'shimcha ma'lumot olish uchun mahalliy kommunal xizmatlarga murojaat qiling. Agar sovutkich utilizatsiyaga mo'ljallangan bo'lsa, undan boshqa foydalanish mumkin bo'lmasini uchun, elektr ta'minot shnurini imkon qadar korpusga yaqinroq joyidan kesib oling, sovutkichning eshiklarini, zichlashtiruvchi rezinalarini va tokchalarini ajratib oling. Sovutkichning sovutish tizimiga zarar yetkazmaslikka harakat qiling. Utilizatsiya qilayotganda mehnat muhofazasi va xavfsizlik texnikasining umumiy qoidalariga rioya qiling. Ushbu mahsulotni utilizatsiya qilish bo'yicha qo'shimcha ma'lumotlarni kompaniyaning sizning shahringizdagi ofislari, chiqindilarni bartaraf etish bilan shug'ullanadigan kommunal xizmatlar bilan yoki ushbu mahsulot xarid qilingan magazin bilan bog'langan holda olishingiz mumkin.



OGOHLANTIRISH

Uskunadan birinchi bor foydalanishdan oldin

Mo'ljallanayotgan foydalanish: Ushbu uskuna faqatgina quruq, usti yopiq maishiy sharoitlarda foydalanish uchunгина loyihalangan. Boshqa turdagi foydalanish ko'zda tutilmagan foydalanish deb hisoblanadi va u jarohatlanishga olib kelishi mumkin, bu esa ishlab chiqaruvchini javobgarlikdan ozod etadi.

Nima qilish lozim ...

- ✓ Shtepsel vilkasi sovutkich ostidagi joyda chegaralanib qolmaganligiga ishonch hosil qiling.
- ✓ Sovutkichni o'chirayotganda va yoqayotganda kabelni emas, vilkani ushlang.
- ✓ Sovutkichni joydan-joyga surayotganda elektr ta'minot shuri ustidan yurilmasligiga hamda unga zarar yetkazilmasligiga ahamiyat bering.
- ✓ Shtepsel vilkasiga zarar yetmaganligiga ishonch hosil qiling, agar shunday bo'lsa, imkon qadar elektr ta'minotini o'chirib shtepsel vilkasini ehtiyotkorlik bilan uzib qo'ying, shuningdek uni almashtirish uchun avtorizatsiyalangan servis markazi mutaxassisi bilan maslahatlashing.
- ✓ Sovutkich yon-atrofida gaz yoki boshqa yonuvchi gaz sizib chiqish manbaalari yo'qligiga ishonch hosil qiling. Gaz sizib chiqishi nazorat bo'lsa, gaz chiqishini to'xtatish uchun klapani o'chiring; eshik va oynalarniochning, lekin sovutkich yoki boshqa har qanday uskunalarining elektr ta'minot shnurlarini yoqmay hamda o'chirmang.
- ✓ Sovutkichni tozalash va unga xizmat ko'rsatish uchun uni elektr ta'minotidan uzib qo'ying.
- ✓ Sovutkich eshikchasini dastasidan ushlab oching, eshikchalar orasidagi masofa juda tor bo'lishiga ahamiyat bering, shuning uchun barmog'lar tiqilib qolishidan ehtiyot bo'ling.
- ✓ Sovutkichni o'chirgandan so'ng, uni takroran yoqish uchun kamida 5 daqiqa qoldiring, chunki tez-tez qayta o'chirib-yoqish kompressorga zarar yetkazishi mumkin.
- ✓ **DIQQAT!** Uskunaning korpusidagi yoki o'rnatiladigan konstruksiyadagi ventilatsiya teshiklarini to'sib qo'ymang.
- ✓ Sovutkichni utilizatsiya qilishda, bolalarning tasodifan uning ichiga qamalib qolishini oldini olish maqsadida, sovutkichning eshiklarini yechib qo'ying, eshikning zichlashtirigichlarini, tokchalarini olib tashlang, ularni kerakli joyga joylashtiring.
- ✓ Ushbu uskunadan 8 yosh va undan katta bolalar, jismoniy, sezish yoki aqliy qobiliyatlari cheklangan odamlar, shuningdek ularning tajribasi va bilimlari bo'lmagan holda – ularni uskunadan xavfsiz tarzda va uchrashi mumkin bo'lgan xavf-xatarlarni tushunish nuqtai-nazaridan nazorat qilib yoki yo'riq ko'rsatib turilsalar – foydalanishlari mumkin.
- ✓ Sovutkich yaxshi shamollatiladigan xonada joylashtirilishi lozim. Sovutkichning ustidan kamida 20 sm va yon-atrofida kamida 15 sm joy bo'lishiga ishonch hosil qiling.
- ✓ Sovutkich va gaz trubasi orasida minimal masofa 15 sm, ular bir-biriga tegib turishiga yo'l qo'ylamaydi.
- ✓ Sovutkich qurilmasi shunday joylashtirilishi kerakki, shtepsel rozetkasiga qo'l yetishi mumkin bo'lsin.

Nima qilish lozim emas ...

- × Sovutkich 220–240 V kuchlanishli 50 Gs chastotali o'zgaruvchi tok elektr tarmog'idan ishlaydi. Noto'g'ri kuchsizlashga ulanganda sovutkich ishga tushmasligi, harorat rostlagichi, kompressorga zarar yetishi, kompressor ishlatishida nome'yoriy shovqin paydo bo'lishi mumkin. Zaruriyat bo'lsa avtomatik kuchsizlash stabilizatorini o'rnat.
- × Sovutkich uchun ishonchli yerga ulanish zarur. Sovutkichning kuchlarish kabeli 3 simli (yerga ulanish bilan) shtepsel vilkasi bilan jihozlangan, u 3 simli (yerga ulanish bilan) standart rozetkaga mos keladi. Hyech qachon uchunchi kontakt (yerga ulanish) simini kesib tashlamang yoki ajratib olmang. Sovutkich o'rnatilgandan keyin vilka qo'l yetadigan joyda bo'lishi kerak.
- × Hyech qachon sovutkich ichida oson alanganuvchi, portlash xavfiga ega bo'lgan yoki korroziya jihatdan faol bo'lgan moddalarni saqlamang.
- × Sovutkich ichida tibbiy dori vositalarini, bakteriologik yoki kimyoviy moddalarni saqlamang. Ushbu sovutkich maishiy elektr uskunasi

OGOHLANTIRISH

hisoblanadi. Uning ichiga qat'iy harorat sharoitida saqlanishi talab etiladigan materiallarni joylashtirish tavsiya etilmaydi.

✦ Yung'in kelib chiqishini oldini olish maqsadida sovutkichning bevosita yaqinida benzin yoki boshqa oson alanganaluvchi moddalarni saqlamang va ulardan foydalanmang.

✦ Yuqorida joylashgan predmetlarning qulashi natijasida tan jarohat yetkazilishining oldini olish maqsadida, nobarqaror predmetlarni (og'ir obyektlarni, suyuqlik solingan idishlarni) sovutkichning ustki qismiga qo'ymang.

✦ Sovutkich eshigiga yoki butikalarga ushlab turgichiga osilmang. Eshik vertikal holatdan siljib qolishi mumkin, butikalarga ushlab turgichi sug'urilib ketishi yoki sovutkich og'darilib ketishi mumkin.

✦ Mahsulotlar va ichimliklarni sovutkichga solayotganda va undan olayotganda muzlatish kamerasi eshigini, tokchalarini yoki uning korpusini bosmang.

✦ Sovutkich ishlayotgan vaqtda muzlatish kamerasining ichki yuzasiga qo'l bilan tegmang, ayniqsa qo'llaringiz nam bo'lsa, chunki qo'llaringiz yuzaga muzlab yopishib qolishi mumkin.

✦ Sovutkichning elektr izolatsiyasi himoyalanganligini ta'minlash uchun sovutkichni tozalayotganda unga suv sepmang va suv bilan yuvmang, sovutkichni nam joyda yoki suv quyilib ketishi mumkin bo'lgan joyda saqlamang. Sachragan suvlarni va dog'larini toza yumshoq mat bilan tozalab tashlang va quriting.

✦ Sovutkichni ta'mirlash, bo'laklarga ajratish va unga o'zgartirishlar kiritish ishlari ixtisoslashgan servis markazi mutaxassisi tomonidan bajarilishi lozim.

✦ Sovutkichni har qanday keskin yoki qo'pol harakatlantirilishi uning sovutuvchi naychalariga zarar yetkazishi mumkin. Natijada mulk yo'qotilishi yoki tan jarohati yetishi mumkin.

✦ Go'daklarga va bolalarga muzlatish kameralari ichiga kirib olishiga yo'l qo'ymang.

✦ **DIQQAT!** Elektr asboblarni mahsulotlarni saqlash bo'lmalarida saqlamang, ishlab chiqaruvchi tomonidan tavsiya etilgan holatlar bundan mustasno.

✦ **DIQQAT!** Tizimda yuqori bosim ostidagi xladagent mavjud. Tizimni ochmang. Xizmat ko'rsatish faqat ixtisoslashgan servis markazi mutaxassisi tomonidan bajarilishi lozim.

✦ **DIQQAT!** Xladagent konturiga zarar yetkazilishiga yo'l qo'ymang.

✦ Sovutkichning ichki qismlarini quritish uchun sochni quritish uchun mo'ljallangan fandan foydalanmang. Hidlarni yo'qotish uchun sovutkich ichiga yanayotgan shamlarni joylashtirmang.

✦ Uchuvchan substansiyalarni, shu jumladan har qanday insektsidlarini uskuna yuzalariga sepmang

✦ Sovutkich eshiklarini faqatgina eshik harakatlanish radiusida bolalar bo'lmagan vaqtdagina oching yoki yoping.

✦ Ushbu uskunadan jismoniy, sezish yoki aqlli qobiliyatlari cheklangan odamlar (shu jumladan bolalar), yoki ularning tajribasi va bilimlari bo'lmaganligi sababli – ularni uskunadan xavfsiz tarzda va uchirashi mumkin bo'lgan xavf-xatarlarni tushunish nuqta-nazaridan nazorat qilib yoki yo'riq ko'rsatib turilmasalor – foydalanishlari mumkin emas.

✦ Kompressoriy haddan ortiq uzoq vaqt mobaynida ishlashini yoki mahsulotlarning tushib ketishini oldini olish maqsadida, muzlatish kamerasida haddan ziyod ko'p mahsulot saqlamang. Yashiklarni yuklash chizig'idan oshirib yuborish tavsiya etilmaydi. Mahsulotlarning umumiy og'irligi 30 kg dan oshmasligi kerak. Mahsulotlarning polga tushib ketishini oldini olish maqsadida, muzlatkich kamerasini haddan tashqari kuchli tarzda yoki burchak ostida ochmang.

✦ **DIQQAT!** Muzdan tushirish jarayonini tezlashtirish uchun mexanik asboblardan yoki boshqa usulardan foydalanmang, ishlab chiqaruvchi tomonidan tavsiya etilgan holatlar bundan mustasno

✦ Sovutkich uskunasi ichida portlash xavfi bo'lgan obyektlarni, xususan ichida alanganaluvchi moddasi bo'lgan aerazol ballonlarini yig'mang va saqlamang.

✦ Sovutkichning ichidagi yoritish tizimida biror-bir muammo yuzaga kelsa, muammoni bartaraf etish uchun bizing ixtisoslashgan servis xizmatimiz bilan bog'laning, uni almashirish ishlarni mustaqil ravishda amalga oshirilishiga yo'l qo'ylmaydi.

Mahsulotlarni sovutkichda saqlash bo'yicha maslahatlar

① Issiq mahsulotlarni sovutkichda saqlash uchun joylashtirishdan oldin ular xona harorati darajasigacha sovutilishi lozim.

② Oziq-ovqat mahsulotlarini sovutkichga joylashtirishdan oldin ularni yuving yoki tozalang va ulardagi barcha suv tomchilarini quritib ketishini va o'z o'rnida ularning ayinishini oldini oladi.

③ Saqlanadigan mahsulotlar turiga qarab ajratilishi lozim. Kundalik iste'mol qilinadigan mahsulotlar tokchalarning oldi qismida joylashtirilishi lozim. Bu holat sovutkich eshigini zaruriyatsiz ochib turilishi holatlarini oldini oladi, shuningdek mahsulotlarni iste'mol qilishni yoddan chiqarib ularning yaroqlik muddat o'tib ayib qolishini oldini olishga yordam beradi.

④ Sovutkichning ichki plastigiga zarar yetishining oldini olish maqsadida, mahsulotlarni imkon qadar sovutkichning ichki devorlaridan biroz uzoqroq masofada joylashtiring.

⑤ Sovutkichni haddan ziyod ko'p mahsulotlar bilan to'ldirib yuborish tavsiya etilmaydi. Mahsulotlar orasida ozgina masofa bo'lishi lozim, bu sovuq havoning mahsulotlarni bir tekisda qamrab olishiga va saqlashda eng maqbul natijalarga erishishga imkoniyat beradi.

⑥ Yuqori namlikka ega bo'lgan mahsulotlarning sovutkichning ichki devorlariga tegib turgan holatda saqlamang. Aks holda mahsulotlar sovutkich devoriga muzlab yopishib qolishi mumkin. Mahsulotlarni sovutkichning ichki devoridan biroz uzoqroq masofada joylashtiring.

⑦ Mahsulotlarning (ayniqsa tarkibida yog' bo'lgan mahsulotlarning) sovutkichning ichki devoriga tegib turishdan saqlanib, chunki ayrim turdagi yog'lar plastikka zarar yetkazishi mumkin. Shuning uchun yog'simon ifloslanishlar aniqlansa, ularni tozalab tashlagan yaxshi.

⑧ Muzlagan mahsulotlarni sovutkich bo'lmalarida muzdan tushiring. Siz muzlagan mahsulotlarni sovutkichning haroratini osovutirish uchun sovutkichda saqlashingiz mumkin va bu bilan energiya tejalishtirishga yordam berishingiz mumkin.

⑨ Ayrim sabzavotlar, masalan, piyoz, sarimsoq, zanjabil (imbir) suv yong'og'i va boshqa ildizpoyal sabzavotlar uzoq vaqt davomida oddiy haroratda saqlanishi mumkin. Ularini sovutkichda saqlash zaruriyati yo'q.

⑩ Kobochqalar, qovun, papayya, banan, ananaslarning metabolizmi sovutkichda kuchayishi mumkin, shuning uchun ularni sovutkichda saqlash tavsiya etilmaydi. Yashil mahsulotlarning ma'lum bir muddat sovutkichda saqlanishi ularning pishishini tezlashtirishi mumkin.

⑪ Kichik porsiyalarga kesilgan mahsulotlar tezroq soviydi va ularni muzlatish tushirish va tayyorlash ham osonroq bo'ladi. Har bir porsiyangiz tavsiya etiladigan og'irligi 2,5 kg dan kamroq bo'lishi tavsiya etiladi.

⑫ Mahsulotlarni muzlatish kamerasiga joylashtirishdan oldin ularni o'rab olgan yaxshi. O'ranning tashqi tomoni quruq bo'lishi kerak, shuningdek o'ramlarning bir-biriga yopishib qolmasligiga harakat qiling. O'rash materiali hidsiz, havosiz, zaharli bo'lmaligi va notoksik bo'lishi lozim.

⑬ Haddan tashqari ko'p miqdorda sarhil mahsulotlarni muzlatkichga joylashtirmang.

Energiyani tejash bo'yicha maslahatlar

⑭ Ushbu uskuna maishiy va shunga yaqin bo'lgan sharoitlarda foydalanishga mo'ljallangan:

- do'konlar, ofislar va boshqa ishlab chiqarish sharoitlarida xodimlar uchun oshxona zonalarida;

- fermerlik inshootlarida va mehmonxonalarda, motellar va turar-joy turidagi boshqa infrastrukturalarda mijozlar uchun;

- «yashab turish va nonushta» rejimidagi pansionlar sharoitida:

- savdo bilan bog'liq bo'lmagan sharoitlardagi umumiy ovqatlanish va shunga o'xshash tarmoqlarda.

⑮ Uskunani salqin, quruq, yetarlicha shamollatiladigan xonada joylashtiring. Ventilatsiya teshiklarini yopib qo'ymang.

⑯ Uskunaning hiech qaysi ventilatsiya teshiklarini va panjaralarini hiech qachon to'jib qumang.

⑰ Uskuna eshigini mahsulotlarni joylashtirish yoki sovutkichdan chiqarish uchun juda uzoq muddatga ochib turmang. Eshikni ochib turish vaqti qanchalik qisqa bo'lsa, muzlatish kamerasida shunchalik kam muz hosil bo'ladi.

⑱ Harorat ko'rsatkichini zaruriyidan past bo'lgan holatga o'rnatmang.

⑲ Sovutkichning asos qismida va uning von devorlarida havo o'tishi uchun yetarli joy bo'lishini ta'minlang.

⑳ O'rnatayotganda sovutkichning o'ng, chap, orqa va yuqorisi qismida masofa qoldiring. Bu energiya sarfini kamaytiradi va sizning elektr quvvati uchun xarajatlaringizni kamaytiradi.



UZ

FOYDALANISHDAN OLDIN

Tavsif

Bu sxema siz xarid qilgan muzlatgichdan ozgina farq qilishi mumkin.

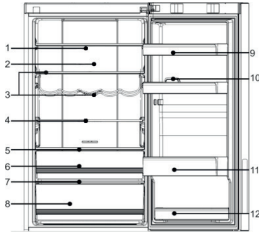

- 1) Polk
- 2) T.ABT
- 3) Shisha ushlagich bilan javon
- 4) Katlanadigan javon
- 5) Sandiq ustidagi javon 0°C
- 6) Quti 0°C
- 7) Sabzavot va meva qutisi ustidagi javon
- 8) Septum bilan meva sabzavot qutisi
- 9) Yuqori eshik balkoni
- 10) Tuxum stendi
- 11) katta ekranli eshik balkoni
- 12) pastki eshik balkoni

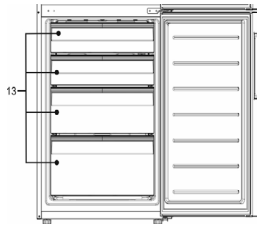

13) Muzlatgich qutilari

Joylashtirish o'rnini

Montaj qoidalari va shartlari:

ⓐ Sovutgich to'g'ridan-to'g'ri quyosh nuri tushmaydigan, muzlatgichning eshiklari osongina va qulay tarzda ochiladigan tekis va mustahkam yuzaga o'rnatilishi kerak. Sovutgich notekis yuzaga qo'yilgan bo'lsa, stend sifatida tekis, bardoshli va yong'inga chidamli materiallardan foydalanish kerak. Sovutgich biroz beqaror bo'lsa, sozlanishi muzlatgich oyoqlarini soat yo'nalishi bo'yicha yoki soat miliga teskari burab uzaytirish yoki qisqartirish mumkin.

ⓑ To'g'ri ishlashini ta'minlash uchun muzlatgich biroz orqaga egilgan - dizayn xususiyati.

Saqlash va tashish qoidalari

ⓐ O'ralgan sovutkich nisbiy namligi 80% dan ortiq bo'lmagan sharoitda, tabiiy shamollatishga ega bo'lgan yopiq xonalarda vertikal holatda saqlanishi lozim.

ⓑ Uzoq muddatga elektr tarmog'idan uzilgan sovutkich ichidan barcha mahsulotlarni chiqarib tashlab, muzlatish kamerasini muzdan tushirish va kameralarni tozalash kerak. Tozalangandan keyin, kameralarda noxush holdi paydo bo'lishini oldini olish uchun, sovutkichning eshiklarini biroz ochiq qoldirish kerak.

ⓐ Sovutkichni vertikal holatda istalgan turdagi usti yopiq transportda, sovutkichni har qanday ehtimoliy zarblar, surilib ketish va ag'darilib tushishning yuzaga kelishini oldini olgan holda ishonchli tarzda mahkamlab tashish mumkin.

ⓑ Sotish shartlari mamlakatning mahalliy qonunchiligiga muvofiq amalga oshiriladi.

Foydalanishdan oldin tayyorlab olish

O'rarni, penoplastli asosni va yopishqoq lentani, mahkamlovchi aksessuarlarni olib tashlang. Ilova qilingan hujjatlar va aksessuarlarni tekshiring. Komplektatsiyada tafovut bo'lsa, xarid qilingandan keyin 14 kun ichida magazinga murojaat qiling. Sovutkichni tegishli joyga surib joylashtirish – «Joylashtirish o'rnini» bo'limiga qarang. Foydalanishdan oldin korpusni tozalash tavsiya qilinadi. Sovutkichga oziq-ovqat mahsulotlarni joylashtirishdan oldin uning tashqi va ichki qismlarini namlangan yumshoq mato bilan tozalang. Uskunani tekis joylashtirib, tozalagandan so'ng, uni yoqishdan oldin normal holatda ishlashini ta'minlash uchun, sovutkichni yoqilmagan holatda kamida 6 soatga qoldirib.

Sovutkich elektr ta'minot tarmog'iga ulangandan so'ng sovutish va muzlatish kameralarini avtomatik tarzda mos ravishda 5 °C va -18 °C haroratga o'rnatiladi. MyZone bo'lmasi sovutish qurilmasi rejimida ishlaydi. Rejimi qo'lda sozlash: «haroratni sozlash» tugmasini bosib haroratni o'rnatish mumkin (ushbu qo'llanmaning «Funksiyalari» bo'limiga qarang). Sovutkich ma'lum bir muddat ishlagandan so'ng va sovutkich bo'lmasi yetarli darajada sovugandan keyin unga mahsulotlarni joylashtiring.

FUNKSIYALARI

UZ

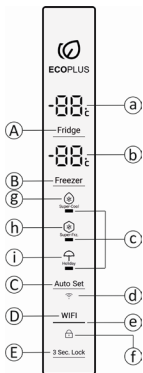

Boshqarish paneli

ⓐ **Display boshqaruv panelidagi asosiy tugmalarning ma'nosi tavsifi:**

A Sovutgich haroratini sozlash tugmasi.

B Muzlatgich haroratini sozlash tugmasi.

C «Funksiyani tanlash» tugmasi

D Wi-Fi funksiyasini yoqish/o'chirish tugmasi

E Displayni qulflash/ochish tugmasi.

ⓐ **Display boshqaruv panelidagi ko'rsatkichlar va piktogrammalarning ma'nosi tavsifi:**

a Sovutgich kamerasi harorati ko'rsatkichi.

b Muzlatgich harorati ko'rsatkichi.

c Ko'rsatkich sovutgichning ish rejimlarini yoqish/o'chirishni ko'rsatadi.

d Wi-Fi belgisi: Sovutgichning Wi-Fi funksiyasi holatini ko'rsatadi.

e Wi-Fi-ni o'zgartirish indikator: Sovutgichning Wi-Fi funksiyasi kalitining holatini ko'rsatadi

f Qulflash belgisi: Asosiy displeyning qulflash/qulflni ochish holatini ko'rsatadi.

g «Kuchli sovutish/Super Cool» rejimi belgisi.

h «Super muzlatish/Super Freeze» rejimi belgisi

i «Hafta oxiri/Holiday» rejimi belgisi.

FUNKTSIYALAR

Indikatorlarning ish rejimlarini belgilash:

- «a» - Sovutish zonasi raqamli ko'rsatkichi: sovutish kamerasing harorat qiymatini ko'rsatadi;
- «b» - Muzlatish zonasi raqamli ko'rsatkichi: muzlatgich kamerasing harorat qiymatini ko'rsatadi;
- «c» - «Tez sovutish»/«Super saqlin», «Tez muzlatish»/«Super muzlatish», «Ta'til»/«Bayram» funksiyalarining ko'rsatkichlari. Belgining ostidagi indikator chiroqchasi yonadi, bu muzlatgich tanlangan funksiyaga kirganligini bildiradi;
- «d» - Wi-Fi indikator: muzlatgichning Wi-Fi rejimi holatini ko'rsatadi; «e» - Wi-Fi yoqish/o'chirish indikator: muzlatgichning Wi-Fi funksiyasi holatini ko'rsatadi; «f» - Wi-Fi yoqish/o'chirish indikator: muzlatgichning Wi-Fi funksiyasi holatini ko'rsatadi;
- «f» - Qullash indikator: Sovutgich displey panelidanlanginini bildiradi;
- «g» - «Kuchli sovutish/Super Cool» rejimi: belgisi belgisi funksiyaning holatini ko'rsatadi;
- «h» - «Super muzlatish/Super Freeze» rejimi: belgisi belgisi funksiyaning holatini ko'rsatadi;
- «i» - «Hafta oxiri/Holiday»: funksiyang ishlashini nazorat qilish holatini bildiradi. Tugmalarning ish tartibini belgilash:

Tugmalarning ish tartibini belgilash:

«A» tugmasi (sovutish zonasi haroratini sozlash): muzlatgich kamerasing haroratini sozlash;

Quldan chiqarilgan holatda tugma har gal bosilganda o'rnatilgan «a» qiymati (muzlatgich kamerasi haroratini ko'rsatish maydoni) 1°C ga kamayadi va millitlaydi. Belgilangan harorat 2°C ga yetganda tugmani yana bosib va belgilangan harorat muzlatgichdagi eng yuqori haroratni tanlaydi. Harorat 8°C. Ya'ni: muzlatgich kamerasing o'rnatilgan harorati tsiklik ravishda 8°C → 2°C → 3°C → 4°C → 5°C → 6°C → 7°C → 8°C tartibida ko'rsatiladi.

Eslatma: Tez sovutish, Dam olish yoki Qullash rejimida muzlatgichning o'rnatilgan haroratini sozlab bo'lmaydi. Agar siz bu holatda o'zgarishlar qilsangiz, Tez sovutish, Dam olish yoki Qullash funksiyasi indikator yonib-o'chib, muzlatgich kamerasing o'rnatilgan haroratini joriy holatda o'zgartirib bo'lmaglini bildiradi.

«B» tugmasi (muzlatish zonasi haroratini sozlash): muzlatgichning muzlatish kamerasing haroratini sozlash;

Quldan chiqarilgan holatda, tugma har gal bosilganda o'rnatilgan «b» qiymati (muzlatgich haroratini ko'rsatish maydoni) 1°C ga kamayadi va millitlaydi. Belgilangan harorat -24°C ga yetganda, tugmani yana bosib va o'rnatilgan harorat muzlatish kameradagi eng yuqori sozlamaga aylanadi. Haroratni -16°C ga qo'ying. Ya'ni: muzlatgich haroratini «-24°C → -16°C → -17°C → -18°C → -19°C → -20°C → -21°C → -22°C» sikliga muvofiq belgilang. C → -23°C → -24°C»

Eslatma: Tez muzlatish yoki Qullash rejimida muzlatish kamerasing o'rnatilgan haroratini sozlab bo'lmaydi. Agar siz ushbu holatda o'zgarish kirtsangiz, Tez muzlatish, Dam olish yoki Qullash indikator yonib-o'chib, o'rnatilgan muzlatgich haroratini joriy holatda o'zgartirib bo'lmaglini bildiradi.

«C» tugmasi (Funksiya tanlash): muzlatgichning turli funksiyalarini kiritish/chiqish, aylanish rejimi: Tez sovutish - Tez muzlatish - Dam olish.

Quldan chiqarilgan holatda, tugmani har bosganingizda, «funksiya maydoni» dagi funksiya belgisi davriy ravishda millitlaydi va tegishli funksiya belgisi millitlay boshlaganda, funksiyani o'rnatish yoki chiqish uchun «E» (Lock) tugmasini bosib, funksiyasi.

«Kuchli sovutish/Super Cool» funksiyalarini moslash:

1) Tez suutish funksiyasini yoqing («C» tugmasi). Ochlimgan holda «F» tugmasini bosib (Funksiyalarini tanlash), shuningdek «Tez suutish funksiyasi» bilan nisonchani qo'llash uchun «X» tugmasini bosib (Qoplash). Tezkor suutish funksiyasining «» nisonchani Tez suutish rejimi yoqilganda yoqiladi.

Tokchalar balandligini rostlash

Tokchalarni olib boshqa joyga o'rnatish mumkin, tokchani kerakli joyga o'rnatish uchun tokchani ikkala tarafidagi maxsus teshikni yo'naltiruvchi joyga joylashtiring va oxirigacha kirgazing. Meva va sabzavotlar uchun yashik.

Sabzavotlar va mevalar uchun quti

Sovutkchda meva va sabzavotlar uchun yashik bor. U meva, sabzavotlar va xk.larini saqlash uchun mos keladi.

Fresh zona bo'lmasi o'c

Sanoqdagi harorat belgilangan rejimda -2°C dan +3°C gacha saqlanadi. Turli muhit haroratiga yoki muzlatgichning ishlash rejimiga qarab haroratni tanlash mumkin. 1-2 kun davomida yangi baliq, go'sht va pishirilgan ovqatni saqlash uchun javob beradi.

Antibakterial modul (FABT)

Modul ish prinsipi turmalin (tabiiy tush) kristallarning suyuksiyatlariga asoslangan. Kristallar uchun harorat muhiti o'zgarishi qilganda elektr zaradi shakllantirish xususiyatiga ega. Kristallning bir tomoni manfiy, ikkinchi tomoni musbat zaradga ega. Turmalin atrof-muhitdagi havodagi sum molekullarini zaradlaydi. Shunday qilib, manfiy zaradlangan atrof-muhit havosi ionlari kumush ionlari bilan reaksiyaga kirishib, antibakterial samara hosil qiladi. Modul qo' shimcha sozlashni talab etmaydi.

1-rasmda taxlanadigan tokcha yo'vilgan ko'rsatilgan, bunda ushbu tokchada oziq-ovqat mahsulotlari uchun konteynerlarni joylashtirishingiz mumkin. 2-rasmda taxlanadigan tokcha yig'ilgan ko'rsatilgan, bunda ushbu tokchada oziq-ovqat mahsulotlari uchun balandroq bo'lgan konteynerlarni joylashtirishingiz mumkin. Ushbu tokchani 1-holatdan 2-holatga o'zgartirish uchun b-quurilmasini o'zingiz tomonga torting, shundan so'ng b-quurilmasini rasmda ko'rsatilgan strekka yo'nalishida itaring. Tokchani 2-holatdan 1-holatga o'zgartirish uchun b-quurilmasini o'zingiz tomonga torting, shundan so'ng b-quurilmasini rasmda ko'rsatilgan strekka yo'nalishida itaring.

Vinolar uchun simli ushlab turgichdan foydalanish

1-rasmda vinolar uchun simli ushlab turgichning yig'ilgan holati ko'rsatilgan. Bunda holatda ko'p joyini tejash mumkin. 2-rasmda vinolar uchun simli ushlab turgichning yo'vilgan holati ko'rsatilgan. Bunday holatda unda turli vinolarni saqlash mumkin. Uni 1-holatdan 2-holatga o'zgartirish uchun shunchaki simni pastga torting. Uni 2-holatdan 1-holatga o'zgartirish uchun shunchaki simni yuqoriga torting.

⚠ Tokchani ikkala uchi bir hil darajada turganligiga ishonch hosil qiling. Aks holda u tushib ketishi yoki unda joylashtirilgan mahsulotlar tushib ketishi mumkin.

Sovutkch bo'lmisidagi lampochka

Lampaning moslamali: 12 V maksimal 2 Vt C2F636*. Lampa yorug'lik dididan yasalgan bo'lib, energiyani kam sarflaydi va uzoq muddat xizmat qiladi. Agar nosozliklar mavjud bo'lsa, tezkor bog'lanish liniyasi orqali mijozlarni qo'llab-quvvatlash xizmati bilan bog'laning.

HCS tokchasi

Sabzavotlar yashigining ustidagi tokcha respirator funksiyasiga ega bo'lgan ekologik o'simlik membranasini bilan ta'minlangan. Mahsulotlar uzoq muddat davomida sarhlligicha qoladi.

2) Tez sovutish funksiyasidan qo'lda chiqing. Blokdan chiqarilgan holatda, Tez sovutish funksiyasining «c» indikatorini millitlay uchun «C» (Funksiyani tanlash) tugmasini bosib, tasdiqlash uchun «E» (Lock) tugmasini bosib. Tez sovutish funksiyasining «c» indikatorini o'chadi va muzlatgich Tez sovutish funksiyasidan chiqadi. Tez sovutish funksiyasining «c» indikatorini Tez sovutish rejimi o'chirilgan vaqtda yomaydi.

3) Tez sovutish funksiyasidan avtomatik chiqish: Sovutgich belgilangan shartlarga yetib boradi yoki maksimal 180 daqiqadan ko'ng avtomatik ravishda o'chadi.

«Super muzlatish/Super Freeze» funksiyalarini moslash:

1) Tez muzlatish funksiyasini yoqing («h» belgisi). Quldan chiqarilgan holatda, Tez muzlatish funksiyasi indikator «c» yonib-o'chib turishi uchun «C» (Funksiyani tanlash) tugmasini bosib, tasdiqlash uchun «E» (Qullash) tugmasini bosib. Tez muzlatish funksiyasi indikator «c» yonadi. Tez muzlatish rejimi yoqilganda Tez muzlatish funksiyasining «c» indikator yonadi.

2) Tez muzlatish funksiyasidan qo'lda chiqing. Quldan chiqarilgan holatda, Tez muzlatish funksiyasining «c» indikatorini o'chirish uchun «C» (Funksiyani tanlash) tugmasini bosib, tasdiqlash uchun «E» (Lock) tugmasini bosib. Tez muzlatish funksiyasining «c» indikatorini o'chadi va muzlatgich Tez muzlatish funksiyasidan chiqadi. Tez muzlatish rejimi o'chirilganda Tez muzlatish funksiyasining «c» indikator yomaydi.

3) Tez muzlatish funksiyasidan avtomatik chiqish: Tez muzlatish funksiyasi 56 soatlik ishlaganda keyin avtomatik ravishda o'chadi.

«Hafta oxiri/Holiday» funksiyalarini moslash:

1) Dam olish funksiyasini yoqing («i» belgisi). Blokdan chiqarilgan holatda Dam olish funksiyasi indikator «c» yonib-o'chib turishi uchun «C» (Funksiyani tanlash) tugmasini bosib, tasdiqlash uchun «E» (Blok) tugmasini bosib. Dam olish funksiyasi indikator «c» yonadi. Dam olish rejimi yoqilganda Dam olish funksiyasining «c» indikator yonadi.

2) Dam olish funksiyasidan qo'lda chiqing. Blokdan chiqarilgan holatda, Dam olish funksiyasining «c» indikatorini yonib-o'chib turishi uchun «C» (Funksiyani tanlash) tugmasini bosib, tasdiqlash uchun «E» (Lock) tugmasini bosib. Dam olish funksiyasining «c» indikatorini o'chadi va muzlatgich Dam olish funksiyasidan chiqadi. Dam olish rejimi o'chirilganda Dam olish funksiyasining «c» indikator yomaydi.

Wi-Fi funksiyasini sozlash:

Quldan chiqarilgan holatda «D» (Wi-Fi) tugmasini qisqa bosib, Wi-Fi funksiyasi indikator «e» yonadi. Wi-Fi funksiyasi yoqilgan.

Tugmani yana bosganingizda «e» indikator o'chadi. Wi-Fi funksiyasi o'chirilgan;

Quldan chiqarilgan holatda va Wi-Fi funksiyasi yoqilgan bo'lsa, «D» (Wi-Fi) tugmasini 3 soniya bosib turing, Wi-Fi funksiyasi indikator «e» yonadi va muzlatgich tarmoqni qidirish rejimiga kiradi.

«E» tugmasi (qullash):

Displey quldan chiqarilganda displeyni qullash uchun 3 soniya bosib turing. Displey qullandi va «f» indikator yonadi.

Displey qullanganda displeyni qulland chiqarish uchun 3 soniya bosib turing. Displey quldan chiqariladi va «f» indikator o'chadi.

To'g'ri tugma bosqanuvlari:

Displey quldan chiqarilganda va funksiyalar tugmalar yordamida almashtiriladi, ovqat signallar eshitiladi va funksiyalar almashtiriladi. Agar tugmalar noto'g'ri bosilisa va displey qullangan bo'lsa, tugmani almashtirish tovshlari eshitilmaydi va funksiyalarni o'zgartirib bo'lmaydi.



(sovush, isish) ta'sir



FUNKTSIYALAR

Katta hajmga ega bo'lgan saqlash joyi

Sovutkich haroratini sozlash

Pastki yashikdan tashqari, sovutkich va muzlatkichda energiyadan samarali foydalanish uchun, ko'p piqdordagi oziq-ovqat mahsulotlarini saqlash uchun boshqa yashiklarni chiqarib qo'yish mumkin.

▲ *Sovutkich kameramida havo ventilyatsiya joylarini to'sib qo'ymang va undan 15 mm masofa saqlang, shuningdek muzlatkichning sensorlarini mahsulotlar bilan to'sib qo'ymang va undan 15 mm masofa saqlang (sensor muzlatish kamerasida o'ng tomonda shishali tokcha ustida joylashgan.)*

▲ *Ayrim funktsiyalar sovutkichning rusumiga qarab farq qilishi mumkin.*

Turli mahsulotlar uchun tavsiya etilgan saqlash usullari

Sovuq havo sovutkich ichida sirkulyatsiya qilganligi sababli, saqlash bo'lmisida harorat farqi kuzatilishi mumkin. Turli mahsulotlar o'z xususiyatlariga qarab, bo'lmisining turli joylarida joylashtirilishi lozim.

1. Tuxumlar, sariyog', pishloq va x.k.
2. Ichimliklar, konservalangan mahsulotlar va x.k.
3. Sariyog', kosmetika va x.k.
4. Ichimliklar, konservalangan mahsulotlar, tortlar va x.k.
5. Vino, shampan vinosi va x.k.
6. Sut, pishloq va x.k.
7. 0 °C zonasida yangi baliq, go'sht yoki tayyor taom va x.k. 1–2 kun, 8-band kabi.
8. Pishirilgan go'sht, yangi baliq va go'sht va x.k.
9. Unchalik katta bo'lmagan muzlatilgan mahsulotlar yoki qadoqlangan mahsulotlar.
10. Muzlatilgan mahsulotlar, muzqaymoq va x.k.

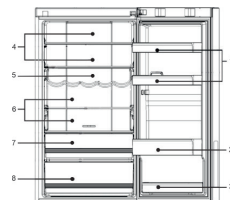

11. Unchalik katta bo'lmagan muzlatilgan mahsulotlar yoki qadoqlangan mahsulotlar.

12. Muzlatilgan mahsulotlar, muzqaymoq va x.k..

13. Muzlatilgan mahsulotlarning katta porsiyalarini muzlatish bo'lmisidagi 12-yashikdan tashqari boshqa ichki yashiklar va tagliklarni chiqarib tashlagan holda saqlash mumkin

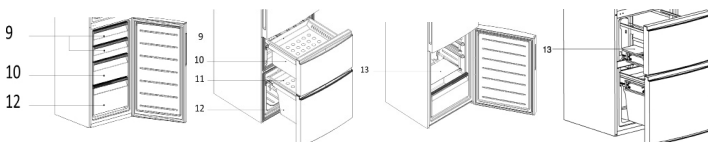

XIZMAT KO'RSATISH

Tozalash

▲ *Aynigan mahsulotlarning noxush hidi paydo bo'lishini oldini olish maqsadida sovutkichni muntazam ravishda tozalab turish kerak. Xavfsizlik maqsadlarida, sovutkichni tozalashdan oldin uni elektr tarmog'idan uzib qo'ying. Sovutkichni iliq suvda ho'llangan yumshoq mato yoki gubka bilan tozalang (yumshoq tozalash vositasini to'sib qo'yish mumkin). Sovutkich yuzasidagi yuv tomchilarini quuruq yumshoqmat bilan quritib oling. Eshik zichlashtirgichini doimo toza holda tuting.*

▲ *Sovutkich juda og'ir. Uni tozalash yoki ta'mirlash uchun surayotganda polga zarar yetmasligi choralarini ko'ring. Polga zarar yetmasligi uchun sovutkichni chayqatgan holda surmang.*

▲ *Sovuq metalli detallarga salbiy ta'sir qilmasligi uchun, uskunaga suv sepmang va quymang.*

▲ *Sovutkichni gattiq cho'tka, simli cho'tka, kir yuvish kukuni, benzin, amilasetat, atseton va shunga o'xshash organik erituvchilar, kislota yoki ishqor bilan tozalamang. Zarar yetishini oldini olish uchun sovutkichlarni yuvish uchun mo'ljallangan maxsus vosita bilan yoki iliq suv va yumshoq yuvish vositasi bilan tozalang.*

▲ *Sovuq metalli detallarga nam qo'llaringiz bilan tegmang, aks holda teringiz sovuq metalli detallarga muzlab yopishib qolishi mumkin*

Muzlatish kamerasini muzdan tushirish

▲ *Muzlatish kamerasi avtomatik tarzda muzdan tushiriladi. Qo'l yordamida boshqarish talab etilmaydi.*

▲ *Tozalayotganda sovuq shishasi tokchalarni iliq suv bilan yuvmang. Aks holda shisha haroratning keskin o'zgarishi natijasida yorilishi va tan jarohati yetishiga yoki mulkning yo'qotilishiga olib kelishi mumkin.*

Elektr tarmog'i uzilishi bo'yicha choralar

Hattoki yozda ham elektr ta'minoti uzilgandan so'ng sovutkichdagi mahsulotlar bir necha soat davomida saqlab turilishi mumkin. Agar elektr quvvatida uzilish ro'y bersa, uzilish davomiyiligi haqida so'rash uchun elektroenergiya kompaniyasiga qo'ng'iroq qiling. Elektr ta'minoti o'chirilganda sovutkichga qo'shimcha mahsulotlarni qo'ymang va imkon qadar sovutkich eshigini kamroq ochishga harakat qiling. Agar elektr ta'minoti o'chirilishi to'g'risida avvaldan xabar berilgan bo'lsa va o'chirish 24 soatdan ortiq davom etadigan bo'lsa, oldindan biroz miqdordagi muz tayyorlab oling va uni konteynerga solib, muzlatkichning yuqorigi bo'lmisiga joylashtirib qo'ying.

▲ *Elektr ta'minoti o'chirilgandan keyin yoki boshqa nosozliklar holatida sovutkichda harorat oshgan sari, mahsulotlarni saqlash muddati va yeyishga yaroqlilik muddati qisqarib boradi.*

Barcha mahsulotlarni olib tashlang

Agar sovutkichdan uzoq vaqt davomida foydalanilmaydigan bo'lsa, uni elektr tarmog'idan uzib qo'ying va yuqorida bayon etilgan uslub bilan tozalang. Sovutkichda qolgan mahsulotlardan noxush hid paydo bo'lishini oldini olish maqsadida sovutkichni eshigini ochiq qoldiring.

▲ *Sovutkich belgilangan muddat ishlab berishini ta'minlash uchun, zaruriyat tug'ilmaguncha sovutkichni o'chirmaslik tavsiya etiladi.*

Dam olishga chiqish yoki ta'tilga ketishdan oldin

Uzoq davom etadigan ta'tilga ketayotganda elektr ta'minotini uzib qo'ying. Barcha mahsulotlarni chiqarib tashlang va barcha qirov erib ketguncha kuting. Shundan so'ng sovutkichning ichki qismini tozalang va quriting, sovutkichda qolgan mahsulotlardan noxush hid paydo bo'lishini oldini olish maqsadida sovutkichni eshigini ochiq qoldiring.

Sovutkichni joydan-joyga ko'chirish

Sovutkichni elektr tarmog'ida uzing. Barcha mahsulotlarni chiqaring. Tokchalarni va meva-sabzavot uchun konteynerni, shuningdek boshqa harakatlanuvchi qismlarni muzlatkich ichiga yopishqoq lenta yordamida mahkamlab o'rnatang. Sovutkich eshigini yoping va uni yopishqoq lenta yordamida mahkamlang. Sovutish tizimiga zarar yetkazmaslik uchun uni 45 gradusdan ortiq burchakka og'dirmang. Mulikka zarar yetishini hamda tan jarohati yetishini oldini olish maqsadida sovutkichni eshigidagi dastasidan tutgan holda harakatlantirmang.

NOSOZLIKLARNI ANIQLASH VA BARTARAF ETISH

Servis markazga murojaat qilishdan avval nosozliklarni aniqlash va bartaraf qilish jadvali bilan tanishib chiqing. Bu sizning vaqtinigizni qanday bo'lsa, pulingizni ham xuddi shunday tejashga yordam beradi. Jadval umumiy muammolarga ega, bajarilish sifati yoki muzlatgich materialidagi nuqsonlar bilan chaqirilgan muammolardan tashqari.

Muammo	Sabab	Hal etish
Muzlatgichning ishi		
Kompressor ishlamayapti	<ul style="list-style-type: none"> *Sovutkich muzdan tushirish siklida ishlamoqda. *Sovutkich elektr ta'minot tarmog'iga ulanmagan. *Sovutkich O'CHIRILGAN. 	<ul style="list-style-type: none"> ✓Avtomatik tarzda muzdan tushirish rejimidagi sovutkich uchun bu me'yoriy holat. ✓Elektr vilkasi rozetkaga mustahkam ravishda kiritilganligiga ishonch hosil qiling. ✓Sovutkichni qayta ishga tushirish uchun «Elektr ta'minot» tugmasini bosing va 3 soniya yoki undan ortiqroq vaqt davomida ushlab turing yoki dastakni O'CHIRILGAN holatidan haroratni tanlash holatiga o'tkazing.
Sovutkich sovutish jarayonini tez-tez ishga tushiryapti yoki uzoq vaqt davomida ishlamayapti	<ul style="list-style-type: none"> *Tashqaridagi yoki ichkaridagi harorat o'ta baland. *Sovutkich elektr tarmog'idan uzoq muddatga uzib qo'yilgan. *Eshikcha tez-tez ochilmoqda yoki uzoq vaqt davomida ochiq qoldirilmoqda. *Sovutkich / muzlatkich eshikchasi zich yopilmayapti. *Muzlatkich kamerasi harorat juda past darajaga o'rnatilgan. *Sovutkich/muzlatkich eshikchasining zichlashtirgichi ifloslangan, yedirilib ketgan, yorilgan yoki mos emas. 	<ul style="list-style-type: none"> ✓Bu holda sovutkichning uzoqroq vaqt ishlashi me'yoriy holat hisoblanadi. ✓Sovutkich to'liq sovushi uchun odatda 8 – 12 soat ketadi. ✓Iliq havo sovutkichga kirib keladi va uni tez-tez ishlashiga majbur qiladi. Eshikchani tez-tez ochmang. ✓Sovutkich tekich yuzada joylashganligiga hamda hech qanday mahsulotlar yoki idishlar eshikchaga tegib turmayotganligiga ishonch hosil qiling. «Ogohlantirishlar» bo'limidagi «Eshikcha/yashikni ochish/yopish» mavzusini ko'ring. ✓Sovutkichda qoniqli harorat o'rnatilgunga qadar balandroq harorat darajasini o'rnatning. Sovutkich haroratining mo'tadillashishiga 24 soat vaqt ketadi. ✓Eshikcha zichlashtirgichini tozalang yoki almashtiring. Eshik zichlashtirgichidagi germetiklikning yo'qotilishi sovutkichdagi zarur haroratni ushlab turish uchun uning uzoqroq vaqt davomida ishlashiga olib keladi.
Haddan tashqari yuqori harorat		
Sovutkich/muzlatkich bo'limida haddan tashqari baland harorat	<ul style="list-style-type: none"> *Sovutkich eshikchasi tez-tez ochiladi yoki haddan ortiq uzoq vaqt davomida ochiq holatda qoladi. *Haddan ortiq yuqori harorat o'rnatilgan. *Eshikcha zich yopilmayapti. 	<ul style="list-style-type: none"> ✓Sovutkich eshigi har gal ochilganda uning ichiga issiq havo kiradi. Eshikchani imkon qadar kamroq ochishga harakat qiling. ✓Haroratni qayta sozlang. ✓«Ogohlantirishlar» bo'limidagi «Eshikcha/yashikni ochish/yopish» mavzusini ko'ring.
Muzlatkichdagi harorat juda baland, lekin bu vaqtda sovutkichdagi harorat me'yorda	<ul style="list-style-type: none"> *Muzlatkichda juda yuqori harorat o'rnatilgan. 	<ul style="list-style-type: none"> ✓Muzlatkich haroratini pastroq darajaga o'rnatning. Sovutkich haroratining mo'tadillashishiga 24 soat vaqt ketadi.
Sovutkichning tashqi yuzasidagi suv/namlik/qirov		
Sovutkichning tashqi yuzasida yoki ikkita eshikcha orasida namlik yig'ilishi	<ul style="list-style-type: none"> *Nam iqlim. *Sovutich eshikchasi zich yopilmagan. Bu holat sovutkichdagi sovuq havoning hamda tashqaridagi iliq havoning kondensatsiyasiga olib keladi. 	<ul style="list-style-type: none"> ✓Nam iqlim sharoitida bu me'yoriy holat hisoblanadi. Namlik yig'ilishi namgarchilik kamaygan sari yo'qoladi. ✓«Ogohlantirishlar» bo'limidagi «Eshikcha/yashikni ochish/yopish» mavzusini ko'ring.
Sovutkichdagi noxush hidlar		
Sovutkichning ichki tomoni ifloslangan	<ul style="list-style-type: none"> *Sovutkichning ichki yuzasini tozalash lozim. *Sovutkichda kuchli hidga ega bo'lgan mahsulotlar saqlanmoqda. 	<ul style="list-style-type: none"> ✓Sovutkichning ichki yuzasini tozalang. ✓Mahsulotlarni zichroq qilib o'rang.
Agar siz quyidagilarni ehsitsangiz		
Tovushli signal	<ul style="list-style-type: none"> *Sovutkich bo'limasi ochiq holatda. *Sovutkichdagi harorat o'ta baland. 	<ul style="list-style-type: none"> ✓Sovutkich eshigini yoping yoki ogohlantiruvchi signalni yo'lda o'chiring. ✓Uskuna birinchi bor ishga tushirilganda nisbatan baland harorat sababli bunday ogohlantiruvchi signal chiqarilishi me'yoriy holat hisoblanadi.
Me'yordan tashqari tovushlar	<ul style="list-style-type: none"> *Sovutkich notekis yuzada joylashgan. *Sovutkich uning yaqinida joylashgan ayrim obyektlarga tegib turibdi. 	<ul style="list-style-type: none"> ✓Sovutkichning joylashish darajasini sozlash uchun oyoqchalardan foydalaning. ✓Uning yaqinidagi obyektlarni olib tashlang.
Suv oqishiga o'xshash yengil shovqin	<ul style="list-style-type: none"> *Bu muzlatgich tizimining ovozi. 	<ul style="list-style-type: none"> ✓Me'yorda.
Korpusning qizishi	<ul style="list-style-type: none"> *Kondensatga qarshi tizim ishlamoqda. 	<ul style="list-style-type: none"> ✓Bu tizim kondensat hosil bo'lishini oldini oladi va bu me'yordagi holat hisoblanadi.

TEXNIK KO'RSATKICHLARI

Model	C2F636*
Umumiy hajm, L	364
Sovutgich/muzlatgichning foydali hajmi, L	235/108
Tez buziladigan mahsulotlarni ajratishning foydali hajmi, L	21
Muzlatgichning xususiyatlari	*/**
Muzlatgichning kuniga ishlashi, kg	12
Energiya iste'moli sinfi	A+
Bir yil davomida elektr energiyasi iste'moli, kVt/soat	342
***Sozlangan ovoz quvvati darajasi, dBA	39
Iqlim sinfi	SN-ST
Eritish tizimining nominal quvvati, W	205
Isitish tizimlarining quvvat sarfi, W	205
Boshqaruv	elektron
Sovutgich turi	R600a
Olchamlari (Kengligi×Balandligi×Chuqurligi), mm	595×1905×672
Og'irligi, kg	80
Paketdagi o'lchamlar (Kengligi×Balandligi×Chuqurligi), mm	650×2000×703
Paketdagi vazn, kg	88

* = sovutgichning konfiguratsiyasiga qarab (rang)

* = muzlatgich jamlanmasiga bog'liq holda (rangi)

** = shisha eshiklari bo'lgan modellarning vazni

*** = tovush bosimi bilan shovqin manbalarining tovush kuchi va tovush energiyasini aniqlash - GOST R ISO 3744-2013

Sovutgich ishlab chiqarish oy va yil sovutish kamerasing ichidagi axborot plitasiga qarang.

KAFOLATLI VA KAFOLATDAN KEYINGI SERVIS XIZMAT KO'RSATISH

Servis xizmati ko'rsatilishi yoki qo'shimcha ashyolarni xarid qilish bo'yicha barcha masalalar yuzasidan ushbu mahsulotni sizga sotgan tashkilotga yoki «Xayer»ning avtorizatsiyalangan servis markazlaridan biriga murojaat qilishingizni so'raymiz. Mahsulotdan foydalanishdan oldi Foydalanish bo'yicha yo'riqMahsulotdan foydalanishdan oldi Foydalanish bo'yicha yo'riqnoma bilan yaxshilab tanishib chiqishingizni so'raymiz. Kafolat muddati tugagandan so'ng iste'molchining talablarini qanoatlantirish amaldagi qonunchilikka binoan amalga oshiriladi.

Sizga shuni ma'lum qilamizki, bizning mahsulotlarimiz Rossiya Federatsiyasining «Iste'molchilarning huquqlarini himoya qilish to'g'risidagi» Qonunga binoan Rossiyaning xavfsizlik talablariga muvofiqlik yuzasidan sertifikatlangan.

Bizning uskunalarimizning sertifikatlanishi, sertifikat raqami va uning amal qilish muddati to'g'risidagi ma'lumotlarni Siz Mijozlarni qo'llab-quvvatlash xizmatidan ham olishingiz mumkin («Kafolat taloni»ga qarang. Bepul qo'ng'iroq liniyasi Rossiya 8-800-250-43-05, Qozog'iston 8-800-070-01-29, Belarus 8-10-800-2000-17-06, O'zbekiston 00-800-2000-17-06).

ПЕРЕНАВЕШИВАНИЕ ДВЕРЕЙ / ПЕРЕНАВЕШИВАНИЕ ЕСІК / ESHIKLARNI BOSHQA JOYGA OSISH

Перенавеска двери, ремонт и обслуживание электрических, электронных частей, частей холодильного контура, должны производиться квалифицированными сотрудниками сервиса.

Перенавеска есіктерді жөндеу және қызмет көрсету электр, электрондық бөлшектер, бөлшектер тоңазытқыш контурдың жүргізілуі тиіс білікті қызметкерлері сервис.

Eshiklarni boshqa joyga osish, elektrik, elektron qismlarni, muzlatgich konturi qismlarini ta'mirlash va xizmat ko'rsatilishi servisning malakali mutaxassisi tomonidan o'tkazilishi kerak.

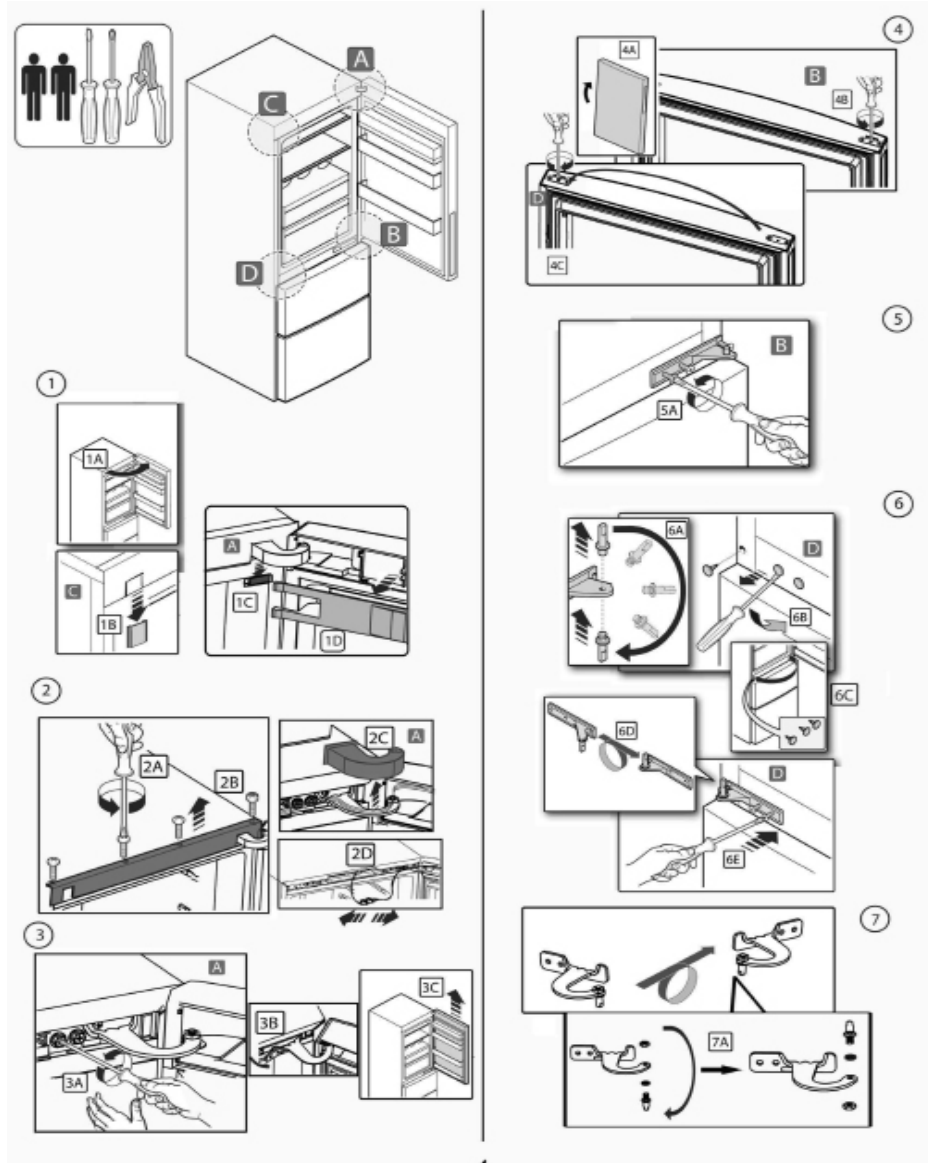

RUS

KZ

UZ

ПЕРЕНАВЕШИВАНИЕ ДВЕРЕЙ / ПЕРЕНАВЕШИВАНИЕ ЕСІК / ESHIKLARNI BOSHQA JOYGA OSISH

RUS

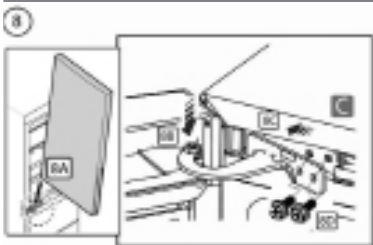

KZ

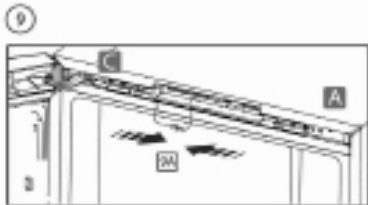

UZ

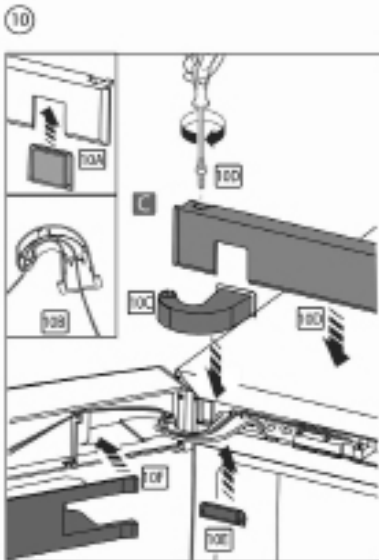

При прокладке кабеля двери через крышку петли, во избежание его перетирания, избегайте чрезмерного натяжения. При открытии и закрытии двери холодильника кабель должен находиться в свободном положении.

Есіктің кабелін топсаның қақағы арқылы төсеген кезде, оның ысып кетуіне жол бермеу үшін қатты шиеленісті болдырмаңыз. Тоңазытқыштың есігін ашқанда және жапқанда, кабель еркін күйде болуы керек.

Eshik simini menteşe qopqog'idan yotqizayotganda, uning ishqalanishiga yo'l qo'yماسlik uchun ortiqcha kuchlanishdan saqlaning. Sovutgich eshigini ochganda va yopishda sim erkin holatda bo'lishi kerak.

8, 10 и 13 пунктах о необходимости смазать ось петли небольшим количеством медицинского вазелина для предотвращения скрипов.

Қиылыстардың алдын алу үшін ілмектер осін аз мөлшерде медициналық вазелинмен майлау қажеттілігі туралы 8, 10 және 13 тармақтар.

Siqilishlarning oldini olish uchun pastadir o'qini oz miqdorda tibbiy vazelin bilan moylash zarurligi haqida 8, 10 va 13-bandlar.

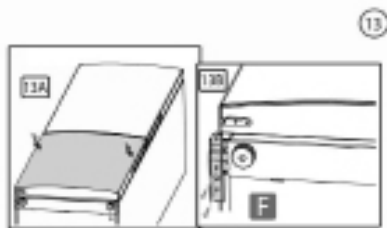
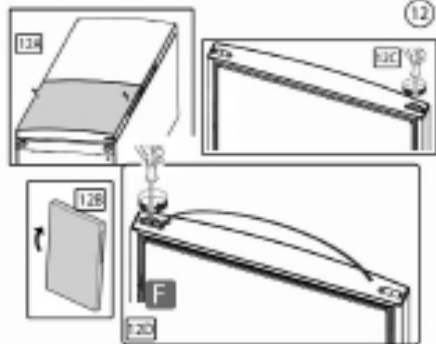
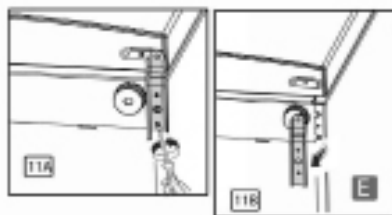
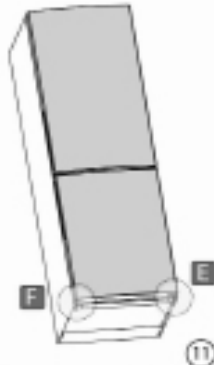

Подключение холодильника к Wi-Fi

Подключите холодильник к Wi-Fi и вы сможете удаленно управлять вашим устройством.

Для этого:

1. Загрузите приложение evo.



Несколько важных советов:

→ Убедитесь, что частота домашней сети Wi-Fi составляет 2,4 ГГц.

Это можно проверить в настройках вашего роутера.

→ Проверьте, включены ли Bluetooth и функция определения геолокации на вашем смартфоне.

→ Убедитесь, что ваш холодильник находится в зоне покрытия вашей сети.

→ Подойдите поближе к своему холодильнику.

2. Откройте приложение evo, создайте новую учетную запись или авторизуйтесь.

3. Перейдите в раздел «Дом», нажмите кнопку «Добавить устройство», либо кнопку «+» в верхнем правом углу.

4. Переведите холодильник в режим подключения, удерживая кнопку «Wi-Fi» (Функция «Wi-Fi») на контрольной панели холодильника в течении 5 секунд. Индикатор переключателя Wi-Fi начнет быстро мигать. Далее приложение должно найти и определить ваше устройство.

5. Следуйте инструкциям в приложении, чтобы завершить настройку.

* Приложение evo в данный момент доступно только на территории РФ

Sovutgichni Wi-Fi-ga ulash

Sovutgichni Wi-Fi-ga ulang va siz qurilmangizni masofadan boshqarishingiz mumkin.

Buning uchun:

1. Evo dasturini yuklab oling.



Bir nechta muhim maslahatlar:

→ Uy Wi-Fi tarmoq'ining chastotasi 2,4 gigagertsi ekanligiga ishonch hosil qiling. Buni yo'riqnomaga sozlamalarida tekshirish mumkin.

→ Smartfoningizda Bluetooth va geolokatsiyani aniqlash xususiyati yoqilganligini tekshiring.

→ Sovutgichingiz tarmoq qamrov zonasida ekanligiga ishonch hosil qiling.

→ Sovutgichingizga yaqinroq boring.

2. Evo dasturini oching, yangi hisob yaratish yoki tizimga kiring.

3. "Uy" bo'limiga o'ting, "qurilma Qo'shish" tugmasini yoki yuqori o'ng burchakdagi "+" tugmasini bosing.

4. Sovutgichning boshqaruv panelidagi "Wi-Fi" tugmachasini ("Wi-Fi" funktsiyasi) 5 soniya ushlab turish orqali muzlatgichni ulanish rejimiga qo'ying. Wi-Fi kaliti chirog'i tezda miltillaydi Keyinchalik, ilova qurilmangizni topishi va aniqlashi kerak.

5. Sozlashni yakunlash uchun ilovadagi ko'rsatmalarga amal qiling.

* Evo ilovasi hozirda faqat Rossiya federatsiyasi hududida mavjud

Тоңазытқышты Wi-Fi желісіне қосу

Тоңазытқышты Wi-Fi желісіне қосыңыз, сонда сіз құрылғыны қашықтан басқара аласыз.

Ол үшін:

1. EVO қолданбасын жүктеп алыңыз.



Бірнеше маңызды кеңестер:

→ Үйдегі Wi-Fi желісінің жиілігі 2,4 ГГц екеніне көз жеткізіңіз. Мұны маршрутизатордың параметрлерінен тексеруге болады.

→ Bluetooth және смартфондағы орынды анықтау мүмкіндігі қосылғанын тексеріңіз.

→ Тоңазытқыштың желінің қамту аймағында екеніне көз жеткізіңіз.

→ Тоңазытқышқа жақындаңыз.

2. Evo қолданбасын ашыңыз, Жаңа тіркелгі жасаңыз немесе жүйеге кіріңіз.

3. "Үй" бөліміне өтіп, "Құрылғы қосу" түймесін немесе жоғарғы оң жақ бұрыштағы "+" түймесін басыңыз.

4. Тоңазытқыштың бақылау тақтасындағы "Wi-Fi" ("Wi-Fi" функциясы) түймесін 5 секунд ұстап тұрып, тоңазытқышты қосылым режиміне қойыңыз. Wi-Fi қосқыш шамы жылдам жыпылықтайды. Әрі қарай, бағдарлама сіздің құрылғыңызды тауып, анықтауы керек.

5. Орнатуды аяқтау үшін қолданбадағы нұсқауларды орындаңыз.

* Қазіргі уақытта EVO қосымшасы тек Ресей Федерациясының аумағында қол жетімді



Haier

БЕСПЛАТНАЯ ГОРЯЧАЯ ЛИНИЯ

8-800-250-43-05

бесплатный звонков из регионов России

8-800-070-01-29

Қазақстаннан қоңырау шалу тегін

8-10-800-2000-17-06

бясплатны звонок з Беларусі

00-800-2000-17-06

O'zbekiston Free qo'ng'iroq

Изготовитель:

ООО «ХАЙЕР ИНДАСТРИ РУС» 423872, Россия, Республика Татарстан, г. Набережные Челны, ул. Корпорация Хайер, зд. 130

Уполномоченная организация:

ООО «ХАР», 121099, город Москва, Новинский бульвар, дом 8, этаж 16, офис 1601. Тел.: 8-800-250-43-05, адрес эл. почты: info@haierrussia.ru

Заңды мекен-жайы:

«ХАЙЕР ИНДАСТРИ РУС» ЖШҚ 423872, Ресей, Татарстан Республикасы, Набережные Челны қ., Корпорация Хайер к-сі, 130 ғимарат

Қазақстан Республикасындағы уәкілетті ұйым/ импорттаушы:

«Хайер Мидл Эйжа» ЖШС, 050000, Алматы қаласы, Медеу ауданы, Достық даңғылы, 210 ғимарат. Тел.: 8-800-070-01-29, эл.поштаның мекенжайы: support_kz@haieronline.kz

Уполномоченная организация в Республике Казахстан:

ТОО «Хайер Мидл Эйжа», 050000, город Алматы, Медеуский район, Проспект Достык, дом 210. Тел.: 8-800-070-01-29, адрес эл. почты: support-kz@haieronline.kz

Ishlab chiqaruvchi:

«HAIER INDUSTRY RUS» MCHJ 423872, Rossiya, Tatariston Respublikasi, Naberejniye chelni shahri, Korporatsiya Haier ko'chasi, 130 bino

Vakolatli tashkilot:

MCHJ "KHAR", 121099, Moskva, Novinskiy bulvari, 8-bino, 16-qavat, 1601-ofis. Tel.: 8-800-250-43-05, elektron pochta manzili. elektron pochta: info@haierrussia.ru

Сделано в России

Ресейде жасалған

Rossiyada ishlab chiqarilgan



0060538184

ERC

V800000685

V1