

УРОВЕНЬ ЛАЗЕРНЫЙ САМОВЫРАВНИВАЮЩИЙСЯ

Модель № 18630 КРАТКОЕ РУКОВОДСТВО ПОЛЬЗОВАТЕЛЯ

Внимание!

- НИКОГДА НЕ ПОДВЕРГАЙТЕ ИЗДЕЛИЕ ВОЗДЕЙСТВИЮ ДОЖДЯ ИЛИ ВЛАГИ.
- НЕ ПЫТАЙТЕСЬ САМОСТОЯТЕЛЬНО ВСКРЫВАТЬ ЕГО КОРПУС.
- ПРИ ВОЗНИКНОВЕНИИ ПРОБЛЕМ ПРИ СБОРКЕ ИЛИ ЭКСПЛУАТАЦИИ ИЗДЕЛИЯ ОБРАЩАЙТЕСЬ К ПОСТАВЩИКУ ДЛЯ ПОЛУЧЕНИЯ КВАЛИФИЦИРОВАННОЙ КОНСУЛЬТАЦИИ.

ТЕХНИЧЕСКИЕ ХАРАКТЕРИСТИКИ

Модель	18630
Излучатель	Два лазерных диода видимого (красного) свечения
Длина волны излучения	635 нм
Мощность излучателя	≤1мВт
Класс лазерной безопасности	2 класс
Точность нивелирования	±0,3 мм на 1 м
Диапазон самовыравнивания	±4°
Рабочий диапазон для работ в помещении	15 м
Рабочий диапазон для наружных работ	10 м
Функция работы с лазерным приемником	Может работать. Частота 5500 - 10000 Гц Дальность приема 0-35 м
Резьба под штатив	1/4"
Источник электропитания	3 x 1,5 В (тип AA) щелочные
Диапазон температур окружающей среды при проведении работ	- 5°С / + 45°С
Диапазон температур для хранения лазерного уровня	-20°С / +50°С
Класс защиты от пыли и влаги	IP54
Габаритные размеры	86 x 85 x 62 мм
Вес (без батарей / с батареями)	0.29 / 0.33 кг

НАЗНАЧЕНИЕ

Переносной самовыравнивающийся лазерный уровень с батарейным электропитанием модель 18630 (в дальнейшем по тексту инструкции – уровень или прибор) позволяет быстро и точно провести визуальную разметку поверхностей в горизонтальной и вертикальной плоскости.

Уровень может быть использован:

- При установке нулевых отметок и «маячков»;
- Разметке стяжек и направляющих под различные панели;
- При укладке всех видов плиток;
- При проверке горизонтальных и вертикальных плоскостей, прямых углов;
- При монтаже различных видов коммуникаций;
- Для разметки при установке или расстановке мебели, полок, зеркал и т.д.

КОМПЛЕКТ ПОСТАВКИ*

1. Уровень лазерный
2. Элементы электропитания (3 шт.)**
3. Инструкция
4. Нейлоновый чехол**

* производитель имеет право на изменение конструкции с целью улучшения качества и дизайна, а также на изменение комплектации изделия.

** принадлежности являются расходным материалом, и на них гарантийные обязательства не распространяются.

ОПИСАНИЕ ПРИБОРА

1. Батарейный отсек
2. Резьба 1/4"
3. Кнопка включения
4. Окно лазера
5. Кнопка переключения режимов.



Рис. 1

МЕРЫ БЕЗОПАСНОСТИ И УХОД

Безопасная работа изделия возможна только после изучения потребителем настоящей инструкции перед проведением работ.

1. Учитывайте влияние окружающей среды:

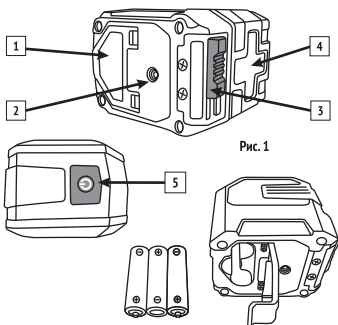
- Не подвергайте изделие воздействию атмосферных осадков;
- Не пользуйтесь изделием вблизи от легковоспламеняющихся жидкостей и газов;
- Не работайте в запыленных помещениях.

2. Не позволяйте посторонним людям или животным приближаться к месту работы.

3. Не подвергайте изделие механическим воздействиям.

4. Не допускайте прямого попадания лазерного луча в глаза.

5. Устройство самовыравнивания состоит из хрупких элементов, поэтому блокируйте его при транспортировке или хранении с помощью механического блокиратора. Храните прибор и аксессуары к нему только в транспортировочном кейсе или в упаковке, предоставленной

производителем.

6. Не убирайте уровень в транспортировочный кейс или чехол, если прибор или кейс (чехол) оказались влажными. Необходимо их просушить или протереть насухо. Это поможет избежать конденсации влаги внутри корпуса уровня.

7. Следите, чтобы линзы прибора были чистыми и не запотевшими.

Для протирания используйте мягкие хлопковые салфетки.

8. Регулярно проверяйте настройки уровня (см. раздел «Проверка точности уровня»).

9. По окончании работ или во время перерыва выключайте прибор.

10. При длительном хранении извлекайте элементы питания из батарейного отсека.

Запрещается эксплуатация лазерного уровня:

1. Во взрывоопасных помещениях или помещениях с химически активной средой.

2. В условиях воздействия капель и брызг, а также на открытых площадках при атмосферных осадках.

Отпустите нажатие на кнопку **5**. Прибор готов к работе.

4. При наклоне прибора на угол, превышающий максимальный угол самовыравнивания, начинают мигать лазерные линии.

5. Уровень можно использовать и при заблокированном режиме самовыравнивания. Для этого клавиша **3** должна находиться в крайнем правом положении (пиктограмма на клавише **3** «замок закрыт»). Нажмите на кнопку **5** и удерживайте ее в течение 3 секунд. Прибор построит два перпендикулярных луча, которые не будут реагировать (мигать) на наклоны уровня под разные углы (С периодичностью 5 секунд лучи будут мигать - это прибор напоминает о заблокированном режиме самовыравнивания). При повторном кратком нажатии на кнопку **5** яркость лучей снизится - это прибор активизировался для работы с лазерным приемником*. Для выключения уровня нажмите на кнопку **5** и удерживайте ее в течение 3 секунд.

6. Во время разметочных работ учитывайте, что яркость окружающего освещения и отражающая способность объектов могут влиять на дальность действия и точность показаний прибора. Если у вас появились сомнения в качестве показаний прибора, проведите проверку на точность (см. раздел «Проверка точности уровня»).

7. Для улучшения видимости проецируемых прибором лучей во время выполнения наружных работ настоятельно рекомендуется использовать специальные красные очки.

*лазерный приемник не входит в комплектацию. Правила работы с используемым приемником уточняйте у производителя вашего приемника. Возможна несовместимость приемника и

ПЕРВОЕ ВКЛЮЧЕНИЕ И ПОДГОТОВКА К РАБОТЕ

1. Перед первым включением уровня откройте крышку батарейного отсека – для этого необходимо отжать защелку на крышке. Соблюдая полярность (см. Рис. №1 или пиктограмму на этикетке крышки) элементов питания, установите три (3 шт.) батарейки в батарейный отсек. Закройте крышку до щелчка.

2. Переключите клавишу **3** в крайнее левое положение (пиктограмма на клавише **3** «замок открыт»).

3. Нажмите на кнопку **5** и удерживайте ее в течение 3 секунд. Прибор начнет автоматическое построение плоскостей.

уровня из-за генерируемых частот лазерного прибора.

ПРОВЕРКА ТОЧНОСТИ УРОВНЯ*

*Штатив не входит в комплектацию.

1. Установите прибор посередине между двух стен, находящихся на расстоянии 5 м друг от друга (Рис. №2). Включите уровень.



Рис. 2

2. Отметьте на стене точку, указанную центром лазерного креста. Поверните прибор на 180° и на противоположной стене также отметьте точку по центру креста.

3. Установите прибор на расстоянии 0.5 - 0.7 м от стены (Рис. №3). Отметьте еще раз точки, указанные центром лазерного креста у каждой стены.

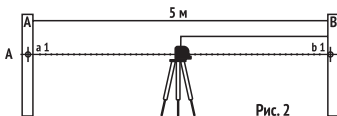

Рис. 3

4. Если разность $(a1 - a2)$ и $(b1 - b2)$ меньше или равны 1.2 мм, то точность прибора в допустимых пределах.

Пример

При проведении проверки уровня разница $(a1 - a2) = 5$ мм и $(b1 - b2) = 6$ мм. Таким образом, можно рассчитать общую погрешность прибора: $(b1 - b2) - (a1 - a2) = 6 - 5 = 1$ мм.

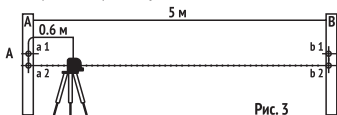
5. Если точность прибора не соответствует заявленной в технических характеристиках, то необходимо обратиться в авторизованный сервисный центр.

ПРОВЕРКА ЛИНИИ НА ГОРИЗОНТАЛЬНОСТЬ

1. Установите прибор на расстоянии 5 м от стены и отметьте на стене точку, указанную центром лазерного креста – точка «А» (Рис. №4).



Рис. 4

2. Отмерьте по горизонтальной линии влево 2.5 м. Поставьте точку «М».

3. Поверните прибор на 2.5 м влево относительно точки «М» и отметьте точку «В».

4. Проверьте разницу по высоте между горизонтальной линией и точкой «М». Разница должна быть не более 3 мм.

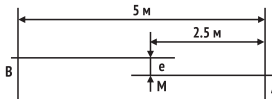
5. Если точность прибора не соответствует заявленной, то необходимо обратиться в авторизованный сервисный центр.

ПРОВЕРКА ЛИНИИ НА ВЕРТИКАЛЬНОСТЬ



Рис. 5

1. Установите прибор на расстоянии 1.5 м от стены.

2. Укрепите на стене отвес со шнуром длиной 2.5 м.

3. Включите прибор и направьте вертикальную линию на отвес со шнуром (Рис. №5).
4. Если отклонение вертикальной линии сверху или снизу не превышает половину значения характеристики «точность ± 3 мм на 1 м», то погрешность прибора в пределах нормы. В противном случае необходимо обратиться в авторизованный сервисный центр.

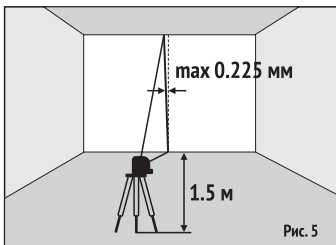
ВОЗМОЖНЫЕ ПРИЧИНЫ ОШИБОК (НЕТОЧНОСТЕЙ) ПРИ РАБОТЕ

- Разметка проводится через стеклянное или пластиковое окно.
- Загрязнено или запотело окошко лазерного излучателя.
- Если прибор уронили или ударили, необходимо проверить точность (см. раздел «Проверка точности уровня»).
- Резкие перепады температуры. Например: после хранения в тепле прибор начали сразу использовать при низких температурах. Поэтому при переносе прибора в низкие температуры рекомендуется не включать его 5-15 мин и затем заново проверить точность (см. раздел «Проверка точности уровня»).

ТЕХНИЧЕСКОЕ ОБСЛУЖИВАНИЕ

- Обращайтесь бережно с прибором – минимизируйте механические воздействия (удары, падения, тряска и т. д.) на него.
- После использования протирайте прибор мягкой тряпкой.
- Если прибор влажный, обязательно протрите его насухо. Перед тем, как поместить прибор в кейс или чехол, убедитесь, что он сухой и чистый.
- Во время транспортировки переключатель блокировки (клавиша **3**) всегда должен находиться в

положение «Заперто». Это поможет сохранить все настройки и точность прибора, а также сохранит максимальным срок его эксплуатации.

ХРАНЕНИЕ

Лазерный уровень должен храниться в отапливаемом помещении с нормальной влажностью (не выше 80%) и температурой от -20°C до $+50^{\circ}\text{C}$ в упаковке производителя с извлеченными элементами питания.

УСЛОВИЯ ГАРАНТИИ

1. При покупке изделия требуйте проверки его комплектности и исправности в Вашем присутствии, Инструкцию по эксплуатации на русском языке и правильно заполненный Гарантийный талон с указанием в нем даты продажи, печати (штампа) торгующей организации, подписи продавца. Пожалуйста, не забывайте поставить свою подпись в Гарантийном талоне. При отсутствии у Вас правильно заполненного Гарантийного талона мы будем вынуждены отклонить Ваши претензии к качеству данного изделия.
2. Во избежание недоразумений убедительно просим Вас перед началом работы с изделием внимательно ознакомиться со всеми разделами Инструкции по эксплуатации на данное изделие.
3. Правовой основой настоящих гарантийных обязательств и условий является действующее законодательство и, в частности, Закон РФ от 7 февраля 1992 г. № 2300-1 «О защите прав потребителей» (со всеми изменениями).
4. Срок службы изделия составляет 3 года с момента его приобретения.
5. Наши гарантийные обязательства распространяются только на неисправности, выявленные в течение гарантийного срока, равного одному году с момента приобретения, и обусловленные производственными, технологическими или конструктивными дефектами, допущенными по вине изготовителя.
6. Гарантийные обязательства прерываются немедленно в случае несанкционированного изменения конструкции изделия.
7. Гарантийный ремонт и техническое освидетельствование изделия на предмет установления гарантийного случая производится только в уполномоченных Сервисных центрах, список которых приведен ниже.
- 7.1 Гарантийный ремонт предусматривает бесплатную замену неисправных деталей или узлов, (кроме расходных материалов) и, связанную с этим, работу в двадцатидневный срок. На замененные узлы и детали предоставляется гарантия 3 месяца, если этот срок частично или полностью не поглощается гарантией на изделие.
- 7.2 В Сервисный центр изделие должно сдаваться укомплектованным и в чистом виде. При отсутствии штатной упаковочной коробки (кейса) Сервисный центр не несет ответственность за сохранность внешнего вида изделия. Бесплатный срок хранения отремонтированного изделия в Сервисном центре составляет 20 дней.
8. Причины отказа в гарантийном обслуживании:
 - 8.1.1 Несоблюдение потребителем предписаний Инструкции по эксплуатации.
 - 8.1.2 Механическое повреждение, вызванное внешними или любыми иными воздействиями.
 - 8.1.3 Использование изделия не по назначению.
 - 8.1.4 Неблагоприятные атмосферные и иные внешние воздействия на изделие, такие как дождь, снег, повышенная влажность, нагрев, агрессивные среды.
 - 8.1.5 Несоответствие параметров электропитания требованиям Инструкции по эксплуатации.
 - 8.1.6 Использование аксессуаров, расходных материалов и запчастей, не рекомендованных или не одобренных изготовителем.
 - 8.1.7 Попадание внутрь изделия или засорение вентиляционных прорезей большим количеством пыли, опилок, стружки и т. п. отходов или посторонних предметов.
 - 8.2 Изделия, подвергшиеся вскрытию или ремонту неуполномоченными лицами.
 - 8.3 Принадлежности и расходные материалы, вышедшие из строя вследствие естественного износа. К ним относятся любой сменный инструмент и аксессуары из комплекта поставки, угольные щетки, пыльники, ремни, насадки, фрезы рубанков, пылесборники, аккумуляторные и обычные батареи и т. п.
 - 8.4 Следующие неисправности, возникшие вследствие ненадлежащего обращения или хранения изделия.
 - 8.4.1 Наличие ржавчины на металлических элементах изделия.
 - 8.4.2 Сколы, царапины, сильные потерности корпуса.

С условиями гарантии ознакомлен и согласен:

Подпись: _____

**FIT****FIT**

ГАРАНТИЙНЫЙ ТАЛОН

Гарантийный талон AA № _____ Заводской номер _____
 Наименование товара _____ Дата покупки _____
 Тип, модель _____ Печать магазина, подпись _____

Список региональных сервисных центров

Абакан, Хакасия, ИП Голубчиков Г.Ю. (3902) 22-79-44, ул. Вяткина, 18А

Абакан, Хакасия, ИП Колотов А. В. 8-963-501-53-12, 8-913-443-86-61, пр. Дружбы Народов, 29

Амурск, Хабаровский край, ИП Беженцев В. А. 8-914-184-82-74, (4242) 2-65-43, пр. Мира, 9

Ангарск, Иркутская область, ИП Чиркин В. С. (СЦ «DVT»), (3955) 56-78-03, ул. Чайковского, 48

Армавир, Краснодарский край, ИП Шахматрич Н. А. 8-928-236-45-01, ул. Софьи Перовской, 17

Архангельск, ИП Бирюков, (8182) 20-22-22 доб. 1157, 8-921-495-95-27, пр. Обводный канал, д. 10

Астрахань, ИП Киривкина Е. В., 8-989-791-00-11, ул. 5-я Литейная, 30

Астрахань, ООО «Техник», (8512) 45-00-66, ул. 3-я Зеленинская, 56А, К1

Астрахань, ООО «СК «Элком», (8512) 54-11-01 доб. 222, 8-938-510-82-05, ул. Саушкина, д. 51а

Ачинск, Красноярский край, ИП Костено А. С. (39151) 77-395, 77-900, микрорайон 7, 11

Балаково, ИП Кременева И. Н. (8453) 46-42-41, (8453) 44-99-87, ул. Пролетарская, 69

Балаково, Саратовская обл., ИП Рыженкина Н. С. 8-917-213-17-78, ул. Луначарского, 102

Барабинск, Новосибирская обл., ИП Чуриков П. В. 8-913-457-90-41, ул. Советская, 133

Барнаул, ООО «Оптимальное решение», 8-913-212-2020, 8-963-520-9133, ул. Погова 25 в

Белгород, ИП Смотров А. В., (4722) 41-73-75, 35-71-33, 35-71-16, ул. Студенческая, д. 28

Благовещенск, ИП Волошин А. А., ТЦ «CHAMPION», (84162) 237-922, ул. Текстильная, д. 49

Брянск, ИП Абраменко Т. Н. (4832) 33-77-31, 8-920-830-18-47, 8-920-841-77-47, ул. Литейная, д. 9

Брянск, ИП Гринев А. А. 8-4832-42-66-78, ул. Красноармейская 93а, магазин BOSCH

Брянск, ИП Тимошин С. Н. (4832) 51-18-93, ул. Ульянова, 36; (4832) 71-44, ул. Красная, 103; (4832) 51-12-12 доб. 100

Брянск, ИП Семин А. И. (4832) 58-81-23, ул. 3-го Интернационала, 2, «Ремонт электроинструмента»

Великие Луки, ИП Леневич Ю.Г. 8-81153-3-71-20 доб. 109, ул. Мурманская 16, СЦ юг. «Тарма»

Вельск, ИП Илатовский С. П. (СЦ «Домовой») 8-921-296-38-38, 8-918-366-38-38, 8-964-296-38-38, ул. Ломоносова 21

Верхожалье с., ИП Комаров А. А. 8-9821-129-03-23, с. Верхоякские, ул. Петухова, 2

Владимир, ООО «Мастер-Сервис» (4922) 33-10-79, 33-31-52, 42-02-09, ул. Б. Нижегородская, 23, пом. 1

Владимир, ИП Позволев И. К., 8-920-902-19-27, 8-930-745-54-65, ул. Горького 50А

Волгодонск, ИП Ахметова К. А., (8442) 26-84-05, 8-960-886-83-42, шоссе Авиаторов, 11

Волгодонск, ООО «СК Славянка», (8442) 36-40-50, (8442) 36-40-44, ул. Рионская, 8А

Волгодонск, ООО «СК Славянка», 8-961-087-04-22, ул. Изобильная, 10А

Волгодонск, ИП Марченко Ю. И. (8639) 25-14-27, 8-918-545-56-13, ул. Степная, 179

Волжский, Волгоградская область, ООО «СК Славянка» 8-909-391-02-51, пр-т Ленина, 308 к1

Вологда, ИП Алимов В. В. (8172) 52-85-52, ул. Октябрьская, 51

Вологда, ИП Корольев С. А., (8172) 71-64-53, 8-921-530-10-10, ул. Ярославская, д. 30

Воронеж, ИП Павлов А. И., (4732) 96-03-03 доб. 110, 8-980-244-79-51, с. Бабиково, ул. Совхозная, 2/3

Данилов, Ярославская область, ИП Буткин Ю. А., 8-920-117-01-89, 8-920-119-50-61, ул. Урицкого, 32

Дмитроград, ИП Шубин В. Н., (84235) 7-38-11, (84235) 7-26-98, ул. Гоголя, д. 28

Екатеринбург, ИП Лямца Л. А. 8-922-187-04-69, ул. Черныяковского д. 86, к. 13

Екатеринбург, ИП Стров А. А. (343) 278-71-60, 8-902-27-79-258, ул. Давыдъ Зверева, 12

Екатеринбург, ООО «ЗМП «Стрелец», 8-953-38-666-06, ул. Крупносортчиков, д. 12, кв. 60

Елец, ООО «Партнер», 8-915-006-52-28, 8-951-306-84-19, 8-936-594-81-45, Московская ул., 18к

Елизово, Камчатский край, ООО «ПЕЛЕСИНСКИЙ», 8-4152-44-33-66, 8-41531-6-14-94, 8-924-688-31-63, ул. Магистральная, здание 1А

Ессентуки, ИП Астахов А.Е., 909-750-32-48, 938-300-98-97, ул. Богурстанская, 19

Иваново, ООО «Мастерская на ул. Зеленой», (4932) 32-67-44, ул. Зеленая, 19

Ижевск, ООО «Мастер Плюс», (3412) 67-02-80, 8-905-875-16-38, ул. Карла Маркса, 23

Иошкар-Ола, ИП Тимченко А.Л., (8362) 31-02-43, 8-917-712-62-02, ул. Машиностроителей, 8Г, к. 411

Иошкар-Ола, ИП Егоршина А. А. 8 (8362) 20-27-57, 8-800-500-24-94, ул. Советская, д. 01

Иркутск, ООО «РОТОР», (3952) 778-857, 778-537, ул. Шевцова, д. 68, каб. 101

Казань, ИП Кондратьев А. М., 8-937-778-56-83, 8-927-242-80-12, ул. В. Кулагина, дом 5

Казань, RS-сервис, ИП Мухаметгалеев О. В., 8 (843) 259-259-0, 8 (843) 259-259-0, 8 (843) 259-259-2, Гадерейская, 53 корп. 8

Казань, ООО «ОКА-ИТ», (843) 522-87-10, ул. Восстания, 8А

Казань, ООО «Салда», (843) 554-93-32, ул. Клары Цеткин, 26Г

Калининград, ИП Ошищенко В. А., 8(915) 472-80-51, ул. Горького, 107

Калуга, ИП Амирлов М. М., (4842) 79-05-39, (4842) 54-70-66, ул. Московская, 84

Камensk-Уральский, ИП Зыков А. В., 8-904-167-50-37, 8-967-856-70-06, ул. Рыбова, 1

Камensk-Уральский, ИП Шедов В. А., 8(3439) 32-45-85, 37-85-75, 8(3439) 32-97-07, ул. Кунакина д. 11, м-н «Строитель»

Канаш, Чувашская респ., ООО «Орком», 8-906-388-61-00, ул. К. Маркса, 4

Кемерово, ООО «Сервисный Центр КВЭП», (3842) 35-04-80, 35-83-19, пр. Октябрьский, 20/1

Кемерово, ООО «Мирон», 8-952-168-63-49, ул. Шадринская 1

Киров, ИП Чуриков С. А., 8-953-689-06-08, 8-953-949-06-08, ул. Павла Корчагина, 84

Киров, ООО ТЦ «Олимп», (8332) 38-46-20, (8332) 64-45-74, ул. Ленина, 20

Киселевск, Кемеровская область, ИП Павленко В. Н., (38464) 2-33-20, 8-923-632-11-15, ул. Боевая, 22

Комсомольск-на-Амуре, ИП Афанасьева Н.В., 8-909-860-26-12, (4217) 51-15-12, 8-962-297-15-12, ул. Юбилейная 10/3

Кострома, ИП Молочин В. Л., (4942) 30-01-07, 63-97-23, ул. Коммунальная, 5

Кострома, ИП Ржабинцев И. А., (4942) 302-109, 8-915-927-3703, 8-903-895-0373, ул. Ю. Смирнова, 28А, корп. 3

Краснодар, ИП Лысенко И. А., (861) 225-85-32, 8-903-453-33-23, ул. Пригородная, 186

Краснодар, ИП Комарев В. А., СЦ Карлсон, (861) 266-30-96, тел. 8-918-193-84-48, ул. Фадеева, 150/4

Красноярский, Свердловская обл., ИП Рожков Н. В. 8-34394-22788, 8-982-63-09-290, ул. Свободы, д. 37

Красноярский, ИП Алексеев А.В., СЦ Алис, 8-(391) 2 88-33-88, ул. Ак. Бавлынова 3, оф. 107

Красноярск, ИП Высочий В.А., СЦ «Электральяны» 8(391)293-54-33, 8 (953) 593-40-33, ул. Спандарина, д. 7, оф. 1-02, Красноярск, ООО «Ираж» (8391) 277-77-85, ул. Ак. Вавилова, 3д, 1, Стр. 16, Пом. 1, м-н Вираж

Курган, ООО «Ирталстройсервис», (3522) 25-29-94, (3522) 24-00-12, ул. Некрасова, 53 корп. 2

Лианы, ООО «Партнер», 8 (905) 046-97-96, К.Маркса 145А

Липецк, ИП Соболев Г.Ю., (4742) 40-10-72, 8-952-598-08-24, ул. Милуриня, 46

Магнитогорск, ООО «Меттех-М», 8 (3519) 38-00-03, ул. Ельшная, д. 18, оф. 11

Махакалда, ИП Имхамев И. М., СЦ «УНИВЕРСАЛ», 8-928-059-77-76, 8-963-423-07-77, пл. Степной, д. 4а

Минерогорск, ИП Семин Л. П., (35379) 3-30-46, (35379) 3-18-56, ул. Славянка, 4

Миасс, Челябинская обл., ИП Махаров В. В., 8-904-305-83-79, 8-9000-777-506, ул. Ак. Павлова, 85

Минеральные Воды, ИП Манчарашвили Г. В., 8-928-357-06-67, ул. Бульварная, д. 36

Минусинск («Абакан»), ИП Голубчиков Г. Ю., (39132) 2-07-13, ул. Сковородинская, 6

Москва ИП Куз Г. В. 8 (495) 280-39-84, 8 (915) 013-09-00, Варшавское шоссе, д. 170 г

Москва ООО «Электросервис» 8(499)-186-21-01, Андырский проезд, д. 14 корп. 1

Москва Приемный п-т СЦ ООО «ЕКР» (7929) 993-00-19, м-н «Инструменты» ул. Ярославская, д. 21; 8(916) 255-55-47, ул. Профсоюзная, д. 77; 8(925) 183-91-93, Дмитровское ш., д. 50, к.1, ул. Гроховская, д. 44-5-9/81, ул. Дубосельская, д. 7

Москва СЦ ИП Новикова Д. И. 8-935-150-31-38, Измайловское шоссе д. 69А стр. 3

Москва Приемный п-т СЦ ИП Новикова Д. И. 8-945-150-31-38, Панферова д. 2, стр. 2; 8-945-150-31-38, Народного ополчения д. 34,

стр3; 8-495-150-31-38, ул. Молодцова, д.14 Б; 8-495-150-31-38, ул. Варшавское шоссе д.170Б, стр.2

Московская обл., Мытищинский р-он, пос. Веши, СЦ ООО «БКР», 8(495)661-65-87, ул. Заводская, д.24

Московская обл., г. Волоколамск, ИП Баева Г. Э., СЦ Крепкий Хозяин 8-925-3782615, ул. Холмогорова д.7а стр. 1

Московская обл., г. Кашира ООО «Партнер», 8(903) 667-77-55, ул. Стрельская д.70

Московская обл., г. Ногинск, ИП Туркина И. А., 8-916-627-73-48, 8-929-663-88-05, ул. Рабочая, д.42

Московская обл., Рузский р-н, д. Нестерово, ИП Рунин, 8-926-586-22-22, ул. Совхозная 2/2

Московская обл., г. Щелково ООО «Классный сервис», (495)6 8-52-37, 8-926-225-14-15, ул. Савраская, 3

Набережные Челны, ИП Талипов Р. Р., (8552) 38-71-40, 8-905-370-72-52, пр. Московский, 1306 (53/26), маг. «Дремель-Мастер»

Нальчик, КБР ООО «Тракс», 8-800-700-9703, 8-967-425-92-77, ул. Ахоева, 190

Находка, ИП Бондаренко Е. П. (СЦ «Электрон-РТО») 8-914-675-26-43, ул. Нахимовская, 14А, оф. 112

Находка, ИП Ильичёв Е. А. (СЦ «Электрон 21 век»), (4236) 62-06-70, 68-35-15, ул. Молодежная, 9

Нижнекамск, респ. Татарстан, ИП Тугбаев Э. А., (8555) 39-85-58, (8555) 41-99-26, ул. Юности, 14

Нижний Новгород, ООО «Трок-Сервис», СЦ «Ремонт быт. техники», (831) 413-82-91, (831) 220-84-94, ул. Марата, 51

Новомосковский, Тульская обл., ООО «Партнер», 8(963) 932-95-53, ул. Маяковского, 16Б

Новосиби́ск, ООО «РОТОР», АСЦ «РОТОР», 8(8617) 606-958, п. Цемдолоина, ул. Ленина, 206

Новосиби́ск, ООО «ЛИСКО центр», 8-913-916-84-95, ул. Станционная, 28/3

Октябрьский, ИП Иванов Ю. Р. СЦ «Мастер-Ломастер», 8-927-3492949, ул. Северная, д. 36

Омск, ИП Батаев Ю. Е., (3812) 24-92-91, 24-74-55, ул. Гусарова, 30

Омск, ИП Чуб Ю. Н. (3812) 33-54-64, 8-913-655-57-95, ул. Семипалатинская, 91

Орёл, ИП Перельдский А. И., (4862) 72-41-16, ул. Комсомольская, 231

Оренбург, ООО «Профинс», СЦ «Супер Профин», 8-3532-500-503, пл. 1 Мая, д.1

Орск, ИП Балаев Ю. Л. СЦ «АИС-Сервис Плюс», (3537) 42-10-99, ул. Новосибирская, 90/ мкр. Омский, 9

Орск, ИП Чернова Э. Ш. (3537) 47-00-24, ул. Станиславского, 52 Б

Панора, ООО «Прогресс-М», (8412)49-01-40, ул. Кузнецкая 7А

Пермь, ИП Филимонова В. М., (342) 294-39-88, 202-04-75, ул. В. Васильева, 7, 30-07 «Спецгарантея»

Петропавловск-Камчатский, ООО «АВТОБАН», 8-914-785-79-65, 8(4152) 26-90-76; 8-920-07-91, ул. Ак. Королёва, д.65

Порхов, Псковская обл., ИП Синькова О. С., (81134) 2-24-25, ул. Кузнецова, 43Б

Прокловское, ООО «Сервис», 8(3846) 69-55-77, 8-960-906-65-34, ул. Ногородская, 28 а, оф. 1

Прославль, ИП Прудников, 8-919-042-01-31, 8-910-118-93-05, ул. Советская, 74

Ростов на Дону, ООО «Сервис+», (863) 200-32-64, 298-78-21 ул. Ченцова, 95

Рыбинск, ИП Михеев П. Н. 8-903-827-56-58, 8-915-982-43-22, (4855) 55-52-28, ул. Луначарского 58-а

Рыбинск, ООО «Транс-экспедиция», АСЦ «Мадрикс», 8(4855)55-6572, 8(4855)28-6510, ул. Пушкина, 32

Рязань, ООО «Гарант-Техно», (4912) 76-88-01, 8(4912)41-33-02, ул. Ленинского Комсомола, д. 5, оф. 1

Салахад, ИП СОЛОМАХА, ТЦ Лягуна, 8-982-178-19-26, 8-34922-4-53-97, ул. Республики 113а

Самара, ООО «ВСС», 8-(846) 225-12-73, 8-(846) 206-04-64, ул. Гагарина, д. 35а

Самара, ООО «ТК «Аверс», 8 (846)-932-06-11, 8-927-746-60-26, Заводское шоссе, 9

Санкт-Петербург, ИП Белов А. А., (812) 320-02-96, 8-905-285-72-15, наб. Обводного канала, 74, 3-д «Композит»

Саранск, ООО «Прогресс-М», (8342) 24-77-47, 8-927-644-09-77, ул. Рабочая, д.103

Саранск, ИП Рузаков С. В. (8342) 222-982, (8342) 23-34-78, ул. Рабочая д.95

Саранск, ООО «Фитес», (8342) 23-32-23, 23-10-67, ул. Титова, 4

Саратов, ООО «Городской СЦ», (8452) 25-32-54, (8452) 46-95-57, пр. Энтузиастов, 57

Саратов, ООО «ПССК», (8452) 256-210, 8(8452) 47-26-29, ул. Танкистов, д.55

Сатка, ИП Козлова О. Н. 8-902-601-40-21, ул. 100 лет к-ту «Маяковит» д. 8, СЦ «Данная техника»

Севастополь, ИП Гордеев М. А. 8-978-005-99-69, ул. Руднева, 1Г (СЦ СЕВЗИП)

Серов, ИП Кузьмин А. В., (34385) 4-55-69, 8-963-038-33-63, ул. Завеня, 10

Сибай, ИП Сулейман В. Э., 8-927-334-77-33, (34775) 5-68-58, ул. Островского, 3

Симферополь, ИП Меридиа В. И. 8 (978) 772-11-66, (3652) 49-62-34, ул. Аральская 71/88

Смоленск, ООО «ПТ «Гладиус», (4812) 62-29-79, 65-80-00, 8-915-645-56-33, ул. 25 Сентября, 50 (СЦ «Рубин»)»

Смоленск, ИП Шлыман А. И. (4812) 32-14-73, 32-15-42, 2-ой Краснинский пер., 14

Спаск Дальний, Приморский край, ИП Скосар, 8-914-340-43-98, ул. Советская, д. 15

Ставрополь, ООО «Бытсервис», (8652) 74-01-91, ул. 50 лет ВЛКСМ, 6/1

Старый Оскол, ЗАО «Авантаж-Информ», (4725) 24-62-27, (4725) 24-73-49, мкр. Лебединцев, 1А

Стерлитамак, с. Киреев-Мини, ИП Ахунур Р. Р. СЦ «СТИН», 8-(987) 147-99-99, 8-(34788) 2-99-99, ул. Губайдуллинцев, д. 128

Стерлитамак, ИП Ченчюков П. А., 8-(987) 135-93-82, ул. Вокзальная, д.9А

Тихорецк, ИП Мушина Л. В., (86196) 5-06-22, 7-02-52, 8-915-435-19-36, ул. Плехановского, 78

Тольятти, ИП Трушин И. Н., (8482) 66-66-44, 63-51-74, ул. Дзержинского, 74, магазин «Профин»

Томск, ИП Загородников А. И., (3822) 94-06-92, 8-903-913-66-54, 8-953-927-06-92, (3822) 26-53-39, ул. Макушина, 1Б

Томск, ООО ТП «Синком», (3822) 26-44-62, ул. Гаршина, 4

Тумайлы, ИП Булыгин С. П., (34782) 2-34-04, (34782) 2-34-62, ул. Советская, 1/3

Тула, ИП Шкрябо А. С., (4872) 35-55-01, 35-47-03, ул. Николая Руднева, 12

Тула, ООО «Инструмент-Сервис», (4872) 39-23-96, Одовское шоссе, 78, оф. 1

Тула, ИП Ковальков Д. Ю., 8-920-270-15-02, ул. Н. Руднева д. 28-А оф.61

Тула, ООО «Партнер», 8(903) 659-89-29, Новомосковское шоссе 54

Тульская, ООО Абразива, 8922-478-2868, (8423) 58-82-60, ул. Фединского, 4/1

Ульяновск, ИП Теретерников В. В., 8-902-357-40-29, (8422) 68-16-94, (8422) 63-51-48, ул. Камышинская, 40

Усолье-Сибирское, ИП Подкобрешевы А. И. 8-395-435-83-40, ул. Ленина, 95, оф. 204

Уссурийск, Приморский край, ООО «Циклон-М», 8-4234-33-51-80, ул. Советская, 96

Усть-Илимск, ИП Орёл В. А., (39535) 65-2-24, пр. Мира, 5, кв. 2

Уфа, Республика Башкортостан, ИП Ахряпов А.С., 8-917-421-91-13, ул. Свободы, 15, оф. 68

Чебоксары, ИП Васильев А. Ю., (8352) 22-23-24, (8352) 57-39-62, Базовый проезд, 8Б

Чебоксары, ИП Захаров И. А., (8352) 63-80-07, (8352) 63-97-50, (8352) 222-14-11, ул. Хевшская, 5А

Чебоксары, ИП Христовна А. Н. 8-902-288-34-77, ул. Ф. Гладкова 10, ряд 7, место 39

Чебоксары, ООО «Новый Сервис», (8352) 380-222, 371-338, ул. Энгельса, д. 23

Челябинск, ИП Харченко Е. Н., (351) 793-66-63, 8-922-231-29-99, ул. Косарева, 2, корп. 2

Черновец, Вологодская область, ООО «Техногريد», (8202) 24-05-10, ул. Беллинского, 3

Чита, ИП Болотин А. А., «СТ - Сервис», 8 (3022) 72-02-03, 8-914-514-14-90, ул. Комсомольская, 81

Щадранск, ИП Иурганская Елена Марьямни Е. В. Центр инструмента «ФАВОРИТ» (35253)6-89-25, (35253)6-22-11, ул. Октябрьская д.106.

Энгельс, ИП Мироненко М. О., (8453) 74-01-67, 8-903-381-85-28, пр. Строителей, 31

Южно-Сахалинск, ООО «ТД Зодчий», (4242) 75-00-75 (доб. 126), ул. Комсомольская, 247-Б

Ярославль, ООО «Трио-сервис», (4852) 25-94-83, ул. Угличская, 12

Ярославль, ИП Клиниченко В. В., (4852) 79-58-01, ул. Чкалова, д.2

Ярославль, ИП Тюленев В. Ю., СЦ «КомбиСервис», 8-920-655-18-80, 8-920-102-08-11, ул. Лядицкого д. 13

Краткое описание дефекта:

Краткое описание дефекта:

