

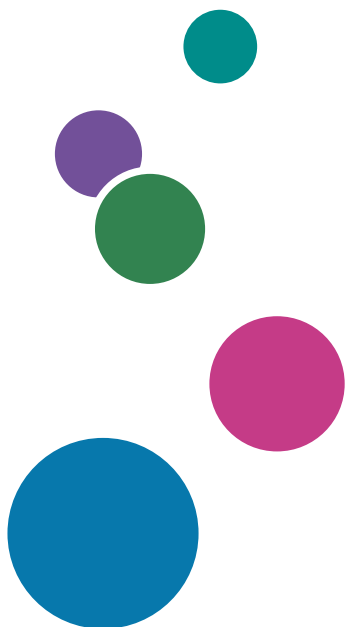

Руководство пользователя



В целях безопасной и правильной работы обязательно прочтите отдельно прилагаемое руководство "Техника безопасности" перед началом эксплуатации аппарата.

СОДЕРЖАНИЕ

Поиск информации об операциях и устранении неполадок.....	11
Руководство по эксплуатации (в печатном виде).....	11
Руководство по эксплуатации (в цифровом формате).....	11
Как пользоваться данным руководством.....	12
Введение.....	12
Используемые в руководстве обозначения.....	12
Информация, относящаяся к разным моделям.....	12
Отказ от ответственности.....	13
Примечания.....	14
Сообщение администратору.....	14
Список опций.....	15
Сведения об IP-адресах.....	15
Предметы поставки.....	16
1. Руководство к аппарату	
Руководство по компонентам.....	17
Наружная часть: вид спереди.....	17
Наружная часть: вид сзади.....	19
Внутренняя часть.....	22
Панель управления.....	23
Установка опций.....	26
Подсоединение блока подачи бумаги.....	26
Использование окна [Начальный экран].....	29
Отображение [Начального экрана].....	29
Использование окна [Начальный экран].....	29
Настройка окна [Начальный экран].....	32
Настройка окна [Начальный экран].....	32
Добавление ярлыков элементов списка избранного в окно [Начальный экран].....	32
Изменение порядка следования значков в окне [Начальный экран].....	33
Удаление значка в окне [Начальный экран].....	33
Регистрация часто используемых функций.....	34
Регистрация функции как избранного элемента.....	34
Вызов избранного элемента.....	35
Удаление избранного элемента.....	36

Преимущественное отображение часто используемых режимов.....	37
Многоцелевой доступ.....	38
Информация об инструментах управления.....	41
Ввод символов.....	42
Окно ввода символов.....	42
Доступные символы.....	43
Ввод текста.....	43
Использование RICOH Smart Device Connector.....	45
Подключение смарт-устройства к аппарату с использованием NFC.....	46
Запись информации об аппарате на NFC с помощью смарт-устройства.....	46
Использование приложения на смарт-устройстве при помощи NFC.....	46
2. Характеристики и добавление бумаги	
Процесс загрузки бумаги и настройки форматов и типов бумаги.....	47
Загрузка бумаги.....	48
Загрузка бумаги в лоток 1 и 2.....	48
Загрузка бумаги в обходной лоток.....	53
Загрузка конвертов.....	54
Настройка типа и формата бумаги с помощью панели управления.....	56
Настройка типа бумаги.....	56
Настройка стандартного формата бумаги.....	57
Настройка нестандартного формата бумаги.....	57
Настройка типа и размера бумаги с помощью Web Image Monitor.....	59
Настройка нестандартного формата бумаги.....	59
Настройка типа и размера бумаги с помощью драйвера принтера.....	60
Использование Windows.....	60
При использовании macOS.....	61
Пригодная для использования бумага.....	62
Характеристика типов бумаги.....	65
Нерекомендуемые типы бумаги.....	73
Хранение бумаги.....	74
Область печати.....	74
Установка оригиналов.....	78
Размещение оригиналов на стекле экспонирования.....	78

Размещение оригиналов в устройстве автоматической подачи документов.....	78
Информация об оригиналах.....	79
3. Печать документов	
<hr/>	
Операции с функцией принтера.....	83
Настройка параметров принтера.....	84
Условия для двустороннего обмена данными.....	84
Если режим двустороннего обмена данными отключен.....	84
Отображение диалогового окна настроек печати.....	87
Отображение диалогового окна настроек печати с помощью меню [Пуск].....	87
Отображение диалогового окна настроек печати в приложении.....	87
Основные операции печати.....	89
Использование Windows.....	89
При использовании macOS.....	90
Действия при несоответствии параметров бумаги.....	90
Отмена задания печати.....	91
Печать конфиденциальных документов.....	93
Сохранение файлов заблокированной печати.....	93
Печать файла заблокированной печати.....	94
Удаление файла заблокированной печати.....	96
Использование различных функций печати.....	98
Функции, влияющие на качество печати.....	98
Функции, связанные с выводом на печать.....	99
4. Копирование оригиналов	
<hr/>	
Операции с функцией копира.....	101
Экран режима копира.....	102
Основные операции копирования.....	104
Отмена копирования.....	105
Изготовление увеличенных или уменьшенных копий.....	107
Настройка увеличения или уменьшения.....	108
Копирование односторонних оригиналов в режиме двусторонней и объединенной печати.....	109
Настройка объединенных и двусторонних копий.....	113
Копирование двусторонних оригиналов в режиме двусторонней и комбинированной печати...	114
Двустороннее копирование с помощью АПД.....	115

Двустороннее копирование вручную со стекла экспонирования.....	117
Копирование удостоверения личности.....	119
Настройка параметров сканирования для режима копирования.....	122
Настройка плотности изображения.....	122
Выбор типа документа в соответствии с оригиналом.....	123

5. Сканирование оригиналов

Операции с функцией сканера.....	125
Экран режима сканера.....	127
Подготовка к регистрации адресата сканирования (сканирование в папку).....	129
1 Печать проверочного листа.....	129
2 Проверка имени пользователя и имени компьютера.....	131
3 Создание общей папки на компьютере.....	132
4 Настройка прав доступа к общей папке.....	134
Подготовка к регистрации адресатов сканирования (сканирование в электронную почту).....	136
1 Настройка параметров SMTP и DNS.....	136
Подготовка к регистрации адресата сканирования (сканирование по FTP).....	138
1 Проверка адреса FTP-сервера.....	138
Регистрация адресатов сканирования.....	139
Изменение адресатов для отправки файлов с отсканированными изображениями.....	146
Удаление адресатов сканирования.....	147
Проверка передачи.....	147
Основная процедура отправления отсканированных файлов.....	150
Выбор адресата сканирования с помощью клавиши [Отпр. снова].....	152
Основные операции сохранения файлов сканирования на USB-накопитель.....	153
Основные операции RICOH Scan Utility V2.....	157
Подготовка к использованию RICOH Scan Utility V2.....	157
Использование RICOH Scan Utility V2 для сканирования на компьютер.....	157
Основные операции сканирования TWAIN.....	162
Использование TWAIN-сканера.....	162
Сканирование TWAIN.....	162
Параметры настройки диалогового окна TWAIN.....	164
Основные операции сканирования WIA.....	166
Основные операции сканирования ICA.....	167

Установка драйвера ICA.....	167
Использование сканера ICA.....	167
Сканирование ICA.....	167
Параметры настройки диалогового окна ICA.....	168
Использование сканирования SANE.....	171
Настройка параметров сканирования.....	172
Настройка размеров сканирования в соответствии с размерами оригинала.....	172
Настройка плотности изображения.....	173
Настройка разрешения.....	174

6. Отправка и получение факсимильных сообщений

Операции с функцией факса.....	177
Процедура настройки параметров факса.....	178
Экран режима факса.....	179
Настройка даты и времени.....	181
Регистрация адресатов факсимильных сообщений.....	182
Регистрация адресатов факсимильных сообщений с помощью панели управления.....	182
Регистрация адресатов факса с помощью приложения Web Image Monitor.....	184
Предотвращение передачи другому адресату.....	186
Отправка факса.....	188
Выбор режима передачи.....	188
Передача Интернет-факса.....	189
Основные операции отправки факсимильного сообщения.....	190
Отмена передачи.....	193
Настройка адресата факса.....	195
Полезные функции отправки.....	198
Настройка параметров сканирования для функции факса.....	200
Использование функции факса с компьютера (LAN-факс).....	203
Основные операции отправки факсимильного сообщения с компьютера.....	203
Настройка параметров передачи.....	205
Конфигурирование адресной книги для функции LAN-факс.....	206
Редактирование титульного листа факса.....	209
Получение факсимильного сообщения.....	210
Выбор режима приема.....	210

Прием сообщений Интернет-факса.....	214
Пересылка и сохранение факсов в память.....	216
Получение или отклонение факсимильных сообщений от специальных отправителей.....	221
Списки/Отчеты, относящиеся к функции факса.....	224

7. Настройка аппарата с помощью панели управления

Основные операции.....	225
Схема меню.....	226
Настройки копира.....	227
Настройки сканера.....	232
Функции факса.....	235
Адресная книга.....	246
Параметры системы.....	247
Настройки бумаги.....	255
Настройки бумаги.....	260
Настройки инструментов администратора.....	266
Печать списков/отчетов.....	276
Печать страницы конфигурации.....	276
Типы списков/отчетов.....	276
Параметры настройки сети.....	278
@Remote.....	285

8. Настройка аппарата с использованием утилит

Возможности настройки функций с помощью Web Image Monitor.....	287
Использование Web Image Monitor.....	288
Отображение главной страницы.....	289
Изменение языка интерфейса.....	290
Просмотр сведений о системе.....	291
Вкладка "Статус".....	291
Вкладка "Счетчик".....	293
Вкладка "Информация об аппарате".....	296
Настройка параметров системы.....	297
Вкладка "Настройка громкости звука".....	297
Вкладка "Параметры лотка для бумаги".....	298
Вкладка "Копир".....	301

Вкладка "Факс".....	301
Вкладка "Приоритетный лоток".....	304
Вкладка "Экономия тонера".....	305
Вкладка "Тайм-аут ввода/вывода".....	305
Вкладка "Приоритет Ч-Б печати".....	306
Регистрация адресатов.....	307
Регистрация специальных отправителей факсимильных сообщений.....	308
Ограничение доступа к функциям аппарата для отдельных пользователей.....	309
Активация параметров ограничения доступа пользователей.....	309
Если доступ к функциям аппарата ограничен.....	313
Настройка параметров сети.....	315
Вкладка "Статус сети".....	315
Вкладка "Конфигурация IPv6".....	316
Вкладка "Сетевое приложение".....	317
Вкладка "Безопасность TLS".....	318
Вкладка "DNS".....	319
Вкладка "Автоуведомление по эл.почте".....	320
Вкладка SNMPv1/v2.....	321
Вкладка "SNMPv3".....	323
Вкладка "SMTP".....	325
Вкладка "POP3".....	326
Вкладка "Интернет факс".....	327
Вкладка параметров беспроводной связи.....	328
Вкладка 'Сертификаты'.....	330
Настройка параметров IPsec.....	334
Вкладка "Глобальные настройки IPsec".....	334
Вкладка "Список политик IPsec".....	334
Печать списков и отчетов.....	339
Настройка параметров администратора.....	341
Вкладка "Администратор".....	341
Вкладка "Сбросить настройки".....	342
Вкладка "Резервное копирование настроек".....	342
Вкладка "Восстановление настроек".....	343

Вкладка "Установить дату/время".....	344
Вкладка "Режим энергосбережения".....	345

9. Техническое обслуживание аппарата

Замена картриджа печати.....	347
Замена емкости сбора отработанного тонера.....	352
Замена компонента.....	358
Смена промежуточного блока переноса.....	358
Замена блока термозакрепления и валика переноса.....	358
Меры предосторожности при очистке.....	359
Очистка датчика плотности тонера.....	360
Очистка фрикционной пластины и ролика подачи бумаги.....	362
Очистка вала регистрации и лотка для бумаги.....	365
Очистка стекла экспонирования.....	368
Очистка устройства автоматической подачи документов.....	369
Перемещение и транспортировка аппарата.....	371
Утилизация.....	372
Куда обращаться.....	372

10. Устранение неполадок

Сообщения об ошибках и состоянии на экране.....	373
Извлечение замятой бумаги.....	386
Извлечение замятой бумаги.....	386
Удаление бумаги, замятой при сканировании.....	394
Если невозможно распечатать тестовую страницу.....	397
Проблемы с подачей бумаги.....	398
Проблемы с качеством печати.....	401
Проверка состояния устройства.....	401
Проверка настроек драйвера принтера.....	402
Неполадки, связанные с печатью.....	404
Если не удается выполнить печать.....	404
Нечеткая печать.....	408
Если бумага не подана или извлечена.....	413
Другие проблемы с печатью.....	414
Неполадки, связанные с копированием.....	415



Если не удается сделать четкие копии.....	415
Если не удается сделать копии с нужными параметрами.....	416
Неполадки, связанные со сканированием.....	417
Если не удается выполнить обзор сети для отправки отсканированного файла.....	417
Если результат сканирования отличается от ожидаемого.....	417
Неполадки, связанные с функцией факса.....	419
Если не удается отправлять или принимать факсы с нужными параметрами.....	419
Если по электронной почте получен отчет об ошибке.....	423
Код ошибки.....	425
Распространенные неполадки.....	432

11. Настройка параметров сети

Подключение аппарата к проводной сети.....	435
Конфигурирование параметра IPv4.....	435
Конфигурирование параметра IPv6.....	435
Подключение аппарата к беспроводной сети.....	437
Использование мастера установки Wi-Fi.....	437
Использование кнопки WPS.....	438
Использование PIN-кода.....	440

12. Приложение

Передача с использованием IPsec.....	443
Шифрование и аутентификация с помощью IPsec.....	443
Security Association (Сопоставление безопасности).....	444
Процедура настройки параметров обмена ключами шифрования.....	445
Настройка параметров обмена ключами шифрования.....	445
Настройка параметров IPsec на компьютере.....	446
Включение и отключение протокола IPsec с панели управления.....	449
Примечания о тонере.....	450
Технические характеристики аппарата.....	451
Технические характеристики основных функций.....	451
Технические характеристики функции печати.....	453
Технические характеристики функции копира.....	454
Технические характеристики функции сканера.....	456
Технические характеристики функции факса.....	457

Блок подачи бумаги TK1220.....	459
Расходные материалы.....	461
Принт-картридж.....	461
Емкость сбора отработанного тонера.....	462
Информация по этому аппарату.....	463
Информация для пользователей электрического и электронного оборудования  Регион А (главным образом для Европы и Азии).....	463
Примечание к символу батареек и/или аккумулятора (только для стран ЕС).....	464
Рекомендации для пользователей по защите окружающей среды  Регион А (главным образом страны Европы).....	464
Уведомление для пользователей в странах Европейского союза.....	465
ПРИМЕЧАНИЯ ДЛЯ ПОЛЬЗОВАТЕЛЕЙ ФАКСА (ИЗ НОВОЙ ЗЕЛАНДИИ).....	466
Примечания для пользователей в штате Калифорния (Примечания для пользователей в США)....	467
Примечания для пользователей из США.....	467
Примечания для пользователей беспроводных устройств в Канаде.....	470
Примечания для канадских пользователей факса.....	471
Программа ENERGY STAR  Регион Б.....	472
Энергосбережение.....	472
Товарные знаки.....	475
ИНДЕКС	477

Поиск информации об операциях и устранении неполадок

Справочную информацию о работе с устройством и устранении неполадок можно найти в руководстве пользователя (представлено в печатном виде и цифровом формате) и в справке (в Интернете).

Руководство по эксплуатации (в печатном виде)

Следующие руководства поставляются вместе с устройством.

Техника безопасности

В данном руководстве приведены инструкции по технике безопасности, которым необходимо следовать при использовании этого устройства. Обязательно прочтите его перед началом эксплуатации устройства.

Руководство по установке

В этом руководстве содержатся сведения об установке и настройке устройства, об извлечении устройства из упаковки и подключении его к компьютеру.

Руководство по эксплуатации (в цифровом формате)

Руководства по эксплуатации опубликованы на веб-сайте Ricoh.

Просмотр через веб-браузер

Выйдите в Интернет через веб-браузер.

Убедитесь, что компьютер или устройство подключены к сети.

Загрузите руководства по эксплуатации с веб-сайта <https://www.ricoh.com/>.

Как пользоваться данным руководством

Введение

Это руководство содержит подробные инструкции и примечания по эксплуатации и использованию данного изделия. Для безопасности и удобства внимательно прочтите это руководство до начала эксплуатации данного изделия. Для быстрого получения справки храните данное руководство в доступном месте.

Используемые в руководстве обозначения

В этом руководстве используются следующие обозначения:

Важно

Обозначает события, на которые следует обратить внимание во время использования функций. Этот символ обозначает события, которые могут приводить к невозможности использования какого-либо изделия или услуги, либо к потере данных в случае несоблюдения указаний. Обязательно прочитайте эти пояснения.

Примечание

Указывает на дополнительные пояснения относительно функций изделия и инструкции по устранению ошибок пользователя.

[]

Указывает названия клавиш или кнопок на изделии или экране.

Информация, относящаяся к разным моделям

В этой главе описано, как определить регион, к которому относится аппарат.

На задней стороне аппарата имеется наклейка, расположение которой указано ниже. На наклейке приведены данные, определяющие регион, к которому относится аппарат. Изучите данные на наклейке.

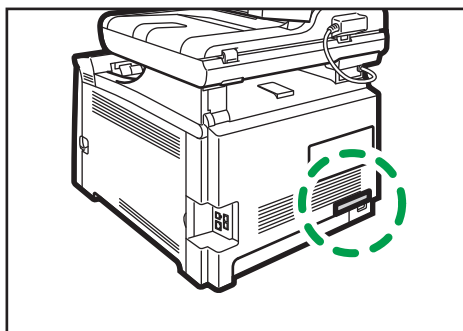

ECC101

Следующая информация зависит от региона. Прочтите информацию под символом, который соответствует региону использования аппарата.

 **Регион А** (главным образом страны Европы и Азии)

Устройство относится к региону А, если на этикетке имеется следующая информация:

- CODE XXXX -25, -27
- 220-240 В

 **Регион Б** (главным образом страны Северной Америки)

Аппарат относится к региону Б, если на наклейке имеется следующая информация:

- CODE XXXX -17
- 120-127 В

Примечание

- Размеры в этом руководстве даются в двух системах единиц измерения: метрической и дюймовой. Если аппарат относится к региону А, используется метрическая система. Если аппарат относится к региону Б, используется дюймовая система.

Отказ от ответственности

В рамках действующего законодательства компания-производитель ни при каких обстоятельствах не несет ответственность за ущерб, возникший в результате поломки изделия, потери зарегистрированных данных, использования или неиспользования данного продукта и руководств пользователя, поставляемых с ним.

Всегда выполняйте резервные копии данных, зарегистрированных на данном изделии. Документы и данные могут стереться при операционных ошибках и сбоях в работе аппарата.

Компания-производитель ни при каких обстоятельствах не несет ответственность за документы, созданные при использовании данного изделия, или за результаты данных, оформленных вами.

Примечания

Информация, приведенная в данном руководстве, может быть изменена без предварительного уведомления.

В данном руководстве размеры указаны в двух системах измерения.

Некоторые иллюстрации в данном руководстве могут слегка отличаться от поставляемого изделия.

Для некоторых стран определенные опции могут быть недоступны. Для получения дополнительной информации обратитесь к местному дилеру.

В зависимости от страны поставки определенные блоки могут поставляться в качестве опций. Для получения дополнительной информации обратитесь к местному дилеру.

Для обеспечения высокого качества готовых отпечатков производитель настоятельно рекомендует использовать оригинальный тонер, поставляемый производителем.

Производитель не несет ответственность за любой ущерб или затраты, вызванные использованием в офисном оборудовании любых деталей или частей, кроме оригинальных, поставляемых производителем.

Сообщение администратору

Password

Некоторые конфигурации этого аппарата могут быть защищены паролем для предотвращения внесения несанкционированных изменений другими пользователями.

Ниже перечислены пароли, которые администратор должен задать во время начальной настройки и которые требуются после первого включения аппарата. Для получения подробных сведений см. Руководство по установке.

- Panel Admin. Tools Lock

Это пароль для доступа к меню [Address Book], [Network Settings] и [Administrator Tools] в панели управления.

Его можно изменить в разделе [Admin. Tools Lock] в меню [Administrator Tools]. См. стр. 266 "Настройки инструментов администратора".

- Пароль администратора веб-страницы

Это пароль для настройки меню [System Settings], [Quick Dial Destination], [Scan Destination], [Fax Speed Dial Destination], [Special Sender], [Restrict Available Functions], [Network Settings], [IPsec Settings] и [Administrator Tools] в Web Image Monitor.

Его можно изменить в разделе [Administrator Settings] в Web Image Monitor. См. стр. 341 "Настройка параметров администратора".

- Пароль FTP

Это пароль для доступа к FTP-серверу для осуществления таких операций, как печать по FTP и обновление микропрограммы.

Его можно изменить в разделе [Network Print Setting] в Web Image Monitor. См. стр. 315 "Настройка параметров сети".

Обратите внимание, что при сбросе настроек эти пароли будут удалены. Пароль по умолчанию см. в соответствующих настройках.

Ограничение доступа пользователей

Некоторые функции этого аппарата можно сделать доступными только для пользователей, прошедших надлежащую аутентификацию.

Приложение Web Image Monitor позволяет выбрать функции, доступ к которым требуется ограничить, и зарегистрировать пользователей, которым разрешается их использование после прохождения аутентификации.

↓ Примечание

- Для получения подробных сведений о настройке паролей и параметров ограничения доступа пользователей см. стр. 309 "Ограничение доступа к функциям аппарата для отдельных пользователей".

Список опций

Список опций	Общее название
Блок подачи бумаги ТК1220	Блок подачи бумаги

↓ Примечание



- Если блок подачи бумаги присоединен, на панели управления аппаратом отобразится "Лоток 2".

Сведения об IP-адресах

В данном руководстве термин "IP-адрес" охватывает обе среды: IPv4 и IPv6. Прочтите инструкции, которые относятся к используемой среде.

Предметы поставки

Откройте коробку и достаньте все содержимое. Проверьте наличие следующих предметов:

- Шнур электропитания
- Модульный кабель  Регион Б (главным образом страны Северной Америки)
- Стартовый картридж - голубой
- Стартовый картридж - пурпурный
- Стартовый картридж - желтый
- Стартовый картридж - черный
- Руководство по установке
- Техника безопасности
- О лицензии программного обеспечения с открытым исходным кодом
- Гарантия (кроме Индии)
- Форма регистрации покупателя  Регион Б (главным образом страны Северной Америки)
- Лист - EULA (Лицензионное соглашение с конечным пользователем)

1. Руководство к аппарату

В этой главе описываются приготовления для использования аппарата и приводятся инструкции по эксплуатации.

1

Руководство по компонентам

В данном разделе приводятся названия различных компонентов, находящихся с передней и задней стороны аппарата, а также описание их функций.

Наружная часть: вид спереди

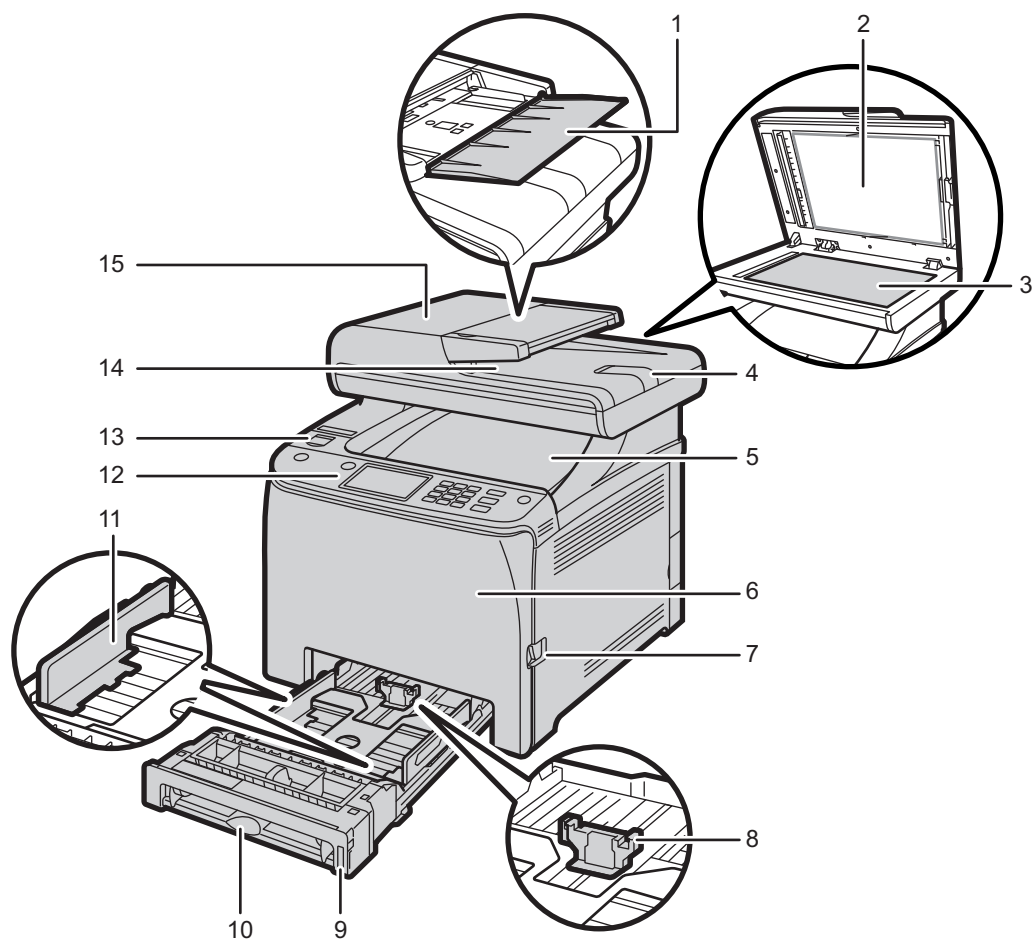

ECC102

№	Имя	Описание
1	Входной лоток для АПД (автоподатчик документов)	Помещайте сюда стопки оригиналов, которые будут подаваться автоматически. В этот лоток можно поместить до 50 листов обычной бумаги.
2	Устройство автоматической подачи документов (крышка стекла экспонирования)	Устройство АПД оснащается крышкой стекла экспонирования. Откройте эту крышку, чтобы поместить оригинал на стекло экспонирования.
3	Стекло экспонирования	Поочередно помещайте сюда оригиналы.
4	Удлинитель для лотка АПД	Выдвигайте удлинители, помещая во входные лотки АПД бумагу более крупного формата, чем А4.
5	Стандартный лоток/Верхняя крышка	В этот лоток выводятся готовые отпечатки. Здесь вмещается до 150 листов обычной бумаги. Откройте для замены печатных картриджей.
6	Передняя крышка	Откройте эту крышку для замены контейнера отходов тонера или для извлечения замятой бумаги.
7	Рычаг открытия передней крышки	Чтобы открыть переднюю крышку, поверните этот рычаг с правой стороны аппарата.
8	Торцевой ограничитель	Установите ограничитель в соответствии с размером бумаги.
9	Лоток 1	В этот лоток можно поместить до 250 листов обычной бумаги.
10	Обходной лоток	Загружайте бумагу постепенно, лист за листом.
11	Боковой ограничитель	Установите ограничитель в соответствии с размером бумаги.
12	Панель управления	Здесь находится экран и клавиши для управления аппаратом.
13	Порт для USB-накопителя	Вставьте USB-накопитель для использования функции сканирования на USB.
14	Выходной лоток для АПД	Сюда выводятся оригиналы, отсканированные с помощью АПД.

№	Имя	Описание
15	Крышка устройства АПД	Откройте эту крышку, чтобы извлечь оригиналы, замятые в устройстве автоматической подачи документов (АПД).

Наружная часть: вид сзади

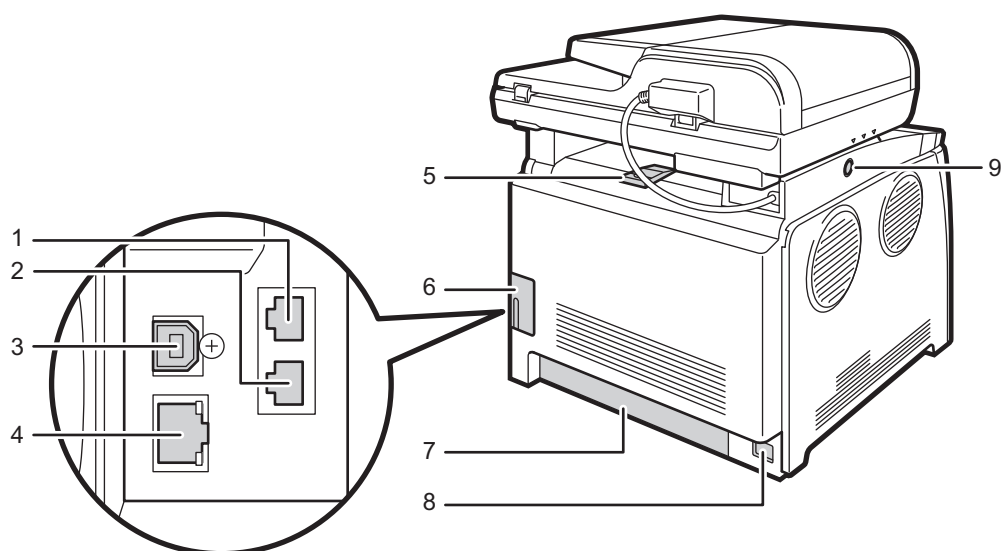

ECC103

№	Имя	Описание
1	Разъем для линии G3 (аналоговая)	Для подключения телефонной линии.
2	Разъем для внешнего телефонного аппарата	Для подключения внешнего телефона.
3	Порт USB	Для подключения аппарата к компьютеру с помощью кабеля USB.
4	Порт Ethernet	Для подключения аппарата к сети с помощью кабеля сетевого интерфейса.

№	Имя	Описание
5	Ограничители	Поднимите этот ограничитель, чтобы исключить падение бумаги при печати крупной партии документов. Ограничитель можно настроить на формат A4/Letter или Legal.
6	Крышка кабеля	Подсоединяя к аппарату кабели, снимите эту крышку.
7	Задняя крышка	Снимайте эту крышку при загрузке в лоток 1 бумагу, размер которой превышает формат A4.
8	Штепсельная розетка	Для подключения шнура питания к аппарату.
9	Кнопка для сдвигания АПД	Если вывод бумаги в выходной лоток затруднен, сдвиньте АПД. Для этого нажмите эту кнопку, чтобы сдвинуть АПД в сторону задней панели аппарата и удерживать ее в таком положении.

↓ Примечание

- Сдвиньте устройство АПД, нажимая на специальную кнопку, как показано на рисунке. Перед этим закройте АПД. Сдвигая, соблюдайте осторожность, чтобы не защемить пальцы.

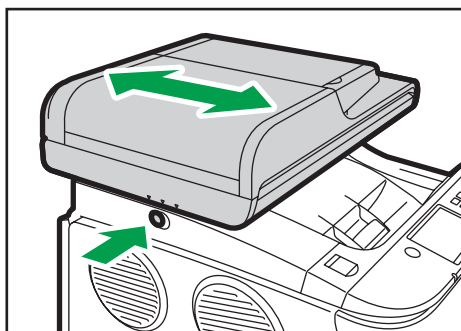

DUE205

- Для предотвращения падения отпечатанных документов формата A4 или Letter поднимите ограничитель, как показано на следующем рисунке.

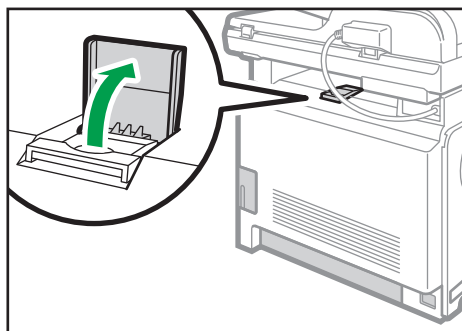

ECC104

- Для предотвращения падения отпечатанных документов формата Legal поднимите ограничитель, как показано на следующем рисунке.

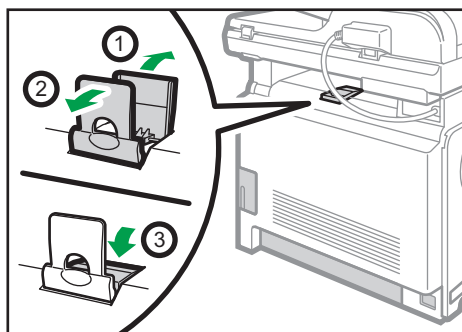

ECC105

Внутренняя часть

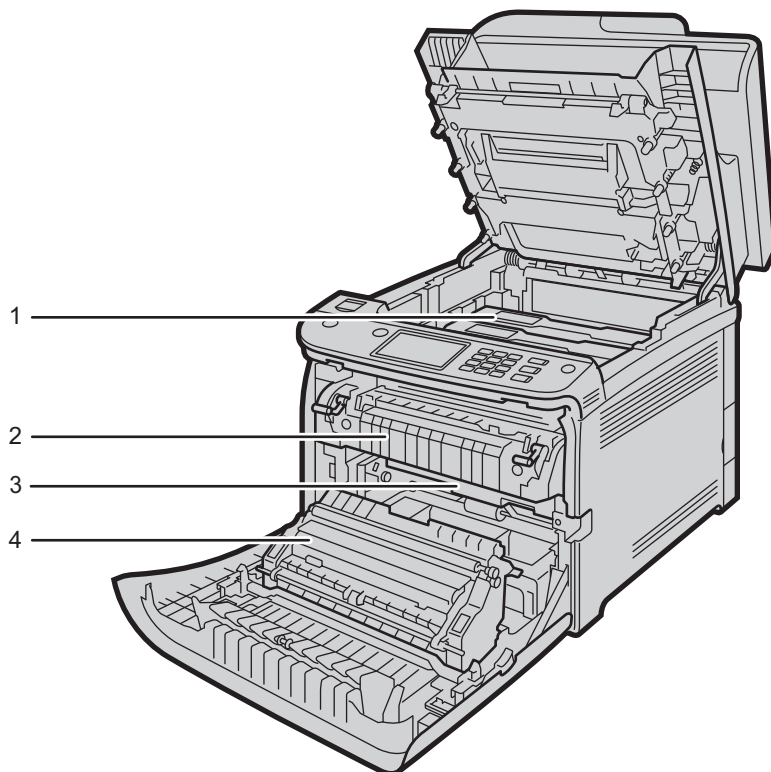

ECC106

№	Имя	Описание
1	Принт-картридж	Установите картриджи с задней стороны аппарата в следующем порядке: голубой (С), пурпурный (М), желтый (Y) и черный (К). При необходимости замены картриджей или подготовки картриджей для замены на экране появляются соответствующие сообщения.
2	Блок термозакрепления	Закрепляет тонер на бумаге. Для проверки или устранения замятия может потребоваться перемещение этого блока.
3	Емкость для отработанного тонера	Собирает тонер, использованный в ходе печати.
4	Блок переноса	Этот блок необходимо снять при замене емкости для отработанного тонера.

Примечание

- Для получения подробных сведений о сообщениях, появляющихся на экране при необходимости замены расходных материалов, см. стр. 373 "Сообщения об ошибках и состоянии на экране".

Панель управления

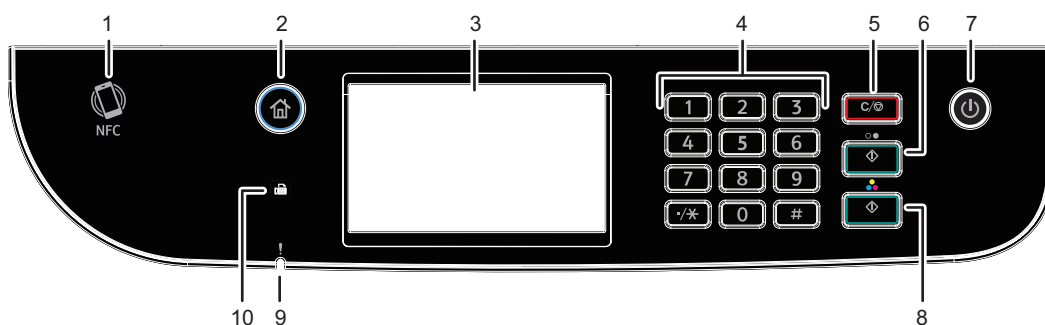

ECC201

№	Имя	Описание
1	NFC	Коснитесь метки NFC на смарт-устройстве с использованием приложения для данного аппарата, чтобы подключить смарт-устройство к аппарату.
2	Клавиша [Начальный экран]	Нажмите для отображения окна [Начальный экран]. Дополнительную информацию см. стр. 29 "Использование окна [Начальный экран]".
3	Дисплей	На этом сенсорном экране расположены значки функций, кнопки и ярлыки, позволяющие осуществлять навигацию по окнам различных функций и получать сведения о состоянии устройства, а также прочую информацию. Экранную клавиатуру можно отобразить, дважды коснувшись области ввода на экране.
4	Цифровые клавиши	Служат для ввода числа копий, факсимильных номеров и данных для выбранной функции.

№	Имя	Описание
5	Клавиша [Сброс/ Стоп]	<ul style="list-style-type: none"> Пока аппарат обрабатывает задание печати: нажмите, чтобы отменить текущее задание. При настройке параметров аппарата: нажмите для отмены текущей настройки или возврата в режим ожидания. При нахождении в режиме ожидания: нажмите для отмены временных настроек, таких как плотность изображения или разрешение.
6	Клавиша [Запуск в ч-б режиме]	Нажмите, чтобы начать сканирование или копирование в черно-белом режиме или начать отправку факсимильного сообщения.
7	Клавиша [Power]	<p>Нажмите, чтобы включить или отключить основное питание. Чтобы выключить аппарат, нажмите и удерживайте эту клавишу не менее трех секунд. Этот индикатор загорается синим при включении питания аппарата.</p> <p>Если система аппарата занята, питание может не отключиться даже после нажатия этой клавиши и удерживания ее в течение трех секунд. В этом случае следует одновременно нажать и удерживать клавишу [Сброс/Стоп] и клавишу [Питание] в течение не менее трех секунд, чтобы выключить аппарат принудительно.</p> <p>Следите за тем, чтобы случайно не нажать кнопку [Питание] в течение 3 минут после отсоединения шнура питания.</p>
8	Клавиша [Запуск в цветном режиме]	Нажмите, чтобы начать сканирование или копирование в цветном режиме.
9	Индикатор предупреждения	<p>Мигает желтым, если приближается время технического обслуживания аппарата (например, замена расходных материалов); светится красным, если обнаружена ошибка аппарата.</p> <p>Если появляется предупреждение, проверьте сообщения на экране. Для получения сведений о сообщениях, появляющихся на экране, см. стр. 373 "Сообщения об ошибках и состоянии на экране".</p>

№	Имя	Описание
10	Индикатор факса	Указывает на состояние факса. Светится, если в памяти аппарата хранятся принятые, но не распечатанные факсимильные сообщения. Мигает, если аппарат не может распечатать факсимильные сообщения из-за аппаратных ошибок, таких как отсутствие бумаги в лотке или замятие бумаги.

↓ Примечание

- При переходе аппарата в режим энергосбережения подсветка экрана выключается. Кроме того, по истечении указанного для Режим энергосбереж.2 времени все светодиоды, кроме индикатора питания, погаснут.
- До тех пор, пока аппарат не завершит выполнение текущего задания, отображение меню настройки аппарата невозможно. Определить состояние аппарата можно по сообщениям, отображаемым на экране. При появлении сообщений "Печать...", "Ч-Б копирование...", "Цветное копирование..." или "Обработка..." дождитесь завершения текущего задания.

Установка опций

В данном разделе описан процесс установки опций.

1

Подсоединение блока подачи бумаги

ПРЕДУПРЕЖДЕНИЕ

- Не прикасайтесь к выводам вилки сетевого кабеля металлическими предметами, поскольку это может привести к возгоранию и/или поражению электрическим током.

- Не беритесь за шнур питания влажными руками. Это может привести к поражению электрическим током.

ВНИМАНИЕ

- Перед установкой и удалением опций необходимо всегда отсоединять сетевой кабель от настенной розетки и дожидаться полного охлаждения аппарата. Несоблюдение этого правила может привести к ожогам.

- Вес аппарата составляет около 30 кг (67 фунт.). При перемещении аппарата держитесь за встроенные ручки по обеим сторонам и медленно поднимайте аппарат вдвоем.
- Будьте осторожны при подъеме блока подачи бумаги, иначе при падении он может стать причиной травмы.
- Перед перемещением аппарата отсоедините кабель питания от сетевой розетки. При резком отсоединении провода его можно повредить. Поврежденные вилки или провода могут стать причиной поражения электрическим током или возгорания.
- Поднимая аппарат, не держитесь за крышку стекла экспонирования.

Важно

- Лоток 1 необходим для печати с помощью дополнительного блока подачи бумаги. Без лотка 1 будут происходить замятия бумаги.
- Аппарат следует обязательно поднимать вдвоем.
- При подъеме аппарата не беритесь за лоток.

1. Убедитесь, что шнур питания аппарата отсоединен от настенной розетки.

- Снимите с дополнительного блока подачи бумаги самоклеющуюся ленту.

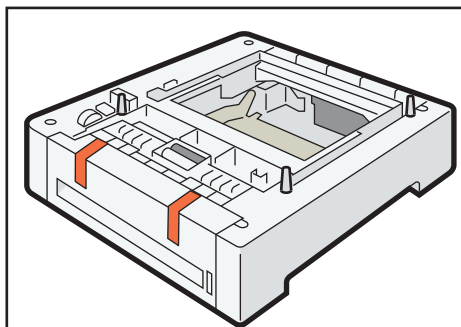

DPP210

- Стоя спереди и сзади аппарата, поднимите его вдвоем за ручки, расположенные с обеих сторон.

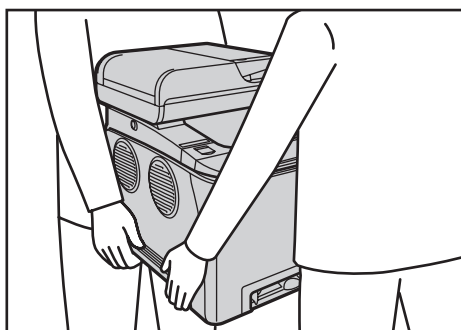

DUE287

- На дополнительном блоке подачи бумаги с правой стороны имеется три штыря. Совместите штыри с отверстиями в аппарате, а затем медленно опустите его.

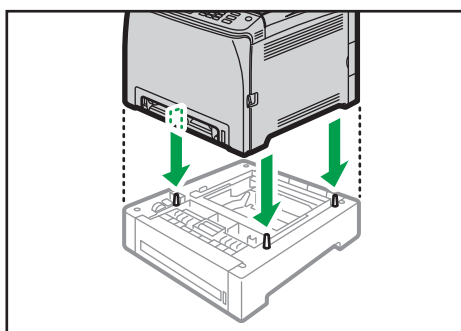

ECC107

- Вставьте разъем шнура питания аппарата в стенную розетку, а затем включите питание.

↓ Примечание

- После установки дополнительного блока подачи бумаги выберите лоток 2 в драйвере принтера. Для получения подробных сведений см. справку драйвера принтера.

- Если новое устройство отображается в списке конфигураций опций, оно было установлено корректно.
- В случае неправильной установки дополнительного блока подачи бумаги попробуйте сделать это еще раз. Если проблема не устранена, обратитесь к продавцу или представителю сервисной службы.
- Для получения подробных сведений о печати страницы конфигурации см. стр. 276 "Печать списков/отчетов".

Использование окна [Начальный экран]

↓ Примечание

- [Начальный экран] устанавливается в качестве экрана по умолчанию при включении аппарата. Эту настройку по умолчанию можно изменить в разделе Приоритет функций. См. стр. 266 "Настройки инструментов администратора".

Отображение [Начального экрана]

1. Нажмите клавишу [Начальный экран].

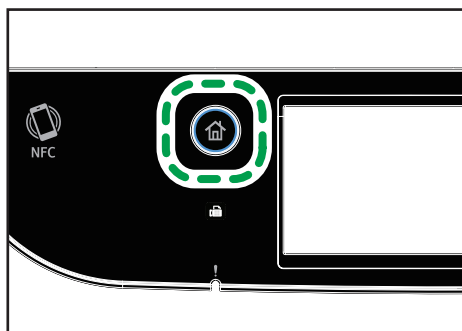

ECC202

↓ Примечание

- В окне [Начальный экран] отображаются ярлыки функций и быстрого доступа. Дополнительную информацию см. стр. 29 "Использование окна [Начальный экран]".
- Чтобы использовать другую функцию, нажмите на ее значок.

Использование окна [Начальный экран]

В окне [Начальный экран] отображаются значки всех функций.

Ярлыки элементов избранного можно добавлять в окна 2 и 3 [Home]. Добавленные ярлыки отображаются в окне [Начальный экран]. Элементы избранного можно открывать повторно с помощью нажатия значков ярлыков.

Чтобы открыть [Начальный экран], нажмите клавишу [Начальный экран].

[Начальный экран] 1

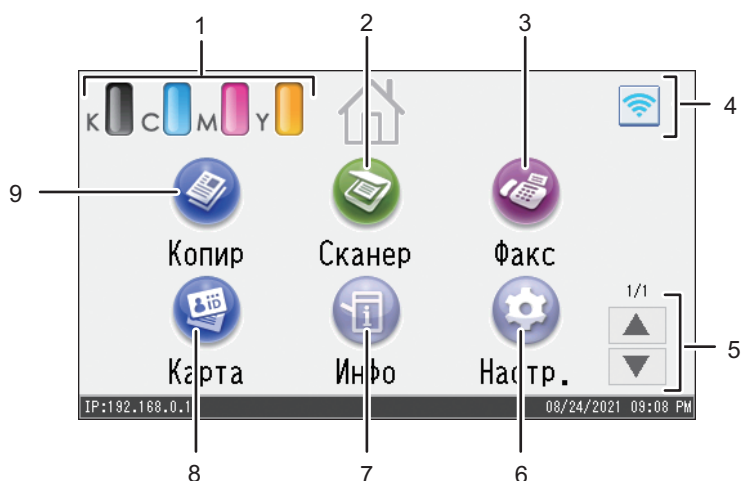

MOEQPC5102

[Начальный экран] 2

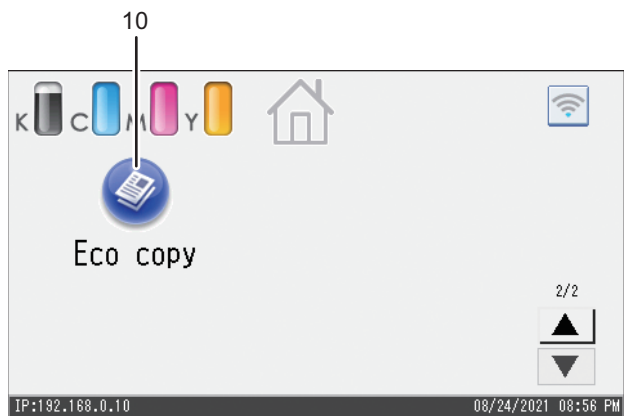

MOEQPC5103

1. Значок информации о расходных материалах

Отображение оставшегося количества тонера.

2. [Сканер]

Нажмите для сканирования оригиналов и сохранения изображений в виде файлов.

Для получения сведений об использовании функции сканера см. стр. 125 "Сканирование оригиналов".

3. [Факс]

Нажмите для отправки или приема факса.

Для получения подробных сведений об использовании функции факса см. стр. 177 "Отправка и получение факсимильных сообщений".

4. Значок беспроводной ЛВС

Нажмите для отображения окна [Настройка Wi-Fi].

Значок отображается, если беспроводная ЛВС включена.

Если активировано подключение к беспроводной локальной сети, появляется значок .

Если активировано подключение к Wi-Fi Direct, появляется значок .

5. ▲/▼

Нажмите для смены страниц, если ярлыки не умецаются на 1 странице.

6. [Настр.]

Нажмите, чтобы настроить параметры аппарата по умолчанию в соответствии со своими требованиями.

7. [Info]

Нажмите, чтобы проверить статус системы аппарата, рабочий статус каждой функции и задания блокированной печати. Также можно отобразить информацию о техническом обслуживании аппарата.

8. [Карта]

Нажмите, чтобы выполнить копирование удостоверения личности.

9. [Копир]

Нажмите для создания копий.

Для получения подробных сведений об использовании функции копира см. стр. 227 "Настройки копира".

10. Ярлык функций

Ярлыки элементов избранного можно добавлять в окно [Начальный экран]. Для получения подробной информации о регистрации ярлыков см. стр. 32 "Добавление ярлыков элементов списка избранного в окно [Начальный экран]".

Для получения подробных сведений о примерах использования ярлыков, которые можно зарегистрировать, см. стр. 35 "Примеры избранных элементов".

Примечание

- Последовательность ярлыков элементов списка избранного можно менять. Дополнительную информацию см. стр. 33 "Изменение порядка следования значков в окне [Начальный экран]".

Настройка окна [Начальный экран]

Ярлыки элементов списка избранного можно добавлять в окно [Начальный экран]. Элементы избранного можно открывать повторно с помощью нажатия значков ярлыков. Можно изменять порядок значков функций и ярлыков.

Настройка окна [Начальный экран]

Вы можете настроить окно [Начальный экран], чтобы упростить доступ к нему.

В окне [Начальный экран] отображаются значки всех приложений. Можно добавлять ярлыки элементов списка избранного, зарегистрированных в некоторых приложениях.

Для получения подробных сведений об элементах окна [Начальный экран] см. стр. 29 "Использование окна [Начальный экран]".

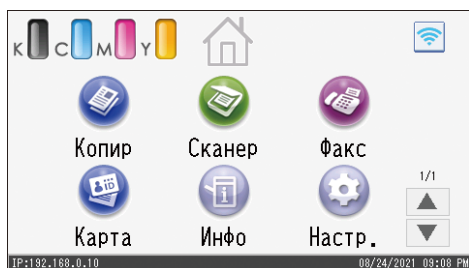

↓ Примечание

- При регистрации избранного элемента его ярлык появляется в окне 2 или 3 [Home]. Если в окне 2 и 3 [Home] не хватает места для дополнительного значка, регистрация дополнительного избранного элемента будет невозможна.
- Всего можно зарегистрировать 12 значков для ярлыков элементов списка избранного – по 6 значков на каждой из 2 страниц.

Добавление ярлыков элементов списка избранного в окно [Начальный экран]

При регистрации в качестве избранных часто используемых настроек для разных функций, такие как копирование и факс, их ярлыки появятся в окне 2 или 3 [Home]. Для получения подробных сведений о регистрации избранного элемента см. стр. 34 "Регистрация функции как избранного элемента".

Изменение порядка следования значков в окне [Начальный экран]

Последовательность расположения ярлыков списка избранного можно изменить в окне [Начальный экран] 2 или 3, чтобы упростить доступ к ним.

1. **Нажмите и удерживайте значок, который нужно переместить.**
2. **Выберите [Сдвинуть вверх] или [Сдвинуть вниз].**

Значок перемещается на место предыдущего или следующего значка.

↓ Примечание

- Изменить последовательность значков в окне [Начальный экран] 1 невозможно.

Удаление значка в окне [Начальный экран]

Удалите неиспользуемые ярлыки элементов списка избранного. Вы можете отображать только те значки и ярлыки, которые вы используете.

При удалении ярлыка элемента списка избранного в окне [Начальный экран] будет также удален зарегистрированный элемент списка избранного. Для получения подробных сведений об удалении элемента списка избранного см. стр. 36 "Удаление избранного элемента".

↓ Примечание

- Удалять значки в окне [Начальный экран] 1 невозможно.

Регистрация часто используемых функций

Часто используемые настройки заданий можно сохранить в памяти аппарата и легко вызывать по мере надобности.

Регистрация функции как избранного элемента

Для каждой функции можно зарегистрировать до 12 избранных элементов.

Для избранных элементов можно установить следующие настройки:

- Копир:
1 ст. на 2 ст., 2 ст. на 2 ст., лоток для бумаги, Уменьшить/Увеличить, количество, Настройки оригинала, Тип оригинала, Другие настройки, Сортировка
- Факс:
Факс/Интернет факс, Пр.перед., Настр.передачи, Адрес
- Сканер:
Настр. оригинала, Настр. сканиров.
- Карта:
лоток для бумаги, количество, Р-р уд.личн., Настройки оригинала, Тип оригинала

В этом разделе описан процесс регистрации функций как избранных элементов с помощью каждого приложения.

1. Редактируйте параметры таким образом, чтобы все функции, которые необходимо зарегистрировать как избранный элемент, были выбраны на экране [Копир], [Факс], [Сканер] или [Карта].
2. Нажмите значок избранного элемента () в правом верхнем углу экрана.
3. Нажмите на поле [Введите назв.для избран.:].
4. Введите название избранного элемента и нажмите [ОК].
5. Убедитесь, что отображается введенное имя, затем нажмите [ОК].
6. Нажмите клавишу [Начальный экран].
Избранный элемент зарегистрирован в окне [Начальный экран].

Примечание

- Имя избранного элемента может содержать до 8 символов.
- При выключении питания или нажатии на клавишу [Сброс/Стоп] избранные элементы не удаляются, если они не удалены или не перезаписаны.

- Избранные элементы можно регистрировать в окне [Начальный экран] и вызывать из памяти аппарата. Дополнительную информацию см. стр. 32 "Добавление ярлыков элементов списка избранного в окно [Начальный экран]".

Примеры избранных элементов

Копир

Название избранного элемента	Описание избранного элемента	Эффект
Экономичное копирование (Eco copy)	Выберите [1 ст. на 2ст.].	Таким образом вы сэкономите бумагу и тонер.
Уменьшенная копия	Выберите настройки для комбинирования и печати нескольких страниц на одной стороне или обеих сторонах бумаги в окне [Другие настройки].	Можно печатать до четырех страниц на одной стороне листа, что позволяет экономить бумагу.

Факс

Название избранного элемента	Описание избранного элемента	Эффект
Дуплексная отправка факсов	В [Настр.передачи] задайте [Дуплекс] (2-ст.) для [Настр. ориг.].	После сканирования оригиналов, напечатанных на обеих сторонах листа, можно отправлять факсы.

↓ Примечание

- Названия избранных элементов, приведенные выше, даны только в качестве примеров. В зависимости от цели использования избранному элементу можно присвоить любое название.
- В некоторых случаях (в зависимости от особенностей бизнеса и сканируемых документов) регистрировать избранные элементы не рекомендуется.

Вызов избранного элемента

Можно вызывать избранные элементы из памяти и управлять аппаратом с использованием сохраненных настроек.

1. Нажмите клавишу [Начальный экран].

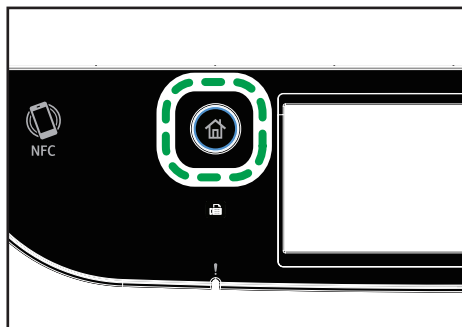

ECC202

2. Нажимайте [▼], пока не появится необходимый значок избранного элемента.
3. Нажмите значок избранного элемента.

↓ Примечание

- При использовании избранного элемента предыдущие настройки стираются.

Удаление избранного элемента

1. Нажмите клавишу [Начальный экран].

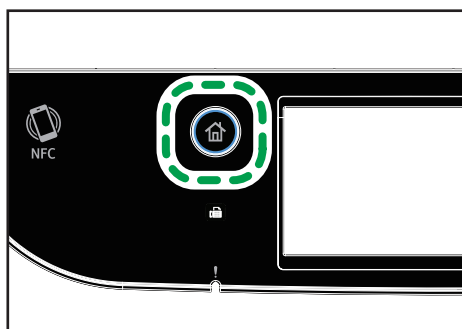

ECC202

2. Нажимайте [▼], пока не появится необходимый значок избранного элемента.
3. Нажмите и удерживайте значок избранного элемента.
4. Нажмите [Удалить].

Преимущественное отображение часто используемых режимов

Задайте режим, экран которого появляется на дисплее сразу после включения рабочего выключателя или системного сброса.

1. Нажмите клавишу [Начальный экран].

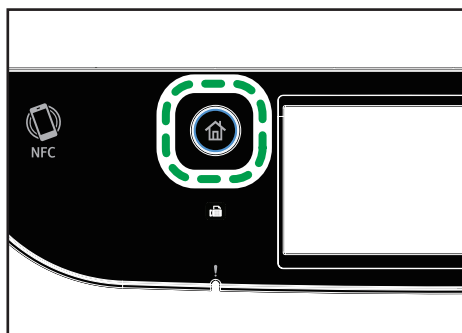

ECC202

2. Нажмите значок [Настр.].
3. Нажмите [Инструм.админ.].
4. Введите пароль с помощью цифровых клавиш, затем нажмите клавишу [OK].
5. Нажмите [▼].
6. Нажмите [Приоритет функций].
7. Укажите приоритетный режим для отображения.
8. Нажмите клавишу [Начальный экран].

↓ Примечание

- Для получения сведений о том, какие режимы можно настраивать, см. "стр. 266 "Настройки инструментов администратора".

Многоцелевой доступ

Данный аппарат может одновременно выполнять несколько действий с использованием разных функций, например копировать и работать с факсимильными сообщениями. Выполнение нескольких функций одновременно называется "многоцелевым доступом".

В следующей таблице перечислены функции, которые можно выполнять одновременно.

Текущее задание	Типы заданий, которые могут выполняться одновременно
Копирование	<ul style="list-style-type: none"> • Прием факсов в память (без распечатывания) • Получение Интернет-факса (без распечатывания)
Сканирование (типа Pull)	<ul style="list-style-type: none"> • Прием факсов в память (без распечатывания) • Получение Интернет-факса (без распечатывания) • Передача сообщений LAN-факса • Получение задания LAN-факса с компьютера • Печать
Сканирование (типа Push)	<ul style="list-style-type: none"> • Прием факсов в память (без распечатывания) • Получение Интернет-факса (без распечатывания) • Передача сообщений LAN-факса • Получение задания LAN-факса с компьютера • Печать
Отправка файлов с отсканированными изображениями на флэш-накопитель USB	<ul style="list-style-type: none"> • Прием факсов в память (без распечатывания) • Получение Интернет-факса (без распечатывания) • Передача сообщений LAN-факса • Получение задания LAN-факса с компьютера • Печать
Передача факса	<ul style="list-style-type: none"> • Получение Интернет-факса (без распечатывания) • Печать
Получение и печать факсимильных сообщений	<ul style="list-style-type: none"> • Получение Интернет-факса (без распечатывания)

Текущее задание	Типы заданий, которые могут выполняться одновременно
Получение факсимильных сообщений в память (сохранение принятых факсимильных сообщений в памяти аппарата)	<ul style="list-style-type: none"> • Копирование • Сканирование (типа Pull) • Сканирование (типа Push) • Отправка файлов с отсканированными изображениями на флэш-накопитель USB • Передача Интернет-факса • Получение и печать Интернет-факсов • Получение Интернет-факса (без распечатывания) • Распечатывание заданий факса, хранящихся в памяти аппарата • Печать • Мобильная печать (с устройства)
Распечатывание заданий факса, хранящихся в памяти аппарата	<ul style="list-style-type: none"> • Прием факсов в память (без распечатывания) • Получение Интернет-факса (без распечатывания)
<ul style="list-style-type: none"> • Получение задания LAN-факса с компьютера • Передача сообщений LAN-факса 	<ul style="list-style-type: none"> • Сканирование (типа Pull) • Сканирование (типа Push) • Отправка файлов с отсканированными изображениями на флэш-накопитель USB • Получение Интернет-факса (без распечатывания)
Передача Интернет-факса	<ul style="list-style-type: none"> • Прием факсов в память (без распечатывания) • Печать
Получение Интернет-факса	<ul style="list-style-type: none"> • Прием факсов в память (без распечатывания)
Печать	<ul style="list-style-type: none"> • Сканирование (типа Pull) • Сканирование (типа Push) • Отправка файлов с отсканированными изображениями на флэш-накопитель USB • Передача факса • Прием факсов в память (без распечатывания) • Передача Интернет-факса • Получение Интернет-факса (без распечатывания)

Текущее задание	Типы заданий, которые могут выполняться одновременно
Мобильная печать (с устройства)	<ul style="list-style-type: none">• Прием факсов в память (без распечатывания)• Получение Интернет-факса (без распечатывания)

↓ Примечание

- Если попытаться использовать одну из функций, совместное выполнение которых невозможно, аппарат подаст звуковой сигнал или выведет сообщение об ошибке на экран компьютера. В этом случае выполнение работы придется отложить до завершения текущей операции.

Информация об инструментах управления

В этом разделе приведены инструменты управления этим аппаратом.

Панель управления

На панели управления размещается экран с клавишами управления аппаратом. Они позволяют настраивать разные параметры аппарата.

Для получения подробных сведений об использовании панели управления см. стр. 225 "Настройка аппарата с помощью панели управления".

Web Image Monitor

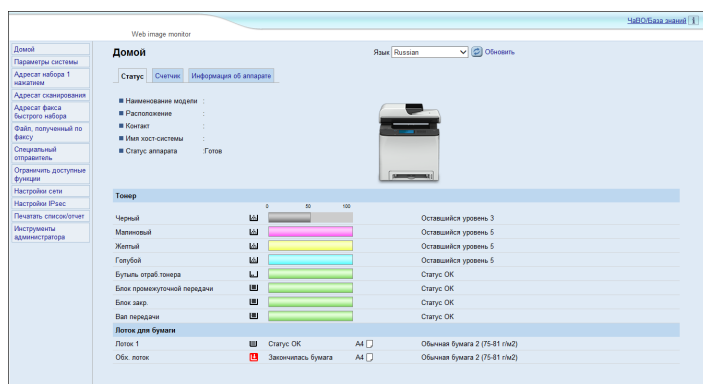

Можно проверить состояние аппарата или сконфигурировать его настройки непосредственно из приложения Web Image Monitor.

Для получения подробных сведений об использовании приложения Web Image Monitor см. стр. 287 "Настройка аппарата с использованием утилит".

Ввод символов

В этом разделе описывается порядок ввода текста на экранах функций, таких как копир или факс, или на экране настроек.

При касании к текстовому полю появится курсор. При повторном касании к текстовому полю после появления курсора отобразится клавиатура.

Окно ввода символов

В этом разделе приведена информация об экране ввода и расположенных на нем клавишах.

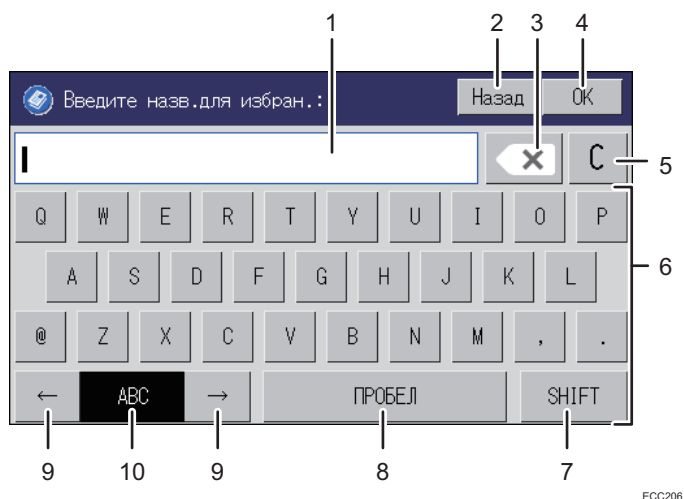

ECC206

1. Вводимые символы отображаются в текстовом поле.
2. Отменяет ввод текста и закрывает экран ввода символов.
3. Служит для удаления символа слева от курсора.
4. Подтверждает ввод текста и закрывает экран ввода символов.
5. Удаляет все введенные символы.
6. Ввод символов.
7. Изменение регистра ввода букв.
8. Служит для ввода пробела.
9. Переключение методов ввода осуществляется в меню, отображаемом при нажатии этой клавиши. Нажмите, чтобы ввести цифры, знаки и некоторые специальные символы.
10. Отображает текущий метод ввода.

Доступные символы.

Доступны следующие символы:

- Буквы алфавита
- Символы
- Цифры
0123456789

1

Ввод текста

При вводе символа он появляется на месте курсора.

Ввод букв

1. Нажимайте буквы, которые требуется ввести.

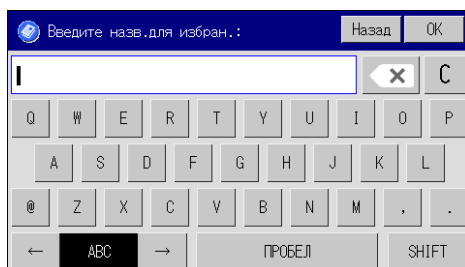

Ввод алфавитно-числовых символов

1. Нажмите [←] или [→], чтобы выбрать [123], [.,- & @ %] или [Latin].

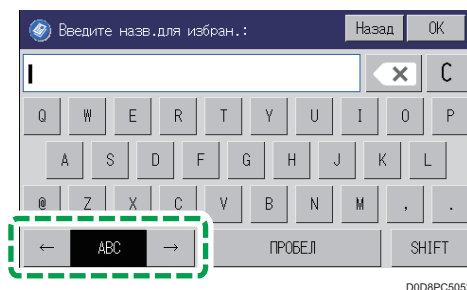

D008PC5052

2. Нажимайте цифры или символы, которые требуется ввести.

Удаление символов

1. Нажмите [>], чтобы удалить символы.

1

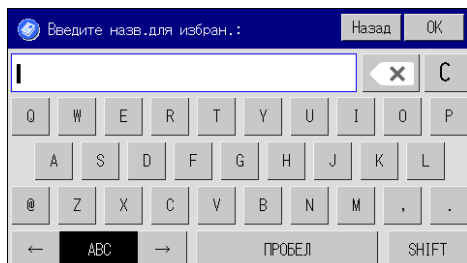

Использование RICOH Smart Device Connector

1

Для использования RICOH Smart Device Connector откройте App Store или Google Play на своем смарт-устройстве, найдите и загрузите приложение "RICOH Smart Device Connector".

С функциями, которые можно использовать на RICOH Smart Device Connector, можно ознакомиться в App Store или Google Play.

1. Нажмите клавишу [Начальный экран].

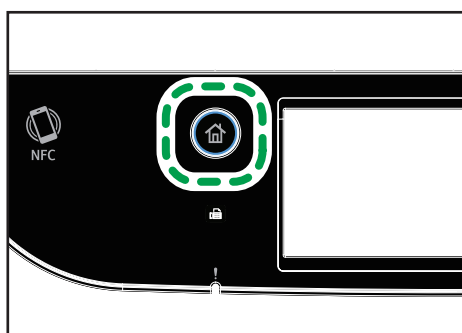

2. Нажмите значок [Info] в окне [Home].

3. Откройте вкладку [Инфо аппарат].

QR-код будет отображен на экране.

4. Запустите приложение на смарт-устройстве, а затем считайте QR-код.

Следуйте инструкциям в приложении.

Для получения подробных сведений о подключении смарт-устройства к аппарату с использованием ближней бесконтактной связи (NFC) см. стр. 46 "Подключение смарт-устройства к аппарату с использованием NFC".

Подключение смарт-устройства к аппарату с использованием NFC

В этом разделе описана процедура подключения смарт-устройства к аппарату с использованием NFC.

Запись информации об аппарате на NFC с помощью смарт-устройства

1. Конфигурация сетевого подключения аппарата.
2. Откройте App Store или Google Play на своем смарт-устройстве, найдите и загрузите приложение, соответствующее данному аппарату.
3. Нажмите клавишу [Начальный экран].

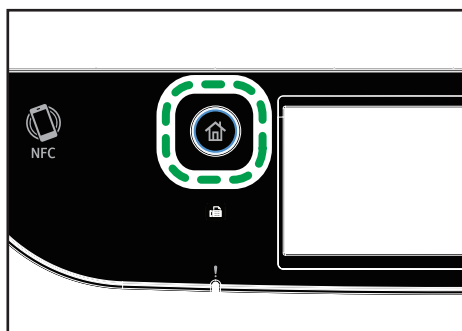

ECC202

4. Нажмите значок [Info] в окне [Home].
5. Откройте вкладку [Инфо аппар.].
QR-код будет отображен на экране.
6. Запустите приложение на смарт-устройстве, а затем считайте QR-код.
7. Запишите информацию о сетевом подключении аппарата на NFC с помощью приложения, а затем коснитесь метки NFC на смарт-устройстве.

Использование приложения на смарт-устройстве при помощи NFC

1. Запустите приложение на смарт-устройстве, а затем коснитесь метки NFC.
2. Выполните печать, используя соответствующее данному аппарату приложение, коснувшись NFC, или выполните сканирование с помощью этого приложения.

2. Характеристики и добавление бумаги

В этой главе описаны процессы загрузки бумаги и оригиналов, а также содержатся сведения об их характеристиках.

2

Процесс загрузки бумаги и настройки форматов и типов бумаги

В этом разделе описан процесс загрузки бумаги и приведены операции, выполняемые после загрузки бумаги.

После выполнения описанных ниже процедур можно копировать или печатать на бумаге, загруженной в устройство.

- 1 Загрузите бумагу в лоток для бумаги.
- 2 Укажите тип и формат бумаги.
- 3 Укажите тип и формат бумаги в драйвере принтера.

Действие	Ссылка
1	См. стр. 48 "Загрузка бумаги".
2	Существует два способа настройки размера и типа бумаги. <ul style="list-style-type: none">• При использовании панели управления См. стр. 56 "Настройка типа и формата бумаги с помощью панели управления".• При использовании Web Image Monitor См. стр. 59 "Настройка типа и размера бумаги с помощью Web Image Monitor".
3	См. стр. 60 "Настройка типа и размера бумаги с помощью драйвера принтера".

Для получения сведений о поддерживаемой бумаге см. стр. 62 "Пригодная для использования бумага".

Загрузка бумаги

В этом разделе описаны процессы загрузки бумаги в стандартный и обходной лоток.

ВНИМАНИЕ

- При загрузке бумаги следите за тем, чтобы не прищемить и не травмировать пальцы.
- Не извлекайте лоток для бумаги резко. Лоток может упасть и нанести ущерб.

Для получения сведений о поддерживаемой бумаге, мерах предосторожности при хранении бумаги и областях печати см. стр. 62 "Пригодная для использования бумага".

Загрузка бумаги в лоток 1 и 2

В приведенном ниже примере поясняется процедура загрузки бумаги в стандартный лоток (лоток 1).

Загрузка бумаги в лоток 2 выполняется аналогичным образом.

Важно

- Скрученная бумага может вызвать замятие. Перед загрузкой разгладьте закрученные места.
- Во избежание проблем с печатью после загрузки бумаги в лоток укажите на панели управления тип и формат бумаги. Этот аппарат не определяет размер бумаги автоматически.
- Убедитесь, что регулятор размера бумаги на лотке установлен в правильное положение и выбрано корректное направление подачи бумаги. В противном случае возможно повреждение механизмов принтера или возникновение неполадок при печати.
- Убедитесь, что высота стопки бумаги не превышает максимальную высоту, обозначенную меткой внутри лотка. Превышение данной отметки может привести к замятию бумаги.
- Если часто происходит замятие бумаги, переверните стопку в лотке.
- Не смешивайте в одном лотке бумагу разных типов.
- После загрузки бумаги задайте размер бумаги, а также тип бумаги с помощью панели управления. Во время печати документа формат и тип бумаги, указанные в драйвере принтера, должны соответствовать параметрам бумаги, указанным на принтере.
- Не прилагайте силу для перемещения боковых и заднего ограничителей. Это может привести к повреждению лотка.
- Не прилагайте силу, вставляя загруженный лоток для бумаги обратно в принтер. Это может привести к смещению боковых и заднего ограничителей или направляющей бумаги обходного лотка.
- Загрузку листов бумаги для печати этикеток необходимо производить по одному.

1. Осторожно извлеките лоток для бумаги двумя руками.

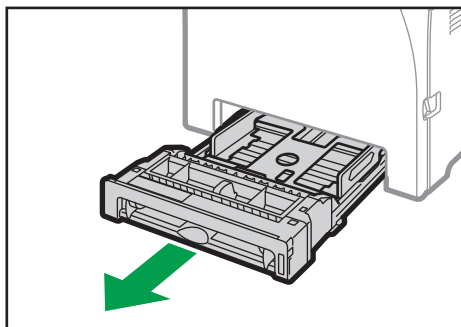

ECC076

Положите его на ровную поверхность.

2. Опустите металлическую пластину до щелчка.

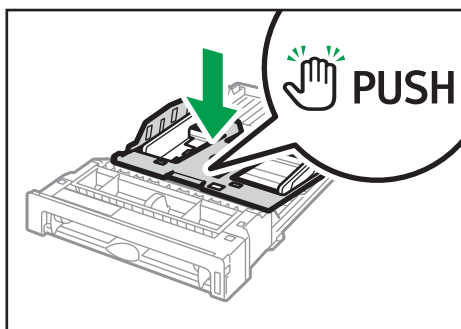

ECC077

3. Отрегулируйте заднюю и боковые направляющие в соответствии с форматом бумаги.

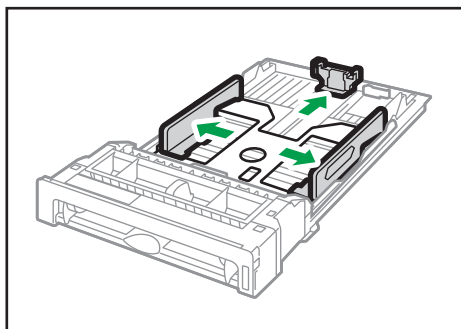

ECC078

4. Пролистайте стопу бумаги перед загрузкой.

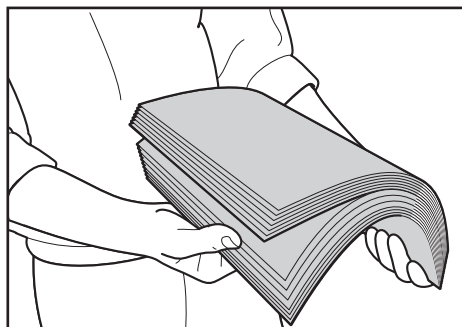

DAC344

5. Загружайте бумагу в лоток печатной стороной вверх.

Убедитесь, что стопка бумаги не превышает верхнюю ограничительную метку в лотке.

Убедитесь, что стопка по высоте не выходит за пределы выступающей части боковых ограничителей. (Только лоток 1)

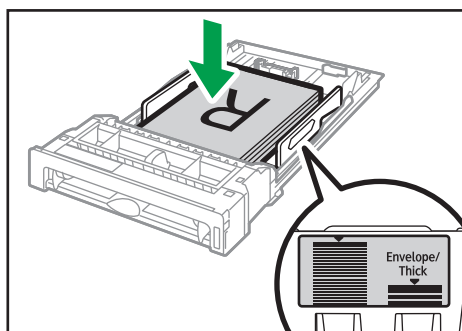

ECC108

6. Убедитесь, что между бумагой и ограничителями (боковым и задним) нет зазоров.

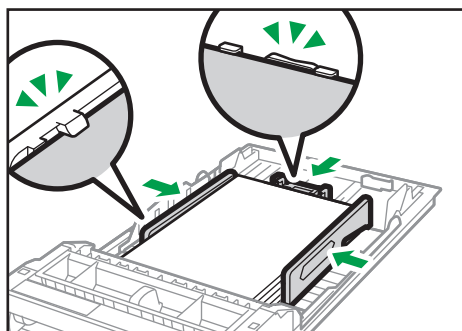

ECC080

7. Аккуратно и ровно вставьте лоток для бумаги в аппарат.

Во избежание замятий убедитесь, что лоток вставлен плотно.

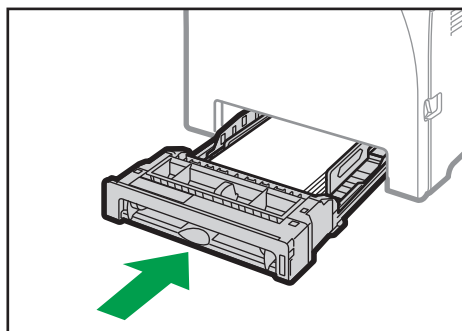

ECC081

↓ Примечание

- Верхняя граница зависит от типа бумаги (тонкая или толстая). Для определения верхней границы посмотрите на наклейку внутри лотка.
- Оставшийся индикатор бумаги в правой передней части лотка показывает приблизительное количество оставшейся бумаги.

Расширение лотка 1 для загрузки бумаги

В этом разделе описана загрузка бумаги длиннее формата А4 (297 мм)

1. Снимите заднюю крышку, используя монету.

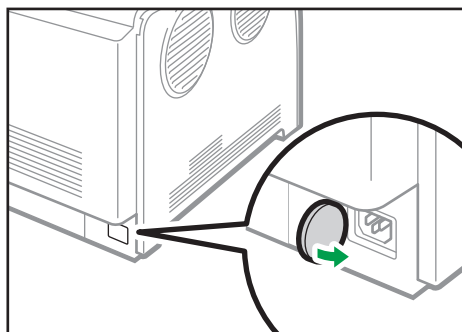

ECC109

2. Осторожно двумя руками выдвиньте лоток 1.

Положите его на ровную поверхность.

3. Опустите металлическую пластину до щелчка.

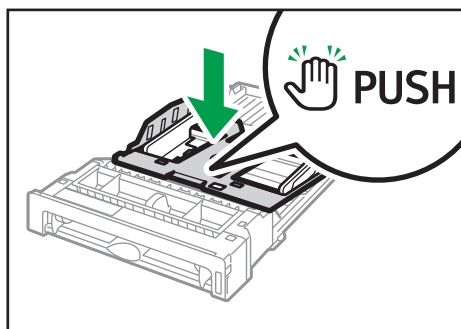

ECC077

4. Сожмите расширитель и вытяните его до щелчка.

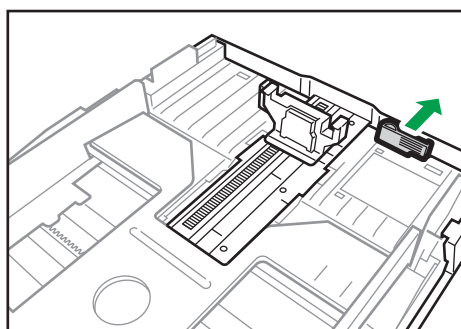

ECC110

После удлинения совместите стрелки на расширителе и лотке.

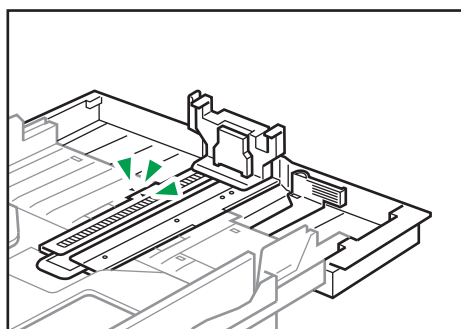

ECC111

5. Выполните операции с 3 по 7 (раздел «Загрузка бумаги в лоток 1 и 2»).

Примечание

- Для возврата удлинителя в исходное положение необходимо задвинуть его с некоторым усилием.

Загрузка бумаги в обходной лоток

★ Важно

- Не загружайте бумагу, пока аппарат печатает.
- Загрузите бумагу печатной стороной вниз и узкой стороной в направлении подачи.
- Скрученная бумага может вызвать замятие. Перед загрузкой разгладьте закрученные места.
- Двусторонняя печать невозможна.
- Во время загрузки бумаги в обходной лоток лотки 1 и 2 недоступны.
- Невозможно загрузить бумагу в обходной лоток, если аппарат находится в режиме энергосбережения.

1. Вставьте верхний край бумаги в аппарат.

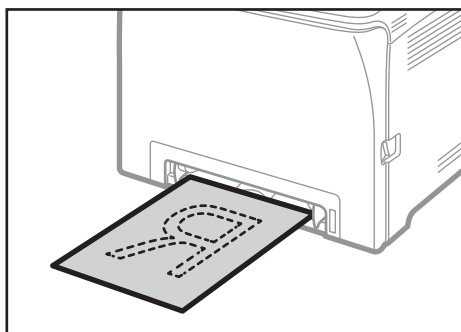

ECC112

2. Установите направляющие бумаги по формату бумаги.

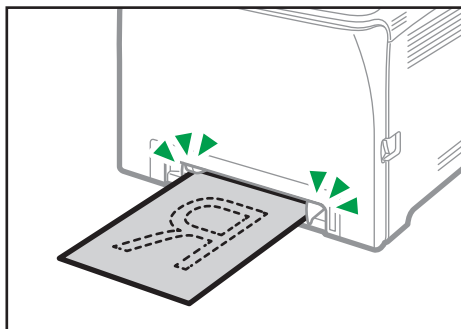

ECC113

3. Поддерживая бумагу обеими руками, аккуратно вставьте ее до упора.

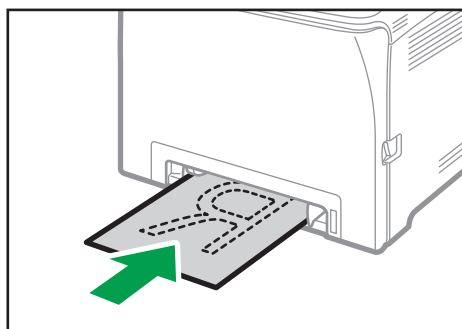

ECC114

Загрузка конвертов

★ Важно

- Избегайте использования самоклеящихся конвертов. Они могут вызвать неполадки аппарата.
- Перед загрузкой убедитесь, что в конвертах нет воздуха.
- Загружайте одновременно только конверты одного типа и размера.
- Перед загрузкой конвертов разгладьте их передние кромки (край, которым конверт входит в аппарат), проведя по ним карандашом или линейкой.
- Некоторые виды конвертов могут приводить к замятиям, появлению складок или снижению качества печати.
- Качество печати на конвертах может отличаться, если части конверта имеют разную плотность. Для проверки качества печати выполните печать на одном или двух конвертах.
- При высокой окружающей температуре и влажности конверт может сминаться или печататься с плохим качеством.
- Загружайте конверты с открытыми клапанами.

Для получения подробных сведений о загрузке конвертов см. стр. 48 "Загрузка бумаги в лоток 1 и 2" и стр. 53 "Загрузка бумаги в обходной лоток". Обратите внимание, что конверты невозможно загрузить в лоток 2.

↓ Примечание

- Если конверты выходят из печати с неправильной линией сгиба, загрузите конверты противоположной стороной и перед печатью поверните объект печати на 180 градусов с помощью драйвера принтера. Для получения подробных сведений см. справку драйвера принтера.
- При использовании лотка 1

- Если клапан конверта находится на длинной стороне, положите конверт стороной клапана справа.

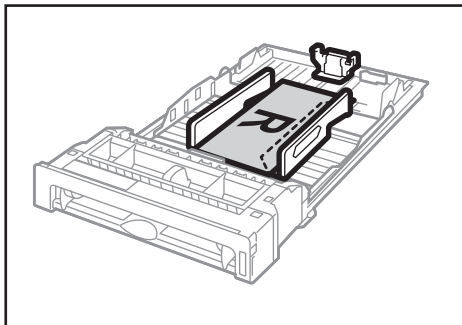

M0EQIC0105

- При использовании обходного лотка
 - Если клапан конверта находится на длинной стороне, положите конверт стороной клапана справа.

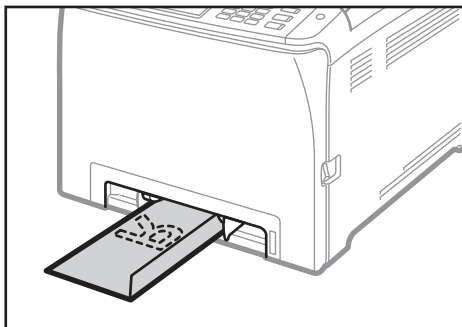

M0EQIC0106

Настройка типа и формата бумаги с помощью панели управления

В этом разделе описан процесс настройки формата и типа бумаги с помощью панели управления.

↓ Примечание

- Тип и формат бумаги можно указать и с помощью драйвера принтера. Для получения подробных сведений см. справку драйвера принтера.
- Печать из обходного лотка или лотка 1 можно задать как с помощью драйвера принтера, так и с помощью панели управления с помощью панели управления посредством параметра [Приор.настр.обх.лот.] или [Приор.настр.Лотка 1] меню [Настройки бумаги]. Для получения подробных сведений о параметрах [Приор.настр.обх.лот.] и [Приор.настр.Лотка 1] см. стр. 260 "Настройки бумаги".
- Если параметр "[Автопродолжение]" в меню [Парам.сист.] активирован, то при обнаружении ошибки, связанной с типом или форматом бумаги, печать временно приостанавливается. Примерно через десять секунд печать возобновляется автоматически в соответствии с параметрами, заданными с помощью панели управления. Для получения дополнительных сведений о функции [Автопродолж.] см. стр. 247 "Параметры системы".

Настройка типа бумаги

В этом разделе описан процесс настройки типа бумаги.

1. Нажмите клавишу [Начальный экран].

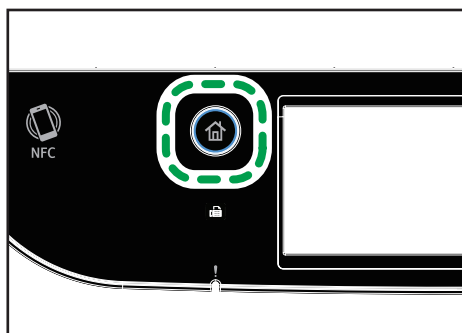

2. Нажмите значок [Настр.] в окне [Начальный экран].
3. Нажмите [Настройки бумаги].
4. Выберите лоток, для которого необходимо выбрать тип бумаги.
5. Выберите необходимый тип бумаги.

6. Нажмите клавишу [Начальный экран].

Настройка стандартного формата бумаги

В этом разделе описан процесс настройки стандартного формата бумаги.

1. Нажмите клавишу [Начальный экран].

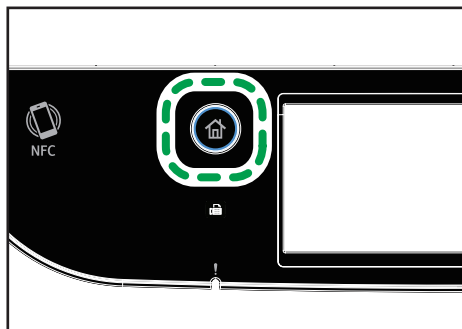

2. Нажмите значок [Настр.] в окне [Начальный экран].
3. Нажмите [Настройки бумаги].
4. Выберите лоток, для которого необходимо выбрать формат бумаги.
5. Выберите необходимый размер бумаги.
6. Нажмите клавишу [Начальный экран].

Настройка нестандартного формата бумаги

В этом разделе описан процесс настройки нестандартного формата бумаги.

★ Важно

- Бумагу нестандартного формата нельзя загружать в лоток 2.
- Выполняя печать, следите за тем, чтобы формат бумаги, указанный с помощью драйвера принтера, соответствовал формату, указанному с помощью панели управления. При обнаружении несоответствия на экране появится соответствующее сообщение. Для получения подробных сведений об игнорировании ошибок и печати на несоответствующей бумаге см. стр. 90 "Действия при несоответствии параметров бумаги".

1. Нажмите клавишу [Начальный экран].

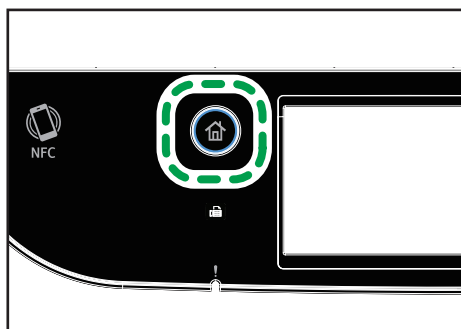

ECC202

2. Нажмите значок [Настр.] в окне [Начальный экран].
3. Нажмите [Настройки бумаги].
4. Выберите лоток, для которого необходимо выбрать формат бумаги.
5. Нажмите [▼] два раза.
6. Нажмите [Нест. размер].
7. Выберите [мм] или [дюйм].
8. Нажмите [Horiz:].
9. Введите размер по горизонтали и нажмите [OK].

Экранную клавиатуру можно отобразить, дважды коснувшись области ввода на экране.

10. Нажмите [Vert:].
11. Введите размер по вертикали и нажмите [OK].
12. Убедитесь, что отображается введенный размер, и затем нажмите [OK].
13. Нажмите клавишу [Начальный экран].

Настройка типа и размера бумаги с помощью Web Image Monitor

В этом разделе описывается способ настройки размера и типа бумаги с помощью Web Image Monitor.

2

1. Запустите веб-браузер и получите доступ к аппарату, указав его IP-адрес.

Отображается начальная страница приложения Web Image Monitor.

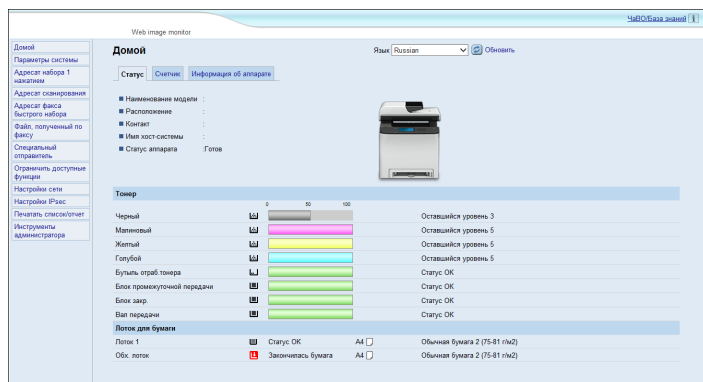

2. Нажмите [Параметры системы].
3. Выберите вкладку [Настройки бумаги в лотке].
4. Выберите тип и размер бумаги для необходимого лотка.
5. Введите пароль администратора.
6. Нажмите [OK].
7. Закройте веб-браузер.

Настройка нестандартного формата бумаги

1. Запустите веб-браузер и получите доступ к аппарату, указав IP-адрес.
2. Нажмите [Параметры системы].
3. Выберите вкладку [Настройки бумаги в лотке].
4. Выберите [Нест. размер] в списке [Формат бумаги].
5. Выберите [мм] или [дюйм], а затем укажите ширину и длину.
6. Введите пароль администратора.
7. Нажмите [OK].
8. Закройте веб-браузер.

Настройка типа и размера бумаги с помощью драйвера принтера

★ Важно

- Убедитесь, что тип и размер бумаги, указанный с помощью драйвера принтера, соответствует типу и размеру бумаги, загруженной в лоток. Поскольку этот аппарат не определяет размеры бумаги автоматически, тип и размер бумаги могут не соответствовать и задание на печать может быть выполнено некорректно.

Использование Windows

В этом разделе в качестве примера приведена процедура для ОС Windows 10. Процедура настройки может отличаться в зависимости от операционной системы.

1. Откройте диалоговое окно [Настройка печати] из драйвера принтера.

Для получения сведений об открытии свойств драйвера принтера из окна [Устройства и принтеры] см. стр. 87 "Отображение диалогового окна настроек печати".

Откроется диалоговое окно [Настройки печати].

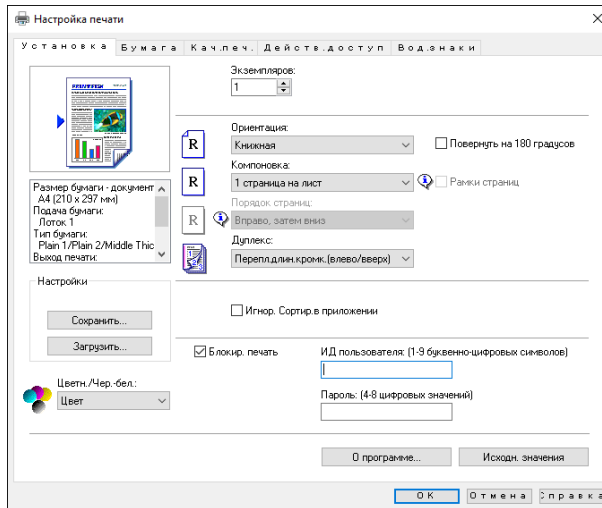

2. Откройте вкладку [Бумага].

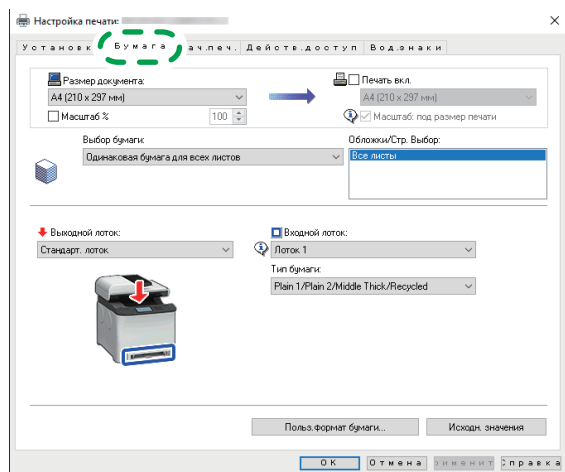

ECC251

3. В списке [Входной лоток:] выберите необходимый лоток для бумаги.
4. В списке [Тип бумаги:] выберите тип бумаги, загружаемой в лоток.
5. Отметьте ячейку "[Печать вкл.]" и выберите размер бумаги, загруженной в лоток.
При необходимости уберите отметку в поле "[Масштаб: под размер печати]".
6. Нажмите [OK].

При использовании macOS

В этом разделе в качестве примера приведена процедура для ОС macOS 11.2.3. Процедура настройки может отличаться в зависимости от операционной системы.

1. Откройте документ, который необходимо напечатать.
2. В меню [File] (Файл) выберите [Print...] (Печать...).
3. Выберите используемый принтер в списке [Принтер].
4. В списке [Формат бумаги] выберите формат документа для печати.

Пригодная для использования бумага

★ Важно

- После загрузки бумаги в лоток укажите тип и размер бумаги с помощью панели управления. Этот аппарат не определяет размер бумаги автоматически.
- После загрузки бумаги нестандартного размера в лоток 1 или обходной лоток укажите ширину и длину с помощью панели управления и драйвера принтера.
- При печати на бумаге нестандартного размера из обходного лотка не требуется указывать тип или размер бумаги при помощи панели управления в зависимости от настроек [Приоритет обходного лотка].

Лоток 1

Тип	Размер	Плотность	Емкость * 1
Обычная бумага 1	A4, B5 JIS, A5 LEF, A5 SEF, B6	60 - 163 г/м ²	250
Обычная бумага 2	JIS, A6, 8 ¹ / ₂ × 14, 8 ¹ / ₂ × 11,	(16 - 43 фунт.)	(80 г/м ² , 20
Бумага средней плотности	5 ¹ / ₂ × 8 ¹ / ₂ , 7 ¹ / ₄ × 10 ¹ / ₂ , 8 × 13, 8 ¹ / ₂ × 13, 8 ¹ / ₄ × 13,		фунт.)
Переработ. бумага	16K, 4 ¹ / ₈ × 9 ¹ / ₂ , 3 ⁷ / ₈ × 7 ¹ / ₂ , конверт C5, конверт		
Толст.бумага 1	C6, конверт DL, 8 ¹ / ₂ × 13 ² / ₅ ,		
Толст.бумага 2	8 ¹ / ₂ × 13 ³ / ₅		
Тонкая бумага			
Бланки			
С напечат. изобр.			
Этикетки			
Перфорированная бумага			
В/сортн.бумага			
Карточки			
Цветная бумага			
Конверт			

Тип	Размер	Плотность	Емкость * ¹
Обычная бумага 1	Нестандартный размер: 90 - 216 мм в ширину, 148 - 356 мм в длину (3,54 - 8,50 дюйм. в ширину, 5,83 - 14,02 дюйм. в длину)	60 - 163 г/м ² (16 - 43 фунт.)	250 (80 г/м ² , 20 фунт.)
Обычная бумага 2			
Бумага средней плотности			
Переработ. бумага			
Толст.бумага 1			
Толст.бумага 2			
Тонкая бумага			
Бланки			
С напечат. изобр.			
Этикетки			
Перфорированная бумага			
В/сортн.бумага			
Карточки			
Цветная бумага			
Конверт			

* 1 Можно загрузить до 10 конвертов.

Лоток 2 (опция)

Тип	Размер	Плотность	Емкость
Тонкая бумага	A4	60 - 105 г/м ²	500
Обычная бумага 1	Letter (8 ¹ / ₂ × 11 дюймов)	(16 - 28 фунт.)	(80 г/м ² , 20 фунт.)
Обычная бумага 2			
Бумага средней плотности			
Толст.бумага 1			
Переработ. бумага			
Цветная бумага			
С напечат. изобр.			
Перфорированная бумага			
Бланки			

Обходной лоток

Тип	Размер	Плотность	Емкость
Обычная бумага 1	A4, B5 JIS, A5 LEF, A5 SEF, B6 JIS, A6, 8 ¹ / ₂ × 14, 8 ¹ / ₂ × 11, 5 ¹ / ₂ × 8 ¹ / ₂ , 7 ¹ / ₄ × 10 ¹ / ₂ , 8 × 13, 8 ¹ / ₂ × 13, 8 ¹ / ₄ × 13, 16K, 4 ¹ / ₈ × 9 ¹ / ₂ , 3 ⁷ / ₈ × 7 ¹ / ₂ , конверт C5, конверт C6, конверт DL, 8 ¹ / ₂ × 13 ² / ₅ , 8 ¹ / ₂ × 13 ³ / ₅	60 - 163 г/м ² (16 - 43 фунт.)	1
Обычная бумага 2			
Бумага средней плотности			
Переработ. бумага			
Толст.бумага 1			
Толст.бумага 2			
Тонкая бумага			
Бланки			
Конверт			
Этикетки			
Перфорированная бумага			
В/сортн.бумага			
Карточки			
Цветная бумага			

Тип	Размер	Плотность	Емкость
Обычная бумага 1	Нестандартный размер: 90 - 216 мм в ширину, 148 - 356 мм в длину (3,54 - 8,50 дюйм. в ширину, 5,83 - 14,02 дюйм. в длину)	60 - 163 г/м ² (16 - 43 фунт.)	1
Обычная бумага 2			
Бумага средней плотности			
Переработ. бумага			
Толст.бумага 1			
Толст.бумага 2			
Тонкая бумага			
Бланки			
Конверт			
Этикетки			
Перфорированная бумага			
В/сортир.бумага			
Карточки			
Цветная бумага			

↓ Примечание

- Печать на бумаге формата Legal невозможна в следующих случаях:
 - Драйвер принтера PCL
Когда [Градации:] в [Кач. печ.] имеет значение [Высокое]
 - Драйвер принтера PostScript 3
Когда [Кач.печ.:] в [Свойства принтера] имеет значение [Лучшее качество]

Характеристика типов бумаги

В таблицах ниже описаны типы бумаги, которые можно использовать на этом аппарате.

★ Важно

- В зависимости от типа бумаги тонер может высохнуть не сразу. Перед использованием отпечатанных листов убедитесь, что они полностью высохли. В противном случае тонер может размазаться.

- Качество печати может гарантироваться только при использовании рекомендуемой бумаги. За дополнительной информацией о рекомендованной для использования бумаге обращайтесь к торговому представителю или в сервисный центр.

Обычная бумага 1

Элемент	Описание
Плотность бумаги	66 - 74 г/м ² (18 - 20 фунт.)
Поддерживаемый лоток для бумаги	Может использоваться с любыми лотками для бумаги.
Поддерживаемый размер для двусторонней печати	A4, B5 JIS, 8 ¹ / ₂ × 14, 8 ¹ / ₂ × 11, 7 ¹ / ₄ × 10 ¹ / ₂ , 8 × 13, 8 ¹ / ₂ × 13, 8 ¹ / ₄ × 13, 16K, 8 ¹ / ₂ × 13 ² / ₅ , 8 ¹ / ₂ × 13 ³ / ₅

Обычная бумага 2

Элемент	Описание
Плотность бумаги	75 - 81 г/м ² (20 - 22 фунт.)
Поддерживаемый лоток для бумаги	Может использоваться с любыми лотками для бумаги.
Поддерживаемый размер для двусторонней печати	A4, B5 JIS, 8 ¹ / ₂ × 14, 8 ¹ / ₂ × 11, 7 ¹ / ₄ × 10 ¹ / ₂ , 8 × 13, 8 ¹ / ₂ × 13, 8 ¹ / ₄ × 13, 16K, 8 ¹ / ₂ × 13 ² / ₅ , 8 ¹ / ₂ × 13 ³ / ₅

Бумага средней плотности

Элемент	Описание
Плотность бумаги	82 - 90 г/м ² (22 - 24 фунт.)
Поддерживаемый лоток для бумаги	Может использоваться с любыми лотками для бумаги.
Поддерживаемый размер для двусторонней печати	A4, B5 JIS, 8 ¹ / ₂ × 14, 8 ¹ / ₂ × 11, 7 ¹ / ₄ × 10 ¹ / ₂ , 8 × 13, 8 ¹ / ₂ × 13, 8 ¹ / ₄ × 13, 16K, 8 ¹ / ₂ × 13 ² / ₅ , 8 ¹ / ₂ × 13 ³ / ₅

Толст.бумага 1

Элемент	Описание
Плотность бумаги	91 - 105 г/м ² (24 - 28 фунт.)
Поддерживаемый лоток для бумаги	Может использоваться с любыми лотками для бумаги.
Поддерживаемый размер для двусторонней печати	Нет
Примечания	Количество листов, которое может быть напечатано за одну минуту, составляет примерно половину от числа оттисков, выполненных за одну минуту на бумаге средней толщины.

Толст.бумага 2

Элемент	Описание
Плотность бумаги	106 - 163 г/м ² (28 - 43 фунт.)
Поддерживаемый лоток для бумаги	Лоток 1 и обходной лоток
Поддерживаемый размер для двусторонней печати	Нет
Примечания	Количество листов, которое может быть напечатано за одну минуту, составляет примерно половину от числа оттисков, выполненных за одну минуту на бумаге средней толщины.

Тонкая бумага

Элемент	Описание
Плотность бумаги	60 - 65 г/м ² (16 - 17 фунт.)
Поддерживаемый лоток для бумаги	Может использоваться с любыми лотками для бумаги.

Элемент	Описание
Поддерживаемый размер для двусторонней печати	A4, B5 JIS, $8\frac{1}{2} \times 14$, $8\frac{1}{2} \times 11$, $7\frac{1}{4} \times 10\frac{1}{2}$, 8×13 , $8\frac{1}{2} \times 13$, $8\frac{1}{4} \times 13$, 16K, $8\frac{1}{2} \times 13\frac{2}{5}$, $8\frac{1}{2} \times 13\frac{3}{5}$

Переработ. бумага

Элемент	Описание
Плотность бумаги	75 - 90 г/м ² (20 - 24 фунт.)
Поддерживаемый лоток для бумаги	Может использоваться с любыми лотками для бумаги.
Поддерживаемый размер для двусторонней печати	A4, B5 JIS, $8\frac{1}{2} \times 14$, $8\frac{1}{2} \times 11$, $7\frac{1}{4} \times 10\frac{1}{2}$, 8×13 , $8\frac{1}{2} \times 13$, $8\frac{1}{4} \times 13$, 16K, $8\frac{1}{2} \times 13\frac{2}{5}$, $8\frac{1}{2} \times 13\frac{3}{5}$
Примечания	Если толщина бумаги не входит в указанный диапазон, выберите [Thin Paper], [Plain Paper], [Thick Paper 1] или [Thick Paper 2].

Цветная бумага

Элемент	Описание
Плотность бумаги	75 - 90 г/м ² (20 - 24 фунт.)
Поддерживаемый лоток для бумаги	Может использоваться с любыми лотками для бумаги.
Поддерживаемый размер для двусторонней печати	A4, B5 JIS, $8\frac{1}{2} \times 14$, $8\frac{1}{2} \times 11$, $7\frac{1}{4} \times 10\frac{1}{2}$, 8×13 , $8\frac{1}{2} \times 13$, $8\frac{1}{4} \times 13$, 16K, $8\frac{1}{2} \times 13\frac{2}{5}$, $8\frac{1}{2} \times 13\frac{3}{5}$
Примечания	Если толщина бумаги не входит в указанный диапазон, выберите [Thin Paper], [Plain Paper], [Thick Paper 1] или [Thick Paper 2].

С напечат. изобр.

Элемент	Описание
Плотность бумаги	75 - 90 г/м ² (20 - 24 фунт.)
Поддерживаемый лоток для бумаги	Лоток 1 и лоток 2
Поддерживаемый размер для двусторонней печати	A4, B5 JIS, 8 ¹ / ₂ × 14, 8 ¹ / ₂ × 11, 7 ¹ / ₄ × 10 ¹ / ₂ , 8 × 13, 8 ¹ / ₂ × 13, 8 ¹ / ₄ × 13, 16K, 8 ¹ / ₂ × 13 ² / ₅ , 8 ¹ / ₂ × 13 ³ / ₅
Примечания	Если толщина бумаги не входит в указанный диапазон, выберите [Thin Paper], [Plain Paper], [Thick Paper 1] или [Thick Paper 2].

Перфорированная бумага

Элемент	Описание
Плотность бумаги	75 - 90 г/м ² (20 - 24 фунт.)
Поддерживаемый лоток для бумаги	Может использоваться с любыми лотками для бумаги.
Поддерживаемый размер для двусторонней печати	A4, B5 JIS, 8 ¹ / ₂ × 14, 8 ¹ / ₂ × 11, 7 ¹ / ₄ × 10 ¹ / ₂ , 8 × 13, 8 ¹ / ₂ × 13, 8 ¹ / ₄ × 13, 16K, 8 ¹ / ₂ × 13 ² / ₅ , 8 ¹ / ₂ × 13 ³ / ₅
Примечания	Если толщина бумаги не входит в указанный диапазон, выберите [Thin Paper], [Plain Paper], [Thick Paper 1] или [Thick Paper 2].

Бланки

Элемент	Описание
Плотность бумаги	75 - 90 г/м ² (20 - 24 фунт.)
Поддерживаемый лоток для бумаги	Может использоваться с любыми лотками для бумаги.
Поддерживаемый размер для двусторонней печати	A4, B5 JIS, 8 ¹ / ₂ × 14, 8 ¹ / ₂ × 11, 7 ¹ / ₄ × 10 ¹ / ₂ , 8 × 13, 8 ¹ / ₂ × 13, 8 ¹ / ₄ × 13, 16K, 8 ¹ / ₂ × 13 ² / ₅ , 8 ¹ / ₂ × 13 ³ / ₅

Элемент	Описание
Примечания	Если толщина бумаги не входит в указанный вами диапазон, на ней не следует печатать.

В/ сортн. бумага

Элемент	Описание
Плотность бумаги	106 - 163 г/м ² (28 - 43 фунт.)
Поддерживаемый лоток для бумаги	Лоток 1 и обходной лоток
Поддерживаемый размер для двусторонней печати	Нет
Примечания	<ul style="list-style-type: none"> • Количество листов, которое может быть напечатано за одну минуту, составляет примерно половину от числа оттисков, выполненных за одну минуту на бумаге средней толщины. • Если толщина бумаги не входит в указанный диапазон, выберите [Плотная бумага 1].

Карточки

Элемент	Описание
Плотность бумаги	106 - 163 г/м ² (28 - 43 фунт.)
Поддерживаемый лоток для бумаги	Лоток 1 и обходной лоток
Поддерживаемый размер для двусторонней печати	Нет
Примечания	<ul style="list-style-type: none"> • Количество листов, которое может быть напечатано за одну минуту, составляет примерно половину от числа оттисков, выполненных за одну минуту на бумаге средней толщины. • Если толщина бумаги не входит в указанный диапазон, выберите [Плотная бумага 1].

Этикетки

Элемент	Описание
Поддерживаемый лоток для бумаги	Лоток 1 и обходной лоток
Поддерживаемый размер для двусторонней печати	Нет
Примечания	<ul style="list-style-type: none"> • Количество листов, которое может быть напечатано за одну минуту, составляет примерно половину от числа оттисков, выполненных за одну минуту на бумаге средней толщины. • Избегайте использования клейкой бумаги для этикеток с неприкрытой клейкой частью. Клей может прилипнуть к внутренним частям аппарата, что может вызвать проблемы с подачей бумаги, ухудшение качества печати либо преждевременный износ фотобарабана.

Конверт

Элемент	Описание
Поддерживаемый лоток для бумаги	Лоток 1 и обходной лоток
Поддерживаемый размер для двусторонней печати	Нет

Примечания

- Избегайте использования самоклеящихся конвертов. Они могут вызвать неполадки аппарата.
- Количество конвертов, которое может быть напечатано за одну минуту, составляет примерно половину от числа оттисков, выполненных за одну минуту на бумаге средней толщины.
- Бумагу можно загружать только до нижней ограничительной отметки уровня бумаги в лотке.
- Если напечатанные конверты выходят сильно смятыми, их следует загружать в обратном направлении. Кроме того, в драйвере принтера задайте разворот объекта печати на 180

градусов. Для получения подробных сведений об изменении ориентации см. справку драйвера принтера.

- Факторы внешней среды могут снизить качество печати как на рекомендуемых, так и на не рекомендуемых конвертах.
- Если конверты сильно изгибаются после печати, распрямляйте их, сгибая в противоположном загибу направлении.
- После печати продольные края конверта иногда загибаются, а тонер смазывается на сторонах, не предназначенных для печати. Печатные изображения также могут быть смазаны. При печати больших участков, полностью закрашенных черным цветом, в результате наложения конвертов могут появиться полосы.
- Чтобы правильно указать длину конверта, который открывается вдоль короткой стороны, при измерении длины не забудьте принять в расчет длину открытого отворота.

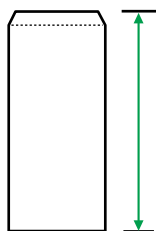

CER112

- Пролистайте конверты и выровняйте стопку перед загрузкой.

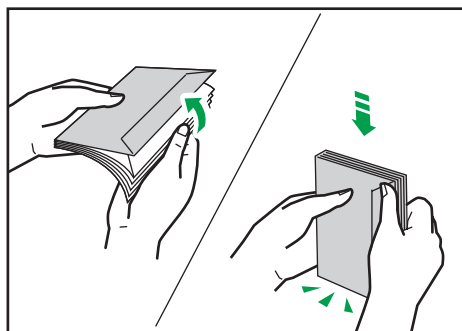

DAC573

- При пролистывании открытых конвертов убедитесь, что они не склеились. Если они склеились, разъедините их.
- При пролистывании конвертов убедитесь, что отвороты конвертов не склеились. Если они склеились, разъедините их.
- Перед загрузкой конвертов разгладьте их, чтобы изгибы были не больше указанных на иллюстрации ниже.

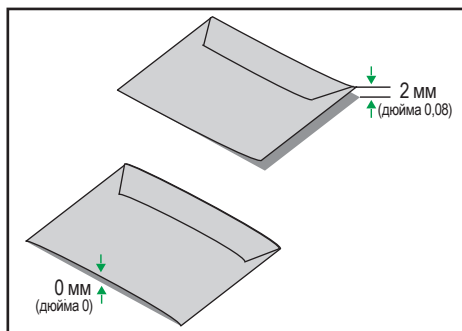

- Если изгибы значительны, расправьте их пальцами, как показано на иллюстрации ниже.

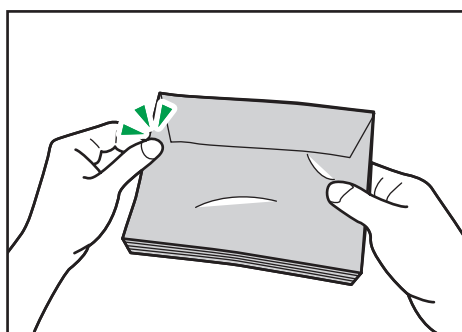

↓ Примечание

- Двусторонняя печать на бумаге формата 8 × 13, 8¹/₂ × 13, Folio (8¹/₄ × 13 дюймов) или 16K (195 × 267 мм) невозможна в следующих случаях:
 - Драйвер принтера PCL
Когда [Градация:] в [Кач. печ.] имеет значение [Высокое]
 - Драйвер принтера PostScript 3
Когда [Кач.печ.:] в [Свойства принтера] имеет значение [Лучшее качество]

Нерекомендуемые типы бумаги

Не используйте бумагу следующих типов:

- Бумага, предназначенная для струйного принтера
- Имеющая перегибы, сложенная или мятая бумага
- Скрученная или изогнутая бумага
- Порванная бумага
- Бумага со складками
- Влажная бумага

- Грязная или поврежденная бумага
- Бумага настолько сухая, что может служить источником статического электричества
- Бумага, на которой уже печатали, за исключением бумаги с предварительной печатью бланка.

Сбои особенно вероятны при использовании бумаги, на которой уже печатали устройством, отличным от лазерного принтера (например, монохромным или цветным копиром, струйными принтерами и т.д.)

- Специальная бумага, например термобумага и копировальная бумага
- Бумага плотностью больше или меньше допустимого предела
- Бумага с окнами, отверстиями, перфорацией, вырезами и рельефными (выпуклыми) изображениями
- Этикеточная самоклеющаяся бумага, на которой выступает клей или видна бумага-основа
- Бумага со скрепками и скобками

↓ **Примечание**

- При загрузке бумаги не прикасайтесь к ее поверхности.
- Даже соответствующая требованиям, но хранившаяся в неподобающих условиях бумага может приводить к нарушению подачи, ухудшению качества печати или неисправностям.

Хранение бумаги

★ **Важно**

- **Храните бумагу надлежащим образом. Ненадлежащее хранение бумаги может привести к замятиям, снижению качества печати или неисправностям.**

Рекомендуется следующее:

- Не храните бумагу в местах с повышенной влажностью.
- При хранении бумаги избегайте воздействия прямого солнечного света.
- Не ставьте бумагу вертикально.
- Храните оставшуюся бумагу в пакете или коробке, в которой она поставлялась.

Область печати

На следующей схеме изображена область бумаги, на которой можно печатать с помощью описываемого аппарата.

С помощью драйвера принтера

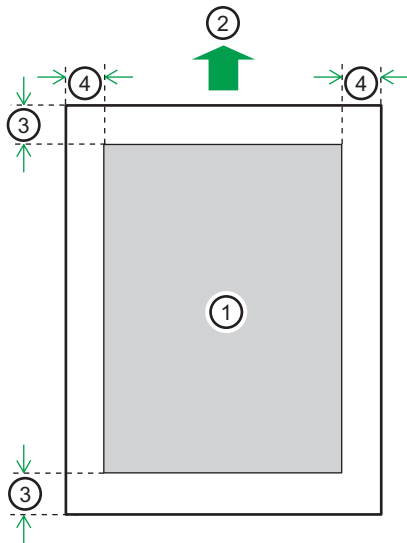

DAC571

1. Область печати
2. Направление подачи
3. Около 4,2 мм (0,2 дюйм.)
4. Около 4,2 мм (0,2 дюйм.)

Конверт

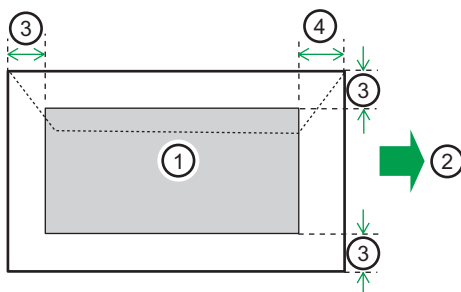

DAC577

1. Область печати
2. Направление подачи
3. Около 10 мм (0,4 дюйм.)
4. Около 15 мм (0,6 дюйм.)

Функция копира

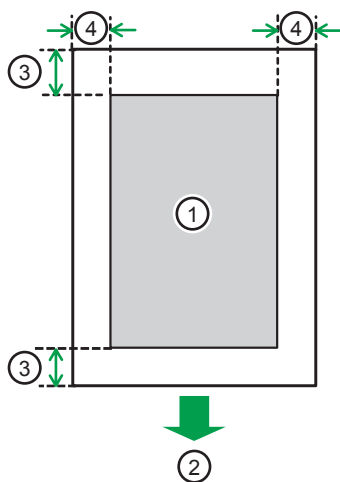

DACS80

1. Область печати
2. Направление подачи
3. Около 4 мм (0,2 дюйм.)
4. Около 3 мм (0,1 дюйм.)

Функция факса

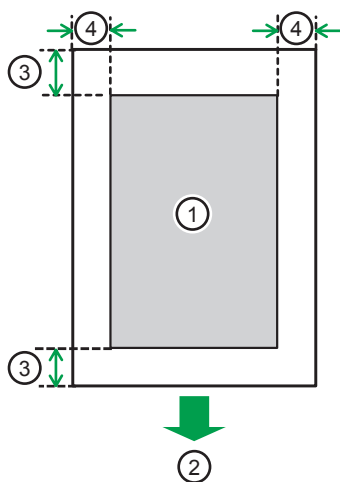

DACS80

1. Область печати
2. Направление подачи
3. Около 4,2 мм (0,2 дюйм.)
4. Около 2 мм (0,08 дюйм.)

↓ Примечание

- Печать без полей не поддерживается.
- Область печати зависит от формата бумаги, языка принтера и настроек драйвера принтера.
- Для оптимального качества печати конвертов мы рекомендуем оставлять правое, левое, верхнее и нижнее поле печати размером не менее 15 мм (0,6 дюйм.) каждое.

Установка оригиналов

В этом разделе описаны поддерживаемые типы оригиналов и порядок их укладки в аппарат.

Размещение оригиналов на стекле экспонирования

В этом разделе описывается процедура укладки оригиналов на стекле экспонирования.

★ Важно

- Не помещайте оригиналы в аппарат до тех пор, пока корректирующая жидкость и тонер не высохнут полностью. В противном случае возможно появление пятен на стекле экспонирования, которые отпечатаются на копиях.
- Если оригиналы размещаются и в устройстве АПД, и на стекле экспонирования, то оригиналы в устройстве АПД получают приоритет перед оригиналами на стекле экспонирования.
- Ни в коем случае не поднимайте устройство АПД за входной лоток, так как это может повредить его.

1. От поднятия АПД
2. Разместите оригинал на стекле экспонирования лицевой стороной вниз. Выровняйте оригинал по левому дальнему углу.

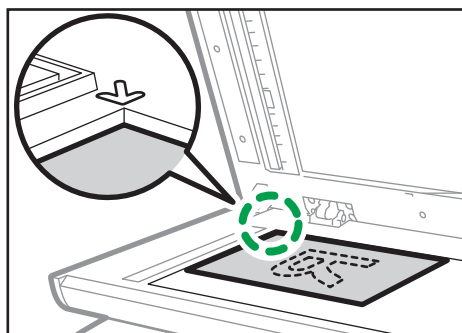

3. Опустите АПД.

Если устройство АПД невозможно полностью опустить из-за использования плотных, сложенных или переплетенных оригиналов, нажмите на устройство АПД руками.

Размещение оригиналов в устройстве автоматической подачи документов

Используя устройство АПД, можно сканировать несколько страниц за одну операцию.

★ Важно

- Не помещайте в устройство АПД оригиналы разных форматов одновременно.
 - Разгладьте скрученные оригиналы перед их загрузкой в АПД.
 - Для предотвращения одновременной подачи нескольких листов перед размещением в устройстве АПД оригиналы необходимо разделить.
 - Размещайте оригинал ровно.
1. Откройте крышку входного лотка АПД и настройте направляющие в соответствии с размером оригинала.

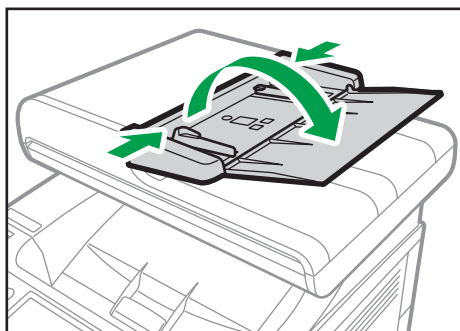

ECC121

2. Размещайте выровненные оригиналы в АПД лицевой стороной вверх. Последняя страница должна находиться снизу.

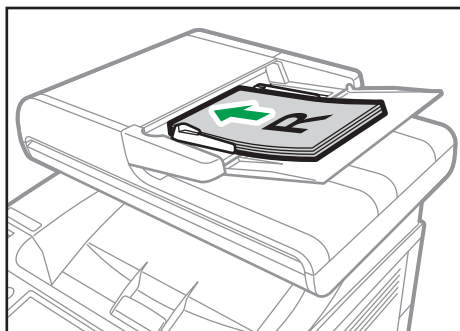

ECC122

↓ Примечание

- Укладывая оригиналы длиной более, чем длина формата А4 или $8\frac{1}{2} \times 11$, выдвиньте расширители лотка АПД.

Информация об оригиналах

В этом разделе описаны типы оригиналов, которые можно размещать в аппарате, а также о тех участках оригиналов, которые недоступны для сканирования.

Рекомендованный формат оригиналов

В этом разделе описаны рекомендованные форматы оригиналов.

Стекло экспонирования

До 216 мм (8,5 дюйма) в ширину, до 297 мм (11,7 дюймов) в длину

АПД

- Размер бумаги: 140 - 216 мм ($5\frac{1}{2}$ - $8\frac{1}{2}$ дюйм.) в ширину, 140 - 356 мм ($5\frac{1}{2}$ - 14 дюйм.) в длину
- Плотность бумаги: 52 - 105 г/м² (13,8 - 28 фунт.)

↓ Примечание

- Оригиналы следует укладывать на стекло экспонирования только по одному.
- В АПД можно укладывать до 50 листов одновременно (при использовании бумаги плотностью 80 г/м², 20 фунт.).

Типы оригиналов, не поддерживаемых устройством АПД

При укладке в АПД оригиналы следующих типов могут быть повреждены или замяты, а также возможно появление серых и черных полос на отпечатках:

- Оригиналы более крупного размера или большей плотности, чем рекомендованные
- Оригиналы, скрепленные скрепками или скобами
- Перфорированные или порванные оригиналы
- Скрученные, сложенные или помятые оригиналы
- Склеенные оригиналы
- Оригиналы с покрытием любого типа, например, термобумага для факсов, бумага для художественных работ, алюминиевая фольга, копировальная бумага или электропроводящая бумага
- Оригиналы с перфорированными линиями
- Оригиналы с индексными выступами, ярлыками или другими выступающими частями
- Оригиналы, склонные к слипанию, например, калька
- Тонкие, очень гибкие оригиналы
- Оригиналы на плотной бумаге, например, почтовые открытки
- Переплетенные оригиналы, например, книги
- Прозрачные оригиналы, например, ОНР-пленка или калька
- Оригиналы с непросохшим тонером или отбеленные

Области изображения, недоступные для сканирования

Несмотря на правильное расположение оригиналов в устройстве АПД или на стекле экспонирования, по бокам копии могут остаться поля шириной в несколько миллиметров.

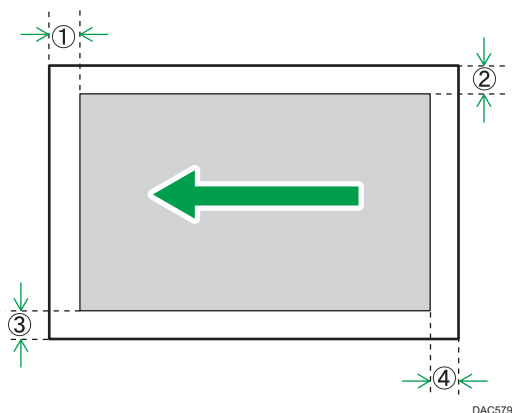

2

Поля при использовании стекла экспонирования

	В режиме копира	В режиме сканера	В режиме факса
① Сверху	4 мм (0,2 дюйма)	0 мм (0 дюйма)	1 мм (0,05 дюйма)
② Справа	3 мм (0,1 дюйма)	0 мм (0 дюйма)	1 мм (0,05 дюйма)
③ Слева	3 мм (0,1 дюйма)	0 мм (0 дюйма)	1 мм (0,05 дюйма)
④ Снизу	4 мм (0,2 дюйма)	0 мм (0 дюйма)	2 мм (0,08 дюйма)

Поля при использовании АПД

	В режиме копира	В режиме сканера	В режиме факса
① Сверху	4 мм (0,2 дюйма)	0 мм (0 дюйма)	0 мм (0 дюйма)
② Справа	3 мм (0,1 дюйма)	0 мм (0 дюйма)	1 мм (0,05 дюйм.) (Letter, Legal) 0 мм (0 дюйм.) (другие форматы)
③ Слева	3 мм (0,1 дюйма)	0 мм (0 дюйма)	1 мм (0,05 дюйм.) (Letter, Legal) 0 мм (0 дюйм.) (другие форматы)
④ Снизу	4 мм (0,2 дюйма)	2 мм (0,08 дюйма)	2 мм (0,08 дюйма)

3. Печать документов

В этой главе описаны процессы настройки параметров в драйвере принтера и печати документов.

Операции с функцией принтера

Двусторонняя печать

Можно печатать на обеих сторонах листа бумаги. Для получения подробных сведений см. справку драйвера принтера.



DSG261

Комбинированная печать

Можно комбинировать несколько страниц и печатать их на одном листе бумаги. Для получения подробных сведений см. справку драйвера принтера.



DSG262

Настройка параметров принтера

Если двусторонний обмен данными работает корректно, компьютер автоматически получает от аппарата информацию о настройках опций, размера бумаги и направлении подачи страницы. Двусторонний обмен данными также позволяет следить за состоянием аппарата.

Условия для двустороннего обмена данными

3

Для поддержки режима двунаправленной передачи должны быть соблюдены следующие требования:

При подключении к сети

- Должен использоваться стандартный порт TCP/IP.
- Кроме указанных требований, необходимо соблюдение одного из двух следующих условий:
 - Используется протокол TCP/IP или IPP. (При использовании протокола IPP имя порта IPP должно включать IP-адрес).

При соединении с USB

- Убедитесь, что аппарат подсоединен к порту USB компьютера при помощи кабеля USB.
- Компьютер должен поддерживать режим двунаправленной передачи данных.
- Должен быть установлен флажок [Разрешить двусторонний обмен данными] и снят флажок [Разрешить группировку принтеров в пул] во вкладке [Порты] диалогового окна драйвера принтера.

Если режим двустороннего обмена данными отключен

В этом разделе представлена процедура ручной настройки формата бумаги и параметров для каждого лотка.

Важно

- Для изменения свойств принтера требуется наличие прав на управление принтерами. Зарегистрируйтесь как член группы администраторов.

При использовании Windows

В этом разделе в качестве примера приведена процедура для ОС Windows 10.

1. В меню [Пуск] выберите [Панель управления] раздела [Службные — Windows].
2. Нажмите [Просмотр устройств и принтеров].

3. Нажмите правой кнопкой мыши на значок аппарата, а затем нажмите [Свойства принтера].
4. Выберите вкладку [Аксессуары].

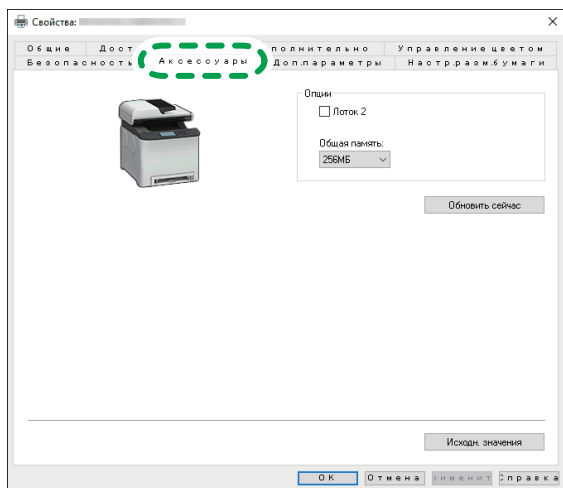

ECC252

5. Выберите установленные опции в блоке [Дополнительные], а затем настройте необходимые параметры.
6. Нажмите на вкладку [Настр.разм.бумаги].

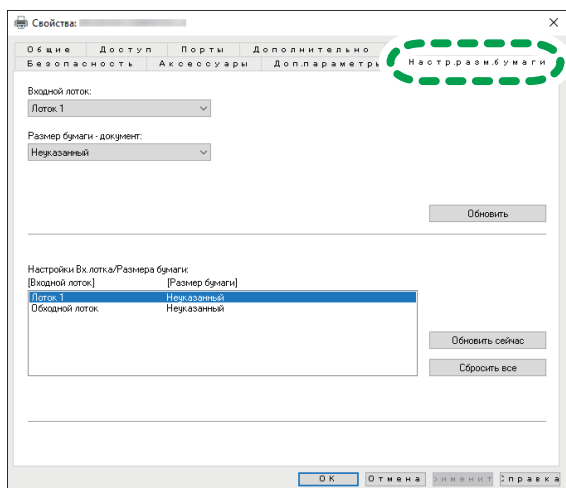

ECC253

7. В поле [Входной лоток:] выберите используемые лотки, затем в поле [Размер бумаги - документ:] выберите размер бумаги, загружаемой в каждый лоток.

Нажмите [Обновить], чтобы применить этот параметр для каждого лотка.

8. Нажмите [Применить].
9. Нажмите [OK], чтобы закрыть окно свойств принтера.

При использовании macOS

Ниже приведено описание процедуры на примере ОС macOS 11.2.3.

1. В меню Apple нажмите [System Preferences...] (Параметры системы).
2. Нажмите [Принтеры и сканеры].
3. Выберите используемый принтер и нажмите кнопку [Options & Supplies...] (Параметры и расходные материалы...) .
4. Выберите [Options] (Параметры) и настройте требуемые параметры.
5. Нажмите [OK].
6. Выйдите из настроек системы.

Отображение диалогового окна настроек печати

Чтобы изменить настройки драйвера принтера по умолчанию, установите настройки в диалоговом окне [Настройка печати].

Чтобы изменить настройки всех приложений по умолчанию, откройте диалоговое окно [Настройка печати] в ОС. Дополнительную информацию см. стр. 87 "Отображение диалогового окна настроек печати с помощью меню [Пуск]". Чтобы изменить настройки по умолчанию определенного приложения, откройте диалоговое окно [Настройка печати] из этого приложения. Дополнительную информацию см. стр. 87 "Отображение диалогового окна настроек печати в приложении".

3

Отображение диалогового окна настроек печати с помощью меню [Пуск]

В этом разделе описан порядок открытия диалогового окна [Настройка печати] из окна [Устройства и принтеры].

★ Важно

- Если драйвер принтера хранится на сервере печати, заданные сервером значения настроек отображаются по умолчанию в блоке [Настройки печати по умолчанию...].
- Установить разные настройки печати для каждого пользователя невозможно. Настройки, заданные в этом диалоговом окне, применяются по умолчанию.

1. Нажмите [Панель управления] в разделе [Система Windows] меню [Пуск].
2. Нажмите [Просмотр устройств и принтеров].
3. Правой кнопкой мыши нажмите на значок принтера, который необходимо использовать.
4. Нажмите [Настройка печати].

Отображение диалогового окна настроек печати в приложении

Можно выполнить настройки принтера для конкретного приложения. Для этого откройте диалоговое окно [Настройка печати] из этого приложения.

Настройки, заданные в диалоговом окне [Настройки печати], открытом из окна [Устройства и принтеры], являются настройками по умолчанию для диалогового окна [Настройки печати], открываемого в приложении. При печати из приложения измените настройки необходимым образом.

Фактически отображаемый экран зависит от приложения.

Отображение диалогового окна настроек печати в приложении при использовании Windows

Ниже описана процедура печати документов из приложения. В качестве примера использовано приложение WordPad в ОС Windows 10.

1. Нажмите [Файл] в верхнем левом углу окна, затем выберите команду [Печать].
2. В списке [Выберите принтер] выберите принтер, который необходимо использовать.
3. Нажмите [Параметры].

Примечание

- Способ доступа к окну [Настройка печати] различается в разных приложениях. Для получения подробных сведений см. справку драйвера принтера и руководства к приложениям.

Отображение диалогового окна настроек печати в приложении при использовании macOS

Ниже приведено описание процедуры на примере ОС macOS 11.2.3.

1. Откройте документ, который необходимо напечатать.
2. В меню [File] (Файл) выберите [Print...] (Печать...).
3. Проверьте, выбрано ли имя и IP-адрес используемого устройства в раскрывающемся меню [Printer:] (Принтер:).

Если в списке [Printer:] (Принтер:) не выбрано имя или IP-адрес используемого аппарата, нажмите по списку и выберите нужный аппарат.

Основные операции печати

Ниже описан порядок выполнения основных операций печати.

★ Важно

- В качестве настройки по умолчанию выбрана дуплексная печать.

Использование Windows

В этом разделе в качестве примера приведена процедура для ОС Windows 10. Процедура настройки может отличаться в зависимости от операционной системы.

Для получения подробных сведений об операциях печати см. справку драйвера принтера.

1. Откройте диалоговое окно свойств принтера в том приложении, в котором открыт документ.

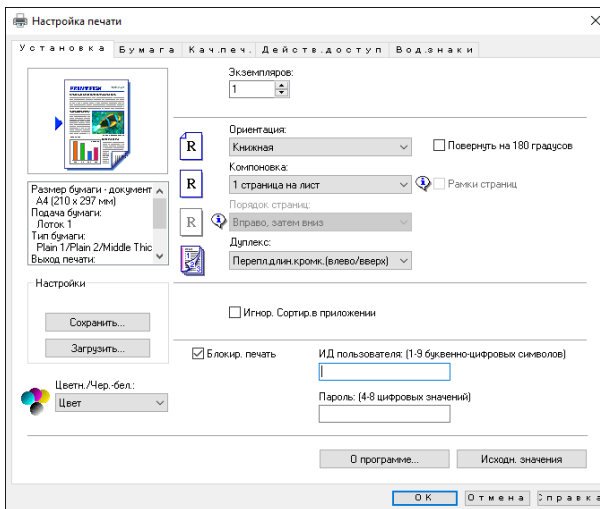

Для получения сведений о каждом параметре нажмите [Справка]. Для просмотра данных о конфигурации можно нажимать на информационные значки.

2. Выполните настройку необходимых параметров печати и нажмите [OK].

Диалоговое окно свойств принтера закроется.

3. Нажмите [Печать].

↓ Примечание

- Если печать задания (цветная/черно-белая печать или только цветная печать) ограничена, перед печатью следует указать код пользователя в свойствах принтера в драйвере принтера. Для получения подробных сведений о коде пользователя см. стр. 309 "Ограничение доступа к функциям аппарата для отдельных пользователей".

- Если в процессе печати лотки для бумаги выбираются автоматически, вы можете выбрать приоритетный лоток в пункте [Приор.лотка для бум.] меню [Настройки бумаги]. Для получения подробных сведений о параметре [Приор.лотка для бум.] см. стр. 260 "Настройки бумаги".
- Если происходит замятие бумаги, печать прекращается после печати текущей страницы. После удаления замятой бумаги печать автоматически возобновляется с замятой страницы. Для получения подробных сведений об удалении замятой бумаги см. стр. 386 "Извлечение замятой бумаги".

3

При использовании macOS

В этом разделе в качестве примера приведена процедура для ОС macOS 11.2.3. Процедура настройки может отличаться в зависимости от операционной системы.

1. Откройте диалоговое окно свойств принтера в том приложении, в котором открыт документ.

Дополнительную информацию см. стр. 88 "Отображение диалогового окна настроек печати в приложении при использовании macOS".

2. Выполните настройку необходимых параметров печати и нажмите [OK].

Диалоговое окно свойств принтера закрывается.

3. Нажмите [Печать].

↓ Примечание

- Если печать задания (цветная/черно-белая печать или только черно-белая печать) ограничена, перед печатью следует указать код пользователя в свойствах принтера в драйвере принтера. Для получения подробных сведений о коде пользователя см. стр. 309 "Ограничение доступа к функциям аппарата для отдельных пользователей".
- Если в процессе печати лотки для бумаги выбираются автоматически, вы можете выбрать приоритетный лоток в пункте [Приор.лотка для бум.] меню [Настройки бумаги]. Для получения подробных сведений о параметре [Приор.лотка для бум.] см. стр. 260 "Настройки бумаги".
- Если происходит замятие бумаги, печать прекращается после печати текущей страницы. После удаления замятой бумаги печать автоматически возобновляется с замятой страницы. Для получения подробных сведений об удалении замятой бумаги см. стр. 386 "Извлечение замятой бумаги".

Действия при несоответствии параметров бумаги

Аппарат сообщает об ошибке, если:

- Тип бумаги не соответствует параметрам задания печати, когда для параметра [Входной лоток:] драйвера принтера установлено значение [Автовыбор лотка].

Существует два способа решения этих ошибок:

Продолжить печать на бумаге, свойства которой не соответствуют настройке

Игнорируйте ошибку и выполните печать на бумаге, свойства которой не соответствуют настройке.

Отменить задание печати

Отмените печать.

↓ Примечание

- Если в меню [Параметры системы] включена функция "[Автопродолжение]", аппарат игнорирует настройки типа и формата бумаги и выполняет печать на любой загруженной бумаге. Печать временно прекращается при обнаружении ошибки и возобновляется автоматически в течение примерно десяти секунд в зависимости от настроек панели управления. Для получения дополнительных сведений о функции [Автопродолж.] см. стр. 247 "Параметры системы".

Продолжение печати на неподходящей бумаге

Если бумага слишком мала для задания печати, отпечатанное изображение будет обрезано.

1. Нажмите [Продолжить печать] при отображаемом сообщении об ошибке.

Отмена задания печати

В зависимости от состояния задания печати его отмена осуществляется с панели управления аппарата или с компьютера.

Отмена задания печати до начала печати

- Windows
 1. Дважды нажмите по значку принтера на панели задач компьютера.
 2. Выберите задание на печать, которое нужно отменить, и выберите команду [Отмена] в меню [Документ].
 3. Нажмите [Да].
- macOS
 1. В меню Apple нажмите [System Preferences...] (Параметры системы).
 2. Нажмите [Принтеры и сканеры].

3. Выберите используемый принтер и нажмите кнопку [Открыть очередь заданий...].
4. Выберите очередь, которую хотите удалить.
5. Нажмите [x].

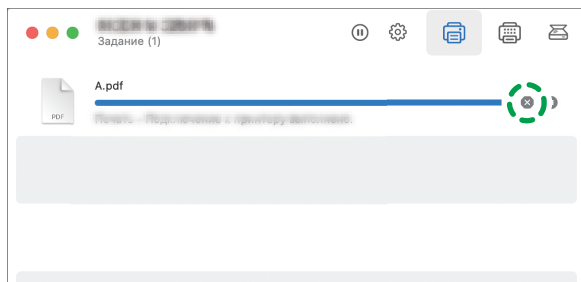

M0EQMC5100

↓ Примечание

- Если отменить задание на печать, которое уже выполняется, принтер может распечатать несколько страниц, прежде чем прекратить печать.
- Если объем задания печати слишком большой, его отмена может занять некоторое время.

Отмена задания печати в процессе его выполнения

1. Нажмите клавишу [Сброс/Стоп].



ECC203

2. Нажмите клавишу [Задания печати] на экране [Отмена заданий].

Печать конфиденциальных документов

С помощью функции блокированной печати можно защитить паролем задания печати.

Это значит, что задание печати будет распечатано только после ввода пароля с помощью панели управления аппарата.

Эта функция позволяет предотвратить просмотр неавторизованными пользователями секретных документов на аппарате.

★ Важно

- Эта функция доступна только при использовании драйвера принтера PCL и при печати с компьютера с операционной системой Windows.
- В этом разделе в качестве примера приведена процедура для ОС Windows 10.

3

Сохранение файлов заблокированной печати

В данном разделе описано сохранение файла заблокированной печати на аппарате с помощью драйвера принтера.

1. Откройте на компьютере файл, который предстоит распечатать.
2. Откройте меню [Файл] и нажмите [Печать...].
3. В области [Выбор принтера] выберите имя аппарата, а затем нажмите [Настройка].
4. Откройте вкладку [Установка] и выберите вариант Блокир. печать.

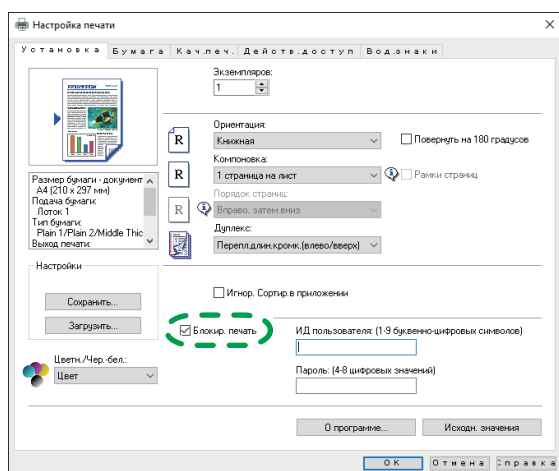

ECC254

Текстовые поля [Пароль:] и [ИД пользователя:] становятся активными.

В текстовом поле [ИД пользователя:] содержится имя пользователя учетной записи на компьютере или код пользователя, который вы указывали в последнем сеансе задания блокированной печати.

5. Введите пароль (от 4 до 8 цифр) и идентификатор пользователя (от 1 до 9 алфавитно-цифровых символов) и нажмите клавишу [ОК].

Идентификатор пользователя нужен для определения сформированного файла блокированной печати с помощью панели управления аппарата.

6. Выполните команду печати.

Задание печати будет сохранено в памяти аппарата как файл блокированной печати. Распечатать этот файл можно после ввода пароля с помощью панели управления.

↓ Примечание

- Файл блокированной печати автоматически удаляется из памяти аппарата после распечатывания или после отключения электропитания аппарата.
- В памяти аппарата можно одновременно сохранить не более 5 заданий или 5 МБ данных блокированной печати.
- Даже если сохранение файлов блокированной печати в памяти аппарата больше невозможно, новый файл блокированной печати хранится в течение времени, указанного в поле [Locked Print] раздела [I/O Timeout] меню [System Settings] до отмены задания. В течение этого времени можно распечатать или удалить файл блокированной печати. Кроме того, можно распечатать или удалить существующий файл блокированной печати, чтобы освободить место для нового файла блокированной печати в памяти аппарата.

Печать файла блокированной печати

Если на аппарате сохранен файл блокированной печати, на панели управления аппарата появится сообщение "Задание блокир.печати", когда аппарат работает в режиме копира, факса, сканера или копирования удостоверения личности.

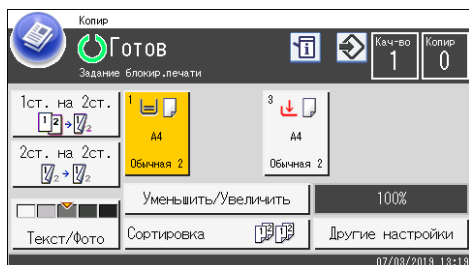

Сообщение "Задание блокир.печати" появится также в окне [Info].

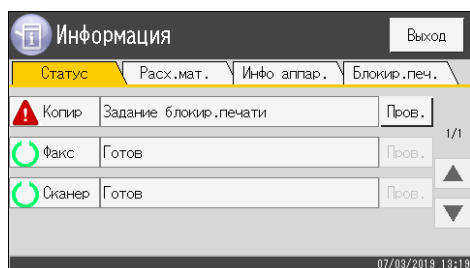

Для разблокирования и печати файла блокированной печати выполните следующую процедуру.

1. Нажмите клавишу [Начальный экран].

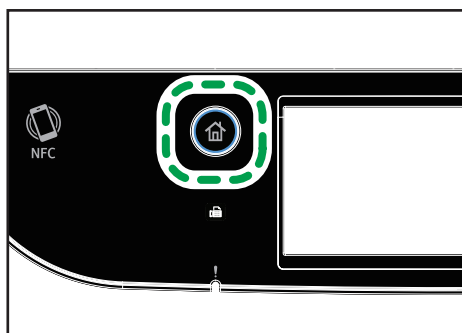

2. Нажмите значок [Info] в окне [Home].
3. Откройте вкладку [Блокир.печ.].
4. Выберите файл, который требуется распечатать.

Поиск файла блокированной печати можно выполнять по отметке времени и идентификатору пользователя.

5. Нажмите [Задания печати].
6. Нажмите [Пароль блокированной печати:].
7. Введите пароль, а затем нажмите [OK].

↓ Примечание

- Во время ввода пароля с помощью панели управления аппарат не способен обрабатывать другие задания печати.
- Файл блокированной печати автоматически удаляется из памяти аппарата после распечатывания или после отключения электропитания аппарата.

Удаление файла заблокированной печати

Если на аппарате сохранен файл заблокированной печати, на панели управления аппарата появится сообщение "Задание блокир.печати", когда аппарат работает в режиме копира, факса, сканера или копирования удостоверения личности.

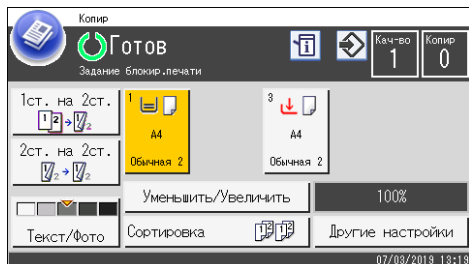

Сообщение "Задание блокир.печати" появится также в окне [Info].

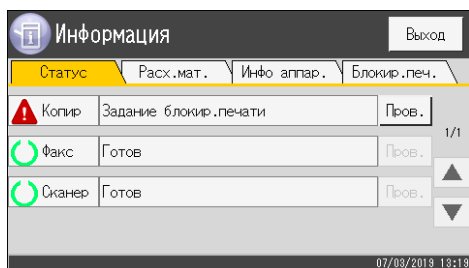

Чтобы удалить файл заблокированной печати, выполните следующие действия. Чтобы удалить файл заблокированной печати, пароль указывать не нужно.

1. Нажмите клавишу [Начальный экран].

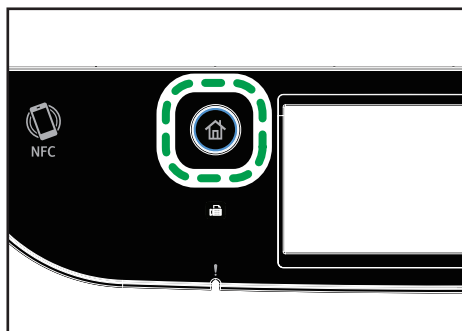

ECC202

2. Нажмите значок [Info] в окне [Home].

3. Откройте вкладку [Блокир.печ.].

4. Выберите удаляемый файл.

Поиск файла заблокированной печати можно выполнять по отметке времени и идентификатору пользователя.

5. Нажмите [Удалить задания].

Файл заблокированной печати будет удален.

Примечание

- Также список файлов заблокированной печати можно отобразить, нажав [Пров.] на вкладке [Статус] на шаге 3.

Использование различных функций печати

В этом разделе приведено краткое описание различных функций печати, которые можно настроить с помощью драйвера принтера для получения печатных копий в соответствии со своими потребностями.

Функции, влияющие на качество печати

3

Качество и цвет печати можно скорректировать для соответствия распечатываемым данным. Ниже описаны некоторые настраиваемые параметры качества печати.

Печать цветных документов в монохромном режиме

Черный цвет, получаемый при печати в монохромном режиме, воспроизводится более отчетливо, чем при цветной печати.

Разделение данных печати по системе СМΥК и печать только в указанном цвете

Обычно при цветной печати используются все четыре цвета (СМΥК). Если вы не хотите использовать некоторые цвета, можно запретить их использование и печатать только с помощью остальных цветов.

Экономия тонера при печати (печать в режиме Economy Color)

Можно экономить тонер, распечатывая документы с пониженным потреблением тонера.

Изменение способа печати изображений

Можно выбирать между вариантами печати, при которых приоритет отдается качеству печати или скорости печати. Чем больше разрешение изображений, тем больше времени занимает печать.

Изменение параметров сглаживания

Шаблон сглаживания называется набор точек, используемых для моделирования цвета или оттенков изображения. При изменении параметров сглаживания меняются и характеристики изображения. Можно выбрать шаблон, соответствующий особенностям распечатываемого изображения.

Изменение параметров профилирования цвета

Можно выбрать образец цветового профилирования для корректировки цветовых оттенков согласно цветам, отображаемым на экране компьютера.

Цвета на экране компьютера создаются за счет смешения трех цветов (режим RGB), при печати же используется четыре цвета (режим СМΥК), поэтому перед началом печати необходимо выполнить конвертацию цветов. Если не выполнить корректировку, то отпечатанное изображение будет отличаться от того, которое отображается на экране компьютера.

Печать серых изображений в режиме черного и СМΥК

Вместо использования всех четырех тонеров в режиме СМΥК, черные или серые участки рисунка можно печатать только черным тонером. По сравнению с использованием четырех тонеров СМΥК изображение, отпечатанное черным тонером, выглядит более гладким и чистым.

Использование функции ICM (соответствие цветов изображений)

Чтобы при печати на бумаге воспроизводить цвета, максимально близкие к отображаемым на экране компьютера, можно использовать функцию Windows ICM.

Для использования этой функции на компьютер необходимо добавить цветовой профиль. Чтобы найти сведения о добавлении цветового профиля, задайте поиск в справочной системе Windows по ключевым словам "цветовой профиль" и просмотрите выведенные результаты.

↓ Примечание

- Некоторые из описанных выше функций могут быть недоступны для определенных типов драйвера принтера или операционной системы. Для получения подробных сведений см. справку драйвера принтера.

Функции, связанные с выводом на печать

Форму отпечатков можно задать согласно нужным требованиям. В этом разделе описаны некоторые параметры, которые можно указать.

Печать нескольких комплектов документа

Можно распечатать несколько комплектов одного и того же документа.

Сортировка вывода по партиям документов

Можно распечатывать полные комплекты многостраничного документа по одному (P1, P2, P1, P2 ...). Если эта функция не используется при печати нескольких комплектов, распечатываемые документы выводятся постраничными партиями (P1, P1, P2, P2 ...). Эта функция может быть полезной, например, при изготовлении презентационных материалов.

Изменение ориентации или поворот рисунка.

Можно изменить ориентацию изображения на книжную или альбомную. Можно также повернуть изображение на 180 градусов. Используйте поворот, чтобы предотвратить печать перевернутого изображения на бумаге, верх и низ которой заранее определены (например, на бланках).

Печать нескольких страниц на одном листе

Можно печатать несколько страниц на одном листе бумаги.

При использовании этой функции происходит автоматический выбор коэффициента уменьшения в зависимости от формата бумаги и количества страниц, которые нужно разместить на каждом листе.

Печать на обеих сторонах бумаги (дуплексная печать)

Можно печатать на обеих сторонах бумаги.

Уменьшение или увеличение документа

Документы можно уменьшать или увеличивать с указанным коэффициентом от 25 % до 400 % с шагом 1 %.

Можно также задать автоматическое уменьшение или увеличение с учетом размеров указанного формата бумаги. Эта функция может быть полезной, например, при печати интернет-страниц.

При выборе варианта [Доступна бумаг.больш.размера] документы формата A3/11 × 17/ V4/8K могут быть масштабированы до размеров, поддерживаемых аппаратом, что обеспечивает возможность их печати.

Запрет печати пустых страниц (только для драйвера принтера PostScript 3)

Если в печатном задании содержатся чистые страницы, можно запретить их печать.

Обратите внимание, что эта настройка имеет более высокий приоритет, чем [Печать пустой стр.] в меню [Функц.принт.] на панели управления.

Печать на обложке

В задание печати можно добавить обложку.

Можно оставить обложку чистой, а можно распечатать на обложке первую страницу документа. Если обложка введена в задание дуплексной печати, возможна печать и на обратной стороне обложки.

Бумага для обложки может быть такой же, как для остальных страниц, а может отличаться от них.

Печать на бумаге нестандартного формата

Можно печатать на бумаге нестандартного формата, определив формат бумаги как нестандартный и указав ее размеры.

Для настройки нестандартного формата бумаги выберите [Пользовательские форматы бумаги] в списке [Размер документа:], а затем нажмите кнопку [Польз.формат бумаги...] в нижней части диалогового окна для настройки формата бумаги.

Наложение текста на отпечатки (водяной знак)

Можно наносить на распечатываемые страницы водяные знаки. Предоставляются некоторые образцы водяных знаков. Можно создавать и собственные водяные знаки.

↓ Примечание

- Некоторые из описанных выше функций могут быть недоступны для определенных типов драйвера принтера или операционной системы. Для получения подробных сведений см. справку драйвера принтера.

4. Копирование оригиналов

В этой главе описываются основные и дополнительные процедуры для создания копий и указания настроек.

Операции с функцией копира

Двустороннее копирование

Можно копировать две страницы на обе стороны одного листа бумаги. Для получения подробных сведений о настройках см. стр. 109 "Копирование односторонних оригиналов в режиме двусторонней и объединенной печати" и стр. 114 "Копирование двусторонних оригиналов в режиме двусторонней и комбинированной печати".

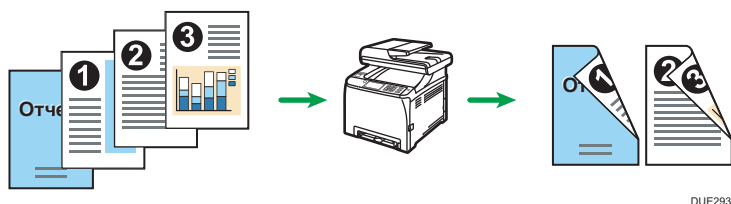

Объединенное копирование

Можно копировать несколько страниц на один лист бумаги. Для получения подробных сведений о настройках см. стр. 109 "Копирование односторонних оригиналов в режиме двусторонней и объединенной печати" и стр. 114 "Копирование двусторонних оригиналов в режиме двусторонней и комбинированной печати".

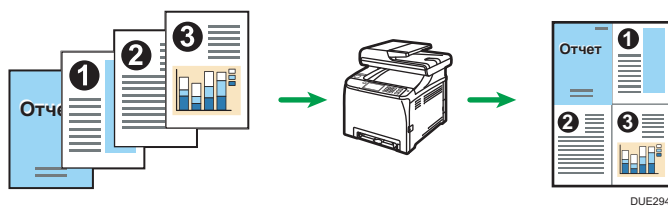

Режим копирования удостоверения личности

В этом режиме можно копировать лицевую и тыльную стороны удостоверения личности или паспорта на одну сторону листа бумаги. Дополнительную информацию см. стр. 119 "Копирование удостоверения личности".

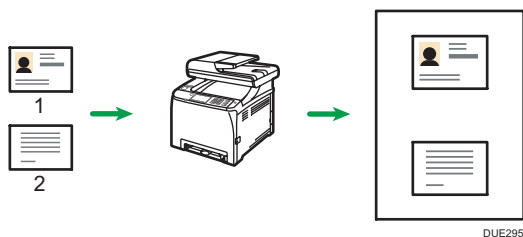

Экран режима копира

В этом разделе приведены сведения об экране аппарата, работающего в режиме копира.

Экран в режиме ожидания

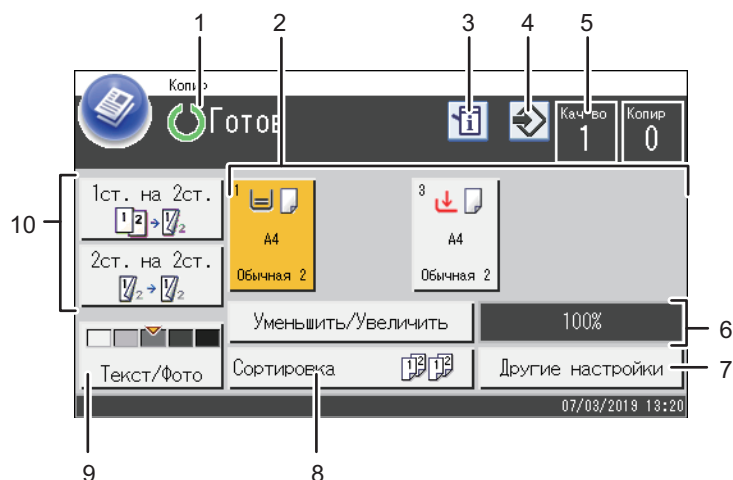

ECC207

1. Текущее состояние аппарата или сообщения

Отображаются сообщения или текущее состояние аппарата.

2. Индикаторы состояния лотков для бумаги

Отображение настроек лотка для бумаги.

3. Значок информации

Нажмите, чтобы просмотреть информацию.

4. Значок избранного элемента

Нажмите, чтобы зарегистрировать текущие настройки в качестве избранных элементов.

5. Количество копий

Отображает количество копий и количество выполненных копий. Количество копий можно изменить с помощью цифровых клавиш.

6. Уменьшить/увеличить масштаб

Клавиша [Уменьшить/Увеличить] позволяет задать необходимый коэффициент увеличения или уменьшения.

7. [Другие настройки]

Нажмите, чтобы отобразить доступные функции.

8. [Сортировка]

Задает настройки аппарата для сортировки отпечатанных страниц в комплекты при выполнении нескольких копий многостраничного документа.

9. Оригинал и настройки сканирования

Нажмите, чтобы задать тип оригинала и уровень плотности изображения.

10. [2-ст. на 2-ст.], [1-ст. на 2-ст.]

Нажмите для применения функции дуплекса.

Примечание

- Режим запуска можно указать с помощью пункта [Приоритет функций] в меню [Инструм.админ.]. Дополнительную информацию см. стр. 266 "Настройки инструментов администратора".

Основные операции копирования

★ Важно

- Если оригиналы размещаются и в устройстве АПД, и на стекле экспонирования, то оригиналы в устройстве АПД получают приоритет перед оригиналами на стекле экспонирования.

1. Нажмите клавишу [Начальный экран].

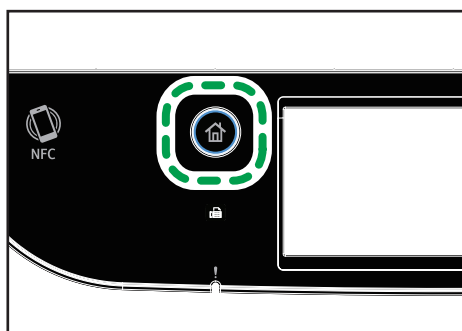

2. Нажмите значок [Копир] в окне [Начальный экран].
3. Поместите оригинал на стекло экспонирования или в АПД.

Для получения подробных сведений о размещении оригиналов см. стр. 78 "Установка оригиналов". При необходимости задайте расширенные параметры фотокопии.

4. Чтобы сделать несколько копий, укажите необходимое количество копий с помощью цифровых клавиш.
5. Нажмите клавишу [Пуск в ч/б режиме] или [Пуск в цветном режиме].

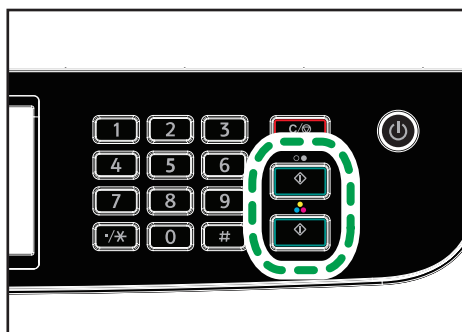

Чтобы выполнять черно-белые фотокопии, нажмите клавишу [Пуск в ч/б режиме].

Чтобы выполнять цветные фотокопии, нажмите клавишу [Пуск в цветном режиме].

↓ Примечание

- Максимальное количество копий составляет 99.

- Можно изменить лоток для выполнения текущего задания. Если установлен лоток 2, можно задать автоматическое переключение между лотками согласно формату бумаги (A4 или Letter).
- Лоток для бумаги, используемый для печати копий, можно выбрать в блоке [Выбрать бумагу] в меню параметров копирования. Если на аппарате задано автоматическое переключение между лотками 1 и 2 в зависимости от формата бумаги в этой настройке, можно указать лоток для первоочередного использования в блоке [Приор.лотка для бум.] меню [Настройки бумаги]. Для получения сведений о параметре [Выбрать бумагу] см. стр. 227 "Настройки копира". Для получения подробных сведений о параметре [Приор.лотка для бумаги] см. стр. 260 "Настройки бумаги".
- Если выполняется несколько копий многостраничного документа, можно выбрать вывод копий в отсортированные комплекты или в постраничные пакеты. Для этого следует использовать блок [Сортировка] в меню параметров копирования. Функцию [Сортировка] нельзя использовать для обходного лотка. Для получения подробных сведений о параметре [Сортировка] см. стр. 227 "Настройки копира".
- Если происходит замятие бумаги, печать прекращается после печати текущей страницы. После удаления замятой бумаги печать автоматически возобновляется с замятой страницы.
- Если при сканировании в устройстве АПД произошло замятие бумаги, копирование немедленно прекращается. В этом случае копирование оригиналов возобновляется с замятой страницы. Для получения подробных сведений об извлечении замятой бумаги см. стр. 386 "Извлечение замятой бумаги".

Отмена копирования

При сканировании оригинала

Если копирование отменить в процессе сканирования оригинала, копирование немедленно прерывается, и печать копий не выполняется.

При помещении оригинала в АПД, сканирование будет автоматически остановлено, но страницы, которые были уже отсканированы полностью, будут скопированы.

Во время печати

Если происходит отмена копирования во время печати, процесс фотокопирования прекращается после печати текущей страницы.

Чтобы отменить копирование, выполните следующую процедуру.

1. Нажмите клавишу [Начальный экран].

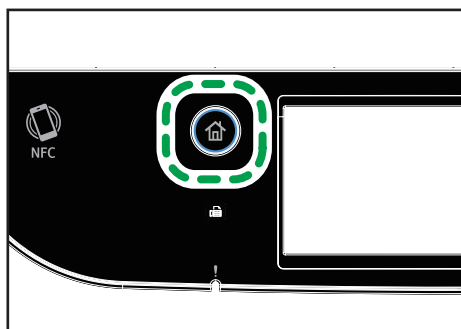

ECC202

4

2. Нажмите значок [Копир] в окне [Начальный экран].
3. Нажмите клавишу [Сброс/Стоп].

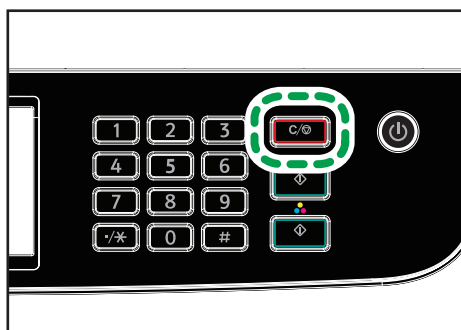

ECC203

При появлении экрана [Отмена заданий] перейдите к шагу 4.

4. Нажмите клавишу [Задания копиров.].

Изготовление увеличенных или уменьшенных копий

Существует два способа настройки коэффициента масштабирования: с использованием заранее заданного коэффициента или с помощью ручного ввода пользовательского коэффициента.

Заранее заданный коэффициент

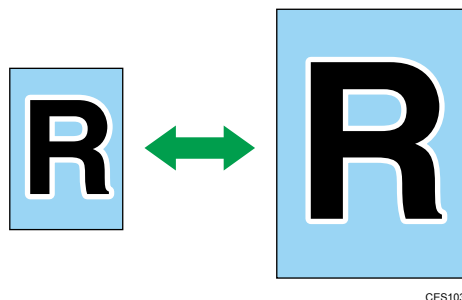

- 🌐 **Регион А** (главным образом страны Европы и Азии)
 50%, 71%, 82%, 93%, 122%, 141%, 200%, 400%
- 🌐 **Регион Б** (главным образом страны Северной Америки)
 50%, 65%, 78%, 93%, 129%, 155%, 200%, 400%

Пользовательский коэффициент



От 25 до 400% с шагом 1%.

Настройка увеличения или уменьшения

1. Нажмите клавишу [Начальный экран].

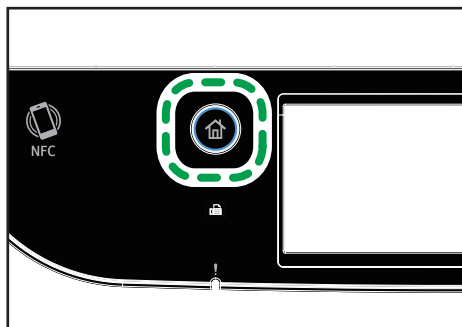

ECC202

2. Нажмите значок [Копир] в окне [Начальный экран].
3. Нажмите [Reduce/Enlarge].
4. Выберите коэффициент из списка или введите нужное значение. Кроме того, вы можете задать коэффициент, нажимая [+] и [-] с шагом 1%.
5. Нажмите [OK].

↓ Примечание

- Настройку аппарата по умолчанию [Уменьш./Увеличить] можно изменить таким образом, чтобы всегда выполнялись фотокопии с указанным коэффициентом масштабирования. Дополнительную информацию см. стр. 227 "Настройки копира".
- Временные настройки задания сбрасываются в следующих случаях:
 - Если ввод данных не последовал в течение времени, указанного с помощью параметра [Таймер автосбр.сист.], при отображении начального экрана. Дополнительную информацию см. стр. 266 "Настройки инструментов администратора".
 - При нажатии клавиши [Сброс/Стоп] во время отображения начального экрана.
 - При смене режима работы аппарата.
 - При отключении электропитания.
 - При изменении настройки аппарата по умолчанию для таких же значений.

Копирование односторонних оригиналов в режиме двусторонней и объединенной печати

В этом разделе описывается процесс объединения и печати нескольких страниц (две или четыре страницы) на одной или обеих сторонах бумаги.

★ Важно





- Эта функция доступна только при размещении оригинала в АПД, но не при использовании стекла экспонирования.
- Для объединенного копирования формат бумаги для печати копий должен быть задан как A4, Letter или Legal.
- Для использования функции двустороннего копирования формат бумаги для печати копий должен быть задан как A4, B5 JIS, Legal, Letter, Executive, 8 × 13, 8¹/₂ × 13, Folio, 16K, Government Legal или Indian Legal.
- Бумага для двустороннего копирования подается из лотка 1 или 2, но не из обходного лотка.
- Для двустороннего копирования используется бумага следующих типов: обычная 1, обычная 2, средней плотности, переработанная, цветная, с напечатанным изображением, тонкая, перфорированная и печатный бланк.

Существует несколько режимов копирования. Выберите режим копирования в соответствии с используемым оригиналом и необходимым выводом копий.

Объединенное одностороннее копирование

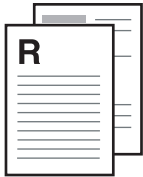





В этом режиме две или четыре страницы оригинала объединяются и печатаются на одной стороне бумаги.

1с 2ор->Комб.2на1 1с

	Оригинал	Копия
Книжная		
Альбомная		

RU CMF250

1с 4ор->Комб.4на1 1с

	Оригинал	Копия	
Книжная		Слева направо 	Верх к низу 
Альбомная		Слева направо 	Верх к низу 

RU CMF251

Объединенное двустороннее копирование

В этом режиме многостраничные оригиналы объединяются и печатаются на обеих сторонах бумаги.

1 с 4ор->Комб.2на1 2с





	Оригинал	Копия	
Книжная		Верх к верху 	Верх к низу
Альбомная		Верх к верху 	Верх к низу

DUE331

1 с 8ор->Комб.4на1 2с

	Оригинал	Копия	
Книжная		Слева направо, Верх к верху 	Слева направо, Верх к низу
		Верх к низу, Верх к верху 	Верх к низу, Верх к низу

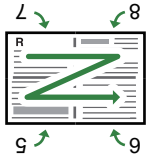

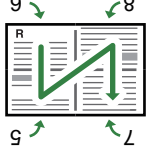



RU CMF256

	Оригинал	Копия	
Альбомная		Слева направо, Сверху вверх 	Слева направо, Сверху вниз 
		Сверху вниз, Сверху вверх 	Сверху вниз, Сверху вниз 

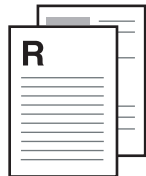
DCT004

1 ст.ор.->2ст.коп.

В этом режиме односторонние страницы печатаются на обеих сторонах бумаги без объединения.

	Оригинал	Копия	
Книжная		Верх к верху 	Верх к низу 
Альбомная		Верх к верху 	Верх к низу 

RU CMF261

Настройка объединенных и двусторонних копий

1. Нажмите клавишу [Начальный экран].

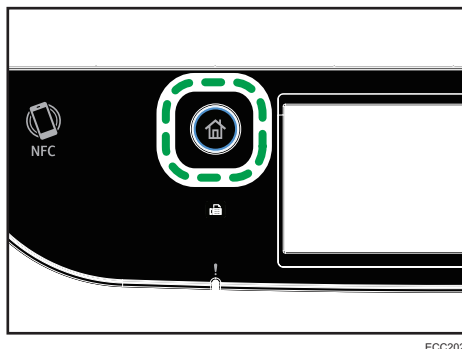

2. Нажмите значок [Копир] в окне [Начальный экран].
3. Нажмите [Другие настройки].
4. Нажмите [1-стор. на 2-стор.].
5. Выберите необходимый режим копирования и нажмите [OK].
6. Нажмите [OK].

↓ Примечание

- Настройка объединенного/двустороннего копирования автоматически отключает настройку "Копия удостоверения личности".
- Настройку аппарата по умолчанию [Дуплекс/Объедин.] можно изменить таким образом, чтобы всегда выполнялись фотокопии с указанным коэффициентом масштабирования. Дополнительную информацию см. стр. 227 "Настройки копира".
- Временные настройки задания сбрасываются в следующих случаях:
 - Если ввод данных не последовал в течение времени, указанного с помощью параметра [Таймер автосбр.сист.], при отображении начального экрана. Дополнительную информацию см. стр. 266 "Настройки инструментов администратора".
 - При нажатии клавиши [Сброс/Стоп] во время отображения начального экрана.
 - При смене режима работы аппарата.
 - При отключении электропитания.
 - При изменении настройки аппарата по умолчанию для таких же значений.

Копирование двусторонних оригиналов в режиме двусторонней и комбинированной печати

В этом разделе описывается процесс 2-стороннего копирования 2-сторонних оригиналов, копирования двух страниц оригинала на один лист и копирования четырех страниц оригинала на один лист с двумя страницами на каждой стороне.

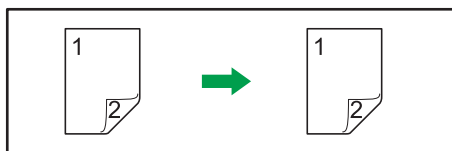

DAC602

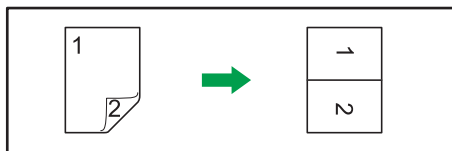

DAC603

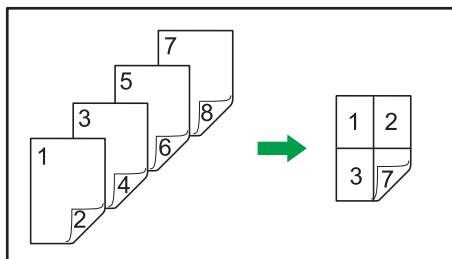

DAC603

★ Важно

- Режимы копирования [2с 1ор->Комб.2на1 1с], [2с 2ор->Комб.4на1 1с], [2ст.ор.->2ст.коп.], [2с 2ор->Комб.2на1 2с] или [2с 4ор->Комб.4на1 2с] доступны при использовании АПД, но не стекла экспонирования.
- Копирование на переднюю и обратную сторону листа следует выполнять в одинаковом цветовом режиме. При попытке копирования в различных режимах подается сигнал тревоги.
- Убедитесь, что на лицевой и оборотной сторонах всех листов будет отпечатано одинаковое число страниц. В противном случае задание сбросится.

Есть шесть способов настройки копирования двусторонних оригиналов при двусторонней и комбинированной печати.

2с 1ор->Комб.2на1 1с

Копирование одного 2-стороннего оригинала на одну сторону листа.

2с 2ор->Комб.4на1 1с

Копирует два 2-сторонних оригинала на одну сторону листа.

2ст.ор.->2ст.коп.

Печать 2-сторонних копий 2-сторонних оригиналов.

2с 2ор->СКомб.2на1 2с

Копирование обеих сторон одного 2-стороннего оригинала на одну сторону листа и обеих сторон другого 2-стороннего оригинала на другую сторону листа.

2с 4ор->Комб.4на1 2с

Копирует четыре 2-сторонних оригинала на один лист, по четыре страницы на сторону.

Manual 2Sd Scan Mode (2-стор.режим сканирования вручную)

Выберите этот режим для выполнения двустороннего копирования на стекле экспонирования.

4

Двустороннее копирование с помощью АПД

1. Нажмите клавишу [Начальный экран].

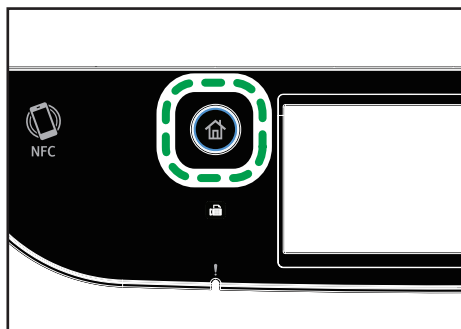

ECC202

2. Нажмите значок [Копир] в окне [Начальный экран].
3. Нажмите [Другие настройки].
4. Нажмите [2-сторон. на 2-сторон.].
5. Выберите необходимый режим копирования и нажмите [ОК].
6. Нажмите [ОК].

7. Поместите все двусторонние оригиналы в устройство АПД лицевой стороной вверх.

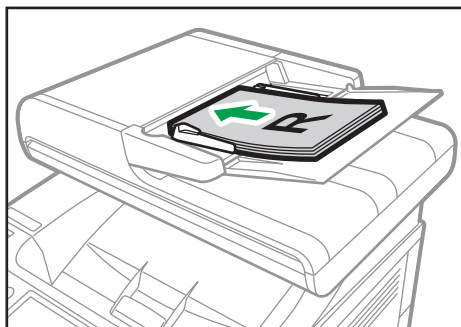

ECC122

4

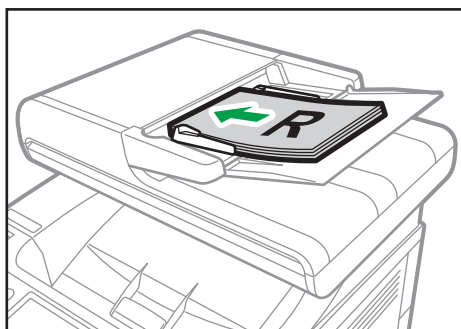

ECC124

8. Нажмите клавишу [Пуск в ч/б режиме] или [Пуск в цветном режиме].

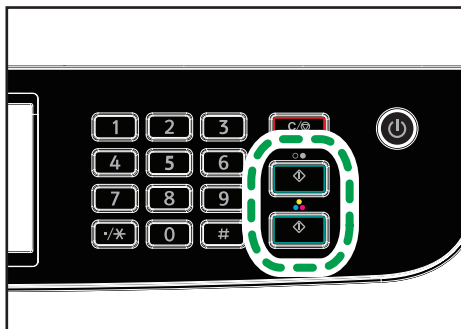

ECC204

Чтобы выполнять черно-белые фотокопии, нажмите клавишу [Пуск в ч/б режиме].

Чтобы выполнять цветные фотокопии, нажмите клавишу [Пуск в цветном режиме].

Используйте один и тот же режим (цветной или монохромный) для обеих сторон.

После сканирования всех страниц запускается копирование.

↓ Примечание

- После размещения оригиналов нажмите клавишу [Пуск в ч/б режиме] или [Пуск в цветном режиме] в течение времени, заданного в пункте [Таймер автосбр.сист.]. В противном случае

это задание будет отменено. Дополнительную информацию см. стр. 266 "Настройки инструментов администратора".

- Если в процессе сканирования оригиналов память заполнится, задание будет отменено.

Двустороннее копирование вручную со стекла экспонирования

★ Важно

- При печати нечетных страниц в [Реж.2-ст.скан.вручн.] последняя страница не печатается. Перед печатью последней страницы установите для параметра "[Дуплекс/Объедин.]" значение [Выкл.].

1. Нажмите клавишу [Начальный экран].

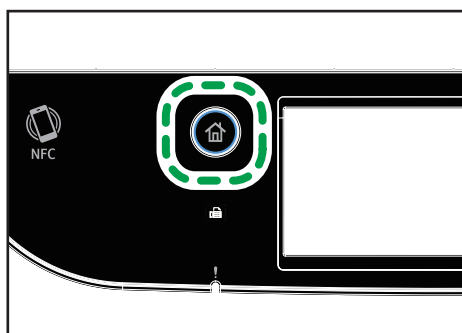

2. Нажмите значок [Настр.] в окне [Начальный экран].
3. Нажмите [Возможн.копира].
4. Нажмите [▼].
5. Нажмите [Дуплекс/Объедин.].
6. Нажмите [▼].
7. Нажмите [Реж.2-ст.скан.вручн.].
8. Нажмите клавишу [Начальный экран].
9. Нажмите значок [Копир] в окне [Начальный экран].
10. Поместите оригинал на стекло экспонирования лицевой стороной вниз и верхней частью к задней стороне аппарата.
Размещайте оригиналы по одному.
11. Нажмите клавишу [Пуск в ч/б режиме] или [Пуск в цветном режиме].
На экране появится сообщение с предложением поместить оригинал на стекло экспонирования обратной стороной вниз.
12. Поместите оригинал на стекло экспонирования тыльной стороной вниз и верхней частью к задней стороне устройства.

13. Нажмите [Пуск].

Используйте один и тот же режим (цветной или монохромный) для обеих сторон.

После сканирования всех оригиналов нажмите на клавишу [Здн. заверш.].

Примечание

- После загрузки оригинала нажмите клавишу [Пуск в ч/б режиме] или [Пуск в цветном режиме] в течение времени, заданного в разделе [Таймер автосбр.сист.]. В противном случае это задание будет отменено. Дополнительную информацию см. стр. 266 "Настройки инструментов администратора".
- Сортировка недоступна.

Копирование удостоверения личности

В этом разделе описан процесс копирования лицевой и оборотной сторон удостоверения личности или другого небольшого документа на одну сторону листа бумаги.

★ Важно

- Эта функция доступна только в том случае, если оригинал помещен на стекло экспонирования, а не в АПД.
- Эта функция предусматривает использование бумаги формата А6, А5, А4 или Letter для печати копий.

Формат бумаги для печати	Формат бумаги для сканирования
A4	A5 (148×210 мм)
Letter	Half Letter (140×216 мм)
A5	A6 (105×148 мм)
A6	A7 (74×105 мм)

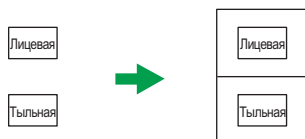

RU DUE332

1. Нажмите клавишу [Начальный экран].

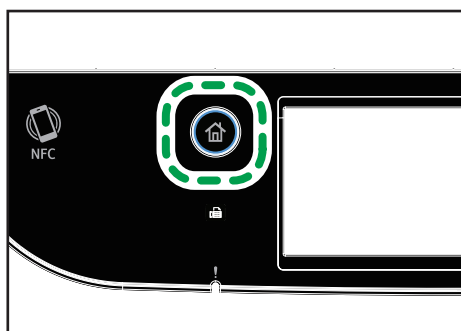

ECC202

2. Нажмите значок [Карта] в окне [Начальный экран].
3. Чтобы сделать несколько копий, укажите необходимое количество копий с помощью цифровых клавиш.

4. Поместите оригинал в левый верхний угол стекла экспонирования.

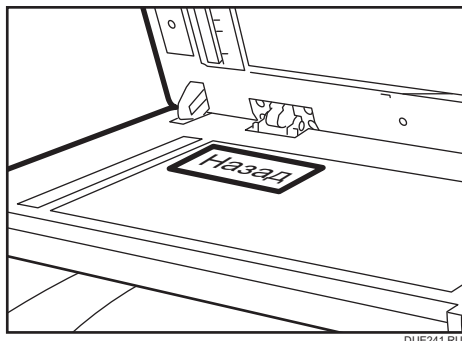

DUE241 RU

4

5. Нажмите клавишу [Пуск в ч/б режиме] или [Пуск в цветном режиме].

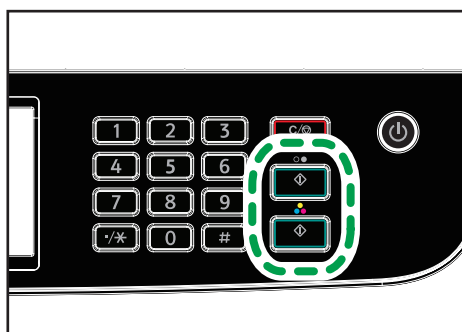

ECC204

На экране появится сообщение с предложением поместить оригинал на стекло экспонирования обратной стороной вниз.

6. Поместите оригинал на стекло экспонирования тыльной стороной вниз, а затем нажмите клавишу [Пуск].

Используйте один и тот же режим (цветной или монохромный) для обеих сторон.

↓ Примечание

- Для функции копирования удостоверения личности можно задать печать линии в центре отпечатка. Выберите [Center Line] в [ID Card Setting] меню [Copier Settings].
- Размер сканирования можно изменить для функции копирования удостоверения личности. Выберите [Card Size] в [ID Card Setting] меню [Copier Settings].
- После загрузки оригиналов нажмите клавишу [Пуск в ч/б режиме] или [Пуск в цветном режиме] в течение времени, заданного в [Таймер автосбр.сист.]. В противном случае это задание будет отменено. Дополнительную информацию см. стр. 266 "Настройки инструментов администратора".
- Независимо от коэффициента увеличения или уменьшения, установленного на аппарате, копирование удостоверения личности всегда выполняется в масштабе 100 %.
- Временные настройки задания сбрасываются в следующих случаях:

- Если ввод данных не последовал в течение времени, указанного с помощью параметра [Таймер автосбр.сист.], при отображении начального экрана. Дополнительную информацию см. стр. 266 "Настройки инструментов администратора".
- При нажатии клавиши [Сброс/Стоп] во время отображения начального экрана.
- При смене режима работы аппарата.
- При отключении электропитания.
- При изменении настройки аппарата по умолчанию для таких же значений.

Настройка параметров сканирования для режима копирования

В этом разделе описан процесс настройки плотности изображения и качества сканирования для текущего задания.

Настройка плотности изображения

Существует пять уровней плотности изображения. Чем выше уровень плотности, тем темнее распечатываемое изображение.

4

1. Нажмите клавишу [Начальный экран].

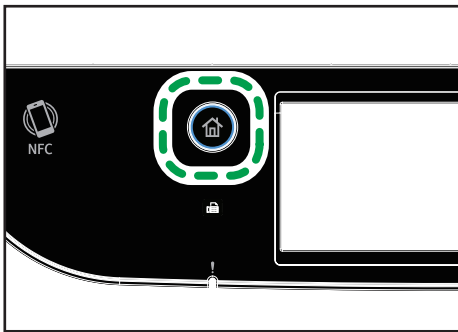

2. Нажмите значок [Копир] в окне [Начальный экран].
3. Нажмите [Текст/Фото].
4. С помощью клавиши [◀] или [▶] выберите необходимый уровень плотности и нажмите [OK].

Примечание

- Можно изменить настройку параметра "[Плотнст]" по умолчанию так, чтобы копии всегда выполнялись при заданном уровне плотности. Дополнительную информацию см. стр. 227 "Настройки копира".
- Временные настройки задания сбрасываются в следующих случаях:
 - Если ввод данных не последовал в течение времени, указанного с помощью параметра [Таймер автосбр.сист.], при отображении начального экрана. Дополнительную информацию см. стр. 266 "Настройки инструментов администратора".
 - При нажатии клавиши [Сброс/Стоп] во время отображения начального экрана.
 - При смене режима работы аппарата.
 - При отключении электропитания.

- При изменении настройки аппарата по умолчанию для таких же значений.

Выбор типа документа в соответствии с оригиналом

Существует три типа документов:

Текст/Фото

Выберите этот вариант, если оригинал содержит и текст, и фотографии (рисунки).

Текст

Выберите этот вариант, если оригинал содержит только текст, без фотографий и рисунков.

Фото

Выберите этот тип, если оригинал содержит только фотографии и рисунки. Используйте этот режим для следующих типов оригиналов:

- Фотографии
- Страницы, которые целиком или большей частью состоят из фотографий или рисунков, например страницы журналов.

1. Нажмите клавишу [Начальный экран].

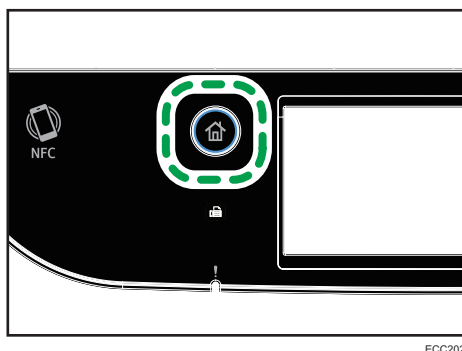

2. Нажмите значок [Копир] в окне [Начальный экран].

3. Нажмите [Текст/Фото].

4. Выберите необходимый тип документа и нажмите [ОК].

↓ Примечание

- Можно изменить значение параметра "[Тип оригинала]" по умолчанию так, чтобы копирование всегда выполнялось с заданным типом документа. Дополнительную информацию см. стр. 227 "Настройки копира".
- Временные настройки задания сбрасываются в следующих случаях:
 - Если ввод данных не последовал в течение времени, указанного с помощью параметра [Таймер автосбр.сист.], при отображении начального экрана. Дополнительную информацию см. стр. 266 "Настройки инструментов администратора".

- При нажатии клавиши [Сброс/Стоп] во время отображения начального экрана.
- При смене режима работы аппарата.
- При отключении электропитания.
- При изменении настройки аппарата по умолчанию для таких же значений.

5. Сканирование оригиналов

В этой главе описываются способы настройки параметров и использование функции сканера.

Операции с функцией сканера

Отправка отсканированных документов в папку на клиентском компьютере

Вы можете отправить отсканированные документы в папку на компьютере. Дополнительную информацию см. стр. 129 "Подготовка к регистрации адресата сканирования (сканирование в папку)".

Отсканированные документы также можно сохранить на FTP-сервере. Дополнительную информацию см. стр. 138 "Подготовка к регистрации адресата сканирования (сканирование по FTP)".



5

Отправка отсканированных документов по электронной почте

Вы можете отправить отсканированные документы как приложенные файлы в электронном письме. Дополнительную информацию см. стр. 136 "Подготовка к регистрации адресатов сканирования (сканирование в электронную почту)".



Сохранение отсканированных файлов на USB-накопитель

Вы можете сохранить отсканированные файлы на USB-накопитель, вставленный в аппарат. Дополнительную информацию см. стр. 153 "Основные операции сохранения файлов сканирования на USB-накопитель".



Сканирование документов из скан-утилиты RICOH Scan Utility V2

Вы можете сканировать документы из скан-утилиты RICOH Scan Utility V2. Дополнительную информацию см. стр. 157 "Основные операции RICOH Scan Utility V2".



Сканирование документов с клиентского компьютера

Вы можете использовать TWAIN, WIA, ICA или SANE сканер.

Дополнительную информацию см. стр. 162 "Основные операции сканирования TWAIN".

Дополнительную информацию см. стр. 166 "Основные операции сканирования WIA".

Дополнительную информацию см. стр. 167 "Основные операции сканирования ICA".

Дополнительную информацию см. стр. 171 "Использование сканирования SANE".



Экран режима сканера

В этом разделе приведены сведения об экране аппарата в режиме сканирования.

Экран в режиме ожидания

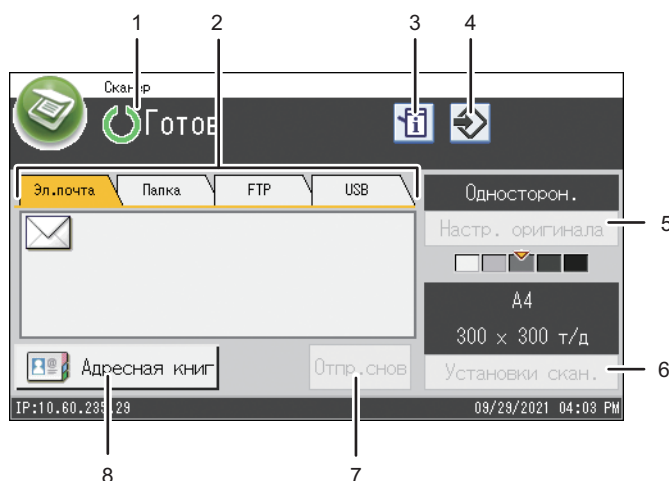

M0EQPC5100

1. Текущее состояние аппарата или сообщения

Отображаются сообщения или текущее состояние аппарата.

2. Эл.почта/Папка/FTP/USB

Нажимайте на эти вкладки, чтобы переключиться между экранами [Эл.почта], [Сканировать в папку], [Сканировать на FTP] и [Сканировать на USB].

- При выборе экрана [Эл.почта] можно указать адресатов электронной почты.
- При выборе экрана [Папка] можно указать папки назначения.
- При выборе экрана [FTP] можно отправить отсканированные документы на FTP-сервер.
- При выборе экрана [USB] можно сохранить отсканированные файлы на USB-накопитель, подключенный к аппарату.

3. Значок информации

Нажмите, чтобы просмотреть информацию.

4. Значок избранного элемента

Нажмите, чтобы зарегистрировать текущие настройки в качестве избранных элементов.

5. Настр. оригинала

Позволяет задать настройки оригинала.

6. Установки сканирования

Позволяет задать настройки сканирования.

7. Отпр. снова

Нажмите эту клавишу для выбора предыдущего адресата в качестве адресата для текущего задания.

8. Адресная книга

Позволяет вызвать из памяти адресатов, зарегистрированных на аппарате.

Примечание

- Режим, в который аппарат по умолчанию переходит после включения электропитания, можно указать с помощью параметра [Приоритет функций] в меню [Инструм.админ.]. Для получения сведений о параметре [Приоритет функций] см. стр. 266 "Настройки инструментов администратора".

Подготовка к регистрации адресата сканирования (сканирование в папку)

В этом разделе описаны процессы подготовки и отправки отсканированных документов в папку на компьютере клиента.

После проведения описанных ниже процедур можно отправлять отсканированные документы с устройства в общую папку на компьютере.

- 1 Распечатайте проверочный лист.
- 2 Проверьте имя пользователя и название компьютера.
- 3 Создайте на компьютере общую папку.
- 4 Задайте для созданной общей папки права доступа. *1
- 5 Зарегистрируйте общую папку в адресной книге аппарата.
- 6 Отправьте файл в общую папку.

* 1 Только для Windows

↓ Примечание

- Общую папку можно создать в операционных системах Windows 8.1, Windows Server 2012 и macOS 10.13 или их более поздних версиях.
- Файлы можно отправить по SMB посредством протокола SMB (139/TCP, 137/UDP) или CIFS (445/TCP).
- Файлы можно отправить по SMB (139/TCP, 137/UDP) в NetBIOS только по среде TCP/IP.
- Файлы нельзя отправлять посредством SMB в среде NetBEUI.

1 Печать проверочного листа

Распечатайте следующий проверочный лист. Заполните проверочный лист параметрами для компьютера, на который будут отправлены документы.

Как с помощью контрольного листа составить перечень значений настроек.

стр. 131 "2 Проверка имени пользователя и имени компьютера"

стр. 132 "3 Создание общей папки на компьютере"

★ Важно

- После регистрации адресатов сканирования в адресной книге уничтожьте заполненный проверочный лист для предотвращения утечки личной информации.

Проверочный лист

№	Элемент проверки (пример записи)	Столбец ввода
[1]	Имя компьютера Например: YamadaPC)	
	Действующие настройки сервера DHCP ([Да] или [Нет])	
	IP-адрес компьютера Например: 192.168.0.152)	
[2]	Имя домена/Имя рабочей группы Например: ABCD-NET)	USERDNSDOMAIN
		USERDOMAIN
	Имя пользователя компьютера Например: TYamada)	
[3]	Пароль для входа в компьютер Например: Администратор)	
[4]	Имя общей папки на компьютере (Например: сканирование)	

↓ Примечание

- В зависимости от сетевой среды USERDNSDOMAIN или USERDOMAIN может не отображаться. Запишите имя домена или имя рабочей группы в проверочном листе.

2 Проверка имени пользователя и имени компьютера

Проверка имени пользователя и компьютера при использовании Microsoft Windows

Проверьте имя пользователя и имя компьютера, на который будут отправлены отсканированные документы.

1. В меню [Пуск] нажмите [Система Windows], затем [Командная строка].
2. Введите команду "ipconfig/all" и нажмите клавишу [Ввод].
3. Проверьте имя компьютера, действующие настройки сервера DHCP и адрес IPv4, а затем запишите их в [1] в проверочном листе.

Имя компьютера отображается в меню [Имя узла].

Адрес, отображаемый в меню [Адрес IPv4], - это IPv4-адрес компьютера.

Действующие настройки сервера DHCP отображаются в поле [Включенный DHCP].

4. Затем введите команду "set user" и нажмите клавишу [Enter].

Обязательно вставьте пробел между словами "set" и "user".

5. Проверьте имя домена/имя рабочей группы и имя пользователя, а затем запишите их в [2] в проверочном листе.

Имя пользователя отображается в меню [USERNAME].

Проверьте пароль для входа в компьютер и запишите его в [3] в проверочном листе.

Далее создайте общую папку на компьютере.

стр. 132 "3 Создание общей папки на компьютере"

↓ Примечание

- В зависимости от операционной системы или настроек безопасности возможна настройка имени пользователя без назначенного пароля. Однако для усиления безопасности мы рекомендуем выбрать имя пользователя с паролем.

Проверка имени пользователя и имени компьютера в macOS.

Проверьте имя пользователя и имя компьютера, на который будут отправлены отсканированные документы. Проверьте значения и запишите их в проверочный лист.

1. В меню Apple нажмите [About This Mac].
Появится экран с информацией о компьютере.
2. Нажмите [System Report...] (Отчет системы...).

3. В левой панели выберите [Software] (Программное обеспечение), затем проверьте имя компьютера и имя пользователя в разделе "System Software Overview" (Обзор программного обеспечения системы).

Имя компьютера отображается рядом с полем [Computer Name] (Имя компьютера).

Имя пользователя отображается рядом с полем [User Name] (Имя пользователя).

В проверочном листе запишите имя компьютера в [1] и имя пользователя в [2].

Далее создайте общую папку на компьютере.

стр. 132 "3 Создание общей папки на компьютере"

↓ Примечание

- В зависимости от операционной системы или настроек безопасности можно указать имя пользователя без назначенного пароля. Однако мы рекомендуем выбирать имя пользователя с паролем.
- Для проверки IP-адреса в меню Apple нажмите [Параметры системы...], а затем [Сеть] в окне Параметры системы. Затем нажмите [Ethernet] или [Wi-Fi]. Адрес, отображаемый в поле "IP-адрес", - это IP-адрес компьютера.

3 Создание общей папки на компьютере

Создание общей папки на компьютере при использовании Microsoft Windows

Создайте общую папку в ОС Windows и активируйте общий доступ. В следующей процедуре в качестве примера используется компьютер, работающий под управлением Windows 10 Pro и являющийся участником домена.

★ Важно

- Для создания общей папки необходимо войти в систему под учетной записью члена группы администраторов.
 - Если в шаге 6 выбран параметр "Все", созданная общая папка будет доступна всем пользователям. Существует угроза безопасности, поэтому рекомендуем предоставлять права доступа только определенным пользователям. Для удаления параметра "Все" и настройки прав доступа пользователей выполните описанные ниже действия.
 - Не используйте двухбайтовые символы.
1. Создайте папку в нужном месте на компьютере согласно обычной процедуре. Запишите имя папки в [4] в проверочном листе.
 2. Правой кнопкой мыши нажмите по папке и выберите [Свойства] (Properties).
 3. Во вкладке [Доступ] выберите [Дополнительные параметры общего доступа...].
 4. Поставьте отметку в поле [Общий доступ к папке] (Share this folder).

5. Нажмите [Разрешения] (Permissions).

6. В списке [Группы или пользователи:] (Group or user names:) выберите "Все" (Everyone) и нажмите [Удалить] (Remove).

7. Нажмите [Add...] (Добавить...).

Если появляется экран [Ввод сетевых учетных данных], введите имя пользователя и пароль.

В окне [Выбор пользователей или групп] добавьте группы или пользователей, которым необходимо предоставить доступ. В описанной ниже процедуре, действия по предоставлению прав доступа пользователям, записанным в проверочном листе, используются в качестве примера.

8. В окне [Выбор пользователей, компьютеров, служебных учетных записей или групп] (Select Users, Computers, Service Accounts, or Groups) нажмите [Дополнительно...].

9. Укажите один или несколько типов объектов, выберите размещение и нажмите [Find Now] (Найти).

10. Из списка результатов выберите группы или пользователей, которым необходимо предоставить доступ к (имя, записанное в [2] в проверочном листе), и нажмите [OK].

11. В окне [Выбор пользователей, компьютеров, служебных учетных записей или групп] нажмите [OK].

12. В списке [Имена групп или пользователей:] выберите группу или пользователя (имя, записанное в [2] в проверочном листе), а затем в столбце [Разрешить] списка разрешений поставьте отметку в поле [Полный доступ] или [Изменить].

Установите права доступа для каждой группы и каждого пользователя.

13. Дважды нажмите [OK].

14. Нажмите [Закрыть] (Close).

Чтобы настроить права доступа к созданной папке для других пользователей или групп, перейдите на стр. 134 "4 Настройка прав доступа к общей папке".

В противном случае перейдите на стр. 139 "Регистрация адресатов сканирования".

Создание общей папки на компьютере при использовании macOS

В следующей процедуре описан процесс создания общей папки на компьютере на macOS и проверки данных компьютера. Примеры приведены на основе macOS 11.2.3.

★ Важно

- Для создания общей папки необходимо войти в систему под учетной записью администратора.
- Не используйте двухбайтовые символы.

1. Создайте папку, в которую нужно отправлять отсканированные файлы.

Запишите имя папки в [4] в проверочном листе.

2. В меню Apple нажмите [System Preferences...] (Параметры системы).
3. Нажмите [Sharing] (Общий доступ).
4. Поставьте отметку в поле [File Sharing] (Общий доступ к файлам).
5. Нажмите [Options...] (Параметры).
6. Поставьте отметку [Share files and folders using SMB] (Предоставление общего доступа к файлам и папкам с помощью SMB).
7. Выберите учетную запись, которая будет использоваться для доступа к общей папке.
8. Если появится экран [Authenticate] (Аутентификация), введите пароль для этой учетной записи, нажмите [OK], а затем [Done] (Готово).
9. В списке [Shared Folders:] (Общие папки) нажмите [+].
10. Выберите созданную папку и нажмите [Add] (Добавить).
11. Убедитесь, что права пользователя, который будет иметь доступ к этой папке, установлены на [Read & Write] (чтение и запись).

Затем зарегистрируйте адресата сканирования (5).

стр. 139 "Регистрация адресатов сканирования"

4 Настройка прав доступа к общей папке

Чтобы настроить права доступа к созданной папке с ОС Windows для других пользователей или групп, выполните указанные ниже действия.

Процедура настройки прав доступа не является обязательной.

1. Нажмите правой кнопкой мышки по папке, созданной в шаге 3, и выберите [Свойства].
2. Во вкладке [Security] (Безопасность) нажмите [Edit...] (Изменить...).
3. Нажмите [Add...] (Добавить...).
Если появляется экран [Ввод сетевых учетных данных], введите имя пользователя и пароль.
4. В окне [Выбор пользователей, компьютеров, служебных учетных записей или групп] (Select Users, Computers, Service Accounts, or Groups) нажмите [Дополнительно...].
5. Укажите один или несколько типов объектов, выберите размещение и нажмите [Find Now] (Найти).
6. Из полученного списка выберите группы и пользователей, которым нужно дать право доступа, и нажмите [OK].
7. В окне [Выбор пользователей, компьютеров, служебных учетных записей или групп] нажмите [OK].

8. В списке [Groups or user names:] (Имена групп или пользователей:) выберите группу или пользователя, а затем в столбце [Allow] (Разрешить) списка разрешений выберите параметр [Full control] (Полный доступ) или [Modify] (Изменить).

9. Дважды нажмите [OK].

Затем зарегистрируйте адресатов сканирования (5).

стр. 139 "Регистрация адресатов сканирования"

Отправить файлы зарегистрированным адресатам (6).

стр. 150 "Основная процедура отправления отсканированных файлов"



Примечание

- Если на этом компьютере общая папка создается впервые, необходимо разрешить общий доступ к ней. Для получения подробных сведений см. справку Windows.

Подготовка к регистрации адресатов сканирования (сканирование в электронную почту)

В этом разделе описываются приготовления и процедуры для отправки отсканированных документов в качестве файла, прикрепленного к электронной почте.

После выполнения следующих процедур можно отправлять отсканированные документы на указанный адрес электронной почты.

- 1** Настройте параметры SMTP-сервера и DNS.
- 
- 2** Зарегистрируйте адреса назначения электронной почты в адресной книге.
- 
- 3** Отправьте отсканированные файлы по электронной почте.

5

1 Настройка параметров SMTP и DNS

Для отправки файлов по электронной почте необходимо надлежащим образом настроить параметры SMTP и DNS.

Для получения дополнительных сведений о сервере SMTP обратитесь к администратору сети поставщика услуг Интернета.

Настройте информацию SMTP и DNS с помощью Web Image Monitor.

- 1. Запустите веб-браузер и получите доступ к аппарату, указав его IP-адрес.**

Отображается начальная страница приложения Web Image Monitor.

- 2. Нажмите [Настройки сети].**

- 3. Откройте вкладку [DNS].**

- 4. Введите необходимые данные.**

Дополнительную информацию см. стр. 315 "Настройка параметров сети".

- 5. Введите пароль администратора.**

- 6. Нажмите [ОК].**

- 7. Откройте вкладку [SMTP].**

- 8. Введите необходимые данные.**

Дополнительную информацию см. стр. 315 "Настройка параметров сети".

- 9. Введите пароль администратора.**

10. Нажмите [ОК].

11. Закройте веб-браузер.

Далее зарегистрируйте адрес электронной почты адресата в адресной книге (2).

стр. 139 "Регистрация адресатов сканирования"

Отправка файлов зарегистрированным адресатам (3).

стр. 150 "Основная процедура отправления отсканированных файлов"

Подготовка к регистрации адресата сканирования (сканирование по FTP)

В этом разделе описаны процессы подготовки и отправки отсканированных документов на FTP-сервер.

После выполнения описанных ниже процедур можно отправлять отсканированные документы на FTP-сервер.

- 1 Проверьте адрес FTP-сервера.
- 2 Отправьте отсканированные файлы на FTP-сервер.

5

1 Проверка адреса FTP-сервера

Для отправки файлов на FTP-сервер необходимо правильно настроить параметры FTP-сервера. За дополнительными сведениями о серверах FTP обратитесь к системному администратору (1).

Зарегистрируйте адресатов сканирования.

стр. 139 "Регистрация адресатов сканирования"

Отправка файлов зарегистрированным адресатам (2).

стр. 150 "Основная процедура отправления отсканированных файлов"

Регистрация адресатов сканирования

В этом разделе описывается процедура регистрации адресатов сканирования в адресной книге. Чтобы отправить файлы с данными сканирования по адресу электронной почты (функция Scan to E-mail), на сервер FTP (функция Scan to FTP) или в общую папку на компьютере в сети (функция Scan to Folder), сначала необходимо зарегистрировать адресата в адресной книге с помощью Web Image Monitor.

★ Важно

- Данные, хранящиеся в адресной книге, могут быть случайно повреждены или утеряны. Производитель аппарата не несет ответственности за ущерб, являющийся следствием утери данных. Необходимо периодически создавать резервные копии файлов адресной книги.
- В зависимости от настроек сети при использовании функций Scan to FTP и Scan to Folder может потребоваться указать правильные имя пользователя и пароль в сведениях об адресате. В таких случаях после регистрации адресатов проверьте правильность ввода имени пользователя и пароля. Для этого отправьте этим адресатам тестовые документы.

В адресной книге можно сохранить до 100 записей, включая 20 записей набора одним нажатием.

Адресатов, зарегистрированных в качестве адресатов набора 1 нажатием, можно выбрать нажатием соответствующей кнопки в адресной книге.

1. Запустите веб-браузер и получите доступ к аппарату, указав его IP-адрес.

Отображается начальная страница приложения Web Image Monitor.

2. Нажмите [Адресат набора 1 нажатием] или [Адресат сканирования].

3. В списке [Тип адресата] выберите [Адрес эл.почты], [FTP] или [Папка].

4. Введите необходимые данные.

Данные, которые необходимо ввести, зависят от типа адресата. Для получения подробной информации см. приведенные ниже таблицы.

5. Введите пароль администратора.

6. Нажмите [Применить].

7. Закройте веб-браузер.

Настройки функции сканирования с отправкой по электронной почте

Запрограммировать/изменить адресата эл.почты

Номер набора 1 нажатием :

Имя (обязательно) :

Адрес эл. почты адресата (обязательно) :

Адрес эл. почты для уведомления (необязательно) :

Тема (обязательно) :

Имя отправителя (необязательно) :

Формат файла (цветной/полутоновый) : PDF

Формат файла (черно-белый) : TIFF

Оригинал : 1-сторонний

Размер сканирования : A4 210 x 297









Разрешение : 300 x 300/д

Плотность :

Введите пароль администратора.

5

Элемент	Параметр	Описание
Номер набора 1 нажатием	Необязательно	Выберите этот параметр, если для адресата настраивается запись набора одним нажатием.
Имя	Обязательно	Имя адресата. Указанное в этом поле имя отображается на экране во время выбора адресата сканирования. Может содержать до 16 символов.
Адрес эл.почты адресата	Обязательно	Адрес электронной почты адресата. Может содержать до 64 символов.
Адрес эл.почты для уведомления	Необязательно	Адрес электронной почты, по которому отправляется уведомление по завершении передачи. Может содержать до 64 символов.
Тема	Обязательно	Тема сообщения электронной почты. Может содержать до 64 символов.
Имя отправителя	Необязательно	Имя отправителя сообщения электронной почты. Указанное здесь имя будет отображаться в поле "От" или аналогичном поле почтовой программы получателя. Может содержать до 32 символов.

Элемент	Параметр	Описание
Формат файла (цветной/полутоновый)	Обязательн ○	Формат файла с отсканированным изображением при выполнении цветного сканирования. Можно выбрать вариант PDF или JPEG. Документ в формате PDF может содержать несколько страниц. Документ в формате JPEG может состоять только из одной страницы.
Формат файла (черно-белый)	Обязательн ○	Формат файла с отсканированным изображением при выполнении черно-белого сканирования. Можно выбрать вариант PDF или TIFF. Документы обоих форматов могут состоять из нескольких страниц.
Оригинал	Обязательн ○	Выберите стороны оригинала (1 сторона или 2 стороны), чтобы отсканировать согласно ориентации страницы и ориентации переплета.
Размер сканирования	Обязательн ○	Выберите размер сканирования для оригинала из форматов A5, B5, A4, $7\frac{1}{4} \times 10\frac{1}{2}$, $8\frac{1}{2} \times 5\frac{1}{2}$, $8\frac{1}{2} \times 11$, $8\frac{1}{2} \times 14$ или нестандартный формат. Если выбран нестандартный формат, выберите вариант [мм] или [дюйм] и укажите ширину и длину листа бумаги.
Разрешение	Обязательн ○	Разрешение сканирования можно выбрать среди вариантов 100×100, 150×150, 200×200, 300×300, 400×400 и 600×600 dpi.
Плотность	Обязательн ○	Задайте плотность изображения с помощью кнопок со стрелками.     наиболее светлая, а     наиболее темная.

Настройки функции сканирования с отправкой на FTP

Запрограммировать/изменить адресата FTP



Номер набора 1 нажатием
 Имя (обязательно)
 Имя хост-системы или IP-адрес (обязательно)
 Формат файла (цветной/полутоновый) PDF
 Формат файла (черно-белый) TIFF
 Имя пользователя FTP (необязательно)
 Пароль FTP (необязательно)
 Каталог (необязательно)
 Адрес эл. почты для уведомления (необязательно)
 Оригинал 1-сторонний

Размер сканирования A4 210 x 297
 Разрешение 300 x 300т/д
 Плотность

Введите пароль администратора.

5

Элемент	Параметр	Описание
Номер набора 1 нажатием	Необязательно	Выберите этот параметр, если для адресата настраивается запись набора одним нажатием.
Имя	Обязательно	Имя адресата. Указанное в этом поле имя отображается на экране во время выбора адресата сканирования. Может содержать до 16 символов.
Имя хост-системы или IP-адрес (обязательно)	Обязательно	Имя или IP-адрес сервера FTP. Может содержать до 64 символов.
Формат файла (цветной/полутоновый)	Обязательно	Формат файла с отсканированным изображением при выполнении цветного сканирования. Можно выбрать вариант PDF или JPEG. Документ в формате PDF может содержать несколько страниц. Документ в формате JPEG может состоять только из одной страницы.
Формат файла (черно-белый)	Обязательно	Формат файла с отсканированным изображением при выполнении черно-белого сканирования. Можно выбрать вариант PDF или TIFF. Документы обоих форматов могут состоять из нескольких страниц.
Имя пользователя FTP	Необязательно	Имя пользователя для регистрации на сервере FTP. Может содержать до 32 символов.

Элемент	Параметр	Описание
Пароль FTP	Необязательно	Пароль для регистрации на сервере FTP. Может содержать до 32 символов.
Каталог	Необязательно	Имя каталога на сервере FTP, в котором сохраняются файлы отсканированных изображений. Может содержать до 64 символов.
Адрес эл.почты для уведомления	Необязательно	Адрес электронной почты, по которому отправляется уведомление по завершении передачи. Может содержать до 64 символов.
Оригинал	Обязательно	Выберите стороны оригинала (1 сторона или 2 стороны), чтобы отсканировать согласно ориентации страницы и ориентации переплета.
Размер сканирования	Обязательно	Выберите размер сканирования для оригинала из форматов A5, B5, A4, $7\frac{1}{4} \times 10\frac{1}{2}$, $8\frac{1}{2} \times 5\frac{1}{2}$, $8\frac{1}{2} \times 11$, $8\frac{1}{2} \times 14$ или нестандартный формат. Если выбран нестандартный формат, выберите вариант [мм] или [дюйм] и укажите ширину и длину листа бумаги.
Разрешение	Обязательно	Разрешение сканирования можно выбрать среди вариантов 100×100, 150×150, 200×200, 300×300, 400×400 и 600×600 dpi.
Плотность	Обязательно	Задайте плотность изображения с помощью кнопок со стрелками.  наиболее светлая, а  наиболее темная.
Проверка соединения	-	Проверка соединения выполняется для проверки существования указанного FTP-сервера.

Настройки функции сканирования в папку

Запрограммировать/изменить адресата папки

■ Номер набора 1 нажатием:

■ Наименование (обязательно): A-Z, a-z, 0-9 и т.д.

■ Имя сервиса (обязательно):

■ Домен (необязательно):

■ Имя пользователя для входа:

■ Пароль для входа:

■ Каталог (необязательно):

■ Адрес эл. почты для уведомления (необязательно):

Проверка соединения

■ Формат файла (цветной/полупрозрачный):

■ Формат файла (черно-белый):

■ Оригинал:

■ Размер сканирования:









■ Разрешение:

■ Плотность:

Введите пароль администратора:

5

Элемент	Параметр	Описание
Номер набора 1 нажатием	Необязательно	Выберите этот параметр, если для адресата настраивается запись набора одним нажатием.
Имя	Обязательно	Имя адресата. Указанное в этом поле имя отображается на экране во время выбора адресата сканирования. Может содержать до 16 символов.
Имя сервиса	Обязательно	Путь к каталогу, в котором будут сохраняться файлы отсканированных изображений. Состоит из IP-адреса или названия компьютера-адресата (может содержать до 64 символов) и названия общей папки (может содержать до 32 символов).
Домен	Необязательно	Укажите имя домена, которому принадлежит компьютер. Может содержать до 15 символов.
Регистрационное имя пользователя	Необязательно	Имя пользователя для регистрации на целевом компьютере. Может содержать до 32 символов. В определенных сетевых окружениях этот параметр может быть обязательным.
Пароль входа в систему	Необязательно	Пароль для регистрации на целевом компьютере. Может содержать до 32 символов. В определенных сетевых окружениях этот параметр может быть обязательным.

Элемент	Параметр	Описание
Каталог	Необязательно	Каталог в общей папке для хранения файлов отсканированных изображений. Может содержать до 64 символов.
Адрес эл.почты для уведомления	Необязательно	Адрес электронной почты, по которому отправляется уведомление по завершении передачи. Может содержать до 64 символов.
Проверка соединения	-	Проверка соединения выполняется для проверки существования указанного FTP-сервера.
Формат файла (цветной/полутоновый)	Обязательно	Формат файла с отсканированным изображением при выполнении цветного сканирования. Можно выбрать вариант PDF или JPEG. Документ в формате PDF может содержать несколько страниц. Документ в формате JPEG может состоять только из одной страницы.
Формат файла (черно-белый)	Обязательно	Формат файла с отсканированным изображением при выполнении черно-белого сканирования. Можно выбрать вариант PDF или TIFF. Документы обоих форматов могут состоять из нескольких страниц.
Оригинал	Обязательно	Выберите стороны оригинала (1 сторона или 2 стороны), чтобы отсканировать согласно ориентации страницы и ориентации переплета.
Размер сканирования	Обязательно	Выберите размер сканирования для оригинала из форматов A5, B5, A4, $7\frac{1}{4} \times 10\frac{1}{2}$, $8\frac{1}{2} \times 5\frac{1}{2}$, $8\frac{1}{2} \times 11$, $8\frac{1}{2} \times 14$ или нестандартный формат. Если выбран нестандартный формат, выберите вариант [мм] или [дюйм] и укажите ширину и длину листа бумаги.
Разрешение	Обязательно	Разрешение сканирования можно выбрать среди вариантов 100×100, 150×150, 200×200, 300×300, 400×400 и 600×600 dpi.
Плотность	Обязательно	Задайте плотность изображения с помощью кнопок со стрелками.     наиболее светлая, а     наиболее темная.

↓ Примечание

- Для отправки файлов по электронной почте необходимо надлежащим образом настроить параметры SMTP и DNS.
- Если используется функция сканирования с отправкой по электронной почте, выберите часовой пояс согласно своему географическому положению для того, чтобы в электронных сообщениях должным образом отображались дата и время.
- Для отправки файлов на сервер FTP или на компьютер необходимо правильно указать имя пользователя, пароль и каталог.
- Если используется сеть с сервером DNS, укажите имя компьютера в поле [Имя сервиса] и имя домена, к которому относится компьютер, в поле [Домен]. В этом случае с помощью Web Image Monitor также настройте параметры, связанные с DNS.
- Адресат сканирования в папку должен работать в одной из следующих операционных систем: Windows 8.1, Windows Server 2012, macOS 10.13 или их более поздних версий.
- Адресатов сканирования невозможно зарегистрировать с помощью панели управления.

Изменение адресатов для отправки файлов с отсканированными изображениями

В этом разделе описана процедура изменения сведений о зарегистрированных адресатах.

1. Запустите веб-браузер и получите доступ к аппарату, указав его IP-адрес.
Отображается начальная страница приложения Web Image Monitor.
2. Нажмите клавишу [Адресат сканирования].
3. Откройте вкладку [Адрес эл.почты], [FTP] или [Папка].
4. Выберите запись, которую необходимо изменить, и нажмите клавишу [Изменить].
5. Внесите необходимые изменения.
6. Введите пароль администратора.
7. Нажмите [Применить].
8. Закройте веб-браузер.

↓ Примечание

- Можно отменить назначение, заданное для кнопки одного нажатия, на странице [Адресат набора 1 нажатием]. Для этого выберите соответствующую запись, нажмите [Удалить], а затем на странице подтверждения нажмите [Применить].
- Если изменяемый адресат настроен как адресат для пересылки получаемых факсимильных сообщений, аппарат выведет соответствующее уведомление. Для получения подробных сведений о настройке пересылки факсимильных сообщений см. стр. 301 "Вкладка "Факс"".

Удаление адресатов сканирования

В этом разделе описан процесс удаления зарегистрированных адресатов.

1. Запустите веб-браузер и получите доступ к аппарату, указав его IP-адрес.
Отображается начальная страница приложения Web Image Monitor.
2. Нажмите клавишу [Адресат сканирования].
3. Откройте вкладку [Адрес эл.почты], [FTP] или [Папка].
4. Выберите учетную запись для удаления, затем нажмите клавишу [Удалить].
5. Убедитесь в том, что выбрана действительно та запись, которую нужно удалить.
6. Введите пароль администратора.
7. Нажмите [Применить].
8. Закройте веб-браузер.

Примечание

- Если удаляемый адресат настроен как адресат для пересылки получаемых факсимильных сообщений, аппарат выведет соответствующее уведомление. Если вы удаляете адресата невзирая на предупреждение, придется изменить также настройку пересылки факсимильных сообщений. Для получения подробных сведений о настройке пересылки факсимильных сообщений см. стр. 301 "Вкладка "Факс"".

Проверка передачи

Важно

- Если флэш-накопитель USB вставлен в аппарат, отсканированные документы будут сохраняться на флэш-накопителе USB. Убедитесь, что флэш-накопитель USB не установлен в аппарат.
1. Поместите оригинал на стекло экспонирования или в АПД.

2. Нажмите клавишу [Начальный экран].

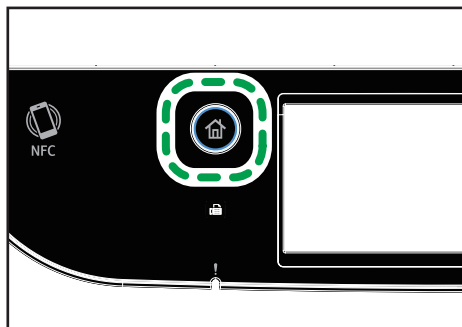

ECC202

3. Нажмите значок [Сканер] в окне "Начальный экран".

4. Нажмите [Адресная книга].

5. Выберите необходимое место назначения и нажмите [OK].

Нажмите на флажок нужного адресата, а затем убедитесь, что флажок установлен.

При выборе адресата параметры сканирования аппарата автоматически меняются в соответствии с информацией, зарегистрированной для данного адресата в Адресной книге.

При необходимости можно изменить параметры сканирования с помощью панели управления. Для получения подробных сведений о параметрах сканирования см. стр. 172 "Настройка параметров сканирования".

6. Нажмите клавишу [Пуск в ч/б режиме] или [Пуск в цветном режиме].



ECC204

Чтобы выполнить монохромное сканирование, нажмите клавишу [Пуск в ч/б режиме].

Чтобы выполнить цветное сканирование, нажмите клавишу [Пуск в цветном режиме].

В зависимости от настроек аппарата при сканировании с помощью стекла экспонирования экран может выглядеть следующим образом.

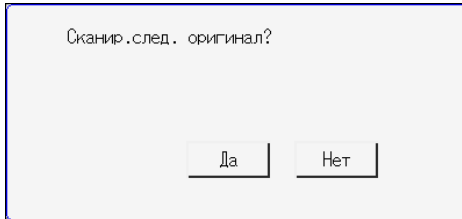

В этом случае переходите к следующему шагу.

7. Чтобы продолжить сканирование, поместите следующий оригинал на стекло экспонирования и нажмите клавишу [Да]. Повторяйте этот шаг, пока не будут отсканированы все оригиналы.
8. По завершении сканирования всех оригиналов нажмите [Нет], чтобы начать отправку файла с данными сканирования.

Начнется процесс сканирования и отсканированные документы будут сохраняться в общую папку.

↓ Примечание

- Если аппарату не удастся передать файл, проверьте следующие элементы.
 - Адресат правильно зарегистрирован в Адресной книге.
 - Отключите программное обеспечение системы безопасности или брандмауэр компьютера адресата и повторите задание. Для получения дополнительных сведений о программном обеспечении системы безопасности и параметрах брандмауэра обратитесь к администратору сети.
 - При наличии нескольких компьютеров-адресатов проверьте задание на других компьютерах. Сравните параметры с компьютером, с которого был передан файл. Для получения дополнительной информации обратитесь к системному администратору.
 - На компьютере адресата достаточно места на диске.

Основная процедура отправления отсканированных файлов

★ Важно

- Если оригиналы размещаются и в устройстве АПД, и на стекле экспонирования, то оригиналы в устройстве АПД получают приоритет перед оригиналами на стекле экспонирования.
- Зарегистрируйте адресата в адресной книге с помощью Web Image Monitor. Дополнительную информацию см. стр. 139 "Регистрация адресатов сканирования".
- Если флэш-накопитель USB вставлен в аппарат, отсканированные документы будут сохраняться на флэш-накопителе USB. Убедитесь, что флэш-накопитель USB не установлен в аппарат.

5

1. Поместите оригинал на стекло экспонирования или в АПД.

Для получения подробных сведений о размещении оригиналов см. стр. 78 "Установка оригиналов".

2. Нажмите клавишу [Начальный экран].

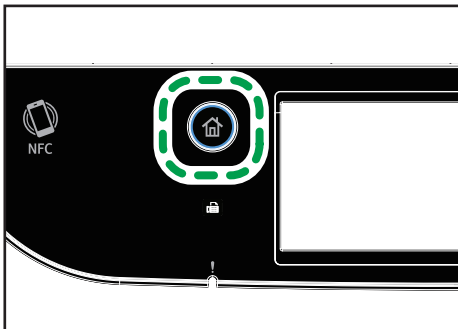

ECC202

3. Нажмите значок [Сканер] в окне [Начальный экран].

4. Нажмите на вкладку [Email], [Folder] или [FTP].

Если после нажатия вкладки [Folder] появится сообщение с подсказкой для указания настройки сканирования в папку, нажмите [OK].

Вы можете указать, отображать или нет подсказку в [Folder Hint] в меню [Scanner Settings]. Больше информации о [подсказках при сканировании в папку] см. в стр. 232 "Настройки сканера".

5. Нажмите [Адресная книга].

6. Выберите необходимое место назначения и нажмите [OK].

Нажмите на флажок нужного адресата, а затем убедитесь, что флажок установлен.

7. Нажмите клавишу [Пуск в ч/б режиме] или [Пуск в цветном режиме].



ECC204

Чтобы выполнить монохромное сканирование, нажмите клавишу [Пуск в ч/б режиме].

Чтобы выполнить цветное сканирование, нажмите клавишу [Пуск в цветном режиме].

В зависимости от настроек аппарата при сканировании с помощью стекла экспонирования экран может выглядеть следующим образом.

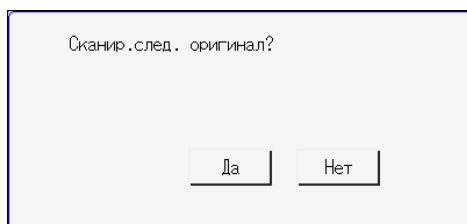

В этом случае переходите к следующему шагу.

8. Чтобы продолжить сканирование, поместите следующий оригинал на стекло экспонирования и нажмите клавишу [Да]. Повторяйте этот шаг, пока не будут отсканированы все оригиналы.
9. По завершении сканирования всех оригиналов нажмите [Нет], чтобы начать отправку файла с данными сканирования.

↓ Примечание

- Для отмены сканирования нажмите на клавишу [Сброс/Стоп]. Файлы с данными сканирования удаляются.
- Указать адресата можно с помощью функции [Отпр. снова]. Дополнительную информацию см. стр. 152 "Выбор адресата сканирования с помощью клавиши [Отпр. снова]".

Выбор адресата сканирования с помощью клавиши [Отпр. снова]

В этом разделе описана процедура настройки адресата с помощью клавиши [Отпр. снова].

Использование клавиши [Отпр. снова]

Нажмите клавишу [Отпр. снова] для выбора предыдущего адресата.

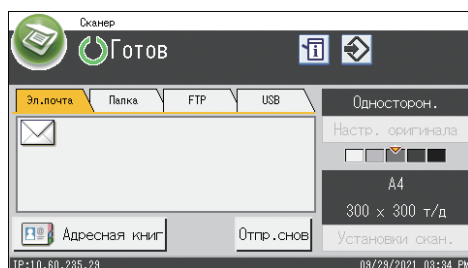

5

Примечание

- При выборе адресата сканирования параметры сканирования аппарата автоматически изменяются в соответствии с информацией, зарегистрированной для данного адресата в адресной книге. При необходимости можно изменить параметры сканирования с помощью панели управления. Дополнительную информацию см. стр. 172 "Настройка параметров сканирования".
- Клавиша [Отпр. снова] неактивна при выполнении первого задания сканирования после включения аппарата.
- Адресата можно удалить нажатием клавиши [Сброс/Стоп].

Основные операции сохранения файлов сканирования на USB-накопитель

В этом разделе описаны основные операции сканирования с отправкой на USB. Файлы сохраняются на USB-накопитель, установленный в аппарат.

★ Важно

- Если оригиналы размещаются и в устройстве АПД, и на стекле экспонирования, то оригиналы в устройстве АПД получают приоритет перед оригиналами на стекле экспонирования.
- Этот аппарат не поддерживает использование внешних концентраторов USB.
- Поддерживаются не все типы USB-накопителей.
- При использовании функции сканирования на USB установите значение "[Активн.]" для параметра "[Сохран.скан.дан.на USB]". Дополнительную информацию см. стр. 266 "Настройки инструментов администратора".

1. Подключите USB-накопитель к USB-порту.

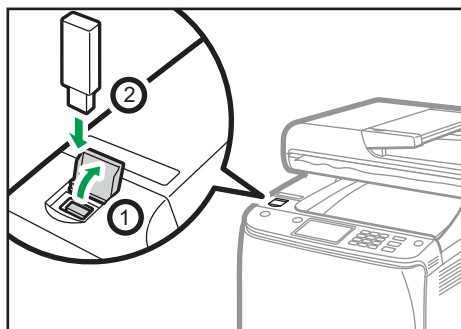

ECC127

2. Нажмите клавишу [Начальный экран].

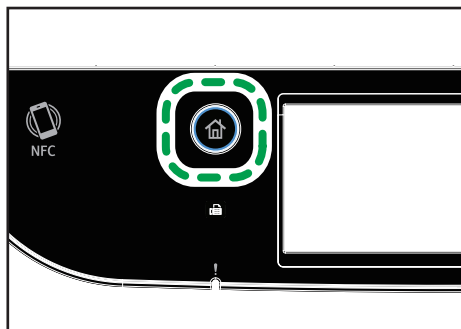

ECC202

3. Нажмите значок [Сканер] в окне [Начальный экран].

4. Нажмите вкладку [USB].

5. Поместите оригинал на стекло экспонирования или в АПД.

Для получения подробных сведений о размещении оригиналов см. стр. 78 "Установка оригиналов".

Задайте необходимые параметры сканирования. Для получения сведений о настройке параметров сканирования см. стр. 172 "Настройка параметров сканирования".

6. Нажмите клавишу [Пуск в ч/б режиме] или [Пуск в цветном режиме].

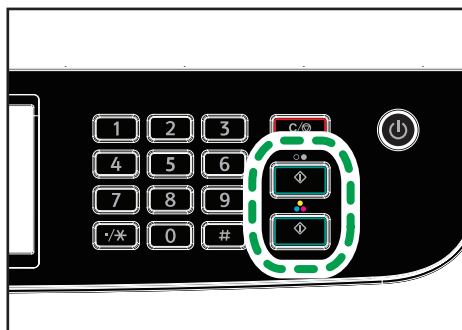

ECC204

Чтобы выполнить монохромное сканирование, нажмите клавишу [Пуск в ч/б режиме].

Чтобы выполнить цветное сканирование, нажмите клавишу [Пуск в цветном режиме].

В зависимости от настроек аппарата экран может принять следующий вид.

- При сканировании в монохромном режиме (полутон):

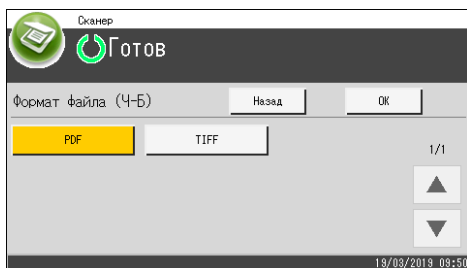

- При сканировании в монохромном режиме (оттенки серого):

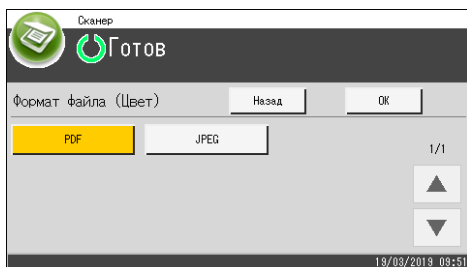

7. Нажмите клавишу выбора, соответствующую необходимому формату файла, а затем нажмите [ОК].

В зависимости от настроек аппарата при сканировании с помощью стекла экспонирования экран может выглядеть следующим образом.

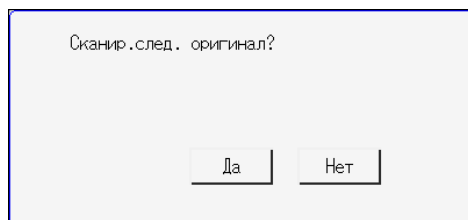

В этом случае переходите к следующему шагу.

8. Чтобы продолжить сканирование, поместите следующий оригинал на стекло экспонирования и нажмите клавишу [Да]. Повторяйте этот шаг, пока не будут отсканированы все оригиналы.

9. По завершении сканирования всех оригиналов нажмите [Нет], чтобы начать отправку файла с данными сканирования.

10. Подождите, пока на экране не появится сообщение "Процесс завершен".

Отсканированные документы сохраняются в конечной каталог USB-накопителя.

11. Отсоедините USB-накопитель от аппарата.

↓ Примечание

- Для отмены сканирования нажмите на клавишу [Сброс/Стоп]. Файлы с данными сканирования удаляются.
- Аппарат можно настроить для сканирования в монохромном режиме (полутон или оттенки серого), изменив значение параметра [Режим ч-б сканир.] в разделе [Функции сканера]. Для получения подробных сведений о параметре [Режим ч-б сканир.] см. стр. 232 "Настройки сканера".
- Если в разделе [Функции сканера] включен параметр [Безгранич.сканиров.], то за один сеанс сканирования на стекле экспонирования можно последовательно установить несколько оригиналов. Для получения подробных сведений о параметре [Безгранич.сканирование] см. стр. 232 "Настройки сканера".
- Если для параметра [Одно-/Многостраничн.] задано значение [Многостраничн.], можно отсканировать несколько страниц, а затем создать из них многостраничный файл в формате PDF или TIFF. Если же используется формат JPEG, то для каждой отсканированной страницы будет создан отдельный файл. Для получения подробных сведений о параметре [Одно-/Многостраничн.] см. стр. 232 "Настройки сканера".
- Если в устройстве АПД происходит замятие бумаги, то сеанс сканирования приостанавливается. Чтобы возобновить текущее задание, удалите замятую бумагу и возобновите сканирование оригиналов, начиная с замятой страницы. Для получения

подробных сведений об удалении бумаги, замятой в устройстве АПД, см. стр. 394 "Удаление бумаги, замятой при сканировании".

Основные операции RICOH Scan Utility V2



1. Ваш компьютер (приложение RICOH Scan Utility V2 уже установлено)

Задайте на аппарате запуск сканирования оригинала, размещенного на аппарате.

2. Этот аппарат

Оригинал, размещенный на аппарате, сканируется, а его данные отправляются на клиентский компьютер.

5

Подготовка к использованию RICOH Scan Utility V2

В этом разделе описана процедура подготовки к сканированию с помощью RICOH Scan Utility V2.

Для использования RICOH Scan Utility V2 выполните описанные ниже действия.

★ Важно

- Убедитесь, что устройство подсоединено к сети.
- Задайте сетевые настройки в меню [Настройки сети].
- Установите RICOH Scan Utility V2.

Заранее установите драйвер TWAIN и драйвер WIA, чтобы пользоваться портом USB. Загрузите последнюю версию драйверов принтера с веб-сайта компании-производителя.

Использование RICOH Scan Utility V2 для сканирования на компьютер

1. Разместите оригиналы.
2. В меню [Пуск] нажмите [C311_C251 series Software Utilities].
3. Нажмите [RICOH Scan Utility V2 for M C251FW].

Запустится RICOH Scan Utility V2.

4. Нажмите [Выбрать аппарат], чтобы выбрать нужный сканер.

Чтобы выбрать сканер, укажите IP-адрес либо нажмите клавишу [Найти сетевой сканер], а затем выберите устройство из списка.

5. На вкладке [Общие] укажите настройки, соответствующие типу и ориентации оригиналов, а также типу сканирования.

6. На вкладке [Store to Local] и [Store to Cloud] укажите формат и папку для сохранения файла.

7. Нажмите [Сканировать].

8. По завершении сканирования всех оригиналов нажмите [Выход].

Параметры, которые можно настроить в диалоговом окне RICOH Scan Utility V2

Вкладка [Общие]

5

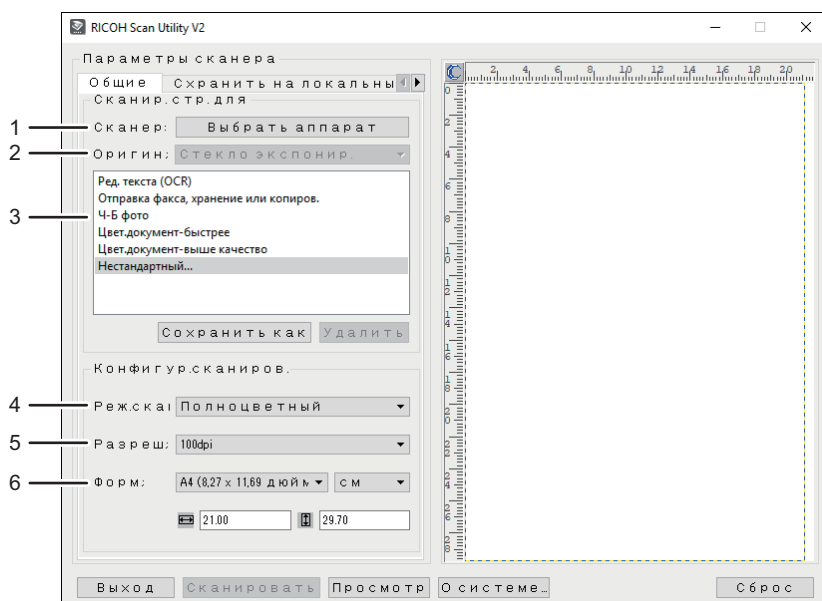

ECC169

1. Сканер:

Выберите сканер, который следует использовать.

2. Оригинал:

Выберите [Exposure Glass] для сканирования со стекла экспонирования или [Automatic Document Feeder] для сканирования с АПД.

3. Тип оригинала

В зависимости от особенностей оригинала выберите необходимое значение в приведенном ниже списке вариантов или выберите вариант "[Нестандартный...]" для настройки собственных

параметров сканирования. Параметры [Реж.скан:], [Разреш.:] и [Форм.:] в разделе [Конфигур.сканиров.] изменятся в соответствии с выбранной настройкой типа оригинала.

- При использовании стекла экспонирования:

[Editing Text (OCR)]

[Отправка факса, хранение или копиров.]

[Ч-Б фото]

[Цвет.документ-быстрее]

[Цветной документ-лучшее качество]

[Нестандартный...]

- При использовании АПД:

[АПД-быстрее]

[АПД-лучше]

[АПД-серый]

[Нестандартный...]

4. Реж.скан.:

Выберите [Полноцветный], [Шкала серого], [Черно-белый].

5. Разрешен.:

Выберите разрешение в списке.

100, 200, 300, 600 dpi

6. Форм.:

Выберите размер сканирования из списка. Если вы выбрали [Exposure Glass] в [Original:] и выбрали [User defined] в [Size:], введите размер сканирования непосредственно в поле редактирования. Кроме того, размер сканирования можно изменить с помощью мыши в области предварительного просмотра. В качестве единицы измерения можно выбрать [см], [дюйм.] или [пикс.].

↓ Примечание

- Функция [Двуст.] отображается только при выборе опции [Автоподатчик документов] в поле [Оригин:]. При сканировании двустороннего оригинала отметьте ячейку и укажите ориентацию.

Вкладка [Сохранить на локальный диск]

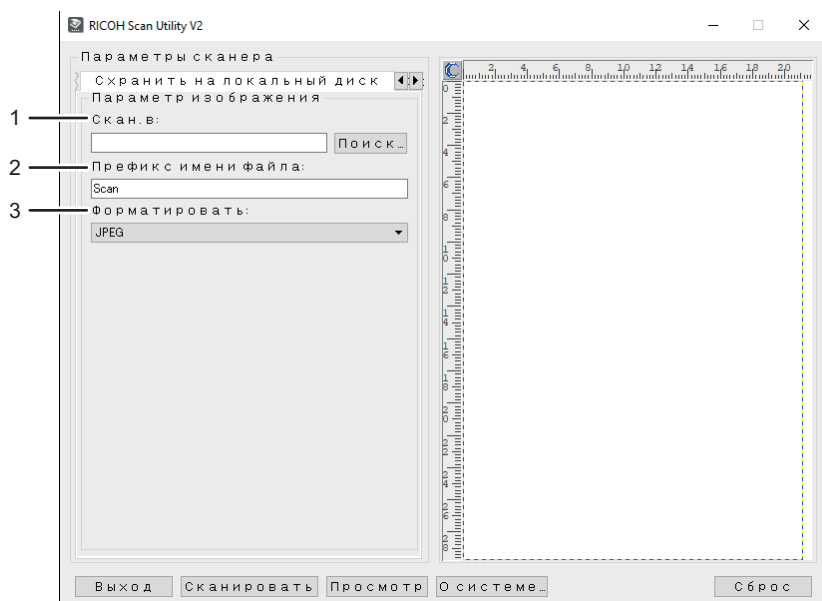

ECC170

1. Скан. в:

Укажите каталог для сохранения файла.

2. Префикс им.файла:

Укажите префикс имени файла.

3. Формат:

Выберите формат файла отсканированного документа: JPEG, TIFF или PDF.

Вкладка [Сохранить в облако]

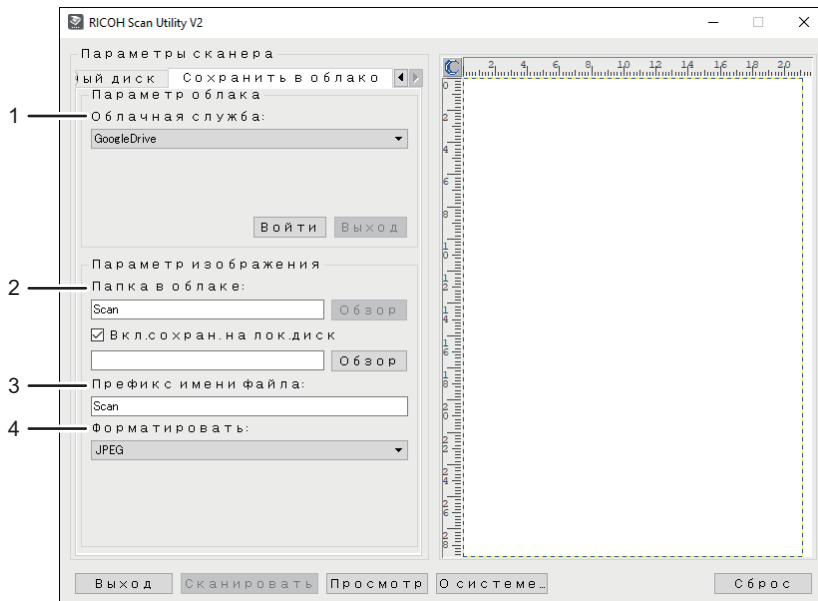

ECC171

1. Cloud Service:

Укажите службу для сохранения файла.

2. Cloud Folder:

Укажите каталог для сохранения файла.

3. Префикс им. файла:

Укажите префикс имени файла.

4. Формат:

Выберите формат файла отсканированного документа: JPEG, TIFF или PDF.

Основные операции сканирования TWAIN

В этом разделе описаны основные операции сканирования TWAIN.

Функция сканирования TWAIN доступна, если на компьютере запущено TWAIN-совместимое приложение.



DUE297

5

1. Ваш компьютер (TWAIN-драйвер установлен)

Задайте на аппарате запуск сканирования оригинала, размещенного на аппарате.

2. Этот аппарат

Оригинал, размещенный на аппарате, сканируется, а его данные отправляются на клиентский компьютер.

Использование TWAIN-сканера

В этом разделе описан процесс подготовки к использованию сканера TWAIN.

★ Важно

- Чтобы использовать TWAIN-сканер, необходимо загрузить последнюю версию драйвера с сайта производителя и установить его на компьютер.
- Для использования сканера TWAIN необходимо установить приложение, совместимое с технологией TWAIN.

Прежде чем приступить к использованию аппарата в качестве сканера TWAIN, необходимо выполнить следующие действия:

- Установите драйвер TWAIN.
- Установите приложение, совместимое с TWAIN.

Сканирование TWAIN

Функция сканирования TWAIN доступна, если на компьютере запущено TWAIN-совместимое приложение.

Ниже описана основная процедура сканирования с использованием драйвера TWAIN. Фактический порядок действий может отличаться в зависимости от используемого приложения. Для получения подробных сведений см. справочное руководство к приложению.

1. Запустите приложение, совместимое с TWAIN.

2. Разместите оригиналы.

3. Откройте диалоговое окно управления сканером.

Диалоговое окно управления сканером используется для управления сканером с помощью драйвера TWAIN. Чтобы открыть диалоговое окно управления сканером, выберите правильный сканер TWAIN, используя TWAIN-совместимое приложение. Для получения подробных сведений см. справочное руководство к приложению.

4. Задайте параметры с учетом таких факторов, как тип оригинала, тип сканирования и ориентация оригинала.

Для получения подробных сведений см. справку по драйверу TWAIN.

5. В диалоговом окне управления сканером нажмите [Сканировать].

В зависимости от настроек безопасности при нажатии [Сканировать] может появиться диалоговое окно для ввода имени пользователя и пароля.

Если требуется сканировать другие оригиналы, поместите следующий оригинал и нажмите [Продолжить].

Если не требуется сканировать другие оригиналы, нажмите [Завершить].

Параметры настройки диалогового окна TWAIN

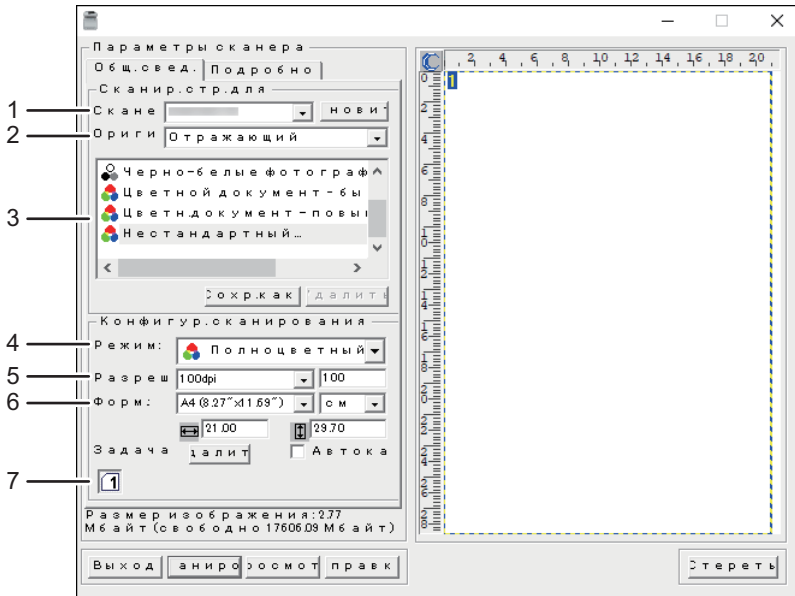

ECC270

1. Сканер:

Выберите сканер, который следует использовать. Выбранный сканер станет сканером по умолчанию. Чтобы увидеть все сканеры, подключенные через порт USB или по сети, нажмите "[Обновить]".

2. Оригинал:

Выберите вариант "[Отражающий]" для сканирования со стекла экспонирования и вариант "[Устройство автоматической подачи документов]" для сканирования из устройства АПД.

3. Тип оригинала

В зависимости от особенностей оригинала выберите необходимое значение в приведенном ниже списке вариантов или выберите вариант "[Нестандартный...]" для настройки собственных параметров сканирования. Параметры "[Режим]", "[Разрешение]" и "[Форм.]" в разделе "[Конфигур. сканирования]" изменятся в соответствии с выбранной настройкой типа оригинала.

- При использовании стекла экспонирования:
 - [Ред. текста (OCR)]
 - [Отправка факса, хранение или копиров.]
 - [Ч-Б фото]
 - [Цветной документ – быстрее]
 - [Цветной документ-лучшее качество]
 - [Нестандартный...]
- При использовании АПД:
 - [АПД-быстрее]
 - [АПД-лучше]

[АПД-серый]

[Нестандартный...]

4. Режим:

Выберите [Full Color], [Grayscale] или [Black and White].

5. Разрешен.:

Выберите разрешение в списке. При выборе варианта [Опред.пользов.] введите значение разрешения непосредственно в текстовое поле. Примечание: чем выше разрешение, тем больше размер файла с отсканированным изображением, и тем больше времени занимает процесс сканирования.

Доступные значения разрешения зависят от места размещения оригинала.

- При использовании стекла экспонирования:
75, 100, 150, 200, 300, 400, 500, 600, 1200, 2400, 4800, 9600, 19200 dpi, Определ.пользов.
- При использовании АПД:
75, 100, 150, 200, 300, 400, 500, 600 dpi, Определ.пользов.

6. Форм.:

Выберите размер сканирования из списка. Если вы выбрали [Reflective] в [Original:] и выбрали [User defined] в [Size:], введите размер сканирования непосредственно в поле редактирования. Кроме того, размер сканирования можно изменить с помощью мыши в области предварительного просмотра. В качестве единицы измерения можно выбрать [см], [дюйм.] или [пикс.]. Доступные значения разрешения зависят от места размещения оригинала. Для получения подробных сведений см. справку драйвера TWAIN.

7. Задача скан. (при использовании стекла экспонирования)

Отображаются до 10 ранее использованных областей сканирования. Чтобы удалить задачу сканирования, выберите номер этой задачи и нажмите кнопку [Удалить]. Настройку [Автокадр.] можно выбрать, чтобы сканер мог автоматически определить размер оригинала.

↓ Примечание

- Если объем данных сканирования превысит объем памяти, появится сообщение об ошибке, и сканирование будет отменено. В этом случае укажите более низкое разрешение и повторите сканирование оригинала.
- Функция [Двуст.] отображается только при выборе опции [Автоподатчик документов] в поле [Оригин.:]. При сканировании двустороннего оригинала отметьте ячейку и укажите ориентацию.

Основные операции сканирования WIA

★ Важно

- Вы можете использовать WIA-сканер, подключенный по USB.
1. Поместите оригинал на стекло экспонирования или в АПД.
 2. Нажмите [Панель управления] в разделе [Система Windows] меню [Пуск].
 3. Нажмите [Просмотр устройств и принтеров].
 4. Нажмите правой кнопкой по значку необходимой модели принтера, затем нажмите [Начать сканирование], чтобы открыть диалоговое окно с настройками сканера.
 5. В диалоговом окне задайте необходимые параметры сканирования и нажмите кнопку [Сканировать].
 6. Нажмите [Импорт].

Основные операции сканирования ICA

В этом разделе описаны основные операции сканирования ICA.

Сканер ICA можно использовать как по USB, так и при сетевом подключении.

Установка драйвера ICA

1. Загрузите драйвер с веб-сайта.
2. Откройте файл пакета.
3. Следуйте инструкциям на экране.

Использование сканера ICA

В этом разделе описана подготовка и процедура использования сканера ICA.

Чтобы использовать сетевое подключение, настройте параметры сети.

Установите приложение, совместимое с ICA.

Сканирование ICA

В качестве примера приведена процедура настройки в ОС macOS 11.2.3. Процедура настройки может отличаться в зависимости от используемой версии macOS.

1. Поместите оригинал на стекло экспонирования или в АПД.
2. В меню Apple нажмите [System Preferences...] (Параметры системы).
3. Нажмите [Принтеры и сканеры].
4. Выберите необходимый сканер из списка.
5. Выберите [Открыть сканер...] на кнопке [Сканировать].

Параметры настройки диалогового окна ICA

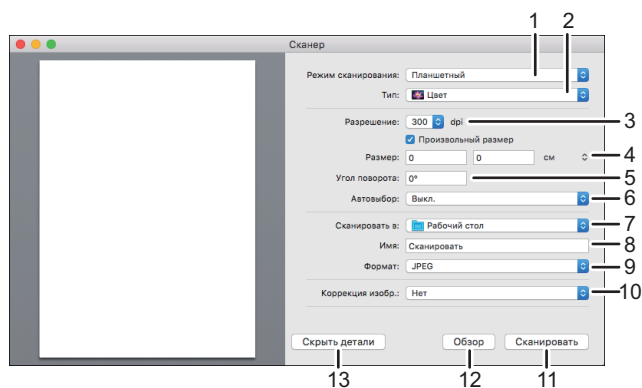

ECC271

5

1. Режим сканирования:

Выберите место для размещения оригинала.

- Планшетный
Если оригинал размещается на стекле экспонирования, выберите [Планшетный].
- Устройство подачи документов
Если оригинал размещается в АПД, выберите [Устройство подачи документов].

2. Тип:

Выберите тип оригинала: [Текст], [Черно-белый] или [Цветной].

Параметр [Текст] предназначен для сканирования оригиналов, содержащих главным образом текст.

3. Разрешение:

Выберите разрешение в списке.

Примечание: чем выше разрешение, тем больше размер файла с отсканированным изображением, и тем больше времени занимает процесс сканирования.

Доступные значения разрешения зависят от места размещения оригинала.

- При использовании стекла экспонирования:
75, 100, 150, 200, 300, 400, 500, 600, 1200, 2400, 4800 dpi
- При использовании АПД:
75, 100, 150, 200, 300, 400, 500, 600 dpi

4. Размер:

Укажите формат бумаги оригинала.

Если для параметра [Режим сканирования:] установлено значение [Планшетный] и установлен флажок [Использовать пользовательский размер], вы можете указать ширину и высоту сканируемого оригинала в пункте [Размер]. Эти размеры можно указывать в пикселях, дюймах или сантиметрах.

Если для параметра [Режим сканирования:] установлено значение [Устройство подачи документов], выберите размер и ориентацию оригинала.

5. Угол поворота: (этот параметр отображается, только если установлен флажок [Использовать пользовательский размер]).

Можно указать угол поворота отсканированного изображения по часовой стрелке (в градусах).

6. Автоматический выбор: (этот параметр отображается, только если установлен флажок [Использовать пользовательский размер]).

- Определение отдельных элементов

Можно одновременно сканировать несколько оригиналов и сохранить каждое изображение как отдельный файл.

- Определение границ

Можно сканировать несколько оригиналов, размещенных на стекле экспонирования, и сохранить все изображения в один файл.

7. Сканировать в:

Выберите место для сохранения данных сканирования.

8. Имя:

Укажите имя для данных сканирования.

9. Формат:

Выберите формат данных сканирования.

- JPEG
- HEIC
- TIFF
- PNG
- JPEG 2000
- GIF
- BMP
- PDF

10. Коррекция изображения:

При выборе параметра [Вручную] можно настроить такие параметры, как яркость и контрастность.

11. Сканировать

Нажмите, чтобы начать сканирование.

12. Обзор (отображается, только если для параметра [Режим сканирования:] установлено значение [Планшетный]).

Нажмите для предварительного просмотра отсканированного изображения.

13. Скрыть детали

Нажмите эту кнопку, чтобы скрыть настройки.

↓ Примечание

- Если объем данных сканирования превысит объем памяти, появится сообщение об ошибке, и сканирование будет отменено. В этом случае укажите более низкое разрешение и повторите сканирование оригинала.

- [Двусторонняя] появляется только при выборе [Автоподатчик документов] в [Режим сканирования:]. Установите флажок при сканировании оригинала с обеих сторон. Если вы установили флажок, на экране появятся параметры, где можно указать ориентацию обеих сторон при двусторонней печати.
- [Ориентация] отображается, только если вы выбрали [Автоподатчик документов] в [Режим сканирования:]. Укажите поворот изображения.

Использование сканирования SANE

Этот драйвер позволяет сканировать и редактировать изображения с помощью программного обеспечения, совместимого со стандартом SANE.

Поддерживаются следующие дистрибутивы Linux:

- openSUSE Leap 42.3
- Ubuntu 16.04LTS/18.04LTS/18.10
- Red Hat Enterprise Linux 6/7
- BOSS Linux 6

Настройка параметров сканирования

При выборе адресата сканирования параметры сканирования аппарата автоматически изменяются в соответствии с информацией, зарегистрированной для данного адресата в адресной книге. При необходимости можно изменить параметры текущего задания с помощью панели управления.

↓ Примечание

- Аппарат сохраняет предустановленные параметры сканирования для текущего адресата до тех пор, пока не произойдет возврат в режим ожидания.
- Изменение предустановленных параметров сканирования не приводит к изменению сведений, зарегистрированных в адресной книге.
- Если указать последнего используемого адресата, предустановленные параметры сканирования вновь вступают в силу, даже если для предыдущего задания параметры были изменены.

5

Настройка размеров сканирования в соответствии с размерами оригинала

В этом разделе описан процесс настройки размера отсканирования в зависимости от размеров оригинала.

1. Нажмите клавишу [Начальный экран].

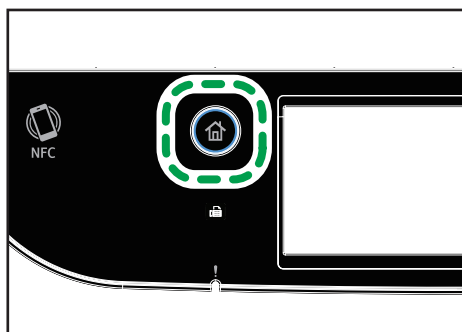

2. Нажмите значок [Сканер] в окне [Начальный экран].
3. Выберите вкладку необходимого адресата.
4. Нажмите [Адресная книга].
5. Выберите необходимое место назначения и нажмите [ОК].

Нажмите на флажок нужного адресата, а затем убедитесь, что флажок установлен.

6. Нажмите [Установки сканир.].
7. Нажмите [Размер сканиров...].

8. Выберите размер оригинала и нажмите [ОК].

При выборе любого варианта, кроме [Нест. размер], нет необходимости выполнять остальные этапы данной процедуры.

9. Выберите [мм] или [дюйм].**10. Нажмите [Настройка ширины...].****11. Введите ширину и нажмите [ОК].****12. Нажмите [Настройка длины...].****13. Введите длину и нажмите [ОК].****14. Убедитесь, что отображается введенный размер сканируемого документа, и затем нажмите [ОК].****↓ Примечание**

- Можно изменить значение по умолчанию параметра [Размер скан.] так, чтобы сканирование оригиналов всегда выполнялось с заданным размером сканирования. Дополнительную информацию см. стр. 232 "Настройки сканера".
- Временные настройки задания сбрасываются в следующих случаях:
 - Если ввод данных не последовал в течение времени, указанного с помощью параметра [Таймер автосбр.сист.], при отображении начального экрана. Дополнительную информацию см. стр. 266 "Настройки инструментов администратора".
 - При нажатии клавиши [Сброс/Стоп] во время отображения начального экрана.
 - При смене режима работы аппарата.
 - При отключении электропитания.
 - При изменении настройки аппарата по умолчанию для таких же значений.

Настройка плотности изображения

В этом разделе описана процедура настройки плотности изображения для текущего задания.

Существует пять уровней плотности изображения. Чем выше уровень плотности, тем темнее сканируемое изображение.

1. Нажмите клавишу [Начальный экран].

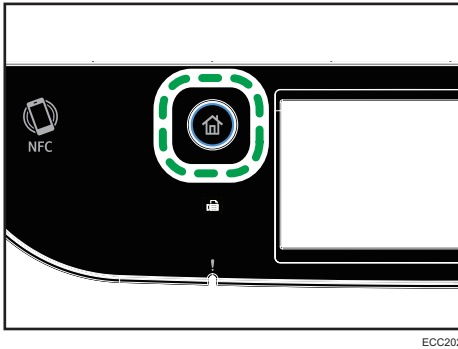

2. Нажмите значок [Сканер] в окне [Начальный экран].

3. Выберите вкладку необходимого адресата.

При выборе адресата возле выбранного адресата появится флажок.

4. Нажмите [Адресная книга].

5. Выберите необходимое место назначения и нажмите [OK].

Нажмите на флажок нужного адресата, а затем убедитесь, что флажок установлен.

6. Нажмите [Установки сканир.].

7. С помощью клавиши [◀] или [▶] выберите необходимый уровень плотности и нажмите [OK].

↓ Примечание

- Можно изменить значение по умолчанию параметра "[Плотность]" так, чтобы сканирование всегда выполнялось при заданном уровне плотности. Дополнительную информацию см. стр. 232 "Настройки сканера".
- Временные настройки задания сбрасываются в следующих случаях:
 - Если ввод данных не последовал в течение времени, указанного с помощью параметра [Таймер автосбр.сист.], при отображении начального экрана. Дополнительную информацию см. стр. 266 "Настройки инструментов администратора".
 - При нажатии клавиши [Сброс/Стоп] во время отображения начального экрана.
 - При смене режима работы аппарата.
 - При отключении электропитания.
 - При изменении настройки аппарата по умолчанию для таких же значений.

Настройка разрешения

В этом разделе описан процесс настройки разрешения сканирования для текущего задания.

Существует шесть вариантов разрешения. По мере повышения разрешения повышается качество сканирования, но увеличивается размер файла.

1. Нажмите клавишу [Начальный экран].

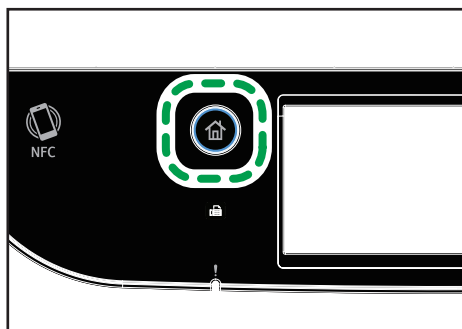

ECC202

2. Нажмите значок [Сканер] в окне [Начальный экран].

3. Выберите вкладку необходимого адресата.

4. Нажмите [Адресная книга].

5. Выберите необходимое место назначения и нажмите [OK].

Нажмите на флажок нужного адресата, а затем убедитесь, что флажок установлен.

6. Нажмите [Установки сканир.].

7. Нажмите [Разрешение...].

8. Выберите необходимое разрешение и нажмите [OK].

9. Убедитесь, что отображается выбранное разрешение, и затем нажмите [OK].

↓ Примечание

- Значение по умолчанию параметра "[Разрешение]" можно изменить так, чтобы сканирование всегда выполнялось при заданном уровне разрешения. Дополнительную информацию см. стр. 232 "Настройки сканера".
- Временные настройки задания сбрасываются в следующих случаях:
 - Если ввод данных не последовал в течение времени, указанного с помощью параметра [Таймер автосбр.сист.], при отображении начального экрана. Дополнительную информацию см. стр. 266 "Настройки инструментов администратора".
 - При нажатии клавиши [Сброс/Стоп] во время отображения начального экрана.
 - При смене режима работы аппарата.
 - При отключении электропитания.
 - При изменении настройки аппарата по умолчанию для таких же значений.

6. Отправка и получение факсимильных сообщений

В этой главе описывается использование функции факса и настройка соответствующих параметров.

Операции с функцией факса

Пересылка полученных факсов в удобное место

Переслав полученное факсимильное сообщение на адрес электронной почты или в папку, его можно получить в любое время в любом месте.

Дополнительную информацию см. стр. 216 "Пересылка и сохранение факсов в память".

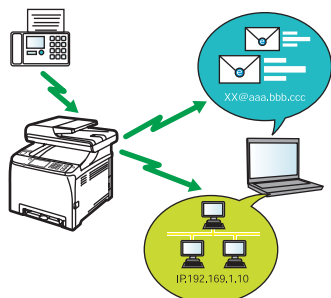

DUE299

Отправка данных факсимильного сообщения без использования печати

С помощью драйвера LAN-факса можно отправлять документы с компьютера, не распечатывая их.

Дополнительную информацию см. стр. 203 "Использование функции факса с компьютера (LAN-факс)".

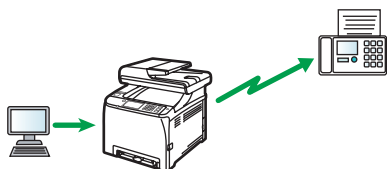

DUE300

Отправка факсов через Интернет

Аппарат выполняет преобразование отсканированных документов в файлы TIFF, после чего отправляет их в качестве электронных вложений по указанным адресам электронной почты.

Дополнительную информацию см. стр. 189 "Передача Интернет-факса".

Процедура настройки параметров факса

В этом разделе описаны процессы подготовки и отправки факсимильных документов в папку на компьютере клиента.

После выполнения описанных ниже процедур можно отправить факсимильные документы с устройства в общую папку на клиентском компьютере.

- 1 Установите дату и время.
- 2 Зарегистрируйте номер факса и имя факса аппарата.
- 3 Подключите аппарат к телефонной линии.
- 4 Выберите тип телефонной линии и тип подключения к телефонной сети.
- 5 Установите номер доступа к внешней линии. *1
- 6 Укажите режим приема.

*1 Настройте при использовании линии расширения или АТС.

Действие	Ссылка
1	См. Руководство по установке
2	
3	
4	
5	
6	Для получения сведений о выборе режимов приема см. стр. 210 "Выбор режима приема".

Экран режима факса

В этом разделе приведены сведения об экране аппарата в режиме факсимильной связи.

Экран в режиме ожидания

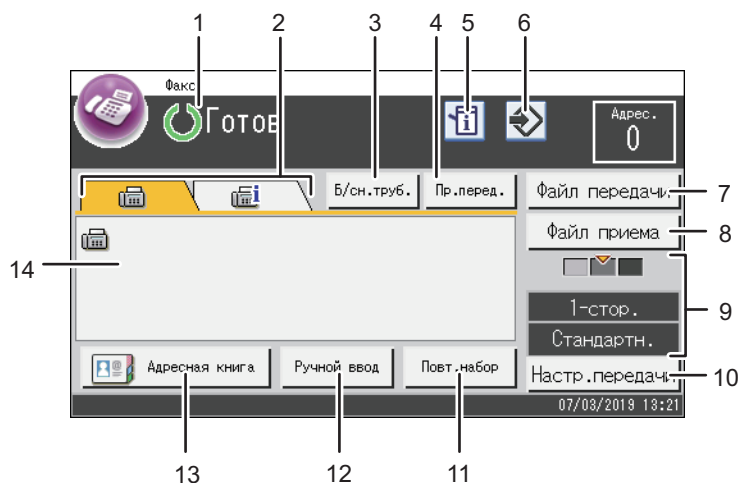

ECC209

1. Текущее состояние аппарата или сообщения

Отображаются сообщения или текущее состояние аппарата.

2. Факс и Интернет факс

Нажмите вкладку для переключения типа передачи между экранами [Факс] (📠) и [Интернет факс] (🌐).

При выборе вкладки [Факс] (📠), можно указать адресатов факса.

При выборе вкладки [Интернет факс] (🌐), можно указать адресатов Интернет факса.

3. [Б/сн.труб.]

Позволяет осуществлять набор во время прослушивания гудка из встроенного динамика. Можно отправить факс для проверки соединения.

4. [Пр.пер.]

Нажмите, чтобы выбрать режим немедленной передачи. Дополнительную информацию см. стр. 188 "Выбор режима передачи".

5. Значок информации

Нажмите, чтобы просмотреть информацию.

6. Значок избранного элемента

Нажмите, чтобы зарегистрировать текущие настройки в качестве избранных элементов.

7. [Файл передачи]

Нажмите, чтобы открыть список файлов передачи, сохраненный в памяти.

8. [Файл приема]

Нажмите, чтобы открыть список полученных файлов, сохраненный в памяти.

9. Текущие настройки

Отображаются текущие настройки дуплексного сканирования, разрешения и плотности.

10. [Настр.передачи]

Нажмите для выбора настроек сканирования.

11. [Повт.набор]

Нажмите, чтобы выбрать адресатов из последних адресатов.

Чтобы вставить пробел при введении адресата, нажмите эту клавишу.

12. [Ручн.ввод]

Нажмите, чтобы ввести адресатов вручную.

13. [Адресная книга]

Нажмите, чтобы выбрать адресатов, зарегистрированных в памяти аппарата.

14. Введенное число

Отображает введенный номер адресата.

Примечание

- Режим, в который аппарат по умолчанию переходит после включения электропитания, можно указать с помощью параметра [Приоритет функций] в меню [Инструм.админ.]. Для получения сведений о параметре [Приоритет функций] см. стр. 266 "Настройки инструментов администратора".
- Формат отображения времени и даты можно установить с помощью опции [Установ. дату/ время] в меню [Инструм.админ.]. Для получения сведений о настройке даты и времени см. стр. 181 "Настройка даты и времени".
- Если на начальном экране факса мигает индикатор предупреждения, нажмите клавишу [Home], нажмите значок [Info] и прочитайте отображаемое сообщение.

Настройка даты и времени

1. Нажмите клавишу [Начальный экран].

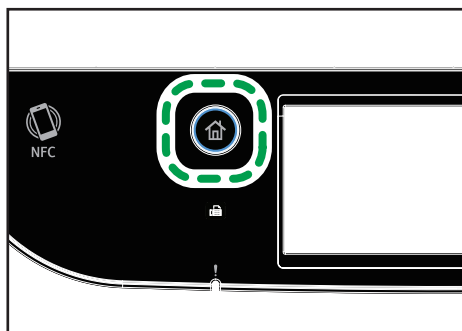

2. Нажмите значок [Настр.] в окне [Начальный экран].
3. Нажмите [Инструм.админ.].
4. Введите пароль с помощью цифровых клавиш, затем нажмите клавишу [OK].
5. Нажмите кнопку [Установ. дату/время].
6. Нажмите [Set Date].
7. Выберите формат даты.
8. Выберите поле, введите текущую дату и нажмите [OK].
9. Убедитесь, что отображается введенная дата, и затем нажмите [OK].
10. Нажмите кнопку [Установить время].
11. Выберите 12-часовой или 24-часовой формат времени.
12. Выберите поле, введите текущее время и нажмите [OK].
13. Убедитесь, что отображается введенное время, и затем нажмите [OK].
14. Нажмите клавишу [Начальный экран].

↓ Примечание

- Пароль доступа к меню [Инструм.админ.] можно указать с помощью параметра [Блокир. инстр.адм.]. Для получения подробных сведений о параметре [Блокир.инстр.админ.] см. стр. 266 "Настройки инструментов администратора".

Регистрация адресатов факсимильных сообщений

В этом разделе описан процесс регистрации адресатов факсимильных сообщений в Адресная книга с помощью панели управления. Для получения подробных сведений о вводе символов см. стр. 42 "Ввод символов".

Адресная книга также можно редактировать с помощью приложения Web Image Monitor.

★ Важно

- Данные, хранящиеся в адресной книге, могут быть случайно повреждены или утеряны. Производитель аппарата не несет ответственности за ущерб, являющийся следствием утери данных. Необходимо периодически создавать резервные копии файлов адресной книги. Для получения подробных сведений о резервном копировании файлов см. стр. 341 "Настройка параметров администратора".

В адресной книге может храниться до 220 записей (20 записей набора одним нажатием и 200 записей быстрого набора).

Регистрация адресатов факсимильных сообщений с помощью панели управления

1. Нажмите клавишу [Начальный экран].

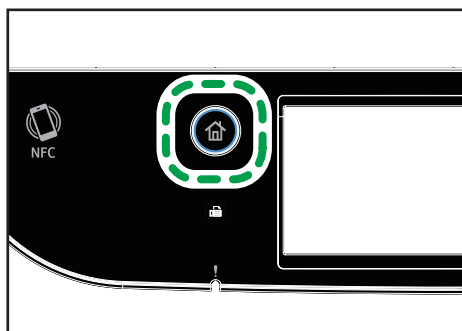

ECC202

2. Нажмите значок [Настр.] в окне [Начальный экран].
3. Нажмите [Адресная книга].
4. Введите пароль с помощью цифровых клавиш, затем нажмите клавишу [OK].
5. Выберите [Сп.ном.наб.1наж] или [Сп.адр.быс.наб.].
6. Выберите номер из Сп.ном.наб.1наж или Сп.адр.быс.наб., который следует зарегистрировать.
7. Нажмите [Name:].

8. Введите имя факса и нажмите [OK].

Экранную клавиатуру можно отобразить, дважды коснувшись области ввода на экране.

9. Нажмите [Number:].**10. Введите номер факса, после чего нажмите [OK].****11. Проверьте настройки и нажмите [OK].****12. Нажмите клавишу [Начальный экран].****↓ Примечание**

- Для получения подробных сведений о вводе символов см. стр. 42 "Ввод символов".
- Номер факса может содержать следующие символы: цифры от 0 до 9, пауза, "✳", "# и пробел.
- При необходимости введите в номер факса паузу. Перед набором цифр, следующих после паузы, аппарат выполнит задержку. Время задержки можно указать с помощью параметра "[Пауза]" в разделе "[Настройки передачи]". Для получения подробных сведений о функции [Пауза] см. стр. 235 "Функции факса".
- Для использования службы тонового набора в импульсной линии введите в номер факса символ "✳". Символ "✳" временно переключает режим набора с импульсного на тоновый.
- Если аппарат подключен к телефонной сети через PBX, перед номером факса обязательно введите код доступа к внешней линии, указанный в поле [External Access No.]. Для получения подробных сведений о параметре [External Access No.] см. стр. 266 "Настройки инструментов администратора".
- Чтобы зарегистрировать адресата Интернет-факса (электронный адрес), используйте приложение Web Image Monitor. Для получения подробных сведений о регистрации адресатов Интернет-факса см. стр. 182 "Регистрация адресатов факсимильных сообщений".
- Пароль доступа к меню "[Адресная книга]" можно указать с помощью настройки "[Блокир.инстр.админ.]". Для получения подробных сведений о параметре [Блокир.инстр.админ.] см. стр. 266 "Настройки инструментов администратора".

Изменение или удаление адресатов факсимильных сообщений

1. Нажмите клавишу [Начальный экран].

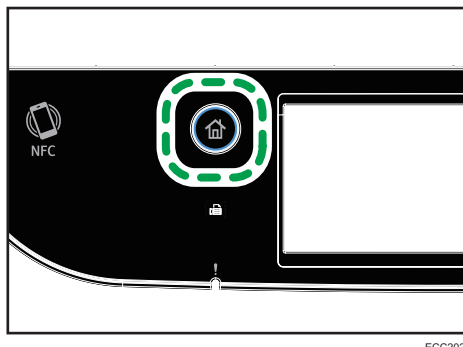

2. Нажмите значок [Настр.] в окне [Начальный экран].
3. Нажмите [Адресная книга].
4. Введите пароль с помощью цифровых клавиш, затем нажмите клавишу [OK].
5. Выберите [Сп.ном.наб.1наж] или [Сп.адр.быс.наб.].
6. Выберите номер из Сп.ном.наб.1наж или Сп.адр.быс.наб., который следует изменить или удалить.
7. Нажмите [Name:].
8. Введите имя факса и нажмите [OK].

Экранную клавиатуру можно отобразить, дважды коснувшись области ввода на экране. Если понадобится удалить имя факса, нажимайте [] или [C], пока текущее название не будет удалено.
9. Нажмите [Number:].
10. Введите номер факса, после чего нажмите [OK].

Если понадобится удалить номер факса, нажимайте [] или [C], пока текущий номер не будет удален.
11. Проверьте настройки и нажмите [OK].
12. Нажмите клавишу [Начальный экран].

↓ Примечание

- Для получения подробных сведений о вводе символов см. стр. 42 "Ввод символов".

Регистрация адресатов факса с помощью приложения Web Image Monitor

1. Запустите веб-браузер и получите доступ к аппарату, указав его IP-адрес.

Отображается начальная страница приложения Web Image Monitor.

2. Выберите "[Адресат набора 1 нажатием]" или "[Адресат факса быстрого набора]".
3. В списке "[Тип адресата]" выберите "[Факс]".
4. Выберите "[Номер набора 1 нажатием]" или "[Номер быстрого набора]", а затем выберите в списке регистрационный номер.
5. Введите необходимые данные.
6. Введите пароль администратора.
7. Нажмите [Применить].
8. Закройте веб-браузер.

Настройки адресата факса

Элемент	Параметр	Описание
Номер набора 1 нажатием / Номер быстрого набора	Обязательно	Укажите номер, для которого необходимо зарегистрировать адресата набора одним нажатием или быстрого набора.
Имя	Необязательно	Имя адресата. Указанное в этом поле имя отображается на экране при выборе адресата факса. Может содержать до 20 символов.
Номер факса	Обязательно	Номер факса адресата. Может содержать до 40 символов. Если аппарат подключен к телефонной сети через РВХ, перед номером факса обязательно введите код доступа к внешней линии, указанный в поле [External Access No.]. Для получения подробных сведений о параметре [External Access No.] см. стр. 266 "Настройки инструментов администратора".
Адрес эл. почты	Необязательно	Адрес электронной почты адресата интернет-факса. Может содержать до 64 символов.

↓ Примечание

- Номер факса может содержать цифры от 0 до 9, а также символы "P" (пауза), "*#", "-", и пробел.
- При необходимости введите в номер факса паузу. Перед набором цифр, следующих после паузы, аппарат выполнит задержку. Время задержки можно указать с помощью параметра "[Пауза]" в разделе "[Настройки передачи]". Для получения подробных сведений о функции [Пауза] см. стр. 235 "Функции факса".
- Для получения сведений об использовании приложения Web Image Monitor см. стр. 287 "Настройка аппарата с использованием утилит".
- Для использования службы тонового набора в импульсной линии введите в номер факса символ "*". Символ "*" временно переключает режим набора с импульсного на тоновый.

Изменение адресатов факса

1. **Запустите веб-браузер и получите доступ к аппарату, указав его IP-адрес.**
Отображается начальная страница приложения Web Image Monitor.
2. **Выберите "[Адресат набора 1 нажатием]" или "[Адресат факса быстрого набора]".**
Если нужно изменить запись быстрого набора, перейдите к шагу 4.
3. **Нажмите вкладку [Адресат факса с номером набора 1 нажатием].**
4. **Выберите запись, которую необходимо изменить, и нажмите клавишу [Изменить].**
Если необходимо удалить запись, нажмите [Удалить].
5. **Внесите необходимые изменения.**
Чтобы удалить запись, подтвердите свой выбор.
6. **Введите пароль администратора.**
7. **Нажмите [Применить].**
8. **Закройте веб-браузер.**

Предотвращение передачи другому адресату

Если вы хотите предотвратить отправку документов не тому адресату, вы можете настроить аппарат на двукратный запрос подтверждения адресата или на отображение введенного адресата до начала передачи.

Повторный ввод номера факса для подтверждения адресата

Повторно введите номер факса, чтобы подтвердить правильность ввода адресата.

Если повторно введенный номер факса не совпадает с первым введенным номером, передача отменяется. Эта функция помогает предотвратить случайную отправку факсов ошибочным адресатам.

★ Важно

- Доступ к этой функции возможен только после ввода пароля администратора.

1. Нажмите клавишу [Начальный экран].

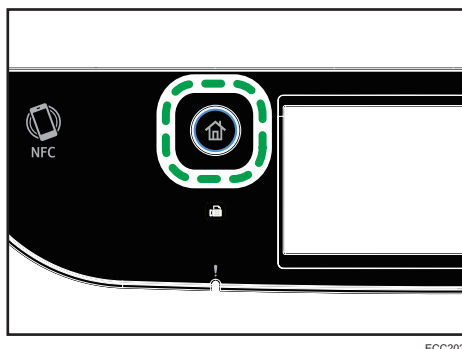

2. Нажмите значок [Настр.] в окне [Начальный экран].
3. Нажмите [Инструм.админ.].
4. Введите пароль с помощью цифровых клавиш, затем нажмите клавишу [OK].
5. Нажмите [▼] два раза.
6. Нажмите [Подтвержд.ном.факса].
7. Выберите [Вкл.] или [Выкл.].
8. Нажмите клавишу [Начальный экран].

↓ Примечание

- Пароль доступа к меню [Инструм.админ.] можно указать с помощью параметра [Блокир. инстр.адм.]. Для получения подробных сведений о параметре [Блокир.инстр.админ.] см. стр. 266 "Настройки инструментов администратора".

Отправка факса

★ Важно

- При отправке важных документов рекомендуется позвонить получателю и согласовать с ним это действие.

Выбор режима передачи

В этом разделе описаны режимы передачи для функции факса и способы их выбора.

Типы режимов передачи

Существует два типа передачи:

- Передача из памяти
- Прямая передача

Выбор режима передачи



Описание режимов передачи

- Передача из памяти

В этом режиме аппарат сохраняет несколько отсканированных оригиналов в памяти и отправляет их за одну операцию. Это удобно при нехватке времени, если документ необходимо как можно раньше извлечь из аппарата. В этом режиме факсимильное сообщение можно отправить нескольким адресатам. Если включен параметр [Повт.автоаб.номера] в меню [Настройки передачи], аппарат автоматически выполняет повторный набор номера адресата факса, если линия занята или во время передачи произошла ошибка. Количество попыток автоматического повторного набора (два или три раза) с пятиминутными интервалами зависит от значения параметра [Страна/Регион] в меню [Инструм.админ.]. Функцию [Повт.автоаб.номера] можно отключить в разделе [Функции факса]. Дополнительную информацию см. стр. 235 "Функции факса".

- Прямая передача

В этом режиме аппарат сканирует оригинал и одновременно отправляет факсимильные сообщения. Это очень удобно, если необходимо быстро отправить оригинал или проверить адресата для отправки. Оригинал не сохраняется в памяти. Можно указать только одного адресата. Если факс не получен, на панели управления отображается сообщение об ошибке.

Настройка режима передачи

1. Нажмите клавишу [Начальный экран].

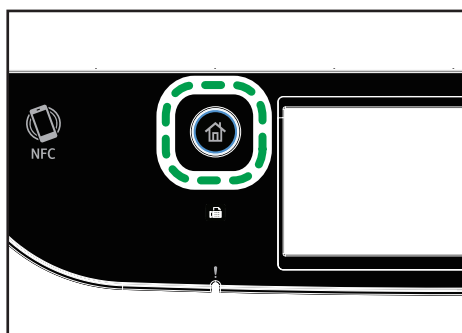

2. Нажмите значок [Настр.] в окне [Начальный экран].
3. Нажмите [Функции факса].
4. Нажмите [▼].
5. Выберите [Настройки передачи].
6. Нажмите [Прямая передача].
7. Выберите [Выкл.], [Вкл.] или [Только след. факс].

Для передачи из памяти выберите "[Выкл.]".

Для прямой передачи выберите "[Вкл.]" или "[Только след. факс]".

8. Нажмите клавишу [Начальный экран].

Передача Интернет-факса

Факсимильные сообщения можно отправлять через Интернет. При отправке факсимильных сообщений адресатам Интернет-факсов, аппарат преобразует отсканированные изображения в файлы TIFF-F (кодировка МН) и отправляет их как вложения электронных сообщений.

★ Важно

- Интернет-связь имеет низкий уровень безопасности. Поэтому для конфиденциального обмена данными рекомендуется использовать телефонную сеть.

- Возможны задержки доставки Интернет-факса вследствие перегрузки сети. Если необходима немедленная доставка факсимильных сообщений, используйте общественную телефонную линию.

↓ Примечание

- Функция Интернет-факса, поддерживаемая этим аппаратом, совместима с Рекомендацией ITU-T T.37 (простой режим).
- Для использования функции Интернет-факса необходимо должным образом настроить сетевые параметры. Для получения сведений о настройках сети см. стр. 315 "Настройка параметров сети".
- Передача факсимильного сообщения через Интернет может начаться не сразу. Преобразование данных, хранящихся в памяти аппарата, в пригодный для передачи формат занимает некоторое время.
- В зависимости от настройки службы электронной почты возможны ограничения на передачу крупных изображений.
- Разрешение уровня "Photo" при передаче сообщений Интернет-факса не поддерживается. Если указать разрешение уровня "Фото", то факсимильное сообщение будет отправлено с разрешением уровня "Подробно".
- Если факсимильные сообщения поступают на компьютер, на нем должно быть установлено приложение, пригодное для просмотра документов.

Основные операции отправки факсимильного сообщения

★ Важно

- Если оригиналы размещаются и в устройстве АПД, и на стекле экспонирования, то оригиналы в устройстве АПД получают приоритет перед оригиналами на стекле экспонирования.

1. Нажмите клавишу [Начальный экран].

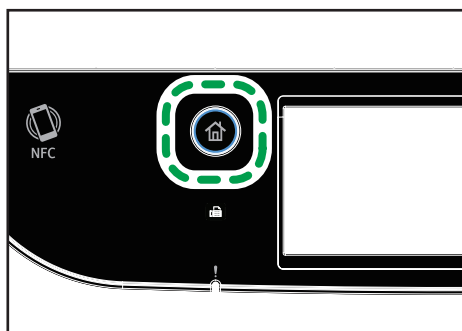

ECC202

2. Нажмите значок [Факс] в окне [Начальный экран].

3. Поместите оригинал на стекло экспонирования или в АПД.

Для получения подробных сведений о размещении оригиналов см. стр. 78 "Установка оригиналов".

4. Выберите вкладку [Факс] (☎) или [Интернет факс] (☎i).

5. Выберите [Адресная книга], [Ручной ввод] или [Повт.набор].

6. Введите номер факса (до 40 символов) или укажите адресата.

- Для получения подробных сведений о вводе символов см. стр. 42 "Ввод символов".
- Для получения подробных сведений о вводе адресатов см. стр. 195 "Настройка адресата факса".
- Если аппарат подключен к телефонной сети через РВХ, перед номером факса обязательно введите код доступа к внешней линии, указанный в поле [External Access No.]. Для получения подробных сведений о параметре [External Access No.] см. стр. 266 "Настройки инструментов администратора".

7. Нажмите [ОК].

8. Нажмите клавишу [Пуск в ч-б режиме].



ECC205

- В зависимости от настроек аппарата, возможно, потребуется еще раз ввести номер факса, если номер факса адресата был введен вручную. В этом случае повторно введите номер в течение 60 секунд и нажмите клавишу [Пуск в ч-б режиме]. Если номера факсов не совпадают, вернитесь к пункту 6. ля получения сведений о параметр [Fax No. Confirmation] см. стр. 266 "Настройки инструментов администратора".
 - Если стекло экспонирования используется в режиме передачи из памяти, появится запрос на размещение следующего оригинала. В этом случае перейдите к следующему шагу.
- 9. Если необходимо сканировать несколько оригиналов, нажмите клавишу [Да] и удерживайте в течение 60 секунд, поместите следующий оригинал на стекло экспонирования и нажмите [ОК]. Повторяйте этот шаг, пока не будут отсканированы все оригиналы.**

Если клавиша [Да] не будет нажата в течение 60 секунд, аппарат начнет набор номера адресата.

10. По завершении сканирования всех оригиналов нажмите клавишу [Нет] или [Пуск в ч-б режиме], чтобы приступить к отправке факсимильного сообщения.

↓ Примечание

- Номер факса может содержать следующие символы: цифры от 0 до 9, пауза, "✳", "# и пробел.
- При необходимости введите паузу в номер факса. Перед набором цифр, следующих после паузы, аппарат выполнит задержку. Время задержки можно указать с помощью параметра "[Пауза]" в разделе "[Настройки передачи]". Для получения подробных сведений о функции [Пауза] см. стр. 235 "Функции факса".
- Для использования тонового набора в импульсной линии введите в номер факса символ "✳". Символ "✳" временно переключает режим набора с импульсного на тоновый.
- Можно выполнить рассылку отправляемого факсимильного сообщения, указав несколько адресатов. Для получения подробных сведений об отправке факса с помощью функции рассылки см. стр. 195 "Настройка адресата факса".
- Если для параметра [Подтвержд.ном.факса] выбрано значение [Вкл.], ввести номер факса дважды предлагается только в том случае, если набор номера адресата выполняется вручную. Адресатов, указанных с помощью функции быстрого набора или [Повт.набор], подтверждать не требуется. Для получения подробных сведений о параметре [Подтвержд.ном.факса] см. стр. 186 "Предотвращение передачи другому адресату".
- Если используется режим передачи из памяти, в разделе "[Настройки передачи]" можно активировать параметр "[Повт.автоаб.номера]" для установки аппарата на автоматический дозвон до адресата, если линия занята или произошла ошибка во время передачи. Для получения сведений о функции [Повт.автоаб.номера] см. стр. 235 "Функции факса".
- При использовании режима передачи из памяти память аппарата может переполниться во время сканирования оригиналов. В этом случае на экране появится сообщение с предложением отменить передачу или отправить только те страницы, которые были отсканированы успешно.
- Можно сканировать двусторонние оригиналы из АПД в режиме передачи из памяти. Укажите способ сканирования двусторонних оригиналов в поле "[Оригинал факса]" в разделе "[Настройки передачи]". Для получения сведений о параметре [Оригинал факса] см. стр. 235 "Функции факса".
- Если в устройстве АПД произойдет замятие бумаги, замятая страница будет отсканирована неправильно. Если аппарат работает в режиме прямой передачи, повторите отправку факсимильного сообщения, начиная с замятой страницы. Если аппарат работает в режиме отправки из памяти, повторите сканирование оригиналов полностью. Для получения подробных сведений об извлечении замятой бумаги из АПД см. стр. 386 "Извлечение замятой бумаги".
- Аппарат может хранить до 5 неотправленных заданий факса.

Отмена передачи

В этом разделе описывается процедура отмены передачи факса.

Отмена передачи до сканирования оригинала

Используйте эту процедуру для отмены передачи перед нажатием клавиши [Пуск в ч-б режиме].

1. Нажмите клавишу [Сброс/Стоп].



ECC203

6

Отмена передачи во время сканирования оригинала

Эта процедура используется для отмены сканирования или передачи оригинала в процессе его сканирования.

1. Нажмите клавишу [Сброс/Стоп].

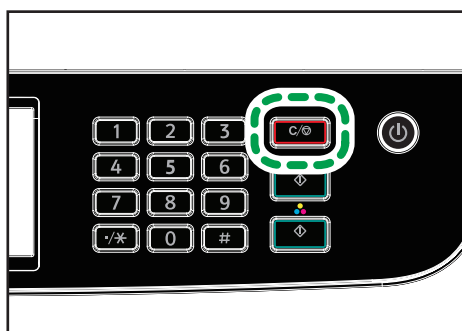

ECC203

2. Нажмите клавишу [Задания факса] на экране [Отмена заданий].

Отмена передачи после сканирования оригинала (во время выполнения передачи)

Используйте эту процедуру для удаления файла, который передается после сканирования оригинала.

1. Нажмите клавишу [Сброс/Стоп], пока на экране отображается сообщение "Передача...".



2. Нажмите клавишу [Задания факса] на экране [Отмена заданий].

↓ Примечание

- При отмене передачи во время отправки файла передача отменяется сразу после завершения процедуры отмены. Однако некоторые страницы файла уже могут быть переданы и получены адресатом.
- Если передача закончится в течение обработки процедуры, она не будет отменена. Обратите внимание, что при выполнении передачи Интернет-факса продолжительность процесса передачи невелика.
- Если отменить отправку факсимильного сообщения во время рассылки, прерывается отправка факса только текущему адресату. Следующим адресатам факс будет отправлен в нормальном режиме. Для получения подробных сведений об отправке факса с помощью функции рассылки см. стр. 195 "Настройка адресата факса".

Отмена передачи после сканирования оригинала (до запуска передачи)

Используйте эту процедуру для удаления файла, сохраненного в памяти, до запуска передачи.

Приведенная ниже процедура используется для удаления файла, сохраненного в памяти (напр, при автоматическом повторном наборе), до начала его передачи.

1. Убедитесь, что на дисплее отображается начальный экран настроек факса.
Для получения подробных сведений о начальном экране см. стр. 179 "Экран режима факса".
2. Нажмите [Файл передачи].
3. Выберите удаляемый файл.

4. Нажмите [Удалить] или [Удал.все].

- [Удалить]

Чтобы удалить факсимильное сообщение, выделите необходимое сообщение и выберите вариант [Да]. В случае выбора варианта [Нет] происходит переход к предыдущему уровню меню без удаления факсимильного сообщения.

- [Удал.все]

Чтобы удалить факсимильные сообщения, выберите вариант [Да]. В случае выбора варианта [Нет] происходит переход к предыдущему уровню меню без удаления факсимильного сообщения.

5. Нажмите [Выход].

↓ Примечание

- Просмотр передаваемых файлов невозможен.
- В случае выбора задания рассылки отменяются все адресаты, которым еще не отправлены сообщения.

Настройка адресата факса

6

Помимо ввода номера факса адресата с помощью цифровых клавиш, ввести адресатов можно с помощью следующих функций:

- Набор одним нажатием
- Быстрый набор
- Функция рассылки
- Функция повторного набора

Указание адресатов с помощью набора одним нажатием

1. Нажмите клавишу [Начальный экран].

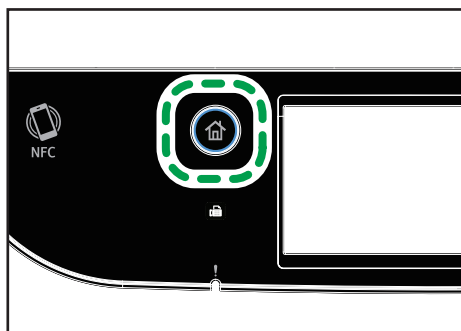

ECC202

2. Нажмите значок [Факс] в окне [Начальный экран].
3. Нажмите [Адресная книга].
4. Откройте вкладку [Наб.1 наж.].
5. Выберите необходимые записи набора одним нажатием и нажмите [ОК].

При выборе набора одним нажатием возле выбранной записи появится флажок.

Для получения подробных сведений о регистрации записей набора одним нажатием см. стр. 182 "Регистрация адресатов факсимильных сообщений".

↓ Примечание

- Можно проверить зарегистрированные имена и номера факсов, распечатав специальный отчет. Для получения подробных сведений о печати списка номеров набора одним нажатием см. стр. 276 "Печать списков/отчетов".

Настройка адресатов с помощью функции быстрого набора

1. Нажмите клавишу [Начальный экран].

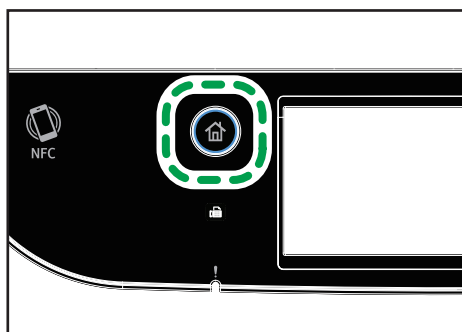

2. Нажмите значок [Факс] в окне [Начальный экран].
3. Нажмите [Адресная книга].
4. Нажмите вкладку [Быстр.наб.].
5. Выберите необходимые записи быстрого набора и нажмите [ОК].

При выборе быстрого набора возле выбранной записи появится флажок.

Для получения подробных сведений о регистрации записей быстрого набора см. стр. 182 "Регистрация адресатов факсимильных сообщений".

↓ Примечание

- Можно проверить зарегистрированные имена и номера факсов, распечатав специальный отчет. Для получения подробных сведений о печати списка номеров быстрого набора см. стр. 276 "Печать списков/отчетов".

Настройка адресатов с использованием функции рассылки

Факсы можно одновременно отправлять нескольким адресатам (до 100 адресатов).

Отправка факсимильных сообщений адресатам осуществляется в последовательности их выбора.

1. Нажмите клавишу [Начальный экран].

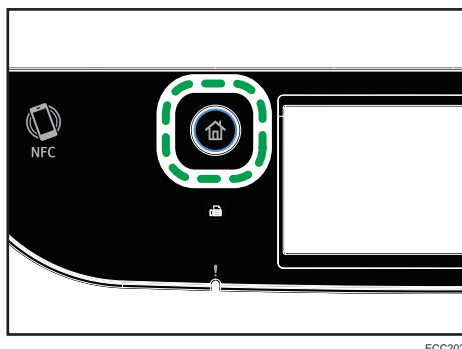

2. Нажмите значок [Факс] в окне [Начальный экран].

3. Добавьте адресата одним из следующих способов:

- Чтобы добавить адресата набора одним нажатием: нажмите [Address Book], перейдите на вкладку [Quick Dial], выберите адресата и нажмите [OK].
- Чтобы добавить адресата быстрого набора: нажмите [Address Book], затем выберите вкладку [Speed Dial List], выберите адресата и нажмите [OK].
- Чтобы добавить введенного вручную адресата: нажмите [Ручной ввод], нажмите на поле, введите номер факса, а затем дважды нажмите [OK].

↓ Примечание

- Если указано несколько адресатов, можно использовать клавишу "[Сброс/Стоп]" для удаления записей всех адресатов.
- Если в режиме прямой передачи указать нескольких адресатов, режим передачи временно изменится на режим передачи из памяти.
- Нажатие клавиши [Сброс] в процессе передачи отменяет отправку факса только текущему адресату.
- Если среди адресатов имеются и обычные адресаты для отправки факсимильных сообщений, и адресаты для отправки Интернет-факсов, то в первую очередь будут отправлены факсимильные сообщения адресатам Интернет-факсов.

Настройка адресата с использованием функции повторного набора

Можно указать адресата, использованного в прошлом сеансе, в качестве адресата для текущего задания.

Эта функция экономит время при многократной отправке одному адресату, поскольку не приходится вводить данные повторно.

1. Нажмите клавишу [Начальный экран].

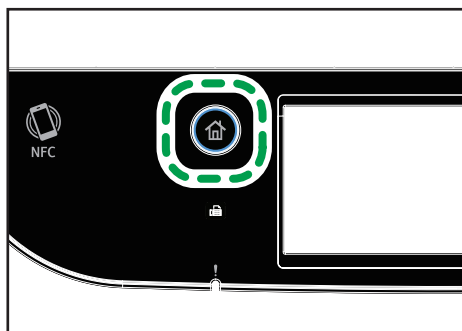

2. Нажмите значок [Факс] в окне [Начальный экран].
3. Нажмите [Повт.набор].
4. Укажите адресата и нажмите клавишу [ОК].

6

Полезные функции отправки

Перед отправкой факсимильного сообщения можно проверить состояние аппарата получателя с помощью функции набора без снятия трубки. При наличии внешнего телефонного аппарата можно разговаривать и отправлять факсимильное сообщение одновременно.

★ Важно

- Данная функция недоступна в режиме Интернет-факса.

Отправка факса с помощью функции набора номера без снятия трубки

Функция набора без снятия трубки позволяет проверить состояние аппарата адресата с помощью тонального сигнала из внутреннего динамика. Эта функция удобна для получения подтверждения о получении факсимильного сообщения.

★ Важно

- Использование функции "Набор без снятия трубки" невозможно, если в меню "[Инструм.админ.]" включен параметр "[Подтвержд.ном.факса]".

1. Поместите оригинал.

- Нажмите клавишу [Начальный экран].

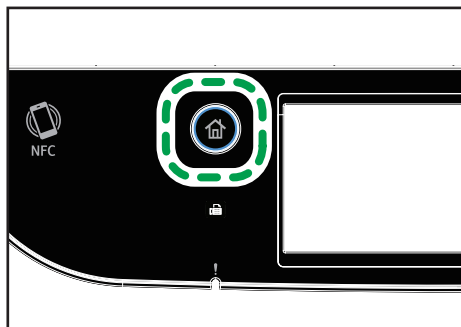

ECC202

- Нажмите значок [Факс] в окне [Начальный экран].
- Нажмите клавишу [Б/сн.труб.].
На экране появится опция [Б/сн.труб.].
- Укажите адресата с помощью цифровых клавиш.
- Услышав звук высокого тона, нажмите клавишу [Пуск в ч-б режиме].



ECC205

- Если оригинал расположен на стекле экспонирования, нажмите "[Передача]", а затем нажмите клавишу [Пуск в ч-б режиме].

↓ Примечание

- Для получения подробных сведений о выборе режима передачи см. стр. 188 "Выбор режима передачи".
- Для получения подробных сведений о параметре [Подтвержд.ном.факса] см. стр. 266 "Настройки инструментов администратора".

Отправка факса после телефонного разговора

При наличии внешнего телефонного аппарата факсимильное сообщение можно отправлять после разговора, без разъединения и повторного набора. Эта функция удобна для получения подтверждения о доставке факсимильного сообщения.

1. Поместите оригинал.
2. Нажмите клавишу [Начальный экран].

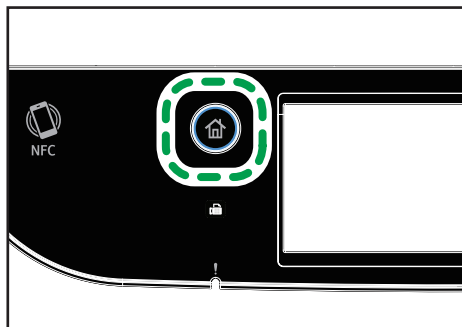

3. Нажмите значок [Факс] в окне [Начальный экран].
4. Поднимите трубку внешнего телефонного аппарата.
5. Укажите адресата с помощью внешнего телефонного аппарата.
6. Когда вызываемый абонент ответит, сообщите ему, что вы хотите передать факс (попросите получателя переключить аппарат в режим факсимильного приема).
7. Услышав звук высокого тона, нажмите клавишу [Пуск в ч-б режиме].

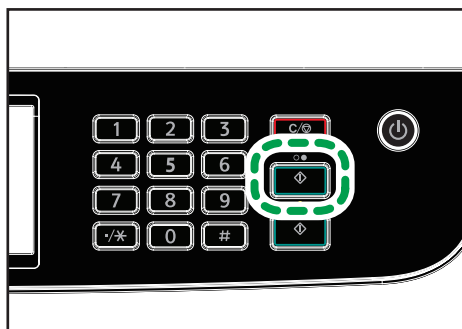

8. Если оригинал расположен на стекле экспонирования, нажмите "[Передача]", а затем нажмите клавишу [Пуск в ч-б режиме].
9. Положите телефонную трубку.

Настройка параметров сканирования для функции факса

Регулировка плотности изображения

В этом разделе описана процедура настройки плотности изображения для текущего задания.

Существует три уровня плотности изображения. Чем выше уровень плотности, тем темнее распечатываемое изображение.

1. Нажмите клавишу [Начальный экран].

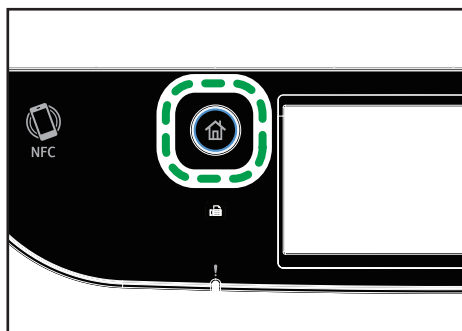

2. Нажмите значок [Факс] в окне [Начальный экран].
3. Нажмите [Настр.передачи].
4. С помощью клавиши [◀] или [▶] выберите необходимый уровень плотности и нажмите [OK].
5. Нажмите [OK].

↓ Примечание

- Можно изменить значение по умолчанию параметра "[Плотность]" так, чтобы сканирование всегда выполнялось при заданном уровне плотности. Для получения подробных сведений о параметре [Плотн.] см. стр. 235 "Функции факса".

Настройка разрешения

В этом разделе описан процесс настройки разрешения сканирования для текущего задания.

Существует три варианта разрешения:

Стандартн.

Выберите этот вариант, если документ распечатан или набран на пишущей машинке шрифтом обычного размера.

Подробно

Выберите этот вариант, если оригиналом является документ с мелким шрифтом.

Фото

Выберите этот вариант, если оригинал содержит изображения (например, фотографии или рисунки с тенями).

1. Нажмите клавишу [Начальный экран].

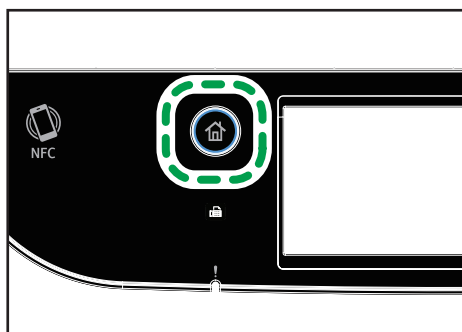

ECC202

2. Нажмите значок [Факс] в окне [Начальный экран].
3. Нажмите [Настр.передачи].
4. Нажмите [Разрешение].
5. Выберите необходимое разрешение и нажмите [ОК].
6. Убедитесь, что отображается выбранное разрешение, и затем нажмите [ОК].

↓ Примечание

- Значение по умолчанию параметра "[Разрешение]" можно изменить так, чтобы сканирование всегда выполнялось при заданном уровне разрешения. Для получения подробных сведений о параметре [Разрешение] см. стр. 235 "Функции факса".

Использование функции факса с компьютера (LAN-факс)

В этом разделе описано использование функции факса аппарата с помощью компьютера.

Документы можно отправлять на другой факсимильный аппарат через этот аппарат непосредственно с компьютера, не распечатывая их.

Основные операции отправки факсимильного сообщения с компьютера

В этом разделе описаны основные операции отправки факса с компьютера.

Адресата можно выбрать в адресной книге функции LAN-факс, а можно ввести номер факса вручную. Факсимильное сообщение можно отправить одновременно нескольким адресатам (не более 100).

В этом разделе в качестве примера приведена процедура для ОС Windows 10.

Важно

- С помощью функции LAN-факс можно отправить до десяти страниц (включая страницу обложки) одновременно.
- Перед отправкой факсимильного сообщения аппарат сохраняет данные этого сообщения в памяти. Если память аппарата в процессе сохранения данных переполняется, передача факсимильного сообщения отменяется. В этом случае уменьшите разрешение или количество страниц и повторите попытку.

1. Откройте файл, который следует отправить.

2. Откройте меню [Файл] и нажмите [Печать...].

3. Выберите драйвер LAN-факса в качестве принтера и нажмите [Печать].

4. Укажите адресата.

- Чтобы указать адресата, зарегистрированного в адресной книге LAN-факса:
Выберите адресата в блоке [&Список польз:], а затем нажмите [Добавить в список].
Повторите это действие, чтобы добавить других адресатов.
- Чтобы ввести номер факса напрямую:
Откройте вкладку [Укажите назначение] и введите номер факса (до 40 цифр) в поле [&Ном. факса:], затем нажмите [Добавить в список].
Повторите это действие, чтобы добавить других адресатов.

5. Чтобы приложить титульный лист, нажмите [Изменить титульный лист] во вкладке [Укажите назначение], а затем поставьте отметку в поле [Присоединить титульный лист].

Отредактируйте титульный лист и нажмите [ОК].

Для получения сведений о редактировании титульного листа факсимильного сообщения см. стр. 209 "Редактирование титульного листа факса".

6. Нажмите [Отправить].

↓ Примечание

- Для получения подробных сведений см. справку по драйверу LAN-факса.
- Номер факса может содержать цифры от 0 до 9, а также символы "P" (пауза), "*#", "-" и пробел.
- При необходимости введите паузу в номер факса. Перед набором цифр, следующих после паузы, аппарат выполнит задержку. Время задержки можно указать с помощью параметра "[Пауза]" в разделе "[Настройки передачи]". Для получения подробных сведений о функции [Пауза] см. стр. 235 "Функции факса".
- Для использования тонового набора в импульсной линии введите в номер факса символ "*". Символ "*" временно переключает режим набора с импульсного на тоновый.
- Чтобы удалить введенную запись адресата, выберите ее в перечне [Список адресатов:], затем нажмите кнопку [Удалить из списка].
- Введенный номер факса можно зарегистрировать на вкладке [Укажите назначение] в адресной книге функции LAN-факса. Чтобы открыть диалоговое окно регистрации адресата, нажмите [Сохранить в адр. книге].
- В списке [Вид:] можно выбрать типы записей адресатов для отображения.
 - [Все]: отображаются все адресаты.
 - [Группа]: отображаются только группы.
 - [Пользователь]: отображаются только отдельные пользователи.
- Если использование функции LAN-факса ограничено, перед отправкой факсимильного сообщения необходимо ввести код пользователя в разделе свойств драйвера LAN-факса. Для получения подробных сведений о настройке кода пользователя см. стр. 313 "Если доступ к функциям аппарата ограничен".

Отмена передачи факсимильного сообщения

Отправку факсимильного сообщения можно отменить с помощью панели управления аппарата или с помощью компьютера в зависимости от статуса задания.

Отмена при получении аппаратом факсимильного сообщения с компьютера

Если аппарат используется несколькими компьютерами, будьте внимательны, чтобы не отменить отправку факсимильного сообщения другого пользователя.

1. Дважды нажмите на значок принтера в панели задач компьютера.
2. Выберите задание на печать, которое нужно отменить, и выберите команду [Отмена] в меню [Документ].
3. Нажмите [Да].

Отмена во время отправки факсимильного сообщения

Отмените отправку факсимильного сообщения с помощью панели управления.

1. Нажмите клавишу [Начальный экран].

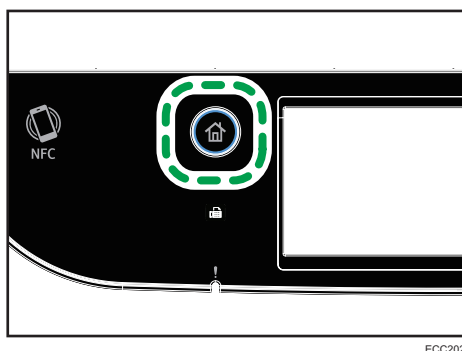

2. Нажмите значок [Факс] в окне [Начальный экран].
3. Нажмите клавишу [Сброс/Стоп].

Настройка параметров передачи

В этом разделе описан процесс настройки параметров передачи с помощью раздела свойств драйвера LAN-факса.

Настройка свойств выполняется для каждого приложения отдельно.

1. Откройте меню [Файл] и нажмите [Печать...].
2. Выберите драйвер LAN-факс в качестве принтера и нажмите кнопку [Настройки].
Откроется диалоговое окно свойств драйвера LAN-факса.
3. Перейдите на вкладку [Установка].
4. Задайте необходимые настройки и нажмите [ОК].

Для получения сведений о параметрах настройки см. справку по драйверу LAN-факса.

Конфигурирование адресной книги для функции LAN-факс

В этом разделе описана адресная книга для функции LAN-факс. Сконфигурируйте адресную книгу функции LAN-факс на компьютере. Адресная книга позволяет быстро и легко выбрать адресатов для отправки факсимильных сообщений с помощью функции LAN-факса.

В адресной книге функции LAN-факса можно зарегистрировать до 1 000 записей, включая отдельных адресатов и группы адресатов.

Открытие адресной книги LAN-факса

1. Нажмите [Панель управления] в разделе [Система Windows] меню [Пуск].
2. Нажмите [Просмотр устройств и принтеров].
3. Правой кнопкой мыши нажмите по значку драйвера LAN-факса, а затем нажмите кнопку [Настройка печати].
4. Выберите вкладку [Адресная книга].

6

Регистрация адресатов

1. Откройте адресную книгу для функции LAN-факса, затем нажмите кнопку [Add User].
2. Введите данные адресата и нажмите клавишу [OK].
Необходимо ввести контактное имя и номер факса.
3. Подтвердите настройки и нажмите [OK].

Изменение адресатов

1. Откройте адресную книгу функции LAN-факса, выберите адресата для изменения в блоке [&Список польз.:], а затем нажмите [Правка].
2. Измените данные и нажмите [OK].
Чтобы зарегистрировать адресата с аналогичными данными, нажмите [Сохранить как новый пользователь]. Эта функция полезна при регистрации серии адресатов с похожими данными. Чтобы закрыть диалоговое окно без изменения исходной записи адресата, нажмите [Отмена].
3. Подтвердите настройки и нажмите [OK].

Регистрация групп

1. Откройте адресную книгу функции LAN-факса и нажмите [Добавить группу].

2. Введите название группы в поле [Имя группы].
3. Выберите адресата, которого следует включить в группу, в блоке [Список польз.], а затем нажмите [Доб.].
Чтобы удалить адресата из группы, выберите адресата в блоке [Список чл.гр.], а затем нажмите [Удалить из списка].
4. Нажмите [ОК].
5. Подтвердите настройки и нажмите [ОК].

↓ Примечание

- В группе должен быть хотя бы один адресат.
- Для группы необходимо задать имя группы. Два одинаковых имени группы быть не может.
- Один адресат может быть включен в несколько групп.

Изменение групп

1. Откройте адресную книгу функции LAN-факса, выберите группу в блоке [Список польз.], а затем нажмите [Правка].
2. Чтобы добавить в группу адресата, выберите соответствующую запись в блоке [Список польз.] и нажмите [Доб.].
3. Чтобы удалить адресата из группы, выберите адресата в блоке [Список чл.гр.], а затем нажмите [Удалить из списка].
4. Нажмите [ОК].
5. Подтвердите настройки и нажмите [ОК].

↓ Примечание

- Если имя, которое вы задали, уже существует в адресной книге LAN-факса, то появится сообщение. Нажмите [ОК] и зарегистрируйте группу под другим именем.

Удаление отдельных адресатов и групп

1. Откройте адресную книгу функции LAN-факса, выберите адрес для удаления в блоке [Список польз.], а затем нажмите [Удалить].
Появится сообщение с подтверждением.
2. Нажмите [Да].
3. Подтвердите настройки и нажмите [ОК].

↓ Примечание

- При удалении из адресной книги для функции LAN-факса запись адресата автоматически удаляется из группы. При удалении последней записи из группы появится сообщение с предложением подтвердить удаление. Если хотите удалить всю группу, нажмите кнопку [ОК].
- Удаление группы не приводит к удалению содержащихся в этой группе записей адресатов из адресной книги для функции LAN-факса.

Экспорт/импорт данных адресной книги функции LAN-факса

★ Важно

- В следующей процедуре в качестве примера используется ОС Windows 10. Если используется другая операционная система, процедура может несколько отличаться от приведенной ниже.

Экспорт данных адресной книги LAN-факса

Данные адресной книги функции LAN-факса можно экспортировать в файл формата CSV (значения, разделенные запятыми).

Чтобы экспортировать данные адресной книги LAN-факса, выполните следующую процедуру.

1. Откройте адресную книгу LAN-факса и нажмите [Экспорт].
2. Перейдите к месту сохранения данных адресной книги LAN-факса, укажите имя файла и нажмите [Сохранить].

Импорт данных адресной книги LAN-факса

Данные адресной книги функции LAN-факса можно импортировать из файла формата CSV. Если данные сохранены в файле формата CSV, данные адресной книги можно импортировать и из других приложений.

1. Откройте адресную книгу LAN-факса и нажмите [Импорт].
2. Выберите файл с данными адресной книги и нажмите [Открыть].

Появится диалоговое окно выбора элементов для импорта.

3. Для каждого поля выберите соответствующий элемент в списке.

Для полей, не имеющих данных в файле импорта, выберите вариант [*н/д*].

Примечание: вариант [*н/д*] нельзя выбрать для полей [Имя] и [Факс].

4. Нажмите [ОК].

Для получения сведений о параметрах настройки см. справку по драйверу LAN-факса.

↓ Примечание

- Экспорт данных в формате CSV осуществляется в кодировке Юникод.

- Данные адресной книги LAN-факса можно импортировать из файла формата CSV, записанного в кодировке Юникод или ASCII.
- Экспорт и импорт данных о группах невозможен.
- Адресная книга LAN-факса может содержать до 1000 записей адресатов. Если в процессе импорта этот предел превышен, оставшиеся записи адресатов импортированы не будут.

Редактирование титульного листа факса

1. Откройте меню [Файл] и нажмите [Печать...].
2. Выберите драйвер LAN-факса в качестве принтера и нажмите [Печать].
3. Откройте вкладку [Укажите назначение] и нажмите [Изменить титульный лист].
4. Задайте необходимые настройки и нажмите [ОК].

Для получения сведений о параметрах настройки см. справку по драйверу LAN-факса.

Получение факсимильного сообщения

★ Важно

- При получении важного документа по факсимильной связи рекомендуется согласовать содержимое полученного сообщения с отправителем.
- При недостатке свободной памяти прием факсимильных сообщений может оказаться невозможным.

↓ Примечание

- Можно использовать внешний телефон для применения этого аппарата в качестве телефона.
- Для печати документов, полученных по факсимильной связи, используется только бумага форматов А4, Letter или Legal.

Выбор режима приема

В этом разделе описаны режимы получения для функции факса и способы их выбора.

★ Важно

- В режиме "ФАКС/Автоотв." на аппарат автоматически поступает факсимильное сообщение после звонка внешнего телефона определенное количество раз, указанное в разделе [Всего звонок.(ав.отв)]. Установите звонок на внешний телефон перед получением факсимильного сообщения. Для получения подробных сведений о параметре [Всего звонок.(ав.отв)] см. стр. 235 "Функции факса".

Типы режима получения

Существует четыре типа получения:

- Режим "Только факс"
- Режим "ФАКС/ТЕЛ(Руч.)"
- Режим "ФАКС/ТЕЛ (Авт.)"
- Режим "ФАКС/Автоотв."

Выбор режимов получения

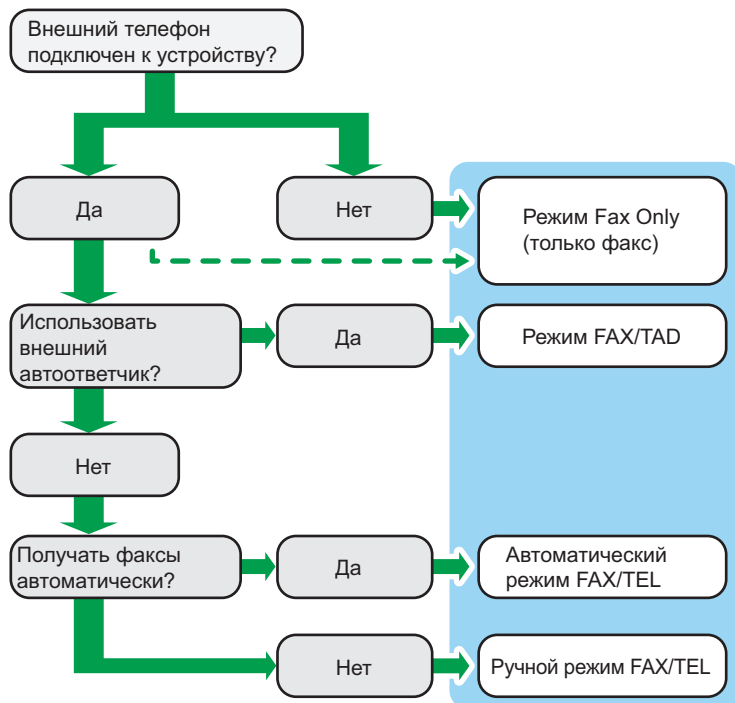

Описание режимов получения

- Режим "Только факс" (автоприем)
 - Если внешний телефон не подключен
Аппарат автоматически отвечает на все входящие вызовы в режиме приема факса.
 - Если внешний телефон подключен
Аппарат автоматически получает все входящие вызовы в режиме получения факсимильного сообщения после указанного количество звонков внешнего автоответчика. Это удобно для тех, кто использует телефоны только для исходящих вызовов.
- Режим "ФАКС/Автоотв." (автоприем)
В этом режиме внешний автоответчик отвечает и записывает сообщения при получении телефонных вызовов на аппарат. Если поступает факсовый вызов, то аппарат автоматически принимает факсимильное сообщение. Дополнительную информацию см. стр. 214 "Прием факсимильного сообщения в режиме ФАКС/Автоотв.".
- Режим "ФАКС/ТЕЛ (Авт.)" (автоприем)
В этом режиме аппарат получает факсы автоматически, если факсимильный вызывающий сигнал определен из входящего вызова. Дополнительную информацию см. стр. 213 "Прием факсимильного сообщения в режиме ФАКС/ТЕЛ (Авт.)".

- Режим "ФАКС/ТЕЛ(Руч.)" (ручной прием)

В этом режиме необходимо будет принять вызов с помощью телефонной трубки или внешнего телефонного аппарата. Если вызов относится к получению факсимильного сообщения, следует запустить прием сообщения вручную. Дополнительную информацию см. стр. 213 "Получение факсимильного сообщения в режиме ФАКС/ТЕЛ (руч.)".

Настройка режима получения

1. Нажмите клавишу [Начальный экран].

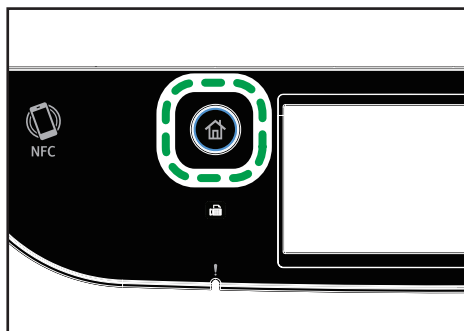

ECC202

2. Нажмите значок [Настр.] в окне [Начальный экран].
3. Нажмите [Функции факса].
4. Нажмите [Настройки приема].
5. Нажмите [Перекл.режим приема].
6. Выберите необходимый режим приема.
7. Нажмите клавишу [Начальный экран].

↓ Примечание

- В режиме "ФАКС/Автоотв." аппарат автоматически приступает к приему факсимильных сообщений после того, как внешний автоответчик прозвонит определенное число раз, указанное в поле [Всего звонк.(ав.отв)] раздела [Функции факса]. Обязательно настройте внешний автоответчик так, чтобы он отвечал на вызовы, прежде чем аппарат начнет прием факсимильных сообщений. Для получения подробных сведений о параметре [Всего звонк.(ав.отв)] см. стр. 235 "Функции факса".
- Для использования этого аппарата в качестве телефона необходим внешний телефон. Для получения подробных сведений о подключении внешнего телефона к аппарату см. Руководство по установке.

Получение факсимильного сообщения в режиме ФАКС/ТЕЛ (руч.)

★ Важно

- Прежде чем приступить к получению факсимильных сообщений, обязательно извлеките оригиналы, загруженные в устройство АПД.
1. Снимите трубку внешнего телефона, чтобы ответить на вызов.
Начинается обычный телефонный вызов.
 2. Если слышится гудок звонка факса или совсем нет звука, нажмите клавишу [Начальный экран], нажмите значок [Факс], затем нажмите клавишу [Пуск в ч-б режиме].
 3. Нажмите [Прием].
 4. Нажмите клавишу [Пуск в ч-б режиме].
 5. Положите телефонную трубку.

Прием факсимильного сообщения в режиме "Только факс"

Если в качестве режима приема установлен "Только факс", аппарат автоматически отвечает на все входящие вызовы в режиме приема факсимильного сообщения.

↓ Примечание

- Количество звонков, издаваемых аппаратом до ответа на вызов, можно указать с помощью параметра [Количество звонков] в разделе [Функции факса]. Для получения подробных сведений о параметре [Количество звонков] см. стр. 235 "Функции факса".
- Если в то время, как аппарат издает звонки, ответить на вызов с помощью внешнего телефонного аппарата, начнется обычный телефонный разговор. Если вы слышите сигнал вызова факса или не слышите ни звука, выполните прием факсимильного сообщения вручную. Для получения подробных сведений о приеме факса вручную см. стр. 213 "Получение факсимильного сообщения в режиме ФАКС/ТЕЛ (руч.)".

Прием факсимильного сообщения в режиме ФАКС/ТЕЛ (Авт.)

Если режим получения установлен в режиме "ФАКС/Автоответчик", аппарат получает факсы автоматически, если тон вызова факса определен из входящего вызова.

Если в то время, как аппарат издает звонки, ответить на вызов с помощью внешнего телефонного аппарата, начнется обычный телефонный разговор. Если подается тональный сигнал вызова факсимильной связи, примите факсимильное сообщение вручную. Для получения подробных сведений о приеме факса вручную см. стр. 213 "Получение факсимильного сообщения в режиме ФАКС/ТЕЛ (руч.)".

↓ Примечание

- Количество звонков, издаваемых аппаратом до получения факса, можно указать с помощью параметра [Вр.перекл.реж.приема] в разделе [Функции факса]. Для получения подробных сведений о параметре [Вр.перекл.реж.приема] см. стр. 235 "Функции факса".

Прием факсимильного сообщения в режиме ФАКС/Автоотв.

Если в качестве режима приема установлен "ФАКС/Автоотв.", то внешний телефон воспроизводит и записывает сообщения, когда аппарат принимает телефонные вызовы. Если поступает факсовый вызов, то аппарат автоматически принимает факсимильное сообщение.

1. Во время входящего вызова внешний телефон подает сигнал такое число раз, какое указано в поле [Всего звонк.(ав.отв)] раздела [Функции факса].

Для получения подробных сведений о параметре [Всего звонк.(ав.отв)] см. стр. 235 "Функции факса".

Если внешний телефон не принимает вызов, аппарат автоматически выполняет прием факсимильного сообщения.

2. Если внешний телефон принимает вызов, то аппарат отслеживает наличие паузы на линии в течение 30 секунд (обнаружение паузы).

- Если обнаружен сигнал факсового вызова или отсутствие звука, то аппарат автоматически начнет прием факсимильного сообщения.
- При обнаружении голоса начнется обычный телефонный вызов. Внешний автоответчик запишет сообщение.

↓ Примечание

- Можно настроить получение факсимильного сообщения в ручном режиме при обнаружении молчания. Для получения подробных сведений о приеме факса вручную см. стр. 213 "Получение факсимильного сообщения в режиме ФАКС/ТЕЛ (руч.)".
- Определение молчания не прерывается в течение 30 секунд (даже если внешний автоответчик прерывает вызов), до тех пор, пока вы не нажмете клавишу [Сброс/Стоп] и не прервете связь.

Прием сообщений Интернет-факса

Можно настроить аппарат на периодическую проверку электронных сообщений (Интернет-факсов) и их автоматическое получение; а можно проверять и принимать сообщения в ручном режиме.

★ Важно

- Укажите электронный адрес данного аппарата для получения Интернет-факсов в разделе "Учет.запись пользователя" настройки службы POP3 в приложении Web Image Monitor.

- Аппарат не поддерживает получение электронных сообщений в формате HTML.

Автоматический прием

Если параметр [Автоматический POP] в разделе настроек Интернет-факса приложения Web Image Monitor активирован, аппарат периодически подключается к серверу POP3 с интервалами, указанными с помощью параметра [POP интервал (минуты)], для проверки наличия новых электронных сообщений. При наличии таких сообщений аппарат автоматически загрузит их.

Прием в ручном режиме

Если параметр [Автоматический POP] деактивирован, подключаться к серверу POP3 и проверять наличие электронных сообщений придется вручную.

Прием факсимильного сообщения с помощью панели управления

1. Нажмите клавишу [Начальный экран].

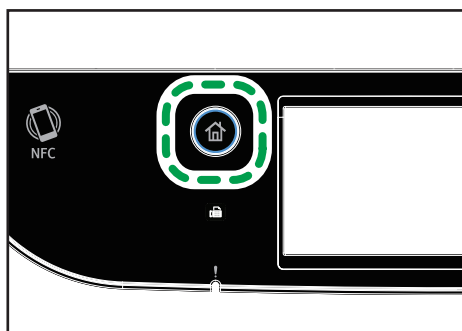

ECC202

2. Нажмите значок [Настр.] в окне [Начальный экран].
3. Нажмите [Функции факса].
4. Нажмите [Настройки приема].
5. Нажмите [▼] два раза.
6. Нажмите [Задать POP вручную].
7. После появления окна подтверждения нажмите кнопку [Да].

Аппарат проверит наличие новых электронных сообщений и, при наличии, загрузит их.

Прием факсимильного сообщения с использованием приложения Web Image Monitor

1. Запустите веб-браузер и получите доступ к аппарату, указав его IP-адрес.
Отображается начальная страница приложения Web Image Monitor.
2. Нажмите [Настройки сети].

3. Нажмите на вкладке [Интернет факс].

4. Установите параметр "Автоматический POP" на [Активный] или [Неактивный].

[Активный]: автоматический прием

[Неактивный]: ручной прием

5. Введите пароль администратора.

6. Нажмите [ОК].

7. Закройте веб-браузер.

Для получения подробных сведений об использовании Web Image Monitor см. стр. 288 "Использование Web Image Monitor".

↓ Примечание

- Если получить электронное сообщение не удастся, а параметр [Сообщение эл.почты с уведомлением об ошибке] в разделе настроек Интернет-факса в приложении Web Image Monitor активирован, отправителю сообщения будет отправлено сообщение об ошибке приема электронного сообщения. Для получения подробных сведений о настройках приложения Web Image Monitor см. стр. 327 "Вкладка "Интернет факс"".
- Если параметр [Сообщение эл.почты с уведомлением об ошибке] деактивирован или отправить сообщение об ошибке не удалось, аппарат распечатает отчет об ошибке.

Пересылка и сохранение факсов в память

Чтобы предотвратить несанкционированный просмотр секретных факсимильных сообщений посторонними, можно настроить аппарат на пересылку полученных факсимильных сообщений на заданный адрес или сохранение их в памяти без распечатывания.

↓ Примечание

- В следующей таблице приведены варианты развития событий при успешной или неудачной пересылке в зависимости от конфигурации аппарата.

Переадресация	[Print Forwarded File]	[Печать получ.файла]	Результаты
Успешно	Выкл	Не применимо	Аппарат удаляет факсимильное сообщение из памяти.
Успешно	Вкл	Вкл	Аппарат распечатывает факсимильное сообщение и удаляет его из памяти.

Переадресация	[Print Forwarded File]	[Печать получ.файла]	Результаты
Успешно	Вкл	Выкл	Аппарат сохраняет факсимильное сообщение в памяти для последующего распечатывания в ручном режиме.
Неудача	Выкл	Не применимо	Аппарат распечатывает отчет о неудачной пересылке, распечатывает факсимильное сообщение и удаляет его из памяти.
Неудача	Вкл	Вкл	Аппарат распечатывает отчет о неудачной пересылке, распечатывает факсимильное сообщение и удаляет его из памяти.
Неудача	Вкл	Выкл	Аппарат распечатывает отчет о неудачной пересылке, распечатывает факсимильное сообщение и удаляет его из памяти.

- Если аппарат не сможет распечатать факсимильное сообщение из-за аппаратных ошибок, таких как пустой лоток или замятие бумаги, факсимильное сообщение будет сохранено в памяти, а индикатор получения факсимильного сообщения будет мигать. Печать оставшихся страниц будет возобновлена после устранения неполадки.
- Количество попыток пересылки и интервал между ними можно указать с помощью приложения Web Image Monitor. Для получения сведений о настройке адресата пересылки, количества попыток и интервала между ними см. стр. 297 "Настройка параметров системы".
- Факсы можно пересылать или сохранять в виде файлов TIFF или PDF. Формат файла изображения можно указать в поле [Forwarded File Format] на вкладке [Fax]. Для получения сведений об указании формата файла изображения см. стр. 301 "Вкладка "Факс"".

Параметры пересылки

Чтобы указать условия пересылки получаемых факсимильных сообщений, настройте аппарат следующим образом.

1. Нажмите клавишу [Начальный экран].

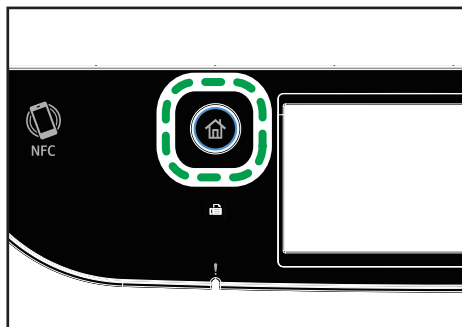

ECC202

2. Нажмите значок [Настр.] в окне [Начальный экран].
3. Нажмите [Функции факса].
4. Нажмите [Настройки приема].
5. Нажмите [▼].
6. Нажмите [Настр. файла приема].
7. Выберите [Переслать].

Для отправки уведомлений по электронной почте после отправки факсимильных сообщений выполните Шаг 8.

8. Нажмите [▼].
9. Нажмите [Увед.о переадрес.].
10. Нажмите [Активн.].
 - [Активн.]: после пересылки отправлять уведомление по электронной почте. Адресат уведомления, отправляемого по электронной почте, зависит от настройки адресата пересылаемых сообщений.
 - [Неактивн.]: уведомление по электронной почте не отправляется.
11. Нажмите клавишу [Начальный экран].

Настройка адресата переадресации с помощью приложения Web Image Monitor

1. Запустите веб-браузер и получите доступ к аппарату, указав его IP-адрес.

Отображается начальная страница приложения Web Image Monitor.
2. Нажмите [Параметры системы].
3. Откройте вкладку [Факс].
4. Укажите адресата переадресации в блоке [Адресат пересылки].
 - [Адрес эл. почты]: введите адрес электронной почты адресата.

- [Адресат сканирования]: выберите адресата для отправки файлов с отсканированными изображениями в качестве адресата пересылки.

5. Введите пароль администратора.

6. Нажмите [ОК].

7. Закройте веб-браузер.

Для получения сведений об использовании приложения Web Image Monitor см. стр. 297 "Настройка параметров системы".

Настройка условий сохранения

Чтобы указать условия сохранения получаемых факсимильных сообщений, выполните следующие настройки аппарата.

1. Нажмите клавишу [Начальный экран].

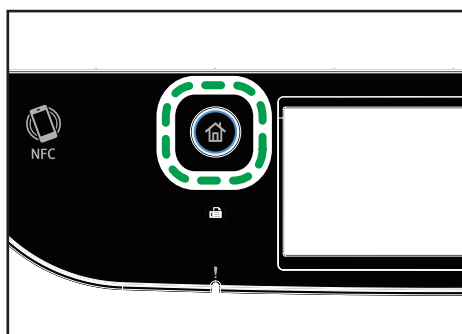

2. Нажмите значок [Настр.] в окне [Начальный экран].

3. Нажмите [Функции факса].

4. Нажмите [Настройки приема].

5. Нажмите [▼].

6. Нажмите [Настр. файла приема].

7. Выберите [Печатать] или [Переслать].

8. Нажмите [Печать получ. файла].

9. Выберите [Вкл.] или [Выкл.].

- [Вкл.]: автоматическая распечатка полученных факсимильных сообщений и удаление их из памяти.
- [Выкл.]: сохранение полученных факсимильных сообщений для последующего распечатывания в ручном режиме.

В случае выбора пункта [Вкл.] перейдите к следующему шагу. Если выбрано значение [Выкл.], нажмите [ОК] и перейдите к шагу 11.

10. Введите время начала и окончания, затем нажмите клавишу [OK].

Аппарат распечатывает принятые факсимильные сообщения и удаляет их из памяти в течение указанного времени.

11. Нажмите клавишу [Начальный экран].

↓ Примечание

- После успешного распечатывания факсимильного сообщения оно будет удалено из памяти.
- Если печать факсимильного сообщения невозможна из-за аппаратных ошибок, таких как пустой лоток или замятие бумаги, оно будет сохранено в памяти. Печать оставшихся страниц будет возобновлена после устранения неполадки.

Печать факсимильных сообщений, сохраненных в памяти аппарата

В этом разделе описан процесс печати полученных факсимильных сообщений, сохраненных в памяти аппарата.

Если индикатор входных данных мигает, в памяти аппарата есть факсимильное сообщение. Чтобы распечатать факсимильное сообщение, выполните следующие действия.

1. Нажмите клавишу [Начальный экран].

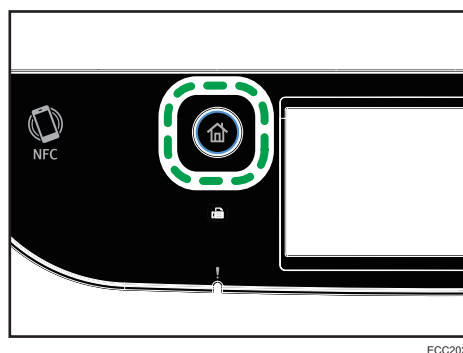

2. Нажмите значок [Факс] в окне [Начальный экран].

3. Нажмите [Файл приема].

4. Выберите файл и нажмите [Печатать].

5. Нажмите [Да].

Аппарат распечатает сохраненное факсимильное сообщение и удалит его из памяти.

6. Нажмите клавишу [Начальный экран].

↓ Примечание

- Выбор варианта [Вкл.] в этой секции приведет к активации параметра [Печать получ. файла] в разделе настройки функций факса. Если автоматически распечатывать следующие

факсимильные сообщения не нужно, снова установите значение [Выкл.]. Дополнительную информацию см. стр. 235 "Функции факса".

- Если установлен лоток 2, можно выбрать лоток, из которого будет подаваться бумага, с помощью параметра [Выберите лоток] в разделе настройки функций факса. Если аппарат настроен на автоматическое переключение между лотками 1 и 2 в зависимости от значения этого параметра, можно также указать лоток для первоочередного использования с помощью пункта [Приор.лотка для бум.] в меню [Настройки бумаги]. Для получения подробных сведений о параметре [Выберите лоток] см. стр. 235 "Функции факса". Для получения подробных сведений о параметре [Приор.лотка для бум.] см. стр. 260 "Настройки бумаги".
- Мигание индикатора получения факсимильного сообщения свидетельствует о том, что полученное факсимильное сообщение, сохраненное в памяти аппарата, невозможно распечатать из-за аппаратных ошибок, таких как пустой лоток или замятие бумаги. Печать будет возобновлена сразу после устранения неполадки.

Получение или отклонение факсимильных сообщений от специальных отправителей

6

Можно настроить аппарат на получение (или отклонение) факсимильных сообщений только от "специальных пользователей". Это поможет отсеять нежелательные документы, например рекламные факсы, тем самым предотвратив излишний расход бумаги на распечатывание факсимильных сообщений.

Чтобы воспользоваться этой функцией, необходимо сначала зарегистрировать "специальных отправителей" с помощью приложения Web Image Monitor, а затем выбрать, следует ли получать или отклонять получаемые от них факсимильные сообщения.

Важно

- Данная функция недоступна в режиме Интернет-факса.

Регистрация "специальных отправителей"

В этом разделе описана регистрация "специальных отправителей".

Можно зарегистрировать до 30 специальных отправителей.

1. Запустите веб-браузер и получите доступ к аппарату, указав его IP-адрес.

Отображается начальная страница приложения Web Image Monitor.

2. Нажмите [Специальный отправитель].

3. В списке [Тип адресата] выберите пункт [Специальный отправитель].

4. Выберите номер специального отправителя в списке (от 1 до 30).
5. Введите номер факса специального отправителя (до 20 символов).
6. Введите пароль администратора.
7. Нажмите [ОК].
8. Закройте веб-браузер.

Примечание

- Номер факса может содержать цифры от 0 до 9, + и пробел.

Ограничение количества входящих факсимильных сообщений

В этом разделе описана настройка аппарата на прием (или отклонение) факсимильных сообщений только от зарегистрированных "специальных отправителей".

1. Запустите веб-браузер и получите доступ к аппарату, указав его IP-адрес.
Отображается начальная страница приложения Web Image Monitor.
2. Нажмите [Параметры системы].
3. Откройте вкладку [Факс].
4. Для параметра [Разрешенный прием] выберите значение [Активный].

5. Для параметра [Принять условия] выберите значение [Спец.отправит.] или [Не спец.отправитель].

- **Специальный отправитель**

Выберите этот вариант для получения факсимильных сообщений только от "специальных отправителей" и отклонения факсимильных сообщений от всех остальных пользователей.

- **Не спец.отправитель**

Выберите этот вариант для отклонения факсимильных сообщений от "специальных отправителей" и приема факсимильных сообщений от всех остальных отправителей.

6. Введите пароль администратора.

7. Нажмите [ОК].

8. Закройте веб-браузер.

Списки/Отчеты, относящиеся к функции факса

К функции факса имеют отношение следующие списки и отчеты:

- Страница конфигурации
Печать общих сведений и текущих параметров конфигурации аппарата.
- Журнал факса
Печать журнала передачи и приема факсимильных сообщений (последние 50 заданий).
- Файл.ож.приема/пер.
Печать списка заданий факса, хранящихся в памяти аппарата для печати, отправки или пересылки.
- Адр.с ном.наб.1 наж.
Печать списка адресатов набора одним нажатием для отправки файлов сканирования и факсимильных сообщений.
- Адр.факса быстр.наб.
Печать списка записей адресатов быстрого набора.
 - Сорт.по № быстр.наб.
Печать списка с записями, упорядоченными по регистрационному номеру быстрого набора.
 - Сортиров. по имени
Печать списка с записями, упорядоченными по имени.
- Список спец.отправ.
Печать списка "специальных отправителей" факсимильных сообщений.
- Отчет о сбое питания
Печать отчета в случае обесточивания аппарата во время отправки или приема факсимильного сообщения, или в случае утраты изображений, хранящихся в памяти аппарата, при отключении аппарата на длительное время.

↓ Примечание

- Для получения сведений о функциях "Журнал факса" и Печ.отч.сост.перед. см. стр. 235 "Функции факса".
- Отчеты распечатываются на бумаге формата A4 или Letter. Перед печатью отчетов загрузите в лоток бумагу соответствующего формата. Для получения сведений о загрузке бумаги см. стр. 48 "Загрузка бумаги".

7. Настройка аппарата с помощью панели управления

В этой главе описывается способ настройки аппарата с помощью панели управления.

Основные операции

Используйте следующую процедуру, чтобы получить доступ к настройкам аппарата.

Для получения подробных сведений о категориях функций, которые необходимо настроить, см. стр. 226 "Схема меню".

1. Нажмите клавишу [Начальный экран].

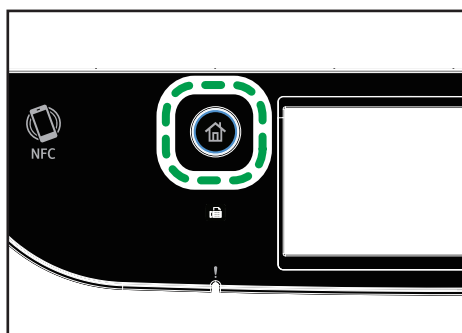

2. Нажмите значок [Настр.] в окне [Начальный экран].
3. Выберите настройки, которые следует использовать.

Для получения сведений о списке доступных элементов см. стр. 226 "Схема меню".

При выборе меню [Адресная книга], [Настройки сети] или [Инструм.админ.] может потребоваться ввести пароль. Введите восьмизначный пароль, а затем нажмите [ОК]. Для получения подробных сведений о пароле см. [Блокир.инстр.адм.] на стр. 266 "Настройки инструментов администратора".

4. Чтобы подтвердить отображаемые элементы настроек и значения, нажмите [ОК].
5. Для возврата к предыдущему элементу нажмите [Назад] или [Выход].

Схема меню

В этом разделе описаны параметры, включенные в различные меню.

Для получения подробных сведений о настройке аппарата с помощью приложения Web Image Monitor см. стр. 287 "Настройка аппарата с использованием утилит".

★ Важно

- В зависимости от модели или конфигурации аппарата некоторые элементы могут отсутствовать.
- Некоторые элементы можно настроить с помощью приложения Web Image Monitor.

Возможн.копира

Дополнительную информацию см. стр. 227 "Настройки копира".

Функции сканера

Дополнительную информацию см. стр. 232 "Настройки сканера".

Настройки факса

Дополнительную информацию см. стр. 235 "Функции факса".

Адресная книга

Дополнительную информацию см. стр. 246 "Адресная книга".

Параметры системы

Дополнительную информацию см. стр. 247 "Параметры системы".

Настройки бумаги

Дополнительную информацию см. стр. 260 "Настройки бумаги".

Настройки сети

Дополнительную информацию см. стр. 278 "Параметры настройки сети".

Печатать список/отчет

Дополнительную информацию см. стр. 276 "Печать списков/отчетов".

Инструменты администратора

Дополнительную информацию см. стр. 266 "Настройки инструментов администратора".

Функции принтера

Дополнительную информацию см. стр. 255 "Настройки бумаги".



@Remote

Дополнительную информацию см. стр. 285 "@Remote".

Настройки копира

Элемент	Описание	Значение
Выбрать бумагу	<p>Выбор формата бумаги для печати копий.</p> <p>Если выбран какой-либо лоток, аппарат использует бумагу для печати только из этого лотка.</p> <p>Если указан формат бумаги, аппарат использует для распечатывания бумагу из лотка, в котором содержится бумага соответствующего формата (исключая обходной лоток). Если бумага необходимого формата содержится в лотках 1 и 2, аппарат начинает печатать на бумаге из лотка, приоритет которого установлен с помощью пункта [Приор.лотка для бум.] в меню [Настройки бумаги]. Если в этом лотке закончится бумага, аппарат автоматически переключится на другой лоток для продолжения печати.</p> <p>Если лоток 2 не установлен, остаются только [Лоток 1] и [Обходной лоток].</p>	<ul style="list-style-type: none"> • Лоток 1 • Лоток 2 • Обх. лоток • А4 • 8 1/2 × 11 <p>По умолчанию: [Трай 1]</p>
Сортировка	<p>Позволяет настроить аппарат на сортировку готовых страниц в отдельные комплекты (P1, P2, P1, P2...) при печати нескольких копий многостраничного документа.</p>	<ul style="list-style-type: none"> • Выкл. • Вкл. <p>По умолчанию: [Выкл.]</p>



Элемент	Описание	Значение
Тип оригинала	Настройка содержимого оригиналов для оптимизации качества копий.	<ul style="list-style-type: none"> • Текст/Фото Выберите этот вариант, если оригинал содержит и текст, и фотографии (рисунки). • Текст Выберите этот вариант, если оригинал содержит только текст, без фотографий и рисунков. • Фото Выберите этот вариант, если оригинал содержит только фотографии и рисунки. Используйте этот режим для следующих типов оригиналов: <ul style="list-style-type: none"> • Фотографии • Страницы, которые целиком или большей частью состоят из фотографий или рисунков, например страницы журналов. <p>По умолчанию: [Текст/Фото]</p>

Элемент	Описание	Значение
Плотность	Настройка плотности изображения для фотокопирования.	<p>Для повышения плотности изображения увеличьте уровень (черные квадратики).</p> <p>Настройкой по умолчанию является средний из 5 уровней настройки.</p>
Уменьш./ Увеличить	Настройка значения масштабирования изображения при копировании (в процентах).	<p> Регион А</p> <ul style="list-style-type: none"> • 50% (A4->A6) • 71% (A4->A5 B5->B6) • 82% (8x13->A4) • 93% • 100% • 122%(A5->B5J) • 141% (A5->A4 B6->B5) • 200% (A6->A4) • 400% • Ручной ввод <p> Регион Б</p> <ul style="list-style-type: none"> • 50% • 65% • 78% • 93% • 100% • 129% • 155% • 200% • 400% • Ручной ввод <p>По умолчанию: [100%]</p>

Элемент	Описание	Значение
Настройка цвета	Укажите баланс красного, зеленого и синего. Отрегулируйте фокус клавишами [◀] или [▶].	Настройкой по умолчанию является средний из 5 уровней настройки.
Дуплекс/ Объедин.	<p>Настройка объединенного копирования. Выберите режим копирования в соответствии с используемым оригиналом и необходимым выводом копий. Для получения подробных сведений см. стр. 109 "Копирование односторонних оригиналов в режиме двусторонней и объединенной печати" и стр. 114 "Копирование двусторонних оригиналов в режиме двусторонней и комбинированной печати".</p> <p>Следует иметь в виду, что активация объединенного копирования автоматически отключает функцию копирования удостоверения личности.</p>	<ul style="list-style-type: none"> • Выкл. • 1с 2ор->Комб.2на1 1с • 1с 4ор->Комб.4на1 1с • 1ст.ор.->2ст.коп. • 1с 4ор->Комб.2на1 2с • 1с 8ор->Комб.4на1 2с • 2ст.ориг.->1ст.копия • 2с 1ор->Комб.2на1 1с • 2с 2ор->Комб.4на1 1с • 2ст.ор.->2ст.коп. • 2с 2ор->СКомб.2на1 2с • 2с 4ор->Комб.4на1 2с • Manual 2Sd Scan Mode (2-стор.режим сканирования вручную) <p>По умолчанию: [Выкл.]</p>
Настр.кач-ва ЧБ коп.	Укажите качество изображения для монохромной печати. Скорость сканирования при использовании настройки [Высокое] медленнее, чем при использовании настройки [Скорость].	<ul style="list-style-type: none"> • Скорость • Высокое <p>По умолчанию: [Скорость]</p>

Элемент	Описание	Значение
Настройки удостовер.личности	Настройка параметров копирования удостоверения личности	<ul style="list-style-type: none"> • Размер удост.личности Можно изменить размер сканирования при копировании удостоверения личности. • По горизонтали: 50–216 мм (1,90–8,50 дюйма) • По вертикали: 50–148 мм (1,90–5,83 дюйма) <p>По умолчанию (по горизонтали × по вертикали): 96×64 мм (3,78×2,52 дюйма)</p> <ul style="list-style-type: none"> • Осевая линия Укажите необходимость проведения осевой линии при копировании удостоверения личности. • Печать • Не печатать <p>По умолчанию: [Не печатать]</p>

Настройки сканера

Элемент	Описание	Значение
Размер сканирования	Настройка размера сканирования в соответствии с форматом оригинала.	$8\frac{1}{2} \times 14$, $8\frac{1}{2} \times 11$, $5\frac{1}{2} \times 8\frac{1}{2}$, $7\frac{1}{4} \times 10\frac{1}{2}$, A4, B5 JIS, A5, Custom Size  Регион А По умолчанию: [A4]  Регион Б По умолчанию: [$8\frac{1}{2} \times 11$]
Режим ч-б сканир.	Настройка режима черно-белого сканирования при использовании панели управления.	<ul style="list-style-type: none"> Полутон Аппарат создает 1-битовые черно-белые изображения. Изображения содержат только черный и белый цвета. Серая шкала Аппарат создает 8-битовые черно-белые изображения. Изображения содержат черный и белый цвета, а также промежуточные оттенки серого. По умолчанию: [Полутон]
Макс.разм. эл.почты	Настройка максимального размера файла для отправки по электронной почте.	<ul style="list-style-type: none"> 1 Мб 2 Мб 3 Мб 4 Мб 5 Мб Без огранич. По умолчанию: [1 Мб]
Плотность	Настройка плотности изображения при сканировании.	Для повышения плотности изображения увеличьте уровень (черные квадратики). Настройкой по умолчанию является средний из 5 уровней настройки.

Элемент	Описание	Значение
Разрешение	Настройка разрешения при сканировании оригинала.	<ul style="list-style-type: none"> • 100 x 100т/д • 150 x 150dpi • 200 x 200dpi • 300 x 300т/д • 400 x 400т/д • 600 x 600т/д По умолчанию: [300 x 300т/д]
Сжатие (цветн.)	Настройка коэффициента сжатия цветов для файлов JPEG. Чем ниже коэффициент сжатия, тем выше качество, но больше размер файла.	<ul style="list-style-type: none"> • Низко • Средне • Высоко По умолчанию: [Средне]
Безгранич.сканир.	Настройка аппарата на запрос следующего оригинала при сканировании со стекла экспонирования.	<ul style="list-style-type: none"> • Выкл. • Вкл. По умолчанию: [Выкл.]
Одно-/Многостраничн.	Настройка вариантов сканирования нескольких страниц: создание одного многостраничного файла или нескольких одностраничных файлов. Следует иметь в виду, что файл с отсканированным изображением может содержать несколько страниц только при использовании формата PDF или TIFF. При выборе формата JPEG для каждой отсканированной страницы создается отдельный одностраничный файл.	<ul style="list-style-type: none"> • Многостраничный • Одностраничный По умолчанию: [Многостраничный]
Оригинал сканиров.	Определяет ориентацию сканирования и необходимость сканирования с двух сторон.	<ul style="list-style-type: none"> • Книжная 1-стор. • Книжная 2-ст.: В к В • Книжная 2-ст.: В к Н • Альбомн.2-ст.: В к В • Альбомн.2-ст.: В к Н По умолчанию: [Книжная 1-стор.]

Элемент	Описание	Значение
Folder Hint	Укажите, следует ли отображать сообщение с подсказкой при сканировании в папку. Сообщение появляется при выборе вкладки [Folder] в режиме сканера.	<ul style="list-style-type: none">• Выкл.• Вкл. По умолчанию: [Вкл.]

Функции факса

Настройки приема

Настройка параметров приема факсимильных сообщений.

Элемент	Описание	Значение
Перекл.режим приема	Настройка режима приема.	<ul style="list-style-type: none"> • Только факс Аппарат автоматически отвечает на все входящие вызовы в режиме приема факса. • ФАКС/Т.(Руч.) Аппарат издает звонок при получении входящего вызова. Аппарат принимает факсимильные сообщения только в ручном режиме. • ФАКС/Автоотв. Аппарат автоматически принимает факсимильное сообщение при получении соответствующего вызова. В противном случае на вызов автоматически отвечает подсоединенный автоответчик. • ФАКС/ТЕЛ(Авт) Аппарат получает факсимильные сообщения автоматически, если тон вызова факса определяется из входящего вызова. Если в то время, как аппарат издает звонки, ответить на вызов с помощью внешнего телефонного аппарата, начнется обычный телефонный разговор. Если подается тональный сигнал вызова факсимильной связи, примите факсимильное сообщение вручную. <p>По умолчанию: [Только факс]</p>

Элемент	Описание	Значение
Автоуменьшение	<p>Предписание аппарату уменьшить размер получаемого факсимильного сообщения, чтобы вместить его содержание на один лист бумаги.</p> <p>Следует иметь в виду, что аппарат уменьшает размер только до 74%. Если для печати факсимильного сообщения на одном листе бумаги требуется более значительное уменьшение, сообщение будет распечатано на нескольких листах без уменьшения размера.</p>	<ul style="list-style-type: none"> • Выкл. • Вкл. <p>По умолчанию: [Вкл.]</p> <p>По умолчанию может быть установлено значение [Выкл.] в зависимости от параметра [Страна/Регион] в меню [Инструм.админ.].</p>
Всего звонк. (ав.отв)	<p>Настройка количества сигналов, подаваемых автоответчиком внешнего телефонного аппарата, прежде чем аппарат начнет получать факсимильное сообщение в режиме FAX/TAD.</p>	<p>От 1 до 20 раз с шагом 1</p> <p>По умолчанию: 5 раз</p>
Количество звонков	<p>Настройка количества сигналов, издаваемых аппаратом до начала получения факсимильного сообщения в режиме Fax Only.</p>	<p>От 3 до 5 раз</p> <p>По умолчанию: 3 раз</p>
Вр.перекл.реж.приема	<p>Настройка длительности звонков аппарата перед получением факсимильных сообщений в режиме ФАКС/ТЕЛ(Авт).</p>	<p>От 5 до 99 секунд</p> <p>По умолчанию: 15 с</p>
Разрешенный прием	<p>Предписание аппарату получать (или отклонять) факсимильные сообщения только от "специальных пользователей". Это поможет отсеять нежелательные документы, например рекламные факсы, тем самым предотвратив излишний расход бумаги на распечатывание факсимильных сообщений.</p>	<ul style="list-style-type: none"> • Неактивн. • Активн. <p>По умолчанию: [Неактивн.]</p>

Элемент	Описание	Значение
Автор.прием: условия	<p>Предписание получать или отклонять факсимильные сообщения от зарегистрированных "специальных отправителей".</p> <p>Эта настройка доступна в случае активации параметра [Разреш. прием].</p>	<ul style="list-style-type: none"> • Специальный отправитель Получение факсимильных сообщений только от "специальных отправителей" и отклонение факсимильных сообщений от всех остальных пользователей. • Не специальный отправитель Отклонение факсимильных сообщений от "специальных отправителей" и прием факсимильных сообщений от всех остальных отправителей. <p>По умолчанию: [Спец.отправ.]</p>
Настр.файла приема	<p>Предписание аппарату сохранять полученные факсимильные сообщения в памяти для последующей печати или пересылать их заранее заданному адресату.</p> <p>Адресата пересылки можно указать с помощью приложения Web Image Monitor (см. стр. 297 "Настройка параметров системы").</p>	<ul style="list-style-type: none"> • Печать • Forward <p>По умолчанию: [Печатать]</p>

Элемент	Описание	Значение
Печать получ.файла	Предписание аппарату автоматически распечатывать полученные факсимильные сообщения или сохранять их в памяти для последующей печати в ручном режиме.	<ul style="list-style-type: none"> • Вкл. Автоматическая печать полученных сообщений и удаление их из памяти. Аппарат распечатывает принятые факсимильные сообщения и удаляет их из памяти в течение указанного времени. • Выкл. Сохраняет полученные факсимильные сообщения в памяти для распечатки вручную в указанное время. <p>По умолчанию: [Вкл.]</p>
Печать переадресованного файла	Предписание аппарату сохранять факсимильные сообщения в памяти для печати или удалять их после пересылки.	<ul style="list-style-type: none"> • Вкл. Сохранение факсимильных сообщений после пересылки в памяти для распечатывания. • Выкл. Удаление факсимильных сообщений из памяти после пересылки. <p>По умолчанию: [Выкл.]</p>
Увед.о переадрес.	Предписание аппарату отправлять уведомления по электронной почте после пересылки факсимильного сообщения. Адресат для уведомлений по электронной почте зависит от настройки адресата пересылки с помощью приложения Web Image Monitor (для получения подробных сведений см. стр. 297 "Настройка параметров системы").	<ul style="list-style-type: none"> • Неактивн. • Активн. <p>По умолчанию: [Неактивн.]</p>

Элемент	Описание	Значение
Задать POP вручную	Подключение к серверу POP3 для получения электронных сообщений осуществляется в ручном режиме. Чтобы подключиться к серверу POP3 и получить электронные сообщения, нажмите кнопку [Да]. Чтобы перейти к более высокому уровню иерархии меню без подключения к серверу POP3, нажмите кнопку [Нет].	-
Дуплексная печать	Укажите, будут ли полученные факсимильные документы печататься на обеих сторонах бумаги.	<ul style="list-style-type: none"> • Выкл. • Дуплекс, книжная: В к В • Дуплекс, книжная: В к В По умолчанию: [Выкл.]

Выбрать лоток для бумаги

Элемент	Описание	Значение
Выбрать лоток для бумаги	Выбор лотка для печати полученных факсимильных сообщений. Примечание: для печати документов, полученных по факсимильной связи, используется только бумага форматов A4, Letter или Legal. Проследите за тем, чтобы в выбранный лоток была загружена бумага соответствующего формата. Если лоток 2 отсутствует, появляется только [Лоток 1].	<ul style="list-style-type: none"> • Авто Аппарат использует лотки 1 и 2, если в них содержится бумага одного формата. В этом случае аппарат начинает печатать из лотка, указанного как приоритетный с помощью параметра [Приор.лотка для бум.] в меню [Настройки бумаги]. Если в этом лотке закончится бумага, аппарат автоматически переключится на другой лоток для продолжения печати. <ul style="list-style-type: none"> • Лоток 1 • Лоток 2 По умолчанию: [Авто]

Удал.файл, ож.перед.

Удаление неотправленных факсимильных сообщений, хранящихся в памяти аппарата. Аппарат может хранить до 5 неотправленных заданий факса. Эта функция выполняется только в том случае, если она выбрана.

Элемент	Описание	Значение
Удалить выбран.файл	Чтобы удалить задание факса, нажмите [Удалить], а затем нажмите [Да]. Если нажать [Выход] без нажатия кнопки [Удалить], задание факса не будет удалено, и вы перейдете на предыдущий уровень меню.	-
Удалить все файлы	Чтобы удалить задания факса, нажмите [Удал.все], затем нажмите [Да]. Если нажать [Выход] без нажатия кнопки [Удал.все], задания факса не будут удалены, и вы перейдете на предыдущий уровень меню.	-

Настройки соединения

Элемент	Описание	Значение
Передача по прот.ЕСМ	Предписание аппарату автоматически повторять отправку блоков данных, утраченных при передаче.	<ul style="list-style-type: none"> • Выкл. • Вкл. По умолчанию: [Вкл.]
Прием по проток.ЕСМ	Предписание аппарату автоматически принимать блоки данных, утраченные при получении.	<ul style="list-style-type: none"> • Выкл. • Вкл. По умолчанию: [Вкл.]
Ожидание гудка	Предписание аппарату определять тональный сигнал готовности линии перед началом автоматического набора номера адресата.	<ul style="list-style-type: none"> • Ждать • Не ждать По умолчанию: [Ждать]

Элемент	Описание	Значение
Скорость передачи	Настройка скорости передачи для факс-модема.	<ul style="list-style-type: none"> • 33,6 Кб/сек • 14,4 Кб/сек • 9,6 Кб/сек • 7,2 Кб/сек • 4,8 Кб/сек • 2,4 Кб/сек По умолчанию: [33,6 Кб/сек]
Скорость приема	Настройка скорости приема для факс-модема.	<ul style="list-style-type: none"> • 33,6 Кб/сек • 14,4 Кб/сек • 9,6 Кб/сек • 7,2 Кб/сек • 4,8 Кб/сек • 2,4 Кб/сек По умолчанию: [33,6 Кб/сек]
JBIG	<p>Включает передачу и прием изображений с форматом сжатия JBIG.</p> <p>Примечание: для использования этой функции должны быть активированы также параметры [Передача по прот.ЕСМ] и [Прием по проток.ЕСМ].</p> <p>Данная функция недоступна в режиме Интернет-факса.</p>	<ul style="list-style-type: none"> • Неактивн. • Активн. По умолчанию: [Активн.]

Отчет о настр.принт.

Элемент	Описание	Значение
<p>Печ.отч.сост.п еред.</p>	<p>Предписание аппарату автоматически печатать отчет после передачи факсимильного сообщения.</p> <p>Если аппарат работает в режиме прямой передачи, изображение оригинала не будет воспроизведено в отчете даже в том случае, если выбран вариант [Только ошибка(изобр)] или [Кажд.пер.ф-ла(изобр)].</p> <p>Обратите внимание, что при возникновении ошибки памяти при передаче LAN-факса отчет о передаче всегда печатается вне зависимости от этой настройки.</p> <p>Отчет о передаче будет распечатан на бумаге формата A4 или Letter.</p>	<ul style="list-style-type: none"> • Только ошибка Печать отчета только при ошибке передачи. • Только ошибка(изобр) Печать отчета с изображением оригинала при ошибке передачи. • Каждая перед.файла Печать отчета о передаче каждого факсимильного сообщения. • Кажд.пер.ф-ла(изобр) Печать отчета с изображением оригинала после передачи каждого факсимильного сообщения. • Не печатать <p>По умолчанию: [Кажд.пер.ф-ла(изобр)]</p>
<p>Печать журнала факса</p>	<p>Предписание аппарату автоматически распечатывать файл журнала для каждых 50 заданий факса (как отправленных, так и принятых).</p> <p>После печати каждого журнала факсов история передачи факсов данного аппарата удаляется.</p> <p>Журнал факса распечатывается на бумаге из лотка, указанного с помощью параметра [Факс] в разделе [Приор.лотка для бум.] меню [Настройки бумаги], на бумаге формата A4 или Letter.</p>	<ul style="list-style-type: none"> • Автоматич.печать • Не печат.автоматич. <p>По умолчанию: [Автоматич.печать]</p>

Настройки передачи

Элемент	Описание	Значение
Прямая передача	Предписание аппарату отправлять факсимильное сообщение немедленно после сканирования оригинала.	<ul style="list-style-type: none"> • Выкл. Выберите этот вариант, если применяется передача из памяти. • Вкл. Выберите этот вариант при использовании прямой передачи. • Только след. факс Выберите этот вариант при использовании прямой передачи только для следующей операции передачи. <p>По умолчанию: [Выкл.]</p>
Разрешение	<p>Настройка разрешения, используемого при сканировании оригиналов.</p> <p>Разрешение "Фото" недоступно для Интернет-факса. Если указать разрешение уровня "Фото", то факсимильное сообщение будет отправлено с разрешением уровня "Подробно".</p>	<ul style="list-style-type: none"> • Стандартн. Выберите этот вариант, если документ распечатан или набран на пишущей машинке шрифтом обычного размера. • Подробно Выберите этот вариант, если оригиналом является документ с мелким шрифтом. • Фото Выберите этот вариант, если оригинал содержит изображения (например, фотографии или рисунки с теньями). <p>По умолчанию: [Стандартн.]</p>

Элемент	Описание	Значение
Плотность	Настройка плотности изображения при сканировании оригиналов.	Нажмите [▶], чтобы увеличить плотность. Настройкой по умолчанию является средний из 3 уровней настройки.
Пауза	Настройка длительности паузы, вставляемой между цифрами при наборе номера факса.	От 1 до 15 секунд По умолчанию: 3 с
Повт.автонаб. номера	Предписание аппарату автоматически повторять набор номера адресата, если линия занята или если при передаче произошла ошибка (в режиме передачи из памяти). Количество попыток автоматического повторного набора (два или три раза с пятиминутными интервалами) зависит от параметра [Страна/Регион] в меню [Инструм.админ.].	<ul style="list-style-type: none"> • Выкл. • Вкл. По умолчанию: [Вкл.]
Печ. загол. факса	Предписание аппарату добавлять верхний колонтитул к каждой странице отправляемого факсимильного сообщения. В заголовке содержится текущая дата и время, имя отправителя факса и номер факса аппарата, код задания и информация о странице.	<ul style="list-style-type: none"> • Выкл. • Вкл. По умолчанию: [Вкл.]
Оригинал факса	Определяет ориентацию для факса и необходимость печати факсимильных сообщений с обеих сторон.	<ul style="list-style-type: none"> • Книжная 1-стор. • Книжная 2-ст.: В к В • Книжная 2-ст.: В к Н • Альбомн.2-ст.: В к В • Альбомн.2-ст.: В к Н По умолчанию: [Книжная 1-стор.]

Адресная книга

Элемент	Описание	Значение
Сп.с ном.наб. 1наж.	Настройка номера факса и имени для записей набора одним нажатием. Можно зарегистрировать до 20 записей набора одним нажатием.	<ul style="list-style-type: none"> • № Настройка номера записи для набора одним нажатием. • Имя: Настройка имени для записи набора одним нажатием. Имя может содержать до 20 символов. • Номер: Настройка номера факса для записи набора одним нажатием. Номер факса может содержать до 40 символов, включая цифры от 0 до 9, паузу, "✳", "# и пробел.
Сп.адрес.быстр.наб.	Настройка номера факса и имени для записи быстрого набора. Можно зарегистрировать до 200 записей быстрого набора.	<ul style="list-style-type: none"> • № Настройка номера записи быстрого набора. • Имя: Настройка имени для записи быстрого набора. Имя может содержать до 20 символов. • Номер: Настройка номера факса для записи быстрого набора. Номер факса может содержать до 40 символов, включая цифры от 0 до 9, паузу, "✳", "# и пробел.

Параметры системы

Настроить громкость звука

Настройка громкости звуков, издаваемых аппаратом.

Элемент	Описание	Значение
Звук кнопок панели	Настройка громкости сигнала, издаваемого при нажатии клавиши.	<ul style="list-style-type: none"> • Выкл. • Низко • Средне • Высоко По умолчанию: [Тихо]
Громкость тел.звонка	Указание громкости сигнала вызова.	<ul style="list-style-type: none"> • Выкл. • Низко • Средне • Высоко По умолчанию: [Средне]
Режим без трубки	Настройка громкости звука, воспроизводимого громкоговорителем при разговоре без снятия трубки.	<ul style="list-style-type: none"> • Выкл. • Низко • Средне • Высоко По умолчанию: [Средне]
Сигнал завершения задания	Настройка громкости сигнала, издаваемого аппаратом после завершения задания.	<ul style="list-style-type: none"> • Выкл. • Низко • Средне • Высоко По умолчанию: [Средне]
Сигнал ошибки задания	Настройка громкости сигнала, издаваемого аппаратом в случае ошибки передачи факсимильного сообщения.	<ul style="list-style-type: none"> • Выкл. • Низко • Средне • Высоко По умолчанию: [Средне]

Элемент	Описание	Значение
Громкость сигн.предупре жд.	Настройка громкости сигнала, издаваемого аппаратом при возникновении ошибки в процессе работы.	<ul style="list-style-type: none"> • Выкл. • Низко • Средне • Высоко По умолчанию: [Средне]

ТМТ вв./выв.

Элемент	Описание	Значение
USB	Настройка времени ожидания аппаратом поступления данных для печати в случае прерывания передачи данных с компьютера через порт USB. Если аппарат не получает дополнительные данные в течение указанного здесь времени, распечатываются только полученные на данный момент данные. Если печать часто прерывается передачей данных из других портов, можно увеличить период ожидания.	<ul style="list-style-type: none"> • 15 сек. • 60 сек. • 300 сек. По умолчанию: [60 сек.]
Сеть	Настройка времени ожидания аппаратом ожидания поступления данных для печати в случае прерывания передачи данных с компьютера по сети. Если аппарат не получает дополнительные данные в течение указанного здесь времени, распечатываются только полученные на данный момент данные. Если печать часто прерывается передачей данных из других портов, можно увеличить период ожидания.	<ul style="list-style-type: none"> • 15 сек. • 60 сек. • 300 сек. По умолчанию: [15 сек.]

Элемент	Описание	Значение
Блокир.печ.	Указание времени, в течение которого аппарат должен хранить новый файл блокированной печати при отсутствии места для сохранения файлов блокированной печати в памяти аппарата. В течение этого времени можно распечатать или удалить файл блокированной печати. Кроме того, можно распечатать или удалить существующий файл блокированной печати, чтобы освободить место для нового файла блокированной печати в памяти аппарата.	<ul style="list-style-type: none"> От 0 до 300 секунд с шагом 1 секунда По умолчанию: [60 секунд]
Аутент.польз. (копир)	Указание времени (в секундах), в течение которого сохраняется авторизация пользователя после вывода бумаги в режиме копирования с помощью стекла экспонирования. Примечание: авторизация для других функций прекращается немедленно после использования этих функций. Данный параметр отображается только в том случае, если с помощью приложения Web Image Monitor установлено ограничение доступа пользователей.	<ul style="list-style-type: none"> От 5 до 60 секунд с шагом 1 секунда По умолчанию: [30 секунд]

Элемент	Описание	Значение
Фикс.порт USB	<p>Настройка необходимости использования одного драйвера принтера (LAN-факса) для нескольких аппаратов при подключении через порт USB.</p>	<ul style="list-style-type: none"> • Выкл. Необходимо установить драйвер принтера (LAN-факса) отдельно для каждого аппарата, поскольку любой другой аппарат при подключении через порт USB, за исключением исходного, будет распознан как новое устройство. • Вкл. Можно использовать драйвер принтера (LAN-факса), установленный на компьютере, для любого аппарата, а не только для того, который использовался для установки (если модели аппаратов идентичны). <p>По умолчанию: [Выкл.]</p>
Экспорт в NFC	<p>Указывает, нужно ли синхронизировать данные, введенные с панели управления и Web Image Monitor, с данными, хранящимися в NFC.</p> <p>Можно читать данные в NFC и записывать их туда, используя приложение, соответствующее данному аппарату.</p>	<ul style="list-style-type: none"> • Выкл. Не синхронизирует данные, введенные с панели управления и Web Image Monitor, с данными, хранящимися в NFC. • Вкл. Синхронизирует данные, введенные с панели управления и Web Image Monitor, с данными, хранящимися в NFC. <p>По умолчанию: [Вкл.]</p>

Автопродолжение

Элемент	Описание	Значение
Автопродолжение	<p>Предписание аппарату игнорировать ошибку формата или типа бумаги и продолжить печать. Печать временно прекращается при обнаружении ошибки и возобновляется автоматически в течение примерно десяти секунд в зависимости от настроек панели управления.</p> <p>Однако в случае несоответствия формата бумаги, заданной на панели управления, и бумаги, загруженной в лоток, или формата бумаги, указанного в задании печати, при перезапуске печати может возникнуть замятие.</p>	<ul style="list-style-type: none"> • Выкл. • Вкл. <p>По умолчанию: [Выкл.]</p>

Экономия тонера

Элемент	Описание	Значение
Экономия тонера	<p>Предписание аппарату печатать с использованием уменьшенного количества тонера (только для печати с помощью функции копира).</p>	<ul style="list-style-type: none"> • Выкл. • Вкл. <p>По умолчанию: [Выкл.]</p>

Регистрация цвета

Элемент	Описание
Регистрация цвета	<p>Корректировка регистрации цветов (при необходимости). (Обычно эта корректировка выполняется аппаратом автоматически.)</p> <p>Выберите вариант [Да], чтобы выполнять корректировку регистрации цветов.</p> <p>Выберите вариант [Нет], чтобы перейти к более высокому уровню иерархии меню без корректировки регистрации цветов.</p>

Автоочистка

Элемент	Описание	Значение
Автоочистка	Предписание аппарату периодически выполнять очистку внутренних компонентов. При выполнении очистки может быть слышен шум. Данный шум не является неисправностью.	<ul style="list-style-type: none"> • Выкл. • Вкл. По умолчанию: [Вкл.]

Приоритет ч/б печати

Элемент	Описание	Значение
Приоритет ч/б печати	<p>Предписание аппарату прекращать потребление цветного тонера при печати черно-белых страниц.</p> <p>Кроме того, количество цветного тонера, потребляемого в ходе прогрева принтера для обслуживания, также будет снижено. Обратите внимание, что значение по умолчанию для этой настройки не будет восстановлено при использовании функции [Reset All Settings] в меню [Administrator Tools] или [Reset Settings] в меню [Administrator Tools] в Web Image Monitor.</p>	<ul style="list-style-type: none"> • Выкл. • Вкл. По умолчанию: [Выкл.]

Тонер почти пуст

Элемент	Описание	Значение
Тонер почти пуст	<p>Настройка времени уведомления о низком уровне тонера.</p> <p>Обратите внимание, что значение по умолчанию для этой настройки не будет восстановлено при использовании функции [Сбросить все настр.] в меню [Инструм.админ.] или [Сбросить настройки меню] в меню [Инструменты администратора] в Web Image Monitor.</p>	<ul style="list-style-type: none"> • Заблаговременно Уведомление о низком уровне тонера будет выведено, когда тонера останется приблизительно на 300 страниц. • Обычный Уведомление о низком уровне тонера будет выведено, когда тонера останется приблизительно на 200 страниц. • Позже Уведомление о низком уровне тонера будет выведено, когда тонера останется приблизительно на 100 страниц. <p>По умолчанию: [Нормалн.]</p>

Auto Power Off Регион А

Элемент	Описание	Значение
Автомат.выкл.питания	<p>Аппарат выключается автоматически, если он находится в режиме энергосбережения и не подсоединяется к хосту более 2 часов.</p>	<ul style="list-style-type: none"> • Выкл. • Вкл. <p>По умолчанию: [Вкл.]</p>

Настр.режима качества

Элемент	Описание	Значение
Настр.режима качества	Установите для этого параметра значение [Улучш.кач-во закрепл.], чтобы повысить закрепляемость тонера для улучшения его сцепления и т.п.	<ul style="list-style-type: none"> • Обычный • Fix Quality Improved По умолчанию: [Нормалн.]

Режим предотвр.загиба

Элемент	Описание	Значение
Режим предотвр.загиба	Установите для этого параметра значение [Загиб предотвращ.], чтобы предотвратить скручивание бумаги.	<ul style="list-style-type: none"> • Обычный • Загиб предотвращен По умолчанию: [Нормалн.]

Настройки бумаги

Печ.списка/тест

Печать списков со сведениями о конфигурации аппарата.



Списки распечатываются на бумаге формата A4 или Letter из лотка, указанного с помощью параметра [Принтер] в разделе [Приор.лотка для бум.] в меню [Настройки бумаги].

Элемент	Описание
Страница конфигурации	Печать общих сведений и текущих параметров конфигурации аппарата.
Menu List	Печать меню функций аппарата.
Тестовая страница	Печать тестовой страницы для проверки состояния односторонней печати. Тестовая страница содержит сетевые параметры.
Список шрифтов PCL	Печать списка установленных шрифтов PCL.
Список шрифтов PS	Печать списка установленных шрифтов PostScript.

7



Система

Элемент	Описание	Значение
Копии	Предписание аппарату распечатать указанное количество комплектов. Если количество распечатываемых страниц определяется драйвером принтера, эта настройка недоступна.	1 - 999 По умолчанию: 1
Доп.размер бумаги	Предписание аппарату печатать на бумаге другого формата, если бумага указанного формата не загружена ни в один из лотков. Альтернативными форматами по умолчанию являются A4 и Letter.	<ul style="list-style-type: none"> • Выкл. • Авто По умолчанию: [Выкл.]

Элемент	Описание	Значение
Размер бумаги по умолчанию	Определяет формат бумаги для использования в случае, если формат бумаги в печатном задании не указан.	<p>A4, A5, A6, $8\frac{1}{2} \times 11$, $7\frac{1}{4} \times 10\frac{1}{2}$, $8\frac{1}{2} \times 13$, 16K, $3\frac{7}{8} \times 7\frac{1}{2}$, C6 Env, B5 JIS, B6 JIS, $8\frac{1}{2} \times 14$, $5\frac{1}{2} \times 8\frac{1}{2}$, 8×13, $8\frac{1}{4} \times 13$, $4\frac{1}{8} \times 9\frac{1}{2}$, C5 Env, A5 LEF, $8\frac{1}{2} \times 13\frac{2}{5}$, $8\frac{1}{2} \times 13\frac{3}{5}$, DL Env</p> <p> Регион A</p> <p>По умолчанию: [A4]</p> <p> Регион B</p> <p>По умолчанию: [$8\frac{1}{2} \times 11$]</p>
Дуплекс	Предписание аппарату печатать с обеих сторон бумаги согласно указанному расположению переплета.	<ul style="list-style-type: none"> • Нет • Переплет по длинному краю • Переплет по короткому краю <p>По умолчанию: [Нет]</p>
Печать пустой страницы	<p>Предписание аппарату печатать пустые страницы.</p> <p>Если функция печати обложки активирована в драйвере принтера, вставка обложек выполняется даже при выборе значения [Off] (Выкл.).</p> <p>Обратите внимание, что этот параметр имеет более низкий приоритет, чем параметр пустой страницы драйвера принтера PostScript 3.</p>	<ul style="list-style-type: none"> • Выкл. • Вкл. <p>По умолчанию: [Вкл.]</p>
Определ. ч-б стр.	Предписание аппарату печатать все монохромные страницы в монохромном режиме, даже если указан цветной режим печати.	<ul style="list-style-type: none"> • Выкл. • Вкл. <p>По умолчанию: [Вкл.]</p>
Печать отчета об ошибках	Предписание аппарату печатать страницу с сообщением об ошибке при обнаружении ошибки памяти или функции принтера.	<ul style="list-style-type: none"> • Выкл. • Вкл. <p>По умолчанию: [Выкл.]</p>

Меню PCL

Настройка условий при использовании режима PCL для печати.

Элемент	Описание	Значение
Ориентация	Настройка ориентации страницы.	<ul style="list-style-type: none"> • Книжная • Альбомная По умолчанию: [Книжная]
Строк на странице	Определяет количество строк на странице.	5 - 128  Регион A По умолчанию: 64  Регион B По умолчанию: 60
Номер шрифта	Настройка идентификатора шрифта, который будет использоваться по умолчанию.	0 - 89 По умолчанию: 0
Размер кегля	Настройка размера (в пунктах) для шрифта по умолчанию. Эта настройка применима только для шрифтов с переменным расстоянием между символами.	4,00 - 999,75 По умолчанию: 12,00 пунктов Значение можно изменять с шагом 0,25.
Шаг шрифта	Настройка количества символов на дюйм для шрифта по умолчанию. Эта настройка применима только для шрифтов с фиксированным расстоянием между символами.	0,44 - 99,99 По умолчанию: шаг 10,00







Элемент	Описание	Значение
Набор символов	Настройка набора символов для шрифта по умолчанию. Доступны следующие наборы:	Roman-8, Roman-9, ISO L1, ISO L2, ISO L5, PC-8, PC-8 D/N, PC-850, PC-852, PC-858, PC8-TK, Win L1, Win L2, Win L5, Desktop, PS Text, VN Intl, VN US, MS Publ, Math-8, PS Math, VN Math, Pifont, Legal, ISO 4, ISO 6, ISO 11, ISO 15, ISO 17, ISO 21, ISO 60, ISO 69, Win 3. 0, MC Text, ISO L6, ISO L9, PC-775, PC-1004, Win Baltic По умолчанию: [PC-8]
Шрифт Courier	Выбор шрифта типа courier.	<ul style="list-style-type: none"> • Обычный • Темн. По умолчанию: [Обычный]
Ув. ширину A4	Предписание аппарату расширить область печати листа A4 за счет уменьшения ширины полей. Обычно на бумаге формата A4 в книжной ориентации шрифтом Courier 10 Pitch можно напечатать до 78 символов в строке. Если установить значение [On], то при тех же условиях можно напечатать до 80 символов.	<ul style="list-style-type: none"> • Выкл. • Вкл. По умолчанию: [Выкл.]
Совм. CR с LF	Предписание аппарату присоединять код CR к каждому коду LF для четкой печати текстовых данных.	<ul style="list-style-type: none"> • Выкл. • Вкл. По умолчанию: [Выкл.]
Разрешение PCL	Настройка разрешения печати (в точках на дюйм).	<ul style="list-style-type: none"> • 600 x 600 1бит • 600 x 600 2бит • 600 x 600 4бит По умолчанию: [600 x 600 1бит]

Меню PS

Настройка условий для соблюдения при печати с помощью драйвера PostScript.

Элемент	Описание	Значение
Разрешение PS	Настройка разрешения печати (в точках на дюйм).	<ul style="list-style-type: none">• 600 x 600 1бит• 600 x 600 2бит• 600 x 600 4бит По умолчанию: [600 x 600 1бит]
Цветовой профиль	Настройка цветового профиля.	<ul style="list-style-type: none">• Выкл.• Сплошной цвет• Презентация• Фотография По умолчанию: [Сплошной цвет]

Настройки бумаги

Элемент	Описание	Значение
Размер бум.: Лот. 1		<p>A4, B5 JIS, A5, B6 JIS, A6, $8\frac{1}{2} \times 14$, $8\frac{1}{2} \times 11$, $5\frac{1}{2} \times 8\frac{1}{2}$, $7\frac{1}{4} \times 10\frac{1}{2}$, 8×13, $8\frac{1}{2} \times 13$, $8\frac{1}{4} \times 13$, 16K, $4\frac{1}{8} \times 9\frac{1}{2}$, $3\frac{7}{8} \times 7\frac{1}{2}$, C5 Env, C6 Env, DL Env, A5 LEF, $8\frac{1}{2} \times 13\frac{2}{5}$, $8\frac{1}{2} \times 13\frac{3}{5}$, Нест. размер</p> <p> Регион A</p> <p>По умолчанию: [A4]</p> <p> Регион B</p> <p>По умолчанию: [$8\frac{1}{2} \times 11$]</p>
Размер бум.: Лот. 2	<p>Настройка размера бумаги для лотка 2.</p> <p>Этот параметр доступен только при установке дополнительного устройства подачи бумаги.</p>	<ul style="list-style-type: none"> • A4 • $8\frac{1}{2} \times 11$ <p> Регион A</p> <p>По умолчанию: [A4]</p> <p> Регион B</p> <p>По умолчанию: [$8\frac{1}{2} \times 11$]</p>
Разм.бум.: Обх.лоток		<p>A4, B5 JIS, A5, B6 JIS, A6, $8\frac{1}{2} \times 14$, $8\frac{1}{2} \times 11$, $5\frac{1}{2} \times 8\frac{1}{2}$, $7\frac{1}{4} \times 10\frac{1}{2}$, 8×13, $8\frac{1}{2} \times 13$, $8\frac{1}{4} \times 13$, 16K, $4\frac{1}{8} \times 9\frac{1}{2}$, $3\frac{7}{8} \times 7\frac{1}{2}$, C5 Env, C6 Env, DL Env, A5 LEF, $8\frac{1}{2} \times 13\frac{2}{5}$, $8\frac{1}{2} \times 13\frac{3}{5}$, Нест. размер</p> <p> Регион A</p> <p>По умолчанию: [A4]</p> <p> Регион B</p> <p>По умолчанию: [$8\frac{1}{2} \times 11$]</p>

Элемент	Описание	Значение
Тип бумаги: Лот. 1	Указывает тип бумаги для лотка 1.	<ul style="list-style-type: none"> • Тонкая бумага • Обычная бумага 1 • Обычная бумага 2 • Бумага средней плотности • Толст.бумага 1 • Переработ. бумага • Цветная бумага • Бланки • С напечат. изобр. • Перфорированная бумага • Этикетки • В/сортн.бумага • Карточки • Конверт • Толст.бумага 2 По умолчанию: [Обычная бумага 2]
Тип бумаги: Лот. 2	Настройка типа бумаги для лотка 2. Этот параметр доступен только при установке дополнительного устройства подачи бумаги.	<ul style="list-style-type: none"> • Тонкая бумага • Обычная бумага 1 • Обычная бумага 2 • Бумага средней плотности • Толст.бумага 1 • Переработ. бумага • Цветная бумага • Бланки • С напечат. изобр. • Перфорированная бумага По умолчанию: [Обычная бумага 2]

Элемент	Описание	Значение
Тип бум.: Обх.лоток	Настройка типа бумаги для обходного лотка.	<ul style="list-style-type: none"> • Тонкая бумага • Обычная бумага 1 • Обычная бумага 2 • Бумага средней плотности • Толст.бумага 1 • Переработ. бумага • Цветная бумага • Бланки • Перфорированная бумага • Этикетки • В/сортн.бумага • Карточки • Конверт • Толст.бумага 2 <p>По умолчанию: [Обычная бумага 2]</p>
Приоритет: Лоток 1	Определяет способ обработки заданий печати из лотка 1.	<ul style="list-style-type: none"> • Настройка(и) аппарата <p>Параметры бумаги, заданные с помощью панели управления аппарата, применяются для всех заданий печати. Если параметры бумаги, указанные с помощью драйвера принтера или команд печати, не совпадают с настройками аппарата, происходит ошибка.</p> <ul style="list-style-type: none"> • Драйвер/Команда <p>Если для задания печати указан лоток, применяются параметры бумаги, указанные с помощью драйвера принтера или команд печати, независимо от настроек аппарата.</p> <p>По умолчанию.: [Драйвер/Команда]</p>

Элемент	Описание	Значение
Приоритет обходного лотка	Определяет способ обработки заданий печати из обходного лотка.	<ul style="list-style-type: none"> <li data-bbox="677 309 1218 427">• Настройка(и) аппарата Аппарат печатает все задания в соответствии с настройками аппарата. При несовпадении параметров формата (типа) бумаги, указанных в настройках аппарата и драйвера принтера, произойдет ошибка. <li data-bbox="677 595 1218 784">• Драйвер/Команда Если для задания печати указан лоток, применяются параметры бумаги, указанные с помощью драйвера принтера или команд печати, независимо от настроек аппарата. <li data-bbox="677 799 1218 1179">• Любой размер/тип Аппарат печатает все задания в соответствии с настройками драйвера принтера. Печать продолжится даже в том случае, если параметры формата (типа) бумаги, указанные в настройках аппарата и драйвера принтера, не совпадают. Однако если бумага слишком мала для данного задания печати, отпечатанное изображение будет обрезано.

Элемент	Описание	Значение
		<ul style="list-style-type: none">Любой нестандартный размер/тип <p>Аппарат печатает задания на бумаге нестандартного формата в соответствии с настройками драйвера принтера и на бумаге стандартного формата в соответствии с настройками аппарата.</p> <p>Для заданий печати на бумаге нестандартного формата печать продолжается даже в том случае, если параметры формата (типа) бумаги, указанные в настройках аппарата и драйвера принтера, не совпадают. Однако если бумага слишком мала для данного задания печати, отпечатанное изображение будет обрезано.</p> <p>При выполнении задания печати на бумаге стандартного формата в случае несовпадения параметров формата (типа) бумаги, указанных в настройках аппарата и драйвера принтера, произойдет ошибка.</p> <p>По умолчанию: [Драйвер/Команда]</p>

Элемент	Описание	Значение
<p>Приоритет лотка для бумаги</p>	<p>Выбор лотка, который аппарат будет использовать первым для выполнения заданий печати, копирования или факсимильных сообщений (лоток 1 или лоток 2).</p> <p>Если несколько лотков содержат соответствующую бумагу, для печати будет использоваться первый лоток, который обнаружит аппарат. Когда бумага в лотке закончится, аппарат автоматически переключится на следующий лоток для продолжения печати.</p> <p>Если лоток 2 отсутствует, [Лоток 2] не отображается.</p>	<ul style="list-style-type: none"> • Принтер <p>Если для задания печати указан автоматический выбор лотка и в обоих лотках есть бумага, соответствующая заданию, аппарат начнет печать из указанного лотка.</p> <ul style="list-style-type: none"> • Лоток 1 • Лоток 2 <ul style="list-style-type: none"> • Копир <p>Выбирает лоток, проверяемый первым, когда в настройках копирования выбрано значение [A4] или [8¹/₂ × 11] для параметра [Select Paper], и в лотках 1 и 2 лежит бумага этого размера, аппарат начинает печатать из указанного лотка.</p> <ul style="list-style-type: none"> • Лоток 1 • Лоток 2 <ul style="list-style-type: none"> • Факс <p>Если для параметра [Выберите лоток] в разделе настроек функций факса установлено значение [Авто] и в обоих лотках (1 и 2) имеется бумага одного формата, аппарат начнет печатать на бумаге из указанного лотка.</p> <ul style="list-style-type: none"> • Лоток 1 • Лоток 2 <p>По умолчанию: [Лоток 1]</p>
<p>Обнаруж. несовп.форм.</p>	<p>Предписание аппарату сообщать об ошибке, если формат бумаги не соответствует параметрам задания печати.</p>	<ul style="list-style-type: none"> • Неверно • Верно <p>По умолчанию: [Верно]</p>

Настройки инструментов администратора

Элемент	Описание	Значение
Установить дату/время	Настройка даты и времени на внутренних часах аппарата (значение по умолчанию зависит от параметра [Страна/Регион] в меню [Инструм.админ.].)	<ul style="list-style-type: none"> Установить дату Настройка даты на внутренних часах аппарата. Можно устанавливать только даты, которые соответствуют году и месяцу. Несовместимые даты установлены не будут. <ul style="list-style-type: none"> Формат даты: Year/Month/Day, Month/Day/Year или Day/Month/Year Год: с 2000 до 2099 Месяц: с 1 по 12 День: с 1 по 31 Установить время Установка времени для внутренних часов аппарата. <ul style="list-style-type: none"> Формат времени: 12-час. формат, 24-час. формат Штамп AM/PM: AM, PM (для параметра 12-час. формат) Часы: от 0 до 23 (для параметра 24-час. формат) или от 1 до 12 (для параметра 12-час. формат) Минуты: от 0 до 59
Прогр.информ. о факсе.	Настройка имени и номера факса аппарата.	<ul style="list-style-type: none"> Номер: Настройка номера факса аппарата (до 20 символов, включая цифры от 0 до 9, пробел и символ "+"). Имя: Настройка имени аппарата (до 20 буквенно-цифровых символов).

Элемент	Описание	Значение
Имп./Тон. телефон	<p>Настройка типа телефонной линии.</p> <p>Чтобы задать эту настройку, свяжитесь с обслуживающей вас телефонной компанией и выясните тип используемой телефонной линии. Выбор неправильной настройки может вызвать сбой при передаче факсимильных сообщений.</p> <p>Параметр [Имп.тел. (20 имп/с)] отображается только при указании значения [Таиланд] в поле страны/региона.</p>	<ul style="list-style-type: none"> • Тон. телефон: • Имп.тел. (10 имп/с) • Имп.тел. (20 имп/с) <p>По умолчанию: [Тон. телефон:]</p>
АТС/ОАТС	<p>Аппарат можно подключить непосредственно к коммутируемой телефонной сети общего пользования(АТС) или через офисную АТС (ОАТС).</p>	<ul style="list-style-type: none"> • АТС • ОАТС <p>По умолчанию: [АТС]</p>
Номер внешн.доступа	<p>Настройка номера для доступа к внешней линии, если аппарат подсоединен к ОАТС.</p> <p>Проследите за тем, чтобы эта настройка соответствовала настройке вашей ОАТС. В противном случае отправка факсов адресатам, находящимся за пределами офисной АТС, будет невозможна.</p>	<p>0 - 999</p> <p>По умолчанию: 9</p>

Элемент	Описание	Значение
Приоритет функций	Настройка режима, который активируется после включения аппарата или по истечении времени, заданного для параметра [Таймер автосбр.сист.], при отображении исходного экрана текущего режима в случае отсутствия действий пользователя.	<ul style="list-style-type: none"> • Начальный экран • Копир • Факс • Сканер По умолчанию: [Начальный экран]
Таймер автосбр.сист.	Возвращает аппарат в режим работы, заданный в блоке [Приоритет функций]. Эта настройка также применяется к задержке копирования следующего документа в процессе копирования удостоверений личности и ручного 2-стороннего копирования.	<ul style="list-style-type: none"> • Выкл. • 30 сек. • 1 мин. • 2 мин. • 3 мин. • 5 мин. • 10 мин. По умолчанию: [1 мин.]

Элемент	Описание	Значение
<p>Режим энергосбережения</p>	<p>Переводит аппарат в Режим энергосбереж.1 или Режим энергосбереж.2 для снижения потребления электроэнергии. Аппарат выходит из режима энергосбережения при получении задания печати, при печати принятого факса или при нажатии любой клавиши на панели управления.</p> <p>Независимо от настроек параметров Режим энергосбереж.1 или Режим энергосбереж.2 аппарат переходит в Режим энергосбереж.1 после 30 секунд бездействия.</p>	<ul style="list-style-type: none"> • Режим энергосбережения 1 <p>Аппарат переходит в Режим энергосбережения 1 после 30-секундного простоя. На выход из Energy Saver Mode 1 требуется меньше времени, чем из режима отключения питания или Energy Saver Mode 2, однако в Energy Saver Mode 1 потребление питания выше, чем в Energy Saver Mode 2.</p> <ul style="list-style-type: none"> • Выкл. • Вкл. <p>По умолчанию: [Выкл.]</p>
<p>Режим энергосбережения</p>	<p>Переводит аппарат в Режим энергосбереж.1 или Режим энергосбереж.2 для снижения потребления электроэнергии. Аппарат выходит из режима энергосбережения при получении задания печати, при печати принятого факса или при нажатии любой клавиши на панели управления.</p> <p>Независимо от настроек параметров Режим энергосбереж.1 или Режим энергосбереж.2 аппарат переходит в Режим энергосбереж.1 после 30 секунд бездействия.</p>	<ul style="list-style-type: none"> • Режим энергосбережения 2 <p>Аппарат переходит в Режим энергосбережения 2 по истечении времени, заданного для этого параметра. В Energy Saver Mode 2 аппарат расходует меньше энергии, чем в Energy Saver Mode 1, однако на выход из Energy Saver Mode 2 требуется больше времени, чем из Energy Saver Mode 1.</p> <p>1-60 мин.</p> <p>По умолчанию: 1 минута</p>

Элемент	Описание	Значение
Язык	<p>Настройка языка, используемого при отображении надписей на экране и в отчетах.</p> <p>Значение по умолчанию для этой настройки - язык, указанный при исходной настройке, которая обязательно проводится после первоначального включения аппарата.</p>	<ul style="list-style-type: none">• Английский• Немецкий• Французский• Итальянский• Испанский• Голландский• Шведский• Норвежский• Датский• Финский• Португальский• Чешский• Венгерский• Польский• Упрощенный китайский• Русский• Бразил.португальский• Турецкий• Традиционный китайский• Арабский

Элемент	Описание	Значение
Country/ Region	<p>Выбор страны/региона, в которой используется аппарат. Выбранный код страны/региона определяет формат отображения даты и времени, а также значения по умолчанию для параметров передачи факса.</p> <p>Убедитесь, что код страны/региона выбран правильно. Неверный выбор страны/региона может вызвать сбой при передаче факсимильных сообщений.</p> <p>Значение по умолчанию для этой настройки - код страны/региона, указанный при первоначальной настройке, которая обязательно проводится после первого включения аппарата.</p>	<p>Алжир, Аргентина, Австралия, Австрия, Бельгия, Боливия, Бразилия, Болгария, Канада, Чили, Китай, Колумбия, Коста-Рика, Хорватия, Кипр, Чехия, Дания, Доминиканская Респ., Эквадор, Египет, Сальвадор, Эстония, Финляндия, Франция, Германия, Греция, Гуам, Гватемала, Гондурас, Гонконг, Венгрия, Исландия, Индия, Ирландия, Израиль, Италия, Япония, Иордания, Кувейт, Латвия, Ливан, Лихтенштейн, Литва, Люксембург, Малайзия, Мальта, Мексика, Черногория, Марокко, Нидерланды, Новая Зеландия, Никарагуа, Нигерия, Норвегия,</p>

Элемент	Описание	Значение
Country/ Region	<p>Выбор страны/региона, в которой используется аппарат. Выбранный код страны/региона определяет формат отображения даты и времени, а также значения по умолчанию для параметров передачи факса.</p> <p>Убедитесь, что код страны/региона выбран правильно. Неверный выбор страны/региона может вызвать сбой при передаче факсимильных сообщений.</p> <p>Значение по умолчанию для этой настройки - код страны/региона, указанный при первоначальной настройке, которая обязательно проводится после первого включения аппарата.</p>	<p>Оман, Панама, Парагвай, Перу, Филиппины, Польша, Португалия, Пуэрто-Рико, Румыния, Россия, Саудовская Аравия, Сенегал, Сербия, Сингапур, Словакия, Словения, Южная Африка, Испания, Шри-Ланка, Швеция, Швейцария,</p> <p>Тайвань, Таиланд, Тринидад и Тобаго, Тунис, Турция,</p> <p>ОАЭ, Великобритания, Уругвай, США, Венесуэла, Вьетнам, Виргинские острова, Йемен</p>

Элемент	Описание	Значение
Сбросить настройки	Будьте внимательны, чтобы не удалить настройки по ошибке.	<ul style="list-style-type: none"> • Сбросить все настройки Сбрасывает настройки аппарата на значения по умолчанию, кроме следующего: <ul style="list-style-type: none"> • Настройки языка • Параметры страны/региона • Настройки сети • Адресаты факса Нажмите [Да], чтобы выполнить действие. Нажмите [Нет] для возврата на предыдущий уровень иерархии меню без удаления настроек. • Сбросить настр.сети Сброс сетевых параметров до значений по умолчанию. Нажмите [Да], чтобы выполнить действие. Нажмите [Нет] для возврата на предыдущий уровень иерархии меню без удаления настроек. • Очист.адресн.книгу Служит для сброса адресатов функции факса "Набор одним нажатием/быстрый набор". Нажмите [Да], чтобы выполнить действие. Нажмите [Нет] для перехода к предыдущему уровню иерархии меню без удаления записей адресатов.

Элемент	Описание	Значение
Блокировать инструм.админ .	<p>Указание пароля из восьми цифр для доступа к меню [Address Book], [Network Settings] и [Administrator Tools].</p> <p>Пароль необходимо задать во время первоначальной настройки, которая выполняется при первом включении аппарата. Для получения подробных сведений см. Руководство по установке.</p> <p>Не забудьте этот пароль.</p> <p>Пароль по умолчанию - "00000000".</p>	<ul style="list-style-type: none"> • Оп (от 00000000 до 99999999) • Выкл. <p>По умолчанию: [Вкл.]</p>
IPsec	<p>Определяет необходимость включения или отключения параметра IPsec.</p> <p>Эта функция появляется только в том случае, если пароль указан в блоке [Блокировать инструм.админ.].</p>	<ul style="list-style-type: none"> • Неактивн. • Активн. <p>По умолчанию: [Неактивн.]</p>

Элемент	Описание	Значение
Подтвержд.но м.факса	<p>Предписание аппарату требовать повторный ввод номера факса при настройке адресата вручную.</p> <p>Если эта функция активирована, использование функции "Без снятия трубки" невозможно.</p> <p>Эта функция появляется только в том случае, если пароль указан в блоке [Блокировать инструм.админ.].</p>	<ul style="list-style-type: none"> • Выкл. • Вкл. <p>По умолчанию: [Выкл.]</p>
Сохран.скан.дан. на USB	<p>Определяет необходимость включения или выключения функции сканирования на USB.</p> <p>Эта функция появляется только в том случае, если пароль указан в блоке [Блокировать инструм.админ.].</p>	<ul style="list-style-type: none"> • Неактивн. • Активн. <p>По умолчанию: [Активн.]</p>

Печать списков/отчетов

Печать страницы конфигурации

1. Нажмите клавишу [Начальный экран].

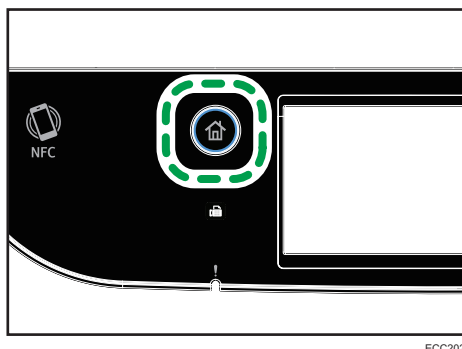

2. Нажмите значок [Настр.] в окне [Начальный экран].
3. Нажмите [Печ. список/отчет].
4. Нажмите [Страница конфигур.].
5. Нажмите [Да].

7

Типы списков/отчетов

↓ Примечание

- Отчеты будут печататься на бумаге формата A4 или Letter. Перед печатью отчетов загрузите в лоток бумагу соответствующего формата.

Страница конфигурации

Печать общих сведений и текущих параметров конфигурации аппарата.

Журнал факса

Печать журнала передачи и приема факсимильных сообщений (последние 50 заданий).

Файл.ож.приема/пер.

Печать списка заданий факса, хранящихся в памяти аппарата для печати, отправки или пересылки.

Адр.с ном.наб.1 наж.

Печать списка адресатов набора одним нажатием для отправки файлов сканирования и факсимильных сообщений.

Адр.факса быстр.наб.

Печать списка записей адресатов быстрого набора.

- Сорт.по № быстр.наб.

Печать списка с записями, упорядоченными по регистрационному номеру быстрого набора.

- Сортиров. по имени

Печать списка с записями, упорядоченными по имени.

Спис.адресат.сканера

Печать списка адресатов сканирования.

Журнал сканера

Печать журнала сканера, содержащего последние 100 событий передачи файлов с использованием функций сканирования с отправкой по электронной почте, на FTP и в папку.

Страница тех.обслуживания

Печать страницы обслуживания.

Список спец.отправ.

Печать списка "специальных отправителей" факсимильных сообщений.

Параметры настройки сети

★ Важно

- В зависимости от изменяемых настроек может потребоваться перезапуск аппарата.
- В зависимости от модели некоторые функции могут не отображаться.

Вкл. Wi-Fi

Элемент	Описание	Значение
Вкл. Wi-Fi	Определяет необходимость активации или деактивации функции "Беспроводная ЛВС". Если установлено [Отключить] раздел [Wi-Fi Configuration] не отображается.	<ul style="list-style-type: none"> • Отключить • Включить По умолчанию: [Отключить]

Режим соединения

Элемент	Описание	Значение
Режим соединения	Выберите режим сетевого соединения.	<ul style="list-style-type: none"> • Ethernet • Wi-Fi По умолчанию: [Ethernet]

Ethernet

Элемент	Описание	Значение
MAC-адрес	Отображение MAC-адреса аппарата.	–
Скорость передачи Ethernet	Отображение текущего значения скорости передачи данных в сети Ethernet.	<ul style="list-style-type: none"> • 100Мб/сек полного дуплекса • 100Мб/сек половинного дупл. • 10Мб/сек полного дуплекса • 10Мб/сек половинного дупл. • Нет Ethernet-соединения Надпись появляется, если не подключен сетевой кабель.

Элемент	Описание	Значение
Устан.скорост ь Ethernet	<p>Настройка скорости передачи данных в сети Ethernet. Выберите скорость, которая соответствует вашему сетевому окружению.</p> <p>Для большинства сетей настройка по умолчанию является оптимальной.</p>	<ul style="list-style-type: none"> • Автовыбор • 100Мб/сек полного дуплекса • 100Мб/сек половинного дупл. • 10Мб/сек полного дуплекса • 10Мб/сек половинного дупл. <p>По умолчанию: [Автовыбор]</p>

Конфигурация IPV4

Элемент	Описание	Значение
IPV4 DHCP	Предписание аппарату автоматически получать от сервера DHCP адрес IPv4, маску подсети и адрес шлюза по умолчанию.	<ul style="list-style-type: none"> • Неактивн. • Активн. <p>По умолчанию: [Активн.]</p> <ul style="list-style-type: none"> • IP-адрес: Настройка адреса IPv4 аппарата в случае, если DHCP не используется. С помощью этого меню можно выяснить текущий IP-адрес при использовании службы DHCP. По умолчанию: 11.22.33.44 • Маска подсети: Настройка маски подсети аппарата в случае, если не используется служба DHCP. С помощью этого меню можно проверить текущую маску подсети при использовании службы DHCP. Невозможно ввести 0.0.0.0 или 255.255.255.255. По умолчанию: 255.255.255.0 • Адрес шлюза: Настройка адреса шлюза по умолчанию в случае, если не используется служба DHCP. С помощью этого меню можно проверить текущий адрес шлюза по умолчанию при использовании службы DHCP. По умолчанию: 11.22.33.44

Элемент	Описание	Значение
Способ настройки IP-адреса	Отображение способа получения IP-адреса.	<ul style="list-style-type: none"> • DHCP • Автоматич.настройка IP • Настройка вручную • IP по умолчанию
IP-адр.Wi-Fi Direct	Отображение IP-адреса Wi-Fi Direct.	–

Конфигурация IPV6

Элемент	Описание	Значение
IPV6	Укажите необходимость включения или отключения IPv6.	<ul style="list-style-type: none"> • Неактивн. • Активн. <p>По умолчанию: [Активн.]</p>

Элемент	Описание	Значение
IPv6 DHCP	Предписание аппарату получать адрес IPv6 от сервера DHCP.	<ul style="list-style-type: none"> • Неактивн. • Активн. <p>По умолчанию: [Неактивн.]</p> <ul style="list-style-type: none"> • Настр.адреса вручную Настройка адреса IPv6 аппарата в случае, если DHCP не используется. Может содержать до 39 символов. Для получения подробных сведений о вводе символов см. стр. 42 "Ввод символов". • Длина префикса: Настройка длины префикса в диапазоне значений от 0 до 128. • Адрес шлюза: Указывает адрес IPv6 шлюза по умолчанию. Может содержать до 39 символов. Для получения подробных сведений о вводе символов см. стр. 42 "Ввод символов".
Установленный адрес	Отображение адреса IPv6 без сохранения состояния, полученного из объявления маршрутизатора.	<ul style="list-style-type: none"> • 1: • 2: • 3: • 4:
Локальный адрес канала	Отображение локального адреса канала IPv6.	–

Настройка Wi-Fi

Элемент	Описание	Значение
Тип Wi-Fi Direct	Служит для выбора типа Wi-Fi Direct.	<ul style="list-style-type: none"> • 2,4 ГГц • 5 ГГц По умолчанию: [2,4 ГГц]
Wi-Fi Direct	Позволят устройствам связываться непосредственно друг с другом без использования центральной точки доступа.	-
Wi-Fi Status	<ul style="list-style-type: none"> • Статус Служит для отображения текущего состояния соединения. • MAC-адрес Отображение MAC-адреса аппарата. • SSID Служит для отображения подробной информации о SSID. 	-
Мастер установки	Отображение процедуры ручного подключения к беспроводной локальной сети. Обеспечивает пошаговую настройку параметров для подключения к беспроводной локальной сети.	-
WPS	Подключение одним нажатием кнопки с использованием протокола WPS (защищенная установка Wi-Fi). Для получения подробных сведений см. Руководство по установке.	<ul style="list-style-type: none"> • PBC • PIN

Элемент	Описание	Значение
SSID Wi-Fi Direct	<ul style="list-style-type: none">Имя: Отображение текущего SSID аппарата.Password: Укажите пароль для подключения Wi-Fi Direct.	-

Примечание

- За информацией о конфигурации сети обратитесь к администратору вашей сети.

@Remote

Прокси-серв. RC Gate

Элемент	Описание	Значение
Прокси-серв. RC Gate	Укажите, надо ли использовать прокси-сервер.	<ul style="list-style-type: none"> • Выкл. • Вкл. По умолчанию: [Выкл.]
Адрес прокси	Задайте адрес прокси-сервера.	-
Номер порта	Введите номер порта для прокси-сервера.	от 1 до 65535
Имя пользов.	Введите имя пользователя для входа на прокси-сервер.	-
Пароль	Введите пароль для входа на прокси-сервер.	-

Настройка RC Gate

7

Элемент	Описание	Значение
Номер запроса	Отображается номер запроса от @Remote.	-
Справка	Регистрационные данные аппарата.	-
Расположен.R C Gate	Отображается размещение аппарата по функции ссылки. Подтвердите эту информацию и продолжите регистрацию.	-
Регистрация	Регистрация аппарата в @Remote.	-

↓ Примечание

- @Remote (At Remote) - это интернет-поддержка удаленного управления цифровыми многоцелевыми устройствами и лазерными принтерами. За дополнительной информацией о настройках обращайтесь к торговому представителю или в сервисный центр.

8. Настройка аппарата с использованием утилит

В этой главе описывается способ настройки аппарата с помощью утилит.

Возможности настройки функций с помощью Web Image Monitor

Приложение Web Image Monitor используется для изменения конфигурации аппарата с компьютера.

При помощи Web Image Monitor можно осуществить следующие действия:

С помощью приложения Web Image Monitor, установленного на компьютере, можно в удаленном режиме выполнять следующие операции:

- Отображение состояния или настроек аппарата
- Настройка параметров аппарата
- Регистрация адресатов для отправки файлов с отсканированными изображениями и факсимильных сообщений
- Регистрация "специальных отправителей" для функции факса
- Настройка параметров ограничения доступа пользователей
- Настройка параметров сети
- Настройка параметров IPsec
- Печать отчетов
- Настройка пароля и электронного адреса администратора
- Сброс настроек аппарата до заводских значений по умолчанию
- Создание резервных файлов с записью настроек аппарата
- Восстановление настроек аппарата из резервных файлов
- Настройка даты и времени для аппарата
- Настройка параметров энергосберегающего режима аппарата

Использование Web Image Monitor

★ Важно

- На некоторых моделях аппаратов определенные функции могут отсутствовать.
- Некоторые элементы можно настраивать с помощью панели управления.

Рекомендуемые веб-браузеры

- Internet Explorer 10 и выше
- Microsoft Edge
- Google Chrome
- Firefox 3,0 и выше
- Safari 11.0 и выше

↓ Примечание

- Прежде чем управлять аппаратом с помощью приложения Web Image Monitor, необходимо сначала настроить параметры протокола TCP/IP или настройки беспроводной сети. Для получения подробных сведений см. стр. 278 "Параметры настройки сети" или стр. 315 "Настройка параметров сети".

Отображение главной страницы

При входе в систему аппарата с помощью приложения Web Image Monitor в окне браузера отображается главная страница.

1. Запустите веб-браузер.
2. Чтобы получить доступ к аппарату, введите в адресную строку браузера следующий адрес: "https://(IP-адрес аппарата)/".

Если используется сервер DNS и было задано имя узла для аппарата, вместо IP-адреса можно ввести имя узла.

Откроется главная страница Web Image Monitor.

Главная страница

Любая страница приложения Web Image Monitor делится на следующие зоны:

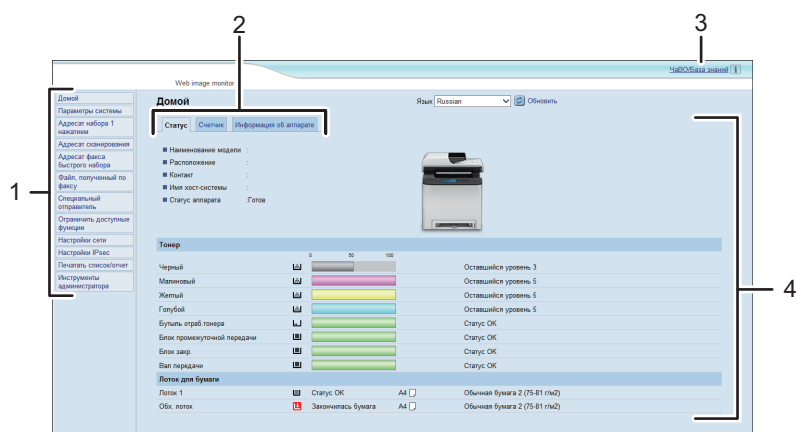

ECC264

1. Область меню

При нажатии на пункт меню его содержимое отображается в основной области.

2. Область вкладок

Содержит вкладки для переключения между сведениями и настройками, которые нужно просмотреть или изменить.

3. ЧаВО/База знаний

Содержит ответы на распространенные вопросы, а также другие полезные сведения об использовании аппарата.

Для просмотра этих сведений необходимо подключение к Интернету.

4. Основная область

Отображает содержание каждого элемента, выбранного в зоне меню.

Информация об аппарате в основной области автоматически не обновляется. Чтобы обновить информацию, нажмите кнопку [Обновить] в правой верхней части основной области. Нажмите кнопку веб-браузера [Обновить] для обновления всего экрана браузера.

Примечание

- Если используется устаревшая версия поддерживаемого веб-браузера или отключена поддержка JavaScript и cookies, могут возникать неполадки при отображении или использовании приложения.
- Если используется прокси-сервер, задайте необходимые настройки веб-браузера. За дополнительными сведениями о настройках обратитесь к системному администратору.
- Предыдущая страница может не отображаться даже после нажатия кнопки браузера "Назад". Если такое происходит, нажмите кнопку "Обновить".
- Для некоторых языков ответы на распространенные вопросы (ЧаВО) и база знаний недоступны.
- Информация о лотке для бумаги 2 появляется только в том случае, если соответствующий лоток установлен.

Изменение языка интерфейса

Выберите необходимый язык в списке [Язык].

Просмотр сведений о системе

Нажмите [Home], чтобы отобразить главную страницу приложения Web Image Monitor. На этой странице вы можете проверить текущую информацию о системе.

Страница содержит три вкладки: [Статус], [Счетчик] и [Информация об аппарате].

Вкладка "Статус"

Элемент	Описание
Наименование модели	Отображение наименования аппарата.
Расположение	Отображение местоположения аппарата, зарегистрированного на странице [SNMPv1/v2].
Контакт	Отображение контактной информации аппарата, зарегистрированной на странице [SNMPv1/v2].
Имя хост-системы	Отображение имени хоста, указанного в пункте [Имя хост-системы] на странице [DNS].
Статус аппарата	Отображение текущих сообщений на дисплее аппарата.

Тонер

Элемент	Описание
Черный	Отображение количества оставшегося черного тонера.
Малиновый	Отображение количества оставшегося малинового тонера.
Желтый	Отображение количества оставшегося желтого тонера.
Голубой	Отображение количества оставшегося голубого тонера.
Бутыль отработ. тонера	Отображение оставшегося срока службы емкости с отработанным тонером. Индикаторы состояния: "Статус ОК", "Почти полная" или "Полная".

Элемент	Описание
Блок промежуточной передачи	<p>Отображение оставшегося срока службы блока промежуточного переноса: "Статус ОК", "Скоро потребуется замена" или "Требуется замена".</p> <p>Для выполнения замены обратитесь к поставщику или представителю сервисной службы.</p>
Блок закр.	<p>Отображение оставшегося срока службы блока термозакрепления: "Статус ОК", "Скоро потребуется замена" или "Требуется замена".</p> <p>Для выполнения замены обратитесь к поставщику или представителю сервисной службы.</p>
Вал передачи	<p>Отображение оставшегося срока службы вала переноса: "Статус ОК", "Скоро потребуется замена" или "Требуется замена".</p> <p>Для выполнения замены обратитесь к поставщику или представителю сервисной службы.</p>

Лоток для бумаги

Элемент	Описание
Лоток 1	Отображение текущего состояния и параметров формата/типа бумаги для лотка 1.
Лоток 2	Отображение текущего состояния и параметров формата/типа бумаги для лотка 2.
Обх. лоток	Отображение текущего состояния и параметров формата/типа бумаги для обходного лотка.

↓ Примечание

- В случае установки неоригинального картриджа ресурс тонера отображается недостоверно.
- Сведения о лотке 2 отображаются только в том случае, если этот лоток установлен.

Вкладка "Счетчик"

Счетчик страниц

Элемент	Описание
Принтер	<p>Отображение следующих сведений о страницах, напечатанных с помощью функции принтера:</p> <ul style="list-style-type: none"> • Общее количество страниц, напечатанное с помощью функции принтера, и списки/отчеты, напечатанные из меню [Печ.списка/тест] раздела [Функц.принт.] • Количество цветных страниц • Количество черно-белых страниц, напечатанных с помощью функции принтера
Сканер	<p>Отображение следующих сведений о страницах, отсканированных с помощью функции сканера:</p> <ul style="list-style-type: none"> • Общее количество страниц • Количество цветных страниц • Количество черно-белых страниц
Копир	<p>Отображение следующих сведений о страницах, напечатанных с помощью функции копира:</p> <ul style="list-style-type: none"> • Общее количество страниц • Количество цветных страниц • Количество черно-белых страниц
Факс	<p>Отображение следующих сведений о факсимильных сообщениях, переданных по телефонной линии:</p> <ul style="list-style-type: none"> • Общее количество отправленных и полученных страниц • Количество отправленных страниц • Количество полученных страниц

Счетчик аппарата

Элемент	Описание
Счетчик аппарата	<p>Отображение следующих сведений о страницах, распечатанных с использованием функций принтера, копира и факса, а также при печати списков (отчетов):</p> <ul style="list-style-type: none"> • Общее количество страниц • Количество цветных страниц • Количество черно-белых страниц
Черный	<p>Отображение следующих сведений о страницах, распечатанных с использованием функций принтера, копира и факса, а также при печати списков (отчетов):</p> <ul style="list-style-type: none"> • Суммарное значение покрытия страницы формата А4 черным тоном (в процентах) • Суммарное значение потребления черного тонера (в пересчете на полностью покрытые страницы формата А4)
Голубой	<p>Отображение следующих сведений о страницах, распечатанных с использованием функций принтера, копира и факса, а также при печати списков (отчетов):</p> <ul style="list-style-type: none"> • Суммарное значение покрытия страницы формата А4 голубым тоном (в процентах) • Суммарное значение потребления голубого тонера (в пересчете на полностью покрытые страницы формата А4)
Малиновый	<p>Отображение следующих сведений о страницах, распечатанных с использованием функций принтера, копира и факса, а также при печати списков (отчетов):</p> <ul style="list-style-type: none"> • Суммарное значение покрытия страницы формата А4 малиновым тоном (в процентах) • Суммарное значение потребления малинового тонера (в пересчете на полностью покрытые страницы формата А4)
Желтый	<p>Отображение следующих сведений о страницах, распечатанных с использованием функций принтера, копира и факса, а также при печати списков (отчетов):</p> <ul style="list-style-type: none"> • Суммарное значение покрытия страницы формата А4 желтым тоном (в процентах) • Суммарное значение потребления желтого тонера (в пересчете на полностью покрытые страницы формата А4)

Economy Color Prints

Элемент	Описание
Economy Color Prints (Color)	Отображение количества страниц, распечатанных в режиме экономной печати с помощью функции принтера.
Черный	Отображение следующих сведений для страниц, распечатанных в режиме экономной печати с использованием функции принтера: <ul style="list-style-type: none"> • Суммарное значение покрытия страницы формата А4 черным тонером (в процентах) • Суммарное значение потребления черного тонера (в пересчете на полностью покрытые страницы формата А4)
Голубой	Отображение следующих сведений для страниц, распечатанных в режиме экономной печати с использованием функции принтера: <ul style="list-style-type: none"> • Суммарное значение покрытия страницы формата А4 голубым тонером (в процентах) • Суммарное значение потребления голубого тонера (в пересчете на полностью покрытые страницы формата А4)
Малиновый	Отображение следующих сведений для страниц, распечатанных в режиме экономной печати с использованием функции принтера: <ul style="list-style-type: none"> • Суммарное значение покрытия страницы формата А4 малиновым тонером (в процентах) • Суммарное значение потребления малинового тонера (в пересчете на полностью покрытые страницы формата А4)
Желтый	Отображение следующих сведений для страниц, распечатанных в режиме экономной печати с использованием функции принтера: <ul style="list-style-type: none"> • Суммарное значение покрытия страницы формата А4 желтым тонером (в процентах) • Суммарное значение потребления желтого тонера (в пересчете на полностью покрытые страницы формата А4)

Дуплекс

Элемент	Описание
Общее число стр. в дупл.	Отображает общее количество страниц, отпечатанных на обеих сторонах бумаги.

↓ Примечание

- Лист с двусторонней печатью считается за две печатные страницы.

Вкладка "Информация об аппарате"

Информация об аппарате

Элемент	Описание
Версия прошивки	Отображение установленной на аппарате версии микропрограммы.
Версия прошивки двигателя	Отображение версии микропрограммы механизма аппарата.
Версия PCL	Отображается версия интерпретатора PCL.
Версия PS	Отображается версия интерпретатора PS.
ИД аппарата	Отображает идентификационный номер аппарата.
Факс-плата	Указывает, что установлена плата факса.
Общая память	Отображается общий объем памяти, установленной на аппарате.

Настройка параметров системы

Нажмите [Параметры системы] для отображения страницы настройки системных параметров.

Эта страница состоит из следующих вкладок: [Настр-ка громкости звука], [Настройки бумаги в лотке], [Копир], [Факс], [Приоритетный лоток], [Экономия тонера], [Тмт вв./выв.] и [Приоритет ч/б печати].

Вкладка "Настройка громкости звука"

Настр-ка громкости звука

Элемент	Описание
Звук кнопок панели	Выберите один из следующих вариантов громкости сигнала, сопровождающего нажатие клавиши: [Выкл.], [Тихо], [Средне] или [Громко].
Громкость тел.звонка	Выберите один из следующих вариантов громкости сигнала, который подается при получении телефонного вызова: [Выкл.], [Тихо], [Средне] или [Громко].
Режим без трубки	Выберите один из следующих вариантов громкости воспроизведения звука динамиком при разговоре без снятия трубки: [Выкл.], [Тихо], [Средне] или [Громко].
Сигнал завершения задания	Выберите один из следующих вариантов громкости сигнала, подаваемого при завершении задания: [Выкл.], [Тихо], [Средне] или [Громко].
Сигнал ошибки задания	Выберите один из следующих вариантов громкости сигнала, подаваемого в случае ошибки при передаче факсимильного сообщения: [Выкл.], [Тихо], [Средне] или [Громко].
Громкость сигн.предупрежд.	Выберите один из следующих вариантов громкости сигнала, подаваемого при возникновении ошибки в работе: [Выкл.], [Тихо], [Средне] или [Громко].

Вкладка "Параметры лотка для бумаги"

Лоток 1

Элемент	Описание
Формат бумаги	Выберите формат бумаги для Лотка 1 из следующего списка: A4, A5, A5 (210 × 148 мм), A6, B5 JIS, B6 JIS, 8 ¹ / ₂ × 14, 8 ¹ / ₂ × 13, 8 ¹ / ₂ × 11, 8 ¹ / ₄ × 13, 8 × 13, 5 ¹ / ₂ × 8 ¹ / ₂ , 7 ¹ / ₄ × 10 ¹ / ₂ , 8 ¹ / ₂ × 13 ² / ₅ , 8 ¹ / ₂ × 13 ³ / ₅ , 4 ¹ / ₈ × 9 ¹ / ₂ , 3 ⁷ / ₈ × 7 ¹ / ₂ , C5 Env, C6 Env, DL Env, 16K, Нест. размер
Тип бумаги	Выберите тип бумаги для Лотка 1 из следующего списка: Тонкая бумага (60-65г/м ²), Обычная бумага 1 (66-74г/м ²), Обычная бум.2 (75-81 г/м ²), Бум.средн.плотности (82-90 г/м ²), Плотная бумага 1 (91-105г/м ²), Плотная бумага 2 (106-163г/м ²), Переработ. бумага, Цветная бумага, Перфорированная бумага, Бланки, В/сортн.бумага, С напечат. изобр., Карточки, Эtiquетки, Конверт

Лоток 2

Элемент	Описание
Формат бумаги	Выберите формат бумаги для Лотка 2 из следующего списка: A4, 8 ¹ / ₂ × 11
Тип бумаги	Выберите тип бумаги для Лотка 2 из следующего списка: Тонкая бумага (60-65г/м ²), Обычная бумага 1 (66-74г/м ²), Обычная бум.2 (75-81 г/м ²), Бум.средн.плотности (82-90 г/м ²), Плотная бумага 1 (91-105г/м ²), Переработ. бумага, Цветная бумага, Бланки, С напечат. изобр., Перфорированная бумага

Обх. лоток

Элемент	Описание
Формат бумаги	Выберите формат бумаги для обходного лотка из следующего списка: A4, A5, A5 (210 × 148 мм), A6, B5 JIS, B6 JIS, 8 ¹ / ₂ × 14, 8 ¹ / ₂ × 13, 8 ¹ / ₂ × 11, 8 ¹ / ₄ × 13, 8 × 13, 5 ¹ / ₂ × 8 ¹ / ₂ , 7 ¹ / ₄ × 10 ¹ / ₂ , 8 ¹ / ₂ × 13 ² / ₅ , 8 ¹ / ₂ × 13 ³ / ₅ , 4 ¹ / ₈ × 9 ¹ / ₂ , 3 ⁷ / ₈ × 7 ¹ / ₂ , C5 Env, C6 Env, DL Env, 16K, Нест. размер

Элемент	Описание
Тип бумаги	<p>Выберите тип бумаги для обходного лотка из следующего списка:</p> <p>Тонкая бумага (60-65г/м²), Обычная бумага 1 (66-74г/м²), Обычная бум.2 (75-81 г/м²), Бум.средн.плотности (82-90 г/м²), Плотная бумага 1 (91-105г/м²), Плотная бумага 2 (106-163г/м²), Переработ. бумага, Цветная бумага, Перфорированная бумага, Бланки, В/сортн.бумага, Карточки, Этикетки, Конверт</p>

Приоритет: Лоток 1

Элемент	Описание
Приоритет: Лоток 1	<p>Выберите метод обработки заданий печати при использовании лотка 1.</p> <ul style="list-style-type: none"> • Параметры системы Параметры бумаги, заданные с помощью панели управления аппарата, применяются для всех заданий печати. Если параметры бумаги, указанные с помощью драйвера принтера или команд печати, не совпадают с настройками аппарата, происходит ошибка. • Драйвер/Команда Если для задания печати указан лоток, применяются параметры бумаги, указанные с помощью драйвера принтера или команд печати, независимо от настроек аппарата.

Приоритет настроек обход. лотка

Элемент	Описание
Приоритет настроек обход. лотка	<p>Выберите метод обработки заданий печати при использовании обходного лотка.</p> <ul style="list-style-type: none"> • Параметры системы Параметры бумаги, заданные с помощью панели управления аппарата, применяются для всех заданий печати. Если параметры бумаги, указанные с помощью драйвера принтера или команд печати, не совпадают с настройками аппарата, происходит ошибка. • Драйвер/Команда Если для задания печати указан лоток, применяются параметры бумаги, указанные с помощью драйвера принтера или команд печати, независимо от настроек аппарата. • Любой размер/тип Печать будет выполняться, даже если параметры формата (типа) бумаги, указанные в настройках аппарата и драйвера принтера, не совпадают. Однако если формат бумаги слишком мал для данного задания, отпечатанное изображение будет обрезано. • Любой нестандарт.размер/тип Аппарат печатает задания на бумаге нестандартного формата в соответствии с настройками драйвера принтера и на бумаге стандартного формата в соответствии с настройками аппарата. В случае выполнения заданий печати на бумаге нестандартного формата печать будет выполняться, даже если параметры формата (типа) бумаги, указанные в настройках аппарата и драйвера принтера, не совпадают. Однако если формат бумаги слишком мал для данного задания, отпечатанное изображение будет обрезано. При выполнении задания печати на бумаге стандартного формата в случае несовпадения параметров формата (типа) бумаги, указанных в настройках аппарата и драйвера принтера, произойдет ошибка.

↓ Примечание

- Сведения о лотке 2 отображаются только в том случае, если этот лоток установлен.

Вкладка "Копир"

Выбрать бумагу

Элемент	Описание
Выбрать бумагу	<p>Выберите один из вариантов формата бумаги для использования при распечатывании копий: [Лоток 1], [Лоток 2], [Обх. лоток], [A4] или $[8\frac{1}{2} \times 11]$.</p> <p>Если выбран какой-либо лоток, аппарат использует бумагу для печати только из этого лотка. После выбора формата бумаги аппарат проверяет лоток для бумаги заданного формата в порядке очереди, установленном в поле [Копир] в блоке [Приоритетный лоток].</p> <p>Если несколько лотков содержат соответствующую бумагу, для печати будет использоваться первый лоток, который обнаружит аппарат. Когда бумага в лотке закончится, аппарат автоматически переключится на следующий лоток для продолжения печати.</p>

↓ Примечание

- Сведения о лотке 2 отображаются только в том случае, если этот лоток установлен.

Вкладка "Факс"

Выбор лотка для бумаги

Элемент	Описание
Выбрать лоток для бумаги	<p>Установите один из вариантов выбора лотков для печати факсимильных сообщений: [Авто], [Лоток 1] или [Лоток 2].</p> <p>При выборе варианта [Авто] аппарат будет использовать лотки 1 и 2, если в них будет находиться бумага одного формата. В этом случае аппарат начнет брать бумагу для печати из лотка, указанного как приоритетный для функции [Факс] на странице [Приоритетный лоток].</p> <p>Если в этом лотке закончится бумага, аппарат автоматически переключится на другой лоток для продолжения печати.</p> <p>Для печати документов, полученных по факсимильной связи, используется только бумага форматов A4, Letter или Legal. Проследите за тем, чтобы в выбранный лоток была загружена бумага соответствующего формата.</p> <p>Если лоток 2 отсутствует, появляется только [Лоток 1].</p>

Подтверждение номера факса

Элемент	Описание
Подтверждение номера факса	<p>Активируйте этот параметр, чтобы аппарат запрашивал повторный ввод номера факса при настройке адресата вручную.</p> <p>Этот параметр появляется только в том случае, если на странице [Администратор] установлен пароль администратора.</p>

Обработка принятого по факсу файла

Элемент	Описание
Обработка принятого файла	Укажите необходимость сохранения принятых факсимильных сообщений в памяти аппарата для дальнейшей печати или их пересылки соответствующему адресату, выбранному в блоке [Адресат пересылки].
Автоматическая печать	Укажите необходимость автоматической печати факсимильных сообщений, хранящихся в памяти аппарата, или их сохранения для последующей печати вручную.
Печать переадресованного файла	<p>Предписание аппарату автоматически распечатывать полученные факсимильные сообщения или сохранять их в памяти для последующей печати в ручном режиме.</p> <ul style="list-style-type: none"> • [Активн.]: сохранение факсимильных сообщений после пересылки в памяти для распечатывания. • [Неактивн.]: удаление факсов из памяти после пересылки.
Уведомить о состоянии пересылки	<p>Укажите необходимость отправки электронных уведомлений о результатах пересылки факсимильных сообщений. Адресат электронного уведомления зависит от настройки параметра [Адресат пересылки].</p> <ul style="list-style-type: none"> • При выборе параметра [Адрес эл.почты]: уведомление будет отправлено на электронный адрес администратора, указанный в блоке [Адрес эл.почты администратора] на странице [Администратор]. • При выборе параметра [Адресат сканирования]: уведомление будет отправлено адресату, указанному при настройке адресата для отправки файлов сканирования. <p>Примечание: Если электронный адрес адресата не указан, уведомление отправляться не будет даже в случае активации этого параметра.</p>

Элемент	Описание
Forwarded File Format	Выберите формат пересылаемого файла TIFF или PDF.
Адресат пересылки	<p>Настройка адресата для пересылки.</p> <ul style="list-style-type: none"> • [Адрес эл.почты]: введите адрес электронной почты адресата. Может содержать до 64 символов. • [Адресат сканирования]: выберите адресата для отправки файлов с отсканированными изображениями в качестве адресата пересылки.
Кол-во попыток пересылки (раз)	Настройка количества попыток пересылки факса аппаратом (от 1 до 255 раз).
Интервал между попытками пересылки (мин.)	Настройка времени ожидания (в минутах) аппарата между попытками пересылки факса (от 1 до 255 минут).

Разрешенный прием

Элемент	Описание
Разрешенный прием	<p>В этом разделе описана настройка аппарата на прием (или отклонение) факсимильных сообщений только от зарегистрированных "специальных отправителей". Это поможет отсеять нежелательные документы, например рекламные факсы, тем самым предотвратив излишний расход бумаги на распечатывание факсимильных сообщений.</p> <p>Зарегистрировать "специальных отправителей" можно на странице [Специальный отправитель].</p>
Принять условия	<p>Предписание получать или отклонять факсимильные сообщения от зарегистрированных "специальных отправителей".</p> <ul style="list-style-type: none"> • Специальный отправитель Получение факсимильных сообщений только от "специальных отправителей" и отклонение факсимильных сообщений от всех остальных пользователей. • Не спец.отправитель Отклонение факсимильных сообщений от "специальных отправителей" и прием факсимильных сообщений от всех остальных отправителей.

2-сторонняя печать

Элемент	Описание
2-сторонняя печать	Укажите, следует ли печатать принятые факсы на обеих сторонах листа.

↓ Примечание

- Сведения о лотке 2 отображаются только в том случае, если этот лоток установлен.

Вкладка "Приоритетный лоток"**Приоритетный лоток**

Элемент	Описание
Принтер	<p>Выберите лоток, который аппарат будет в первую очередь проверять на наличие бумаги для задания, из [Лоток 1] или [Лоток 2].</p> <p>Если задан автоматический выбор лотка для задания и несколько лотков содержат соответствующую бумагу, для печати будет использоваться первый лоток, который обнаружит аппарат. Когда бумага в лотке закончится, аппарат автоматически переключится на следующий лоток для продолжения печати.</p>
Копир	<p>Выберите лоток, который аппарат будет в первую очередь проверять на наличие бумаги для задания, из [Лоток 1] или [Лоток 2].</p> <p>Если для параметра [A4] в области [Копир] выбраны форматы [Выбрать бумагу] или $8\frac{1}{2} \times 11$ и в нескольких лотках содержится допустимая бумага, аппарат будет использовать для печати первый найденный лоток; после окончания бумаги в данном лотке аппарат автоматически переключается на следующий лоток для продолжения печати.</p>
Факс	<p>Выберите лоток, который аппарат будет использовать первым для печати факсимильных сообщений: [Лоток 1] или [Лоток 2].</p> <p>Если для параметра [Факс] в разделе настройки функции [Выбрать лоток для бумаги] установлено значение [Авто] и в обоих лотках (1 и 2) имеется бумага одного формата, аппарат начнет печатать на бумаге из указанного лотка. Если в этом лотке закончится бумага, аппарат автоматически переключится на другой лоток для продолжения печати.</p>

↓ Примечание

- Сведения о лотке 2 отображаются только в том случае, если этот лоток установлен.

Вкладка "Экономия тонера"**Экономия тонера**

Элемент	Описание
Экономия тонера	Активируйте этот параметр для печати копий с использованием уменьшенного количества тонера.

Вкладка "Тайм-аут ввода/вывода"**ТМТ вв./выв.**

Элемент	Описание
Фикс.порт USB	<p>Настройка необходимости использования одного драйвера принтера (LAN-факса) для нескольких аппаратов при подключении через порт USB.</p> <p>Если этот параметр активирован, можно использовать установленный на компьютере драйвер принтера (LAN-факса) для любого аппарата, а не только для того, для которого этот драйвер был первоначально установлен (если модели аппаратов идентичны).</p> <p>Необходимо установить драйвер принтера (LAN-факса) отдельно для каждого аппарата, поскольку любой другой аппарат при подключении через порт USB, за исключением исходного, будет распознан как новое устройство.</p>
NFC	<p>Указание синхронизации данных, введенных с панели управления и Web Image Monitor, с данными, хранящимися в NFC.</p> <p>Можно читать данные в NFC и записывать их туда, используя приложение, соответствующее данному аппарату.</p>

Элемент	Описание
Таймаут блокированной печати (сек.)	<p>Указание времени, в течение которого аппарат должен хранить файл блокированной печати при отсутствии места для сохранения файлов блокированной печати в памяти аппарата (от 0 до 300 секунд). В течение этого времени можно распечатать или удалить файл блокированной печати.</p> <p>Кроме того, можно распечатать или удалить существующий файл блокированной печати, чтобы освободить место для нового файла блокированной печати в памяти аппарата.</p>

Вкладка "Приоритет Ч-Б печати"

Приоритет ч/б печати

Элемент	Описание
Приоритет ч/б печати	Активируйте этот параметр, чтобы исключить потребление цветного тонера при печати монохромных страниц. Кроме того, количество цветного тонера, потребляемого в ходе прогрева принтера для обслуживания, также будет снижено.

Регистрация адресатов

Адресатов можно зарегистрировать с помощью приложения Web Image Monitor.

Максимально можно зарегистрировать до 100 адресатов сканирования и 220 адресатов факса (20 адресатов набора одним нажатием и 200 адресатов быстрого набора). Для получения сведений о регистрации адресатов см. разделы с описанием функций сканера и факса.

↓ **Примечание**

- Для получения подробных сведений о регистрации адресатов файлов сканирования см. стр. 139 "Регистрация адресатов сканирования".
- Для получения сведений о регистрации адресатов сканирования с Web Image Monitor см. стр. 182 "Регистрация адресатов факсимильных сообщений".

Регистрация специальных отправителей факсимильных сообщений

Специальных отправителей факсимильных сообщений можно зарегистрировать с помощью приложения Web Image Monitor.

Можно зарегистрировать до 30 специальных отправителей. Для получения подробных сведений о регистрации специальных отправителей см. стр. 210 "Получение факсимильного сообщения".

Ограничение доступа к функциям аппарата для отдельных пользователей

Настройки аппарата предусматривают ввод кода пользователя для использования определенных функций.

Для активации этой функции необходимо сначала выполнить настройки аппарата с помощью приложения Web Image Monitor.

★ Важно

- Для печати заданий, требующих аутентификации, можно использовать только драйвер принтера Windows PCL. Печать таких заданий из драйвера принтера PostScript 3 невозможна.

↓ Примечание

- Для получения сведений об использовании приложения Web Image Monitor см. стр. 288 "Использование Web Image Monitor".

Активация параметров ограничения доступа пользователей

В данном разделе описана процедура настройки доступа к функциям аппарата только для авторизованных пользователей.

С помощью приложения Web Image Monitor активируйте ограничение доступа пользователей для всех или некоторых из перечисленных ниже функций, затем зарегистрируйте пользователей, которым разрешается использовать эти функции.

- Копирование (цветное и монохромное)
- Цветное копирование
- Отправка факсимильных сообщений
- Отправка файлов с отсканированными изображениями по электронной почте, на сервер FTP или в папку
- Отправка файлов с отсканированными изображениями на флэш-накопитель USB
- Печать (цветная и монохромная)
- Цветная печать
- Отправка факсимильных сообщений с помощью функции LAN-факс

Можно указать функции, доступные только для авторизованных пользователей. Можно зарегистрировать до 30 пользователей.

1. Запустите веб-браузер и получите доступ к аппарату, указав его IP-адрес.

Отображается начальная страница приложения Web Image Monitor.

2. Нажмите кнопку [Ограничить доступные функции].
3. В блоке Доступные функции выберите значение [Ограничить] для функций, доступ к которым необходимо ограничить, затем нажмите [Применить].

Ограничить доступные функции

Доступные функции Доступ.функ-ции д/я кажд.пользов.

- Копирование : Ограничить Не ограничивать
- Цветное копирование : Ограничить Не ограничивать
- Передача факса : Ограничить Не ограничивать
- Отправка сканированных файлов : Ограничить Не ограничивать
- Отправка сканированных файлов (USB) : Ограничить Не ограничивать
- Печать : Ограничить Не ограничивать
- Цветная печать : Ограничить Не ограничивать
- Передача ПК-факс : Ограничить Не ограничивать

Введите пароль администратора.

Выберите вариант [Не ограничивать] для функций, доступ к которым ограничивать не нужно. Настройка ограничения доступа пользователей для выбранной функции активирована. Чтобы зарегистрировать пользователей, выполните следующие операции.

4. Введите пароль администратора.
5. Нажмите [Применить].
6. Нажмите кнопку [Доступ.функ-ции д/я кажд.пользов.].

Откроется список учетных записей зарегистрированных на данный момент пользователей.

Ограничить доступные функции Обновить

Доступные функции Доступ.функ-ции д/я кажд.пользов.

№	Имя пользов.	Копирование	Цвет.копир-ие	Передача факса	Отпр.скан.ф-ов	Отпр.скан.файл.(USB)	Печать	Цветная печать	Передача ПК-факс
01									
02									
03									
04									
05									
06									
07									
08									
09									
10									

7. Выберите учетную запись пользователя, затем нажмите кнопку [Изменить].

Появится следующее окно.

Доступные функции

■ № : 1

■ Имя пользов. :

■ Код пользов. :

■ Доступные функции :

- Копирование
- Цвет.копир-ие
- Передача факса
- Отпр.скан.ф-ов
- Отпр.скан.файл. (USB)
- Печать
- Цветная печать
- Передача ПК-факс

Введите пароль администратора.

8. Введите имя пользователя в поле [Имя пользов.], используя до 16 буквенно-цифровых символов.
9. Введите код пользователя в поле [Код пользов.], используя до 8 цифровых знаков.
Код пользователя будет использован для аутентификации пользователей при попытке воспользоваться функциями, доступ к которым ограничен.
10. Выберите функции, доступные для пользователя после аутентификации.
Функции, которые не выбраны, недоступны для пользователя после аутентификации по этому коду пользователя.
11. Введите пароль администратора.
12. Нажмите [Применить].
13. Закройте веб-браузер.

↓ Примечание

- Чтобы зарегистрировать учетную запись пользователя, необходимо ввести имя пользователя, и код пользователя.
- Имена и коды пользователей в различных учетных записях не должны совпадать.

Изменение учетных записей пользователей

В этом разделе описан процесс изменения учетных записей пользователей.

1. Запустите веб-браузер и получите доступ к аппарату, указав его IP-адрес.
Отображается начальная страница приложения Web Image Monitor.
2. Нажмите кнопку [Ограничить доступные функции].
3. Введите пароль администратора.
4. Нажмите [Применить].
5. Нажмите кнопку [Доступ.фун-ции д/я кажд.пользов.].
Откроется список учетных записей зарегистрированных на данный момент пользователей.

6. Выберите запись, которую необходимо изменить, и нажмите клавишу [Изменить].
7. Внесите необходимые изменения.
8. Введите пароль администратора.
9. Нажмите [Применить].
10. Закройте веб-браузер.

Удаление учетных записей пользователей

В этом разделе описан процесс удаления учетных записей пользователей.

1. Запустите веб-браузер и получите доступ к аппарату, указав его IP-адрес.
Откроется главная страница Web Image Monitor.
2. Нажмите кнопку [Ограничить доступные функции].
3. Введите пароль администратора.
4. Нажмите [Применить].
5. Нажмите кнопку [Доступ.функции д/я кажд.пользов.].
Откроется список учетных записей зарегистрированных на данный момент пользователей.
6. Выберите учетную запись для удаления, затем нажмите клавишу [Удалить].
7. Убедитесь в том, что выбрана действительно та запись, которую нужно удалить.
8. Введите пароль администратора.
9. Нажмите [Применить].
10. Закройте веб-браузер.

Если доступ к функциям аппарата ограничен

Функции, доступ к которым ограничен, могут использоваться только авторизованными пользователями.

В зависимости от функции, доступ к которой ограничен, авторизация пользователей возможна с помощью панели управления аппарата или с помощью драйвера принтера/LAN-факса.

★ Важно

- Для печати заданий, требующих аутентификации, можно использовать только драйвер принтера Windows PCL. Печать таких заданий из драйвера принтера PostScript 3 невозможна.
- В этом разделе в качестве примера приведена процедура для ОС Windows 10.

В следующей таблице описаны функции, доступ к которым можно ограничить, и процесс аутентификации пользователей для их использования.

Функция, доступ к которой ограничен	Способ аутентификации
<ul style="list-style-type: none"> • Копирование (цветное и монохромное) • Цветное копирование • Отправка факсимильных сообщений • Отправка файлов с отсканированными изображениями по электронной почте, на сервер FTP или в папку • Отправка файлов с отсканированными изображениями на флэш-накопитель USB 	<p>Аппарат запрашивает код пользователя при нажатии клавиши [Пуск в ч/б режиме] или [Пуск в цветном режиме].</p> <p>Пользователь должен ввести действительный код пользователя с помощью панели управления.</p>
<ul style="list-style-type: none"> • Печать (цветная и монохромная) • Цветная печать • Отправка факсимильных сообщений с помощью функции LAN-факс 	<p>Прежде чем подавать команду печати, пользователь должен ввести действительный код пользователя с помощью драйвера принтера или драйвера LAN-факса.</p>

Аутентификация с помощью панели управления

1. Если аппарат требует ввести код пользователя, нажмите на поле, введите код пользователя и нажмите [ОК].

После 3-кратного ввода неверного кода аппарат подает звуковой сигнал, и дальнейшие попытки авторизации блокируются.

2. Если принтер требует ввести код пользователя, введите код пользователя.

Если введен неверный код пользователя, дальнейшие попытки аутентификации будут заблокированы.

3. Нажмите [ОК].

Аутентификация с помощью драйвера принтера или драйвера LAN-факса

1. Откройте на компьютере файл, который предстоит распечатать.
2. Откройте меню [Файл] и нажмите [Печать...].
3. В области [Выбор принтера] выберите имя аппарата, а затем нажмите [Настройка].
4. Перейдите на вкладку [Действ. доступ] или на вкладку [Установка].
5. Введите код пользователя (от 1 до 8 цифр), затем нажмите кнопку [ОК].
6. Выполните команду печати.

В случае ввода неверного кода пользователя задание отменяется автоматически (без сообщений об ошибке).

Настройка параметров сети

Для отображения страницы настройки параметров сети нажмите [Настройки сети].

Эта страница содержит следующие вкладки: [Network Status], [TLS Security], [IPv6 Configuration], [Network Application], [DNS], [Auto E-mail Notification], [SNMPv1/v2], [SNMPv3], [SMTP], [POP3], [Internet Fax], [Wireless] и [Certificate].

★ Важно

- В зависимости от изменяемых настроек может потребоваться перезапуск аппарата.
- В зависимости от модели некоторые функции могут не отображаться.

Вкладка "Статус сети"

Общий статус

Элемент	Описание
Скорость передачи Ethernet	Отображается тип и скорость сетевого подключения.
Имя принтера IPP	Отображается имя, используемое для обозначения аппарата в сети.
Версия сети	Отображается версия сетевого модуля аппарата (часть микропрограммы аппарата).
MAC-адрес Ethernet	Отображается MAC-адрес Ethernet аппарата.
Активный интерфейс	Отображается метод активного соединения.
IP-адрес Wi-Fi Direct	Отображение IP-адреса Wi-Fi Direct.

Статус протокола TCP/IP

Элемент	Описание
DHCP	Укажите необходимость автоматического получения аппаратом динамического адреса IPv4 с помощью службы DHCP. Для использования службы DHCP выберите вариант [Активн.]. При активации этой функции настройка описанных ниже параметров невозможна.
IP-адрес	Введите адрес IPv4 для аппарата. Невозможно ввести 0.0.0.0 или 255.255.255.255.

Элемент	Описание
Маска подсети	Введите маску подсети для сети. Невозможно ввести 0.0.0.0 или 255.255.255.255.
Шлюз	Введите адрес IPv4 сетевого шлюза. Невозможно ввести 0.0.0.0 или 255.255.255.255.

Вкладка "Конфигурация IPv6"

IPv6

Элемент	Описание
IPv6	Укажите необходимость включения или отключения IPv6. Если аппарат уже используется в среде IPv6, деактивировать протокол IPv6 с помощью приложения Web Image Monitor невозможно. В этом случае отключить [IPv6] можно в разделе настроек сети с помощью панели управления. При отключении невозможна настройка следующих параметров: [DHCP], [Адрес конфиг.вручную], [Длина префикса] и [Адрес шлюза].

Адрес IPv6

Элемент	Описание
DHCP	Укажите необходимость получения аппаратом адреса IPv6 с сервера DHCP.
IP-адрес (DHCP)	Отображается адрес IPv6, полученный от сервера DHCP, если для параметра [DHCP] установлено значение [Активн.].
Установленный адрес	Отображается до четырех автоматически полученных адресов без сведений о состоянии.
Адрес шлюза	Отображается адрес шлюза по умолчанию для аппарата.
Локальный адрес канала	Отображается локальный адрес канала аппарата. Локальный адрес канала представляет собой адрес, который действителен только внутри локальной сети (локального сегмента).
Адрес конфиг.вручную	Введите адрес IPv6 аппарата вручную. Может содержать до 39 символов.
Длина префикса	Введите длину префикса в интервале значений от 0 до 128.

Элемент	Описание
Адрес шлюза	Введите IPv6-адрес шлюза по умолчанию. Может содержать до 39 символов.

Вкладка "Сетевое приложение"

Настройка отправки файлов с отсканированными изображениями

Элемент	Описание
Эл.почта	Выберите этот вариант, чтобы активировать функцию сканирования с отправкой по электронной почте.
Макс. разм.эл. п.	Выберите максимальный размер файла сканирования, прикрепляемого в качестве вложения к электронному сообщению (от 1 до 5 МБ или без ограничений).
FTP	Выберите этот вариант, чтобы активировать функцию сканирования с отправкой на FTP.
Папка	Выберите этот вариант, чтобы активировать функцию сканирования с отправкой в папку.

Настройка сетевой печати

Элемент	Описание
IPP	Выберите этот вариант, чтобы активировать сетевую печать с помощью протокола печати через Интернет (через TCP-порт 631/80).
FTP	Выберите этот вариант, чтобы активировать сетевую печать с помощью встроенного в аппарат сервера FTP (через TCP-порт 20/21).
Имя пользов.	Имя пользователя для регистрации на сервере FTP. Может содержать до 32 символов. Имя по умолчанию - "sysadm".
Пароль	Пароль для регистрации на сервере FTP. Может содержать до 32 символов. Пароль по умолчанию - "sysadm".
RAW	Выберите этот вариант, чтобы активировать сетевую печать необработанных данных.

Элемент	Описание
Номер порта	Введите номер TCP-порта, который будет использоваться для печати необработанных данных. Доступный диапазон значений: от 1024 до 65535, исключая 5222, 5353, 6006, 28900, 29102, 49999 и 53550 (по умолчанию – 9100).
LPR	Выберите этот вариант, чтобы активировать сетевую печать с помощью LPR/LPD (через TCP-порт 515).

HTTPS/HTTP

Элемент	Описание
Force To Use HTTPS	Укажите, следует ли сделать использование HTTPS обязательным. Если эта опция включена, соединение с HTTP-портом 80 автоматически перенаправляется на порт 443. Кроме того, если пользователь заходит на веб-страницу по адресу URL "http://...", то он перенаправляется на "https://...". Обратите внимание, что порт 80 нельзя использовать для печати по протоколу IPP.

Параметр mDNS

Элемент	Описание
mDNS	Выберите этот параметр для активации многоадресной системы DNS (через UDP-порт 5353). Если этот параметр отключен, настройка указанного ниже элемента невозможна.
Имя принтера	Введите имя аппарата. Может содержать до 32 символов.

Вкладка "Безопасность TLS"

TLS Security Level Settings

Элемент	Описание
TLS Level	Выберите уровень безопасности TLS: [High], [Medium] или [Low].

Элемент	Описание
TLS 1.3	<p>Укажите, следует ли использовать файлы TLS 1.3.</p> <p>Если [TLS Level] установлен [High], эта настройка включается автоматически и не может быть отключена.</p> <p>Если [TLS Level] установлен [Medium] или [Low], эту настройку можно включать/выключать вручную.</p>
TLS 1.2	<p>Укажите, следует ли использовать файлы TLS 1.2.</p> <p>Если [TLS Level] установлен [High], эта настройка автоматически отключается и не может быть включена.</p> <p>Если [TLS Level] установлен [Medium] или [Low], эту настройку можно включать/выключать вручную.</p>
TLS 1.1	<p>Укажите, следует ли использовать файлы TLS 1.1.</p> <p>Если [TLS Level] установлен [High] или [Medium], эта настройка автоматически отключается и не может быть включена.</p> <p>Если [TLS Level] установлен [Low], эту настройку можно включать/выключать вручную.</p>

↓ Примечание

- Хотя бы один из TLS 1.3, TLS 1.2 и TLS 1.1 должен быть включен.

Вкладка "DNS"

DNS

Элемент	Описание
Метод DNS	Укажите необходимость ручного ввода доменных имен серверов или автоматического получения данных DNS из сети. Если выбрано значение [Автополучение (DHCP)], указанные ниже параметры [Первичный DNS-сервер], [Вторичный DNS-сервер] и [Имя домена] недоступны.
Первичный DNS-сервер	Введите IPv4-адрес первичного сервера DNS.
Вторичный DNS-сервер	Введите IPv4-адрес вторичного сервера DNS.

Элемент	Описание
Имя домена	Введите доменное имя аппарата в формате IPv4. Может содержать до 32 символов.
Метод DNS для IPv6	Укажите необходимость ручного ввода доменного сервера или автоматического получения данных DNS из сети. Если выбрано значение [Автополучение (DHCP)], указанные ниже параметры [Первичный DNS-сервер для IPv6], [Вторичный DNS-сервер для IPv6] и [Доменное имя IPv6] недоступны.
Первичный DNS-сервер для IPv6	Введите IPv6-адрес первичного сервера DNS в формате IPv6. Может содержать до 39 символов.
Вторичный DNS-сервер для IPv6	Введите IPv6-адрес вторичного сервера DNS в формате IPv6. Может содержать до 39 символов.
Доменное имя IPv6	Введите доменное имя аппарата в формате IPv6. Может содержать до 32 символов.
Приоритет выбора в DNS	Выберите, какому из протоколов (IPv4 или IPv6) будет отдан приоритет при выборе имен в службе DNS.
Таймаут DNS (секунды)	Введите время ожидания аппарата (в секундах) до того, как запрос DNS будет считаться просроченным (от 1 до 999 секунд).
Имя хост-системы	Введите имя хост-системы для аппарата. Может содержать до 15 символов.

Вкладка "Автоуведомление по эл.почте"

Уведомление по эл.почте 1/Уведомление по эл.почте 2

Элемент	Описание
Отображаемое имя	Введите имя отправителя электронных уведомлений. Может содержать до 32 символов.
Адрес эл.почты	Введите адрес получателя уведомления по электронной почте. Может содержать до 64 символов.
Замятие бумаги	Укажите необходимость отправки электронного уведомления по указанному адресу в случае замятия бумаги.
Закончилась бумага	Укажите, следует ли отправить электронное уведомление по указанному адресу, если закончилась бумага.

Элемент	Описание
Тонер почти пуст	Укажите необходимость отправки электронного уведомления по указанному адресу при низком уровне тонера.
Обратитесь в сервисный центр	Укажите необходимость отправки электронного уведомления по указанному адресу в случае, если требуется обслуживание аппарата.
Закончился тонер	Укажите необходимость отправки электронного уведомления по указанному адресу в случае, если закончился тонер.
Открыта крышка	Укажите, следует ли отправлять электронное уведомление по указанному адресу, если открыта крышка.

Вкладка SNMPv1/v2

SNMPv1/v2

Элемент	Описание
SNMPv1/v2	Укажите, следует ли разрешать аппарату использование службы SNMPv1/v2.

Trap (SNMPv1)

Элемент	Описание
SNMPv1 Trap	Укажите, следует ли разрешать аппарату отправку ловушек SNMPv1 на управляющий хост (NMS). Если эта настройка отключена, указанные ниже параметры [Управляющий хост SNMP 1] и [Управляющий хост SNMP 2] недоступны.
Управляющий хост SNMP 1	Введите IP-адрес или имя управляющего хоста. Может содержать до 64 символов.
Управляющий хост SNMP 2	Введите IP-адрес или имя управляющего хоста. Может содержать до 64 символов.

Trap (SNMPv2)

Элемент	Описание
SNMPv2 Trap	Укажите, следует ли разрешать аппарату отправку ловушек SNMPv2 на управляющий хост (NMS). Если эта настройка отключена, указанные ниже параметры [Управляющий хост SNMP 1] и [Управляющий хост SNMP 2] недоступны.
Управляющий хост SNMP 1	Введите IP-адрес или имя управляющего хоста. Может содержать до 64 символов.
Управляющий хост SNMP 2	Введите IP-адрес или имя управляющего хоста. Может содержать до 64 символов.

Community

Элемент	Описание
Get Community	Введите имя сообщества для авторизации запросов Get. Может содержать до 32 символов.
Set Community	Введите имя сообщества для авторизации запросов Set. Может содержать до 32 символов.
Trap Community	Введите имя сообщества для авторизации запросов Trap. Может содержать до 32 символов.

Система

Элемент	Описание
Расположение	Укажите местоположение аппарата. Указанное здесь местоположение будет отображаться на главной странице. Может содержать до 64 символов.
Контакт	Введите контактную информацию для аппарата. Указанная здесь контактная информация будет отображаться на главной странице. Может содержать до 64 символов.

Вкладка "SNMPv3"

SNMPv3

Элемент	Описание
SNMPv3	Укажите, следует ли разрешать аппарату использование службы SNMPv3.
Контекстное имя	Отображает контекстное имя устройства. Установленное контекстное имя - "GWNCs".

Учет.запись пользователя

Элемент	Описание
Имя пользов. (Обязательно)	Введите имя пользователя для входа на сервер SNMPv3. Может содержать до 32 символов.
Настройки безопасности	Укажите параметры безопасности учетной записи пользователя, выбрав один из следующих вариантов: [Authentication Encryption]: необходимо указать [Authentication Algorithm], [Authentication Password], [Encryption Algorithm] и [Encryption Password]. [Authentication Non-Encryption]: необходимо указать [Authentication Algorithm] и [Authentication Password]. [Encryption Algorithm] и [Encryption Password] указать невозможно. [Non-Authentication Non-Encryption]: [Authentication Algorithm], [Authentication Password], [Encryption Algorithm] и [Encryption Password] указать невозможно.
Алгоритм аутентификации	Укажите алгоритм аутентификации: [MD5], [SHA1], [SHA224], [SHA256], [SHA384], [SHA512]
Authentication Password (Обязательно)	Введите пароль для учетной записи пользователя. Может содержать до 32 символов.
Алгоритм шифрования	Укажите алгоритм шифрования: [AES128], [DES]
Encryption Password (Обязательно)	Введите пароль для шифрования пароля учетной записи пользователя. Может содержать до 32 символов.

Элемент	Описание
MIB Access Type	Выберите вид доступа для учетной записи пользователя для MIB из следующих: [read-only], [Not-Accessible]

Admin Account

Элемент	Описание
Имя пользов. (Обязательно)	Введите имя пользователя для входа на сервер SNMPv3. Может содержать до 32 символов.
Настройки безопасности	Укажите параметры безопасности учетной записи пользователя, выбрав один из следующих вариантов: [Authentication Encryption]: необходимо указать [Authentication Algorithm], [Authentication Password], [Encryption Algorithm] и [Encryption Password]. [Authentication Non-Encryption]: необходимо указать [Authentication Algorithm] и [Authentication Password]. [Encryption Algorithm] и [Encryption Password] указать невозможно. [Non-Authentication Non-Encryption]: [Authentication Algorithm], [Authentication Password], [Encryption Algorithm] и [Encryption Password] указать невозможно.
Алгоритм аутентификации	Укажите алгоритм аутентификации: [MD5], [SHA1], [SHA224], [SHA256], [SHA384], [SHA512]
Authentication Password (Обязательно)	Введите пароль для учетной записи администратора. Может содержать до 32 символов.
Алгоритм шифрования	Укажите алгоритм шифрования: [AES128], [DES]
Encryption Password (Обязательно)	Введите пароль для шифрования пароля учетной записи администратора. Может содержать до 32 символов.
MIB Access Type	Выберите вид доступа к учетной записи администратора для MIB из следующих: [read-only], [write-only], [read-write], [Not-Accessible]

SNMPv3 Trap

Элемент	Описание
SNMPv3 Trap	Укажите, следует ли разрешать аппарату отправку ловушек SNMPv3 на управляющий хост (NMS). Если эта настройка отключена, указанные ниже параметры [SNMPv3 Management Host 1] и [SNMPv3 Management Host 2] недоступны.
SNMPv3 Account 1	Выберите [User Account] или [Admin Account].
SNMPv3 Management Host 1	Введите IP-адрес или имя управляющего хоста. Может содержать до 64 символов.
SNMPv3 Account 2	Выберите [User Account] или [Admin Account].
SNMPv3 Management Host 2	Введите IP-адрес или имя управляющего хоста. Может содержать до 64 символов.

Вкладка "SMTP"**SMTP**

Элемент	Описание
Первичный SMTP сервер	Введите IP-адрес или имя хоста для сервера SMTP/POP3. Может содержать до 64 символов.
SSL/TLS	Выберите, применять ли шифрование SSL/TLS при отправке электронных писем на SMTP-сервер. Установите флажок, чтобы включить SSL/TLS.
Номер порта	Введите номер порта для SMTP (от 1 до 65535). Если поле [SSL/TLS] отмечено, автоматически выбирается порт 465. (В противном случае по умолчанию выбирается порт 25).
Метод аутентификации	Выберите метод аутентификации в следующем списке: [Аноним]: имя пользователя и пароль указывать не требуется. [SMTP]: аппарат поддерживает авторизацию NTLM и LOGIN. [POP перед SMTP]: для аутентификации используется сервер POP3. При передаче электронной почты на сервер SMTP можно повысить уровень безопасности сервера SMTP, соединившись с сервером POP для аутентификации.

Элемент	Описание
Имя пользов.	Введите имя пользователя для входа на сервер SMTP. Может содержать до 32 символов.
Пароль	Введите пароль для входа на сервер SMTP. Может содержать до 32 символов.
Адрес эл.почты аппарата	Укажите адрес электронной почты аппарата. Этот адрес используется в качестве адреса отправителя при автоматической отправке аппаратом электронных сообщений (например, уведомлений по электронной почте). Может содержать до 64 символов.
Таймаут сервера (секунды)	Введите время ожидания аппарата в секундах до того, как выполнение операции SMTP будет считаться просроченным (от 1 до 999 секунд).
Часовой пояс	Выберите часовой пояс согласно вашему географическому положению. Ошибочный выбор часового пояса может привести к тому, что дата и время передачи электронных сообщений, отправляемых с помощью функции сканирования на эл.почту, будут неверными даже при правильной установке часов аппарата.

Вкладка "POP3"

Параметры POP3

Элемент	Описание
POP3 сервер	Введите IP-адрес или имя хост-системы сервера POP3 для получения электронных сообщений. Указанный здесь сервер POP3 будет использоваться при реализации функции [POP перед SMTP]. Может содержать до 64 символов.
SSL/TLS	Выберите, следует ли применять шифрование SSL/TLS при получении электронной почты с сервера POP3. Установите флажок, чтобы включить SSL/TLS.
Номер порта	Введите номер порта для POP (от 1 до 65535). Если поле [SSL/TLS] отмечено, автоматически выбирается порт 995. (В противном случае по умолчанию выбирается порт 110).
Учет.запись пользователя	Введите имя пользователя для входа на сервер POP3. Может содержать до 32 символов.

Элемент	Описание
Пароль пользователя	Введите пароль для входа на сервер POP3. Может содержать до 32 символов.
Аутентификация	Выберите метод аутентификации в следующем списке: [Нет]: пароль шифроваться не будет. [Аутентификация APOP]: будет выполняться шифрование пароля. [Авто]: шифрование пароля будет выполняться согласно настройкам сервера POP3.

Вкладка "Интернет факс"

Элемент	Описание
Передача интернет-факса	Укажите, следует ли активировать функцию интернет-факса.
Сообщение эл.почты с уведомлением об ошибке	Укажите, следует ли отправлять уведомление по электронной почте отправителю интернет-факса в случае неудачного приема электронной почты. В текст будет включено имя хост-системы аппарата (установленное на странице настройки DNS), наименование модели и контактный адрес электронной почты (установленное на странице администраторских настроек).
Вставить заданный системой текст	Укажите, следует ли включать запрограммированный в системе текст в тело письма при отправке интернет-факсов. В текст будет включено имя хост-системы аппарата (установленное на странице настройки DNS), наименование модели и контактный адрес электронной почты (установленное на странице администраторских настроек).
Автоматический POP	Укажите, следует ли автоматически подключаться к серверу POP3 для проверки электронной почты. Если активировать этот параметр, то подключение будет выполняться с интервалами, указанными с помощью параметра [POP интервал (минуты)].

Элемент	Описание
POP-сервер: настройка приема эл. почты	<p>Укажите, следует ли удалять электронные сообщения с сервера POP3 после их получения.</p> <p>[Нет]: электронные сообщения удаляются с сервера после получения.</p> <p>[Сохр.э.почту]: электронные сообщения хранятся на сервере даже после их получения.</p> <p>[Сох.тлк инф.об ошиб.]: с сервера удаляются только те электронные сообщения, которые были успешно получены.</p>
POP интервал (минуты)	Указание промежутка времени (в минутах), через который аппарат подключается к серверу POP3 для получения новых электронных сообщений (от 2 до 1440 минут).

Вкладка параметров беспроводной связи

Статус беспроводной ЛВС

Элемент	Описание
Статус беспроводной ЛВС	Отображается состояние соединения с беспроводной локальной сетью.
MAC-адрес	Отображается MAC-адрес.
Режим соединения	Отображается режим соединения, используемый аппаратом для подключения.
SSID	Отображается SSID точки доступа, к которой подключен аппарат.
Статус беспроводного сигнала	Служит для отображения мощности получаемого беспроводного сигнала.
Беспроводной	Определяет необходимость использования беспроводной локальной сети.

Настройки беспроводной ЛВС

Элемент	Описание
SSID	<p>Введите SSID точки доступа.</p> <p>SSID может содержать до 32 символов.</p> <p>После нажатия [Список сканирования] отображается список доступных точек доступа. Можно выбрать SSID из списка.</p>

Элемент	Описание
Режим соединения	Параметр [Инфраструктура] выбран по умолчанию. Поэтому необходимо подключить аппарат к беспроводному маршрутизатору или точке доступа.
Аутентификация	Выберите метод аутентификации.
Шифрование	Выберите метод шифрования.
Парольная фраза WPA	Если для параметра [Аутентификация] задано значение [WPA2-PSK] или [Смеш.режим WPA/WPA2], введите ключ шифрования WPA.
Длина ключа WEP	Если для параметра [Шифрование] задано значение [WEP], выберите 64-битовую или 128-битовую длину ключа шифрования.
ID передачи ключа WEP	Выберите номер для идентификации каждого ключа WEP в случае настройки нескольких соединений WEP.
Формат ключа WEP	Выберите формат для ввода ключа WEP.
Ключ WEP	<p>Введите ключ WEP. Количество и тип символов, которые можно вводить, зависит от выбранной длины и формата ключа. См.</p> <ul style="list-style-type: none"> • Длина ключа WEP: [64-битовый], формат: [Шестнадцатеричный] Максимальная длина ключа WEP: 10 символов (0-9, A-F, a-f) • Длина ключа WEP: [64-битовый], формат: [ASCII] Максимальная длина ключа WEP: 5 символов (0x20-0x7e) • Длина ключа WEP: [128-битовый], формат: [Шестнадцатеричный] Максимальная длина ключа WEP: 26 символов (0-9, A-F, a-f) • Длина ключа WEP: [128-битовый], формат: [ASCII] Максимальная длина ключа WEP: 13 символов (0x20-0x7e)

↓ Примечание

- Если параметр [Wireless] установлен в значение [Active], то отображается [Wireless LAN Settings], где вы можете изменить эти настройки.
- При ручной настройке параметров соединения предварительно проверьте SSID, метод аутентификации, ключ шифрования точки доступа или беспроводного маршрутизатора.

Настройки прямого подключения

Элемент	Описание
Тип Wi-Fi Direct	Выбор 2,4 ГГц или 5 ГГц в качестве частоты беспроводной локальной сети.
SSID	Введите имя SSID. SSID может содержать до 32 символов.
Парольная фраза WPA	Введите парольную фразу для установления соединения Wi-Fi Direct. Можно ввести парольную фразу длиной от 8 до 32 символов.

↓ Примечание

- Если параметр [Беспроводн.] установлен в значение [Активн.], то отображается [Настройки Wi-Fi Direct], где вы можете изменить эти настройки.

Вкладка 'Сертификаты'

В этом аппарате можно использовать следующие два типа сертификатов:

- Сертификаты, созданные аппаратом.
- Сертификаты, выпущенные органами сертификации.

В этом аппарате можно установить только один сертификат.

Если выполнить [Создать новый самоверяющий сертификат], [Создать запрос сертификата], [Установить сертификат] или [Импортировать сертификат и закрытый ключ], существующий сертификат в этом аппарате будет удален.

Чтобы задать элементы, выполните приведенную ниже процедуру:

1. Выберите элемент, который нужно задать.
2. Введите пароль.
3. Нажмите [Далее].

Сертификат

Элемент	Описание
Создать новый самоверяющий сертификат	Выберите этот элемент, чтобы создать самоподписной сертификат.

Элемент	Описание
Создать запрос сертификата	Выберите этот элемент, чтобы направить в орган сертификации запрос на выпуск нового сертификата. С помощью этого параметра можно отправить созданный сертификат в орган сертификации. Учтите, что вы не сможете направить сертификат в орган сертификации непосредственно с помощью Web Image Monitor.
Установить сертификат	Выберите этот элемент, чтобы установить сертификат, выпущенный органом сертификации.
Импортировать сертификат и закрытый ключ	Выберите этот элемент, чтобы установить сертификат, созданный аппаратом. Можно использовать сертификаты следующих форматов: <ul style="list-style-type: none"> • PEM • PKCS12
Экспортировать сертификат	Выберите этот элемент, чтобы создать резервную копию сертификата, установленного в аппарате. Сертификат экспортируется в формате PKCS12.
Просмотреть сертификат	Выберите этот элемент, чтобы проверить данные о сертификате, установленном в аппарате.

Создать новый самоверяющийся сертификат

Элемент	Описание
Общее имя (обязательно)	Введите общее имя сертификата. Имя может содержать до 32 символов.
Организация (необязательно)	Введите название организации, в которую вы направили запрос на выпуск сертификата (название компании или название группы компаний). Имя может содержать до 32 символов.
Подразделение (необязательно)	Введите название подразделения организации, в которую вы направили запрос на выпуск сертификата (название компании или название группы компаний). Имя может содержать до 32 символов.
Город/местность (необязательно)	Введите город, в котором находится аппарат. Имя может содержать до 32 символов.
Область/край (необязательно)	Введите название штата или провинции, в котором находится аппарат. Имя может содержать до 32 символов.

Элемент	Описание
Страна/регион (необязательно)	Введите двухзначный код страны или региона, в котором находится аппарат.
Срок действия (дни) (обязательно)	Введите срок действия сертификата из 4-х цифр. Например, если срок действия — 1 год, введите "0365".
Signature Algorithm	Выберите алгоритм подписи из следующих: [RSA (1024bit)], [RSA (2048bit)], [ECDSA]

Создать запрос сертификата

Элемент	Описание
Общее имя (обязательно)	Введите общее имя сертификата. Имя может содержать до 32 символов.
Организация (необязательно)	Введите название организации, в которую вы направили запрос на выпуск сертификата (название компании или название группы компаний). Имя может содержать до 32 символов.
Подразделение (необязательно)	Введите название подразделения организации, в которую вы направили запрос на выпуск сертификата (название компании или название группы компаний). Имя может содержать до 32 символов.
Город/местность (необязательно)	Введите город, в котором находится аппарат. Имя может содержать до 32 символов.
Область/край (необязательно)	Введите название штата или провинции, в котором находится аппарат. Имя может содержать до 32 символов.
Страна/регион (необязательно)	Введите двухзначный код страны или региона, в котором находится аппарат.
Signature Algorithm	Выберите алгоритм подписи из следующих: [RSA (1024bit)], [RSA (2048bit)], [ECDSA]

Установить сертификат

Элемент	Описание
Имя файла	Нажмите [Обзор...], а затем выберите сертификат, который необходимо установить.

Импортировать сертификат и закрытый ключ

Элемент	Описание
Имя файла	Нажмите [Обзор...], а затем выберите сертификат, который необходимо установить.
Пароль	Введите пароль закрытого ключа.

Экспортировать сертификат

Элемент	Описание
Пароль	Введите пароль закрытого ключа. Длина пароля должна быть от 4 до 32 символов.
Подтвердить пароль	Введите такой же пароль как [Пароль].

Просмотреть сертификат

Показать установленные сертификаты.

Настройка параметров IPsec

Для отображения страницы настроек IPsec нажмите [Настройки IPsec].

Эта страница содержит следующие вкладки: [Глобальные настройки IPsec] и [Список IPsec политик].

★ Важно

- Доступ к этой функции возможен только после ввода пароля администратора.

Вкладка "Глобальные настройки IPsec"

Элемент	Описание
Функция IPsec	Укажите необходимость активации или деактивации функции IPsec.
Политика по умолчанию	Укажите необходимость использования политики IPsec по умолчанию.
Искл. групп и ширковещат.передачу	Выберите службы, которые не должны применяться к IPsec, в следующем списке: [DHCPv4], [DHCPv6], [SNMP], [mDNS], [NetBIOS], [Порт UDP 53550]
В обход All ICMP	Укажите необходимость применения IPsec к пакетам ICMP (IPv4 и IPv6) в следующем списке: [Активн.]: все пакеты ICMP будут пропущены без защиты IPsec. Команда "ping" (эхо-запрос и эхо-ответ) не инкапсулируется IPsec. [Неактивн.]: сообщения ICMP некоторых типов будут пропущены без защиты IPsec.

Вкладка "Список политик IPsec"

Элемент	Описание
№	Номер политики IPsec.
Имя	Отображается название политики IPsec.
Настройки адреса	Отображается фильтр IP-адресов политики IPsec в следующем формате: Удаленный адрес/длина префикса

Элемент	Описание
Действие	Отображается действие, выполняемое в соответствии с политикой IPsec, например "Разрешить", "Игнорировать" или "Требовать безопасность".
Статус	Отображается состояние политики IPsec, например "Активн." или "Неактивн.".

Для настройки политик IPsec выберите соответствующую политику IPsec и нажмите кнопку [Изменить], чтобы открыть страницу "Настройки для IPsec политик ". На странице "Настройки для IPsec политик " можно задать следующие настройки.

Настройки для IP политики

Элемент	Описание
№	Укажите номер от 1 до 10 для политики IPsec. Указанный номер определяет место политики в списке политик IPsec. Поиск политик осуществляется согласно их порядку в списке. Если указанный номер уже присвоен другой политике, настраиваемая политика получит номер прежней политики, а прежняя и все последующие политики будут соответственно перенумерованы.
Применение	Укажите необходимость активации или блокировки политики.
Имя	Введите название политики. Может содержать до 16 символов.
Тип адреса	Укажите тип IP-адреса (IPv4 или IPv6) для использования в процессе соединения с помощью функции IPsec.
Локальный адрес	Отображается IP-адрес этого принтера.
Удаленный адрес	Введите адрес устройства в формате IPv4 или IPv6, который будет использоваться для соединения. Может содержать до 39 символов.
Длина префикса	Введите длину префикса удаленного адреса в интервале значений от 1 до 128. Если этот параметр оставить пустым, автоматически будет выбрано значение "32" (IPv4) или "128" (IPv6).

Элемент	Описание
Действие	<p>Выберите метод обработки IP-пакетов в следующем списке:</p> <ul style="list-style-type: none"> • [Разрешить]: IP-пакеты отправляются и принимаются без применения к ним IPsec. • [Игнорировать]: IP-пакеты не принимаются. • [Требовать безопасность]: IPsec применяется к IP-пакетам и при отправке, и при приеме. <p>При выборе варианта [Требовать безопасность] необходимо задать значения параметров [Настройки IPsec] и [Настройки IKE].</p>

Настройки IPsec

Элемент	Описание
Тип инкапсуляции	<p>Выберите тип инкапсуляции в следующем списке:</p> <ul style="list-style-type: none"> • [Транспортный]: выберите этот режим для защиты только содержательной части каждого IP-пакета при соединении с IPsec-совместимыми устройствами. • [Тоннельный]: выберите этот режим для полной защиты IP-пакетов. Такой метод рекомендуется для соединения между шлюзами безопасности (например, устройствами VPN).
Протокол безопасности	<p>Выберите протокол безопасности в следующем списке:</p> <ul style="list-style-type: none"> • [AH]: установка безопасного соединения с поддержкой только аутентификации. • [ESP]: установка безопасного соединения с поддержкой аутентификации и шифрования данных. • [ESP и AH]: установка безопасного соединения с поддержкой как шифрования данных, так и аутентификации пакетов, включая заголовки. Обратите внимание, что настройка этого протокола невозможна при выборе значения [Тоннельный] для параметра [Тип инкапсуляции].
Алгоритм аутентификации для AH	<p>Укажите алгоритм аутентификации, который будет применяться при выборе значения [AH] или [ESP и AH] для параметра [Протокол безопасности]:</p> <p>[MD5], [SHA1]</p>

Элемент	Описание
Алгоритм шифрования для ESP	Укажите алгоритм шифрования, который будет применяться при выборе значения [ESP] или [ESP и AH] для параметра [Протокол безопасности]: [Нет], [DES], [3DES], [AES-128], [AES-192], [AES-256]
Алгоритм аутентификации для ESP	Укажите алгоритм аутентификации, который будет применяться при выборе значения [ESP] для параметра [Протокол безопасности]: [MD5], [SHA1]
Время жизни	Укажите срок действия IPsec SA (Security Association) в виде периода времени или объема данных. Срок действия SA истечет по завершении указанного периода времени или по достижении указанного объема данных. В случае одновременного выбора периода времени и объема данных срок действия SA истечет по достижении любого из этих значений, после чего по согласованию будет получено новое сопоставление безопасности SA. Для настройки срока действия SA в виде периода времени введите количество секунд (300-172800). Для указания срока действия SA в виде объема данных введите количество килобайт (20480-2147483647).
Безопасная пересылка ключа	Укажите необходимость активации или блокировки параметра PFS (Perfect Forward Secrecy - полная безопасность пересылки).

Параметры IKE

Элемент	Описание
Версия IKE	Отображается версия IKE.
Алгоритм шифрования	Укажите алгоритм шифрования: [DES], [3DES], [AES-128], [AES-192], [AES-256]
Алгоритм аутентификации	Укажите алгоритм аутентификации: [MD5], [SHA1]
Время жизни IKE	Укажите срок действия ISAKMP SA в виде периода времени. Введите количество секунд (300-172800).

Элемент	Описание
Группа Диффе-Хеллмана для IKE	Выберите группу Диффи-Хеллмана для IKE, которая будет использоваться при создании ключа шифрования IKE: [DH1], [DH2]
Предварит.выданный ключ	Укажите PSK (Pre-Shared Key - предварительно выданный ключ), который будет использоваться для аутентификации устройства связи. Может содержать до 32 символов.
Безопасная пересылка ключа	Укажите необходимость активации или блокировки параметра PFS (Perfect Forward Secrecy - полная безопасность пересылки).

Печать списков и отчетов

Нажмите [Печатать список/отчет] для отображения страницы печати отчетов. Затем выберите элемент и нажмите кнопку [Печать], чтобы распечатать сведения об этом элементе.

Печатать список/отчет

Элемент	Описание
Страница конфигурации	Печать общих сведений об аппарате и его текущей конфигурации.
Журнал факса	Печать журнала передачи и приема факсимильных сообщений (последние 50 заданий). Для получения подробных сведений об автоматической печати журнала факса см. стр. 235 "Функции факса". Нажав [View] справа от элемента, вы можете просмотреть журнал факсов на Web Image Monitor.
Список файлов, ожидающих приема/передачи по факсу	Печать списка заданий факса, хранящихся в памяти аппарата для печати, отправки или пересылки.
Список адресатов с номером набора 1 нажатием	Печать списка записей адресатов набора номера одним нажатием.
Список адресатов факса быстрого набора	Печать списка записей адресатов быстрого набора.
Список адресатов сканера	Печать списка адресатов сканирования.
Журнал сканера	Печать журнала сканера, содержащего последние 100 событий передачи файлов с использованием функций сканирования с отправкой по электронной почте, на FTP и в папку.
Страница тех.обслуживания	Печать страницы обслуживания.

↓ Примечание

- Если выполняется печать других заданий, печать отчетов с помощью приложения Web Image Monitor невозможна. Перед печатью отчетов убедитесь, что аппарат не выполняет печать других заданий.

- Отчеты будут печататься на бумаге формата A4 или Letter. Перед печатью отчетов загрузите в лоток бумагу соответствующего формата.

Настройка параметров администратора

Нажмите [Инструменты администратора], чтобы отобразить страницу настроек администратора.

На этой странице находятся следующие вкладки: [Администратор], [Сбросить настройки], [Резерв.копиров. настроек], [Восстановить настройки], [Установить дату/время] и [Режим энергосбережения].

Вкладка "Администратор"

Настройки администратора

Элемент	Описание
Изменить пароль	Выберите этот вариант, чтобы настроить пароль администратора.
Новый пароль	Введите новый пароль администратора. Может содержать до 16 символов.
Подтвердите новый пароль	Для подтверждения введите тот же пароль еще раз.
Изменить адрес эл.почты	Выберите этот вариант, чтобы настроить адрес электронной почты администратора.
Адрес эл.почты администратора	Введите адрес электронной почты администратора. Если электронный адрес аппарата не настроен на странице [SMTP], то указанный здесь адрес будет использован в качестве адреса отправителя при автоматической отправке электронных сообщений аппаратом (например, при отправке уведомлений по электронной почте или интернет-факсов). Может содержать до 64 символов.

↓ Примечание

- Чтобы изменить пароль, необходимо ввести текущий пароль.
- Пароль необходимо задать во время первоначальной настройки, которая выполняется при первом включении аппарата. Для получения подробных сведений см. Руководство по установке. Обратите внимание, что при сбросе настроек пароль удаляется.

Вкладка "Сбросить настройки"

Сбросить настройки

Элемент	Описание
Сбросить настройки сети	Выберите, чтобы очистить параметры, настроенные в разделе [Сетевые настройки].
Сбросить настройки меню	Выберите этот вариант, чтобы восстановить значения по умолчанию для всех параметров, кроме сетевых настроек.
Стереть адресатов сканирования	Выберите этот вариант для удаления адресатов сканирования.
Сбросить настройки доступных функций	Выберите этот пункт для удаления настроек ограничения доступа пользователей.
Очист.адресн.книгу	Выберите этот вариант для удаления адресатов факса.
Сбросить настройки IPsec	Выберите этот вариант для удаления настроек IPsec.

↓ Примечание

- Параметр [Сбросить настройки IPsec] появляется только при заданном пароле администратора.

Вкладка "Резервное копирование настроек"

★ Важно

- Перед отправкой аппарата в ремонт важно заранее создать резервные файлы. После ремонта параметры настройки аппарата сбрасываются до значений по умолчанию.

Резерв.копиров. настроек

Элемент	Описание
Резервное копирование настроек сети	<p>Осуществляет резервное копирование параметров раздела [Network Settings].</p> <p>Примечание: Хотя резервное копирование параметра [Макс. разм.эл. п.] в блоке [Сетевое приложение] с помощью этой функции не выполняется, эту операцию можно выполнить с помощью функции [Резервное копирование настроек меню].</p>

Элемент	Описание
Резервное копирование настроек меню	Резервное копирование настроек, не связанных с сетью.
Резервное копирование адресатов сканирования	Создание файла резервной копии адресатов сканирования.
Создать резервную копию настроек доступных функций	Параметры ограничения доступа пользователей сохраняются в виде файла.
Резервное копирование адресной книги	Создание файла резервной копии адресатов факса.
Резерв.копирован.настроек IPsec	Создание файла резервной копии настроек IPsec.

Для создания файлов резервных копий конфигурации выполните указанную ниже процедуру.

1. Выберите переключатель для типа данных, резервные копии которых требуется сохранить.
2. Введите пароль администратора.
3. Нажмите [ОК].
4. В диалоговом окне подтверждения нажмите кнопку [Сохранить].
5. Перейдите к папке, в которой будет сохранен резервный файл.
6. Укажите имя файла и нажмите кнопку [Сохранить].

↓ Примечание

- Параметр [Резерв.копирован.настроек IPsec] появляется только при заданном пароле администратора.

Вкладка "Восстановление настроек"

★ Важно

- После получения аппарата из ремонта следует восстановить настройки аппарата из резервных файлов. После ремонта параметры настройки аппарата сбрасываются до значений по умолчанию.

Восстановить настройки

Элемент	Описание
Подлежащий восстановлению файл	Введите путь и имя файла, который требуется восстановить, или нажмите кнопку [Обзор...] для выбора файла.

Для восстановления резервных файлов конфигурации выполните указанную ниже процедуру.

1. Нажмите [Обзор...].
2. Перейдите к папке, в которой находится подлежащий восстановлению резервный файл.
3. Выберите резервный файл и нажмите кнопку [Открыть].
4. Введите пароль администратора.
5. Нажмите [ОК].

↓ Примечание

- Если настройки не будут успешно восстановлены, появится сообщение об ошибке. Повторите попытку, чтобы полностью восстановить файл.

Вкладка "Установить дату/время"**Установить дату**

Элемент	Описание
Год	Укажите текущий год (от 2000 до 2099).
Месяц	Укажите текущий месяц (от 1 до 12).
День	Укажите текущий день (от 1 до 31).
Формат даты	Выберите один из вариантов формата даты: [ММ/ДД/ГГГГ], [ДД/ММ/ГГГГ] или [ГГГГ/ММ/ДД].

Установить время

Элемент	Описание
Формат времени	Выберите 12-часовой или 24-часовой формат времени.
Время (AM/PM)	При выборе 12-часового формата времени выберите [AM] или [PM].
час. (0-23)	Если выбран 24-часовой формат времени, укажите текущий час (0-23).

Элемент	Описание
час. (1-12)	Если выбран 12-часовой формат времени, укажите текущий час (1-12).
мин. (0-59)	Укажите текущую минуту (0-59).

Вкладка "Режим энергосбережения"

Режим энергосбережения

Элемент	Описание
Режим энергосбережения 1	<p>Выберите значение [Active] для перехода аппарата в Energy Saver Mode 1 после 30-секундного простоя.</p> <p>На выход из Energy Saver Mode 1 требуется меньше времени, чем из режима отключения питания или Energy Saver Mode 2, однако в Energy Saver Mode 1 потребление питания выше, чем в Energy Saver Mode 2.</p>
Режим энергосбережения 2	<p>Переведите аппарат в Energy Saver Mode 2 по истечении времени, указанного в пункте [Waiting Time (1 min. - 60 min.)] (от 1 до 60 минут).</p> <p>В Energy Saver Mode 2 аппарат расходует меньше энергии, чем в Energy Saver Mode 1, однако на выход из Energy Saver Mode 2 требуется больше времени, чем из Energy Saver Mode 1.</p>

↓ Примечание

- Аппарат выходит из режима энергосбережения при получении задания печати, при печати принятого факса или при нажатии любой клавиши на панели управления.
- Независимо от настроек параметров Режим энергосбереж. 1 или Режим энергосбереж. 2 аппарат переходит в Режим энергосбереж. 1 после 30 секунд бездействия.

9. Техническое обслуживание аппарата

В этой главе описано, как заменить ЗИП и выполнить чистку данного аппарата.

Замена картриджа печати

★ Важно

- Храните картриджи в прохладном темном месте.
- Фактическое количество печатаемых экземпляров зависят от размера и плотности изображения, количества одновременно печатаемых страниц, типа и формата бумаги и окружающих условий, таких как температура и влажность. Со временем качество тонера ухудшается. Возможно, потребуется заменить тонер раньше. Поэтому рекомендуется всегда держать новый принт-картридж в запасе.
- Для обеспечения высокого качества печати производитель настоятельно рекомендует использовать поставляемый им оригинальный тонер.
- Производитель не несет ответственность за любой ущерб или затраты, вызванные использованием в офисном оборудовании любых деталей или частей, кроме оригинальных, поставляемых производителем.
- При попытке печати в то время, когда отображается сообщение "Repl Rqrd: Print Cart. (X)", может появиться другое сообщение "Continue printing?". Если при этом нажать [Да], можно распечатать несколько страниц, однако качество печати может снизиться. Необходимо как можно быстрее заменить печатающий картридж. Если сообщение "Continue printing?" не появится, немедленно замените печатающий картридж.
- Не допускайте попадания внутрь аппарата скрепок, скобок и других мелких предметов.
- Не оставляйте картридж для печати без крышки под прямыми солнечными лучами на длительное время.
- Не прикасайтесь к блоку фотопроводника картриджа и к идентификационному чипу на боковой стороне картриджа, как показано на рисунке ниже.

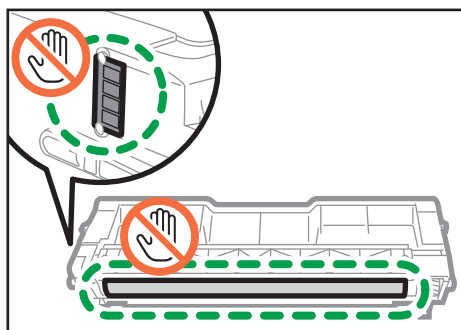

ECC072

- Извлекая картриджи, постарайтесь не задеть блок лазерного сканирования под верхней крышкой (обозначен белой стрелкой на следующем рисунке).

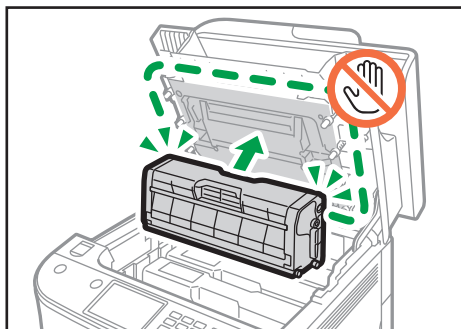

ECC129

- Если закончился голубой, пурпурный или желтый тонер, можно продолжить черно-белую печать, используя черный тонер. С помощью драйвера принтера аппарата измените цветовой режим на черно-белую печать.
- Если закончился черный тонер, то продолжение черно-белой или цветной печати возможно только после замены черного картриджа.

Сообщения на экране

- Замените указанный картридж при появлении на экране любого из следующих сообщений:
"Repl Rqrd: Print Cart. (X)"
("X" обозначает цвет тонера)
- Подготовьте указанный картридж при появлении на экране любого из следующих сообщений:
"Rpl Rqrd Soon: Print Cart. (X)"
("X" обозначает цвет тонера)

1. Поднимите рычаг на верхней крышке и аккуратно поднимите крышку.

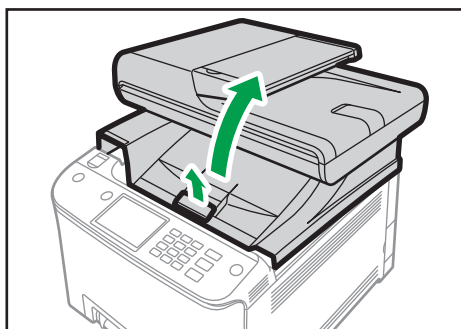

ECC128

2. Аккуратно потяните картридж в вертикальном направлении, держа его за центр.

Картриджи для печати устанавливаются в следующем порядке (начиная с заднего): голубой (С), пурпурный (М), желтый (Y) и черный (К).

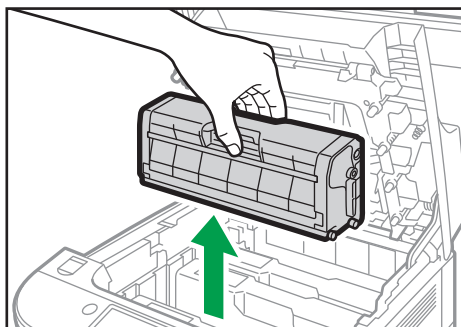

ECC167

- Не встряхивайте снятый принт-картридж. Это действие вызовет подтекание оставшегося тонера.
- Положите старый картридж на бумагу или другой материал, чтобы не загрязнить свое рабочее место.
- Цвет тонера обозначается ярлыком, наклеенным на картридж.

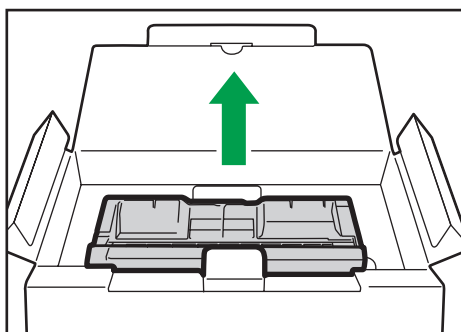
3. Достаньте новый принт-картридж из коробки и выньте его из полиэтиленового пакета.

DUE260

4. Крепко держа картридж, встряхните его в направлении из стороны в сторону пять или шесть раз.

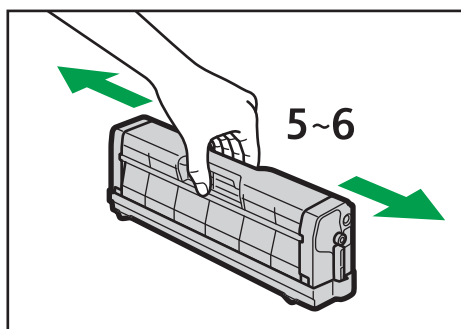

ECC130

Равномерное распределение тонера в емкости улучшает качество печати.

5. Снимите защитную крышку с картриджа печати.

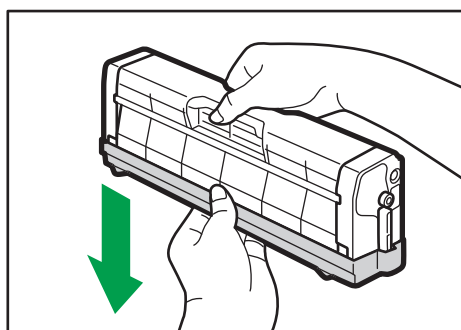

ECC131

6. Проверьте цвет тонера и соответствующее положение, затем аккуратно вставьте картридж для принтера вертикально.

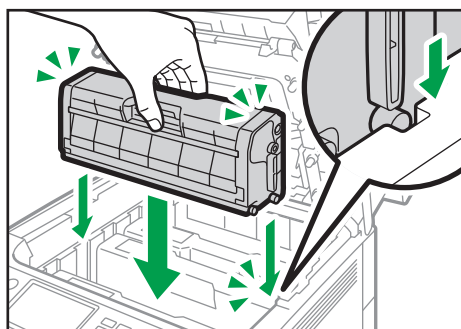

ECC132

7. Двумя руками придерживайте центр верхней крышки и аккуратно закройте ее.

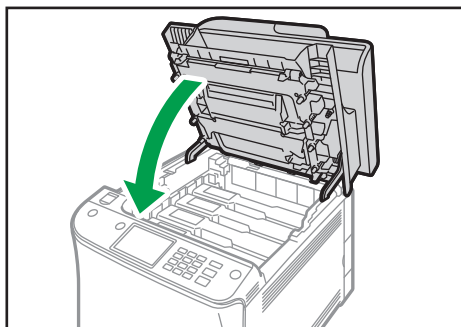

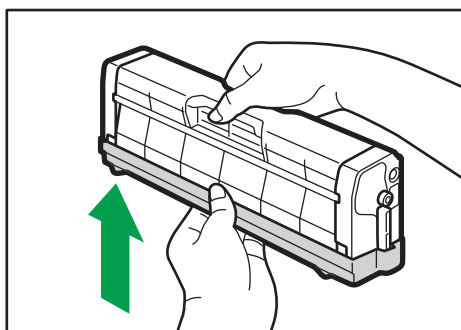

ECC133

8. Наденьте защитную крышку, снятую при выполнении шага 5, на старый картридж. Затем положите старый картридж в пакет и уберите в коробку.



ECC134

↓ Примечание

- Для утилизации и в целях охраны окружающей среды используйте защитное покрытие для старого картриджа.
-  **Регион А** (главным образом страны Европы и Азии)
Если необходимо удалить использованный контейнер для тонера, обратитесь в местный офис продаж. Если вы решили выбросить его самостоятельно, обращайтесь с ним как с обычными пластиковыми отходами.
-  **Регион Б** (главным образом страны Северной Америки)
Посетите веб-сайт регионального представительства, чтобы получить информацию по переработке расходных материалов, или переработайте продукты в соответствии с требованиями местных органов управления или частных перерабатывающих компаний.

Замена емкости сбора отработанного тонера

Сообщения на экране

- Заменяйте емкость с отработанным тонером при появлении следующих сообщений на дисплее:
"ReplacementRequired:Waste Tnr. Btl. "
- Подготовьте к замене емкость для отработанного тонера при появлении на экране следующих сообщений:
"Треб.замена: емкость отраб.тонера "

★ Важно

- Емкости для отработанного тонера не подлежат повторному использованию.
- При извлечении емкости с отработанным тонером не наклоняйте ее.
- Убедитесь, что блок переноса установлен. Если блок переноса не установлен, установите его до включения питания.
- Перед удалением из принтера емкости с отработанным тонером положите вокруг бумагу или похожий материал, чтобы избежать загрязнения рабочего места.

1. Аккуратно опустите переднюю крышку, потянув за рычаг ее открывания.

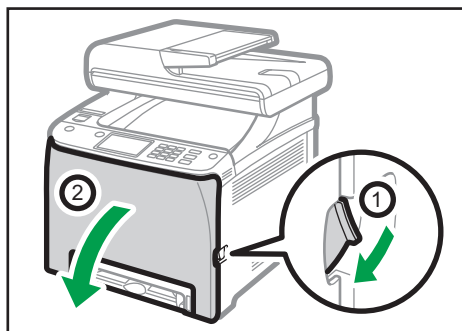

ECC115

2. Потяните на себя рычаг в передней части блока передачи.

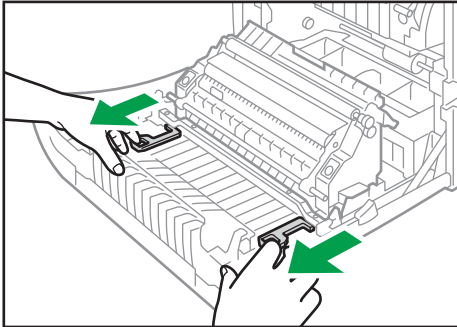

ECC135

3. Удерживая язычки с обеих сторон блока термозакрепления, наклоните его назад и поднимите.

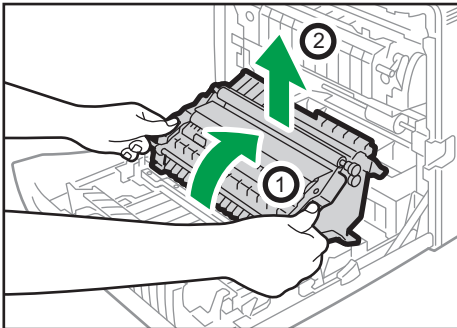

ECC136

4. Возьмитесь за ручку в центре емкости с отработанным тонером и аккуратно вытащите ее (не до конца), не допуская ее наклона.

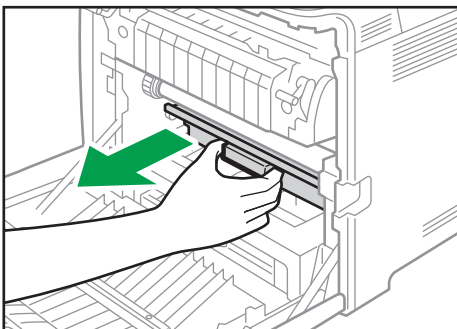

ECC137

5. Извлеките бутылку отработанного тонера наполовину, возьмите ее рукой и извлеките в направлении на себя.

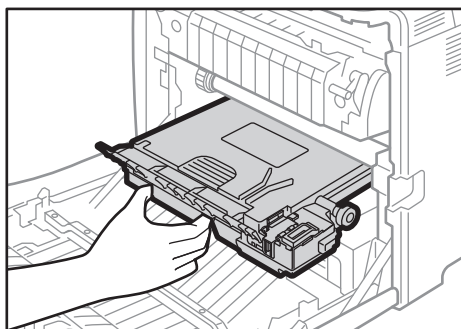

ECC138

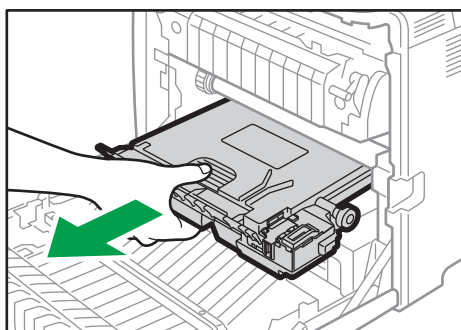

ECC139

Чтобы предотвратить соприкосновение емкости отработанного тонера с блоком промежуточного переноса (отмечен белой стрелкой на следующем рисунке), не поднимайте емкость при извлечении.

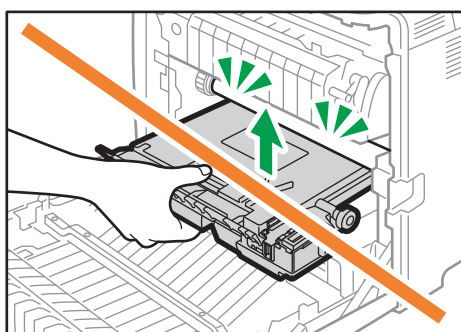

ECC140

6. Закройте крышку емкости.

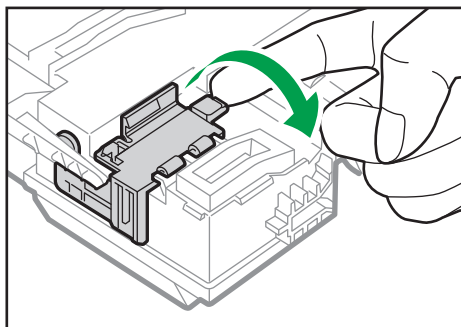

ECC141

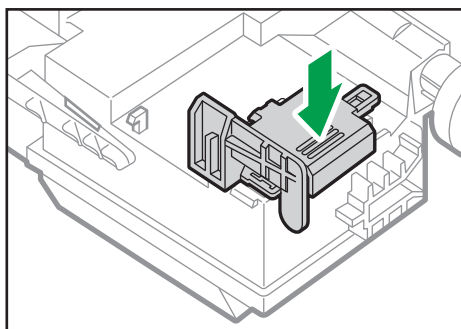

ECC142

7. Возьмитесь за центральную часть новой емкости для отработанного тонера и осторожно вставьте ее наполовину в корпус аппарата.

Оставьте крышку емкости открытой.

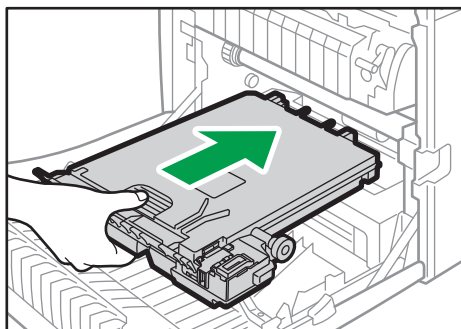

ECC143

Чтобы предотвратить соприкосновение емкости отработанного тонера с блоком промежуточного переноса (отмечен белой стрелкой на следующем рисунке), не поднимайте емкость во время установки.

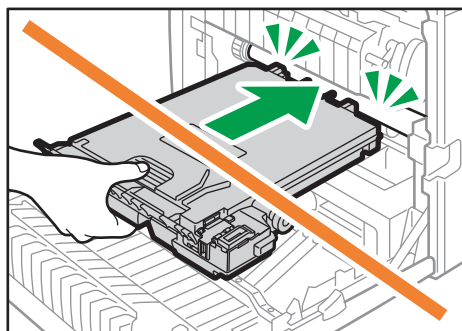

ECC144

8. Вставьте емкость для отработанного тонера в аппарат до щелчка.

Нажимая на ручку в центре, вставьте емкость в аппарат до упора.

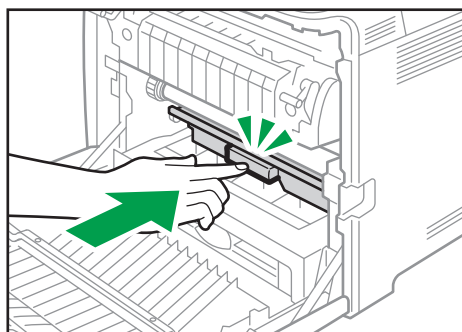

ECC145

9. Установите блок переноса на переднюю крышку. Поместите блок переноса в аппарат по направляющим.

Не перемещайте рычаг давления вручную, потому что его положение взаимосвязано с положением передней крышки.

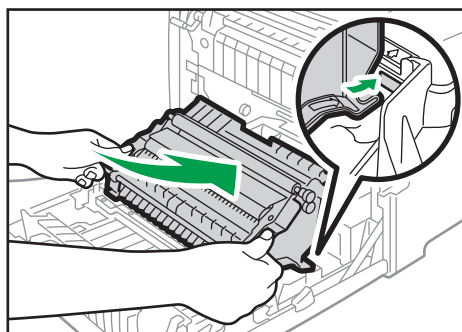

ECC146

10. Когда блок будет вставлен до отказа, нажмите отметку PUSH до щелчка.

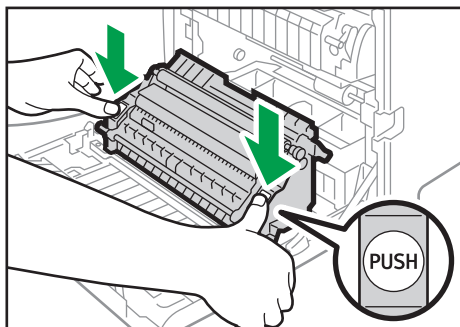

ECC147

11. Закройте переднюю крышку, аккуратно надавливая на нее двумя руками.

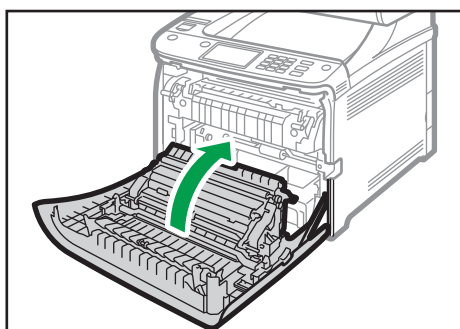

ECC117

Закрывая переднюю крышку, сильно надавите на ее верхний край.

↓ Примечание

- Для упрощения замены рекомендуется приобрести и иметь в запасе дополнительные емкости для отработанного тонера.
- Руководствуйтесь программой утилизации емкостей с отработанным тонером, в соответствии с которой они собираются для переработки. Для получения подробных сведений обратитесь к продавцу или представителю сервисной службы.

Замена компонента

Смена промежуточного блока переноса

Если на панели управления горит световой сигнал, а на дисплее высвечивается надпись "Треб.замена: ремень промежут.перен." свяжитесь с вашим поставщиком или сервисным инженером.

Замена блока термозакрепления и валика переноса

Если на панели управления горит световой сигнал, а на дисплее высвечивается сообщение "Требуется замена: вал переноса" или "Требуется замена: блок закрепления", свяжитесь с вашим поставщиком или сервисным инженером.

Меры предосторожности при очистке

Чтобы поддерживать высокое качество печати, регулярно чистите аппарат.

Протирайте внешнюю часть сухой мягкой тканью. Если сухого протирания недостаточно, протрите аппарат влажной мягкой тканью. Если пятно или глубоко въевшиеся загрязнения удалить все же не удастся, воспользуйтесь нейтральным моющим средством, а затем протрите хорошо отжатой влажной тканью и дайте просохнуть.

★ Важно

- Во избежание деформации, обесцвечивания или растрескивания не применяйте летучие вещества типа бензина или растворителя, а также не распыляйте вблизи аппарата аэрозоль против насекомых.
- Пыль и загрязнения на внутренних компонентах аппарата удаляйте чистой сухой тканью.
- Следует по крайней мере один раз в году вынимать вилку из розетки. Перед повторным включением очистите с вилки и розетки всю пыль и грязь. Скопление пыли и грязи вызывает опасность пожара.
- Не допускайте попадания внутрь аппарата скрепок, скобок и других мелких предметов.

Очистка датчика плотности тонера

Производите очистку датчика плотности тонера, когда на панели управления появляется следующее сообщение.

"Density Sensor Require Cleaning"

1. Поднимите рычаг на верхней крышке и аккуратно поднимите крышку.

Убедитесь в том, что устройство АПД закрыто.

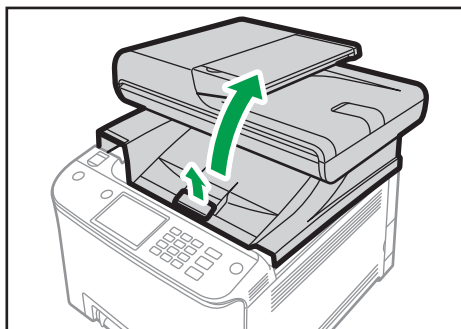

ECC128

2. Извлеките самый дальний печатный картридж.

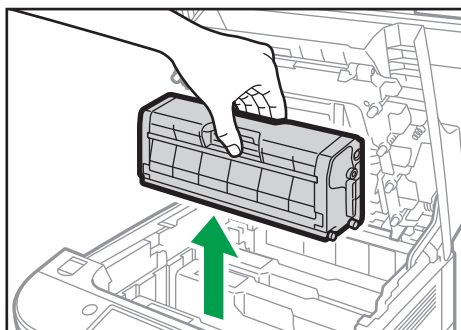

ECC167

3. Переместите рычаг датчика плотности тонера один раз влево.

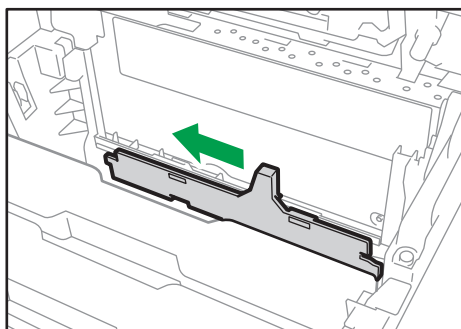

ECC148

4. Аккуратно вставьте извлеченный в шаге 2 печатный картридж в вертикальном положении.

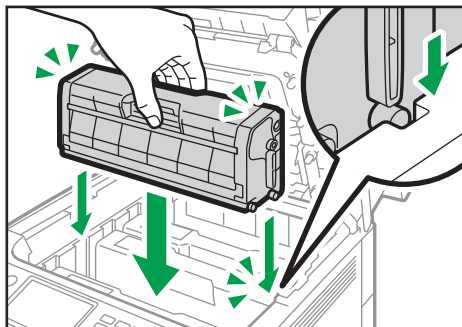

ECC132

5. Двумя руками придерживайте центр верхней крышки и аккуратно закройте ее. Соблюдайте осторожность, чтобы не прищемить пальцы.

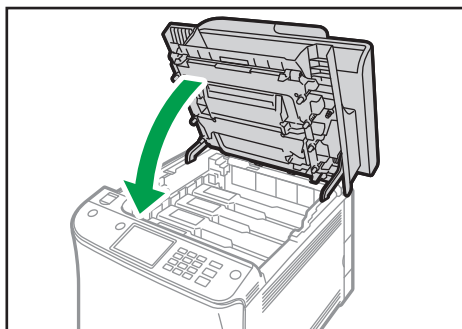

ECC133

Очистка фрикционной пластины и ролика подачи бумаги

При загрязнении фрикционной пластины или ролика подачи бумаги может происходить подача нескольких листов одновременно или замятие бумаги. В этом случае очистите фрикционную пластину и ролик подачи бумаги, следуя приведенным ниже инструкциям.

★ Важно

- Не пользуйтесь химическими очистителями и органическими растворителями, такими как разбавители или бензин.
1. Выключите питание.
 2. Отсоедините шнур питания от розетки. Отсоедините от аппарата все кабели.
 3. Осторожно двумя руками извлеките лоток 1.

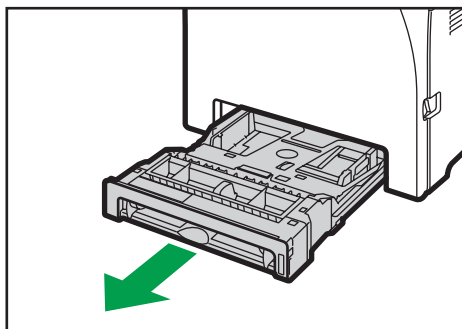

DUE214

Положите его на ровную поверхность. Если в лотке есть бумага, извлеките ее.

4. Протрите фрикционные накладки влажной тканью.

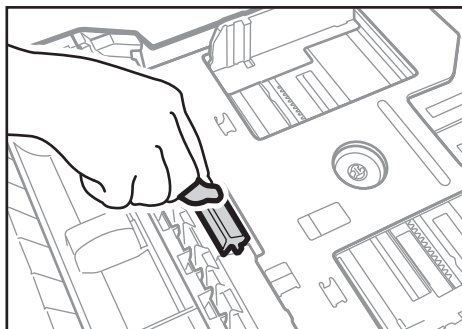

ECC149

- Протрите резиновую часть ролика мягкой влажной тканью. Затем протрите ее сухой тканью, чтобы удалить влагу.

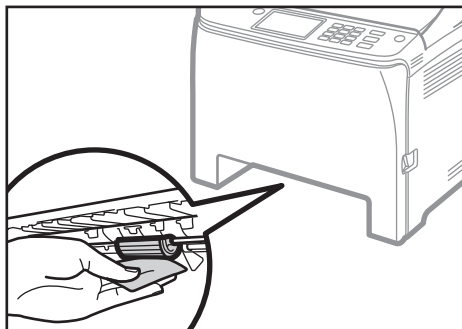

ECC150

- Опустите металлическую пластину до щелчка.

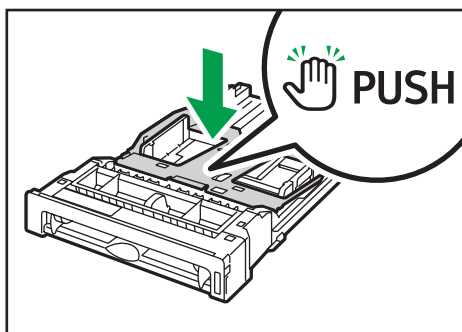

DUE215

- Загрузите извлеченную бумагу в лоток; задвиньте лоток в аппарат до щелчка.

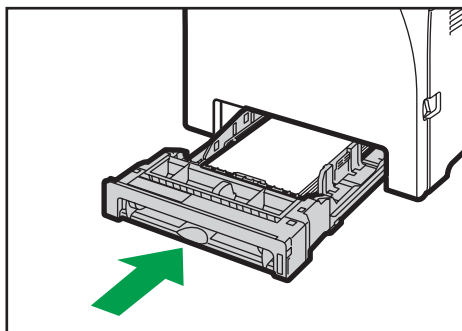

DUE220

- Вставьте разъем шнура питания принтера в стенную розетку, надежно зафиксировав его. Присоедините снова все интерфейсные кабели.

- Включите питание.

↓ Примечание

- Если после очистки фрикционной пластины возникают замятия бумаги или идет подача по несколько листов сразу, обратитесь к торговому представителю или в сервисный центр.

- Если установлен дополнительный лоток 2, процедура очистки его фрикционной пластины и ролика подачи бумаги аналогична описанной выше для лотка 1.

Очистка вала регистрации и лотка для бумаги

При выполнении печати на нестандартной бумаге возможно загрязнение вала регистрации и лотка для бумаги бумажной пылью.

Если на отпечатках появляются белые точки, почистите вал регистрации.

★ Важно

- Не пользуйтесь химическими очистителями и органическими растворителями, такими как разбавители или бензин.
- Не прикасайтесь к валу переноса (изображен на следующем рисунке).

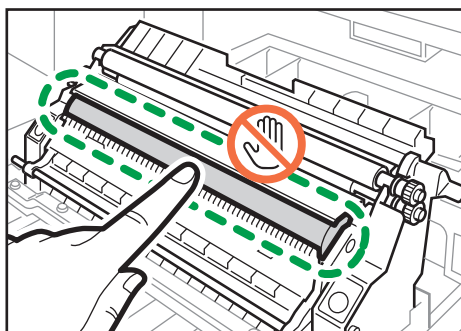

ECC151

1. Выключите питание.
2. Отсоедините шнур питания от розетки. Отсоедините от аппарата все кабели.
3. Осторожно двумя руками извлеките лоток 1.

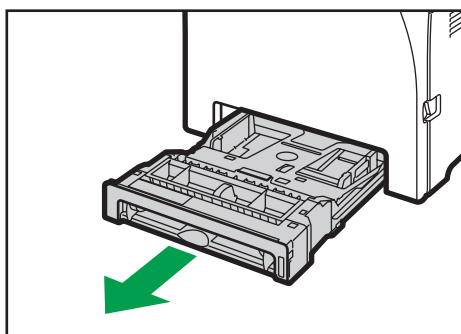

DUE214

Положите его на ровную поверхность. Если в лотке есть бумага, извлеките ее.

4. Протрите внутреннюю поверхность лотка для бумаги тканью.

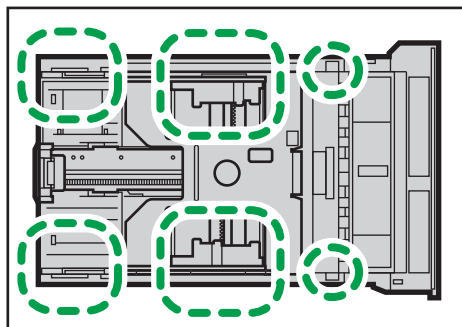

ECC152

5. Опустите металлическую пластину до щелчка.

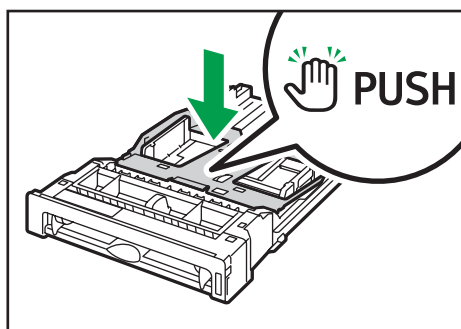

DUE215

6. Загрузите извлеченную бумагу в лоток и аккуратно задвиньте лоток в аппарат до щелчка.

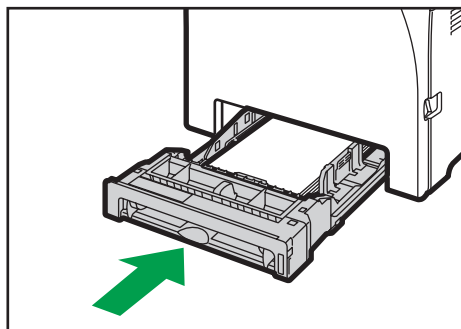

DUE220

7. Аккуратно опустите переднюю крышку, потянув за рычаг ее открывания.

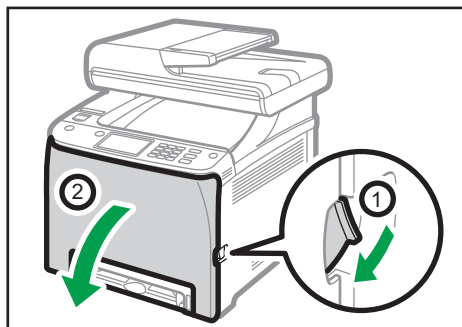

ECC115

Убедитесь, что вал регистрации находится в положении, помеченном стрелкой на иллюстрации ниже.

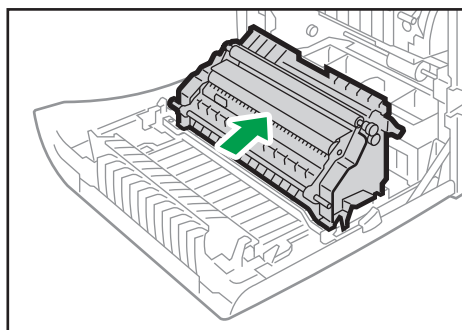

ECC153

Очистите вал регистрации, если после устранения замятия изображение смазывается.

8. Очистите вал регистрации мягкой влажной тканью, поворачивая его при этом.
9. Закройте переднюю крышку, аккуратно надавливая на нее двумя руками.

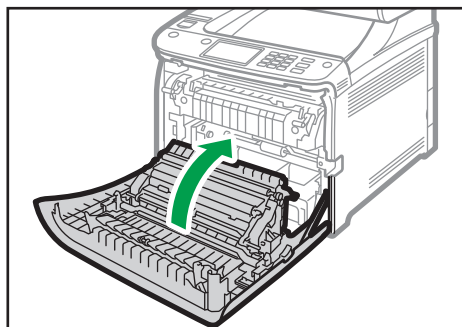

ECC117

Закрывая переднюю крышку, сильно надавите на ее верхний край.

10. Плотно вставьте кабель питания в розетку. Подсоедините отсоединенные кабели.
11. Включите питание.

Очистка стекла экспонирования

1. От поднятия АПД

Ни в коем случае не поднимайте устройство АПД за входной лоток, так как это может повредить его.

2. Мягкой влажной тканью очистите участки, обозначенные стрелками, а затем протрите их сухой тканью, чтобы удалить оставшуюся влагу.

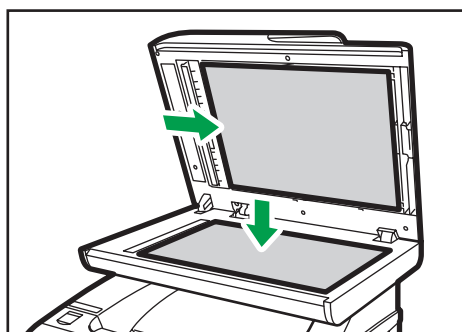

DUE285

Очистка устройства автоматической подачи документов

1. От поднятия АПД

Ни в коем случае не поднимайте устройство АПД за входной лоток, так как это может повредить его.

2. Мягкой влажной тканью очистите участки, обозначенные стрелками, а затем протрите их сухой тканью, чтобы удалить оставшуюся влагу.

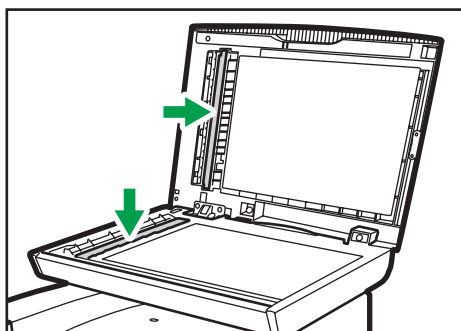

DAC005

3. Закройте АПД.

4. Откройте крышку устройства АПД.

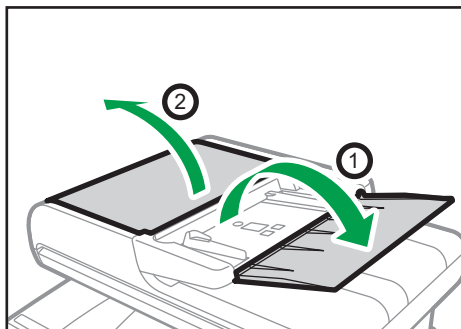

ECC154

5. Очистите указанные ниже элементы.

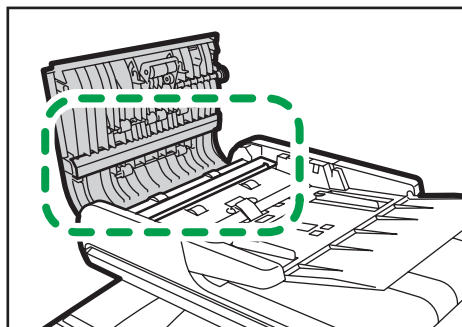

DUE322

6. Закройте крышку АПД.

Перемещение и транспортировка аппарата

В этом разделе описаны меры предосторожности, которые необходимо соблюдать при перемещении аппарата как на небольшое, так и на значительное расстояние.

При перемещении аппарата на дальнее расстояние упакуйте его в заводскую упаковку.

★ Важно

- Перед транспортировкой аппарата не забудьте отсоединить от него все кабели.
- Аппарат относится к прецизионным техническим устройствам. При перемещении обращайтесь с ним аккуратно.
- Перемещайте аппарат только в горизонтальном положении. При перемещении аппарата вверх или вниз по лестнице соблюдайте дополнительную осторожность.
- Если установлен лоток 2, снимите его с аппарата и транспортируйте отдельно.
- Не вынимайте картридж печати при переноске аппарата.
- Во время переноски держите аппарат строго горизонтально. Перемещайте аппарат плавно, чтобы не рассыпать тонер.
- Не подвергайте аппарат воздействию соленосного воздуха и коррозионных газов. Аппарат также нельзя устанавливать в местах проведения химических экспериментов (например, в лаборатории). Это может привести к неисправности аппарата.

Вентиляция

При длительной эксплуатации аппарата в замкнутом пространстве без хорошей вентиляции и при печати большого объема документов в таких условиях можно почувствовать необычный запах.

Это может привести к тому, что отпечатки также будут иметь необычный запах.

При возникновении необычного запаха регулярно проветривайте помещение для поддержания комфортной рабочей среды.

- Установите аппарат таким образом, чтобы воздух из вентиляционных отверстий аппарата не дул в сторону людей.
- Производительность вентиляции должна превышать 30 м³ в час на человека.

Запах от нового аппарата

Новый аппарат может иметь специфический запах. Этот запах станет слабее через неделю.

При возникновении необычного запаха как следует проветрите помещение и обеспечьте циркуляцию воздуха.

1. Обязательно проверьте следующее:

- Выключатель электропитания выключен.
- Шнур питания выключен из розетки.

- Все остальные кабели отсоединены от аппарата.

2. Если установлен лоток 2, снимите его.

3. Стоя спереди и сзади аппарата, поднимите его вдвоем за ручки, расположенные с обеих сторон. Переместите его в горизонтальном положении на желаемое место.

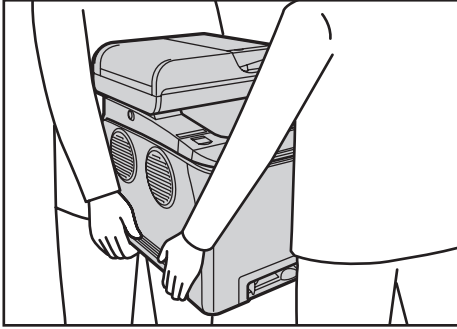

DUE287

4. Если вы сняли лоток 2, заново установите его.

↓ **Примечание**

- Если предстоит переместить принтер на значительное расстояние, хорошо упакуйте его и опорожните все лотки для бумаги. Нельзя допускать опрокидывания или наклона аппарата во время перемещения.
- Если во время перемещения аппарат находится не в горизонтальном положении, тонер может рассыпаться внутри.
- За дополнительной информацией о перемещении аппарата обращайтесь к торговому представителю или в сервисный центр.

Утилизация

По вопросам утилизации данного аппарата проконсультируйтесь с торговым или сервисным представителем.

Куда обращаться

Чтобы получить дополнительные сведения, не приведенные в настоящем руководстве, или запросить сведения по вопросам, не освещенным в прилагаемых к аппарату руководствах, свяжитесь с торговым или сервисным представителем.

10. Устранение неполадок

В этой главе приведены решения для сообщений об ошибке и других проблем.

Сообщения об ошибках и состоянии на экране

Сообщения перечислены в следующей таблице в алфавитном порядке.

Символ "X" соответствует числу в коде ошибки, которое может быть разным в зависимости от конкретной ситуации.

Важно

- Если предупреждающий индикатор горит непрерывно или мигает, нажмите значок [Инфо] на экране [Начальный экран] и прочитайте сообщение.

Сообщение	Причины	Решение
2XXX14	С помощью аппарата не удалось распечатать полученное факсимильное сообщение или вместимость памяти аппарата достигла предела во время получения факсимильного сообщения из-за его большой величины.	<ul style="list-style-type: none"> • В лотке для бумаги отсутствует бумага. Загрузите бумагу в лоток. См. стр. 48 "Загрузка бумаги". • В лотке отсутствует бумага форматов A4, Letter или Legal. Загрузите бумагу соответствующего формата в лоток и задайте соответствующие параметры в разделе [Настройки бумаги]. • Открыта крышка или лоток. Закройте крышку или лоток. • Произошло замятие бумаги. Извлеките замятую бумагу. См. стр. 386 "Извлечение замятой бумаги". • Принт-картридж пуст. Замените принт-картридж. См. стр. 347 "Замена картриджа печати". • Размер факсимильного сообщения слишком большой. Предложите отправителю отправить документ по частям или установить более низкое разрешение.
Зам.ориг. в АПД Открыть крышку АПД и удалите бумагу.	Внутри устройства АПД замят оригинал.	<ul style="list-style-type: none"> • Извлеките замятые оригиналы и разместите их снова. См. стр. 386 "Извлечение замятой бумаги" и стр. 398 "Проблемы с подачей бумаги". • Проверьте, пригодны ли оригиналы для сканирования. См. стр. 78 "Установка оригиналов".

Сообщение	Причины	Решение
Доступно: Копирование удостов.личн. A4, 8 ¹ / ₂ × 11, A5, A6	Копирование удостоверения личности выполнить невозможно, поскольку в лотке нет бумаги приемлемого формата (A4, Letter, A5 или A6).	<ul style="list-style-type: none"> • Задайте печать копий на бумаге формата A4 или Letter с помощью параметра [Выбрать бумагу]. См. стр. 227 "Настройки копира". • Укажите формат A4, Letter, A5 или A6 для лотка, выбранного для печати копий. См. стр. 260 "Настройки бумаги".
Доступно: 2- ст.копиров. A4/B5/LG/LT/EXE 8 × 13, 8 ¹ / ₄ × 13, 8 ¹ / ₂ × 13, 16K	Двустороннее копирование невозможно, так как в лотке нет бумаги приемлемого формата (A4, B5, Letter, Legal, Executive, 8 × 13 дюймов, 8 ¹ / ₂ × 13 дюймов, Folio или 16K).	<ul style="list-style-type: none"> • Выберите лоток (кроме обходного лотка) с бумагой формата A4, B5, Letter, Legal или Executive в разделе [Выбрать бумагу]. См. стр. 227 "Настройки копира". • Для выбранного лотка укажите формат бумаги A4, B5, Letter, Legal, Executive, 8 × 13 дюймов, 8¹/₂ × 13 дюймов, Folio или 16K. См. стр. 260 "Настройки бумаги".
Доступно: 2- ст.копиров. Лоток 1 или Лоток 2	Двустороннее копирование невозможно, так как задана подача бумаги из обходного лотка.	Установите значение, отличное от [Обходной лоток], для параметра [Выбрать бумагу]. См. стр. 227 "Настройки копира".
Занято	Передача факсимильного сообщения не завершена, поскольку линия адресата была занята.	Подождите некоторое время и повторите отправку факса.
Невозм.копир.эту настр. Combine: 2 page on 1 / 4 page on 1	Не удалось выполнить копирование удостоверения личности, поскольку в лотке нет бумаги приемлемого формата (A4, Letter или Legal).	<ul style="list-style-type: none"> • Задайте печать копий на бумаге формата A4, Letter или Legal с помощью параметра [Выбрать бумагу]. См. стр. 227 "Настройки копира". • Укажите формат A4, Letter или Legal для лотка, выбранного для печати копий. См. стр. 260 "Настройки бумаги".

Сообщение	Причины	Решение
Копирование невозможно. Поместите ориг. в АПД.	Невозможно выполнить объединенное копирование, поскольку оригиналы не размещены в АПД.	<ul style="list-style-type: none"> Используйте устройство АПД даже для копирования одного листа. Если требуется использовать стекло экспонирования, выберите [Выкл.] или [Реж.2-ст.скан.вручн.] в разделе [Дуплекс/Объедин.] меню [Возможн.копира], а затем повторите попытку. См. стр. 227 "Настройки копира".
Проверьте размер бумаги	Формат бумаги, указанный для документа, не совпадает с форматом бумаги, загруженной в указанный лоток.	Нажмите [Продолжить печать], чтобы начать печать, или [Сброс задания] для отмены задания.
Проверьте тип бумаги	Тип бумаги, установленный для документа, отличается от типа бумаги, которая находится в указанном лотке.	Нажмите [Продолжить печать], чтобы начать печать, или нажмите [Сброс задания] для отмены задания.
Соединение не удалось	Неправильно подключен кабель телефонной линии.	<ul style="list-style-type: none"> Убедитесь в том, что кабель телефонной линии правильно подключен к аппарату. Отсоедините кабель телефонной линии от аппарата и подсоедините к стандартному телефонному аппарату. Убедитесь в том, что с помощью телефонного аппарата можно вести телефонные переговоры. Если разговаривать по телефону невозможно, обратитесь в обслуживающую вас телефонную компанию.
Крышка открыта	Крышка открыта.	Полностью закройте крышку.
Датчик плотности Требуется очистка	В аппарате не удалось скорректировать регистрацию цветов.	Очистите датчик плотности тонера. См. стр. 360 "Очистка датчика плотности тонера".

Сообщение	Причины	Решение
Набор не удался	Не удалось отправить факсимильное сообщение.	<ul style="list-style-type: none"> • Убедитесь в том, что номер факса указан правильно. • Убедитесь в том, что в качестве адресата указан факсимильный аппарат. • Убедитесь в том, что телефонная линия не занята. • Возможно, понадобится ввести паузу между набираемыми цифрами. Нажмите [Повт.набор] после, например, кода города. • Убедитесь, что значение параметра [АТС/ОАТС] в разделе [Инструм.админ.] соответствует используемой телефонной линии. См. стр. 266 "Настройки инструментов администратора".
Прев. макс.разм.эл.почты	Размер файла с отсканированными изображениями превышает предел, установленный для файлов, отправляемых по электронной почте.	<ul style="list-style-type: none"> • Уменьшите разрешение сканирования с помощью параметра [Разрешение] в разделе [Функции сканера]. См. стр. 232 "Настройки сканера". • Увеличьте допустимый размер с помощью параметра [Макс.разм. эл.почты] в разделе [Функции сканера]. См. стр. 232 "Настройки сканера".
Нет доступа к файлу Нажмите Сброс	Выполнить функцию сканирования с отправкой на USB не удалось, так как отсутствует доступ к флэш-накопителю USB.	Используйте флэш-накопитель USB, для которого не установлена защита от записи или пароль.
Не удалось создать файл Нажмите Сброс	Выполнить функцию сканирования с отправкой на USB не удалось, так как на флэш-накопителе USB недостаточно памяти.	Используйте флэш-накопитель USB с достаточным объемом памяти.

Сообщение	Причины	Решение
I-Факс POP3 не выполнен.	Соединение с сервером POP3 не удалось.	<ul style="list-style-type: none"> • Убедитесь в том, что сетевой кабель правильно подключен к аппарату. • Убедитесь в том, что сетевые настройки, такие как IP-адрес, параметры DNS и POP3 настроены правильно (проследите за тем, чтобы не использовались двухбайтовые символы). См. стр. 315 "Настройка параметров сети".
<p>Картридж независ.поставщ.: пурпурн.</p> <p>Картридж независ.поставщ.: X (черный, голубой, желтый)</p>	Для указанного цвета установлен картридж неприемлемого типа.	Снимите картридж и замените его картриджем, указанным официальным дилером.
Зам. внутри аппар.	В аппарате замята бумага.	Извлеките замятую бумагу. См. стр. 386 "Извлечение замятой бумаги".
Переполнение памяти	Количество заданий факса, хранящихся в памяти (неотправленные или распечатанные), достигло максимума, поэтому сохранить новое задание невозможно.	Подождите, пока незавершенные задания передачи или печати будут выполнены.

Сообщение	Причины	Решение
Переполнение памяти	<ul style="list-style-type: none"> • Объем данных слишком велик или их структура слишком сложна для печати. • При печати на бумаге формата Legal с определенными параметрами качества печати объем данных для печати может превышать допустимый предел и задание может быть отменено. 	<ul style="list-style-type: none"> • Чтобы уменьшить размер данных, выберите параметр [600 x 600 1 бит] в пункте [Разрешение PCL] в [Меню PCL] или [Разрешение PS] в [Меню PS] раздела [Функц.принт.]. См. стр. 255 "Настройки бумаги". • Если используется драйвер принтера PCL, установите для параметра [Градация:] в разделе [Кач.печ.] значение [Скорость] или [Стандарт]. Если используется драйвер принтера PostScript 3, установите для параметра [Кач.печ.] в разделе [Функции принтера] значение [Стандарт] или [Высокое качество].
Переполнение памяти	<ul style="list-style-type: none"> • Если при печати файла заблокированной печати, хранящегося в памяти аппарата, для параметра [Градация:] с помощью драйвера принтера установлено значение [Высокое] (вкладка [Кач.печ.]), возможна отмена печати при определенных условиях использования памяти аппарата. 	<ul style="list-style-type: none"> • Распечатайте или удалите файлы заблокированной печати, хранящиеся в памяти аппарата, затем распечатайте тот файл заблокированной печати, который первоначально не удалось распечатать. Рекомендуется также повторить отправку файла заблокированной печати на аппарат, установив для параметра [Градация:] значение [Скорость] или [Стандарт], а затем распечатать файл заблокированной печати.

Сообщение	Причины	Решение
Переполнение памяти	<ul style="list-style-type: none"> • Вместимость памяти аппарата достигла максимального предела при сканировании первой страницы оригинала для сохранения задания факса в памяти перед отправкой. • Вместимость памяти аппарата достигла максимального предела при отправке факсимильного сообщения в режиме передачи из памяти. 	Повторите отправку документа по частям или установите более низкое разрешение.
Замятие: бл.дупл. Удалите бумагу	В блоке двусторонней печати произошло замятие бумаги.	Извлеките замятую бумагу. См. стр. 386 "Извлечение замятой бумаги".
Зам.: лот.для бум.	Замятие бумаги в лотке для бумаги.	Извлеките замятую бумагу. См. стр. 386 "Извлечение замятой бумаги".
Замятие: станд.лот.	Бумага замята в блоке вывода.	Извлеките замятую бумагу. См. стр. 386 "Извлечение замятой бумаги".
Замятие: Лоток 1	Бумага замята в приемной области бумаги Лоток 1.	Извлеките замятую бумагу. См. стр. 386 "Извлечение замятой бумаги".
Замятие: Лоток 2	Замятие бумаги в лотке для бумаги.	Извлеките замятую бумагу. См. стр. 386 "Извлечение замятой бумаги".
Ошибка соединен.по сети	При отправке или получении данных соединение с сервером прервалось.	Обратитесь к сетевому администратору.
Сеть не готова	Не удалось отправить файл с отсканированными изображениями, так как аппарат не получил от сервера DHCP полные данные об IP-адресе.	Подождите, пока аппарат получит все данные об IP-адресе, а затем повторите операцию.

Сообщение	Причины	Решение
Наб.б/снт.т. / Сбрс/Стп	Аппарат продолжительное время находится в состоянии "снятой трубки".	Опустите трубку телефона на рычаг или нажмите клавишу [Сброс/Стоп].
Закончилась бумага X	В указанном лотке закончилась бумага.	Загрузите бумагу в соответствующий лоток. См. стр. 48 "Загрузка бумаги".
Перезапуск аппарата...	Необходимо перезапустить аппарат.	Выключите и включите питание.
Удалите бумагу: Обх. лоток	Выполнить задание печати не удалось, так как в качестве входного лотка был указан лоток 1 или 2, а бумага была загружена в обходной лоток.	Извлеките бумагу из обходного лотка.
Замен.рем. промеж.перед.	Лента промежуточного переноса непригодна к дальнейшему использованию и должна быть заменена.	Обратитесь к продавцу или представителю сервисной службы.
Rpl Rqrd Soon: Print Cart. (X)	Принт-картридж почти пуст.	Подготовьте новый принт-картридж.
Скоро потреб.замена: емк.отраб.тон.	Скоро потребуется замена емкости для отработанного тонера.	Подготовьте новую емкость для отработанного тонера.
Необходима замена: Блок термозакрепления	Блок термозакрепления непригоден к дальнейшему использованию и должен быть заменен.	Обратитесь к продавцу или представителю сервисной службы.
Replacement Required:Ppr Feed Roller	Ролик подачи бумаги непригоден к дальнейшему использованию и должен быть заменен.	Обратитесь к продавцу или представителю сервисной службы.
Repl Rqrd: Print Cart. (X)	В аппарате закончился тонер.	Замените принт-картридж. См. стр. 347 "Замена картриджа печати".
Требуется замена: валик переноса	Вал переноса непригоден к дальнейшему использованию и должен быть заменен.	Обратитесь к продавцу или представителю сервисной службы.

Сообщение	Причины	Решение
Ошибка соед.при приеме	Не удалось корректно принять факсимильное сообщение, так как в процессе приема произошла ошибка.	По возможности обратитесь к отправителю и предложите повторить отправку факса.
Скан.(сеть) разъединено	Не удалось отправить Файл с отсканированным изображением, так как кабель Ethernet подсоединен неправильно.	Правильно подсоедините кабель Ethernet и повторите операцию.
Сканир. (USB) прервано	Кабель USB отсоединился во время сканирования с компьютера.	Правильно подсоедините кабель USB и повторите операцию.
Сбой соедин. с сервером	Не удалось отправить файл с отсканированным изображением, так как невозможно связаться с указанным адресатом.	Убедитесь в том, что адресат зарегистрирован правильно, и повторите операцию.
Ошибка ответа сервера	Произошла ошибка соединения с сервером до начала передачи.	Убедитесь в том, что адресат зарегистрирован правильно, и повторите операцию. Если неполадку устранить не удастся, обратитесь к сетевому администратору.
SCXXX	Произошла серьезная аппаратная ошибка, препятствующая работе аппарата.	Обратитесь к продавцу или представителю сервисной службы.

Сообщение	Причины	Решение
Установ.правильн. бум.	В лотке, выбранном в поле [Выберите лоток] раздела [Функции факса], отсутствует бумага формата A4, Letter или Legal.	<p>При появлении этого сообщения нажмите [Устан. р-р]. Появится меню для изменения формата бумаги в текущем лотке.</p> <p>Загрузите в лоток бумагу формата A4/Letter/Legal и выберите соответствующий формат.</p> <p>Обратите внимание, что формат бумаги, установленный для лотка в разделе [Настройки бумаги], будет изменен. См. стр. 260 "Настройки бумаги".</p>
Поместите ориг. в АПД Невозм.использ.сте к. эксп. с настр.в [Размер сканир.].	Не удалось выполнить сканирование, так как оригиналы не были помещены в устройство АПД, несмотря на то, что аппарат настроен на сканирование оригиналов более крупного формата, чем A4/Letter.	<ul style="list-style-type: none"> Используйте устройство АПД даже при сканировании оригиналов формата A4/Letter или меньше. При использовании стекла экспонирования задайте формат A4/Letter или меньше в поле [Размер скан...] меню [Настр. сканиров.], а затем повторите попытку. См. стр. 172 "Настройка параметров сканирования".
Сортировка копий отменена	Вместимость памяти аппарата достигла максимального предела во время сканирования оригиналов из АПД для выполнения копирования с сортировкой.	Нажмите [Выход] для печати оригиналов, успешно отсканированных в память аппарата. Затем повторите копирование оригиналов, оставшихся в АПД.
Waste Toner Bottle Setting Error	Бутыль с отработанным тонером установлена неправильно.	Замените бутыль с отработанным тонером. См. стр. 352 "Замена емкости сбора отработанного тонера".

Сообщение	Причины	Решение
Ошиб. соед.при передачи	Не удалось корректно отправить факсимильное сообщение, так как произошла ошибка передачи.	Если активирован параметр [Повт.автонаб.номера], аппарат повторит набор номера и попытку отправки. Если все попытки окажутся неудачными или если аппарат работает в режиме прямой передачи, факсимильное сообщение отправлено не будет. Повторите операцию.
Недоступный тип бумаги	Двустороннее копирование выполнить не удалось, так как в лотке отсутствовала бумага приемлемого типа (тонкая, обычная, средней плотности, переработанная, цветная, с отпечатанным изображением или перфорированная).	<ul style="list-style-type: none"> • В блоке [Выбрать бумагу] укажите лоток (кроме обходного лотка) с бумагой приемлемого типа. См. стр. 227 "Настройки копира". • Укажите приемлемый тип бумаги для лотка, выбранного для печати копий. См. стр. 260 "Настройки бумаги".
Неподдерживаемое устройство Выньте	Функцию сканирования с отправкой на USB осуществить не удалось, так как используемое USB-устройство не является флэш-накопителем USB или является флэш-накопителем USB с неподдерживаемой файловой системой.	Используйте флэш-накопитель USB, совместимый с функцией сканирования с отправкой на USB.
Неподдерживаемый USB-концентратор Выньте	Функцию сканирования с отправкой на USB осуществить не удалось, так как используемое USB-устройство не является флэш-накопителем USB или является флэш-накопителем USB с неподдерживаемой файловой системой.	Используйте флэш-накопитель USB, совместимый с функцией сканирования с отправкой на USB.

Сообщение	Причины	Решение
USB отсоед. Нажмите Сброс	Функцию сканирования с отправкой на USB осуществить не удалось, так как флэш-накопитель USB был отсоединен до завершения операции.	Проследите за тем, чтобы флэш-накопитель USB был надежно подсоединен к аппарату. Не отсоединяйте флэш-накопитель USB до тех пор, пока на дисплее не появится надпись "Готов".
USB-накопитель переполн. Нажмите Сброс	Выполнить функцию сканирования с отправкой на USB не удалось, так как на флэш-накопителе USB недостаточно памяти.	Используйте флэш-накопитель USB с достаточным объемом памяти.
Защита от записи Нажмите Сброс	Выполнить функцию сканирования с отправкой на USB не удалось, так как отсутствует доступ к флэш-накопителю USB.	Используйте флэш-накопитель USB, для которого не установлена защита от записи или пароль.

Извлечение замятой бумаги

Если происходит замятие бумаги, на панели управления появляется одно из следующих сообщений:

Важно

- Если предупреждающий индикатор горит непрерывно или мигает, нажмите значок [Info] на экране [Home] и прочитайте сообщение.

Сообщение	Справка
Зам. внутри аппарат.	См. стр. 390 "Если бумага замята в блоке термозакрепления".
Замятие: стнд.лот.	
Зам.: лот.для бум.	См. стр. 391 "Если бумага замята в лотке".
Замятие: Лоток 1	
Замятие: Лоток 2	
Замятие: бл.дупл. Удалите бумагу	См. стр. 393 "Если бумага замята в блоке переноса".
Зам.ориг. в АПД Откройте крышку АПД и удалите бумагу..	См. стр. 394 "Удаление бумаги, замятой при сканировании".

Извлеките бумагу из компонента, указанного в сообщении.

Извлечение замятой бумаги

ВНИМАНИЕ

- Внутренние части аппарата сильно нагреваются. Не прикасайтесь к деталям с табличкой "△" (горячая поверхность).
- Некоторые внутренние части устройства сильно нагреваются. По этой причине извлекать замятую бумагу следует с осторожностью. Игнорирование данного предупреждения может привести к ожогам.

⚠ ВНИМАНИЕ

- Некоторые внутренние детали аппарата могут быть хрупкими. При извлечении замятой бумаги не прикасайтесь к датчикам, соединителям, светодиодам и другим хрупким деталям, изображенным в настоящем руководстве. Это может привести к возникновению неисправностей.

Расположение датчиков и других компонентов в аппарате представлено на следующих иллюстрациях.

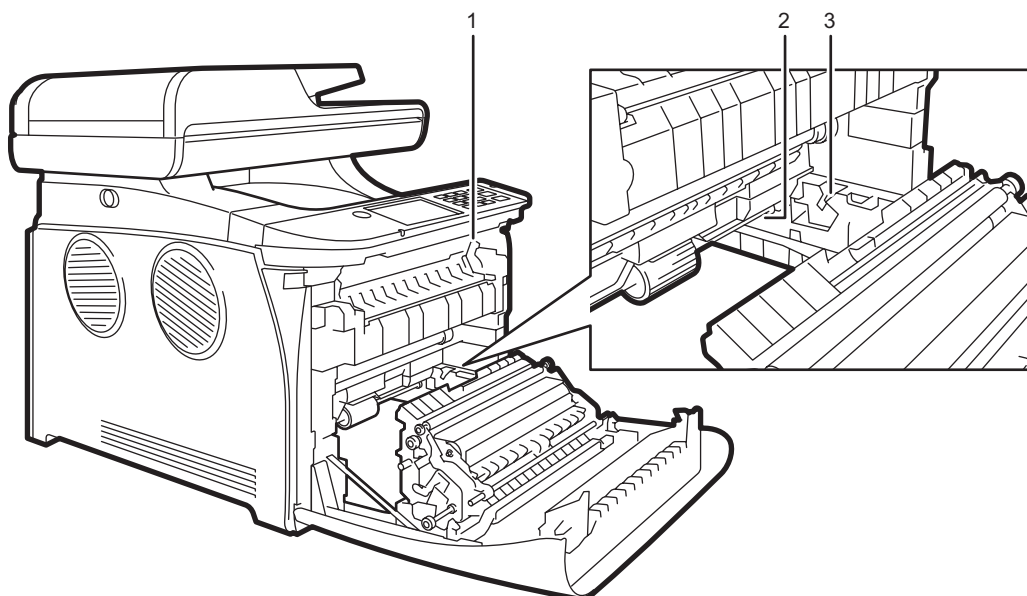
Основной аппарат

DUE292

1.

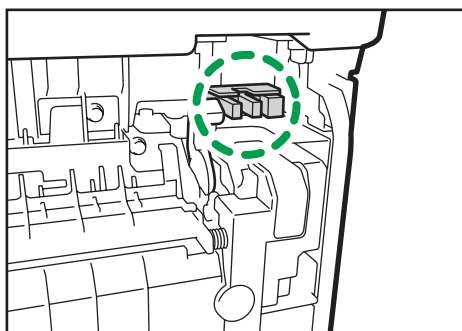

DUE288

2.

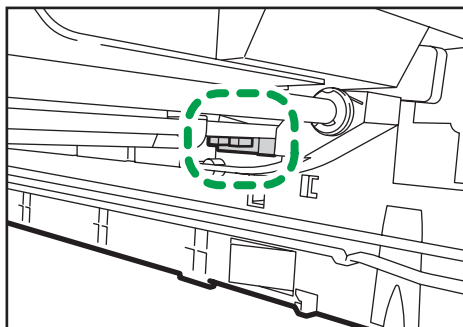

DUE289

3.

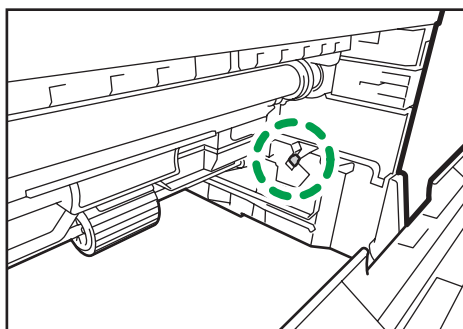

DUE290

Бутыл отработанного тонера

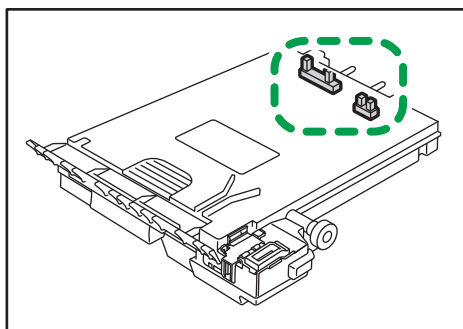

ECC168

Блок подачи бумаги

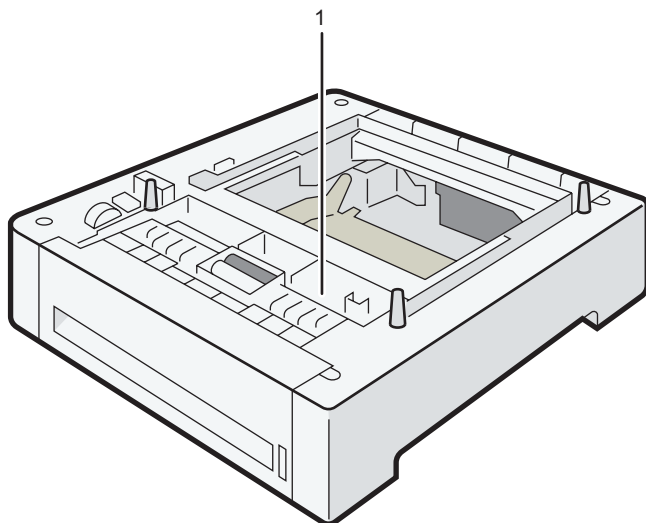

DUE320

1.

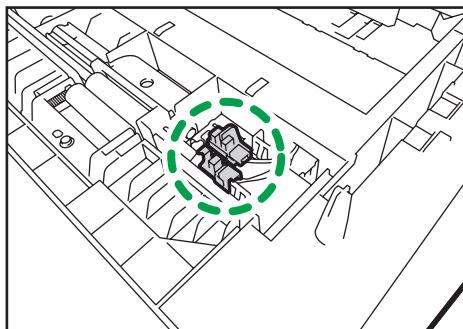

DUE291

★ Важно

- Замятая бумага может быть покрыта тонером. Будьте осторожны и следите за тем, чтобы тонер не попал вам на руки или на одежду.
- Тонер на оттисках, сделанных сразу после устранения замятия бумаги, может смазываться из-за недостаточного проникновения в структуру бумаги. Сделайте несколько пробных оттисков до исчезновения смазывания.
- Не прикладывайте чрезмерных усилий при удалении бумаги: она может порваться. Оставшиеся в аппарате обрывки бумаги станут причиной последующих случаев сбоя подачи и возможного повреждения аппарата.
- Замятие бумаги может привести к потере страниц. Проверьте, есть ли в задании пропущенные страницы, и повторно распечатайте страницы, которые не были напечатаны.

Если бумага замята в блоке термозакрепления

Если бумага замята внутри блока термозакрепления, удалите ее в соответствии со следующей процедурой.

★ Важно

- Так как область возле направляющей сильно нагревается, подождите, пока она остынет, прежде чем проверять наличие замятой бумаги.

1. Аккуратно опустите переднюю крышку, потянув за рычаг ее открывания.

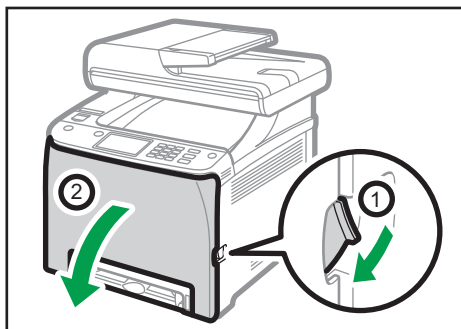

ECC115

2. Чтобы извлечь бумагу, потяните ее вниз. Не тяните ее вверх.

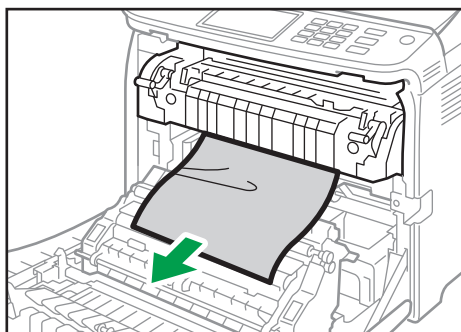

ECC158

Не дотрагивайтесь до блока термозакрепления.

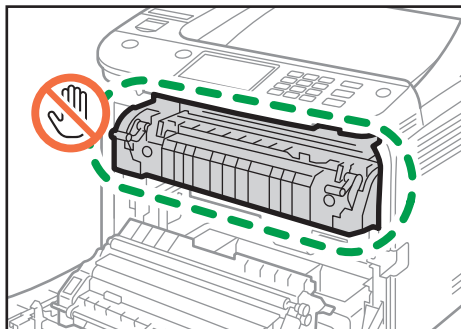

ECC157

Если замятой бумаги не видно, проверьте ее наличие, опустив направляющую.

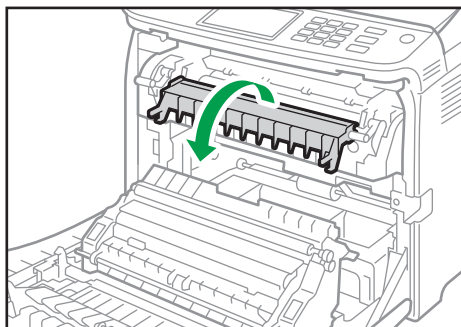

ECC159

3. Закройте переднюю крышку, аккуратно надавливая на нее двумя руками.

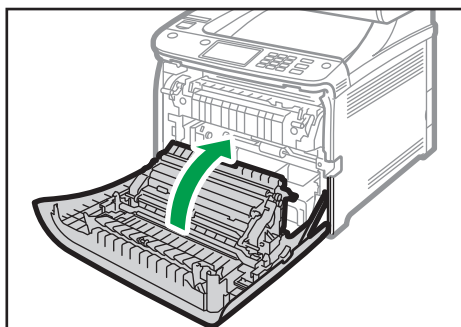

ECC117

Закрывая переднюю крышку, сильно надавите на ее верхний край. После закрытия крышки убедитесь в отсутствии сообщения об ошибке.

Если бумага замята в лотке

Если бумага замята в лотке 1 или 2, извлеките ее в соответствии со следующей процедурой.

1. Аккуратно опустите переднюю крышку, потянув за рычаг ее открывания.

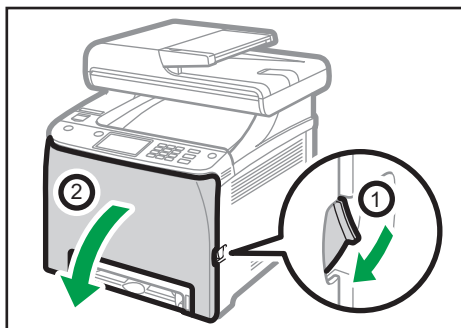

ECC115

2. Аккуратно извлеките замятую бумагу.

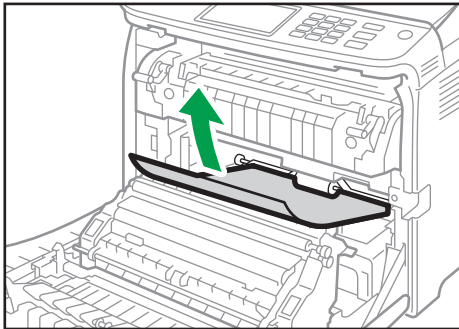

ECC160

Не дотрагивайтесь до блока термозакрепления.

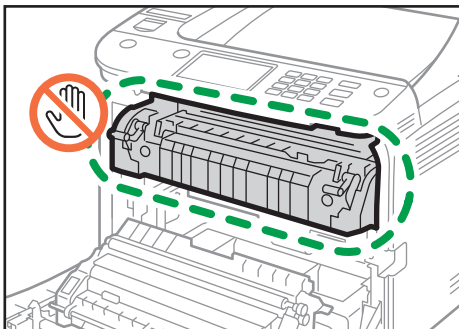

ECC157

Если бумага замята в блоке переноса, аккуратно потяните ее на себя, удерживая за обе стороны.

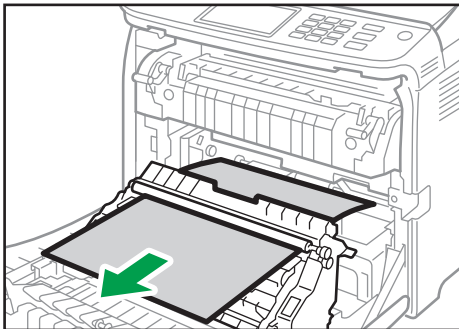

ECC161

3. Закройте переднюю крышку, аккуратно надавливая на нее двумя руками.

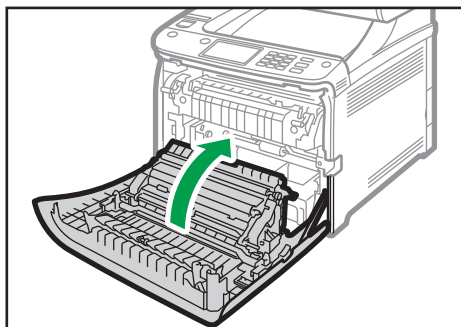

ECC117

Закрывая переднюю крышку, сильно надавите на ее верхний край. После закрытия крышки убедитесь в отсутствии сообщения об ошибке.

↓ Примечание

- Не вынимайте лоток для бумаги (лоток 1).
- Если точное место замятия бумаги в лотке 2 трудно определить, извлеките лоток 2, чтобы удалить бумагу. После удаления бумаги аккуратно задвиньте лоток 2 в аппарат под прямым углом.

Если бумага замята в блоке переноса

Если бумага замята в блоке переноса, удалите ее в соответствии со следующей процедурой.

1. Аккуратно опустите переднюю крышку, потянув за рычаг ее открывания.

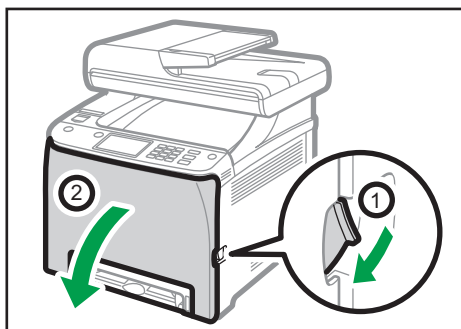

ECC115

2. Осторожно удалите бумагу, замятую под блоком переноса.

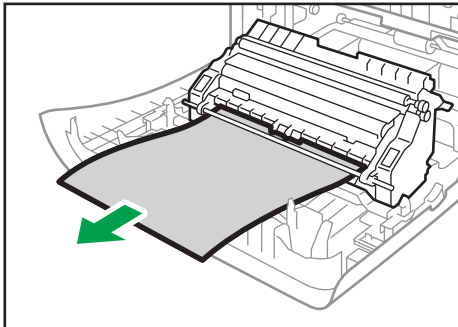

ECC162

Если вы не можете найти замятую бумагу, загляните внутрь аппарата.

3. Закройте переднюю крышку, аккуратно надавливая на нее двумя руками.

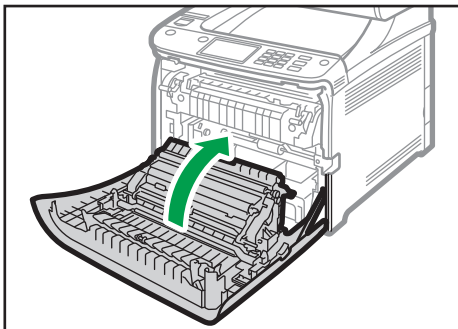

ECC117

Закрывая переднюю крышку, сильно надавите на ее верхний край. После закрытия крышки убедитесь в отсутствии сообщения об ошибке.

Удаление бумаги, замятой при сканировании

★ Важно

- Ни в коем случае не поднимайте устройство АПД за входной лоток, так как это может повредить его.

Если бумага замята в устройстве АПД, извлеките ее в соответствии со следующей процедурой.

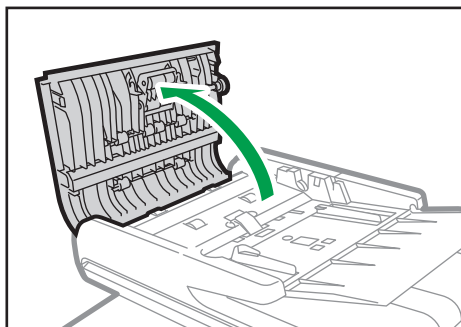
1. Откройте крышку устройства АПД.

ECC163

2. Осторожно потянув замятую бумагу, извлеките ее.

Будьте осторожны: если потянуть слишком сильно, оригинал может порваться.

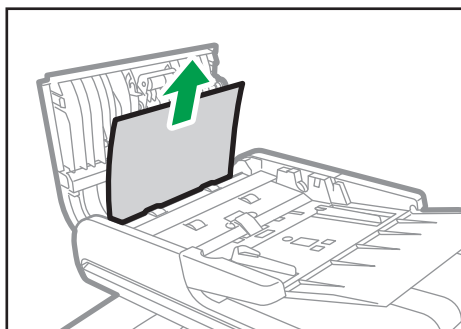

ECC164

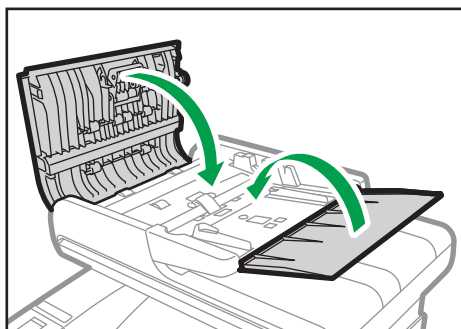
3. Закройте крышку АПД и крышку входного лотка АПД.

ECC165

4. Поднимите устройство АПД и, если внутри него осталась замятая бумага, осторожно извлеките ее.

Поднимая АПД, не держитесь за входной лоток. Это может привести к повреждению лотка.

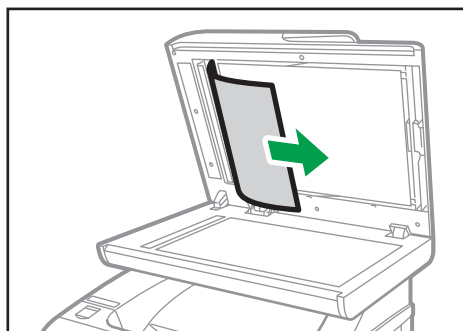

ECC166

5. Закройте АПД.

Если невозможно распечатать тестовую страницу



Возможная причина	Способ устранения
Неправильно подключен шнур питания, USB-кабель или сетевой кабель.	Проверьте правильность подключения шнура питания, USB-кабеля и сетевого кабеля. Также убедитесь в отсутствии повреждений на них.
Неправильно установлено соединение с портом.	<ol style="list-style-type: none"><li data-bbox="581 603 1136 668">1. В меню "Пуск" для Windows нажмите [Система Windows], затем нажмите [Панель управления].<li data-bbox="581 682 1116 746">2. В категории "Оборудование и звук" выберите [Просмотр устройств и принтеров].<li data-bbox="581 760 1204 825">3. Правой кнопкой мыши нажмите на значок аппарата и выберите [Свойства принтера].<li data-bbox="581 838 1199 903">4. Выберите вкладку [Порты] и убедитесь, что для порта выбрано значение "USB" или "Сетевой принтер".

Проблемы с подачей бумаги

Если аппарат работает, но бумага не подается или часто возникают замятия, проверьте состояние аппарата и бумаги.

Проблема	Способ устранения
Бумага подается неравномерно.	<ul style="list-style-type: none"> • Используйте поддерживаемый тип бумаги. См. стр. 62 "Пригодная для использования бумага". • Правильно разместите бумагу и убедитесь, что боковые и задние ограничители лотка для бумаги или направляющие бумаги обходного лотка отрегулированы должным образом. См. стр. 48 "Загрузка бумаги". • Если бумага свернулась, расправьте ее. • Извлеките бумагу из лотка и пролистайте ее. Затем переверните бумагу и снова уложите ее в лоток.
Часто возникают замятия бумаги.	<ul style="list-style-type: none"> • В случае обнаружения щелей между бумагой и боковыми или задними ограничителями лотка для бумаги либо направляющими бумаги обходного лотка отрегулируйте положение боковых или задних ограничителей лотка для бумаги либо направляющих бумаги обходного лотка. • При двусторонней печати избегайте изображений с обширными участками сплошных изображений, требующих большого количества тонера. • Используйте поддерживаемый тип бумаги. См. стр. 62 "Пригодная для использования бумага". • Загружайте бумагу стопками, высота которых не превышает контрольную отметку на боковом ограничителе. • Убедитесь, что направляющие планки и ролики подачи бумаги чистые. См. стр. 362 "Очистка фрикционной пластины и ролика подачи бумаги".

Проблема	Способ устранения
<p>Происходит одновременная подача нескольких листов бумаги.</p>	<ul style="list-style-type: none"> • Перед загрузкой пролистайте бумагу. Выровняйте края листов в стопке, слегка постучав ею по плоской поверхности (например, по столу). • Убедитесь, что боковые или задние ограничители находятся в правильном положении. • Используйте поддерживаемый тип бумаги. См. стр. 62 "Пригодная для использования бумага". • Загружайте бумагу стопками, высота которых не превышает контрольную отметку на боковом ограничителе. • Убедитесь, что направляющие планки и ролики подачи бумаги чистые. • Следите за тем, чтобы бумагу не добавляли в лоток до тех пор, пока она не будет израсходована. Добавляйте бумагу, только если ее больше не осталось в лотке.
<p>На бумаге образуются складки.</p>	<ul style="list-style-type: none"> • Бумага влажная. Используйте правильно хранившуюся бумагу. См. стр. 62 "Пригодная для использования бумага". • Бумага слишком тонкая. См. стр. 62 "Пригодная для использования бумага". • В случае обнаружения щелей между бумагой и боковыми или задними ограничителями лотка для бумаги либо направляющими бумаги обходного лотка отрегулируйте положение боковых или задних ограничителей лотка для бумаги либо направляющих бумаги обходного лотка.

Проблема	Способ устранения
<p>Отпечатанные листы скручены.</p>	<ul style="list-style-type: none"> • Извлеките бумагу из лотка, переверните и загрузите повторно. • Если бумага сильно скручена, почаще извлекайте отпечатки из выходного лотка. • Бумага влажная. Используйте правильно хранившуюся бумагу. См. стр. 62 "Пригодная для использования бумага". • Выберите значение [Загиб предотвращен] для параметра [Режим предотвр.загиба] в разделе [Параметры системы].
<p>Изображения не печатаются в нужном месте</p>  <p style="text-align: center; font-size: small;">DAC606</p>	<p>Отрегулируйте положение переднего ограничителя и обоих боковых ограничителей в соответствии с форматом бумаги.</p> <p>См. стр. 48 "Загрузка бумаги".</p>
<p>Изображения печатаются на страницах диагонально.</p>  <p style="text-align: center; font-size: small;">DAC572</p>	<p>В случае обнаружения щелей между бумагой и боковыми или задними ограничителями лотка для бумаги либо направляющими бумаги обходного лотка отрегулируйте положение боковых или задних ограничителей лотка для бумаги либо направляющих бумаги обходного лотка.</p>

Проблемы с качеством печати

Проверка состояния устройства

При возникновении неполадок, связанных с качеством печати, прежде всего проверьте состояние аппарата.

Возможные причины	Способ устранения
Имеется неполадка, связанная с расположением аппарата.	Проследите за тем, чтобы аппарат находился на горизонтальной поверхности. Размещайте аппарат так, чтобы он не подвергался вибрации или толчкам.
Используется неподдерживаемый тип бумаги.	Убедитесь в том, что используется поддерживаемый аппаратом тип бумаги. См. стр. 62 "Пригодная для использования бумага".
Неверная настройка типа бумаги.	Убедитесь, что настройка типа бумаги в драйвере принтера соответствует типу загруженной бумаги. См. стр. 60 "Настройка типа и размера бумаги с помощью драйвера принтера".
Используется картридж стороннего производителя.	Использование перезаправленных или выпущенных сторонними производителями картриджей приводит к снижению качества печати и может вызвать неисправность. Используйте только картриджи, изготовленные производителем аппарата.
Используется картридж, срок годности которого истек.	Картриджи следует вскрывать до истечения срока годности и использовать в течение шести месяцев с момента вскрытия.
Аппарат загрязнен.	См. стр. 347 "Техническое обслуживание аппарата" и при необходимости очистите аппарат.
Произошло ухудшение качества цвета.	Ухудшение качества цвета при цветной печати может произойти после перемещения аппарата или после печати большого количества страниц. В этом случае выполните регистрацию цветов с помощью функции [Регистрация цвета] в разделе [Параметры системы].

Проверка настроек драйвера принтера

Проблема	Способ устранения
Отпечатанное изображение смазано.	<p>PCL 5c/6</p> <p>Во вкладке драйвера принтера [Бумага] выберите [Обходной лоток] в списке "Входной лоток". Выберите подходящий тип бумаги в списке "Тип бумаги:".</p> <p>PostScript 3</p> <p>Во вкладке драйвера принтера [Бумага/качество] выберите [Обходной лоток] в списке "Источник бумаги". Затем выберите подходящий тип бумаги в списке "Носитель:".</p>
При стирающем движении изображение пачкается. (Тонер не закреплен.)	<p>PCL 5c/6</p> <p>Во вкладке драйвера принтера [Бумага] выберите подходящий тип бумаги в списке "Тип бумаги:".</p> <p>PostScript 3</p> <p>Во вкладке драйвера принтера [Бумага/качество] выберите подходящий тип бумаги в списке "Носитель:".</p>
Отпечатанное изображение отличается от изображения на дисплее компьютера.	<p>Только при использовании PCL 5c/6</p> <p>Во вкладке драйвера принтера [Кач.печ.] выберите [Растр] в списке "Графический режим".</p>
При печати графики изображения на выходе и на экране различаются.	<p>Для обеспечения аккуратной печати выберите в настройках драйвера принтера печать без использования графических команд. Для получения подробных сведений о настройках драйвера принтера см. справку драйвера принтера.</p>
Изображения обрезаны или распечатываются ненужные части.	<p>Используйте формат бумаги, который выбран в приложении. Если невозможно загрузить бумагу соответствующего формата, уменьшите изображение с помощью функции уменьшения, а затем выполните печать. Для получения подробных сведений о функции уменьшения см. справку драйвера принтера.</p>

Проблема	Способ устранения
Фотоизображения крупнозернистые.	С помощью настроек приложения или драйвера принтера задайте более высокое разрешение. Для получения подробных сведений о настройках драйвера принтера см. справку драйвера принтера.
Сплошная линия печатается прерывисто или размыто.	Измените настройки передачи полутонов в драйвере принтера. Для получения сведений о настройках передачи полутонов см. справку драйвера принтера.
Тонкие линии смазаны, имеют непостоянную толщину или не печатаются.	Измените настройки передачи полутонов в драйвере принтера. Для получения сведений о настройках передачи полутонов см. справку драйвера принтера. Если проблема не исчезла, измените толщину линий в настройках приложения, в котором было создано изображение.

Неполадки, связанные с печатью

В этом разделе описаны неполадки, связанные с печатью, и меры по их устранению.

Если не удастся выполнить печать

Проблема	Способ устранения
Произошла ошибка.	<p>Если ошибка происходит во время печати, измените настройки компьютера или драйвера принтера.</p> <ul style="list-style-type: none"> • Убедитесь, что наименование значка принтера не превышает 32 буквенно-цифровых символа. Если превышает, сократите наименование. • Проверьте, запущены ли другие приложения. Закройте остальные приложения, так как они могут создавать помехи в процессе печати. Если неполадку устранить не удалось, также закройте ненужные процессы. • Проверьте, установлена ли новейшая версия драйвера принтера.
Задание печати отменено.	<ul style="list-style-type: none"> • При определенных параметрах качества печать на бумаге формата Legal может быть отменена. Если используется драйвер принтера PCL, установите для параметра [Градация:] в разделе [Кач.печ.] значение [Скорость] или [Стандарт]. Если используется драйвер принтера PostScript 3, установите для параметра [Кач.печ.] значение [Стандарт] или [Высокое качество]. Для получения подробных сведений см. справку драйвера принтера. • Если для параметра [Тайм-аут ввода/вывода] в разделе [Парам.сист.] установлено значение "15 секунд", следует увеличить этот период. Задание печати может быть отменено также в том случае, если процесс часто прерывается приемом данных через другие порты, или объем данных печати очень велик, и их обработка требует длительного времени. Дополнительную информацию см. стр. 247 "Параметры системы".

Проблема	Способ устранения
Отменена печать файла блокированной печати.	<ul style="list-style-type: none"> • В памяти аппарата уже хранится 5 заданий или 5 Мб данных блокированной печати. Распечатайте или удалите существующий файл блокированной печати. Дополнительную информацию см. стр. 93 "Печать конфиденциальных документов". • Даже если сохранение файлов блокированной печати в памяти аппарата больше невозможно, до отмены печати новый файл блокированной печати хранится в течение времени, указанного с помощью пункта [Блокированная печать] в разделе [Парам.сист.]. В течение этого времени можно распечатать или удалить файл блокированной печати. Кроме того, можно распечатать или удалить существующий файл блокированной печати, чтобы освободить место для нового файла блокированной печати в памяти аппарата. • Для получения подробных сведений о пункте [Блокир.печ.] см. стр. 247 "Параметры системы".
Отменена печать файла блокированной печати.	<p>Только при использовании PCL 5c/6</p> <p>В файле блокированной печати слишком много страниц, или файл слишком велик. Уменьшите количество страниц для печати или уменьшите значение параметра [Gradation:] в [Print Quality]. Для получения подробных сведений см. справку драйвера принтера.</p>
Значительная задержка между командой начала печати и фактическим началом печати.	<ul style="list-style-type: none"> • Время обработки зависит от объема данных. Для обработки данных большого объема, например, документов с большим количеством графических изображений, потребуется больше времени. • Чтобы ускорить печать, уменьшите разрешение с помощью драйвера принтера. Для получения подробных сведений см. справку драйвера принтера. • Аппарат выполняет калибровку цветов. Подождите немного.

Проблема	Способ устранения
<p>При использовании конкретного приложения документы или изображения не печатаются надлежащим образом.</p> <p>Некоторые символы не печатаются или печатаются блекло.</p>	<p>Измените параметры качества печати.</p>
<p>Завершение задания печати занимает слишком много времени.</p>	<ul style="list-style-type: none"> • Обработка фотографий и других насыщенных данными страниц требует много времени, поэтому просто ждите завершения печати. • Изменение настроек с помощью драйвера принтера может ускорить процесс печати. См. справку драйвера принтера. • На обработку больших или сложных данных требуется много времени. • Если на экране отображается надпись "Обработка...", аппарат принимает данные. Подождите немного. • Принтер выполняет регистрацию цветов. Подождите немного.
<p>Напечатанное изображение отличается от изображения, отображаемого на дисплее компьютера.</p>	<ul style="list-style-type: none"> • При использовании ряда функций, например, увеличения и уменьшения, компоновка изображения может отличаться от отображаемой на дисплее компьютера. • Проверьте правильность настройки макета страницы в приложении. • Проследите за тем, чтобы формат бумаги, указанный в диалоговом окне свойств принтера, соответствовал формату фактически загруженной бумаги. Для получения подробных сведений см. справку драйвера принтера.

Проблема	Способ устранения
Изображения обрезаются или распечатываются излишние страницы.	<p>При использовании бумаги, размер которой меньше выбранного в приложении, необходимо заменить ее бумагой, размер которой совпадает с выбранным в приложении. Если невозможно загрузить бумагу соответствующего формата, уменьшите изображение с помощью функции уменьшения, а затем выполните печать.</p> <p>См. справку драйвера принтера.</p>
Цвет изображения при печати отличается от цвета изображения на дисплее компьютера.	<ul style="list-style-type: none"> • Это различие возникает из-за использования разных методов воспроизведения цвета. <p>Только при использовании PCL 5c/6</p> <p>Градация цвета может отличаться, если для параметра [Economy Color] выбрано значение Вкл. во вкладке [Кач.печ.] в диалоговом окне драйвера принтера.</p> <p>См. справку драйвера принтера.</p> <ul style="list-style-type: none"> • Выключите и включите основное питание. Если цвет на отпечатке все равно выглядит по-другому, выполните процедуру [Регистрация цвета] в меню [Параметры системы]. Дополнительную информацию см. стр. 247 "Параметры системы". <p>Если эта процедура не устранил проблему, обратитесь к продавцу или представителю сервисной службы.</p>
Цвета кардинально меняются при выполнении настройки в драйвере принтера.	<p>Только при использовании PCL 5c/6</p> <p>Избегайте предельных значений цветового баланса во вкладке [Кач.печ.] в диалоговом окне драйвера принтера.</p> <p>См. справку драйвера принтера.</p>
Цветные документы печатаются в черно-белом исполнении.	<ul style="list-style-type: none"> • Драйвер принтера не настроен для цветной печати. <p>См. справку драйвера принтера.</p> <ul style="list-style-type: none"> • Некоторые приложения печатают файлы с цветными изображениями в черно-белом исполнении.

Нечеткая печать

Проблема	Способ устранения
<p>Весь отпечаток смазан.</p>	<ul style="list-style-type: none"> • Возможно, используемая бумага имеет повышенную влажность. Используйте правильно хранившуюся бумагу. См. стр. 62 "Пригодная для использования бумага". • Выберите значение [Загиб предотвращен] для параметра [Режим предотвр.загиба] в разделе [Параметры системы]. • Если активировать параметр [Экономия тонера] в разделе [Парам.сист.], плотность печати снижается. • Если выбрать значение [Вкл.] для параметра [EcoPrint Color] во вкладке [Кач.печ.] (драйвер принтера PCL) или в разделе [Свойства принтера] (драйвер принтера PostScript 3), плотность печати снижается. Для получения подробных сведений см. справку драйвера принтера. • Принт-картридж почти пуст. Если на экране отображается "Repl Rqrd: Print Cart. (X)" ("X" указывает на цвет тонера), замените соответствующий картридж. • Возможно образование конденсата. При резкой смене температуры или влажности приступайте к эксплуатации аппарата не сразу, а после некоторой "акклиматизации".

Проблема	Способ устранения
<p>На печатной стороне страницы появляются пятна тонера.</p>	<ul style="list-style-type: none"> • Возможно, неправильно выполнена настройка бумаги. Например, при использовании толстой бумаги не задана настройка для печати на толстой бумаге. Проверьте настройки бумаги в драйвере принтера. См. справку драйвера принтера. • Убедитесь, что бумага не скручена и не согнута. Конверты особенно подвержены скручиванию. Разгладьте бумагу перед загрузкой. См. стр. 48 "Загрузка бумаги". • Задайте значение [Fix Quality Improved] в меню [Настр.режима качества] раздела [Параметры системы].
<p>Появляются белые линии.</p>  <p style="text-align: center; font-size: small;">DAC607</p>	<p>Лента промежуточного переноса загрязнена. Очистите ленту в соответствии со следующей процедурой.</p> <ol style="list-style-type: none"> 1. При включенном питании аппарата откройте верхнюю крышку. 2. Извлеките все печатные картриджи из принтера. 3. Аппарат автоматически начинает очистку. После завершения очистки появляется сообщение об ошибке "Toner Set Error: (X)" ("X" указывает на цвет тонера). 4. По завершении очистки откройте верхнюю крышку и вставьте все картриджи. <p>Если после выполнения процедуры проблема не устранена, стекло экспонирования или АПД может быть загрязнено. Выполните процедуру очистки, описанную в стр. 368 "Очистка стекла экспонирования" и стр. 369 "Очистка устройства автоматической подачи документов". Если после очистки линии все равно появляются, обратитесь к представителю сервисной службы.</p>

Проблема	Способ устранения
На отпечатанной бумаге появляются горизонтальные линии.	<ul style="list-style-type: none"> • Появление линий на отпечатках и другие неполадки могут быть вызваны сотрясением аппарата. Обязательно защищайте аппарат от ударов и сотрясений, особенно во время печати. • Если линии появляются на отпечатках, выключите принтер, подождите немного, а затем снова включите. Затем повторите выполнение печатного задания.
Цвет печати отличается от заданного.	Если отсутствует определенный цвет, выключите и включите питание. Если неполадка не устранена, обратитесь к продавцу или представителю сервисной службы.
Фотоизображения крупнозернистые.	В некоторых приложениях разрешение выводимых на печать изображений снижается.
Отсутствует цвет или отпечаток частично размыт.	<ul style="list-style-type: none"> • Возможно, используемая бумага имеет повышенную влажность. Используйте правильно хранившуюся бумагу. См. стр. 48 "Загрузка бумаги". • Тонер почти закончился. Замените картридж, если на панели управления появляется следующее сообщение: "Repl Rqrd: Print Cart. (X)". ("X" обозначает цвет тонера) См. стр. 347 "Замена картриджа печати". • Возможно образование конденсата. При резкой смене температуры или влажности используйте этот принтер только по истечении определенного периода "акклиматизации".
Происходит смещение цветов.	<p>Выполните процедуру [Регистрация цвета] в меню [Параметры системы].</p> <p>Дополнительную информацию см. стр. 247 "Параметры системы".</p>

Проблема	Способ устранения
Появляются белые пятна.	<p>При использовании нестандартной бумаги возможно загрязнение вала регистрации или лотка бумажной пылью.</p> <p>Сотрите всю пыль с лотка для бумаги и вала регистрации.</p> <p>См. стр. 365 "Очистка вала регистрации и лотка для бумаги".</p>
На цветных оттисках сплошной заливки появляются бесцветные пятна.	<p>Измените выбранный тип бумаги в настройках типа бумаги и продолжите печать.</p> <p>Напр., [Recycled Paper], [Thin Paper] или [Plain Paper].</p> <p>См. стр. 56 "Настройка типа и формата бумаги с помощью панели управления".</p>
Появляются белые или цветные полосы.	<p>Тонер почти закончился. Если на панели управления возникает сообщение об ошибке, замените печатный картридж указанного цвета.</p> <p>См. стр. 347 "Замена картриджа печати".</p>
Оборотная сторона оттисков покрыта пятнами.	<ul style="list-style-type: none"> • При удалении замятого листа внутренние детали принтера могут испачкаться. Выполните печать нескольких листов, пока они не станут чистыми. • Если размер документа превышает размера бумаги, например, документ формата А4 на бумаге В5, обратная сторона следующего оттиска может быть испачкана.
После выполнения печати сообщение "Обработка..." не отображается на панели управления.	<p>Если после выполнения печати на панели управления не отображается сообщение "Обработка...", то принтер не получил данные.</p> <p>Если принтер подключен к компьютеру с помощью интерфейсного кабеля.</p> <p>Проверьте правильность настройки подключения порта.</p> <p>Сетевое подключение</p> <p>Обратитесь к сетевому администратору.</p>
Неестественная градация черного.	<p>Только при использовании PostScript 3</p> <p>Выберите значение [CMY + K] (БМЖ+Ч) для параметра [Репродукция серого] в диалоговом окне драйвера принтера.</p> <p>См. справку драйвера принтера.</p>

Проблема	Способ устранения
Сплошные линии печатаются с разрывами.	<p>Только при использовании PostScript 3</p> <p>Измените параметр [Пер. полутон] в диалоговом окне драйвера принтера.</p> <p>См. справку драйвера принтера.</p>
Тонкая структура растровых изображений не распечатывается.	<p>Только при использовании PostScript 3</p> <p>Измените параметр [Пер. полутон] в диалоговом окне драйвера принтера.</p> <p>См. справку драйвера принтера.</p>
При использовании смеси голубого, пурпурного и желтого тонера сплошные области, линии или текст представляются блестящими и глянцевыми.	<p>Только при использовании PostScript 3</p> <p>Выберите значение [Черный с помощью К] для параметра [Репродукция серого] в диалоговом окне драйвера принтера.</p> <p>См. справку драйвера принтера.</p>
В областях сплошной черной заливки появляются пятна.	<p>Только при использовании PostScript 3</p> <p>Выберите значение [СМУ + К] (БМЖ+С) для параметра [Репродукция серого] в диалоговом окне драйвера принтера.</p> <p>См. справку драйвера принтера.</p>
Если потереть оттиск пальцем, тонер смазывается.	<p>Возможно, неправильно выполнена настройка бумаги. Например, при использовании толстой бумаги не выполнена настройка для печати на толстой бумаге.</p> <ul style="list-style-type: none"> • Проверьте настройки бумаги аппарата. См. стр. 48 "Загрузка бумаги". • Проверьте настройки бумаги в драйвере принтера. <p>См. справку драйвера принтера.</p>

Если бумага не подана или извлечена

Проблема	Способ устранения
Отпечатки падают за аппарат на выходе.	<p>Поднимите нужный ограничитель (передний ограничитель для формата A4/Letter, задний ограничитель для отпечатков формата Legal). См. стр. 17 "Руководство по компонентам".</p>
Отпечатки укладываются неровно.	<ul style="list-style-type: none"> • Возможно, используемая бумага имеет повышенную влажность. Используйте правильно хранившуюся бумагу. См. стр. 62 "Пригодная для использования бумага". • Поднимите нужный ограничитель (передний ограничитель для формата A4/Letter, задний ограничитель для отпечатков формата Legal). См. стр. 17 "Руководство по компонентам". • Выберите значение [Загиб предотвращен] для параметра [Режим предотвр.загиба] в разделе [Параметры системы].
Отпечатанные листы скручены.	<ul style="list-style-type: none"> • Извлеките бумагу из лотка, переверните и загрузите повторно. • Если бумага сильно скручена, почаще извлекайте отпечатки из выходного лотка. • Возможно, используемая бумага имеет повышенную влажность. Используйте правильно хранившуюся бумагу. • Выберите значение [Загиб предотвращен] для параметра [Режим предотвр.загиба] в разделе [Параметры системы]. • Если активировать параметр [Экономия тонера] в разделе [Парам.сист.], плотность печати снижается.

Другие проблемы с печатью

Проблема	Способ устранения
Тонер закончился и печать остановилась.	Если на панели управления отображается сообщение "Продолжить печать?", можно распечатать еще несколько страниц нажатием кнопки [Да], но качество печати может ухудшиться.

Неполадки, связанные с копированием

Если не удастся сделать четкие копии

Проблема	Способ устранения
Отпечатанная копия пустая.	<p>Оригинал размещен неверно.</p> <p>При использовании стекла экспонирования размещайте оригиналы копируемой стороной вниз. При использовании устройства АПД размещайте оригиналы копируемой стороной вверх. См. стр. 78 "Установка оригиналов".</p>
Скопирован не тот оригинал.	<p>При копировании со стекла экспонирования убедитесь в отсутствии оригиналов в устройстве АПД.</p>
Скопированные страницы выглядят иначе, чем оригиналы.	<p>Выберите режим сканирования, соответствующий типу оригинала. См. стр. 122 "Настройка параметров сканирования для режима копирования"</p>
При копировании фотографий появляются черные пятна.	<p>Возможно, оригинал прилип к стеклу экспонирования из-за высокой влажности.</p> <p>Поместите оригинал на стекло экспонирования, и сверху положите два-три листа белой бумаги. Не закрывайте АПД при копировании.</p>
<p>Воспроизводятся муаровые разводы.</p> 	<p>Вероятно, оригинал содержит участки с большим количеством линий или точек.</p> <p>Устранить появление муаровых разводов можно, переключая уровень качества изображения между значениями [Фото] и [Текст/Фото].</p> <p>См. стр. 122 "Настройка параметров сканирования для режима копирования".</p>

Проблема	Способ устранения
Отпечатанная копия грязная.	<ul style="list-style-type: none"> Слишком высокая плотность изображения. Отрегулируйте плотность изображения. См. стр. 122 "Настройка плотности изображения". На поверхности оттисков имеется непросохший тонер. Не прикасайтесь к поверхности отпечатанных изображений сразу после копирования. Убирайте распечатанные страницы по одной, стараясь не прикасаться к отпечатанному изображению. Стекло экспонирования или АПД загрязнены. См. стр. 347 "Техническое обслуживание аппарата". Перед размещением оригиналов на стекле экспонирования дождитесь, пока тонер или маркер просохнет.
При использовании стекла экспонирования область печати на копии смещена по сравнению с оригиналом.	Поместите оригинал копируемой стороной вниз, выровняйте его по заднему левому углу и плотно прижмите к стеклу экспонирования.

Если не удастся сделать копии с нужными параметрами

Проблема	Способ устранения
Скопированные страницы расположены в неправильном порядке.	С помощью панели управления измените значение параметра [Сортировка] в разделе настроек копирования, чтобы разбор скопированных страниц выполнялся должным образом. Для получения подробных сведений о параметре [Сортировка] см. стр. 227 "Настройки копира".
Скопированные страницы слишком темные или светлые.	Отрегулируйте плотность изображения. См. стр. 122 "Настройка плотности изображения".
Не удастся сделать копии с удовлетворительным тоном.	Отрегулируйте тон с помощью функции [Настройка цвета] в меню [Возможн.копира]. Можно изменить интенсивность красного, зеленого и синего цветов. См. стр. 227 "Настройки копира".

Неполадки, связанные со сканированием

Если не удается выполнить обзор сети для отправки отсканированного файла

Проблема	Способ устранения
<p>Возможно, неверно настроены следующие параметры аппарата:</p> <ul style="list-style-type: none"> • IP-адрес • Маска подсети 	<p>Проверьте настройки. См. стр. 315 "Настройка параметров сети".</p>

Если результат сканирования отличается от ожидаемого

Проблема	Способ устранения
<p>Аппарат не начинает сканирование.</p>	<p>Открыто устройство АПД или его крышка. Закройте устройство АПД или его крышку.</p>
<p>Отсканированное изображение грязное.</p>	<ul style="list-style-type: none"> • Стекло экспонирования или АПД загрязнены. См. стр. 347 "Техническое обслуживание аппарата". • Перед размещением оригиналов на стекле экспонирования дождитесь, пока тонер или маркер просохнет.
<p>Изображение искажено или расположено не там, где требуется.</p>	<p>Во время сканирования оригинал был сдвинут. Не сдвигайте оригинал во время сканирования.</p>
<p>Отсканированное изображение перевернуто.</p>	<p>При отправке была отсканирована обратная сторона документа. Разместите оригинал в правильной ориентации. См. стр. 78 "Установка оригиналов".</p>
<p>Отсканированная страница пустая.</p>	<p>Перепутаны лицевая и оборотная стороны оригинала. При использовании стекла экспонирования размещайте оригиналы копируемой стороной вниз. При использовании устройства АПД размещайте оригиналы копируемой стороной вверх. См. стр. 78 "Установка оригиналов".</p>

Проблема	Способ устранения
Отсканированное изображение слишком темное или светлое.	Отрегулируйте плотность изображения. См. стр. 172 "Настройка параметров сканирования".

Неполадки, связанные с функцией факса

Если не удается отправлять или принимать факсы с нужными параметрами

Передача

Проблема	Причины	Решение
Файлы не отправляются.	Возможно, отключена телефонная линия.	Убедитесь в том, что кабель телефонной линии должным образом подключен к аппарату. Для получения подробных сведений см. Руководство по установке.
	Аппарат не может принять новое задание факса, потому что в памяти уже содержится 5 неотправленных факсимильных сообщений.	Подождите, пока один из этих факсов будет передан полностью, или удалите ненужные факсимильные сообщения с помощью функции [Удал.файл, ож.перед.]. Дополнительную информацию см. стр. 235 "Функции факса".
Адресатом принимается пустой документ.	При отправке была отсканирована обратная сторона документа.	При отправке была отсканирована обратная сторона документа. Разместите оригинал в правильной ориентации. См. стр. 78 "Установка оригиналов".
На распечатанных или переданных изображениях видны посторонние точки.	Стекло экспонирования, крышка стекла экспонирования или направляющая пластина АПД загрязнены.	Очистите ее. Для получения подробных сведений об очистке аппарата см. стр. 368 "Очистка стекла экспонирования". Перед размещением оригиналов убедитесь в том, что чернила или корректирующая жидкость на них полностью высохли.
Прием возможен, а передача не проходит.	Существуют регионы и телефонные узлы, где тон набора не распознается.	Обратитесь к продавцу или представителю сервисной службы.

Проблема	Причины	Решение
Сбой передачи из-за ошибки "Максимальный размер эл.почты".	Если превышен указанный в аппарате размер электронного сообщения, Интернет-факс не может быть отправлен.	Измените настройку параметра [Макс.разм. эл.почты] в блоке [Функции сканера]. Для получения подробных сведений о параметре «Макс. размер эл.почты» см. стр. 232 "Настройки сканера".
При использовании набора без снятия трубки выводится сообщение "Получение...", и передача запрещается.	Если аппарат не может определить формат оригинала при нажатии клавиши [Пуск в Ч-Б режиме], он выполняет операцию приема.	Нажмите на клавишу [Размер сканирования] в меню [Функции сканера], выберите размер сканирования и повторите отправку документа.
Драйвер LAN-факса не работает.	Введенные регистрационное имя пользователя, регистрационный пароль или ключ шифрования драйвера являются неправильными.	Проверьте регистрационное имя пользователя, регистрационный пароль или ключ шифрования драйвера и задайте их правильно. Для получения дополнительной информации обратитесь к администратору.

Прием

Проблема	Причины	Решение
Невозможно получать файлы.	Возможно, отключена телефонная линия.	Убедитесь в том, что кабель телефонной линии должным образом подключен к аппарату. Для получения подробных сведений см. Руководство по установке.
Индикатор "Прием файла" горит, но полученный документ не распечатывается.	Аппарат не может выполнить печать, так как закончилась бумага или тонер.	<ul style="list-style-type: none"> Загрузите бумагу в лоток. Добавьте тонер. В указанном лотке отсутствует бумага соответствующего формата. Загрузите в лоток бумагу соответствующего формата.

Проблема	Причины	Решение
Аппарат не распечатывает принятые факсимильные документы.	В разделе [Функции факса] настроено сохранение получаемых документов.	Распечатайте факсимильные документы с помощью веб-браузера или функции "Печать сохраненного принятого файла". Для получения подробных сведений о печати принятых файлов, сохраненных в памяти, см. стр. 220 "Печать факсимильных сообщений, сохраненных в памяти аппарата" и стр. 301 "Вкладка "Факс"".
Аппарат не распечатывает принятые факсимильные документы.	Закончилась бумага.	Загрузите бумагу в лоток.

Печать

Проблема	Причины	Решение
Печать выполняется под наклоном.	Бумага подается с наклоном.	Правильно загрузите бумагу. Для получения сведений о загрузке бумаги см. стр. 48 "Загрузка бумаги".

Проблема	Причины	Решение
Частые замятия или сбои подачи бумаги.	Количество листов бумаги, загруженной в лоток для бумаги, превышает возможности аппарата.	Загружайте бумагу стопками, по высоте не превышающими верхние отметки внутри лотка для бумаги.
	Боковой ограничитель лотка для бумаги установлен слишком плотно.	Слегка сожмите зажимы на ограничителе для бумаги и отрегулируйте его положение.
	Бумага слишком плотная или слишком тонкая.	Используйте рекомендуемую бумагу. Для получения подробных сведений о рекомендуемой бумаге см. стр. 62 "Пригодная для использования бумага".
	Используется запечатанная бумага.	Не загружайте листы, которые уже использовались для копирования или печати.
	Листы слипаются.	Тщательно пролистайте листы перед загрузкой. Рекомендуется также подавать листы по одному.
Отпечатанные копии подаются вместе, что приводит к замятиям.	Листы слипаются.	Тщательно пролистайте листы перед загрузкой. Рекомендуется также подавать листы по одному.
Бумага для копирования мнется.	Используется запечатанная бумага.	Не загружайте листы, которые уже использовались для копирования или печати.
	Слишком тонкая бумага.	Используйте рекомендуемую бумагу. Для получения подробных сведений о рекомендуемой бумаге см. стр. 62 "Пригодная для использования бумага".
Края листов загибаются.	Используется нерекондуемая бумага.	Используйте рекомендуемую бумагу. Для получения подробных сведений о рекомендуемой бумаге см. стр. 62 "Пригодная для использования бумага".

Проблема	Причины	Решение
При печати файла на аппарате адресата появляются черные линии.	Стекло экспонирования, крышка стекла экспонирования или направляющая пластина АПД загрязнены.	Очистите компоненты. Для получения подробных сведений об очистке аппарата см. стр. 368 "Очистка стекла экспонирования".
Фон принятых изображений выглядит грязным. Проявляются изображения с обратной стороны страницы.	Слишком высокая плотность изображения.	Отрегулируйте плотность изображения. См. стр. 172 "Настройка параметров сканирования".
Принятое изображение слишком светлое.	При использовании влажной, грубой или обработанной бумаги возможна частичная потеря изображения.	Используйте рекомендуемую бумагу. Для получения подробных сведений о рекомендуемой бумаге см. стр. 62 "Пригодная для использования бумага".
	Установлена слишком низкая плотность изображения.	Увеличьте плотность изображения. Для получения подробных сведений об изменении плотности см. стр. 122 "Настройка плотности изображения".
	Оригинал переданного факса напечатан на слишком тонкой бумаге.	Попросите отправителя перепечатать оригинал на более плотной бумаге и передать его по факсу еще раз.

Если по электронной почте получен отчет об ошибке

10

Если отчет печатается из аппарата

Отчет об ошибке

Отчет об ошибках печатается в том случае, если не удалось успешно отправить или принять документ.

Возможной причиной может быть неисправность аппарата или помехи в телефонной линии. Если ошибка возникла во время передачи, повторите отправку оригинала. Если ошибка произошла при приеме, запросите у отправителя повторную отправку документа.

- Если ошибка происходит часто, обратитесь к представителю сервисной службы.

- В столбце "Страница" приводится общее количество страниц.

Отчет о сбое питания

- Сразу после восстановления после сбоя питания необходимо перезарядить внутренний аккумулятор, чтобы предотвратить потерю данных в будущем. После отключения электроэнергии оставьте аппарат подсоединенным к сети с включенным переключателем питания приблизительно на сутки.

Содержимое памяти аппарата (например, запрограммированные номера) не пропадет даже при выключении электропитания. Потерянные данные будут включать любые факсимильные документы, сохраненные в памяти в процессе передачи или приема из памяти.

Если какие-либо файлы были стерты из памяти, после восстановления питания автоматически печатается Отчет о сбое питания.

Этот отчет можно использовать для идентификации утерянных файлов. При потере документа, сохраненного для функции передачи из памяти, повторите его отправку. В случае потери документа, принятого с помощью функции приема в память, попросите отправителя прислать его еще раз.

Отчет об ошибке (электронная почта)

Если аппарат не может отправить уведомление об ошибке по электронной почте, он распечатывает отчет о ней.

Для получения подробных сведений об уведомлении об ошибках по электронной почте см. стр. 424 "Если уведомление об ошибке получено по электронной почте".

Отчет об ошибке при передаче

Отчет об ошибке при передаче распечатывается аппаратом, если он не может отправить уведомление об ошибке по электронной почте. Для получения подробных сведений об электронном уведомлении об ошибке передачи см. стр. 424 "Если уведомление об ошибке получено по электронной почте".

Если уведомление об ошибке получено по электронной почте

Электронное уведомление об ошибке

Аппарат посылает отправителю электронное уведомление об ошибке, если невозможно осуществить успешный прием электронного сообщения с помощью функции интернет-факса. Копия этого уведомления также отправляется по адресу электронной почты администратора, если он указан.

- Если входящий Интернет-факс не проводится через сервер SMTP, электронное уведомление об ошибке приема отправителю не отсылается.
- Отправить электронное уведомление об ошибке можно с помощью приложения Web Image Monitor. Дополнительную информацию см. стр. 315 "Настройка параметров сети".

- Если электронное уведомление об ошибке не может быть отправлено, аппарат распечатывает отчет об ошибке (электронное сообщение).
- Если ошибка возникает при получении электронного сообщения через SMTP, сервер SMTP отправляет электронное уведомление об ошибке автору документа.

Электронное сообщение об ошибке, генерируемое сервером

Передающий сервер отправляет данное сообщение об ошибке автору сообщения электронной почты, передача которого невозможна (например, если неверно указан адрес электронной почты).

- Если передача Интернет-факса не проводится через сервер SMTP, электронное сообщение об ошибке передачи не отсылается с сервера.
- После печати электронного сообщения об ошибке, генерируемого сервером, печатается первая страница отправленного документа.

Уведомление об ошибке при передаче электронной почты

Если электронное сообщение не отправляется из-за ошибки передачи, аппарат отправляет отправителю уведомление об ошибке при передаче электронной почты. Если электронное сообщение не удастся отправить с помощью функции переадресации, уведомление об ошибке при передаче электронной почты отправляется на адрес электронной почты получателя для переадресации.

Если существует другой адрес электронной почты пользователя или администратора, электронное уведомление об ошибке при передаче направляется на этот адрес.

- Если электронное уведомление об ошибке при передаче не может быть отправлено, аппарат распечатывает отчет об ошибке передачи.

Код ошибки

В следующей таблице приведено значение кодов ошибок, которые могут появиться в графе "Результаты" Журнал факса или отчета о состоянии передачи, а также описаны действия, которые следует предпринимать при появлении того или иного кода ошибки.

Символ "X" соответствует числу в коде ошибки, которое зависит от конкретной ситуации.

Код ошибки	Способ устранения
1XXX11	<p>Оригинал замят в устройстве АПД при отправке факсимильного сообщения в режиме прямой передачи.</p> <ul style="list-style-type: none"> • Извлеките замятые оригиналы и разместите их снова. См. стр. 398 "Проблемы с подачей бумаги". • Проверьте, пригодны ли оригиналы для сканирования. См. стр. 78 "Установка оригиналов".

Код ошибки	Способ устранения
1XXX21	<p data-bbox="563 309 1126 339">Неправильно подключен кабель телефонной линии.</p> <ul data-bbox="587 360 1205 733" style="list-style-type: none"><li data-bbox="587 360 1126 427">• Убедитесь в том, что кабель телефонной линии должным образом подключен к аппарату.<li data-bbox="587 446 1205 652">• Отсоедините кабель телефонной линии от аппарата и подсоедините его к телефону. Проверьте, можно ли вести телефонные переговоры с помощью телефонного аппарата. Если разговаривать по телефону невозможно, обратитесь в обслуживающую вас телефонную компанию.<li data-bbox="587 672 1195 733">• Если проблема не устранена, обратитесь к продавцу или представителю сервисной службы.
1XXX22 - 1XXX23	<p data-bbox="563 760 1123 827">Невозможно выполнить набор номера при попытке отправки факсимильных сообщений.</p> <ul data-bbox="587 848 1157 1311" style="list-style-type: none"><li data-bbox="587 848 1126 878">• Проверьте, правильно ли указан номер факса.<li data-bbox="587 897 1146 964">• Убедитесь в том, что в качестве адресата указан факсимильный аппарат.<li data-bbox="587 983 1157 1013">• Убедитесь в том, что телефонная линия не занята.<li data-bbox="587 1032 1133 1128">• Возможно, понадобится ввести паузу между набираемыми цифрами. Нажмите [Повт.набор] после, например, кода города.<li data-bbox="587 1148 1157 1311">• Убедитесь, что параметр [АТС/ОАТС] в разделе [Инструм.админ.] установлен в соответствии с выбранным способом подключения к телефонной сети. См. стр. 266 "Настройки инструментов администратора".

Код ошибки	Способ устранения
1XXX32 - 1XXX84	<p>При отправке факсимильного сообщения произошла ошибка.</p> <ul style="list-style-type: none"> • Убедитесь в том, что кабель телефонной линии должным образом подключен к аппарату. • Отсоедините кабель телефонной линии от аппарата и подсоедините его к телефону. Проверьте, можно ли вести телефонные переговоры с помощью телефонного аппарата. Если разговаривать по телефону невозможно, обратитесь в обслуживающую вас телефонную компанию. • Если проблема не устранена, обратитесь к продавцу или представителю сервисной службы.
2XXX14	<p>Аппарат не распечатал полученный факс или вместимость памяти аппарата достигла предела во время получения факсимильного сообщения большого объема.</p> <ul style="list-style-type: none"> • В лотке для бумаги отсутствует бумага. Загрузите бумагу в лоток. См. стр. 48 "Загрузка бумаги". • В лотке, указанном в поле [Выберите лоток] раздела [Функции факса], отсутствует бумага формата A4, Letter или Legal. Загрузите бумагу соответствующего формата в лоток и задайте соответствующие параметры в разделе [Настройки бумаги]. • Открыта крышка или лоток. Закройте крышку или лоток. • Произошло замятие бумаги. Извлеките замятую бумагу. См. стр. 386 "Извлечение замятой бумаги". • Принт-картридж пуст. Замените принт-картридж. См. стр. 347 "Замена картриджа печати". • Размер факсимильного сообщения слишком большой. Предложите отправителю отправить сообщение по частям небольшого размера или установить для документа более низкое разрешение.

Код ошибки	Способ устранения
2XXX32 - 2XXX84	<p>При приеме факсимильного сообщения произошла ошибка.</p> <ul style="list-style-type: none"> Убедитесь в том, что кабель телефонной линии должным образом подключен к аппарату. Отсоедините кабель телефонной линии от аппарата и подсоедините его к телефону. Проверьте, можно ли вести телефонные переговоры с помощью телефонного аппарата. Если разговаривать по телефону невозможно, обратитесь в обслуживающую вас телефонную компанию. Если проблема не устранена, обратитесь к продавцу или представителю сервисной службы.
3XXX11	<p>При отправке интернет-факса прервалось соединение с сервером.</p> <ul style="list-style-type: none"> Убедитесь в том, что сетевой кабель правильно подключен к аппарату. Убедитесь в том, что сетевые параметры, такие как IP-адрес, параметры DNS и SMTP настроены правильно (проследите за тем, чтобы не использовались двухбайтовые символы). См. стр. 315 "Настройка параметров сети".
3XXX12	<p>Передача электронного сообщения при отправке интернет-факса завершилась неудачей.</p> <ul style="list-style-type: none"> Ошибка в заголовке электронного сообщения. Убедитесь в том, что сетевые параметры, такие как IP-адрес, параметры DNS и SMTP настроены правильно (проследите за тем, чтобы не использовались двухбайтовые символы). См. стр. 315 "Настройка параметров сети".
3XXX13	<p>Передача электронного сообщения при отправке интернет-факса завершилась неудачей.</p> <ul style="list-style-type: none"> В подзаголовке электронного сообщения содержалась ошибка. Убедитесь в том, что сетевые параметры, такие как IP-адрес, параметры DNS и SMTP настроены правильно (проследите за тем, чтобы не использовались двухбайтовые символы). См. стр. 315 "Настройка параметров сети".

Код ошибки	Способ устранения
3XXX14	<p>Передача электронного сообщения при отправке интернет-факса завершилась неудачей.</p> <ul style="list-style-type: none"> • В конвертированном файле TIFF содержится ошибка. Убедитесь в том, что сетевые параметры, такие как IP-адрес, параметры DNS и SMTP настроены правильно (проследите за тем, чтобы не использовались двухбайтовые символы). См. стр. 315 "Настройка параметров сети".
3XXX33	<p>При отправке интернет-факса вместимость памяти аппарата достигла предела.</p> <ul style="list-style-type: none"> • Факсимильное сообщение было слишком большим. Повторите отправку документа по частям небольшого размера или установите более низкое разрешение.
4XXX21	<p>При получении интернет-факса прервалось соединение с сервером.</p> <ul style="list-style-type: none"> • Убедитесь в том, что сетевой кабель правильно подключен к аппарату. • Убедитесь в том, что сетевые параметры, такие как IP-адрес, параметры DNS и POP3 настроены правильно (проследите за тем, чтобы не использовались двухбайтовые символы). См. стр. 315 "Настройка параметров сети".
4XXX22	<p>Получение электронного сообщения при получении интернет-факса завершилось неудачей.</p> <ul style="list-style-type: none"> • Не удалось передать команду LIST на сервер POP3. Предложите отправителю проверить настройки электронной почты.
4XXX23	<p>Получение электронного сообщения при получении интернет-факса завершилось неудачей.</p> <ul style="list-style-type: none"> • Ошибка в заголовке электронного сообщения. Предложите отправителю проверить настройки электронной почты.

Код ошибки	Способ устранения
4XXX24	<p>Получение электронного сообщения при получении интернет-факса завершилось неудачей.</p> <ul style="list-style-type: none"> • В подзаголовке электронного сообщения содержалась ошибка. Предложите отправителю проверить настройки электронной почты. • Электронное сообщение имело неверный тип содержимого, или был получен файл неподдерживаемого типа (например, PDF или JPEG). Предложите отправителю проверить тип файла.
4XXX25	<p>Получение электронного сообщения при получении интернет-факса завершилось неудачей.</p> <ul style="list-style-type: none"> • В текстовой части тела электронного сообщения содержалась ошибка. Предложите отправителю проверить настройки электронной почты.
4XXX26	<p>Получение электронного сообщения при получении интернет-факса завершилось неудачей.</p> <ul style="list-style-type: none"> • В полученном файле TIFF содержалась ошибка (что произошло по причине, не отмеченной кодами ошибки от 4XXX43 до 4XXX45). Предложите отправителю проверить файл TIFF.
4XXX42	<p>Получение электронного сообщения при получении интернет-факса завершилось неудачей.</p> <ul style="list-style-type: none"> • В подзаголовке электронного сообщения содержалась ошибка. Предложите отправителю проверить настройки электронной почты.
4XXX43	<p>Невозможно должным образом принять файл TIFF с помощью функции интернет-факса.</p> <ul style="list-style-type: none"> • Получаемый файл TIFF был сжат методом, отличным от MH/MR/MMR. Предложите отправителю проверить файл TIFF.
4XXX44	<p>Невозможно должным образом принять файл TIFF с помощью функции интернет-факса.</p> <ul style="list-style-type: none"> • Файл TIFF имел неподдерживаемое разрешение, или ширина файла TIFF соответствовала формату А3 или В4. Предложите отправителю проверить файл TIFF.

Код ошибки	Способ устранения
4XXX45	<p>Невозможно должным образом принять файл TIFF с помощью функции интернет-факса.</p> <ul style="list-style-type: none">• Формат файла TIFF отличается от формата TIFF-S/F. Предложите отправителю проверить файл TIFF.
4XXX46	<p>При получении интернет-факса вместимость памяти аппарата достигла предела.</p> <ul style="list-style-type: none">• Факсимильное сообщение было слишком большим. Предложите отправителю отправить документ по частям небольшого размера или установить более низкое разрешение.

Распространенные неполадки

В этом разделе описан процесс устранения распространенных неполадок, которые могут происходить при эксплуатации аппарата.

Проблема	Возможная причина	Способ устранения
Аппарат не включается.	Неправильно подсоединен шнур питания.	<ul style="list-style-type: none"> Убедитесь, что вилка кабеля питания плотно вставлена в розетку. Проверьте исправность розетки электропитания, подключив к ней другое устройство.
На экране аппарата отображается сообщение об ошибке.	Произошла ошибка.	См. стр. 373 "Сообщения об ошибках и состоянии на экране".
Печать страниц не выполняется.	Аппарат прогревается или принимает данные.	Подождите, пока на экране не появится сообщение "Печать...". Если на экране отображается надпись "Обработка...", аппарат принимает данные.
Страницы не печатаются.	Неправильно подсоединен интерфейсный кабель.	<ul style="list-style-type: none"> Заново подключите кабель. Убедитесь в том, что используется кабель интерфейса надлежащего типа.

Проблема	Возможная причина	Способ устранения
Слышен непонятный шум.	<ul style="list-style-type: none"> Расходные материалы не установлены должным образом. Если для параметра [Автоочистка] в меню [Параметры системы] установлено значение [Вкл.], аппарат будет автоматически выполнять регулярную очистку внутренней поверхности. 	<ul style="list-style-type: none"> Проверьте правильность установки расходных материалов. Дождитесь завершения очистки. Это не является неисправностью.
Звуки, издаваемые аппаратом, слишком громкие.	Установлен слишком высокий уровень громкости.	Установите должный уровень громкости для звуков зуммера, звонка, громкоговорителя и сигнализации. Дополнительную информацию см. стр. 247 "Параметры системы".
Звуки, издаваемые аппаратом, слишком тихие.	Установлен слишком низкий уровень громкости, или звук отключен совсем.	Установите должный уровень громкости для звуков зуммера, звонка, громкоговорителя и сигнализации. Дополнительную информацию см. стр. 247 "Параметры системы".
Параметр сети может быть неправильно настроен или электронный ключ 3G не сможет выполнить правильное подключение.	С помощью Web Image Monitor проверьте настройки и возможность выполнения печати.	Если неполадка не устранена, обратитесь в сервисный центр.

Проблема	Возможная причина	Способ устранения
Не удается выполнить печать после перезагрузки компьютера.	Принтер может находиться в автономном режиме.	<p>В этом разделе в качестве примера приведена процедура для ОС Windows 10. Процедура настройки может отличаться в зависимости от операционной системы.</p> <ol style="list-style-type: none">1. В меню [Пуск] выберите [Панель управления] раздела [Службные — Windows].2. Нажмите [Просмотр устройств и принтеров].3. Нажмите на значок аппарата и выберите [Просмотреть очередь печати].4. Нажмите [Принтер] в строке меню, а затем отмените выбор [Использовать принтер в автономном режиме].

↓ Примечание

- Если какую-либо из этих неисправностей устранить не удастся, отключите питание, отсоедините шнур питания и свяжитесь с продавцом или представителем сервисной службы.

11. Настройка параметров сети

В этой главе рассматривается порядок подключения устройства к сети и задание сетевых параметров.

Настройки зависят от среды обмена данными вашей системы.

Подключение аппарата к проводной сети

Конфигурирование параметра IPv4

1. Нажмите значок [Настр.] в окне [Начальный экран].
2. Нажмите [Настройки сети].
3. Введите пароль с помощью цифровых клавиш, затем нажмите клавишу [OK].
Экранную клавиатуру можно отобразить, дважды коснувшись области ввода на экране.
Пароль доступа к меню [Настройки сети] можно указать в разделе [Блокир.инстр.админ.] в меню [Инструм.админ.].
4. Нажмите [IPV4 Configuration].
5. Нажмите [IPV4 DHCP].
6. Выберите [Активн.], чтобы получить IP-адрес автоматически, или [Неактивн.], чтобы указать IP-адрес вручную.
Если выбран вариант [Активн.], перейдите к шагу 11.
7. Введите IPv4-адрес аппарата в поле [IP-адрес:].
8. Введите маску подсети в поле [Маска подсети:].
9. Введите адрес шлюза в поле [Адрес шлюза:].
10. Нажмите [OK].
11. Выключите устройство и затем включите его снова.
Установка завершена.

Конфигурирование параметра IPv6

1. Нажмите значок [Настр.] в окне [Начальный экран].
2. Нажмите [Настройки сети].
3. Введите пароль с помощью цифровых клавиш, затем нажмите клавишу [OK].
Экранную клавиатуру можно отобразить, дважды коснувшись области ввода на экране.

Пароль доступа к меню [Настройки сети] можно указать в разделе [Блокир.инстр.админ.] в меню [Инструм.админ.].

4. Нажмите [Конфигурация IPv6].

5. Нажмите [IPv6 DHCP].

6. Выберите [Активн.], чтобы получить IP-адрес автоматически, или [Неактивн.], чтобы указать IP-адрес вручную.

Если выбран вариант [Активн.], перейдите к шагу 12.

7. Нажмите [Настр.адреса вручную].

8. Введите IPv6-адрес аппарата в поле [Настр.адреса вручную].

9. Введите длину префикса в поле [Длина префикса:].

10. Введите адрес шлюза в поле [Адрес шлюза:].

11. Нажмите [OK].

12. Выключите устройство и затем включите его снова.

Установка завершена.

Подключение аппарата к беспроводной сети

Существует четыре способа для подключения аппарата к беспроводной сети:

- Использование мастера установки Wi-Fi
См. стр. 437 "Использование мастера установки Wi-Fi".
- Использование кнопки WPS
См. стр. 438 "Использование кнопки WPS".
- Использование PIN-кода
См. стр. 440 "Использование PIN-кода".
- Использование Wi-Fi Direct
См. Справочное руководство по Wi-Fi Direct.

Использование мастера установки Wi-Fi

Для установки подключения требуется маршрутизатор (точка доступа).

Проверка SSID и ключа шифрования

SSID и ключ шифрования для маршрутизатора (точки доступа) могут быть указаны на этикетке, наклеенной на маршрутизаторе (точке доступа). Для получения сведений о SSID и ключе шифрования см. руководство к маршрутизатору (точке доступа).

Настройка параметров с помощью панели управления

Убедитесь, что кабель Ethernet не подключен к аппарату.

1. Проверьте правильность работы маршрутизатора (точки доступа).

Если в начальных настройках выбрана [Detailed Setup], выберите [Wireless (Wi-Fi)] и перейдите к шагу 11.

2. Нажмите клавишу [Начальный экран].

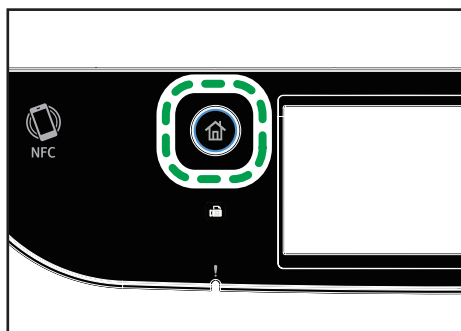

ECC202

3. Нажмите значок [Настр.] в окне [Начальный экран].

4. Нажмите [Настройки сети].
5. Введите пароль с помощью цифровых клавиш, затем нажмите клавишу [OK].

Экранную клавиатуру можно отобразить, дважды коснувшись области ввода на экране.

Пароль доступа к меню [Настройки сети] можно указать в разделе [Блокир.инстр.админ.] в меню [Инструм.админ.].
6. Нажмите [Вкл. Wi-Fi].
7. Нажмите [Включить].
8. Выключите устройство и затем включите его снова.
9. Нажмите значок беспроводной локальной сети.
10. Введите пароль с помощью цифровых клавиш, затем нажмите клавишу [OK].

Экранную клавиатуру можно отобразить, дважды коснувшись области ввода на экране.

Пароль для доступа к меню [Настройка Wi-Fi] можно указать в разделе [Блокир.инстр.админ.] в меню [Инструм.админ.].
11. Нажмите [Мастер установки].
12. Нажмите SSID на маршрутизаторе (точка доступа) из списка поиска SSID.
13. Введите ключ шифрования с помощью цифровых клавиш, затем нажмите [Соедин.].

В качестве парольной фразы можно ввести от 8 до 63 символов ASCII (0x20-0x7e) или 64 шестнадцатеричных цифр (0-9, A-F, a-f).
14. Проверьте результат.
 - Подключение выполнено успешно:

Настройка параметров Wi-Fi завершена.
 - Ошибка подключения:

Проверьте конфигурацию маршрутизатора (точки доступа) и повторите попытку подключения.

Использование кнопки WPS

Для установки подключения требуется маршрутизатор (точка доступа).

Убедитесь, что кабель Ethernet не подключен к аппарату.

1. Проверьте правильность работы маршрутизатора (точки доступа).

Если в начальных настройках выбрана [Detailed Setup], выберите [Wireless (Wi-Fi)] и перейдите к шагу 11.

2. Нажмите клавишу [Начальный экран].

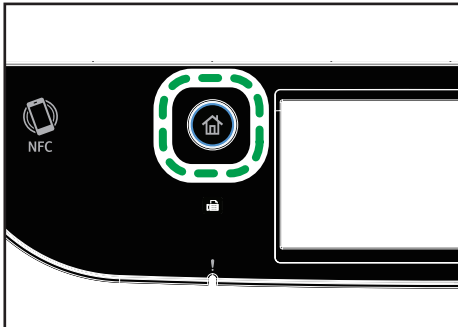

3. Нажмите значок [Настр.] в окне [Начальный экран].
4. Нажмите [Настройки сети].
5. Введите пароль с помощью цифровых клавиш, затем нажмите клавишу [OK].

Экранную клавиатуру можно отобразить, дважды коснувшись области ввода на экране.

Пароль доступа к меню [Настройки сети] можно указать в разделе [Блокир.инстр.админ.] в меню [Инструм.админ.].

6. Нажмите [Вкл. Wi-Fi].
7. Нажмите [Включить].
8. Выключите устройство и затем включите его снова.
9. Нажмите значок беспроводной локальной сети.
10. Введите пароль с помощью цифровых клавиш, затем нажмите клавишу [OK].

Экранную клавиатуру можно отобразить, дважды коснувшись области ввода на экране.

Пароль для доступа к меню [Настройка Wi-Fi] можно указать в разделе [Блокир.инстр.админ.] в меню [Инструм.админ.].

11. Нажмите [WPS].
12. Нажмите [PBC].
13. Нажмите [Соедин.].

Появится сообщение "Подождите 2 минуты" и аппарат начнет подключение по методу PBC.

14. Нажмите кнопку WPS на маршрутизаторе (точке доступа) в течение двух минут.

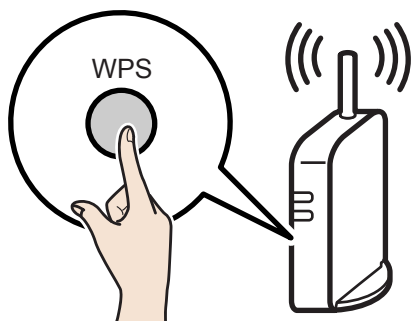

CHV607

Для получения сведений об использовании кнопки WPS см. руководства к маршрутизатору (точке доступа).

15. Проверьте результат.

- Подключение выполнено успешно:
Нажмите [OK], чтобы вернуться к экрану, описанному в шаге 12, а затем нажмите клавишу [Начальный экран] для возврата к первоначальному экрану.
Настройка параметров Wi-Fi завершена.
- Ошибка подключения:
Нажмите [OK], чтобы вернуться к экрану, отображаемому в шаге 12. Проверьте конфигурацию маршрутизатора (точки доступа) и повторите попытку подключения.

Использование PIN-кода

Для установки подключения требуется маршрутизатор (точка доступа). Чтобы установить подключение с помощью PIN-кода, используйте компьютер, подключенный к маршрутизатору (точке доступа).

Убедитесь, что кабель Ethernet не подключен к аппарату.

- 1. Проверьте правильность работы маршрутизатора (точки доступа).**
- 2. Откройте окно конфигурации PIN-кода (веб-страница) для маршрутизатора (точки доступа) на компьютере.**



Если в начальных настройках выбрана [Detailed Setup], выберите [Wireless (Wi-Fi)] и перейдите к шагу 12.

3. Нажмите клавишу [Начальный экран].

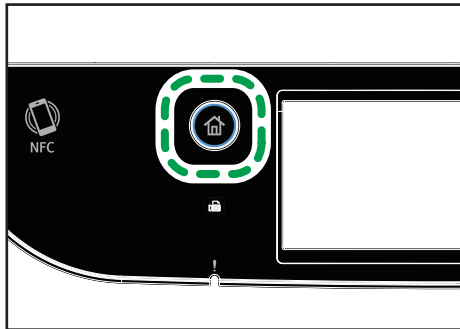

ECC202

4. Нажмите значок [Настр.] в окне [Начальный экран].

5. Нажмите [Настройки сети].

6. Введите пароль с помощью цифровых клавиш, затем нажмите клавишу [OK].

Экранную клавиатуру можно отобразить, дважды коснувшись области ввода на экране.

Пароль доступа к меню [Настройки сети] можно указать в разделе [Блокир.инстр.админ.] в меню [Инструм.админ.].

7. Нажмите [Вкл. Wi-Fi].

8. Нажмите [Включить].

9. Выключите устройство и затем включите его снова.

10. Нажмите значок беспроводной локальной сети.

11. Введите пароль с помощью цифровых клавиш, затем нажмите клавишу [OK].

Экранную клавиатуру можно отобразить, дважды коснувшись области ввода на экране.

Пароль для доступа к меню [Настройка Wi-Fi] можно указать в разделе [Блокир.инстр.админ.] в меню [Инструм.админ.].

12. Нажмите [WPS].

13. Нажмите [PIN].

14. Проверьте PIN-код.

Запишите PIN-код на всякий случай.

15. Введите PIN-код аппарата (8 цифр) на веб-странице маршрутизатора (точки доступа) (веб-страница, описанная в шаге 2).

16. Подключите WPS (система проверки PIN) с веб-страницы маршрутизатора (точки доступа).

17. Нажмите [Соедин.].

Появится сообщение "Подождите 2 минуты" и начнется подключение с помощью PIN-кода.

18. Проверьте результат.

- Подключение выполнено успешно:

Нажмите [ОК], чтобы вернуться к экрану, описанному в шаге 13, а затем нажмите клавишу [Начальный экран] для возврата к первоначальному экрану.

Настройка параметров Wi-Fi завершена.

- Ошибка подключения:

Нажмите [ОК], чтобы вернуться к экрану, отображаемому в шаге 13. Проверьте конфигурацию маршрутизатора (точки доступа) и повторите попытку подключения.

12. Приложение

В этой главе приведены технические характеристики и расходные материалы аппарата.

Передача с использованием IPsec

Для обеспечения безопасного соединения в данном аппарате используется протокол IPsec. В случае применения этого протокола IPsec осуществляет шифрование пакетов данных на сетевом уровне с помощью технологии шифрования общим ключом. В аппарате используется обмен ключами шифрования для создания общего ключа для отправителя и получателя. Для достижения большей безопасности можно обновлять общий ключ после окончания периода действия.

★ Важно

- IPsec не применяется к данным, полученным через DHCP или DNS.
- Операционные системы, совместимые с IPsec: Windows 8.1 и выше, Windows Server 2012 и выше, macOS 10.13 и выше, Red Hat Enterprise Linux 7.3, 7.4, 7.5 и 7.6. Однако в зависимости от операционной системы некоторые элементы настроек могут не поддерживаться. Убедитесь в совместимости указанных настроек IPsec с настройками IPsec операционной системы.
- Если невозможно получить доступ к приложению Web Image Monitor из-за проблем с конфигурацией IPsec, отключите IPsec в меню [Инструм.админ.] на панели управления, а затем запустите приложение Web Image Monitor.

↓ Примечание

- Для получения подробных сведений о настройке параметров IPsec с помощью приложения Web Image Monitor см. стр. 334 "Настройка параметров IPsec".
- Для получения сведений о включении и отключении IPsec с помощью панели управления см. стр. 266 "Настройки инструментов администратора".

Шифрование и аутентификация с помощью IPsec

IPsec состоит из двух основных функций: функция шифрования, которая обеспечивает защиту данных, и функция аутентификации, которая выполняет проверку отправителя и целостность данных. Функция IPsec этого аппарата поддерживает два протокола защиты: протокол ESP, включающий одновременно обе функции IPsec, и протокол AH, включающий только функцию аутентификации.

ESP-протокол

Протокол ESP обеспечивает безопасную передачу посредством шифрования и аутентификации. Этот протокол не обеспечивает выполнение аутентификации заголовка.

- Для успешного шифрования как отправитель, так и получатель должны задать один и тот же алгоритм и ключ шифрования. Алгоритм шифрования и ключ шифрования задаются автоматически.
- Для успешной аутентификации отправитель и получатель должны задать один и тот же алгоритм и ключ аутентификации. Алгоритм аутентификации и ключ аутентификации задаются автоматически.

АН-протокол

Протокол АН обеспечивает безопасную передачу посредством только аутентификации пакетов, включая заголовки.

- Для успешной аутентификации отправитель и получатель должны задать один и тот же алгоритм и ключ аутентификации. Алгоритм аутентификации и ключ аутентификации задаются автоматически.

АН-протокол и ESP протокол

При совместном использовании протоколы ESP и АН обеспечивают безопасную передачу посредством шифрования и аутентификации. Эти протоколы обеспечивают аутентификацию заголовка.

- Для успешного шифрования как отправитель, так и получатель должны задать один и тот же алгоритм и ключ шифрования. Алгоритм шифрования и ключ шифрования задаются автоматически.
- Для успешной аутентификации отправитель и получатель должны задать один и тот же алгоритм и ключ аутентификации. Алгоритм аутентификации и ключ аутентификации задаются автоматически.

Примечание

- В некоторых операционных системах вместо "Аутентификация" используется термин "Совместимость".

Security Association (Сопоставление безопасности)

В качестве способа настройки ключа на этом аппарате используется обмен ключом шифрования. При этом методе такие соглашения, как алгоритм IPsec и ключ, должны указываться как для отправителя, так и получателя. Такие соглашения образуют то, что известно как SA (Сопоставление безопасности). Соединение IPsec возможно только в том случае, если настройки SA получателя и отправителя идентичны.

Параметры SA настраиваются автоматически на аппаратах обеих сторон. Однако, прежде чем станет возможно установление сопоставления безопасности IPsec SA, должна произойти автоматическая настройка параметра ISAKMP SA (Фаза 1). После этого автоматически настраиваются параметры IPsec SA (Фаза 2), разрешающие фактическую передачу по протоколу IPsec.

Кроме того, для дополнительной безопасности SA может периодически автоматически обновляться в соответствии с периодом действия (временные ограничения) для этих настроек. Этот аппарат поддерживает только IKEv1 для обмена ключом шифрования.

В SA можно настроить различные параметры.

Параметры 1-10

Можно настроить десять отдельных комплектов данных SA (например, различные общие ключи и алгоритмы IPsec).

Поиск политик IPsec осуществляется поочередно, начиная с [№ 1].

Процедура настройки параметров обмена ключами шифрования

В этом разделе описана процедура настройки параметров обмена ключами шифрования.

Аппарат	ПК
1. Задайте настройки IPsec в приложении Web Image Monitor.	1. Задайте на ПК те же настройки для IPsec, что и на аппарате.
2. Включите настройки IPsec.	2. Включите настройки IPsec.
3. Подтвердите передачу по IPsec.	

Примечание

- После настройки IPsec можно использовать команду "ping" для проверки правильности соединения. Кроме того, поскольку при первоначальном обмене ключами ответ приходит медленно, подтверждение установления соединения может занять некоторое время.
- Если невозможно получить доступ к приложению Web Image Monitor из-за проблем с конфигурацией IPsec, отключите IPsec в меню [Инструм.админ.] на панели управления, а затем запустите приложение Web Image Monitor.
- Для получения подробных сведений об отключении IPsec с панели управления см. стр. 266 "Настройки инструментов администратора".

Настройка параметров обмена ключами шифрования

Важно

- Доступ к этой функции возможен только после ввода пароля администратора.
1. Запустите веб-браузер и получите доступ к аппарату, указав его IP-адрес.
Отображается начальная страница приложения Web Image Monitor.

2. Нажмите [Настройки IPsec].
3. Откройте вкладку [Список IPsec политик].
4. Введите в списке номер настройки, которую необходимо изменить.
5. Введите пароль администратора и нажмите кнопку [Change].
6. При необходимости измените параметры IPsec.
7. Введите пароль администратора и нажмите [Применить].
8. Откройте вкладку [Глобальные настройки IPsec] и выберите значение [Активный] в блоке [Функция IPsec].
9. При необходимости также задайте параметры [Политика по умолчанию], [Искл. групп.и ширковещат.передачу] и [В обход All ICMP].
10. Введите пароль администратора и нажмите [Применить].

Примечание

- Пароль администратора можно указать на вкладке [Администратор].

Настройка параметров IPsec на компьютере

Задайте точно такие же настройки IPsec SA на компьютере, как и те, которые заданы для параметров IPsec на аппарате. Метод настройки зависит от операционной системы компьютера. Процедура, описанная ниже, основана на ОС Windows 10 в среде IPv4.

1. В меню [Пуск] выберите пункт [Панель управления], затем категорию [Система и безопасность] и пункт [Администрирование].
2. Дважды нажмите [Локальная политика безопасности], а затем [Политики безопасности IP на локальном компьютере].
3. В меню "Действия" нажмите [Создать политику безопасности IP...].
Появляется проводник политики безопасности IP.
4. Нажмите [Далее].
5. В поле "Имя" введите имя политики безопасности, а затем нажмите [Далее].
6. Снимите метку с окошечка "Использовать правило по умолчанию", а затем нажмите [Далее].
7. Выберите "Изменить свойства", а затем нажмите [Готово].
8. Во вкладке "Общие" нажмите кнопку [Параметры...].
9. В окне "Проверять подлинность и создавать новый ключ через каждые" введите тот же срок действия (в минутах), который был указан для аппарата в параметре [Время жизни IKE], затем нажмите кнопку [Методы].

10. Убедитесь, что параметры алгоритма шифрования ("Шифрование"), алгоритма хеширования ("Целостность") и группы Диффи-Хеллмана для IKE ("Группа Диффи-Хеллмана") в разделе "Упорядочение методов безопасности по предпочтению" совпадают с установленными на принтере в пункте [Настройки IKE].

Если настройки не отображаются, нажмите [Добавить...].

11. Дважды нажмите [ОК].

12. Нажмите [Добавить...] во вкладке "Правила".

Появляется проводник правил безопасности.

13. Нажмите [Далее].

14. Выберите "Это правило не указывает туннель" и нажмите [Далее].

15. Выберите тип сети для IPsec и нажмите [Далее].

16. Нажмите [Добавить...] в списке фильтров IP.

17. В поле [Имя] введите имя фильтра IP и нажмите [Добавить...].

Появляется проводник фильтра IP.

18. Нажмите [Далее].

19. В поле [Описание:] введите имя или детальное объяснение фильтра IP и нажмите [Далее].

Для продолжения можно нажать [Далее], чтобы перейти к следующему шагу без ввода информации в это поле.

20. Выберите "Мой IP-адрес" в поле "Адрес источника" и нажмите [Далее].

21. Выберите значение "Определенный IP-адрес или подсеть" для параметра "Адрес назначения", введите IP-адрес устройства, а затем нажмите [Далее].

22. Для типа протокола IPsec выберите "Аny" (Любой) и нажмите [Далее].

23. Нажмите [Готово], а затем [ОК].

24. Выберите фильтр IP, который был только что создан, и нажмите [Далее].

25. Нажмите [Добавить...] в действии фильтра.

Откроется мастер действия фильтра.

26. Нажмите [Далее].

27. В поле [Имя] введите имя действия фильтра и нажмите [Далее].

28. Выберите вариант "Согласовать безопасность" и нажмите [Далее].

29. Выберите один из вариантов для компьютеров, с которыми разрешена связь, и нажмите [Далее].

30. Выберите "Особый" и нажмите [Настройки...].

- 31. Если в блоке [Протокол безопасности] для параметра [Настройки IPsec] выбрано значение [ESP], выберите вариант [Целостность данных с шифрованием (ESP)] и настройте следующие параметры:**

Установите такое же значение параметра [Алгоритм проверки целостности], как и для параметра [Алгоритм аутентификации для ESP], заданного на аппарате.

Установите такое же значение параметра [Алгоритм шифрования], как и для параметра [Алгоритм шифрования для ESP], заданного на аппарате.

- 32. Если в блоке [Протокол безопасности] для параметра [Настройки IPsec] выбрано значение [AH], выберите вариант [Целостность данных и адресов без шифрования (AH)] и настройте следующие параметры:**

Установите такое же значение параметра [Алгоритм проверки целостности], как и для параметра [Алгоритм аутентификации для AH], заданного на аппарате.

Уберите отметку в поле [Целостность данных с шифрованием (ESP)].

- 33. Если в блоке [Протокол безопасности] для параметра [Настройки IPsec] выбрано значение [ESP и AH], выберите вариант [Целостность данных и адресов без шифрования (AH)] и настройте следующие параметры:**

В блоке [Целостность данных и адресов без шифрования (AH)] установите такое же значение параметра [Алгоритм проверки целостности], как и для параметра [Алгоритм аутентификации для AH], заданного на аппарате.

В блоке [Целостность данных с шифрованием (ESP)] установите такое же значение параметра [Алгоритм шифрования], как и для параметра [Алгоритм шифрования для ESP], заданного на аппарате.

- 34. В параметрах ключей сеанса выберите вариант "Смена ключа каждые:" и введите такое же время жизни (в [секундах] или [килобайтах]), которое задано для параметра [Время жизни] на аппарате.**

- 35. Нажмите кнопку [ОК], затем [Далее].**

- 36. Нажмите [Готово] (Finish).**

При использовании IPv6 необходимо повторить эту процедуру с шага 12 и указать ICMPv6 в качестве исключения. Дойдя до шага 22, выберите [58] в качестве номера протокола для типа целевого протокола "Other" (другой), а затем для параметра [Согласовать безопасность] выберите значение [Разрешить].

- 37. Выберите действие фильтра, который был только что создан, и нажмите [Далее].**

- 38. Выберите один из вариантов для метода аутентификации и нажмите [Далее].**

- 39. Нажмите [Готово], а затем дважды [ОК].**

Новая политика безопасности IP (настройки IPsec) задана.

- 40. Нажмите [Политика безопасности IP на локальном компьютере].**

41. Выберите политику безопасности, которая была только что создана, нажмите по ней правой кнопкой мыши и нажмите [Назначить].

Настройки IPsec на компьютере включены.

↓ Примечание

- Для выключения настроек IPsec компьютера выберите политику безопасности, нажмите правой кнопкой мыши и нажмите [Снять].

Включение и отключение протокола IPsec с панели управления

★ Важно

- Доступ к этой функции возможен только после ввода пароля администратора.

1. Нажмите значок [Настр.] в окне [Начальный экран].
2. Нажмите [Инструм.админ.].
3. Введите пароль с помощью цифровых клавиш, затем нажмите клавишу [ОК].

Экранную клавиатуру можно отобразить, дважды коснувшись области ввода на экране.

Пароль доступа к меню [Настройки сети] можно указать в разделе [Блокир.инстр.админ.] в меню [Инструм.админ.].

4. Нажмите [IPsec].
5. Нажмите [Активн.] или [Неактивн.].

↓ Примечание

- Пароль доступа к меню [Инструм.админ.] можно указать с помощью параметра [Блокир.инстр.адм.]. Для получения подробных сведений о пункте меню [Блокир.инстр.адм.] см. стр. 266 "Настройки инструментов администратора".
- Чтобы вернуться к предыдущему уровню дерева меню, нажмите [Выход].

Примечания о тонере

- При использовании тонера, изготовленного сторонним производителем, правильная работа аппарата не гарантируется.
- При некоторых условиях печати на принтере невозможно отпечатать столько листов, сколько указано в техзадании.
- Замените картридж, если печатаемые изображения неожиданно станут бледными или размытыми.
- При первом включении аппарата используйте картридж печати, прилагаемый к аппарату. Если не использовать этот картридж при первом включении аппарата, возможны следующие неполадки:
 - "Скоро треб.замен.: картридж (X)" will be displayed before the toner runs out.
 - "Треб.замена: принт-картр. (X)" will be displayed when the toner runs out, but instead the printed image suddenly becomes pale or blurred.
- Срок службы встроенного в картридж фотопроводника учитывается при отображении сообщения "Скоро треб.замен.: картридж (X)". Если фотопроводник перестает работать до того, как закончится тонер, будет отображаться сообщение "Скоро треб.замен.: картридж (X)".

Технические характеристики аппарата





В этом разделе перечислены технические характеристики аппарата.

↓ Примечание

- Компанией было получено разрешение на использование приложений от их авторов, включая приложения с открытым исходным кодом. Подробная информация об авторских правах на программное обеспечение содержится в разделе "О лицензии на программное обеспечение с открытым исходным кодом".

Технические характеристики основных функций

Элемент	Описание
Конфигурация	Настольный
Способ печати	Лазерный электростатический перенос
Максимальные размеры бумаги для сканирования со стекла экспонирования	A4, Letter (8 ¹ / ₂ × 11 дюймов)
Максимальные размеры бумаги для сканирования из устройства АПД	Legal (8 ¹ / ₂ × 14 дюймов)
Максимальный размер бумаги для печати	Legal (8 ¹ / ₂ × 14 дюймов)
Время прогрева (23 °C, 71,6 °F)	Не более 20 сек
Форматы бумаги	Дополнительную информацию см. стр. 62 "Пригодная для использования бумага".
Тип бумаги	Дополнительную информацию см. стр. 62 "Пригодная для использования бумага".
Выходная емкость (80 г/м ² , 20 фунт.)	150 листов

Элемент	Описание
Входная емкость (80 г/м ² , 20 фунт.)	<ul style="list-style-type: none"> • Лоток 1 250 листов • Лоток 2 500 листов • Обходной лоток 1 лист
Емкость АПД (80 г/м ² , 20 фунт.)	50 листов
Память	256 Мб
Требования к источнику питания	<p> Регион А</p> <p>220–240 В, 6 А, 50/60 Гц</p> <p> Регион Б</p> <p>120–127 В, 11 А, 60 Гц</p>
<p>Энергопотребление  Регион А</p> <p>Уровень мощности при выключенном главном выключателе и подсоединенном к розетке кабелем питания: не более 1 Вт</p>	<ul style="list-style-type: none"> • макс. не более 1300 Вт • Режим готовности 35,4 Вт • Во время печати Цветная: 444 Вт Черно-белая: 422 Вт
<p>Энергопотребление  Регион Б</p> <p>Уровень мощности при выключенном главном выключателе и подсоединенном к розетке кабелем питания: не более 1 Вт</p>	<ul style="list-style-type: none"> • макс. не более 1300 Вт • Режим готовности 34,5 Вт • Во время печати Цветная: 469 Вт Черно-белая: 428 Вт

Элемент	Описание
Шумовое излучение	<ul style="list-style-type: none"> Уровень звуковой мощности Режим ожидания: 29,8 дБ (А) Во время печати: Цветная: 64,4 дБ (А) Ч-б: 63,6 дБ (А) Уровень звукового давления Режим ожидания: 20,4 дБ (А) Во время печати: Цветная: 53,5 дБ (А) Ч-б: 53,0 дБ (А)
Габариты (Ширина × Глубина × Высота)	420 × 493 × 473 мм (16,6 × 19,5 × 18,6 дюйм.)
Масса (аппарат вместе с расходными материалами)	Не более 30 кг (67 фунта)

↓ Примечание

- Уровни звуковой мощности и звукового давления являются значениями, измеряемыми в соответствии со стандартом ISO 7779.
- Уровни звукового давления измеряются с позиции оператора, стоящего рядом с аппаратом.

Технические характеристики функции печати

Элемент	Описание
Скорость печати	Черно-белый режим: 25 страница в минуту (одностор./Letter), 13,5 страниц в минуту (двустор./Letter) Цветной режим: 25 страница в минуту (одностор./Letter), 13,5 страниц в минуту (двустор./Letter)
Разрешение	600 × 600 dpi
Время выхода первой страницы	Не более 10 сек

Элемент	Описание
Интерфейс	<ul style="list-style-type: none"> • Ethernet (10BASE-T, 100BASE-TX) • USB 2.0 • Wi-Fi
Язык принтера	PCL6, PCL5c, PostScript3
Шрифты (PCL6, PCL5c, PostScript3)	80 шрифтов

Технические характеристики функции копира

Элемент	Описание
Максимальное разрешение (сканирование и печать)	<ul style="list-style-type: none"> • Стекло экспонирования Сканирование: 600 × 600 dpi Печать: 600 × 600 dpi • АПД Сканирование: 300 × 600 dpi Печать: 600 × 600 dpi
Время выполнения первой копии (A4, при 23 °C, 71,6 °F)	<ul style="list-style-type: none"> • Черно-белое: не более 15 секунд • Цветное: не более 19 секунд
Градации	Сканирование: 256 уровней Печать: четырехцветная

Элемент	Описание
Скорость многостраничного копирования (неевропейские страны)	<ul style="list-style-type: none"> • При копировании нескольких односторонних оригиналов (одностороннее копирование) <ul style="list-style-type: none"> • 25 страниц в минуту (A4) • 25 стр./мин. (Letter (8¹/₂ × 11 дюйм.)) • При копировании нескольких односторонних оригиналов по одному (одностороннее копирование) <ul style="list-style-type: none"> • Черно-белый режим: 20 страниц в минуту • Полноцветный режим: 12 страниц в минуту • При копировании нескольких копий двусторонних оригиналов один за другим (двустороннее сканирование, двусторонняя печать) <ul style="list-style-type: none"> • Черно-белый режим: 13,5 страниц в минуту • Полноцветный режим: 13,5 страниц в минуту
Масштаб	<ul style="list-style-type: none"> • Фиксированный коэффициент <ul style="list-style-type: none">  Регион А 50%, 71%, 82%, 93%, 122%, 141%, 200%, 400%  Регион Б 50%, 65%, 78%, 93%, 129%, 155%, 200%, 400% • Коэффициент масштабирования От 25 до 400%
Количество копий	99

Технические характеристики функции сканера

Элемент	Описание
Максимальная область сканирования (по горизонтали × по вертикали)	<ul style="list-style-type: none"> Стекло экспонирования 216 × 297 мм (8,5 × 11,7 дюйм.) АПД 216 × 356 мм (8,5 × 14 дюйм.)
Максимальное разрешение при сканировании с панели управления (функции сканирования с отправкой по электронной почте, сканирования на FTP, сканирования в папку, сканирования на USB)	<ul style="list-style-type: none"> Стекло экспонирования 600 × 600 dpi АПД 300 × 300 dpi
Максимальное разрешение при сканировании с компьютера (технология TWAIN)	<ul style="list-style-type: none"> Стекло экспонирования 19200 × 19200 dpi АПД 600 × 600 dpi
Максимальное разрешение при сканировании с компьютера (технология WIA)	600 × 600 dpi
Градация	<ul style="list-style-type: none"> Ввод: 16-битовая обработка цвета Вывод: 8-битовая обработка цвета
Время сканирования	<ul style="list-style-type: none"> Черно-белое: не более 5 секунд Цветное: не более 10 секунд (A4/600 dpi/сжатие) <p>Не включая время передачи.</p>
Пропускная способность устройства АПД	<ul style="list-style-type: none"> Черно-белый режим: 20 изображений в минуту (300 × 600 dpi) Полноцветный режим: 12 изображений в минуту (300 × 600 dpi)
Интерфейс	Ethernet (10BASE-T, 100BASE-TX), USB 2.0, хост USB2.0, Wi-Fi
Доступные для отправки форматы файлов	TIFF, JPEG, PDF

Элемент	Описание
Адресная книга	Не более 100 записей Количество попыток повторного набора: 1

Технические характеристики функции факса

Отправка и прием факсимильных сообщений

Элемент	Описание
Линия доступа	<ul style="list-style-type: none"> Общественные телефонные сети (АТС) Офисные АТС (ОАТС)
Режим передачи	ITU-T Group 3 (G3)
Плотность сканирующей строки	<ul style="list-style-type: none"> 8 точек на миллиметр × 3,85 линий на миллиметр (200 × 100 dpi) 8 точек на миллиметр × 7,7 линий на миллиметр (200 × 200 dpi)
Время передачи	3 секунды (8 точек на миллиметр × 3,85 линий на миллиметр, 33,6 кбит/с, MMR, ITU-T # 1 chart)
Скорость передачи	От 33,6 кбит/с до 2400 бит/с (система автоматического переключения)
Способы сжатия данных	MH, MR, MMR, JBIG
Объем памяти	<ul style="list-style-type: none"> Только передача 100 листов Только прием 95 листов <p>(8 точек на мм × 3,85 линий на мм, MMR, схема ITU-T # 1)</p>

Элемент	Описание
Адресная книга	<ul style="list-style-type: none"> Быстрый набор 200 записей Набор одним нажатием 20 записей Количество попыток дозвона для функции факса 1

Передача и прием Интернет-факса

Элемент	Описание
Интерфейс	Ethernet (10BASE-T, 100BASE-TX), Wi-Fi
Протоколы обмена данными	<ul style="list-style-type: none"> Передача SMTP, TCP/IP Прием POP3, TCP/IP
Функция передачи	Электронная почта
Формат электронной почты	<p>Одиночные/многоэлементные, преобразование MIME</p> <p>Формат прилагаемых файлов (передача): TIFF-S (кодировка MH)</p> <p>Формат прилагаемых файлов (прием): TIFF-S/ TIFF-F (кодировка MH/MR/MMR)</p>
Способ аутентификации	SMTP-AUTH (аутентификация), POP перед SMTP, A-POP
Размер оригинала	A4 (длина до 356 мм)
Плотность сканирующей строки	<p>8 точек на миллиметр × 3,85 линий на миллиметр (200 × 100 dpi)</p> <p>8 точек на миллиметр × 7,7 линий на миллиметр (200 × 200 dpi)</p>

Элемент	Описание
Технические характеристики аппарата-адресата	<ul style="list-style-type: none"> • Протоколы обмена данными <ul style="list-style-type: none"> • Передача SMTP, TCP/IP • Прием POP3, TCP/IP • Формат электронной почты <ul style="list-style-type: none"> • Формат MIME, Base64 • Тип содержимого Изображение/tiff Многоэлементный/смешанный (текст/обычный, изображение/tiff (форматы вложенных файлов)) • Формат данных <ul style="list-style-type: none"> • Профиль TIFF-S • Кодировка MH • Размер оригинала A4 • Разрешение (dpi) 200 × 100, 200 × 200

Блок подачи бумаги ТК1220

Емкость лотка

500 листов

Формат бумаги

Дополнительную информацию см. стр. 62 "Пригодная для использования бумага".

Габариты (ширина × глубина × высота)

400 × 450 × 127 мм (15,8 × 17,8 × 5 дюйм.)

Плотность бумаги

Дополнительную информацию см. стр. 62 "Пригодная для использования бумага".

Плотность

Менее 4 кг (8,9 фунт.)

Расходные материалы

ВНИМАНИЕ

- Наша продукция разработана в соответствии с высокими стандартами качества и функциональности, и мы рекомендуем использовать только те расходные материалы, которые предлагаются авторизованным дилером.

Принт-картридж

Принт-картридж	Среднее количество страниц, которое можно напечатать с помощью одного картриджа * 1
Черный	6 900 страниц
Голубой	6 300 страниц
Пурпурный	6 300 страниц
Желтый	6 300 страниц

* 1 Расчет количества отпечатанных страниц основан на соответствии требованиям стандарта ISO/IEC 19798 при плотности изображения, установленной в качестве заводской настройки по умолчанию. ISO/IEC 19798 является международным стандартом измерения печатных страниц, установленным Международной организацией по стандартизации.

Примечание

- Для получения сведений о расходных материалах посетите наш веб-сайт.
- Если не заменять принт-картриджи, когда это необходимо, печать станет невозможна. Для упрощения замены рекомендуется приобрести и иметь в запасе дополнительные картриджи.
- Фактическое количество страниц, которое можно напечатать, зависит от размера и плотности изображений, количества одновременно печатаемых страниц, от типа и формата бумаги, а также от условий окружающей среды, например от температуры и влажности.
- Может потребоваться более частая, чем это указано выше, замена принт-картриджей из-за ухудшения по мере использования.
- Картриджи для печати (относятся к расходным материалам) не покрываются гарантией. Тем не менее, при возникновении проблемы обратитесь в магазин, где вы приобрели их.
- При первом использовании этого аппарата используйте картриджи, входящие в комплект поставки.
- Поставляемый картридж рассчитан на печать около 1000 страниц.

- Этот аппарат регулярно выполняет очистку и использует при этом тонер для поддержания хорошего качества.
- Для предотвращения возникновения неисправностей при очистке может потребоваться замена принт-картриджа, даже если в нем не закончился тонер.

Емкость сбора отработанного тонера

Имя	Среднее количество страниц, которое можно напечатать с помощью одного картриджа ^{* 1}
Waste Toner Bottle SP C220	25 000 страниц

* 1 тестовая диаграмма A4/letter 5%, 3 страницы/задание, 50% Ч-Б/цветная печать.

↓ Примечание

- Фактическое количество страниц, которое можно напечатать, зависит от размера и плотности изображений, количества одновременно печатаемых страниц, от типа и формата бумаги, а также от условий окружающей среды, например от температуры и влажности.
- Если не выполнять своевременную замену емкости для отработанного тонера, печать будет невозможна. Для упрощения замены рекомендуется приобрести и иметь в запасе дополнительные емкости для отработанного тонера.

Информация по этому аппарату

Информация для пользователей электрического и электронного оборудования Регион **A** (главным образом для Европы и Азии)

Если в тексте инструкции, составленной для пользователей определенной страны, содержится этот символ, это означает, что пользователи должны следовать предписаниям национальных законов относительно сбора и утилизации электронных отходов

В наших изделиях используются высококачественные компоненты, предназначенные для облегчения вторичной переработки.

На наших изделиях и упаковке имеется маркировка в виде приведенного ниже символа.



Данный символ обозначает, что изделие нельзя утилизировать вместе с городскими отходами. Оно должно быть утилизировано отдельно через соответствующую систему сбора и утилизации. Соблюдая данные инструкции, вы обеспечиваете правильное обращение с изделием и помогаете сократить негативное влияние на окружающую среду и здоровье человека, которое возникает при несоответствующем обращении. Переработка изделий помогает сохранять природные ресурсы и защищать окружающую среду.

Дополнительную информацию о системах сбора и утилизации этой продукции можно получить в магазине, где было приобретено устройство, у местного дилера или торгового/сервисного представителя.

Все остальные пользователи

Если необходимо утилизировать это изделие, обратитесь к местной администрации, в магазин, где вы приобрели изделие, к местному дилеру или торговому/сервисному представителю.

Для пользователей в Индии

Данный продукт, его комплектующие, расходные материалы, детали и запасные части, соответствуют правилам "India E-waste Rule 2011" и запретам на использование свинца, ртути, гексавалентного хрома, полиброминированного бифенила или многобромистых дифениловых

эфиров в концентрации, превышающей массовую долю 0,1 и массовую долю 0,01 для кадмия, кроме исключений, указанных в правилах.

Примечание к символу батареек и/или аккумулятора (только для стран ЕС)



В соответствии с директивой об элементах питания 2006/66/ЕС (Ст. 20 Информирование конечных пользователей Приложение II) вышеуказанный символ печатается на элементах питания и аккумуляторах.

Этот символ означает, что в пределах Европейского Союза использованные элементы питания и аккумуляторы должны утилизироваться отдельно от бытовых отходов.

В странах ЕС действует раздельная система сбора отходов не только для использованных электрических и электронных компонентов, но также и для элементов питания и аккумуляторов.

Утилизируйте их надлежащим образом в местном центре по сбору/переработке отходов.

Рекомендации для пользователей по защите окружающей среды

 **Регион А** (главным образом страны Европы)

Пользователи стран ЕС, Швейцарии и Норвегии

Ресурс расходных материалов

Прочтите руководство пользователя для получения информации или прочтите её на упаковке расходных материалов.

Переработанная бумага

В аппарате можно использовать переработанную бумагу, произведенную согласно Европейского стандарту EN 12281:2002 или DIN 19309. Для продуктов, использующих технологию печати EP, аппарат может печатать на бумаге весом 64 м/г², которая содержит меньше сырьевого материала и предоставляет значительное снижение потребления ресурсов.

Двусторонняя печать (если возможно)

Двусторонняя печать задействует обе стороны листа бумаги. Это приводит к экономии бумаги и снижению объема печати, так как используется меньшее количество листов. Мы рекомендуем использовать эту функцию при печати.

Программа возврата картриджей с тонером и чернилами

Картридж с тонером и чернилами для переработки будет приниматься от пользователей бесплатно в соответствии с местными требованиями.

Для получения подробной информации о программе возврата см. веб-страницу или обратитесь к представителю сервисной службы.

<https://www.rioh-return.com/>

Эффективное использование электроэнергии

Потребление электроэнергии аппаратом зависит как от его технических характеристик, так и от условий его эксплуатации. С целью экономии электроэнергии аппарат переходит в режим готовности по завершении печати последней страницы. При необходимости он может немедленно приступить к печати из этого режима. Если дополнительные оттиски не требуются и указанное время закончилось, устройство переключится в режим энергосбережения.

В этих режимах аппарат потребляет меньше электроэнергии (Ватт). Для выполнения следующего задания печати аппарату потребуется больше времени на выход из режима энергосбережения, чем из режима готовности.

Для максимальной экономии электроэнергии мы рекомендуем использовать настройку для контроля электроэнергии по умолчанию.

Уведомление для пользователей в странах Европейского союза

Название модели: M C251FW

Производитель:

Ricoh Co., Ltd.

3-6 Nakagome 1-chome, Ohta-ku, Tokyo. 143-8555, Japan

Импортер (маркировка CE, ProdSG):

Ricoh Europe SCM B.V.

Blankenweg 24, 4612 RC Bergen op Zoom, The Netherlands

Импортер (маркировка UKCA):

Ricoh UK Limited

800 Pavilion Drive, Ricoh House, Northampton, NN4 7YL

Заявление о соответствии

Уведомление для пользователей в странах Европейской экономической зоны

Этот продукт соответствует обязательным требованиям и положениям директивы Европейского союза 2014/53/EU.

Для ознакомления с Заявлением декларации Совета Европы о соответствии посетите сайт:

https://www.ricoh.com/products/ce_doc2/

и выберите соответствующий продукт.

Рабочий диапазон частот: 2412-2462 МГц, 5150-5350 МГц

Выходная радиочастотная мощность: 17 дБм - 802.11b / 15 дБм – 802.11g / 13 дБм – 802.11a / 13 дБм – 802.11n / 11 дБм – 802.11ac

Рабочий диапазон частот: 13.56 МГц

Максимальная радиочастотная мощность: не более 42 дБЧА/м (на расстоянии 10 м)

* Максимальная радиочастотная мощность зависит от мощности устройства чтения/записи.

Использование частоты 5 ГГц вне помещения запрещено.

Так как это оборудование с частичным излучением, оно не предназначено для использования в непосредственной близости от человека. Его рекомендуется использовать в 20 см от пользователя.

ПРИМЕЧАНИЯ ДЛЯ ПОЛЬЗОВАТЕЛЕЙ ФАКСА (ИЗ НОВОЙ ЗЕЛАНДИИ)

ПРИМЕЧАНИЯ ДЛЯ ПОЛЬЗОВАТЕЛЕЙ (НОВАЯ ЗЕЛАНДИЯ)

- Выдача разрешения на использование любого устройства терминального оборудования (Telepermit) означает, что компания Telecom подтверждает, что данное устройство отвечает минимальным условиям подключения к сети Telecom. Такое разрешение не является ни подтверждением надлежащей работы этого устройства компанией Telecom, ни гарантией со стороны компании. Что самое главное, это разрешение не является гарантией того, что устройство будет абсолютно работать корректно с другим имеющим такое же разрешение устройством другой марки или модели, а также не подразумевает совместимости устройства со всеми сетевыми службами компании Telecom.
- Данное устройство не может (ни при каких условиях эксплуатации) корректно работать на скоростях выше заявленных. Telecom не несет ответственности за любые проблемы, возникшие в результате такой эксплуатации.
- Устройства, подключенные к телефонному порту, могут терять содержимое памяти, если данный факсимильный аппарат подключен к сети в течение длительного времени. Для предотвращения этого подобные устройства должны иметь возможность работы от элементов питания или резервного копирования содержимого памяти.
- Данное устройство может звонить, если какие-то другие устройства подключены к той же линии. Эту проблему не следует адресовать в службу устранения неисправностей компании Telecom.
- Данное устройство не должно использоваться в обстоятельствах, которые могут рассматриваться как действия, приносящие неудобства другим клиентам компании Telecom или мешающие их работе.

- Телефонное оборудование может быть подключено только к дополнительному телефонному порту. Конструкция дополнительного телефонного порта может не соответствовать подключаемому оборудованию с трехпроводным штекером, из-за чего подключенное к данному порту оборудование может не отвечать на входящие звонки.

Примечания для пользователей в штате Калифорния (Примечания для пользователей в США)

Перхлоратный материал - может потребоваться особое обращение. См.: www.dtsc.ca.gov/hazardouswaste/perchlorate

Примечания для пользователей из США

Правила Федерального агентства США по связи

Примечание:

В ходе проведенных испытаний доказано, что данное устройство соответствует нормам, установленным для цифровых устройств класса В, согласно Разделу 15 Регламента Федеральной комиссии по связи. Указанные нормы установлены с целью обеспечения надлежащей защиты от вредоносных помех при установке устройства в жилых помещениях. Данное устройство производит, потребляет и может излучать радиочастотную энергию, а также может привести к возникновению вредоносных радиопомех при его установке и использовании с нарушением инструкций. Однако, нет никакой гарантии, что помехи не возникнут при правильной установке. Если данное устройство создает вредоносные помехи при радио и телеприеме, которые заметны при выключении и включении устройства, пользователь может попытаться устранить помехи одним из следующих способов:

- Переориентировать или переместить в другое место антенну.
- Увеличить расстояние между устройством и приемником.
- Подключить устройство к выделенной розетке в другой цепи, к которой не подключен приемник.
- Проконсультироваться с дилером или опытным радио-/телетехником.

Предупреждение:

Изменения, не одобренные лицом, ответственным за соблюдение установленных норм и требований, могут привести к лишению пользователя права на работу с устройством.

Данный трансмиттер нельзя размещать рядом с другими антеннами или трансмиттерами или использовать вместе с ними.

Допустимое отклонение частоты: $\pm 12,5$ ppm

Соответствие требованию Федерального агентства по связи 15.407(c)

Передача данных всегда определяется программным обеспечением, которые передаются через MAC, цифровой и аналоговый диапазон связи, а затем подаются в радиочастотный чип. Передача некоторых особых пакетов инициируется MAC. Это единственный способ включить радиочастотный трансмиттер с помощью группового цифрового тракта; трансмиттер выключается после завершения передачи пакета. Таким образом, трансмиттер включен только во время передачи пакетов. То есть, данное устройство автоматически прекращает передачу в случае отсутствия данных для передачи или эксплуатационной ошибки.

Федеральная комиссия по связи (FCC): Заявление о радиационном облучении

Данное устройство соответствует удельному коэффициенту поглощения, принятому для общего воздействия на людей, и ограничениям на неконтролируемое излучение по стандарту ANSI/IEEE C95.1-1999 и прошло испытания в соответствии с методами и процедурами измерений, указанными в бюллетене OET 65, приложение C. Устройство должно устанавливаться и эксплуатироваться с обеспечением минимального расстояния 0,5 см между излучателем и вашим телом.

Сертификационное удостоверение поставщика

Данное устройство отвечает требованиям Раздела 15 Регламента Федеральной комиссии по связи.

При эксплуатации устройства должны соблюдаться два условия:

- (1) Данное устройство не должно создавать вредоносных помех, а также
- (2) Данное устройство должно выдерживать любые получаемые помехи, включая помехи, которые могут привести к нежелательным процессам.

Ответственная сторона: Ricoh USA, Inc.

Адрес: 300 Eagleview Boulevard, Suite 200 Exton, PA 19341, U.S.A.

Номер телефона: 610-296-8000

Название изделия: Многофункциональное цифровое устройство (Копир/Принтер/Сканер)

Номер модели: M C251FW

Раздел 68 Регламента Федеральной комиссии по связи, касающийся факсимильных устройств

1. Данное устройство отвечает положениям Раздела 68 Регламента Федеральной комиссии по связи и требованиям, принятым Американской ассоциацией поставщиков телекоммуникационных услуг. На крышке данного устройства есть этикетка, содержащая, среди прочего, идентификатор продукта в формате США: US:AAAEQ##TXXXXX. Этот номер предоставляется в телефонную компанию по требованию.
2. Данное оборудование использует разъем RJ11C USOC.
3. Штепсельная вилка и разъем, используемые для подключения данного устройства к электропроводке и телефонной сети, должны соответствовать применимым нормам Раздела 68 Регламента Федеральной комиссии по связи и требованиям, принятым Американской

ассоциацией поставщиков телекоммуникационных услуг. С данным аппаратом поставляется соответствующий требованиям телефонный шнур и унифицированный штекер. Аппарат должен подключаться к совместимому модульному разъему, соответствующему требованиям. Для получения подробных сведений см. инструкции по установке.

4. Для определения количества устройств, которое можно подключить к телефонной линии, используется коэффициент эквивалентной нагрузки. Чрезмерно высокий коэффициент эквивалентной нагрузки на телефонную линию может привести к тому, что устройства не будут звонить при поступлении входящего звонка. Во многих (но не во всех) зонах суммарное число коэффициента эквивалентной нагрузки не должно превышать пяти (5,0). Информацию о количестве устройств, которое можно подключить к телефонной линии исходя из данных коэффициента эквивалентной нагрузки, можно получить у местной телефонной компании. Коэффициент эквивалентной нагрузки для данного аппарата указан в идентификаторе продукта: US:AAAEQ##TXXXXX. Цифры, представленные ##, являются коэффициентом эквивалентной нагрузки без десятичной запятой (например, 03 - это коэффициент эквивалентной нагрузки 0,3).
5. Если данное устройство может привести к повреждению телефонной сети, телефонная компания заранее уведомит вас о необходимости временного прекращения услуг. Если же предоставление предварительного уведомления не практикуется, телефонная компания уведомит клиента по мере возможности. Также вы имеете право подать жалобу в Федеральную комиссию по связи, если видите в этом необходимость.
6. Телефонная компания может внести изменения в свое оборудование, устройства, работу или процедуры, которые могут повлиять на работу аппарата. В этом случае телефонная компания заранее уведомит вас, чтобы вы могли внести необходимые изменения для обеспечения непрерывной работы.
7. При возникновении неполадок, а также для получения информации о ремонте или гарантийном обслуживании обращайтесь в Отделе поддержки клиентов компании Ricoh USA, Inc. по номеру 1-888-456-6457. Если аппарат негативно влияет на работу телефонной сети, телефонная компания может попросить вас отключить его до решения проблемы.
8. Инструкции по решению вопросов неисправной работы (замятие оригинала, замятие копии, ошибка связи) см. в руководстве, поставляемом с данным аппаратом.
9. Услуги подключения к спаренной линии оплачиваются по тарифам штата, в котором используется аппарат. Дополнительную информацию по этому вопросу можно получить в комиссии по работе коммунальных служб, независимом органе надзора за работой предприятий общественного пользования или комиссии по корпорациям.
10. Если в вашем доме установлена специальная линия аварийной сигнализации, подключенная к телефонной линии, при установке аппарата следует принять меры, чтобы не вывести из строя указанную линию аварийной сигнализации. Все вопросы о том, какие действия могут вывести из строя линию аварийной сигнализации, адресуйте своей телефонной компании или квалифицированному установщику.

ПРИ ПРОГРАММИРОВАНИИ НОМЕРОВ ЭКСТРЕННОГО ВЫЗОВА И/ИЛИ ВЫПОЛНЕНИИ ТЕСТОВЫХ ЗВОНКОВ НА ЭТИ НОМЕРА:

1. Прежде чем повесить трубку, вкратце объясните диспетчеру цель вашего звонка.
2. Тестовые звонки лучше выполнять в часы затишья, например, ранним утром или поздним вечером.

Согласно Закону о защите прав потребителей телефонного оборудования от 1991 г. любое лицо, использующее компьютерное или другое электронное оборудование (включая факсимильные аппараты) для отправки сообщений, обязано вверху или внизу передаваемой страницы или на первой странице передаваемого многостраничного сообщения указывать дату и время отправки, а также идентифицировать компанию или другой хозяйствующий субъект, или физическое лицо, отправляющее это сообщение, и телефонный номер отправляющего аппарата. (Указываемый телефонный номер не может быть из числа номеров с префиксом 900 или любым другим номером, плата за звонок на который превышает тарифы на местную или междугороднюю связь).

Чтобы запрограммировать всю эту информацию на вашем факсимильном аппарате, выполните следующие действия: чтобы ввести название компании и номер телефона терминала или компании, выполните процедуру программирования ЗАГОЛОВКА ФАКСА, описанную в главе "Программирование" руководства пользователя. Указанная информация будет передаваться вместе с вашим документом в поле "Заголовок факса". В дополнение к указанной информации обязательно запрограммируйте в аппарате дату и время.

Примечания для пользователей беспроводных устройств в Канаде

Данное устройство соответствует промышленным стандартам RSS Канады, не подлежащим лицензированию.

При эксплуатации устройства должны соблюдаться два условия:

- (1) Данное устройство не должно создавать помехи, а также
- (2) Данное устройство должно выдерживать любые помехи, включая помехи, которые могут привести к нежелательной работе устройства.

Федеральная комиссия по связи (FCC): Заявление о радиационном облучении

Данное устройство соответствует удельному коэффициенту поглощения, принятому для общего воздействия на людей, и ограничениям на неконтролируемое излучение по стандарту ANSI/IEEE C95.1-1999 и прошло испытания в соответствии с методами и процедурами измерений, указанными в бюллетене OET 65, приложение С. Устройство должно устанавливаться и эксплуатироваться с обеспечением минимального расстояния 0,5 см между излучателем и вашим телом.

Использование диапазона 5150-5250 МГц разрешено только в помещениях.

Использование диапазона 5250-5350 МГц разрешено только в помещениях.

Соответствие требованию ISED RSS-247 6.4 а) Передача данных всегда определяется программным обеспечением; данные передаются через MAC, цифровой и аналоговый диапазон

связи, а затем подаются в радиочастотный чип. Передача некоторых особых пакетов инициируется MAC. Это единственный способ включить радиочастотный трансмиттер с помощью группового цифрового тракта; трансмиттер выключается после завершения передачи пакета. Таким образом, трансмиттер включен только во время передачи пакетов. То есть, данное устройство автоматически прекращает передачу в случае отсутствия данных для передачи или эксплуатационной ошибки.

Remarques à l'attention des utilisateurs canadiens d'appareils sans fil

Le présent appareil est conforme aux CNR d'Industrie Canada applicables aux appareils radio exempts de licence.

L'exploitation est autorisée aux deux conditions suivantes:

- (1) l'appareil ne doit pas produire de brouillage, et
- (2) l'utilisateur de l'appareil doit accepter tout brouillage radioélectrique subi, même si le brouillage est susceptible d'en compromettre le fonctionnement.

Cet EUT est conforme à la norme SAR pour la population générale / limites d'exposition non contrôlées selon la norme ANSI / IEEE C95. 1-1999 et a été testé conformément aux méthodes et procédures de mesure spécifiées dans le CNR-102. Cet équipement doit être installé et utilisé à une distance minimale. 0.5 cm entre le radiateur et votre corps.

La bande 5150-5250 MHz est restreinte à une utilisation à l'intérieur seulement.

La bande 5250-5350 MHz est restreinte à une utilisation à l'intérieur seulement.

Conformité à la norme CNR-247 6.4 a) La transmission des données est toujours initiée par le logiciel, puis les données sont transmises par l'intermédiaire du MAC, par la bande de base numérique et analogique et, enfin, à la puce RF. Plusieurs paquets spéciaux sont initiés par le MAC. Ce sont les seuls moyens pour qu'une partie de la bande de base numérique active l'émetteur RF, puis désactive celui-ci à la fin du paquet. En conséquence, l'émetteur reste uniquement activé lors de la transmission d'un des paquets susmentionnés. En d'autres termes, ce dispositif interrompt automatiquement toute transmission en cas d'absence d'information à transmettre ou de défaillance.

Примечания для канадских пользователей факса

Этот продукт соответствует действующим техническим требованиям Комиссии по инновационному, научному и экономическому развитию Канады.

Коэффициент эквивалентной нагрузки определяет максимальное количество устройств, которые можно подключить к телефонному интерфейсу. К интерфейсу могут быть подключены устройства в любой комбинации, при единственном условии: суммарный коэффициент эквивалентной нагрузки всех устройств не должен превышать пяти.

Remarques à l'attention des utilisateurs canadiens

Le présent produit est conforme aux spécifications techniques applicables d'Innovation, Sciences et Développement économique Canada.

L'indice d'équivalence de la sonnerie (IES) sert à indiquer le nombre maximal de dispositifs qui peuvent être raccordés à une interface téléphonique. La terminaison d'une interface peut consister en une combinaison quelconque de dispositifs, à la seule condition que la somme des IES de tous les dispositifs n'excède pas cinq.

Программа ENERGY STAR Регион Б

Требования программы ENERGY STAR® к оборудованию по формированию изображений



Требования программы ENERGY STAR® к оборудованию по формированию изображений способствуют сбережению энергии посредством внедрения компьютеров и другого офисного оборудования с низким энергопотреблением.

Программа поддерживает развитие и распространение изделий с функциями энергосбережения.

Это открытая программа, в которой производители участвуют по своему желанию.

Стандарты и логотипы программы Energy Star единообразны в международном масштабе.

Энергосбережение

12

Аппарат поддерживает следующие режимы энергосбережения: режим энергосбережения 1 и режим энергосбережения 2. Если машина простаивает в течение определенного периода времени, она автоматически переходит в режим энергосбережения.

Аппарат выходит из режима энергосбережения при получении задания печати, при печати принятого факса или при нажатии любой клавиши.

Режим энергосбережения 1

Аппарат переходит в режим энергосбережения 1 после 30-секундного простоя. На выход из режима энергосбережения 1 требуется меньше времени, чем из режима отключения питания или режима энергосбережения 2, однако в режиме энергосбережения 1 расходуется больше энергии, чем в режиме энергосбережения 2.

Режим энергосбережения 2

Аппарат переходит в режим энергосбережения 2 по истечении времени, заданного для этого параметра. В режиме энергосбережения 2 аппарат расходует меньше энергии, чем в режиме энергосбережения 1, однако для выхода из режима энергосбережения 2 требуется больше времени, чем из режима энергосбережения 1.

После завершения печати в режиме энергосбережения 2 питание выключается меньше чем за 1 минуту.

Технические характеристики

Режим энергосбережения 1	Потребляемая мощность *1	 Регион А 26,5 Вт  Регион Б 26,9 Вт
	Время по умолчанию	30 сек.
	Время возврата к работе *1	Не более 10 сек
Режим энергосбережения 2	Потребляемая мощность *1	 Регион А 0,74 Вт  Регион Б 0,70 Вт
	Время по умолчанию	1 мин.
	Время возврата к работе *1	12 сек.
Функция двусторонней печати *2		Стандартные

*1 Время возврата к работе и потребляемая мощность могут различаться в зависимости от рабочих условий аппарата.

*2 Соблюдение стандартов ENERGY STAR по энергосбережению; продукт полностью соответствует требованиям при наличие (или при использовании) лотка для двусторонней печати, когда функция двусторонней печати включена в качестве опции.

Для получения подробных сведений о режимах энергосбережения см. стр. 266 "Настройки инструментов администратора".

 **Примечание**

- После непрерывного нахождения в режиме энергосбережения в течение суток аппарат автоматически возвращается в нормальное состояние и выполняет процедуру самостоятельного технического обслуживания.
-  **Регион А** (главным образом страны Европы)
Питание выключается автоматически, если аппарат находится в режиме ожидания в течение 2 часов.

Товарные знаки

Google Chrome и Google Play являются товарными знаками или зарегистрированными товарными знаками Google LLC.

macOS, TrueType, App Store и Safari являются товарными знаками компании Apple Inc., зарегистрированными в США и других странах.

Firefox® является зарегистрированным товарным знаком Mozilla Foundation.

LINUX® является зарегистрированным товарным знаком компании Linus Torvalds в США и других странах.

BOSS Linux™ является зарегистрированным товарным знаком CDAC.

Microsoft®, Windows®, Windows Server® и Internet Explorer® являются зарегистрированными товарными знаками или товарными знаками компании Microsoft Corporation в США и/или других странах.

PCL® является зарегистрированным товарным знаком компании Hewlett-Packard.

QR-код является зарегистрированным товарным знаком компании DENSO WAVE INCORPORATED в Японии и других странах.

RED Hat является зарегистрированным товарным знаком Red Hat, Inc.

Wi-Fi® и Wi-Fi Direct® являются зарегистрированными товарными знаками компании Wi-Fi Alliance.

Названия Internet Explorer 10 и 11:

- Internet Explorer® 10
- Internet Explorer® 11

Торговым наименованием программного продукта Edge является Microsoft® Edge™.

Ниже приведены полные названия операционных систем Windows:

- Торговыми наименованиями программного продукта Windows 8, 1 являются:
Microsoft® Windows® 8.1
Microsoft® Windows® 8,1 Pro
Microsoft® Windows® 8,1 Enterprise
- Торговыми наименованиями программного продукта Windows 10 являются:
Microsoft® Windows® 10 Home Premium
Microsoft® Windows® 10 Pro
Microsoft® Windows® 10 Enterprise
Microsoft® Windows® 10 Education
- Торговыми наименованиями программного продукта Windows Server 2012 являются:
Microsoft® Windows Server® 2012 Foundation

Microsoft® Windows Server® 2012 Essentials

Microsoft® Windows Server® 2012 Standard

- Торговыми наименованиями программного продукта Windows Server 2012 R2 являются:

Microsoft® Windows Server® 2012 R2 Foundation

Microsoft® Windows Server® 2012 R2 Essentials

Microsoft® Windows Server® 2012 R2 Standard

- Торговыми наименованиями программного продукта Windows Server 2016 являются:

Microsoft® Windows Server® 2016 Essentials

Microsoft® Windows Server® 2016 Standard

Microsoft® Windows Server® 2016 MultiPoint® Premium Server

- Торговыми наименованиями программного продукта Windows Server 2019 являются:

Microsoft® Windows Server® 2019 Essentials

Microsoft® Windows Server® 2019 Standard

- Торговыми наименованиями программного продукта Windows Server 2022 являются:

Microsoft® Windows Server® 2022 Datacenter: Azure® Edition

Microsoft® Windows Server® 2022 Datacenter

Microsoft® Windows Server® 2022 Standard

Прочие наименования продуктов упоминаются в этом руководстве исключительно в целях идентификации и могут быть товарными знаками соответствующих компаний. Мы не заявляем о каких-либо правах на эти товарные знаки.

Снимки экрана продуктов Microsoft распечатаны с разрешения Microsoft Corporation.

ИНДЕКС

@Remote..... 285

A

Address book..... 246

C

Community..... 321

Configuration page..... 339

Copier settings..... 227

D

Density..... 173

E

Economy Color Prints..... 295

Error messages..... 373

Extending tray 1..... 51

F

Fusing Unit..... 358

L

LAN-Факс..... 203

List of Option..... 15

Lists..... 276, 339

M

Maintenance page..... 339

Messages..... 373

Model-specific information..... 12

R

Replacing the Fusing Unit and Transfer Rollor.. 358

Reports..... 276, 339

S

SA (Сопоставление безопасности)..... 444

Scan

SANE..... 171

Scanner settings..... 232

SNMPv1/v2 settings..... 321

Status messages..... 373

System..... 321

T

Transfer Rollor..... 358

Trap..... 321

Troubleshooting

Error and status messages on the screen..... 373

TWAIN scanning..... 162

U

User restriction..... 15

W

Waste toner bottle..... 462

Web Image Monitor..... 288

A

Автоматический режим ФАКС/ТЕЛ..... 213

Авторизованный прием..... 222

Адресаты для отправки файлов с отсканированными изображениями..... 146, 307

Адресаты сканирования..... 139, 147, 152

Адресаты факса..... 184, 186

Адресаты факсимильных сообщений... 182, 307

Адресная книга..... 139

Адресная книга (функция LAN-факс).... 206, 209

АПД..... 369

АПД (Устройство автоматической подачи документов)..... 369

Аутентификация..... 443

Б

Блок закр..... 358

Блок подачи бумаги ТК1220..... 26, 459

Блокированная печать..... 94

Быстрый набор..... 184, 186, 196

В

Введение..... 12

Ввод символов..... 42

Внутренняя часть..... 22

Возможности аппарата

Функция копира..... 101

Функция сканера..... 125

Возможности этого аппарата

Функция факса..... 177

Восстановление настроек..... 343

Выбор лотка для бумаги.....	301
Выбрать бумагу.....	301

Г

Главная страница.....	289
Глобальные настройки IPsec.....	334

Д

Двусторонняя печать.....	295
--------------------------	-----

Е

Емкость сбора отработанного тонера.....	352
---	-----

Ж

Журнал сканера.....	276
Журнал факса.....	276

З

Загрузка бумаги.....	48
Замятие бумаги.....	386, 390, 391, 393, 394

И

Инструменты управления.....	41
Интернет факс.....	214, 327
Инфо о регистрации	
Адресаты.....	139
Информация о статусе.....	291
Информация об аппарате.....	296

К

Картридж печати.....	347
Клавиша повторной отправки.....	152
Код пользователя.....	313
Конфигурация IPv6.....	316
Конфигурация устройства	
Печать сраницы конфигурации.....	276
Конфигурирование сетевых параметров	
Ethernet.....	435
Беспроводная локальная сеть.....	437
Конфиденциальный документ.....	93
Копирование	
Двустороннее копирование.....	109, 114
Копирование удостоверения личности.....	119
Объединение.....	109, 114
Основные операции.....	104
Параметры сканирования.....	122

Технические характеристики.....	454
Увеличение.....	107
Уменьшение.....	107

Л

Лоток 1.....	48
Лоток 2.....	298
Лоток для бумаги.....	291

М

Многоцелевой доступ.....	38
--------------------------	----

Н

Набор без снятия трубки.....	198
Наружная часть.....	17
Настр-ка громкости звука.....	297
Настройка аппарата	
Использование панели управления.....	225
Настройка времени.....	344
Настройка даты.....	344
Настройка даты и времени.....	344
Настройка отправки файлов сканирования	317
Настройка сетевой печати.....	317
Настройка типа и размера бумаги.....	59, 60
Настройки IKE.....	334
Настройки IPsec.....	334
Настройки POP3.....	326
Настройки SNMPv3.....	323
Настройки администратора.....	341
Настройки бумаги.....	255, 260
Настройки даты и времени.....	181
Настройки инструментов администратора..	266
Настройки параметров.....	84
Настройки по умолчанию.....	342
Настройки политик IPsec.....	334
Настройки сети.....	315
Нерекомендуемые типы бумаги.....	73
Несоответствие параметров бумаги.....	90

О

Область печати.....	74
Обмен ключами шифрования.....	445
Обработка принятого по факсу файла.....	302
Обслуживание аппарата	
Замена картриджа печати.....	347

Очистка аппарата.....	359, 362, 368, 369
Обходной лоток.....	53, 298
Общий статус.....	315
Операции на этом устройстве	
Функция принтера.....	83
Оригиналы.....	79
Основные операции.....	225
Особые отправители.....	221
Отказ от ответственности.....	13
Отмена задания.....	91
Отмена копирования.....	105
Отмена передачи.....	193
Отмена передачи факсимильного сообщения...	
.....	204
Отправка факсимильного сообщения.....	190
Очистка.....	359, 360, 362, 365, 368

П

Панель управления.....	23
Параметр DNS.....	319
Параметр mDNS.....	317
Параметры SMTP.....	325
Параметры автоматической отправки уведомлений по электронной почте.....	320
Параметры беспроводной связи.....	328
Параметры беспроводной сети.....	328
Параметры лотка для бумаги.....	298
Параметры настройки сети.....	278
Параметры системы.....	247, 297
Пароль администратора.....	14, 266, 341
Передача и прием Интернет-факса.....	458
Передача из памяти.....	188
Передача с помощью IPsec.....	443
Перемещение.....	371
Пересылка.....	216, 217
Печать	
Дуплекс.....	83
Объединение.....	83
Основные операции.....	89
Печать на конвертах.....	54
Технические характеристики.....	453
Печать счетчика.....	293
Печать факсимильных сообщений.....	220
Плотность изображения.....	122, 200

Подсоединение блока подачи бумаги TK1220..	26
Подтверждение номера факса.....	302
Показания счетчика.....	293
Пригодная для использования бумага.....	62
Примечания.....	450
Принт-картридж.....	461
Приоритет настроек обходного лотка.....	298
Приоритет Ч-Б печати.....	306
Приоритет: Лоток 1.....	299
Приоритетный лоток.....	304
Проверка информации	
Настройки драйвера принтера.....	87
Прямая передача.....	188

Р

Размер сканирования.....	172
Размещение оригиналов.....	78
Разрешение.....	174, 201
Разрешенный прием.....	303
Расходные материалы.....	461
Регистрация информации	
Адресаты.....	182
Номер факса.....	266
Режим "Только факс".....	213
Режим передачи.....	188
Режим приема.....	210
Режим ФАКС/Автоотв.....	214
Режим энергосбережения.....	345, 472
Резервное копирование настроек.....	342
Рекомендации в отношении бумаги.....	80
Ручной режим ФАКС/ТЕЛ.....	213

С

Сбросить настройки.....	342
Сведения о системе.....	291
Сетевое приложение.....	317
Сканирование	
TWAIN.....	162
WIA.....	166
Параметры сканирования.....	172
Регистрация адресатов.....	139
Сканирование на USB.....	153
Сканирование в папку.....	139
Сканирование в эл.почту.....	139

Сканирование на FTP.....	139
Смена промежуточного блока переноса.....	358
Списки.....	224, 276
Список адресатов набора 1 нажатием.....	276
Список адресатов сканера.....	276, 339
Список адресатов факса быстрого набора.....	276
Список файлов ожидания.....	276
Список файлов, ожидающих приема/ передачи по факсу.....	339
Среда IPv6.....	316
Статус протокола TCP/IP.....	315
Статус сети.....	315
Стекло экспонирования.....	368
Страница конфигурации.....	276
Страница тех.обслуживания.....	276
Схема меню.....	226
Счетчик страниц.....	293

T

Тайм-аут ввода/вывода.....	305
Технические характеристики.....	451, 453, 454, 456, 457
Тип оригинала.....	123
Типы бумаги.....	65
Бланки.....	65
Бумага средн.плотн.....	65
В/сортн.бумага.....	65
Карточки.....	65
Конверт.....	65
Обычная бумага.....	65
Переработан.бумага.....	65
Перфорирован. бумага.....	65
Плотная бумага 1.....	65
Плотная бумага 2.....	65
С напечат. изобр.....	65
Тонкая бумага.....	65
Цветная бумага.....	65
Этикетки.....	65
Титульный лист.....	209
Товарные знаки.....	475
Тонер.....	291

У

Уведомление по эл.почте 1.....	320
Уведомление по эл.почте 2.....	320
Установить время.....	344

Установить дату.....	344
Устранение неполадок.....	415, 417, 419
Другие неполадки.....	401, 404
Другие проблемы.....	397, 398, 432
Устройство АПД (устройство автоматической подачи документов).....	80

Ф

Факс	
LAN-Факс.....	203
Отправка факса.....	188
Получение факсимильного сообщения.....	210
Процедура настройки факса.....	178
Регистрация адресатов.....	182
Списки/Отчеты.....	224
Технические характеристики.....	457
Формат бумаги.....	56
Функции печати.....	98
Функции факса.....	235
Функции, влияющие на качество печати.....	98
Функции, связанные с выводом на печать.....	99
Функция ограничения доступа пользователей...	309, 313
Функция повторного набора.....	197
Функция рассылки.....	197
Функция сканера.....	456

Х

Хранение бумаги.....	74
----------------------	----

Ш

Шифрование.....	443
-----------------	-----

Э

Экономия тонера.....	305
Экран режима копира.....	102
Экран режима сканера.....	127
Экран режима факса.....	179

Я

Язык.....	290
-----------	-----

