

EW2F428SP

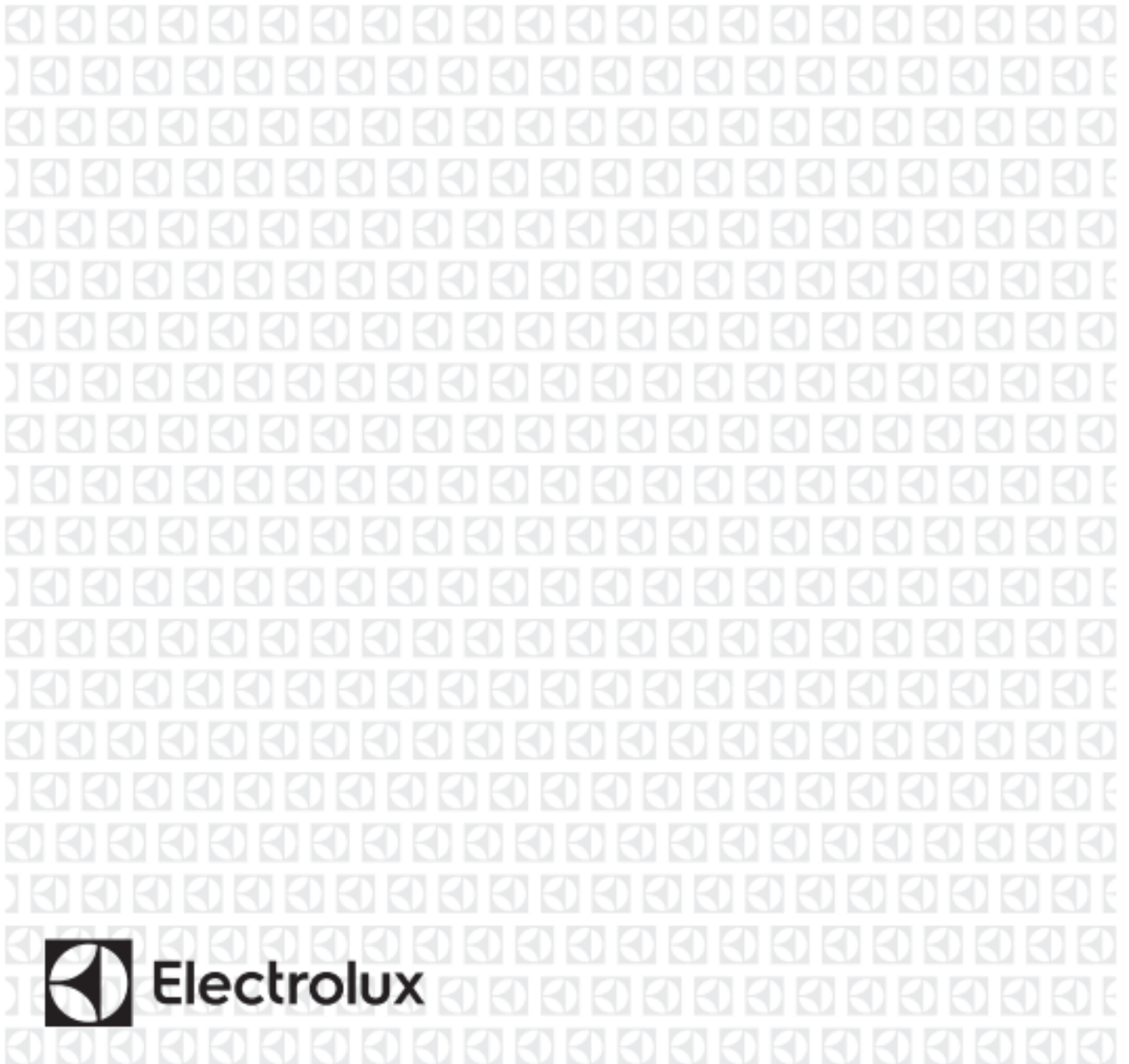

RU Стиральная машина

Руководство пользователя



Electrolux

Оглавление

1. ИНФОРМАЦИЯ ПО БЕЗОПАСНОСТИ	2
2. ИНСТРУКЦИИ ПО БЕЗОПАСНОСТИ	3
3. ОПИСАНИЕ УСТРОЙСТВА.....	5
4. ТЕХНИЧЕСКИЕ ХАРАКТЕРИСТИКИ	5
5. УСТАНОВКА	6
6. АКСЕССУАРЫ	8
7. ПАНЕЛЬ УПРАВЛЕНИЯ	9
8. ТАБЛИЦА ПРОГРАММ	10
9. ОПЦИИ.....	12
10. НАСТРОЙКИ.....	14
11. ПЕРЕД ПЕРВЫМ ИСПОЛЬЗОВАНИЕМ	14
12. ЕЖЕДНЕВНОЕ ИСПОЛЬЗОВАНИЕ	14
13. СОВЕТЫ И РЕКОМЕНДАЦИИ	18
14. ОБСЛУЖИВАНИЕ И ЧИСТКА	20
15. ЭКСПЛУАТАЦИОННЫЕ ПАРАМЕТРЫ	22
16. УСТРАНЕНИЕ НЕИСПРАВНОСТЕЙ	23
17. ЗАЩИТА ОКРУЖАЮЩЕЙ СРЕДЫ.....	25

МЫ ДУМАЕМ О ВАС

Благодарим вас за приобретение техники Electrolux. Это результат десятилетий опыта и инноваций. Это оригинальное и стильное устройство было разработано специально для вас. Используя его, вы всегда уверены в достижении отличных результатов.

Добро пожаловать в мир бренда Electrolux

ОБСЛУЖИВАНИЕ КЛИЕНТОВ И СЕРВИС

Всегда используйте оригинальные запасные части. Прежде чем обращаться в авторизованный сервисный центр, подготовьте следующую информацию: модель, номер продукта, серийный номер. Информацию можно найти на паспортной табличке.

 Предупреждение/Внимание: информация по безопасности

 Общая информация и советы

 Экологическая информация

Производитель оставляет за собой право вносить изменения без предварительного уведомления.

1. ИНФОРМАЦИЯ ПО БЕЗОПАСНОСТИ

Перед установкой и эксплуатацией устройства внимательно прочтите прилагаемую инструкцию по эксплуатации. Производитель не несет ответственности за травмы или ущерб, вызванные неправильной установкой или эксплуатацией устройства. Пожалуйста, храните руководство пользователя в безопасном и легкодоступном месте для дальнейшего использования.

1.1 Безопасность детей и лиц с ограниченными физическими, сенсорными или умственными способностями

- Прибором могут пользоваться дети старше восьми лет и лица с ограниченными физическими, сенсорными или умственными способностями, а также лица, не обладающие соответствующими знаниями или опытом, если они находятся под присмотром или прошли инструктаж по безопасному использованию прибора и знают об опасностях, связанных с этим.
- Детям в возрасте от 3 до 8 лет и лицам с тяжелыми ограниченными возможностями не следует приближаться к устройству, если они не находятся под постоянным присмотром.
- Детям до 3 лет не следует приближаться к устройству, если они не находятся под постоянным присмотром.
- Не позволяйте детям играть с устройством.
- Храните упаковку в недоступном для детей месте или утилизируйте ее соответствующим образом.
- Храните моющие средства в недоступном для детей месте.
- Дети и домашние животные не должны приближаться к прибору, когда дверца открыта.
- Дети не должны чистить или обслуживать прибор без надлежащего присмотра.

1.2 Общие правила безопасности

- Не изменяйте технические параметры устройства.
- Прибор предназначен для домашнего использования и подобных применений в таких местах, как:
 - кухни в магазинах, офисах и других помещениях для сотрудников;
 - для обслуживания клиентов в гостиницах, отелях, средствах размещения и других жилых объектах;
 - общественные места, такие как многоквартирные дома или прачечные.
- Максимальный вес загрузки составляет 8 кг. Не превышайте максимальную загрузку данной программы (см. раздел «Программы»).
- Рабочее давление воды в точке подключения должно находиться в пределах от 0,5 бар (0,05 МПа) до 8 бар (0,8 МПа).
- Напольное покрытие, ковер или коврик не должны закрывать вентиляционные отверстия в основании.
- Прибор следует подключить к водопроводу с помощью прилагаемого нового комплекта шлангов или другого нового комплекта шлангов, предоставленного авторизованным сервисным центром.
- Не используйте старый комплект шлангов.
- Если шнур питания поврежден, он должен быть заменен производителем, авторизованным сервисным центром или другим квалифицированным специалистом во избежание риска поражения электрическим током.
- Перед выполнением технического обслуживания выключите устройство и выньте вилку шнура питания из розетки.
- Не используйте воду под давлением или пар для очистки устройства.
- Очищайте устройство влажной тканью. Используйте только нейтральные чистящие средства. Не используйте абразивные средства, мочалки, растворители или металлические предметы.

2. ИНСТРУКЦИИ ПО БЕЗОПАСНОСТИ

2.1 Установка

-  Устройство должно быть установлено в соответствии с действующими национальными правилами.
- Снимите все упаковочные и транспортировочные фиксаторы, включая резиновую втулку с пластиковой прокладкой.
- Храните транспортировочные замки в безопасном месте. Если в будущем агрегат потребуется снова транспортировать, следует установить замки для фиксации барабана во избежание внутренних повреждений.
- Будьте осторожны при перемещении устройства, поскольку оно тяжелое. Всегда надевайте защитные перчатки и полную обувь.
- Следуйте инструкциям по установке, прилагаемым к устройству.
- Не устанавливайте и не используйте поврежденное устройство.
- Не устанавливайте и не используйте устройство в местах, где температура может опускаться ниже 0°C или где оно может подвергаться воздействию атмосферных агентов.
- Поверхность, на которой будет стоять устройство, должна быть ровной, устойчивой, устойчивой к высоким температурам и чистой.
- Обеспечьте достаточную циркуляцию воздуха между устройством и полом.
- Разместив устройство на предназначенном месте, с помощью спиртового уровня проверьте, правильно ли оно выровнено. В противном случае его ножки следует отрегулировать соответствующим образом.
- Не устанавливайте устройство непосредственно над сливом в полу.
- Не брызгайте на устройство водой и не подвергайте его чрезмерному воздействию влаги.
- Не устанавливайте устройство в местах, которые не позволяют полностью открыть дверцу устройства.
- Не ставьте под устройство закрытые емкости на случай возможной утечки воды. Обратитесь в авторизованный сервисный центр для получения информации о том, какие аксессуары можно использовать.

2.2 Подключение к электрической сети

 **ПРЕДУПРЕЖДЕНИЕ!** Риск возгорания и поражения электрическим током.

- Устройство должно быть заземлено.
- Используйте только правильно установленную и заземленную электрическую розетку.
- Убедитесь, что номинальные характеристики на паспортной табличке соответствуют номинальным характеристикам источника питания.

- Не используйте разветвители или удлинители.
- Будьте осторожны, чтобы не повредить вилку или шнур питания. Шнур питания можно заменить только в авторизованном сервисном центре.
- Подключайте вилку к электрической розетке только после завершения установки. После установки прибора убедитесь, что вилка электропитания легко доступна.
- Не прикасайтесь к шнуру питания или вилке мокрыми руками.
- При отключении устройства не тяните за шнур питания. Всегда выдергивайте вилку из сети.

2.3 Подключение к водопроводной сети

- Будьте осторожны, чтобы не повредить водяные шланги.
- Перед подключением прибора к новой системе водоснабжения или к системе, которая долгое время не использовалась или была отремонтирована, или к которой были подключены новые устройства (счетчики воды и т.п.), дайте воде стечь до тех пор, пока ясно.
- При первом использовании устройства и сразу после использования убедитесь, что нет видимых протечек воды.
- Если наливной шланг слишком короткий, не используйте удлинительные шланги. Пожалуйста, обратитесь в авторизованный сервисный центр, чтобы заказать более длинный наливной шланг.
- При распаковке устройства из сливного шланга может вытечь вода. Это остатки воды от испытаний, проведенных на заводе.
- Сливной шланг можно удлинить максимум на 400 см. Для получения дополнительной информации о других сливных и удлинительных шлангах обратитесь в авторизованный сервисный центр.
- После установки устройства убедитесь, что водопроводный кран легко доступен.

2.4 Использование



ПРЕДУПРЕЖДЕНИЕ! Риск травмы, поражения электрическим током, возгорания или повреждения устройства.

- Следуйте инструкциям по безопасности, указанным на упаковке моющего средства.
- Не размещайте легковоспламеняющиеся вещества или предметы, пропитанные горючими веществами, внутри, на устройстве или рядом с ним.
- Не стирайте одежду, сильно испачканную маслом, жиром или другими жирными веществами. Они могут повредить резиновые детали стиральной машины. Прежде чем положить их в стиральную машину, такую одежду следует предварительно постирать вручную.
- Не прикасайтесь к стеклу дверцы во время работы программы. Стекло может быть горячим.
- Убедитесь, что в белье нет металлических предметов.

2.5 Внутреннее освещение



ПРЕДУПРЕЖДЕНИЕ! Риск получения травмы.

- Информация об освещении устройства и осветительных элементах, продаваемых отдельно в качестве запасных частей: используемые осветительные элементы приспособлены для работы в сложных физических условиях (температура, вибрация, влажность) в бытовых устройствах или предназначены для сигнализации рабочего состояния устройства. Они не предназначены для иного использования и не подходят для освещения бытовых помещений.
- Для замены внутреннего освещения обратитесь в авторизованный сервисный центр.

2.6 Сервис

- Для ремонта устройства обратитесь в авторизованный сервисный центр. Следует использовать только оригинальные запасные части.
- Самостоятельный или непрофессиональный ремонт может отрицательно повлиять на безопасность и привести к аннулированию гарантии.
- Следующие запасные части будут доступны в течение 10 лет после окончания производства модели: двигатель и щетки двигателя, передача мощности между двигателем и барабаном, насосы, амортизаторы и пружины, промывной барабан, крестовина барабана и соответствующие шарикоподшипники, нагреватели. и нагревательные элементы, включая насосы, трубы и соответствующие компоненты, включая шланги, клапаны, фильтры и компоненты AquaStop, электронику, электронные дисплеи, реле давления, термостаты и датчики, программное обеспечение и встроенное ПО, включая программное обеспечение для сброса, двери, дверные петли и уплотнения, другие уплотнения. , дверной замок, пластиковые детали, такие как дозаторы моющих средств. Некоторые из этих

запчастей будут доступны только в профессиональных сервисных центрах, и не все запчасти подходят для всех моделей.

2.7 Утилизация



ПРЕДУПРЕЖДЕНИЕ! Риск травмы или удушья.

- Отключите устройство от источника питания и перекройте подачу воды.
- Отрежьте шнур питания рядом с устройством и выбросьте его.
- Снимите дверную защелку, чтобы ребенок или домашнее животное не застряли в барабане.
- Утилизация устройства должна осуществляться в соответствии с местными правилами утилизации электрического и электронного оборудования (WEEE).

3. ОПИСАНИЕ УСТРОЙСТВА

3.1 Вид устройства

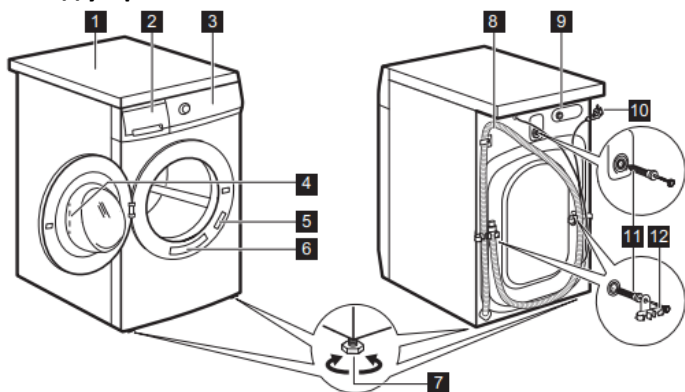

- 1 Рабочая столешница
- 2 Дозатор моющих средств
- 3 Панель управления
- 4 Дверная ручка
- 5 Паспортная табличка
- 6 Информационная этикетка
- 7 Ножки для выравнивания устройства
- 8 Сливной шланг
- 9 Подключение наливного шланга
- 10 Шнур питания
- 11 Транспортные замки
- 12 Держатель шланга

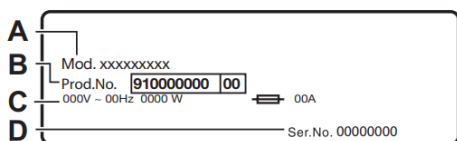

Паспортная табличка содержит информацию о названии модели (A), номере продукта (B), характеристиках мощности (C) и серийном номере (D).

4. ТЕХНИЧЕСКИЕ ХАРАКТЕРИСТИКИ

Размер	Ширина / высота / общая глубина	59,7 см / 84,7 см / 56,8 см
Электрическое подключение	Напряжение Суммарная мощность Предохранитель Частота	230В 2200 Вт 10А 50 Гц
Уровень защиты от проникновения частиц и влаги, обеспечиваемый защитным кожухом, за исключением случаев, когда низковольтное оборудование не имеет защиты от влаги		IPX4
Давление поступающей воды	Минимум Максимум	0,5 бар (0,05 МПа) 8 бар (0,8 МПа)
Подача воды ¹		Холодная вода
Максимальная загрузка	Хлопок	8 кг
Скорость отжима	Максимальная скорость отжима	1151 об/мин
1) Подсоедините шланг подачи воды к клапану с резьбой 3/4 дюйма.		

5. УСТАНОВКА

⚠ ПРЕДУПРЕЖДЕНИЕ! См. раздел безопасности.

5.1 Распаковка

1. Откройте дверцу прибора. Снимите все компоненты с барабана.

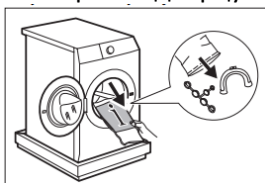

⚠ ВНИМАНИЕ! Аксессуары, входящие в комплект вашего устройства, могут различаться в зависимости от модели вашего устройства.

2. Положите одну из упаковочных частей на пол позади устройства и осторожно поместите устройство на заднюю стенку. Удалите блок пенопласта из нижней части устройства.

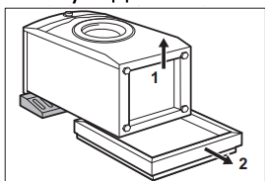

⚠ ВНИМАНИЕ! Не ставьте стиральную машину на переднюю стенку.

3. Снова поместите устройство в вертикальное положение. Снимите шнур питания и сливной шланг с держателей.

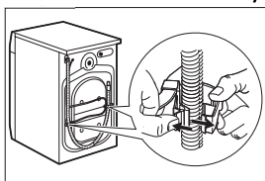

⚠ ПРЕДУПРЕЖДЕНИЕ! Вода может вытекать из сливного шланга. Это остатки воды от испытаний устройства на заводе.

4. Снимите три транспортировочных замка и снимите пластиковые прокладки.

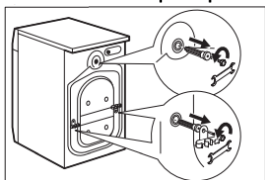

5. Вставьте в отверстия пластиковые заглушки из пакета с инструкцией.

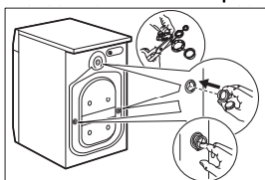

i Рекомендуется сохранить упаковку и транспортировочные замки для дальнейшего использования.

5.2 Информация по установке

Размещение и выравнивание

Отрегулируйте устройство соответствующим образом, чтобы предотвратить вибрацию, шум и движение устройства во время работы.

1. Установите устройство на ровную твердую поверхность. Устройство должно быть ровным и устойчивым.

Убедитесь, что устройство не касается стены или других приборов и что под ним есть поток воздуха.

2. Ослабьте или затяните ножки, чтобы выровнять устройство. Все ножки должны прочно стоять на полу.

⚠ ПРЕДУПРЕЖДЕНИЕ! Не кладите картон, дерево или подобные материалы под ножки прибора для регулировки уровня.

Наливной шланг

⚠ ВНИМАНИЕ! Убедитесь, что шланги не повреждены и из фитингов нет утечек. Если наливной шланг слишком короткий, не используйте удлинительные шланги. Чтобы заказать замену наливного шланга, обратитесь в сервисный центр.

1. Подсоедините наливной шланг к задней части устройства.

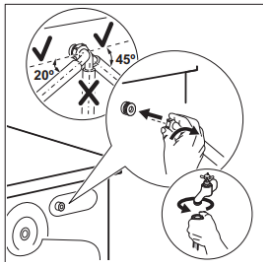

2. Направьте его вправо или влево, в зависимости от положения водопроводного крана.

Убедитесь, что наливной шланг не расположен вертикально.

3. При необходимости ослабьте гайку с буртиком, чтобы отрегулировать шланг в правильное положение.

4. Подсоедините наливной шланг к крану холодной воды с резьбой 3/4 дюйма.

Слив воды

Конец сливного шланга должен находиться на высоте не менее 60 см и не более 100 см от поверхности пола.

i Сливной шланг можно удлинить максимум на 400 см. Для заказа второго сливного шланга и удлинителя обратитесь в авторизованный сервисный центр.

Сливной шланг можно подключить разными способами:

1. Согните шланг в форме буквы U и проведите его по пластиковой направляющей.

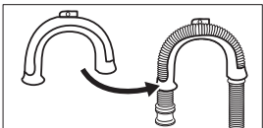

2. На краю раковины – прикрепите направляющую к водопроводному крану или к стене.

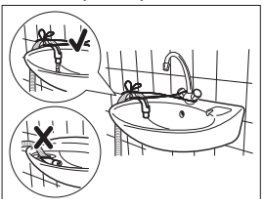

i При сливе воды убедитесь, что пластиковая направляющая неподвижна, а сливной шланг не погружен в воду. Грязная вода может попасть обратно в устройство.

3. Если конец сливного шланга выглядит так (см. изображение), его можно вставлять прямо в канализационную трубу.

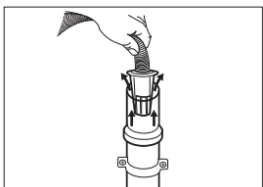

4. Для канализационной трубы с вентиляционным отверстием – вставьте сливной шланг непосредственно в канализационную трубу. См. иллюстрацию.

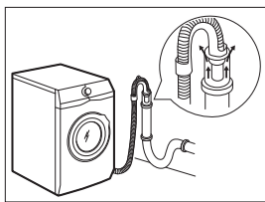

i Всегда следите за тем, чтобы конец сливного шланга вентилировался, т. е. внутренний диаметр сливной трубы (минимум 38 мм/1,5 дюйма) должен быть больше внешнего диаметра сливного шланга.

5. Без пластиковой направляющей для шланга, для сифона умывальника – наденьте сливной шланг на патрубок сифона и закрепите хомутом. См. иллюстрацию.

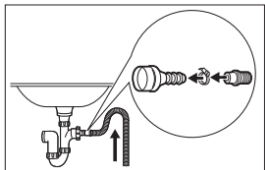

Поместите сливной шланг в петлю, чтобы предотвратить попадание грязи из раковины в прибор.

Подсоедините сливной шланг к патрубку сифона и закрепите хомутом. Поместите сливной шланг в петлю, чтобы предотвратить попадание грязи из раковины в прибор.

6. Вставьте шланг непосредственно в канализационную трубу, встроенную в стену, и закрепите хомутом.

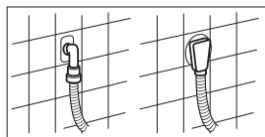

5.3 Подключение к электрической сети

После завершения установки вы можете подключить шнур питания к электрической розетке. Параметры электропитания указаны на паспортной табличке, расположенной на внутренней кромке дверцы устройства, и в главе «Технические характеристики».

Пожалуйста, убедитесь, что они совместимы с источником питания. Вам следует проверить, выдерживает ли ваша домашняя установка максимальную требуемую нагрузку, принимая во внимание также использование другой бытовой техники.

Подключите устройство к заземленной розетке.

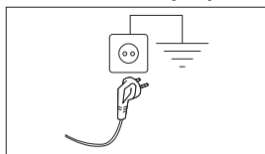

После установки устройства шнур питания должен быть легко доступен.

Если установка устройства требует проведения электромонтажных работ, обратитесь в авторизованный сервисный центр. Производитель не несет ответственности за разрушения и повреждения, возникшие в результате несоблюдения вышеуказанных рекомендаций по безопасности.

6. АКСЕССУАРЫ

6.1 Доступно на сайте www.electrolux.com/shop или у авторизованного дилера

Пожалуйста, внимательно прочитайте инструкцию, прилагаемую к товару.

i Только использование соответствующих аксессуаров, одобренных ELECTROLUX, гарантирует соответствие устройства стандартам безопасности. Использование неутвержденных деталей приведет к отклонению рекламации.

6.2 Комплект крепежных пластин

Если устройство установлено на подставке, не поставляемой ELECTROLUX, ее необходимо закрепить монтажными пластинами.

Пожалуйста, внимательно прочитайте инструкцию, прилагаемую к товару.

6.3 Комплект подключения

Сушилку можно устанавливать на стиральную машину только при использовании соответствующего соединительного комплекта.

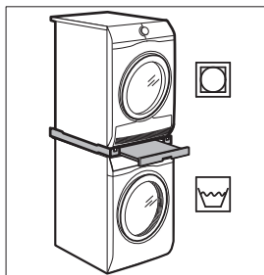

⚠ ПРЕДУПРЕЖДЕНИЕ! Не ставьте стиральную машину поверх сушильной машины. Присоединительный комплект должен быть адаптирован к глубине устройств.

7. ПАНЕЛЬ УПРАВЛЕНИЯ

7.1 Специальные возможности

Купленная вами стиральная машина отвечает всем современным требованиям, связанным с эффективной стиркой, сохраняя при этом низкий расход воды, электроэнергии и моющих средств, а также уход за тканями.

Устройство **AutoSense System** автоматически регулирует продолжительность цикла в зависимости от загрузки барабана, чтобы обеспечить идеальные результаты стирки в кратчайшие сроки. Дополнительную информацию см. в разделе «Обнаружение нагрузки AutoSense».

Данное устройство оснащено **самоочищающейся системой слива**, которая автоматически удаляет накопившиеся волокна из тканей вместе с водой. Это исключает необходимость регулярной чистки и ухода за данным элементом. Пожалуйста, прочтите раздел «Обслуживание и чистка», чтобы обеспечить наилучшее обслуживание и уход за вашим устройством.

7.2 Описание панели управления

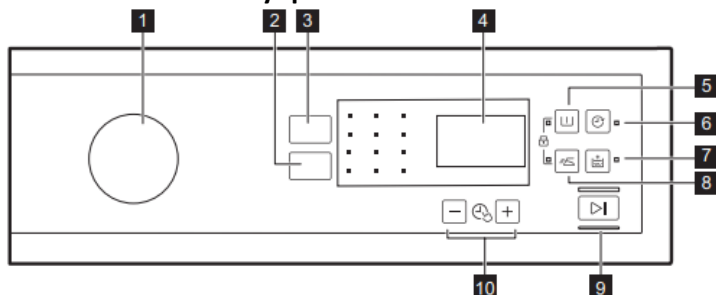

- 1 Ручка выбора программ
- 2 Сенсорное поле отжима – снижение скорости
- 3 Сенсорное поле температуры
- 4 Дисплей
- 5 Сенсорное поле предварительной стирки
- 6 Сенсорное поле отложенного старта
- 7 Сенсорное поле дополнительного полоскания
- 8 Сенсорное поле легкой глажки
- 9 Сенсорное поле старт/пауза
- 10 Сенсорное поле управления временем

7.3 Дисплей

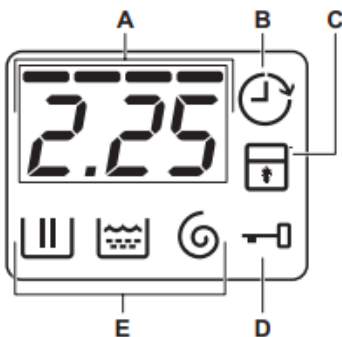

A. Область отображения времени:

- Продолжительность программы.
 - Коды сигналов тревоги.
- Описания кодов можно найти в разделе «Устранение неисправностей».
- Уровень функции контроля времени .

B. Индикатор отложенного старта.



C. Индикатор функции блокировки от детей.

D. Индикатор функции блокировки двери:

- Когда горит, дверь невозможно открыть.
- Когда он выключен, вы можете открыть дверь.
- Когда мигает, дверь невозможно открыть.

Пожалуйста, подождите несколько минут, пока индикатор не погаснет.

Е. Индикаторы фазы стирки.

- : фаза стирки
- : фаза полоскания
- : фаза отжима

8. ТАБЛИЦА ПРОГРАММ

Программа Температура по умолчанию Диапазон температур	Эталонная скорость отжима Диапазон скорости отжима	Максимальная загрузка	Описание программы (Тип загрузки и степень загрязненности белья)
Программы стирки			
Есо 40-60 40°C ¹	1200 об/мин (1200 – 400 об/мин)	8 кг	Белые хлопчатобумажные ткани и стойкие цвета. Обычно загрязнены. Продолжительность программы увеличивается, а потребление энергии снижается, обеспечивая при этом хорошие результаты стирки.
Хлопок (Bawełna) 40°C 90°C – стирка в холодной воде	1200 об/мин (1200 – 400 об/мин)	8 кг	Белые и цветные хлопчатобумажные ткани. Средне, сильно и слабо загрязнены.
Синтетика (Syntetyki) 40°C 60°C – стирка в холодной воде	1200 об/мин (1200 – 400 об/мин)	3 кг	Синтетические или смешанные ткани. Обычно загрязнены.
Деликатная (Delikatne) 30°C 40°C – стирка в холодной воде.	1200 об/мин (1200 – 400 об/мин)	2 кг	Деликатные ткани, такие как акрил, вискоза и смешанные ткани, требуют бережной стирки. Умеренно и слабозагрязненные.
Специальные программы			
 _{min} Express Care 40°C 60°C – стирка в холодной воде	1200 об/мин (1200 – 400 об/мин)	3 кг	Хлопок и синтетические ткани. Программа предназначена для кратковременной ежедневной стирки. Умеренно и слабозагрязненные.
 _{min} Быстрая 30 мин (Szybki 30 min) 40°C 40°C – 30°C	1200 об/мин (1200 – 400 об/мин)	3 кг	Синтетические и смешанные ткани. Слабо загрязнены.
 _{min} Быстрая 14 мин (Szybki 14 min) 30°C	800 об/мин (800 – 400 об/мин)	1,5 кг	Синтетические и смешанные ткани. Очень слабо загрязнены и нуждаются в освежении.











Программа Температура по умолчанию Диапазон температур	Эталонная скорость отжима Диапазон скорости отжима	Максимальная загрузка	Описание программы (Тип загрузки и степень загрязненности белья)
Дополнительные программы стирки			
Отжим (Wirowanie)	1200 об/мин (1200 – 400 об/мин)	8 кг	Все ткани, кроме шерстяных и очень деликатных. Отжим белья и слив воды из барабана.
Слив (Odpompowanie)	-	8 кг	Для откачки воды из барабана. Все ткани.
Полоскание (Płukanie)	1200 об/мин (1200 – 400 об/мин)	8 кг	Полоскание и отжим белья. Все ткани, кроме шерстяных и очень деликатных. Уменьшите скорость отжима в зависимости от типа белья.
 Антиаллергенная (Antyalergiczny) 60°C	1200 об/мин (1200 – 400 об/мин)	8 кг	Белые хлопковые вещи. Эта высокоэффективная программа стирки в сочетании с паровым циклом удаляет более 99,99% бактерий и вирусов. Поддержание температуры выше 60°C на протяжении всего этапа стирки; за счет дополнительного воздействия паровой фазы на волокна усиленное полоскание обеспечивает надлежащее удаление остатков моющего средства и микроорганизмов. Эта программа также обеспечивает соответствующее снижение количества пыльцы/аллергенных частиц.
Одеяла (Kołdra) 40°C 60°C – стирка в холодной воде	800 об/мин (800 – 400 об/мин)	3 кг	Специальная программа для одеял, покрывал и т. д. с синтетическим или пуховым наполнителем. Используйте мягкое жидкое моющее средство, например, для шерсти.
Спорт (Sportowe) 30°C 40°C – стирка в холодной воде	1200 об/мин (1200 – 400 об/мин)	3 кг	Синтетические и деликатные ткани. Вещи, которые слегка загрязнены или требуют освежения.
 Шерсть/Шелк (Wetna/ Jedwab) 40°C 40°C – стирка в холодной воде	1200 об/мин (1200 – 400 об/мин)	1,5 кг	Шерстяные изделия, допускающие машинную стирку, шерстяные изделия и другие ткани, допускающие стирку вручную, с символом «Ручная стирка». ²

1) В соответствии с Регламентом Комиссии ЕС 2019/2023, эта программа стирки при 40°C позволяет стирать вместе - в одном цикле - хлопчатобумажные ткани средней степени загрязнения, предназначенные для стирки при 40°C или 60°C.

 Информация о температуре стирки, продолжительности программы и других параметрах находится в главе «Рабочие параметры». Наиболее эффективными с точки зрения энергопотребления программами обычно являются те, которые стирают при более низкой температуре и служат дольше.

2) Во время этого цикла барабан медленно вращается, чтобы обеспечить бережную стирку. Может показаться, что барабан не вращается или вращается неправильно, но это нормальное поведение для данной программы.

Совместимость опций программы

Программа	Отжим						
Есо 40-60	•	•	•	•	•		•
Хлопок	•	•	•	•	•	•	•
Синтетика	•	•	•	•	•	•	•
Деликатная	•	•	•	•	•		•
 Express Care	•	•	•	•	•	•	•
 Быстрая 30 мин	•	•			•		
 Быстрая 14 мин	•	•	•		•		
Отжим	•				•		
Слив	•				•		
Полоскание		•	•		•		•
 Антиаллергенная	•	•	•	•	•		•
Одеяла	•				•		
Спорт	•	•	•	•	•		•
 Шерсть/Шелк	•	•	•		•		

Подходящие моющие средства для программ стирки

Программа	Универсальный стиральный порошок ¹	Универсальная жидкость	Жидкость для цветных тканей	Для деликатных тканей и шерсти	Специальный
Есо 40-60	▲	▲	▲	--	--
Хлопок	▲	▲	▲	--	--
Синтетика	▲	▲	▲	--	--
Деликатная	--	--	--	▲	▲
 Express Care	▲	▲	▲	--	--
 Быстрая 30 мин	--	▲	▲	--	--
 Быстрая 14 мин	--	▲	▲	--	--
 Антиаллергенная	▲	▲	--	--	▲
Одеяла	--	--	--	▲	▲
Спорт	--	▲	▲	--	▲
 Шерсть/Шелк	--	--	--	▲	▲

1) При температуре выше 60°C рекомендуется использовать порошковое моющее средство.

▲ = рекомендуется

-- = Не рекомендуется

9. ОПЦИИ

9.1 Температура (Temp.)

Используйте эту опцию, чтобы изменить температуру по умолчанию.

Индикатор * = стирка в холодной воде.

Загорится индикатор, соответствующий установленной температуре.

9.2 Отжим (Obroty)

Эта опция позволяет изменить скорость отжима по умолчанию.

Загорится индикатор, соответствующий установленной скорости.

Дополнительные варианты отжима:

Без отжима

- При выборе этой опции отключаются все фазы отжима. Будет доступна только фаза слива.
- Загорается соответствующий индикатор.
- Выбирайте этот вариант для стирки очень деликатных тканей.
- В некоторых программах стирки машина использует больше воды на этапе полоскания.

Стоп с водой

- Эта опция защищает выстиранные ткани от складок.
- Загорается соответствующий индикатор.
- Вода останется в барабане после завершения программы.
- Барабан будет регулярно вращаться, чтобы белье не сминалось.
- Дверь остается запертой. Чтобы открыть дверцу, необходимо слить воду.

 Слив воды – см. главу «После завершения программы».

9.3 Предварительная стирка (Pranie wstępne)

Эта опция позволяет добавить в программу стирки этап предварительной стирки.

Загорится соответствующий индикатор.

- Эта опция позволяет добавить этап предварительной стирки перед этапом стирки. Этот вариант рекомендуется для сильно загрязненного белья, особенно содержащего песок, пыль, грязь или другие твердые частицы.

 Эта опция может продлить продолжительность программы.

9.4 Отложенный старт (Opóźniony start)

Эта опция позволяет запустить программу позже, в более удобное время.

Нажмите кнопку, чтобы установить желаемое время задержки. Время задержки можно установить от 30 минут до 20 часов.

На дисплее отобразится индикатор  и выбранное время задержки.

После нажатия кнопки Старт/Пауза  прибор начнет обратный отсчет, а дверца заблокируется.

9.5 Дополнительное полоскание (Dodatkowe płukanie)

Эта опция позволяет добавить несколько циклов полоскания в соответствии с выбранной программой стирки.

Эту опцию следует использовать для стирки одежды людям, страдающим аллергией на моющие средства или имеющим чувствительную кожу.

 Эта опция продлевает продолжительность программы.

Загорится соответствующий индикатор.

9.6 Легкая глажка (Łatwe prasowanie)

Устройство бережно стирает и отжимает белье, не допуская образования складок.

Устройство снижает скорость отжима, расходует больше воды и подстраивает продолжительность программы под тип стирки. Загорится соответствующий индикатор.

9.7 Менеджер времени (Time Manager) – +

Эта опция позволяет сократить продолжительность программы в зависимости от размера загрузки и степени загрязнения. После установки программы стирки на дисплее появится продолжительность по умолчанию и прочерки ----.

Нажмите кнопку Менеджер времени –  +, чтобы при необходимости сократить продолжительность программы.

На дисплее появится новая продолжительность программы и количество полосок соответственно уменьшится:

- | | |
|------|---|
| ---- | подходящий цикл для стирки полной загрузки среднезагрязненных вещей. |
| --- | быстрый цикл для стирки полной загрузки слабозагрязненных вещей. |
| -- | очень быстрый цикл для стирки небольшого количества слабозагрязненных вещей (рекомендуется максимум половина загрузки). |
| — | самый короткий цикл для освежения небольшого количества белья. |

Функция Менеджер времени доступна только для программ, перечисленных в таблице.



индикатор	Есо 40-60	Хлопок	Синтетика	Деликатная
—		•	•	•
---	•	•	•	•
----		•	•	•
----- 1	•	•	•	•

1) Длительность всех программ по умолчанию.



10. НАСТРОЙКИ

10.1 Блокировка запуска

Эта опция помогает предотвратить вмешательство детей в панель управления.



- Чтобы **включить/выключить** эту опцию, одновременно нажмите  и  удерживайте и до тех пор, пока индикатор  не **включится/выключится**.

Опцию можно включить:

- При нажатии : выбор опции и селектор программ будут заблокированы.
- До нажатия : устройство не запустится.

10.2 Постоянное дополнительное полоскание

Эта опция позволяет навсегда добавить один цикл полоскания после установки новой программы.

- Чтобы **включить/выключить** эту опцию, одновременно нажмите  и  удерживайте и до тех пор, пока индикатор  не **включится/выключится**.

10.3 Звуковые сигналы

Устройство издает звуковые сигналы:

- После завершения программы.
- Когда устройство работает неправильно.

Чтобы **выключить/включить** звуковые сигналы, одновременно нажмите  и  удерживайте в течение 3 секунд.

 После выключения звуковых сигналов они будут продолжать издаваться во время неисправности.

11. ПЕРЕД ПЕРВЫМ ИСПОЛЬЗОВАНИЕМ

 Во время установки или перед первым использованием в устройстве может находиться небольшое количество воды. Вода в устройстве является остатком функциональных испытаний, проведенных производителем с целью убедиться в том, что поставленное устройство находится в идеальном техническом состоянии, без каких-либо дефектов.

1. Вставьте вилку шнура питания в электрическую розетку.
2. Откройте водопроводный кран.
3. Поместите небольшое количество моющего средства в отсек для моющих средств на этапе стирки.
4. Установите и запустите программу «Хлопок» с самой высокой установленной температурой, без добавления белья. Это позволит удалить возможную грязь с барабана и бака.

12. ЕЖЕДНЕВНОЕ ИСПОЛЬЗОВАНИЕ

 **ПРЕДУПРЕЖДЕНИЕ!** См. раздел Безопасности.

12.1 Загрузка белья

1. Откройте дверцу прибора.
2. Прежде чем положить белье в устройство, расправьте его и опустошите карманы.
3. Поместите белье в барабан (делайте это по одному). Не загружайте в барабан слишком много белья.
4. Плотно закройте дверцу.

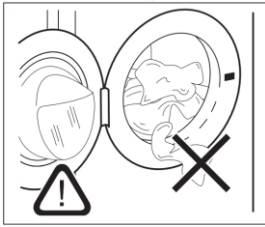

i Следите за тем, чтобы белье не попало между дверцей и уплотнителем, так как это может привести к утечке воды и повреждению белья.

i Стирка одежды, сильно загрязненной маслом или жиром, может повредить резиновые части стиральной машины.

12.2 Использование мощных средств и добавок

	<p>▮ - Отсек для моющего средства для этапа стирки. При использовании жидкого моющего средства добавляйте его непосредственно перед запуском программы.</p>
	<p>🌸 - Отсек для дополнительных жидких продуктов (кондиционер, крахмал).</p>
	<p>MAX - Индикация максимального уровня жидких добавок.</p>
	<p>🔑 - Клапан для порошкового или жидкого моющего средства.</p>
<p>После настройки программы предварительной стирки (или дополнительных опций) поместите моющее средство для предварительной стирки непосредственно в барабан.</p>	

i Всегда следуйте инструкциям на упаковке продукта, не превышая указанного максимального уровня (**MAX**). Такое количество гарантирует наилучшие результаты стирки.

i После завершения цикла стирки при необходимости удалите остатки моющего средства из дозатора.

12.3 Жидкое или порошковое моющее средство

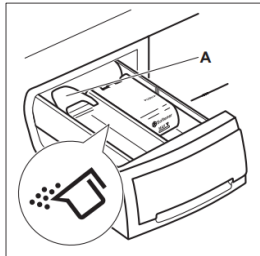

По умолчанию заслонка находится в положении **A** (порошок моющего средства).

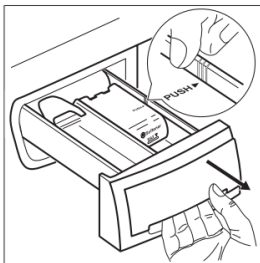

Чтобы использовать жидкое моющее средство:

1. Снимите ящик. Переместите боковую часть ящика в место, указанное стрелкой (PUSH) – это облегчит выдвижение ящика.

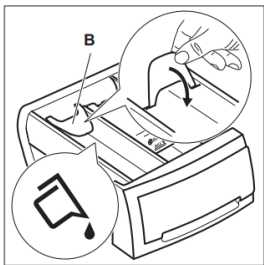

2. Установите заслонку в положение **В**.

3. Поместите ящик в нишу.

i При использовании жидкого моющего средства:

- Не используйте густые или глеевые моющие средства.
- Не наливайте более 120 мл жидкости.
- Не устанавливайте программу с предварительной стиркой.
- Не устанавливайте задержку запуска программы.

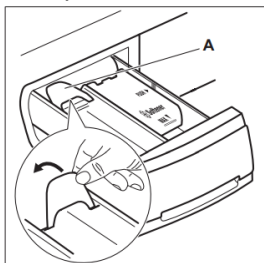

Когда заслонка находится в положении **В** и необходимо использовать порошковое моющее средство:

1. Снимите ящик.

2. Установите заслонку в положение **А**.

3. Поместите ящик в нишу.

12.4 Настройка программы

1. Выберите программу с помощью ручки выбора программ:

- Индикатор ▷|| начнет мигать.
- На дисплее будет отображаться уровень функции контроля времени, продолжительность программы и индикаторы фазы программы.

2. При необходимости измените настройки температуры и скорости отжима или добавьте доступные опции. Выбор опции включает соответствующий индикатор.

i Если вы сделаете неправильный выбор, на дисплее отобразится E r r.

12.5 Запуск программы без задержки

Нажмите ▷||.

- Индикатор ▷|| перестанет мигать и будет гореть постоянно.
- На дисплее замигает индикатор [Ш].
- Программа запустится, дверца заблокируется и на дисплее появится индикатор —□.
- Когда устройство наполняется водой, сливной насос может на короткое время включиться.

i Примерно через 15 минут после запуска программы:

- Устройство автоматически подстроит продолжительность программы в зависимости от размера загрузки.
- Новое значение появится на дисплее.

12.6 Запуск программы с задержкой

1. Нажимайте ↻ несколько раз, пока на дисплее не появится нужное время задержки.





На дисплее появится соответствующий индикатор.

2. Нажмите ▷||:

- Устройство начнет обратный отсчет.
- Дверца заблокируется, и на дисплее появится индикатор —□.
- Когда обратный отсчет закончится, программа запустится автоматически.

 Настройку отложенного старта можно изменить или отменить перед нажатием .

Чтобы отменить отложенный старт:

- Нажмите , чтобы войти в режим паузы.
- Нажимайте  до тех пор, пока на дисплее не появится .
- Нажмите  еще раз, чтобы немедленно запустить программу.

12.7 Функция определения загрузки AutoSense System

 Продолжительность программы, отображаемая на дисплее, соответствует средней/тяжелой нагрузке.

При нажатии кнопки Старт/Пауза  AutoSense System начинает определять размер загрузки:

1. Устройство определяет загрузку в течение первых 30 секунд. В программах, где доступна функция Менеджер времени, мигают две точки, разделяющие часы и минуты, и барабан некоторое время вращается.
2. Соответственно меняется продолжительность программы – она может быть продлена или сокращена. Еще через 30 секунд начинается залив воды.

 Примерно через 20 минут после начала программы продолжительность программы может снова измениться из-за количества воды, поглощенной волокнами.

 Функция обнаружения AutoSense System работает только с программами полной стирки, если продолжительность программы не была сокращена.

 Функция AutoSense System доступна не во всех программах, таких как Шерсть/Шелк, Полоскание, Отжим и программам с коротким циклом.

12.8 Прерывание программы и изменение опций

Некоторые параметры можно изменить только до запуска программы.

1. Нажмите .

Индикатор начнет мигать.

2. Измените параметры.

3. Нажмите  еще раз.

Программа будет продолжена.

12.9 Отмена программы во время ее действия

1. Поверните селектор программ в положение , чтобы отменить программу и выключить прибор.

2. Снова поверните ручку выбора программ, чтобы включить прибор.

Теперь вы можете установить новую программу стирки.

 Прибор может слить воду перед запуском новой программы. В этом случае убедитесь, что моющее средство осталось в отсеке; в противном случае долейте моющее средство.

12.10 Открытие двери при активированной функции отложенного старта

Когда функция отложенного старта активирована, дверца прибора блокируется и отображается индикатор .

1. Нажмите , чтобы войти в режим паузы.

2. Подождите, пока не погаснет индикатор блокировки дверцы .

3. Дверь можно открыть.

4. Закройте дверцу и нажмите  еще раз.

Функция отложенного старта снова активируется.

12.11 Открытие дверцы прибора во время выполнения программы

Во время работы программы дверца прибора блокируется и горит индикатор .

 **ВНИМАНИЕ!** Если температура и уровень воды в барабане слишком высоки, дверцу невозможно открыть.





1. Поверните селектор программ в положение , чтобы выключить прибор.

2. Подождите несколько минут, а затем откройте дверцу прибора.



3. Закройте дверцу прибора.

4. Установите программу заново.

12.12 После завершения программы

- Устройство автоматически останавливается.
- Прозвучит звуковой сигнал (если он включен).
- На дисплее появляется .
- Индикатор  погаснет.
- Индикатор блокировки дверцы погаснет .
- Дверцу можно открыть.
- Выньте белье из машины. Убедитесь, что барабан пуст.
- Закройте водопроводный кран.
- Поверните селектор программ в положение , чтобы выключить прибор.
- Оставьте дверь приоткрытой, чтобы предотвратить появление плесени и неприятных запахов.

Программа стирки завершилась, но в барабане осталась вода:

- Барабан регулярно вращается, чтобы белье не сминалось.
- Индикатор блокировки дверцы  горит. Индикатор  мигает. Дверь остается запертой.
- Чтобы открыть дверцу, необходимо слить воду.

Слив воды:

1. При необходимости уменьшите скорость отжима.

После выбора этой опции  устройство будет только сливать воду.

2. Нажмите . Устройство сольет воду и начнет отжимать.

3. По окончании программы, когда индикатор блокировки двери  погаснет, вы можете открыть дверь.

4. Поверните селектор программ в положение , чтобы выключить прибор.

 Примерно через 18 часов устройство автоматически сливает воду и выполняет отжим (кроме программы «Шерсть»).

12.13 Режим ожидания

Если устройство не выключить через несколько минут после окончания программы стирки, сработает функция энергосбережения.

Функция энергосбережения позволяет снизить энергопотребление, когда устройство находится в режиме ожидания.

- Все индикаторы и дисплей погаснут.
- Индикатор  будет медленно мигать
- Нажмите одну из кнопок выбора, чтобы отключить функцию энергосбережения.

 Если выбрана программа или опция, в результате которой в барабане остается вода, функция энергосбережения **не активируется**, напоминая пользователю о необходимости слить воду.

13. СОВЕТЫ И РЕКОМЕНДАЦИИ

 **ПРЕДУПРЕЖДЕНИЕ!** См. раздел Безопасность.

13.1 Загрузка белья

- Рассортируйте белье: белое, цветное, синтетическое, деликатное и шерстяное.
- Следуйте инструкциям на этикетках для стирки.
- Не стирайте вместе белую и цветную одежду.
- Некоторые цветные вещи могут окраситься при первой стирке.

Рекомендуется сначала стирать их отдельно несколько раз.

- Выворачивайте многослойные ткани, шерсть и вещи с принтами наизнанку.
- Удалите стойкие пятна.
- Удалите стойкие пятна специальным моющим средством.
- Будьте осторожны при обращении со шторами.

Отсоедините зажимы/крючки и поместите шторы в мешок для стирки или наволочку.

- Небольшая загрузка белья может привести к проблемам с балансировкой во время отжима и вызвать чрезмерную вибрацию. В этом случае:

- а) прервите программу и откройте дверцу (см. главу «Ежедневное использование»);
- б) вручную разложите белье так, чтобы оно равномерно распределилось в барабане;
- в) нажмите кнопку Старт/Пауза. Фаза отжима возобновится.

- Избегайте стирки одежды, содержащей изделия из длинной шерсти животных или из некачественных тканей, выделяющих много волокон. Это может привести к засорению дренажной системы и необходимости сервисного вмешательства.

- Застегните наволочки, кнопки и молнии.

Застегните или завяжите ремни, шнуры, шнурки, ленты и другие незакрепленные предметы.

- Не стирайте порванные ткани или ткани с необработанными краями.

Небольшие и/или деликатные вещи (например, бюстгалтеры на косточках, ремни, колготки, шнурки, ленты и т. д.) следует стирать в мешке для стирки.



- Выверните карманы и расправьте одежду.

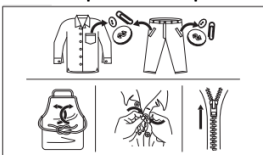

13.2 Стойкие пятна

Воды и моющего средства недостаточно для удаления некоторых пятен.

Мы рекомендуем удалять такие пятна перед загрузкой белья в машину. Существуют специальные пятновыводители. Используйте специальный пятновыводитель, адаптированный к конкретному типу пятна и ткани.

13.3 Тип и количество моющего средства

Выбор моющего средства и его использование в правильном количестве не только влияет на эффективность стирки, но также предотвращает отходы и защищает окружающую среду:

- Используйте только моющие и другие средства, предназначенные для автоматических стиральных машин.

По общим правилам следует использовать:

— стиральные порошки для всех типов тканей, кроме деликатных; порошковые моющие средства, содержащие отбеливатель, для дезинфекции белых тканей и белья;

— жидкие моющие средства, желательно для стирки при низких температурах (максимум 60°C), для всех типов тканей или специальные только для шерстяных тканей.

- Выбор типа и количества моющего средства зависит от: типа ткани (тонкая, шерстяная, хлопчатобумажная и т. д.), цвета одежды, размера загрузки, степени загрязнения, температуры стирки и режима стирки, жесткости используемой воды.

- Следуйте инструкциям на упаковке моющих и других средств, не превышая указанного максимального уровня (MAX).

- Не смешивайте разные типы моющих средств.

- Используйте меньше моющего средства, если:

— стирается мало вещей,

— белье слегка грязное,

— при стирке образуется большое количество пены.

- При использовании таблеток или капсул для моющих средств всегда помещайте их в барабан, а не в дозатор моющих средств.

Использование неправильного моющего средства может привести к:

- неудовлетворительным результатам стирки;

- поседению белья;

- скользкому эффекту стирки;

- росту плесени в устройстве.

Использование чрезмерного количества моющего средства может привести к:

- чрезмерному пенообразованию;
- худшему эффекту стирки;
- неудовлетворительному эффекту полоскания;
- неблагоприятному воздействию на окружающую среду.

13.4 Экологические советы

Чтобы сэкономить воду и электроэнергию и тем самым внести вклад в защиту окружающей среды, следуйте следующим рекомендациям:

- Ткани **средней степени загрязнения** можно стирать без предварительной стирки. Это экономит моющее средство, воду и время и, таким образом, защищает окружающую среду.
- Загрузка **максимального количества белья**, рекомендованного для данной программы, помогает снизить потребление воды и энергии.
- Используя соответствующие средства, вы можете удалить пятна и грязь с небольших поверхностей. Затем вы можете выполнить цикл стирки, используя более низкую температуру.
- Чтобы использовать необходимое количество моющего средства, прочтите рекомендации производителя моющего средства и проверьте жесткость воды, забираемой из вашей домашней установки. См. «Жесткость воды».
- **Прежде чем сушить белье в сушильной машине**, установите **максимальную скорость отжима** для выбранной программы стирки. Это позволит сэкономить электроэнергию во время сушки.

13.5 Жесткость воды

Если вода в вашем районе жесткая или умеренно жесткая, рекомендуется использовать смягчитель воды, предназначенный для стиральных машин. Если вода мягкая, нет необходимости использовать смягчитель воды. Для получения информации о жесткости воды обратитесь в местную компанию по водоснабжению. Используйте необходимое количество смягчителя воды. Пожалуйста, следуйте инструкциям на упаковке продукта.

14. ОБСЛУЖИВАНИЕ И ЧИСТКА



ПРЕДУПРЕЖДЕНИЕ! См. раздел Безопасность.



Прибор предназначен только для обычного домашнего использования.



Пожалуйста, внимательно прочитайте информацию в этой главе, чтобы обеспечить наилучшее обслуживание и уход за вашим устройством.

14.1 График периодической очистки

Периодическая очистка помогает продлить срок службы устройства.

После каждого цикла оставляйте дверцу и дозатор моющих средств слегка открытыми, чтобы обеспечить циркуляцию воздуха и испарение влаги изнутри устройства – это предотвратит появление плесени и неприятных запахов. Если устройство не будет использоваться в течение длительного времени: закройте водопроводный кран и отключите устройство от электросети.

Рекомендуемый график периодической уборки:

Удаление накипи	Дважды в год
Поддерживающая стирка	Раз в месяц
Очистка уплотнителя двери	Каждые два месяца
Очистка барабана	Каждые два месяца
Очистка дозатора моющих средств	Каждые два месяца
Очистка наливного шланга и фильтра в клапане	Дважды в год

Ниже описано, как очистить каждый элемент.

14.2 Удаление посторонних предметов



Прежде чем начать цикл, освободите карманы и завяжите все незакрепленные предметы. См. раздел «Загрузка белья» в главе «Советы и рекомендации».

Удалите все посторонние предметы (например, металлические зажимы, пуговицы, монеты и т. д.), которые могут находиться в уплотнении дверцы, фильтре наливного шланга и барабане. См. «Уплотнитель дверцы с карманом»,

«Очистка барабана» и «Очистка наливного шланга и фильтра клапана». При необходимости обратитесь в авторизованный сервисный центр.

14.3 Очистка корпуса

Устройство следует очищать только теплой водой с мягким мылом. Тщательно высушите все поверхности. Не используйте чистящие подушечки или какие-либо абразивные материалы.

 **ВНИМАНИЕ!** Не используйте спирт, растворители или химические продукты.

 **ВНИМАНИЕ!** Не чистите металлические поверхности хлорсодержащими моющими средствами.

14.4 Удаление накипи

 Если вода в вашем районе жесткая или умеренно жесткая, рекомендуется использовать смягчитель воды, предназначенный для стиральных машин.

Регулярно проверяйте барабан на предмет образования накипи.

Даже обычные моющие средства содержат смягчители воды, но рекомендуется периодически запускать программу с пустым барабаном и средством для удаления накипи.

 Всегда следуйте инструкциям на упаковке продукта.

14.5 Поддерживающая стирка

Частое и длительное использование программ с низкой температурой может привести к отложению моющего средства, остаткам волокон и росту бактерий внутри барабана и камеры. Это может привести к появлению неприятных запахов и плесени. Для удаления отложений и очистки внутренних частей устройства регулярно (не реже одного раза в месяц) проводите поддерживающую стирку.

 См. раздел «Очистка барабана».

14.6 Очистка барабана

Барабан следует регулярно проверять, чтобы предотвратить накопление нежелательных отложений. Отложения ржавчины, скапливающиеся на барабане, могут быть вызваны ржавыми инородными телами в белье или отложениями железа в воде. Очистите барабан специальным средством для очистки нержавеющей стали.

 Всегда следуйте инструкциям на упаковке продукта. Не очищайте барабан агрессивными средствами для удаления накипи, чистящими средствами, содержащими хлор, или металлическими мочалками.

Для тщательной очистки:

1. Выньте все белье из барабана.
2. Запустите программу «Хлопок» с самой высокой температурой.
3. Добавьте в пустой барабан небольшое количество моющего средства, чтобы смыть остатки грязи.

14.7 Дверной уплотнитель с карманом

Устройство оснащено **самоочищающейся сливной системой**, которая удаляет мелкие волокна, отделяющиеся от тканей при откачке воды. Регулярно проверяйте уплотнение. Монеты, пуговицы и другие мелкие предметы можно убрать в конце цикла.

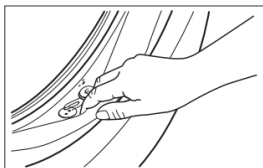

При необходимости очистите его кремовым чистящим средством на основе аммиака, стараясь не поцарапать поверхность.

 Всегда следуйте инструкциям на упаковке продукта.

14.8 Очистка дозатора моющих средств

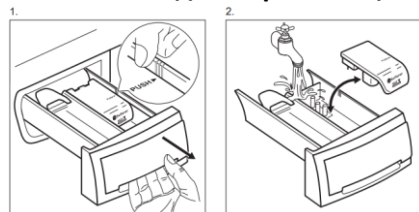

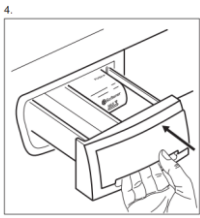
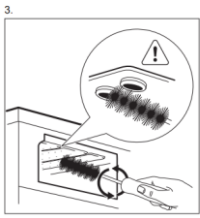

14.9 Очистка наливного шланга и фильтра в клапане

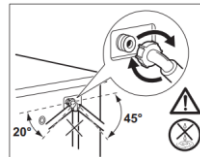
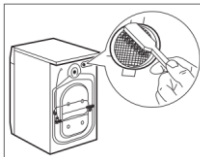
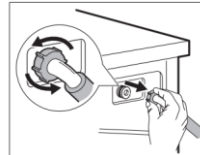
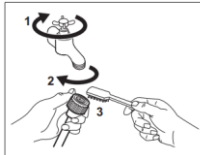

14.10 Меры предосторожности при заморозках

Если этот прибор установлен в месте, где температура может упасть ниже 0°C, удалите остатки воды из наливного шланга и сливного насоса.

1. Выньте вилку из розетки.
2. Закройте водопроводный кран.
3. Поместите два конца наливного шланга в емкость и дайте воде вытечь из шланга.

⚠ ПРЕДУПРЕЖДЕНИЕ! Прежде чем перезапустить устройство, убедитесь, что температура выше 0°C. Производитель не несет ответственности за повреждения, возникшие при низких температурах.

15. ЭКСПЛУАТАЦИОННЫЕ ПАРАМЕТРЫ

15.1 Введение

i Посетите сайт www.theenergylabel.eu для получения подробной информации о маркировке энергоэффективности.

i QR-код на этикетке, прикрепленной к устройству энергетического класса, содержит ссылку на сайт с информацией о параметрах устройства из базы данных EU EPREL. Сохраните этикетку класса энергопотребления вместе с инструкцией по эксплуатации и другими документами, входящими в комплект поставки устройства, для возможного использования в будущем. Эту информацию также можно найти в базе данных EPREL, перейдя по ссылке <https://eprel.ec.europa.eu> и указав название модели и номер продукта, указанные на паспортной табличке устройства. Информацию о расположении фирменной таблички можно найти в главе «Описание устройства».

15.2 Легенда

кг	Вес загрузки	чч:мм	Продолжительность программы
кВтч	Потребление энергии	°C	Температура стирки
литры	Потребление воды	об/мин	Скорость отжима
%	Влажность в конце фазы отжима. Чем выше скорость отжима, тем выше уровень шума и ниже уровень влажности белья		

i Значения и продолжительность программы могут варьироваться в зависимости от различных факторов (например, температуры в помещении, температуры и давления воды, размера и типа загрузки белья, напряжения питания), а также от того, были ли изменены настройки программы по умолчанию.

15.3 В соответствии с Регламентом 2019/2023 Комиссии ЕС

Программа Есо 40-60	кг	кВтч	литры	чч:мм	%	°С	об/мин ¹
Полная загрузка	8	0.965	60	3:30	52	44	1151
Половина загрузки	4	0.620	45	2:40	52	36	1151
Четверть загрузки	2	0.260	35	2:40	55	24	1151

¹ Максимальная скорость отжима.

Энергопотребление в разных режимах

Выключенный режим (Вт)	Режим ожидания (Вт)	Режим отсрочки старта (Вт)
0.30	0.30	4.00

Время перехода в режим выключения/ожидания составляет не более 15 минут.

15.4 Часто используемые программы

 Эти значения приведены только для справки.

Программа	кг	кВтч	литры	чч:мм	%	°С	об/мин ¹
Хлопок ² 90°С	8	2.45	80	4:05	53	85	1200
Хлопок 60°С	8	1.75	75	3:50	53	55	1200
Хлопок 20°С ³ 20°С	8	0.30	75	2:50	53	20	1200
Синтетика 40°С	3	0.60	55	2:15	35	40	1200
Деликатная ⁴ 30°С	2	0.40	50	1:15	35	30	1200
Шерсть 30°С	1,5	0.30	60	1:05	30	30	1200

¹ Индикатор скорости отжима.

² Программа, предназначенная для стирки сильно загрязненных тканей.

³ Подходит для слабозагрязненных хлопчатобумажных, синтетических и смешанных тканей.

⁴ Также подходит для быстрой стирки слабозагрязненных тканей.

16. УСТРАНЕНИЕ НЕИСПРАВНОСТЕЙ

 **ПРЕДУПРЕЖДЕНИЕ!** См. раздел Безопасность.

16.1 Коды аварийных сигналов и возможные неисправности

Устройство не запускается или перестает работать во время работы. Сначала попытайтесь найти решение проблемы (см. таблицы).

 **ПРЕДУПРЕЖДЕНИЕ!** Прежде чем выполнять какие-либо действия, выключите устройство.

В случае некоторых неисправностей на дисплее появляется код неисправности, а кнопка Старт/Пауза  может непрерывно мигать:

Проблема	Возможное решение
 Машина неправильно наполняется водой.	<ul style="list-style-type: none"> • Убедитесь, что водопроводный кран открыт. • Убедитесь, что давление воды не слишком низкое. Для получения этой информации обратитесь в местное управление водоснабжения. • Убедитесь, что водопроводный кран свободен. • Убедитесь, что наливной шланг не перекручен, не поврежден и не сдавлен. • Убедитесь, что наливной шланг правильно подсоединен. • Убедитесь, что фильтр наливного шланга и фильтр клапана не забиты. См. раздел «Техническое обслуживание и очистка».

Проблема	Возможное решение
E20 Машина не сливает воду.	<ul style="list-style-type: none"> • Убедитесь, что сифон умывальника свободен. • Убедитесь, что наливной шланг не перекручен и не передавлен. • Убедитесь, что сливной фильтр свободен. При необходимости очистите фильтр. См. раздел «Техническое обслуживание и очистка». • Убедитесь, что сливной шланг правильно подсоединен. • Если вы задали программу без фазы слива, установите программу слива. • Если вы установили опцию, при которой вода остается в барабане, выберите программу слива.
E40 Дверца прибора открыта или неплотно закрыта.	<ul style="list-style-type: none"> • Убедитесь, что дверца плотно закрыта.
E91 Внутренняя неисправность. Нет связи между электронными компонентами устройства.	<ul style="list-style-type: none"> • Программа завершилась неправильно или была остановлена слишком рано. Выключите и снова включите устройство. • Если код аварийного сигнала появляется снова, обратитесь в авторизованный сервисный центр.
EN0 Питание нестабильно.	<ul style="list-style-type: none"> • Подождите, пока стабилизируется электропитание.

Если на дисплее отображаются другие коды аварийных сигналов, выключите и снова включите устройство. Если проблема не устранена, обратитесь в авторизованный сервисный центр. Если у вас возникли проблемы со стиральной машиной, проверьте возможные решения в таблице ниже.

Проблема	Возможное решение
Программа не запускается.	<ul style="list-style-type: none"> • Убедитесь, что вилка шнура питания вставлена в электрическую розетку. • Убедитесь, что дверца прибора закрыта. • Убедитесь, что в блоке предохранителей нет неисправных предохранителей. • Убедитесь, что была нажата кнопка Старт/Пауза . • Если вы выбрали отсрочку старта, отмените ее или дождитесь окончания обратного отсчета. • Деактивируйте блокировку от детей, если она была активирована. • Убедитесь, что диск установлен на выбранную программу.
Устройство наполняется водой и тут же сливает воду.	<ul style="list-style-type: none"> • Убедитесь, что сливной шланг находится в правильном положении. Шланг может быть расположен слишком низко. См. «Руководство по установке».
Фаза отжима не начинается или цикл стирки длится дольше, чем обычно.	<ul style="list-style-type: none"> • Установите программу отжима. • Убедитесь, что сливной фильтр свободен. При необходимости очистите фильтр. См. раздел «Техническое обслуживание и очистка». • Вручную отрегулируйте предметы в барабане и снова включите отжим. Эта проблема может быть вызвана проблемами баланса.
На полу есть вода.	<ul style="list-style-type: none"> • Убедитесь, что фитинги водяного шланга затянуты и вода не протекает. • Убедитесь, что впускной и сливной шланги не повреждены. • Убедитесь, что вы используете правильное моющее средство и в правильном количестве.
Дверца прибора не открывается.	<ul style="list-style-type: none"> • Убедитесь, что вы не выбрали программу стирки, которая заканчивается водой в барабане. • Убедитесь, что программа стирки завершена. • Если в барабане есть вода, выберите программу слива или отжима. • Убедитесь, что устройство включено. • Проблема может быть вызвана неисправностью устройства. Обратитесь в авторизованный сервисный центр. Если вам нужно открыть дверь, внимательно прочитайте раздел «Аварийное открытие двери».

Проблема	Возможное решение
Устройство издает необычные звуки и вибрирует.	<ul style="list-style-type: none"> • Убедитесь, что устройство правильно выровнено. См. «Руководство по установке». • Убедитесь, что все упаковочные и/или транспортировочные замки удалены. См. «Руководство по установке». • Положите больше белья в барабан. Вес груза может быть недостаточным.
Продолжительность программы увеличивается или уменьшается во время выполнения программы.	<ul style="list-style-type: none"> • Функция AutoSense System регулирует продолжительность программы в соответствии с типом и количеством белья. См. раздел «Обнаружение загрузки AutoSense System» в главе «Ежедневное использование».
Результат стирки неудовлетворителен.	<ul style="list-style-type: none"> • Добавьте моющее средство или используйте другое моющее средство. • Используйте специальные моющие средства для удаления стойких пятен перед стиркой. • Убедитесь, что установлена правильная температура. • Уменьшите количество белья.
Чрезмерное количество пены в барабане во время стирки.	<ul style="list-style-type: none"> • Уменьшите количество моющего средства или количество таблеток или одноразовых моющих средств.
Остатки моющего средства остаются в отсеке для моющих средств по окончании стирки.	<ul style="list-style-type: none"> • Убедитесь, что заслонка находится в правильном положении (ВВЕРХ для стирального порошка, ВНИЗ для жидкого моющего средства). • Убедитесь, что дозатор моющих средств используется в соответствии с указаниями, данными в данном руководстве.

После проверки включите устройство. Программа продолжится с того места, где она была прервана. Если проблема не устранена, обратитесь в авторизованный сервисный центр. Данные, необходимые для обслуживания, можно найти на паспортной табличке.

17. ЗАЩИТА ОКРУЖАЮЩЕЙ СРЕДЫ

Материалы, отмеченные символом , необходимо утилизировать. Поместите упаковку устройства в соответствующий контейнер для переработки. Следует проявлять осторожность при переработке отходов электрического и электронного оборудования для защиты окружающей среды и здоровья человека.

Устройства, отмеченные символом , нельзя выбрасывать вместе с бытовыми отходами. Пожалуйста, верните изделие на местный пункт переработки или свяжитесь с соответствующими муниципальными властями.

Electrolux Appliances AB,
St. Göransgatan 143,
105 45 Stockholm, Sweden