

## Руководство пользователя переключателя передач SGP Sequential Shifter



Quick Guide

### 01. Характеристики товара

- Двухрежимная многоугольная регулировка
- Изготовлен из алюминиевого сплава авиационного класса
- Оснащен высокоточным датчиком Холла
- Многофункциональная рукоятка
- Сменная ручка переключателя передач

### 02. Размеры

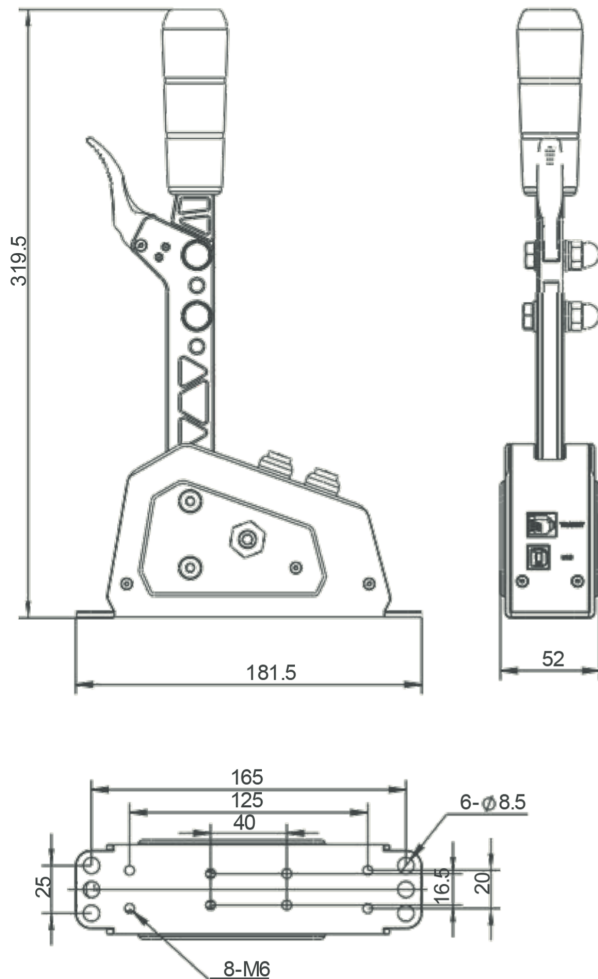

### 03. Правила эксплуатации SGP Sequential Shifter

1. Прикрепите ручку переключения передач к рычагу и надежно затяните ее.
2. Прикрепите переключатель передач SGP Sequential Shifter к стойке симулятора или закрепите его на рабочем столе с помощью настольного зажима.
3. Подключите переключатель передач SGP Sequential Shifter к компьютеру с помощью прилагаемого кабеля передачи данных USB типа В к кабелю передачи данных типа А. Вы можете так же использовать прилагаемый кабель R11 совместно со стойкой крепления MOZA, оснащенной портом для переключателя передач.
4. Откройте программу MOZA Pit House, перейдите на страницу переключателя передач SGP Sequential Shifter и убедитесь, что устройство правильно подключено и что все входы подают правильные сигналы.

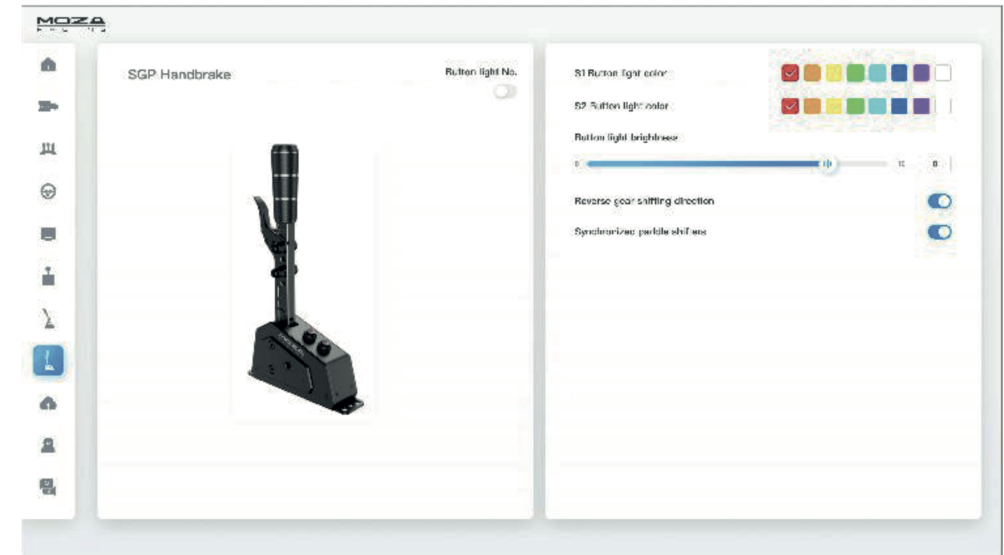

### 04. В комплекте

- Переключатель передач
- Рукоятка переключателя передач
- Кабель передачи данных от USB Type-B к Type-A
- Кабель передачи данных RJ11.
- Винты M6 и шайбы M6
- Шестигранный ключ

### 05. Технические характеристики

- Способы подключения: ПК, совместимые опорные крепления MOZA, хаб MOZA
- Материалы: сплав алюминия и высокопрочная сталь
- Размеры: 181,5 x 52 x 319,5 мм
- Крепежные отверстия: резьбовые отверстия M6 / сквозные отверстия M8
- Чистый вес: 1,7 кг

## ГАРАНТИЙНАЯ ИНФОРМАЦИЯ

Благодарим Вас за покупку и надеемся, что она Вам понравится.

В случае, если купленное Вами изделие будет нуждаться в гарантийном обслуживании, просим обратиться к продавцу, у которого Вы приобрели это изделие, или в сервисные центры, актуальные адреса которых указаны по адресу: <http://www.pristavka.com/about/service/> или по телефону +7 (495) 419-9-914.

Во избежание излишних неудобств с Вашей стороны мы предлагаем Вам, прежде чем начать эксплуатацию и прежде чем обращаться к продавцу, внимательно ознакомиться с инструкцией по эксплуатации.

## ГАРАНТИЙНЫЕ УСЛОВИЯ

1. Гарантийный срок на изделие составляет 12 месяцев со дня продажи конечному потребителю. Настоящая гарантия действительна при предъявлении товарного и кассового чека.
2. Гарантийные обязательства не распространяются на элементы питания, кабели, переходники, наушники, чехлы, шнуры.
3. Гарантийные обязательства не предполагают настройку и установку изделия у пользователя, а также периодическое обслуживание.
4. Изготовитель может отказать в бесплатном гарантийном обслуживании, если эти документы заполнены не полностью или неразборчиво. Настоящая гарантия недействительна, если будет изменен, стерт, удален или будет неразборчив типовой или серийный номер на изделии.
5. Во избежание повреждения, потери или удаления данных со съемных носителей информации или аксессуаров, просим Вас извлекать такие устройства перед передачей изделия для гарантийного обслуживания.
6. Настоящая гарантия не распространяется на следующее:
  - 6.1. Периодическое обслуживание и ремонт или замену частей в связи с их нормальным износом;
  - 6.2. Повреждения или дефекты в результате использования, эксплуатации или обращения с изделием, не соответствующих нормам личного или домашнего использования;
  - 6.3. Повреждения или модификации изделия в результате неправильной эксплуатации, включая обращение с устройством, повлекшее физические, косметические повреждения или повреждения поверхности, модификацию изделия; установку или использование изделия не по назначению или не в соответствии с руководством по эксплуатации или обслуживанию; обслуживание изделия не в соответствии с руководством по эксплуатации и обслуживанию; использования изделия с аксессуарами, периферийным оборудованием и другими устройствами, тип, состояние и стандарт которых не соответствует рекомендациям руководства по эксплуатации; ремонта или попытки ремонта, произведенных сторонними лицами или организациями; несчастных случаев, пожаров, попадания инородных жидкостей, химических веществ, других веществ, затопления, вибрации, высокой температуры, неправильной вентиляции, колебания напряжения, использования повышенного или неправильного питания или входного напряжения, облучения, электростатических разрядов, включая разряд молнии, и иных видов внешнего воздействия или влияния.Потребители имеют законные (Установленные законом) права в соответствии с применимым законодательством государств в отношении торговли потребительскими товарами. Настоящая гарантия не ущемляет ваших законных прав, включая права, не подлежащие исключению или ограничению, и права в отношении стороны, у которой Вы приобрели изделие. Вы можете отстаивать любые ваши права по Вашему усмотрению.

## ГАРАНТИЙНЫЕ РАБОТЫ

Фамилия, адрес и телефон покупателя	
Дата покупки	
Штамп Продавца	

Номер ремонта	Дата поступления в ремонт	Дата окончания ремонта	Описание ремонтных работ

Настоящим утверждаю проверку работоспособности и приёмку полностью исправного указанного выше изделия в полной комплектации на русском языке и согласен(а) с условиями гарантии. Изделие осмотрено и проверено в моем присутствии, видимых повреждений не имеет. Со всеми техническими возможностями и правилами эксплуатации ознакомлен(а)

Подпись \_\_\_\_\_