

**maman®**

# Подогреватель детского питания с функцией стерилизации

модель LS-B218



**Руководство пользователя**

# Содержание

1. Введение	2
2. Комплектность	3
3. Описание	3
4. Меры безопасности	5
5. Подготовка к работе	6
6. Эксплуатация	7
7. Технические характеристики	12
8. Гарантийные обязательства	13

## 1. Введение

Вы приобрели современное устройство для подогрева детского питания **maman**, модель **LS-B218**, в дальнейшем тексте «подогреватель».

Подогреватель предназначен для подогрева детского питания в бутылочках или стеклянных и жестяных баночках почти всех существующих видов, емкостью от 100 мл до 300 мл, или в стакане для подогрева детского питания (в комплекте). Подогреватель оборудован дополнительной функцией стерилизации, что облегчит Вам уход за малышом.

Для обеспечения длительной и безопасной работы устройства крайне важно внимательно прочитать настоящее руководство пользователя и следовать ему в процессе эксплуатации.

Производитель не несет ответственности за работу прибора при нарушении правил эксплуатации, описанных в данном руководстве.

Сохраняйте Руководство пользователя на все время, планируемое для использования подогревателя.

## 2. Комплектность

1. Подогреватель
2. Лифт
3. Стакан
4. Руководство пользователя

## 3. Описание

Подогреватель подходит для всех типов бутылочек, также позволяет разогревать баночки с детским питанием.

Регулятор температуры используется для установки значения температуры нагрева воды в подогревателе в зависимости от плотности и консистенции детского питания. Заданная температура нагрева воды достигается за несколько минут и поддерживается автоматически.

Время разогрева зависит от начальной температуры, а также плотности детского питания внутри бутылочки, баночки или стакана.

Лифт (в комплекте) предназначен для извлечения бутылочек или баночек из подогревателя.

Подогреватель может использоваться для стерилизации детских бутылочек, сосок и пустышек.

Стакан, которым укомплектован подогреватель, может использоваться как для подогрева детского

питания, так и в качестве крышки, при использовании подогревателя в режиме стерилизации.

Подогреватель, его основные элементы управления и индикации указаны на **Рисунке 1**.

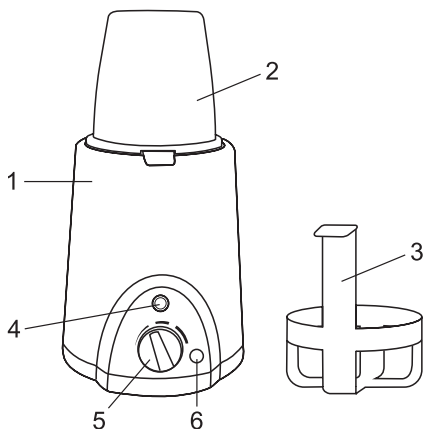

1. Подогреватель
2. Стакан
3. Лифт
4. Индикатор состояния нагрева
5. Регулятор температуры
6. Кнопка повторного включения

**Рисунок 1**

Подогреватель оснащен автоматической защитой от его перегрева.

**В случае срабатывания защиты для повторного использования подогревателя необходимо нажать кнопку повторного включения (6, рисунок 1) на подогревателе.**

В подогревателе предусмотрено три режима работы:

Обозначение	Температура воды в подогревателе	Режим работы
	40°C-45°C	Подогрев молока или жидкого питания
	70°C-75°C	Подогрев густого питания
100 °C	85°C-100°C	Стерилизация бутылочек, сосок, пустышек

**Примечание.** Допускается установка регулятора в положение выше или ниже обозначений температуры на корпусе подогревателя. В данном случае температура нагрева воды в подогревателе может быть разной при каждом использовании.

**Обязательно проверяйте температуру детского питания перед кормлением ребенка!**

## **4. Меры безопасности**

4.1. Перед использованием подогревателя внимательно прочитайте руководство пользователя.

4.2. Подключайте подогреватель к электрической сети 220В/50Гц.

4.3. Никогда не включайте подогреватель без воды!  
Проверяйте наличие воды в подогревателе перед каждым включением!

**4.4. Никогда не помещайте детское питание или молоко непосредственно в подогреватель без бутылочки, баночки или стакана (входит в комплект)!**

4.5. Всегда проверяйте температуру детского питания перед кормлением ребенка!

4.6. Перегрев может испортить детское питание и подогреватель. Не оставляйте бутылочку с молоком/смесью или контейнер с питанием в подогревателе более чем на 30 минут.

**4.7. Будьте осторожны пользуясь режимом стерилизации! Открывайте и извлекайте бутылочки, соски или пустышки после стерилизации осторожно, поскольку водяной пар может стать причиной ожогов.**

4.8. Во избежание поражения электрическим током и выхода из строя подогревателя, не используйте его в помещениях с повышенной влажностью и рядом с источниками воды.

4.9. Не используйте подогреватель рядом с источниками

тепла и не подвергайте его воздействию прямых солнечных лучей.

4.10. Никогда не погружайте подогреватель в воду! Не мойте в посудомоечной машине или под струей проточной воды!

4.11. После каждого использования выливайте воду из подогревателя и протирайте его внутреннюю и внешнюю поверхности влажной тряпкой.

4.12. Перед чисткой подогревателя полностью отключите его от сети питания. Не используйте спирт, растворитель, чистящие порошки — только жидкие средства для мытья посуды!

4.13. Не роняйте подогреватель и не подвергайте его сильным механическим воздействиям.

4.14. Запрещается самостоятельный ремонт подогревателя. В случае поломки необходимо обратиться в сервисный центр. Попытка самостоятельного ремонта прекращает действие гарантии.

4.15. Подогреватель не игрушка! Держите его недоступным для детей!

4.16. Не рекомендуется использовать подогреватель лицам (в том числе и детям) с нарушением психики, умственно отсталым, а также людям, не имеющим достаточных знаний для пользования бытовыми приборами, это может им навредить.

**4.17. Для предупреждения образования накипи используйте кипяченую или фильтрованную воду!**

4.18. Нарушение правил эксплуатации и мер безопасности прекращает действие гарантийных обязательств!

## **5. Подготовка к работе**

Расположите подогреватель на кухонном столе вблизи розетки и как можно дальше от края стола для обеспечения недоступности устройства детям.

## 6. Эксплуатация

### 6.1. Подогрев бутылочки с детским питанием

6.1.1. Убедитесь, что подогреватель выключен, и регулятор (5, рисунок 1) находится в положении OFF («выкл»).

6.1.2. Налейте воду в подогреватель. Объем необходимой воды в среднем составляет 110-150 мл.

6.1.3. Поместите бутылочку или контейнер с питанием в подогреватель, при этом важно следить, чтобы вода из подогревателя не попала в пищу.

6.1.4. Подсоедините подогреватель к электрической сети.

6.1.5. Установите регулятор (5, рисунок 1) в положение  Световой индикатор состояния нагрева (4, рисунок 1) загорится зеленым цветом, что свидетельствует о работе подогревателя.

Температура нагрева воды в подогревателе в данном режиме будет равна 40°C-45°C.

**Важно!** Вода в подогревателе нагревается постепенно, в среднем в течение 10 минут, при этом подогреватель автоматически включается и выключается. При выключении подогревателя световой индикатор (4, рисунок 1) гаснет, при включении — загорается зеленым цветом.

Как только температура воды достигнет заданного значения, подогреватель автоматически перейдет в режим поддержания температуры.

**Периодическое включение и выключение подогревателя в процессе нагрева не является признаком его неисправности!**

6.1.6. Извлеките бутылочку из подогревателя и встряхните ее. Если детское питание не нагрелось до нужной температуры, снова поместите бутылочку с питанием в подогреватель. Через некоторое время он снова включится, автоматически поддерживая температуру воды в подогревателе.

6.1.7. Время подогрева зависит от количества, консистенции и начальной температуры детского питания.

**Внимание! Всегда проверяйте температуру питания перед кормлением ребенка!**

6.1.8. В перерывах в процессе кормления ребенка бутылочку с детским питанием можно помещать обратно в подогреватель, чтобы сохранить температуру питания.

**Внимание! Длительный повторный нагрев может привести к ухудшению качества детского питания.**

6.1.9. Верните регулятор температуры в положение OFF («выкл»).

6.1.10. Отключите подогреватель от электрической сети, вылейте из него воду и протрите поверхности насухо.

## **6.2. Подогрев баночки или стакана с детским питанием**

6.2.1. Налейте воду в подогреватель. Объем необходимой воды в среднем составляет 110-150 мл.

6.2.2. Перед тем, как подогреть баночку с детским питанием, снимите с нее крышку.

6.2.3. При использовании стакана (в комплекте) предварительно переложите в него содержимое баночки.

6.2.4. Поместите баночку или стакан с питанием в подогреватель, при этом важно следить, чтобы вода из подогревателя не попала в пищу. Для удобства используйте лифт, которым укомплектован подогреватель.

6.2.5. Подсоедините подогреватель к электрической сети.

6.2.6. Установите регулятор (5, рисунок 1) в положение  Световой индикатор состояния нагрева (4, рисунок 1) загорится зеленым цветом, что свидетельствует о работе подогревателя.

Температура нагрева воды в подогревателе в данном режиме будет равна 70°C-75°C.

**Важно!** Вода в подогревателе нагревается постепенно, в среднем в течение 10 минут, при этом подогреватель автоматически включается и выключается. При выключении подогревателя световой индикатор (4, рисунок 1) гаснет, при включении — загорается зеленым цветом.

Как только температура воды достигнет заданного значения, подогреватель автоматически перейдет в режим поддержания температуры.

**Периодическое включение и выключение подогревателя в процессе нагрева не является признаком его неисправности!**

6.2.7. Извлеките баночку или стакан с питанием из подогревателя и тщательно перемешайте. Если детское питание не нагрелось до нужной температуры, снова поместите баночку или стакан с питанием в подогреватель. Через некоторое время он снова включится, автоматически поддерживая температуру воды в подогревателе.

6.2.8. В перерывах в процессе кормления ребенка баночку или стакан с детским питанием можно помещать обратно в подогреватель, чтобы сохранить температуру питания.

6.2.9. Время подогрева зависит от количества, консистенции и начальной температуры детского питания.

**Внимание!** Длительный повторный нагрев может привести к ухудшению качества детского питания.

Жестяные или стеклянные баночки с детским питанием могут нагреваться до более высокой температуры, чем детское питание в бутылочке.

**Перед началом кормления ребенка всегда тщательно перемешивайте и проверяйте температуру нагретого детского питания!**

6.2.10. Верните регулятор температуры в положение OFF («выкл»).

6.2.11. Отключите подогреватель от электрической сети, вылейте из него воду и протрите поверхности насухо.

**Внимание!** Регулятор (5, рисунок 1) обеспечивает плавную регулировку температуры. При подогреве небольшого объема детского питания установите регулятор в режим подогрева до более низкой температуры, чтобы детское питание не было слишком горячим.

### **6.3. Стерилизация детских бутылочек, сосок и пустышек**

6.3.1. Убедитесь, что подогреватель выключен, и регулятор (5, рисунок 1) находится в положении OFF («выкл»).

6.3.2. Налейте воду в подогреватель. Объем необходимой воды в среднем составляет 110-150 мл.

6.3.3. Поместите доньшком вверх предварительно вымытую бутылочку, соски или пустышки в подогреватель. Для удобства используйте лифт, которым укомплектован подогреватель.

6.3.4. Закройте подогреватель стаканом (в комплекте).

6.3.5. Подсоедините шнур от подогревателя к электрической сети.

6.3.6. Установите регулятор (5, рисунок 1) в положение **100°C**. Световой индикатор состояния нагрева (4, рисунок 1) загорится зеленым цветом, что свидетельствует о работе подогревателя.

Температура нагрева воды в подогревателе в данном режиме будет равна 85°C-100°C.

**Внимание! Во избежание получения ожогов никогда не снимайте стакан во время стерилизации!**

6.3.7. Процесс стерилизации длится в среднем 15-20 минут (до полного выкипания воды в подогревателе). Однако, время стерилизации, рекомендуемое производителем, составляет **3-5 минут** с момента закипания воды в подогревателе. В этом случае необходимо самостоятельно выключить подогреватель, повернув регулятор (5, рисунок 1) в положение OFF («выкл»).

**Внимание! Для исправной работы подогревателя и продления срока его эксплуатации рекомендуется выключать подогреватель заранее, не допуская полного выкипания воды!**

6.3.8. Если вода в подогревателе выкипит, то он отключится

самостоятельно, и индикатор состояния нагрева (4, рисунок 1) погаснет.

6.3.9. Аккуратно извлеките стерилизуемые предметы из подогревателя.

### **Бутылочки и аксессуары очень горячие после стерилизации!**

6.3.10. После окончания использования подогревателя отключите его от сети, при необходимости вылейте из него воду и протрите поверхности насухо.

6.3.11. Для повторного использования подогревателя необходимо нажать кнопку повторного включения (6, рисунок 1) на корпусе подогревателя.

**Важно! Для дальнейшего использования любой из функций подогревателя необходимо сделать перерыв, чтобы подогреватель остыл, не менее 10 минут. В противном случае нажать кнопку повторного включения будет невозможно!**

## **7. Технические характеристики**

Напряжение: 220В, 50Гц

Мощность: 150 Вт

Температура нагрева: до 100°C

## **ДОПОЛНИТЕЛЬНАЯ ИНФОРМАЦИЯ ДЛЯ ПОТРЕБИТЕЛЕЙ**

### **1. Правила и условия хранения, перевозки (транспортирования), реализации и утилизации.**

Рабочая температура: от +10°C до +40°C

Рабочая влажность: 20% - 90%

#### **Условия хранения и перевозки (транспортирования):**

Температура: от -20°C до +70°C

Влажность: 10% - 90%

В случае, если устройство было перемещено из холодной среды в тёплое помещение, требуется не менее 1 (одного) часа перед его включением для устранения конденсата, который может стать причиной поломки.

**Реализация** устройства должна производиться в закрытых помещениях, вне зоны доступа прямых солнечных лучей, при отсутствии повышенной влажности, а также строго в индивидуальной упаковке.

**Утилизацию** устройства необходимо производить в соответствии с правилами сбора ТБО в Вашем регионе.

### **2. Информация о мерах, которые следует предпринять при обнаружении неисправности оборудования.**

Не пытайтесь отремонтировать устройство самостоятельно! В случае поломки обращайтесь в сервисный центр.

## **8. Гарантийные обязательства**

8.1. Условия гарантии:

8.1.1. Производитель гарантирует высокое качество работы изделия при условии соблюдения правил эксплуатации, описанных в Руководстве пользователя.

Срок гарантии - 1 год со дня продажи через розничную сеть.

Дефекты, которые могут появиться в течение гарантийного срока, будут устранены бесплатно в сервисном центре.

8.1.2. Гарантийный ремонт осуществляется при соблюдении следующих условий:

- предъявление правильно и четко заполненного гарантийного талона;
- наличие оригинала товарного чека, содержащего дату покупки;
- предъявление неисправного изделия, в полном комплекте, согласно комплектации п.2 настоящего руководства.

Сервисный центр может отказать в гарантийном ремонте немедленно или после экспертизы в случаях:

- нарушения сохранности гарантийных пломб;
- изменения или не читаемости заводского серийного номера или наименования модели;
- модификации или ремонта, выполненного лицом, на то не уполномоченным;
- наличия дефектов, указывающих на неправильную эксплуатацию изделия.

8.1.3. Гарантия предусматривает бесплатную замену запчастей и выполнение ремонтных работ, но не распространяется на неисправности, вызванные следующими причинами:

- механические повреждения, попадание внутрь жидкости и других посторонних предметов;
- химическая коррозия по причине применения некачественных или не соответствующих требованиям данного руководства элементов питания;
- удар молнии, пожар, затопление или другие стихийные бедствия;
- эксплуатация изделия с нарушением Руководства пользователя.

8.1.4. Гарантия действует при соблюдении следующих условий эксплуатации:

- использование прибора в строгом соответствии с Руководством пользователя;
- соблюдение правил и требований безопасности.

8.1.5. Условия гарантии не предусматривают периодическое обслуживание, ремонт или замену частей в связи с их нормальным износом, включая все типы батареек, соединительных шнуров и разъемов.

8.1.6. Настоящая гарантия предоставляется в дополнение к правам потребителя, установленным действующим законодательством, и ни в коей мере не ограничивает их.

С условиями гарантии согласен

\_\_\_\_\_ подпись клиента

Адрес сервисного центра: 109263, Москва, Волжский бульвар, д. 50, к.2.

Телефон «Горячей линии»: (499) 130-92-65.

## **Гарантийный талон**

Наименование изделия Подогреватель детского питания  
**maman**, модель **LS-B218**

Дата продажи: “ \_\_\_\_\_ ” \_\_\_\_\_ 202\_\_ г.

Серийный номер: \_\_\_\_\_

Штамп продавца:

Подпись клиента: \_\_\_\_\_



Товар сертифицирован

Поставщик: ООО «Рубиком»; 140105, Московская обл., г. Раменское,  
Северное ш., д. 2, пом. XII, тел: +7 499 130-92-65

Импортер: ООО «Рубиком»; 140105, Московская обл., г. Раменское,  
Северное ш., д. 2, пом. XII, тел: +7 499 130-92-65

Производитель: Шунде Лайт Индастриал Продактс Импорт энд Экспорт  
Компани Лтд. оф Гуангдонг Блок 12, Н. Рунггуи Роуд, Рунггуи, Шунде,  
Гуангдонг, КНР

Дата изготовления указана на упаковке.  
Срок годности не ограничен.

[www.maman.su](http://www.maman.su)

[www.rubikom.ru](http://www.rubikom.ru)