



Стиральная машина

WGG242ZKPL

[RU] Инструкция по использованию и монтажу устройства

ОГЛАВЛЕНИЕ

1. Безопасность	3
2. Во избежание материального ущерба	8
3. Защита окружающей среды и энергосбережение	10
4. Установка и подключение	11
5. Знакомство с устройством	16
6. Перед первым использованием	18
7. Дисплей	19
8. Кнопки	20
9. Программы	22
10. Аксессуары	24
11. Белье	24
12. Средства для стирки и ухода	24
13. Стандартное управление	25
14. Блокировка для безопасности детей	28
15. Основные настройки	29
16. Счетчик программ	30
17. Очистка и уход	30
18. Устранение неисправностей	35
19. Транспортировка, хранение и утилизация	40
20. Параметры потребления	42
21. Технические характеристики	42

1. Безопасность

Соблюдайте следующие указания по технике безопасности.

1.1. Общая информация



- ✓ Пожалуйста, внимательно прочитайте эту инструкцию.
- ✓ Сохраните ее как источник информации для себя и для других пользователей устройства.
- ✓ Не подключайте устройство, если оно было повреждено во время транспортировки.

1.2. Использование по назначению

Используйте устройство только:

- для стирки текстильных изделий, допускающих машинную стирку, и изделий из шерсти, допускающих ручную стирку, в соответствии с информацией, указанной на этикетке;
- с применением водопроводной воды и стандартных моющих средств, а также средств по уходу, имеющихся в продаже;
- в квартирах или частных домах и в закрытых бытовых помещениях;
- на высоте до 4000 м над уровнем моря.

1.3. Ограничение для использования

Это устройство разрешено использовать детям в возрасте от 8 лет, лицам с ограниченными физическими, сенсорными или умственными способностями, а также лицам, не имеющим достаточного опыта в эксплуатации, если они находятся под присмотром или проинструктированы относительно безопасного использования устройства и осознают потенциальную опасность от его использования.

Дети не должны играть с устройством.

Дети не должны без присмотра выполнять какие-либо действия по очистке и техническому обслуживанию данного устройства.

Не подпускайте близко к устройству детей младше 3 лет и домашних животных.

1.4. Безопасная установка



ОСТОРОЖНО! **Риск поражения электрическим током**

Неправильная сборка представляет серьезную опасность.

- ✓ Устройство должно быть подключено и использовано в соответствии с информацией на заводской табличке.
- ✓ Устройство должно быть подключено к сети электропитания через правильно установленную розетку с заземляющим элементом.
- ✓ Размещение защитных проводников бытовой электроустановки должно выполняться в соответствии с нормативами. Установка должна иметь достаточно большое сечение кабеля.
- ✓ При использовании устройства защитного отключения используйте только один тип, обозначенный символом .
- ✓ Не подключайте устройство через внешнее коммутационное устройство, например таймер или пульт дистанционного управления.
- ✓ Если устройство установлено, сетевая вилка должна быть легкодоступна, а если это невозможно, в стационарной электроустановке необходимо установить разъединитель в соответствии с правилами установки, отключающий все полюса устройства от электросети.
- ✓ При настройке устройства будьте осторожны, чтобы не защемить и не повредить сетевой кабель.

Повреждение изоляции или сетевого кабеля представляет серьезную опасность.

- ✓ Не допускайте контакта сетевого кабеля с горячими частями устройства или источниками тепла.
- ✓ Не допускайте контакта сетевого кабеля с предметами, имеющими острые концы или края.
- ✓ Не перегибайте, не сдавливайте и не модифицируйте сетевой кабель.



ОСТОРОЖНО! **Риск возгорания**

Использование удлиненного сетевого кабеля и неутвержденных адаптеров представляет серьезную опасность.

- ✓ Не используйте удлинители или адаптеры с несколькими розетками.
- ✓ Используйте только одобренные производителем адаптеры и сетевые кабели.
- ✓ Если сетевой кабель слишком короткий, а более длинный сетевой кабель недоступен, обратитесь в специализированную электротехническую компанию.



ОСТОРОЖНО!
Риск получения травмы

Большой вес устройства может привести к травме.

- ✓ Не поднимайте устройство в одиночку.

Если стиральная и сушильная машина не установлены друг на друга в соответствии с инструкциями, находящееся сверху устройство может упасть.

- ✓ Для подключения сушильной машины к стиральной машине используйте исключительно соединительный комплект производителя сушильной машины.
- ✓ Не устанавливайте одно устройство поверх другого, если производитель сушильной машины не предлагает подходящий соединительный комплект.
- ✓ Не ставьте друг на друга устройства разных производителей и с разными глубиной и шириной.
- ✓ Не ставьте стиральную и сушильную машины друг на друга на возвышении, так как они могут опрокинуться.



ОСТОРОЖНО!
Риск удушья

Дети могут натянуть упаковочные материалы на голову или завернуться в них и задохнуться.

- ✓ Храните упаковочные материалы в недоступном для детей месте.
- ✓ Не позволяйте детям играть с упаковкой, особенно с фольгой.



ОСТОРОЖНО!
Риск получения травмы

Устройство может вибрировать или двигаться во время работы.

- ✓ Установите устройство на чистую, ровную и твердую поверхность.
- ✓ Выровняйте устройство с помощью ножек и уровня.

При ходьбе можно споткнуться о шланг или сетевой кабель при их неправильном монтаже.

- ✓ Прокладывайте шланги и сетевые кабели таким образом, чтобы не было риска споткнуться о них.

Если перемещать устройство, держась за выступающие элементы, например дверцы, они могут сломаться.

- ✓ Не перемещайте устройство, держась за выступающие элементы.

Прикосновение к острым краям устройства может привести к травме.

- ✓ Не прикасайтесь к острым краям устройства.
- ✓ При установке и транспортировке устройства надевайте защитные перчатки.

1.5. Безопасное использование



ОСТОРОЖНО!
Риск поражения электрическим током

Повреждение устройства или сетевого кабеля представляет опасность.

- ✓ Никогда не включайте поврежденное устройство.
- ✓ Никогда не тяните за сетевой кабель, чтобы отключить устройство от сети электропитания. Всегда держитесь за вилку.
- ✓ В случае повреждения устройства или сетевого кабеля немедленно выньте вилку из розетки или отключите предохранитель в блоке предохранителей.
- ✓ Обратитесь в сервисную службу.

Проникновение влаги может привести к поражению электрическим током.

- ✓ Используйте устройство только в закрытых помещениях.
- ✓ Никогда не подвергайте устройство воздействию высоких температур или влаги.
- ✓ Не используйте паровые очистители или очистители с высоким давлением, шланги или распылительные форсунки для очистки устройства.



ОСТОРОЖНО!
Риск причинения вреда здоровью

Дети могут запереться в устройстве и подвергнуть себя смертельной опасности.

- ✓ Не размещайте устройство за дверями, которые могут помешать открытию дверцы устройства или затруднить его.
- ✓ Выньте сетевой кабель используемого устройства из розетки, перережьте его и сломайте замок дверцы устройства, чтобы она не могла закрыться.



ОСТОРОЖНО!
Риск удушья

Дети могут проглотить мелкие детали или подавиться ими, что приведет к удушью.

- ✓ Храните мелкие детали в недоступном для детей месте.
- ✓ Не позволяйте детям играть с мелкими деталями.



ОСТОРОЖНО!
Риск отравления

Моющие средства и средства для ухода могут вызвать отравление при проглатывании.

- ✓ При случайном проглатывании обратитесь за медицинской помощью.
- ✓ Храните моющие средства и средства для ухода в недоступном для детей месте.

**ОСТОРОЖНО!****Риск взрыва**

Если белье ранее было обработано чистящими средствами на основе растворителей, это может привести к взрыву устройства.

- ✓ Тщательно прополощите предварительно очищенные вещи перед стиркой.

**ОСТОРОЖНО!****Риск получения травмы**

Под массой тела человека крышка может сломаться.

- ✓ Не наступайте и не взбирайтесь на устройство.

Если сесть на открытую дверцу или прислониться к ней, устройство может опрокинуться.

- ✓ Не садитесь на дверцу устройства и не прислоняйтесь к ней.
- ✓ Не кладите никакие предметы на дверцу устройства.

Дотронувшись до вращающегося барабана, можно получить травму.

- ✓ Подождите, пока барабан полностью остановится.

**ОСТОРОЖНО!****Риск ожогов**

В программах для стирки с высокими температурами раствор моющего средства сильно нагревается.

- ✓ Не прикасайтесь к нагретому раствору моющего средства.

**ОСТОРОЖНО!****Риск химических ожогов**

Моющие средства и средства для ухода могут выплеснуться из устройства при открытии отделения для моющих средств и при контакте с глазами или кожей вызвать раздражение.

- ✓ В случае контакта с моющими средствами или средствами для ухода тщательно промойте глаза или кожу чистой водой.
- ✓ При случайном проглатывании обратитесь за медицинской помощью.
- ✓ Храните моющие средства и средства для ухода в недоступном для детей месте.

1.6. Безопасная очистка и техническое обслуживание



ОСТОРОЖНО!
Риск поражения электрическим током

Неправильно выполненный ремонт представляет серьезную опасность.

- ✓ Не модифицируйте устройство и его технические характеристики.
- ✓ Ремонт устройства должен выполняться только квалифицированным персоналом.
- ✓ Для ремонта устройства могут использоваться только оригинальные запасные части.
- ✓ В случае повреждения сетевого кабеля данного устройства он должен быть заменен изготовителем, его сервисной службой или лицом, имеющим соответствующую квалификацию.

Проникновение влаги может привести к поражению электрическим током.

- ✓ Перед очисткой отключите устройство от сети электропитания или выключите предохранитель в блоке предохранителей.
- ✓ Не используйте паровые очистители или очистители с высоким давлением, шланги или распылительные форсунки для очистки устройства.



ОСТОРОЖНО!
Риск получения травмы

Использование неоригинальных запасных частей и аксессуаров опасно.

- ✓ Используйте только оригинальные запасные части и аксессуары от производителя.



ОСТОРОЖНО!
Риск отравления

Использование чистящих средств, содержащих растворители, может привести к образованию токсичных паров.

- ✓ Не используйте чистящие средства, содержащие растворители.

2. Во избежание материального ущерба

Следуйте приведенным ниже инструкциям, чтобы избежать материального ущерба и повреждения устройства.

ВНИМАНИЕ!

Неправильная дозировка кондиционеров для белья, моющих средств, средств для ухода и очистки может негативно сказаться на работе устройства.

- ✓ Следуйте рекомендациям производителя по дозировке.

Превышение максимального веса загрузки отрицательно сказывается на работе устройства.

- ✓ Учитывайте максимальный вес загрузки для каждой программы и не превышайте его (см. разд. 9 «Программы»).

При транспортировке устройство оснащено транспортировочными фиксаторами. Если они не будут удалены, это может привести к материальному ущербу и повреждению устройства.

- ✓ Перед вводом в эксплуатацию все транспортировочные фиксаторы должны быть полностью сняты и сохранены.
- ✓ Перед каждой транспортировкой все транспортировочные фиксаторы должны быть полностью установлены во избежание повреждений при транспортировке.

Неправильное подсоединение наливного шланга может привести к материальному ущербу.

- ✓ Плотнo затяните соединения подачи воды
- ✓ Подсоедините наливной шланг к крану напрямую, без использования дополнительных соединительных элементов (переходники, удлинители, вентили и т.п.).
- ✓ Наливной шланг не должен соприкасаться с другими установленными компонентами и подвергаться воздействию внешних сил.
- ✓ Внутренний диаметр метчика должен быть не менее 17 мм.
- ✓ Длина резьбы на соединителе крана должна быть не менее 10 мм.

Слишком низкое или слишком высокое давление воды может негативно сказаться на работе устройства.

- ✓ Убедитесь, что давление воды в системе водоснабжения составляет не менее 100 кПа (1 бар) и не более 1000 кПа (10 бар).
- ✓ Если давление воды превышает указанное максимальное значение, необходимо установить редукционный клапан между штуцером для питьевой воды и комплектом шлангов устройства.
- ✓ Не подключайте устройство к смесителю безнапорного водонагревателя.

Модифицированные или поврежденные водяные шланги могут привести к материальному ущербу и повреждению оборудования.

- ✓ Никогда не перегибайте, не сдавливайте, не модифицируйте и не обрезайте сетевой кабель.
- ✓ Используйте только прилагаемые водяные шланги или оригинальные сменные шланги.
- ✓ Никогда не используйте повторно шланги для воды, уже бывшие в употреблении.

Использование устройства с грязной или слишком горячей водой может привести к материальному ущербу.

- ✓ Подавайте к устройству только холодную воду из-под крана.

Неподходящие чистящие средства могут повредить поверхности устройства.

- ✓ Не используйте жесткие или абразивные чистящие средства.
- ✓ Не используйте чистящие средства с высоким содержанием спирта.
- ✓ Не используйте фрикционные накладки или абразивные губки.
- ✓ Очищайте устройство только водой и мягкой влажной тряпкой.
- ✓ Незамедлительно удаляйте все остатки моющих средств и спреев, которые соприкасались с устройством.

3. Защита окружающей среды и энергосбережение

3.1. Снятие упаковки

Упаковочные материалы экологически безопасны и подлежат вторичной переработке.

- Утилизируйте отдельные компоненты в соответствии с типом материала.

3.2. Экономия энергии и природных ресурсов

Устройство, используемое в соответствии с этими рекомендациями, потребляет меньше электроэнергии и воды.

Используйте программы с низкой температурой и более длительным циклом стирки, а также максимальную загрузку.

- Тогда потребление энергии и воды будет наиболее эффективным.

Соблюдайте дозировку моющих средств в зависимости от степени загрязненности белья.

- Для загрязнений легкой и средней степени достаточно меньшего количества моющего средства. Следуйте инструкциям производителя моющего средства по дозировке.

Уменьшайте температуру стирки для белья слабой и средней степени загрязненности.

- При более низких температурах устройство потребляет меньше энергии. Для загрязнений легкой и средней степени достаточно более низких температур, чем те, которые указаны на этикетке по уходу.

Установите максимальную скорость отжима, если белье затем нужно сушить в сушильной машине.

- В результате сокращается продолжительность программы сушки и снижается потребление энергии. При более высокой скорости отжима уменьшается остаточная влажность белья, но увеличивается интенсивность шума отжима.

Стирайте без предварительной стирки.

- ☑ Стирка с опцией предварительной стирки продлевает продолжительность программы и увеличивает потребление энергии и воды.

Оснастите устройство автоматической системой взвешивания.

- ☑ Автоматическая система взвешивания регулирует оптимальный расход воды и продолжительность программы в зависимости от типа ткани и размера загрузки.

3.3. Энергосберегающий режим

Если устройство не используется в течение длительного времени, оно автоматически перейдет в режим энергосбережения. Режим энергосбережения завершается перезагрузкой устройства. Если устройство больше не используется, оно автоматически выключится.

4. Установка и подключение

4.1. Распаковка устройства

ВНИМАНИЕ!

Оставленные в барабане предметы, не связанные с работой устройства, могут нанести материальный ущерб и повредить устройство.

- ✓ Удалите эти предметы и прикрепленные аксессуары из барабана перед эксплуатацией устройства.

1. Снимите всю упаковку и защитные кожухи с устройства (см. подразд. 3.1 «Снятие упаковки»).

2. Проверьте устройство на наличие видимых повреждений.

3. Откройте дверцу.

4. Выньте аксессуары из барабана.

5. Закройте дверцу.

4.2. Комплект поставки

После распаковки проверьте все детали на наличие повреждений при транспортировке.

ВНИМАНИЕ!

Использование устройства при некомплекте аксессуаров или с поврежденными аксессуарами может отрицательно сказаться на функциях устройства и привести к материальному ущербу и повреждению устройства.

- ✓ Не используйте устройство, если аксессуары повреждены или их не хватает.
- ✓ Перед использованием устройства установите нужные аксессуары (см. разд. 10 «Аксессуары»).

ВНИМАНИЕ!

Внутри устройства может быть вода, которая осталась после тестирования устройства в заводских условиях. Она исчезнет после первой стирки.

В комплект поставки входят:

- 1) стиральная машина;
- 2) сопроводительные документы;
- 3) транспортировочные фиксаторы (см. подразд. 4.4 «Демонтаж транспортировочных фиксаторов»);
- 4) заглушки;
- 5) сливной шланг (см. подразд. 4.5 «Подключение устройства»).

4.3. Требования к месту установки



ОСТОРОЖНО!

Риск поражения электрическим током

Устройство содержит электропроводящие части, прикосновение к которым опасно для жизни.

- ✓ Не используйте устройство без крышки.



ВНИМАНИЕ!

Замерзшая вода, оставшаяся в устройстве, может повредить его.

- ✓ Не устанавливайте и не используйте устройство в морозостойких местах или на открытом воздухе.

Если устройство наклонено более чем на 40°, вода, оставшаяся после тестирования в заводских условиях, может вытечь из устройства и нанести материальный ущерб.

- ✓ Будьте осторожны при наклоне устройства.
- ✓ Транспортируйте устройство в вертикальном положении.

Место установки	Требования
На постаменте: 	Закрепите устройство крепежными накладками.
На деревянных рейках: 	Поместите устройство на водонепроницаемую деревянную доску, надежно прикрепленную к полу болтами. Толщина деревянной доски должна быть не менее 30 мм.

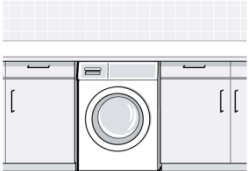
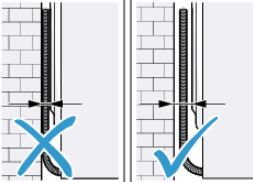
Место установки	Требования
<p>На кухне:</p> 	<p>Устройство можно размещать только под сплошной столешницей, устойчиво соединенной с соседними шкафами. Для этого необходима ниша шириной 60 см.</p>
<p>Около стены:</p> 	<p>Не зажимайте шланги или сетевые кабели между стеной и устройством.</p>

4.4. Демонтаж транспортировочных фиксаторов

При транспортировке устройство оснащается транспортировочными фиксаторами сзади.

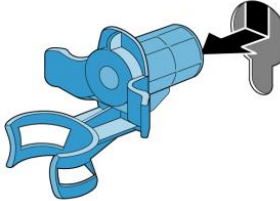

Сохраните транспортировочные фиксаторы, винты и втулки для последующей транспортировки (см. подразд. 19.2 «Монтаж транспортировочных фиксаторов»).

	<p>1. Снимите шланги с держателей.</p>
	<p>2. Гаечным ключом на 13 мм открутите ① и снимите ② все винты четырех транспортных фиксаторов.</p>
	<p>3. Снимите соединительный кабель с держателя.</p>
	<p>4. Снимите четыре втулки.</p>



5. Поставьте четыре заглушки.

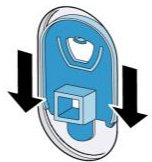

6. Нажмите на четыре крышки, направляя вниз.

Примечание. Для установки транспортировочных фиксаторов выполните описанные выше действия в обратном порядке.

4.5. Подключение устройства

Подсоединение наливного шланга

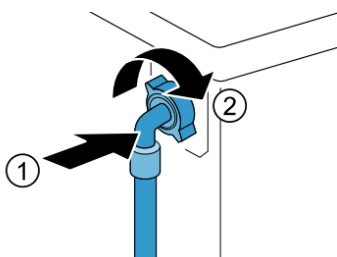

1. Подсоедините наливной шланг к устройству.

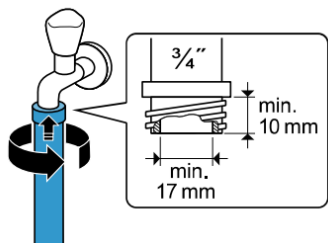

2. Подсоедините его к водопроводному крану (26,4 мм = 3/4").
3. Осторожно откройте водопроводный кран и проверьте места на наличие протечек.

Типы водосточных соединений

Эта информация упрощает подключение устройства для слива воды.

ВНИМАНИЕ!

При откачке воды сливной шланг находится под давлением и может отсоединиться от установленной точки подключения.

- ✓ Закрепите сливной шланг во избежание непреднамеренного отключения.

ВНИМАНИЕ!

Учитывайте высоту откачки. Высота откачки составляет максимум 100 см.

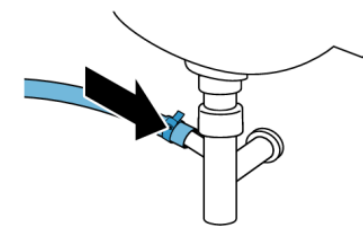

Слив в сифон: закрепите место соединения хомутом (24–40 мм).

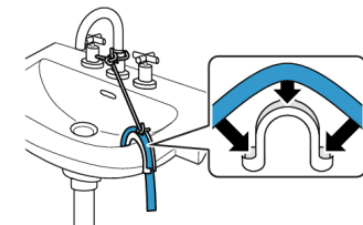

Слив в раковину: закрепите и зафиксируйте сливной шланг держателем (см. разд. 10 «Аксессуары»).

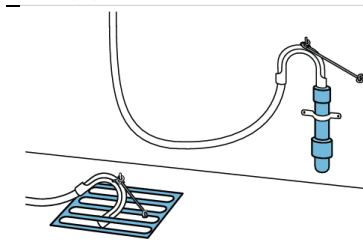

Слив воды в пластиковую трубу с резиновым хомутом: закрепите и зафиксируйте сливной шланг держателем (см. разд. 10 «Аксессуары»).

Подключение устройства к сети электропитания

Примечание. Для этого устройства домашняя электроустановка должна соответствовать местным законодательным требованиям и правилам безопасности и быть оборудована устройством защитного отключения.

1. Подключите вилку сетевого кабеля устройства к розетке. Параметры подключения устройства можно найти в разд. 21 «Технические характеристики».
2. Проверьте, надежно ли вилка вставлена в розетку.

4.6. Выравнивание устройства

Чтобы уменьшить шум и вибрацию, а также предотвратить перемещение устройства, его необходимо правильно выровнять.

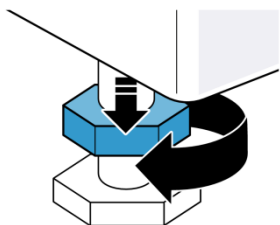

Гаечным ключом на 17 мм поверните контргайки по часовой стрелке.

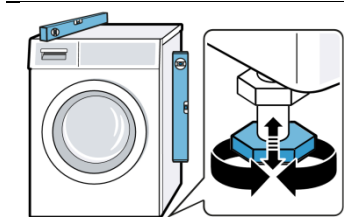

Чтобы выровнять устройство, поверните его ножки. Проверьте настройку уровнем. Все ножки устройства должны прочно стоять на полу.

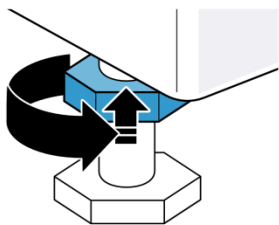

Затяните контргайки к корпусу с помощью гаечного ключа на 17 мм. Придерживайте ножку устройства, не меняя ее высоты.

5. Знакомство с устройством

5.1. Устройство

Здесь Вы найдете обзор деталей устройства.

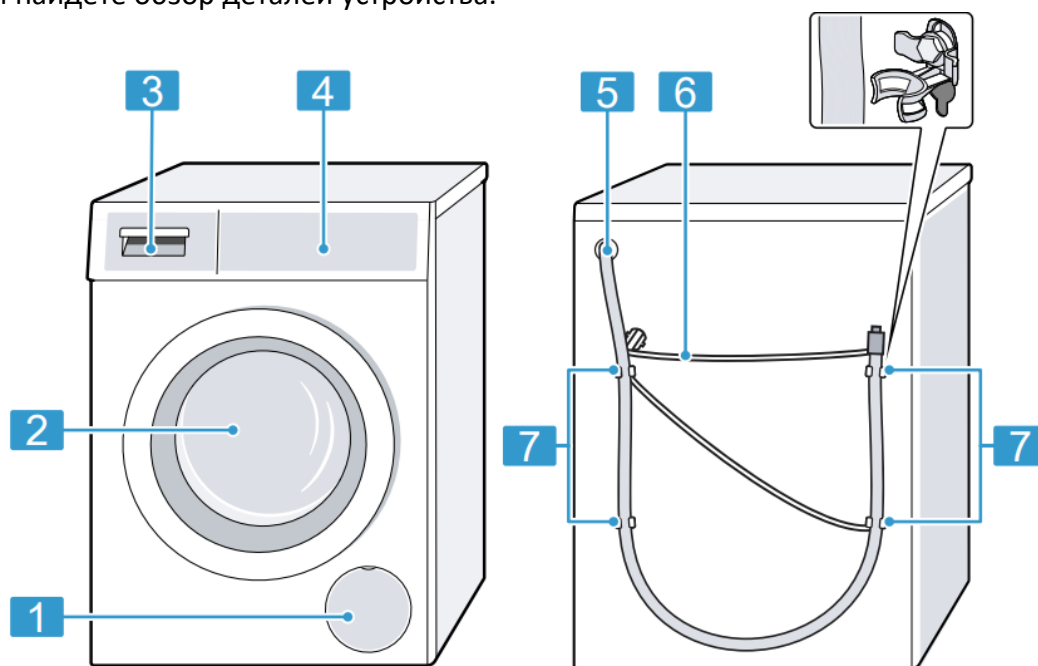

1 – люк для обслуживания откачивающего насоса; **2** – дверца;
3 – отделение для моющих средств; **4** – панель управления; **5** – сливной шланг;
6 – сетевой кабель; **7** – транспортировочная защита

В зависимости от типа устройства детали, показанные на рисунке, могут различаться по цвету и форме.

5.2. Отделение для моющих средств

ВНИМАНИЕ!

Следуйте рекомендациям производителя по использованию и дозировке моющих средств и средств для ухода, а также изучите информацию, приведенную в описаниях программ.

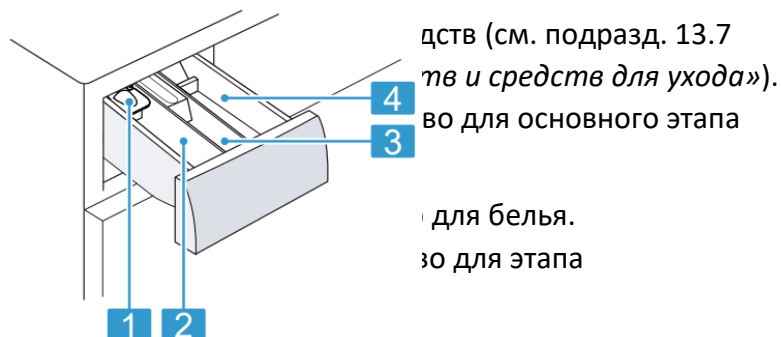

5.3. Панель управления

Настроить все функции устройства и получить информацию о его рабочем состоянии можно через панель управления.

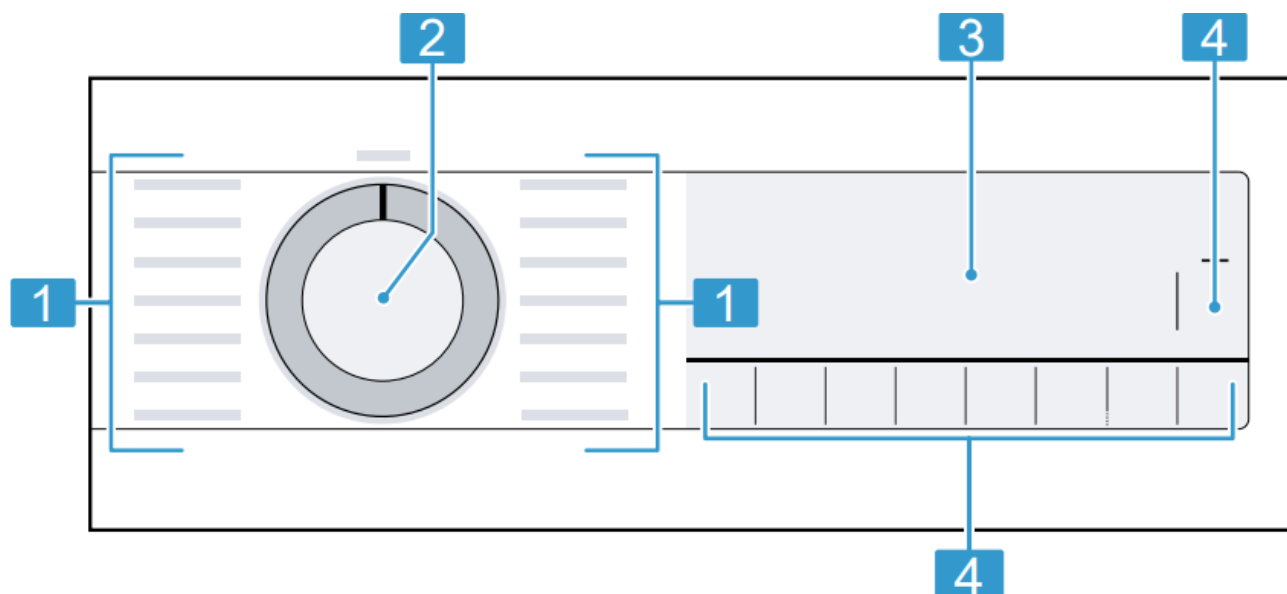

1 – программы 2 – переключатель программ 3 – дисплей 4 – кнопки

5.4. Меню панели управления

Помимо основных функций кнопок на дисплее, с их помощью можно выбирать настройки программы в главном меню и настройки в подменю.

6. Перед первым использованием

Подготовьте устройство к использованию.

6.1. Запуск программы стирки без белья

Перед отправкой с завода устройство было тщательно протестировано. Чтобы удалить остатки воды, первую стирку следует производить без белья.

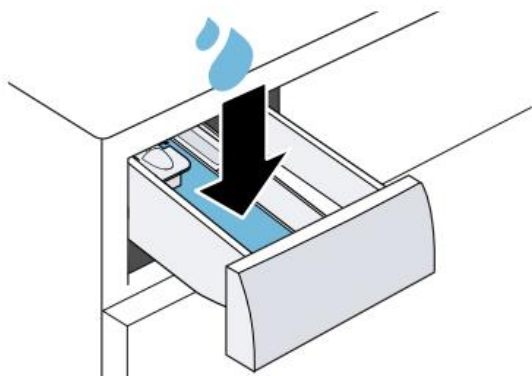

1. Выберите программу **Очистка барабана** (Czyszczenie bębna).
2. Закройте дверцу.
3. Выдвиньте отделение для моющих средств.
4. Влейте примерно 1 л водопроводной воды в ячейку II.

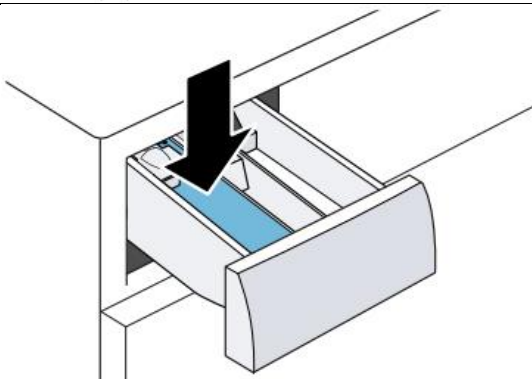

5. Насыпьте универсальный стиральный порошок в ячейку II.

Во избежание обильного пенообразования используйте только половину рекомендуемого производителем количества моющего средства для слабозагрязненного белья. Не используйте моющие средства для шерсти или деликатных тканей.

6. Задвиньте назад ячейку для моющих средств.
7. Нажмите кнопку **Старт/Дозагрузка** (Start/Dodanie prania), чтобы запустить программу:

- на дисплее отображается оставшаяся продолжительность программы;
- в конце программы на дисплее появится надпись **End**.

8. Запустите первый цикл стирки или установите переключатель программ в положение , чтобы выключить устройство (см. подразд. 13.1 «Включение устройства»).











7. Дисплей

На дисплее отображаются текущие значения настроек, варианты выбора или информация и подсказки.



Индикатор ¹	Описание
00:40*	Предположительная продолжительность программы или оставшееся время ее выполнения.
—*	Время завершения работы программы (см. разд. 8 «Кнопки»).
9,0*	Максимальный объем загрузки для установленной программы (кг).
⌀ - 1200 Ⓞ	Установленная скорость отжима (об/мин) (см. разд. 8 «Кнопки»). ⌀ – без отжима, только слив.
* -90 °C	Установленная температура (°C) (см. разд. 8 «Кнопки»). ❄ – стирка в холодной воде.
—	Пуск, прерывание или остановка: <ul style="list-style-type: none"> • индикатор горит: программа выполняется и может быть прервана или остановлена; • индикатор мигает: можно запустить или продолжить программу.
⬇	Предварительная стирка (статус программы).
🧺	Основная стирка (статус программы).
🧺	Полоскание (статус программы).
End	Завершение работы программы (статус программы).
🔑	Блокировка для безопасности детей (см. разд. 14 «Блокировка для безопасности детей»): <ul style="list-style-type: none"> • индикатор горит: блокировка для безопасности детей активирована; • индикатор мигает: блокировка для безопасности детей активирована и устройство включено.
—	Активация защиты от сминания (см. разд. 8 «Кнопки»).
—	Активация дополнительного полоскания (см. разд. 8 «Кнопки»).
—	Активация предварительной стирки (см. разд. 8 «Кнопки»).



¹Значения индикатора, обозначенные звездочкой, приведены в качестве примера и могут варьировать.

Индикатор ¹	Описание
	Активация остановки полоскания.
	Активация сокращения времени работы программы (см. разд. 8 «Кнопки»).
	Кровь (выбор типа пятен).
	Трава (выбор типа пятен).
	Красное вино (выбор типа пятен).
	Жир/растительное масло (выбор типа пятен).
	Уведомление о необходимости очистки барабана. Если индикатор мигает, барабан загрязнен. Запустите программу Очистка барабана (Czyszczenie bębna) (см. подразд. 17.1 «Очистка барабана»).
	Уведомление о недостаточной подаче электроэнергии. Если индикатор мигает, система автоматического контроля напряжения обнаружила недопустимое падение напряжения. Программа останавливается. Она продолжится, когда напряжение достигнет приемлемого уровня.
	Блокировка дверцы устройства: <ul style="list-style-type: none"> • индикатор горит: дверца заблокирована и не может быть открыта; • индикатор мигает: дверца не закрыта; • индикатор выключен: дверца разблокирована и может быть открыта.
	Уведомление о том, что давление воды отсутствует или слишком низкое.
E:35 / -10*	Код ошибки, информация об ошибке, сигнал (см. разд. 20 «Устранение неисправностей»).

8. Кнопки



Выбор настроек зависит от используемой программы.



Кнопка	Выбор	Описание
Старт/Дозагрузка (Start/Dodanie prania)	<input checked="" type="checkbox"/> Запустить <input checked="" type="checkbox"/> Отменить <input checked="" type="checkbox"/> Приостановить	Запуск, прерывание или остановка программы.
Speed Perfect	<input checked="" type="checkbox"/> Активировать <input checked="" type="checkbox"/> Деактивировать	Активация или деактивация короткой программы. Примечание. Потребляемая мощность увеличивается. На результат стирки это не влияет.
AntiStain	Множественный выбор	Выбор типа пятен, в зависимости от которого будут определяться температура, скорость вращения барабана и время замачивания.
Завершение через (Gotowe za)	До 24 ч	Установка времени завершения работы программы. Продолжительность программы включается в установленное количество часов. Как только программа запустится, на дисплее отобразится ее продолжительность.
Темп. (Temp.)	 -90 °C	Регулировка и установка температуры (°C).

Кнопка	Выбор	Описание
Отжим (Wirowanie)	 – 1200 об/мин	<p>Регулировка скорости вращения барабана (об/мин) или выполнение программы без отжима.</p> <p>После выбора значения  устройство выполняет только слив воды. Белье в барабане остается мокрым.</p>
 3 sek.	<ul style="list-style-type: none"> ✓ Активировать ✓ Деактивировать 	<p>См. подразд. 14 «Блокировка для безопасности детей».</p>
Предв. стирка (Pranie wstępne)	<ul style="list-style-type: none"> ✓ Активировать ✓ Деактивировать 	<p>Активация или деактивация предварительной стирки (например, для стирки сильнозагрязненных тканей).</p> <p>Примечание. Добавьте моющее средство для этапа предварительной стирки в ячейку I, а моющее средство для этапа основной стирки – в ячейку II (см. подразд. 5.2 «Отделение для моющих средств»).</p>
Доп. полоскание (Płukanie extra)	<ul style="list-style-type: none"> ✓ Активировать ✓ Деактивировать 	<p>Активация или деактивация дополнительного цикла полоскания. Рекомендуется для людей с особенно чувствительной кожей или в регионах с очень мягкой водой.</p>
Защита от сминания (Mniej zagnieceń)	<ul style="list-style-type: none"> ✓ Сохранить ✓ Установить 	<p>Активация или деактивация стирки с уменьшением складок. Цикл и скорость отжима настраиваются таким образом, чтобы уменьшить количество складок на белье.</p> <p>Примечание. После стирки белье может иметь повышенную остаточную влажность. Чтобы уменьшить количество складок, рекомендуется повесить его на просушку.</p>

9. Программы

На этикетках с инструкциями по уходу содержится дополнительная информация, которая поможет вам выбрать программу.

Программа	Описание	Максимальная загрузка, кг
Хлопок (Bawełna)	Стирка прочных тканей из хлопка, льна и смесовых волокон. Программа используется также в качестве короткой программы для среднезагрязненной одежды при активированной функции SpeedPerfect . Максимальная температура – 90 °C Максимальная скорость – 1200 об/мин	9,0 (при активации функции SpeedPerfect – 5,0)
Есо 40–60	Стирка текстильных изделий из хлопка, льна и смесовых волокон. Внимание! Текстильные изделия, которые согласно символу ухода предназначены для стирки при температуре от 40 до 60 °C, можно стирать вместе. Эффективность стирки соответствует высшему классу эффективности стирки по действующим стандартам. Для этой программы температура стирки будет автоматически регулироваться для достижения оптимальной энергоэффективности при наилучших результатах стирки. Внимание! Температура стирки устанавливается автоматически и не может быть изменена. Максимальная скорость – 1200 об/мин	9,0
Синтетика (Syntetyki)	Стирка текстильных изделий из синтетических и смесовых волокон. Максимальная температура – 60 °C Максимальная скорость – 1200 об/мин	4,0
Смеш./Быстр. (Mix szybki)	Стирка текстильных изделий из хлопка, льна, синтетических и смесовых волокон. Программа предназначена для слабозагрязненного белья. Максимальная температура – 60 °C Максимальная скорость – 1200 об/мин	4,0
Деликатная/Шелк (Delikatne/Jedwab)	Стирка деликатных тканей из шелка, вискозы и синтетики. ✓ Используйте моющее средство для деликатных тканей или шелка. Примечание. Чрезвычайно деликатные ткани или текстиль с крючками или косточками следует стирать в специальных сетках для стирки. Максимальная температура – 40 °C Максимальная скорость – 800 об/мин	2,0
 Шерсть ( Wetna)	Стирка шерстяных тканей или тканей с примесью шерсти, пригодных для ручной или машинной стирки. Чтобы белье не дало усадку, барабан очень мягко вращает его, позволяя делать более длительные паузы в процессе стирки. ✓ Используйте моющее средство для шерсти. Максимальная температура – 40 °C Максимальная скорость – 800 об/мин	2,0
Полоскание (Płukanie)	Полоскание с последующим отжимом и сливом воды. Максимальная скорость – 1200 об/мин	–

Программа	Описание	Максимальная загрузка, кг
Отжим/Слив (Wirowanie/Odroptrow.)	Отжим и слив воды. Если нужно только слить воду, активируйте  . Белье не будет отжиматься. Максимальная скорость – 1200 об/мин	–
HygienePlus	Стирка прочных тканей из хлопка, льна и смесовых волокон. Программа рекомендуется при аллергии и особом высоких гигиенических требованиях. При достижении заданной температуры она поддерживается постоянной на протяжении всего процесса стирки. Максимальная температура – 60 °С; максимальная скорость отжима – 1200 об/мин	6,5
Спортивная (Sport/Fitness)	Стирка одежды для спорта и отдыха из синтетических волокон, микрофибры и флиса. ✓ Используйте моющее средство для спортивной одежды. Не используйте кондиционер для белья. Совет. Для стирки сильнозагрязненной спортивной одежды используйте программу Синтетика (Syntetyki). Максимальная температура – 40 °С Максимальная скорость – 800 об/мин	2,0
Iron Assist  (легкое глажение с подачей пара)	Подходит для рубашек, футболок и тому подобных изделий из хлопка, льна и смесовых волокон. Программа для подогрева и отпаривания сухого белья, которое планируется повесить на бельевую веревку или отгладить. Загрузка программы – максимум пять рубашек или пять футболок. Активируйте SpeedPerfect , если пар нужно использовать только для стирки одного предмета белья. Примечания: ✓ Сразу после окончания программы развесьте или прогладьте теплые и отпаренные ткани. ✓ Текстиль нельзя стирать или чистить. Не используйте средства для мытья и ухода. ✓ Горячий пар может повредить белье из некоторых типов тканей, поэтому программа не подходит для изделий, например, из шерсти и шелка.	– (стирка невозможна)
Деним/Темные цвета (Jeans/Ciemne kolory)	Стирка темных и цветных тканей из хлопка и синтетических волокон (например, джинсовой ткани). Стирайте текстиль наизнанку. Используйте жидкое моющее средство. Максимальная температура – 40 °С Максимальная скорость – 1200 об/мин	4,0
Очистка барабана (Czyszczenie bębna)	Очистка барабана и уход за ним. Используйте эту программу перед первым использованием, а также при частой стирке при температуре 40 °С и ниже. ✓ После длительного отсутствия используйте стиральный порошок с отбеливателем. Добавьте моющее средство в ячейку II, предназначенную для основного моющего средства (см. подразд. 5.2 «Отделение для моющих средств»). ✓ Чтобы предотвратить образование пены, уменьшите количество моющих средств вдвое. Не используйте жидкость для полоскания тканей. Не используйте моющие средства для шерсти или деликатных тканей, а также жидкие моющие средства. Примечание. Индикатор очистки барабана мигает в качестве напоминания, если в течение длительного времени не включалась программа с настройкой температуры 60 °С или выше.	– (стирка невозможна)
Супер 15'/30' (Super krótki 15'/30')	Короткая программа для слабозагрязненных тканей в небольшом количестве. Стирка текстильных изделий из хлопка, синтетических и смесовых волокон. Продолжительность программы: около 30 мин. Чтобы сократить продолжительность программы до 15 мин, активируйте Speed Perfect . Максимальный вес загрузки необходимо снизить до 2 кг. Максимальная температура – 40 °С Максимальная скорость – 1200 об/мин	4,0 (при активации функции SpeedPerfect – 2,0)

10. Аксессуары

Используйте оригинальные аксессуары. Они наиболее адаптированы к устройству.

Аксессуар	Применение	Артикул
Крепление для сливного шланга	Крепление для сливного шланга	00655300
Вставка для жидкого моющего средства	Дозировка жидкого моющего средства	00637516
Платформа	Установка устройства на возвышении для упрощения загрузки и выгрузки белья	WMZ20490
Чистящее средство для стиральных машин	Очистка внутренних поверхностей устройства	00311929

11. Белье

ВНИМАНИЕ!

Вещи, оставленные в белье, могут повредить белье и барабан.

- ✓ Перед использованием машины выньте все предметы из карманов.
- ✓ Чтобы защитить устройство и белье, соблюдайте следующие рекомендации:
 - удалите землю и песок при помощи щетки;
 - отсортируйте белье по цвету и ткани, следуя указаниям по уходу на ярлычках;
 - застегните все молнии, липучки, крючки и петли;
 - завяжите все пояса и ленточки из тесьмы;
 - отстегните застёжки и шторную ленту со штор;
 - для небольших вещей или вещей из деликатной ткани используйте сетку для стирки;
 - стирайте большие и маленькие вещи вместе;
 - вещи со свежими пятнами стирайте при первой же возможности;
 - кладите одежду в барабан в расправленном виде;
 - перед загрузкой барабана несколько раз прополощите белье, предварительно обработанное отбеливателем на основе хлора.

12. Средства для стирки и ухода

При использовании моющих средств следуйте рекомендациям производителя, которые содержатся на упаковке.

- ✓ Жидкие моющие средства должны стекать в машину самостоятельно.
- ✓ Не смешивайте различные жидкие моющие средства.
- ✓ Не смешивайте моющее средство и кондиционер для белья.
- ✓ Не используйте средства с истекшим сроком годности, а также слишком густые средства.
- ✓ Не применяйте агрессивные и выделяющие газы средства, а также средства, содержащие растворители (например, жидкий отбеливатель).

- ✓ Не применяйте отбеливатели, содержащие хлор.
- ✓ Помните, что красители и соли разъедают поверхности из нержавеющей стали.
- ✓ Ни в коем случае не используйте в устройстве средства для обесцвечивания.

13. Стандартное управление

13.1. Включение устройства

Перед включением устройство должно быть правильно установлено и подключено к сети электропитания (см. разд. 4 «Установка и подключение»).

- ✓ С помощью переключателя программ выберите нужную программу.

13.2. Установка программы

1. С помощью переключателя программ выберите нужную программу (см. разд. 9 «Программы»).
2. При необходимости отрегулируйте настройки программы (см. подразд. 13.3 «Регулировка настроек программы»).

13.3. Регулировка настроек программы

Перед изменением программа должна быть установлена (см. подразд. 13.2 «Установка программы»).

- ✓ Отрегулируйте параметры программы (см. разд. 8 «Кнопки»).

Примечание. Настройки программы не сохраняются навсегда для данной программы.

13.4. Загрузка белья

Во избежание образования складок не превышайте максимальный объем загрузки для выбранной программы (см. разд. 9 «Программы»).

Требование. Белье должно быть готово к стирке (см. разд. 11 «Белье»), а барабан пуст.

1. Откройте дверцу.
2. Положите в барабан белье.
3. Закройте дверцу. Убедитесь, что белье не зажато дверцей.

13.5. Установка дозатора для жидких моющих средств

Если дозатор для моющих средств заказывается как аксессуар, то он должен быть установлен.

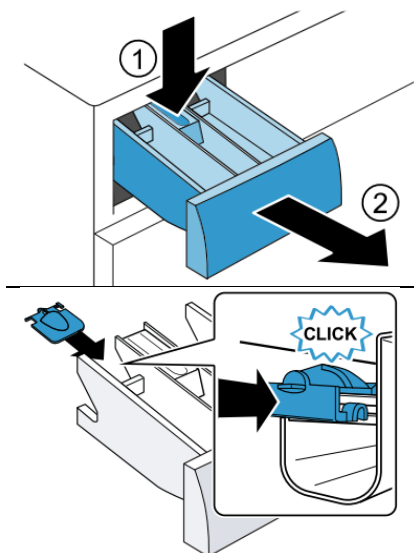

1. Выдвиньте отделение для моющих средств.
2. Нажмите на клапан и вытащите дозатор для моющих средств.
3. Установите новый дозатор для моющих средств.
4. Вложите отделение для моющих средств обратно в устройство.

13.6. Использование дозатора для жидких моющих средств

Для дозирования жидких моющих средств можно использовать дозатор в отделении для моющих средств.

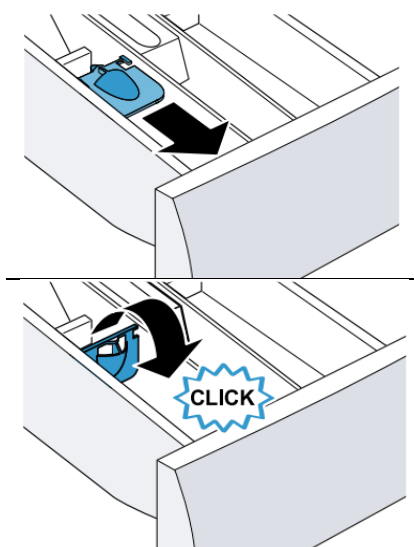

1. Выдвиньте отделение для моющих средств.
2. Выдвиньте дозатор вперед.
3. Опустите и придержите дозатор.
4. Задвиньте отделение для моющих средств.

13.7. Добавление моющих средств и средств для ухода

Примечания:

- не заливаете в дозатор для жидких моющих средств средства в виде геля, не засыпайте в него стиральный порошок, не используйте его для активации предварительной стирки или установки отсрочки запуска;
- следуйте рекомендациям по применению средств для стирки и ухода.

1. Выдвиньте отделение для моющих средств.
2. Добавьте моющее средство (см. подразд. 5.2 «Отделение для моющих средств»).
3. При необходимости добавьте средство для ухода за бельем.
4. Задвиньте отделение для моющих средств обратно в устройство.

13.8. Запуск программы

Перед запуском программа должна быть установлена (см. подразд. 13.2 «Установка программы»).

Нажмите кнопку **Старт/Дозагрузка** (Start/Dodanie prania).

- ✓ Барабан вращается и выполняется контроль загрузки, что может занять до 2 мин. После этого начинается подача воды.
- ✓ На дисплее отображается время действия программы или время ее завершения.
- ✓ По завершении работы устройства на дисплее появится надпись **End**.

13.9. Добавление белья

После запуска программы Вы можете добавить или удалить белье в зависимости от статуса программы.

1. Нажмите кнопку **Старт/Дозагрузка** (Start/Dodanie prania). Работа устройства будет приостановлена.

Примечание. Если Вам нужно добавить белье, следуйте инструкциям на дисплее.

2. Откройте дверцу.
3. Добавьте или выньте белье.
4. Закройте дверцу.
5. Нажмите кнопку **Старт/Дозагрузка** (Start/Dodanie prania).

13.10. Остановка программы

1. Нажмите кнопку **Старт/Дозагрузка** (Start/Dodanie prania).
2. Откройте дверцу.

- ✓ При высоком уровне воды и высокой температуре дверца остается закрытой согласно требованиям безопасности.
- ✓ При высокой температуре запустите программу **Полоскание** (Płukanie).
- ✓ При высоком уровне воды запустите программу **Отжим** (Wirowanie) (см. разд. 9 «Программы»).

3. Выньте белье (см. подразд. 13.12 «Извлечение белья»).

13.11. Продолжение программы после остановки отжима

Требование. Полоскание должно быть остановлено или завершен последний цикл стирки, где белье находится в воде перед полосканием.

1. Нажмите кнопку **Отжим** (Wirowanie) или выберите программу для выполнения отжима (см. разд. 9 «Программы»).
2. Нажмите кнопку **Старт/Дозагрузка** (Start/Dodanie prania).

13.12. Извлечение белья

1. Откройте дверцу.
2. Выньте белье из барабана.

13.13. Выключение устройства

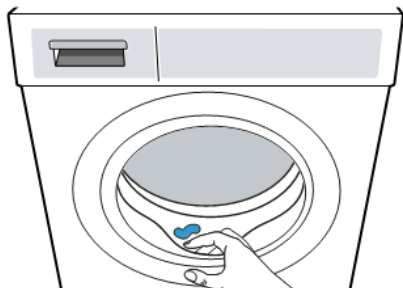

1. Установите переключатель программ в позицию .
2. Перекройте подачу воды.
3. Протрите манжету люка насухо и удалите все посторонние предметы.
4. Оставьте дверцу и отделение для моющих средств открытыми, чтобы оставшаяся в устройстве вода могла высохнуть.

14. Блокировка для безопасности детей

Защитите свое устройство от непреднамеренного использования.

14.1. Активация блокировки для безопасности детей

Нажмите и удерживайте в течение 3 с кнопку  3 sek.

- ✓ На дисплее отобразится индикатор .
- ✓ Панель управления будет заблокирована.
- ✓ Блокировка остается активированной даже после выключения устройства.

14.2. Деактивация блокировки для безопасности детей

Требование. Устройство должно быть включено.

Нажмите и удерживайте в течение 3 с кнопку  3 sek. Для того чтобы не прервать запущенную программу, переключатель программ должен стоять на исходной программе.

- ☑ Индикатор  на дисплее погаснет.

15. Основные настройки

15.1. Обзор основных настроек

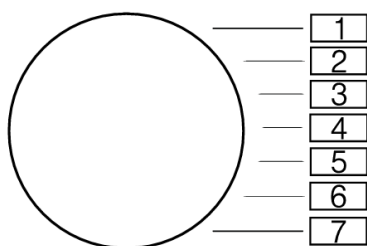

Основные настройки устройства могут быть адаптированы к индивидуальным потребностям

Основная настройка	Позиция программы	Значение	Описание
Сигнал окончания	2	0 (выкл.) 1 (тихий уровень) 2 (средний уровень) 3 (громкий уровень) 4 (очень громкий уровень)	Настройка громкости сигнала по окончании программы.
Звук кнопок	3	0 (выкл.) 1 (тихий уровень) 2 (средний уровень) 3 (громкий уровень) 4 (очень громкий уровень)	Регулирование громкости звука при нажатии кнопок.
Уведомление о необходимости выполнить очистку барабана	4	On (вкл.) OFF (выкл.)	Активирование и деактивирование напоминания о необходимости выполнить очистку барабана.
Счетчик программ	5	42 ¹	Учёт числа завершенных программ.

¹Значение приведено в качестве примера и может варьировать.

15.2. Изменение основных настроек

1. Установите переключатель программ в положение **1**.

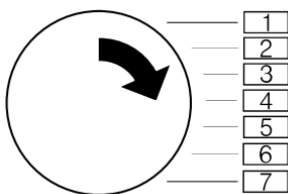

2. Нажмите кнопку **Старт/Дозагрузка** (Start/Dodanie prania), установив переключатель программ в положение **2**.

На дисплее отобразится текущее значение.

3. Установите переключатель программ в нужное положение (см. подразд. 15.1 «Обзор основных настроек»).

4. Нажмите кнопку **Завершение через** (Gotowe za), чтобы изменить значение.

5. Выключите устройство, чтобы сохранить изменения.

16. Счетчик программ

Счетчик программ показывает количество завершенных программ.

1. Установите переключатель программ в положение **1**.

2. Нажмите кнопку **Отжим** (Wirowanie), установив переключатель программ в положение **2**.

3. Установите переключатель программ в положение **5**.

17. Очистка и уход

Чтобы устройство долгое время сохраняло свою работоспособность, его необходимо тщательно чистить и обслуживать.

17.1. Очистка барабана



ОСТОРОЖНО!

Риск получения травмы

Стирка только при низких температурах и недостаточная циркуляция воздуха в устройстве могут повредить барабан и стать причиной травм.

- ✓ Регулярно запускайте программу для очистки барабана или стирайте при температуре не ниже 60 °С.
- ✓ После каждого использования оставляйте устройство просохнуть с открытой дверцей и выдвинутым отделением для моющих средств.
- ✓ Запустите программу **Очистка барабана** (Czyszczenie bębna) либо программу для очистки барабана. Запустите программу без белья и с добавлением средства для ухода за устройством или отбеливающего порошка (см. разд. 10 «Аксессуары»)

17.2. Очистка отделения для моющих средств

	<p>1. Выдвиньте отделение для моющих средств. 2. Нажмите на клапан и извлеките отделение для моющих средств.</p>
	<p>3. Выдвиньте клапан движением снизу вверх.</p>
	<p>4. Очистите отделение для моющих средств и клапан водой и щеткой, затем высушите их.</p>
	<p>5. Установите клапан на место и зафиксируйте.</p>
	<p>6. Очистите отверстие отделения для моющих средств. 7. Задвиньте отделение для моющих средств.</p>

17.3. Очистка откачивающего насоса

Очищайте откачивающий насос при первых признаках неисправности (засорение, посторонние звуки).

Опорожнение откачивающего насоса

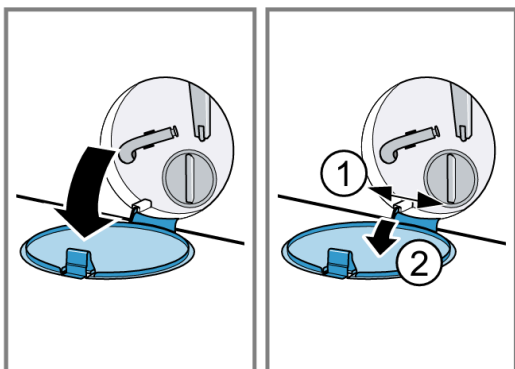

1. Закройте водопроводный кран.
2. Выключите устройство (см. подразд. 13.13 «Выключение устройства»).
3. Отсоедините вилку сетевого кабеля устройства от сети электропитания.
4. Откройте дверцу для технического обслуживания и снимите ее.

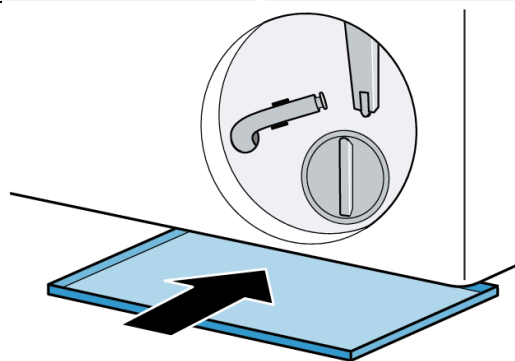

5. Подставьте емкость соответствующего объема под отверстие.

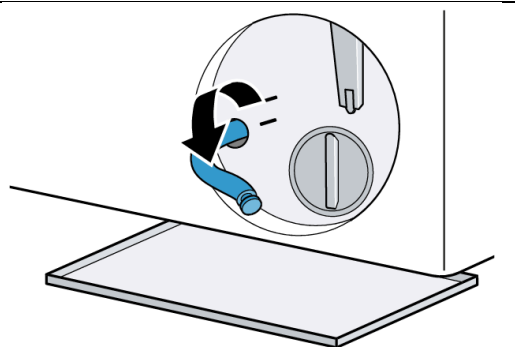

6. Снимите сливной шланг с держателя.



ОСТОРОЖНО!

Риск ожогов

Во время стирки при высокой температуре раствор моющего средства сильно нагревается.

- ✓ Не прикасайтесь к горячему раствору моющего средства.

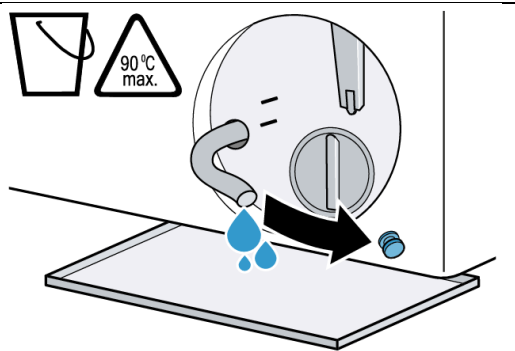

7. Для слива раствора моющего средства в емкость снимите пробку.

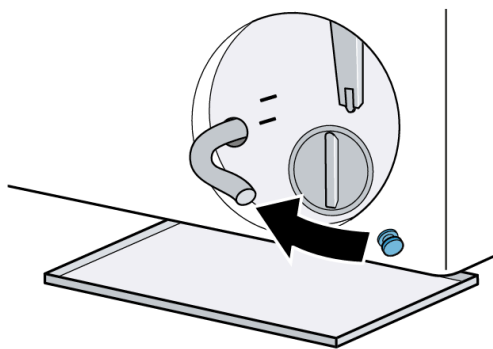

8. Вставьте пробку.

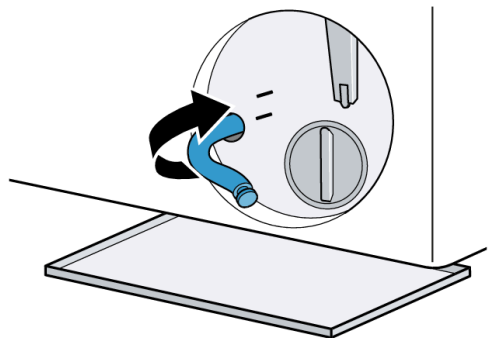

9. Зафиксируйте сливной шланг в держателе.

Очистка откачивающего насоса

Требование. Откачивающий насос должен быть опорожнен.

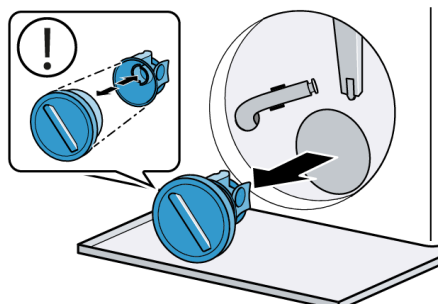

1. Несмотря на то, что откачивающий насос должен быть опорожнен, внутри него может оставаться вода. Откручивайте крышку насоса с осторожностью. Помните, что большое количество грязи может привести к застреванию фильтрующего элемента в корпусе насоса. Удалите грязь и снимите фильтрующий элемент.

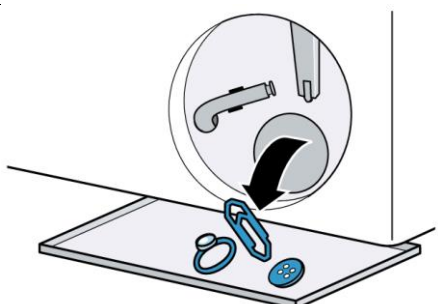

2. Очистите внутреннюю поверхность, резьбу крышки и корпус насоса. Крышка насоса состоит из двух элементов, которые можно разобрать для очистки.

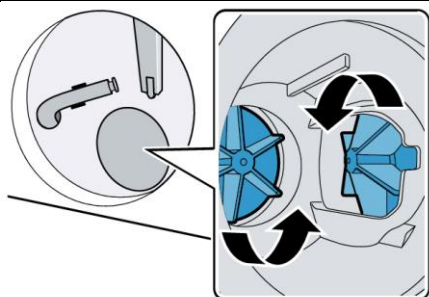

3. Убедитесь, что лопасти откачивающего насоса вращаются.

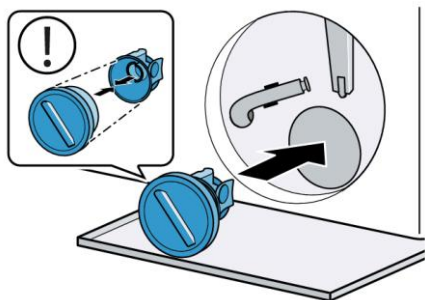

4. Верните на место крышку насоса и закрутите ее до упора. Убедитесь, что компоненты крышки насоса установлены правильно.

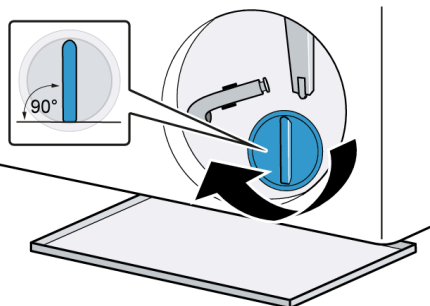

5. Завинтите крышку насоса до упора. Ручка крышки насоса должна находиться в вертикальном положении.

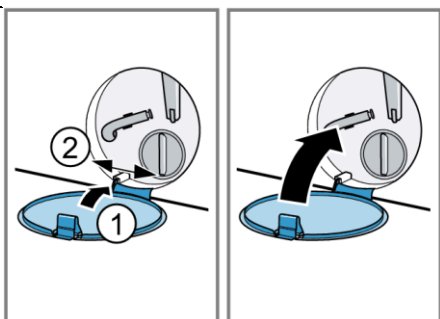

6. Установите и закройте дверцу для технического обслуживания.

Перед следующей стиркой

Чтобы моющее средство не вытекло в канализацию во время следующей стирки, запустите программу слива после опорожнения откачивающего насоса.

- 1.** Откройте водопроводный кран.
- 2.** Вставьте вилку в розетку.
- 3.** Включите устройство.
- 4.** Налейте 1 л воды в ячейку II.
- 5.** Запустите соответствующую программу в целях выполнения слива (см. разд. 9 «Программы»).

18. Устранение неисправностей

Незначительные неисправности устройства можно устранить самостоятельно. Прежде чем обращаться в сервисную службу, ознакомьтесь с информацией о самостоятельном ремонте. Это позволит избежать ненужных затрат.







ОСТОРОЖНО!

Риск поражения электрическим током



Неправильно выполненный ремонт представляет серьезную опасность.

- ✓ Ремонт устройства должен выполняться только квалифицированным персоналом.
- ✓ Для ремонта устройства могут использоваться только оригинальные запасные части.
- ✓ В случае повреждения сетевого кабеля данного устройства он должен быть заменен изготовителем, его сервисной службой или лицом, имеющим соответствующую квалификацию.

Неисправность	Причина и устранение
Дисплей не горит и мигает Старт/Дозагрузка (Start/Dodanie prania).	Режим энергосбережения активен. ▶ Нажмите кнопку Старт/Дозагрузка (Start/Dodanie prania). ✓ Дисплей снова загорится.
E:30 / –80	Сливная труба или сливной шланг засорены. ▶ Очистите сливную трубу и сливной шланг.
	Сливная труба или сливной шланг согнуты или пережаты. ▶ Убедитесь, что сливная труба или сливной шланг не согнуты и не пережаты.
	Сливной шланг подсоединен слишком высоко. ▶ Установите сливной шланг на высоте не более 1 м.
	На сливной шланг установлен неоригинальный удлинитель. ▶ Замените удлинитель со сливного шланга. Подключите устройство (см. подразд. 4.5 «Подключение устройства»).
	Откачивающий насос засорен. ▶ Очистите откачивающий насос (см. подразд. 17.3 «Очистка откачивающего насоса»).
	Крышка откачивающего насоса неправильно установлена. ▶ Правильно установите крышку откачивающего насоса.
	Крышка откачивающего насоса не полностью прикручена. ▶ Убедитесь, что крышка насоса ввинчивается в сопротивление. Ручка крышки насоса должна быть установлена вертикально.
	Количество выдаваемого моющего средства слишком велико. ▶ В качестве быстрого решения: смешайте одну столовую ложку кондиционера для белья с 0,5 л воды и вылейте смесь в левое отделение (не используйте для верхней, спортивной и пуховой одежды). ▶ Для следующего цикла стирки с той же загрузкой уменьшите количество моющего средства.
H:32	Система контроля баланса прервала отжим вследствие неравномерного распределения белья в машине. ▶ Заново распределите белье в барабане. На заметку. Загружайте в барабан одновременно крупные и мелкие предметы белья. Белье различного размера лучше распределяется в барабане во время отжима.
E:30 / –10 и (или) 	Давление воды слишком низкое. ▶ Решение проблемы невозможно.
	Фильтр наливного шланга засорен. ▶ Очистите фильтр наливного шланга.

Неисправность	Причина и устранение
	<p>Водопроводный кран закрыт. ▶ Откройте водопроводный кран.</p> <p>Наливной шланг перекручен или пережат. ▶ Убедитесь, что наливной шланг не перекручен и не пережат.</p> <p>Повреждена система измерения уровня воды (при появлении этого сообщения устройство начинает слив воды). 1. Подождите около 5 мин, пока не завершится слив воды. 2. Чтобы отключить уведомление о неисправности, отключите устройство. 3. Заново включите устройство. 4. Если уведомление не погаснет, обратитесь в сервисную службу.</p>
Мигает 	<p>Система контроля напряжения обнаружила несанкционированные перепады напряжения. ▶ Решение проблемы невозможно. Примечание. Когда подача электроэнергии будет восстановлена, программа продолжит работу в обычном режиме. Из-за перепадов напряжения время действия программы может увеличиться.</p>
Светится 	<p>Температура слишком высокая. ▶ Дождитесь снижения температуры. ▶ Отмените программу (см. подразд. 13.10 «Остановка программы»).</p> <p>Уровень воды слишком высокий. ▶ Запустите соответствующую программу в целях выполнения слива (см. разд. 9 «Программы»).</p>
Мигает 	<p>Дверца не закрыта. ▶ Закройте дверцу.</p> <p>Белье застряло в дверце. ▶ Удалите застрявшее белье.</p>
	<p>Уведомление о необходимости выполнить очистку барабана. ▶ Выполните очистку барабана (см. подразд. 17.1 «Очистка барабана»).</p>
E:30 / -20	<p>Неисправен электромагнитный клапан воды. ▶ Обратитесь в сервисную службу.</p> <p>Дозировка моющего средства превышена. ▶ При следующем цикле стирки с аналогичным объемом загрузки уменьшите количество моющего средства.</p> <p>Была подана дополнительная вода. ▶ Не добавляйте воду в работающее устройство.</p>
Все остальные коды ошибок.	<p>Сбой в работе устройства. 1. Выключите и снова включите устройство. 2. Если сообщение появится снова, отключите устройство от сети минимум на 30 с, вытащив вилку или отключив соответствующий предохранитель в блоке предохранителей. Если неисправность была единичной, сообщение исчезнет. 3. Если сообщение появится снова, обратитесь в сервисную службу. Предоставьте в сервисный центр точное содержание сообщения об ошибке.</p>
Устройство не работает.	<p>Устройство не подключено к сети электропитания. ▶ Подключите вилку сетевого кабеля к электрической розетке.</p> <p>Отключен предохранитель в блоке предохранителей. ▶ Проверьте предохранитель в блоке предохранителей.</p> <p>Сбой в подаче электроэнергии. ▶ Проверьте, работают ли другие устройства и освещение помещения.</p>
Программа не запускается.	<p>Не нажата кнопка Старт/Дозагрузка (Start/Dodanie prania). ▶ Нажмите кнопку Старт/Дозагрузка (Start/Dodanie prania).</p> <p>Дверца не закрыта. ▶ Закройте дверцу.</p> <p>Блокировка для безопасности детей активирована. ▶ Деактивируйте блокировку для безопасности детей (см. подразд. 14.2 «Деактивация блокировки для безопасности детей»).</p> <p>Нажата кнопка Завершение через (Gotowe za). ▶ Проверьте, не нажата ли кнопка Завершение через (Gotowe za).</p>

Неисправность	Причина и устранение
	<p>Белье застряло в дверце. ▶ Удалите застрявшее белье.</p>
Дверца устройства не открывается.	<p>Температура слишком высокая. ▶ Подождите, пока температура не снизится. ▶ Отмените программу (см. подразд. 13.10 «Остановка программы»).</p>
	<p>Уровень воды слишком высокий. ▶ Запустите соответствующую программу в целях выполнения слива (см. разд. 9 «Программы»).</p>
	<p>Сбой питания. ▶ Откройте дверцу с помощью аварийной разблокировки (см. разд. 18 «Устранение неисправностей»).</p>
Вода после стирки не сливается.	<p>Сливная труба или сливной шланг засорены. ▶ Очистите сливную трубу и сливной шланг.</p>
	<p>Сливная труба или сливной шланг согнуты или пережаты. ▶ Убедитесь, что сливная труба или сливной шланг не согнуты и не пережаты.</p>
	<p>Откачивающий насос засорен. ▶ Очистите откачивающий насос (см. подразд. 17.3 «Очистка откачивающего насоса»).</p>
	<p>Сливной шланг подсоединен слишком высоко. ▶ Установите сливной шланг на высоте не более 1 м.</p>
	<p>Крышка откачивающего насоса неправильно установлена. ▶ Правильно установите крышку откачивающего насоса.</p>
	<p>Количество выдаваемого моющего средства слишком велико. ▶ В качестве быстрого решения: смешайте одну столовую ложку кондиционера для белья с 0,5 л воды и вылейте смесь в ячейку II (не используйте для верхней, спортивной и пуховой одежды). ▶ Для следующего цикла стирки с той же загрузкой уменьшите количество моющего средства.</p>
	<p>На сливной шланг установлен неоригинальный удлинитель. ▶ Замените удлинитель со сливного шланга. Подключите устройство (см. подразд. 4.5 «Подключение устройства»).</p>
	<p>Крышка откачивающего насоса не полностью прикручена. ▶ Убедитесь, что крышка насоса ввинчивается в резьбу. Ручка крышки насоса должна быть установлена вертикально.</p>
Устройство не набирает воду.	<p>Не нажата кнопка Старт/Дозагрузка (Start/Dodanie prania). ▶ Нажмите кнопку Старт/Дозагрузка (Start/Dodanie prania).</p>
	<p>Фильтр наливного шланга засорен. ▶ Очистите фильтр наливного шланга.</p>
	<p>Водопроводный кран перекрыт. ▶ Откройте водопроводный кран.</p>
	<p>Сливная труба или сливной шланг согнуты или пережаты. ▶ Убедитесь, что сливная труба или сливной шланг не согнуты и не пережаты.</p>
Многократное начало отжима.	<p>Система контроля баланса пытается устранить неравномерное распределение белья в устройстве, заново распределяя белье. ▶ Не является неисправностью, никаких действий не требуется.</p>
	<p>На заметку. Загружайте в барабан одновременно крупные и мелкие предметы белья. Белье различного размера лучше распределяется в барабане во время отжима.</p>
Продолжительность программы изменяется во время процесса стирки.	<p>Выполнение программы оптимизируется автоматически. Это может привести к изменению продолжительности программы. ▶ Не является неисправностью, никаких действий не требуется.</p>
	<p>Система контроля баланса пытается устранить неравномерное распределение белья в устройстве, заново распределяя белье. ▶ Не является неисправностью, никаких действий не требуется. На заметку. Загружайте в барабан одновременно крупные и мелкие предметы белья. Белье различного размера лучше распределяется в барабане во время отжима.</p>

Неисправность	Причина и устранение
	<p>Система контроля пенообразования запускает цикл полоскания в случае повышенного пенообразования.</p> <p>▶ Не является неисправностью, никаких действий не требуется.</p>
<p>В барабане не видно воды.</p>	<p>Вода ниже видимой области.</p> <p>▶ Не является неисправностью, никаких действий не требуется.</p> <p>▶ Запрещается добавлять воду в уже работающее устройство.</p>
<p>Резкие толчки барабана после запуска программы.</p>	<p>Причиной является внутренняя проверка двигателя.</p> <p>▶ Не является неисправностью, никаких действий не требуется.</p>
<p>В ячейке  обнаруживаются остатки воды.</p>	<p>Ячейка  засорена.</p> <p>▶ Выполните очистку ячейки  (см. подразд. 17.2 «Очистка отделения для моющих средств»).</p>
<p>Вибрация и перемещение устройства во время отжима.</p>	<p>Устройство установлено неровно.</p> <p>▶ Выполните выравнивание устройства (см. подразд. 4.6 «Выравнивание устройства»).</p> <p>Ножки устройства не зафиксированы.</p> <p>▶ Зафиксируйте ножки устройства (см. подразд. 4.6 «Выравнивание устройства»).</p> <p>Транспортировочные фиксаторы не сняты.</p> <p>▶ Снимите транспортировочные фиксаторы (см. подразд. 4.4 «Демонтаж транспортировочных фиксаторов»).</p>
<p>Барабан вращается, но устройство не набирает воду.</p>	<p>Контроль загрузки активен.</p> <p>▶ Не является неисправностью, никаких действий не требуется.</p> <p>На заметку. Контроль загрузки может продолжаться до 2 мин.</p>
<p>Повышенное пенообразование.</p>	<p>Количество выдаваемого моющего средства слишком велико.</p> <p>▶ В качестве быстрого решения: смешайте одну столовую ложку кондиционера для белья с 0,5 л воды и вылейте смесь в левое отделение (не используйте для верхней, спортивной и пуховой одежды).</p> <p>▶ При дозировании вручную уменьшите количество моющего средства в следующем цикле стирки с той же загрузкой.</p>
<p>Устройство не достигает высокой скорости отжима.</p>	<p>Установлена низкая скорость отжима.</p> <p>▶ Выберите более высокую скорость отжима для следующего цикла стирки.</p> <p>Нажата кнопка Защита от сминания (Mniej zagnieśń).</p> <p>▶ Выберите программу, подходящую для данного типа ткани.</p> <p>Система контроля баланса компенсирует неравномерное распределение белья в устройстве, уменьшая скорость отжима.</p> <p>▶ Заново распределите белье в барабане.</p> <p>На заметку. Загружайте в барабан одновременно крупные и мелкие предметы белья. Белье различного размера лучше распределяется в барабане во время отжима.</p> <p>▶ Запустите программу Отжим (Wirowanie).</p>
<p>Программа отжима не запускается.</p>	<p>Сливная труба или сливной шланг засорены.</p> <p>▶ Очистите сливную трубу и сливной шланг</p> <p>Сливная труба или сливной шланг согнуты или пережаты.</p> <p>▶ Убедитесь, что сливная труба или сливной шланг не согнуты и не пережаты.</p> <p>Система контроля баланса компенсирует неравномерное распределение белья в устройстве, уменьшая скорость отжима.</p> <p>▶ Заново распределите белье в барабане.</p> <p>На заметку. По возможности загрузите в барабан одновременно крупные и мелкие предметы белья. Белье различного размера лучше распределяется в барабане во время отжима.</p> <p>▶ Запустите программу Отжим (Wirowanie).</p>
<p>Шум, свистящий звук.</p>	<p>Вода под давлением подается в отделение для моющих средств.</p> <p>▶ Неисправностей нет, это нормальный шум при работе.</p>
<p>Громкие звуки во время отжима.</p>	<p>Устройство установлено неровно.</p> <p>▶ Выполните выравнивание устройства (см. подразд. 4.6 «Выравнивание устройства»).</p>

Неисправность	Причина и устранение
	<p>Ножки устройства не зафиксированы. ▶ Зафиксируйте ножки устройства (см. подразд. 4.6 «Выравнивание устройства»).</p> <p>Транспортировочные фиксаторы не сняты. ▶ Снимите транспортировочные фиксаторы (см. подразд. 4.4 «Демонтаж транспортировочных фиксаторов»).</p>
Дребезжащий шум в откачивающем насосе.	<p>В откачивающий насос попали посторонние предметы. ▶ Очистите откачивающий насос (см. подразд. 17.3 «Очистка откачивающего насоса»).</p>
Ритмический шум всасывания.	<p>Откачивающий насос активен, откачивается раствор моющего средства. ▶ Не является неисправностью, это нормальный шум при работе.</p>
Сминание тканей.	<p>Слишком высокая скорость отжима. ▶ Выберите более низкую скорость отжима для следующего цикла стирки.</p> <p>Загружено слишком много белья. ▶ Для следующего цикла стирки уменьшите объем загрузки.</p> <p>Выбрана неправильная программа для данного типа ткани. ▶ Выберите программы, подходящие для данного типа ткани.</p>
Моющее средство или кондиционер капает с манжеты и собирается на дверце или в складке манжеты.	<p>Слишком много моющего средства/смягчителя ткани в отделении для моющих средств. ▶ При дозировании жидких моющих средств и кондиционеров для белья не превышайте максимальный объем, указанный в отделении для моющих средств.</p>
Результат отжима неудовлетворителен. Белье слишком мокрое/слишком влажное.	<p>Установлена низкая скорость отжима. ▶ Выберите более высокую скорость отжима для следующего цикла стирки. ▶ Запустите программу Отжим (Wirowanie).</p> <p>Нажата кнопка Защита от сминания (Mniej zagnieśń). ▶ Выберите программу, подходящую для данного типа ткани.</p> <p>Сливная труба или сливной шланг засорены. ▶ Очистите сливную трубу и сливной шланг.</p> <p>Сливная труба или сливной шланг согнуты или пережаты. ▶ Убедитесь, что сливная труба или сливной шланг не согнуты и не пережаты.</p> <p>Система контроля баланса компенсирует неравномерное распределение белья в устройстве, уменьшая скорость отжима. ▶ Заново распределите белье в барабане. На заметку. По возможности загрузите в барабан одновременно крупные и мелкие предметы белья. Белье различного размера лучше распределяется в барабане во время отжима. ▶ Запустите программу Отжим (Wirowanie).</p> <p>Система контроля баланса прервала отжим вследствие неравномерного распределения белья в машине. ▶ Заново распределите белье в барабане. На заметку. По возможности загрузите в барабан одновременно крупные и мелкие предметы белья. Белье различного размера лучше распределяется в барабане во время отжима. ▶ Запустите программу Отжим (Wirowanie).</p>
Остатки моющего средства на влажном белье.	<p>Моющие средства могут содержать нерастворимые в воде вещества, которые оседают на белье. ▶ Запустите программу Полоскание (Płukanie).</p>
Остатки моющего средства на сухом белье.	<p>Моющее средство может содержать нерастворимые в воде вещества, которые скапливаются на белье. ▶ Очистите щеткой белье после стирки и сушки.</p>
Течет вода из наливного шланга.	<p>Наливной шланг установлен некорректно/неплотно. 1. Правильно установите наливной шланг и подсоедините к водопроводному крану (см. подразд. 4.5 «Подключение устройства»); 2. Затяните винтовое крепление.</p>
Течет вода из сливного шланга.	<p>Сливной шланг поврежден. ▶ Замените поврежденный сливной шланг.</p>

Неисправность	Причина и устранение
	Сливной шланг подсоединен некорректно. ▶ Правильно подсоедините сливной шланг (см. подразд. 4.5 «Подключение устройства»).
Присутствуют неприятные запахи в устройстве.	Влажность и остатки моющих средств могут способствовать размножению бактерий. ▶ Выполните очистку барабана (см. разд. 17.1 «Очистка и уход»). ▶ Если Вы не используете устройство, оставьте дверцу и отделение для моющих средств открытыми, чтобы остатки воды высохли.
Под конец действия программы Iron Assist  на белье остаются влажные пятна.	Капли воды с барабана или дверцы могут намочить белье. Капли образуются либо из-за конденсата пара, либо из-за остаточной влаги, оставшейся от предыдущей программы стирки. ▶ Отгладьте белье или повесьте его сушиться.
В дозаторе для моющих средств остается кондиционер для белья.	Полоскание с использованием кондиционера не предусмотрено данной программой. ▶ Перед стиркой убедитесь, что данной программой предусмотрено полоскание с использованием кондиционера (см. разд. 9 «Программы»).
Вода вытекает под дверцей устройства.	Загрязнение резиновой манжеты или сливного отверстия приводит к утечке. ▶ Очистите резиновую манжету или сливное отверстие устройства.

Аварийная разблокировка дверцы для технического обслуживания

Требование. Откачивающий насос должен быть опорожнен (см. подразд. 17.3 «Очистка откачивающего насоса»).

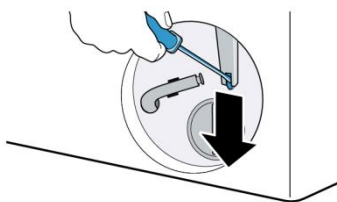

ВНИМАНИЕ!

Вытекающая вода может причинить материальный ущерб.

- ✓ Не открывайте дверцу до тех пор, пока через стекло дверцы видна вода.

Потяните аварийный выпуск вниз с помощью инструмента и отпустите.

- ✓ Защелка дверцы разблокирована.

1. Установите и зафиксируйте дверцу для технического обслуживания.
2. Закройте дверцу для технического обслуживания.

19. Транспортировка, хранение и утилизация

19.1. Демонтаж устройства

1. Закройте водопроводный кран.
2. Опорожните наливной шланг.
3. Выключите устройство (см. подразд. 13.13 «Выключение устройства»).
4. Выньте вилку устройства из розетки.

5. Слейте оставшуюся воду после стирки (см. подразд. 17.3 «Очистка откачивающего насоса»).
6. Отсоедините шланги.
7. Опорожните дозатор моющих средств.

19.2. Монтаж транспортировочных фиксаторов

Зафиксируйте устройство для транспортировки с помощью транспортных фиксаторов, чтобы избежать повреждений.



1. Снимите 4 заглушки с помощью отвертки. Сохраните эти заглушки.
2. Установите 4 транспортировочных фиксатора (см. подразд. 4.4 «Демонтаж транспортировочных фиксаторов»).

19.3. Утилизация использованного устройства

Утилизация в соответствии с экологическими нормами обеспечивает возможность вторичного использования ценных сырьевых материалов.



ОСТОРОЖНО!
Риск получения травмы

Дети могут запереться внутри устройства и подвергнуть себя смертельной опасности.

- ✓ Не устанавливайте устройство за дверь, если она будет мешать свободному открыванию дверцы устройства.
- ✓ На отслуживших устройствах отсоедините вилку сетевого кабеля, после чего разрежьте сетевой кабель и сломайте замок дверцы устройства, чтобы дверца более не могла закрываться.

1. Выньте из розетки вилку сетевого кабеля.
2. Обрежьте сетевой кабель устройства.
3. Утилизируйте устройство в соответствии с экологическими нормами.

Сведения о возможных способах утилизации можно получить в специализированном торговом предприятии, а также в районных или городских органах управления.



Данное устройство маркировано в соответствии с Европейской директивой 2012/19/EU относительно бывшей в употреблении электрической и электронной техники (отходы электрического и электронного оборудования – waste electrical and electronic equipment, WEEE). Руководство определяет рамки по возврату и переработке бывшей в употреблении техники, если применимо на всей территории ЕС.

20. Параметры потребления

Следующая информация предоставлена в соответствии с Директивой ЕС по экодизайну. Значения, указанные для других программ, таких как **Есо 40–60**, являются ориентировочными и определяются на основе применимого стандарта EN60456.

Программа	Загрузка (кг)	Продолжительность программы (ч:мин) ¹	Потребление энергии (кВт/цикл) ¹	Потребление воды (л/цикл) ¹	Макс. температура (°С) 5 мин ¹	Скорость отжима (об/мин) ¹	Остаточная влажность (%) ¹
Есо 40–60 ²	9,0	3:48	0,950	80,0	41	1200	53,00
Есо 40–60 ²	4,5	2:54	0,360	40,0	27	1200	53,00
Есо 40–60 ²	2,5	2:30	0,180	30,0	23	1200	53,00
Хлопок 20 °С	9,0	3:44	0,400	98,0	23	1200	52,00
Хлопок 40 °С	9,0	3:44	1,290	98,0	44	1200	52,00
Хлопок 60 °С	9,0	3:44	1,750	98,0	60	1200	52,00
Синтетика 40 °С	4,0	2:37	0,800	61,0	44	1200	30,00
Смеш./Быстр.	4,0	1:05	0,640	44,0	42	1200	56,00
Шерсть 30 °С	2,0	0:41	0,300	48,0	29	800	26,00

¹Фактические значения могут отличаться в зависимости от давления воды, жесткости воды и температуры воды на входе, температуры окружающей среды, типа и степени загрязнения белья, используемого моющего средства, перепадов напряжения в электросети и выбранных дополнительных функций.

²Программа испытаний в соответствии с Директивами ЕС по экодизайну и по энергетической маркировке для использования с холодной водой (15°С).

21. Технические характеристики

Высота устройства	84,5 см
Ширина устройства	59,8 см
Глубина устройства:	
общая	58,8 см
с открытой дверцей	63,2 см
с закрытой дверцей	104,9 см
Вес	72,5 кг
Максимальный вес загрузки	9,0 кг
Напряжение электросети	220–240 В, 50 Гц
⇨ Минимальный номинал предохранителя	10 А
Номинальная мощность	2300 Вт
Потребляемая мощность	Устройство выключено: 0,15 Вт Устройство не выключено: 0,50 Вт
Давление воды	Минимум: 100 кПа (1 бар) Максимум: 1000 кПа (10 бар)
Длина шланга подачи воды	150 см
Длина сливного шланга	150 см
Длина сетевого кабеля	160 см

¹В зависимости от оснащения устройства.

**BSH Hausgeräte
GmbH Carl-Wery-Straße 34
81739 München, GERMANY**