

GRUNDIG

Hot Air Fryer

User Manual

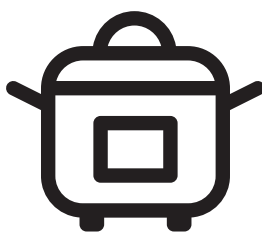

FRY 6322

EN / DE / IT / RO / RU / CS / HU



01M-GMS9060-3924-08

The number of user manual pages has been reduced by switching to QR Code.



Scan the QR code for detailed user manual.

CONTENTS

ENGLISH 01-10

DEUTSCH 11-21

ITALIANO 22-31

ROMÂNĂ 32-43

ČESKY 44-51

HUNGARIAN 52-59

Please read this guide first!

Dear Customer,

Thank you for choosing a Grundig product. We would like you to achieve the optimal efficiency from this high quality product which has been manufactured with state of the art technology. Please make sure you read and understand this guide and supplementary documentation fully before use and keep it as a reference. Include this guide with the unit if you hand it over to someone else. Observe all warnings and information herein and follow the instructions.

Symbols and their meanings

These symbols are used throughout this guide:



Important information and recommendations regarding the use of the appliance.



WARNING: Warnings on personal injury or property damage.



Suitable for contact with food.



Do not immerse the appliance, the power cord or the plug in water or in any other liquids.



WARNING: Warning for hot surfaces.



RECYCLED &
RECYCLABLE
PAPER

1 Important safety and environmental instructions

This section contains safety instructions to prevent hazards that can result in injury or property damage. Any warranty is void if these instructions are not followed.

1.1 General safety

- This appliance complies with international safety standards.
- This appliance is intended for household use and food preparation only, it is not suitable for professional use.
- This appliance is not intended for use by persons (including children) with reduced physical, sensory or mental capabilities or lack of experience and knowledge unless they have been given supervision or instruction concerning the use of the appliance by a person responsible for their safety.
- This appliance is intended to be used in household and similar applications such as:
 - staff kitchen areas in shops, offices and other working environments,
 - farm houses, by clients in hotels, motels and other residential type environments,
 - bed and breakfast type environments
- This appliance can be used by children aged from 8 years and above and persons with reduced physical, sensory or mental capabilities or lack of experience and knowledge if they have been given supervision or instruction concerning use of the appliance in a safe way and understand the hazards involved.
- Children should be supervised to ensure that they do not play with the appliance.
- Cleaning and user maintenance should not be done by children unless they are older than 8 and under the supervision of adults.
- Keep the product and the product cable out of the reach of children under the age of 8.
- Position the handles of the cooking appliances (if any) so that hot liquids do not spill and place them securely.
- Make sure that the voltage indicated on the appliance is the same as the mains voltage in your home.
- Use the appliance in a grounding plug.
- Do not use the appliance with an extension cord.
- Do not place your appliance on or

1 Important safety and environmental instructions

- near heat sources such as ovens and stoves.
- To prevent damage to the power cord, prevent it from being pinched, crimped or rubbed against sharp edges.
 - Do not unplug the appliance by pulling on the cord.
 - Do not immerse the appliance or its power cord in water.
 - Do not leave the appliance unattended while it is plugged in.
 - Do not disassemble the appliance.
 - Use only original parts or parts recommended by the manufacturer.
 - Unplug the appliance before cleaning and dry all parts completely after cleaning.
 - Clean the appliance in accordance with the instructions in the
 - Cleaning and Maintenance section. For example, rinse with water, wipe with cloth, and so on.
 - Do not put large pieces of food in the appliance as it may cause a fire.
 - Do not touch the plug of the appliance while your hands are damp or wet.
 - Do not use the appliance in humid environments.
 - Do not move the appliance while it is in use and the oil inside is hot.
 - Do not use the appliance in or near explosive or flammable environments and substances.
 - To avoid the risk of burns, do not touch hot surfaces.
 - Let the appliance cool down in a safe place out of the reach of children.
 - Do not block the air inlet and air outlet openings while the appliance is operating.
 - Do not lean over while the appliance is in use. Hot air rises from the appliance during use!
 - The appliance becomes hot during use. To avoid the risk of burns, do not touch hot surfaces.
 - Make sure that the room is adequately ventilated during use.
 - In case of fire, unplug the appliance.
 - Do not pour water on the appliance, as it may cause electric shock hazard.
 - The appliances are not intended to be operated by means of an external timer or separate remote - control system
 - Only use metal kitchenware with insulated handles with the appliance.

1 Important safety and environmental instructions

- Do not put anything on the appliance while it is operating or hot.
- If you keep the packaging materials, keep them out of the reach of children.
- If the supply cord is damaged, it must be replaced by the manufacturer, its service agent or similarly qualified persons to avoid a hazard.

1.1 Compliance with the WEEE Directive and Disposing of the Waste Product:

This product complies with EU WEEE Directive (2012/19/EU). This product bears a classification symbol for waste electrical and electronic equipment (WEEE).



This symbol indicates that this product shall not be disposed with other household wastes at the end of its service life. Used device must be returned to official collection point for recycling of electrical and electronic devices.

To find these collection systems please contact to your local authorities or retailer where the product was purchased. Each household performs important role in recovering and recycling of old appliance. Appropriate disposal of used appliance helps prevent potential negative consequences for the environment and human health.

1.2 Compliance with RoHS Directive

The product you have purchased complies with EU RoHS Directive (2011/65/EU). It does not contain harmful and prohibited materials specified in the Directive.

1.3 Packaging information



Packaging materials of the product are manufactured from recyclable materials in accordance with our National Environment Regulations.

Do not dispose of the packaging materials together with the domestic or other wastes. Take them to the packaging material collection points designated by the local authorities.

1.4 Important points for saving energy

Comply with the times recommended by the manual while using the appliance. Unplug the appliance after each use.

2 Your Less Oil Cooker

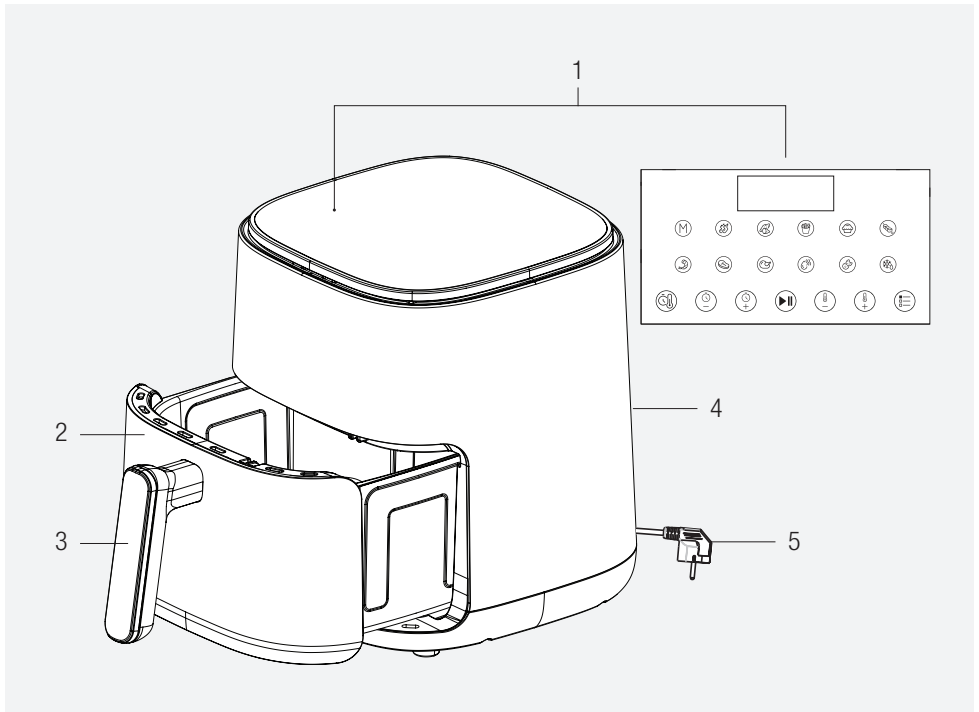

1. Digital control panel
2. Cooking basket
3. Handle
4. Air outlet
5. Power cord

Technical data

Power Source	220-240V~, 50-60Hz
Power Consumption	1500 W

Signs on the appliance and values specified by the documents provided along with the product have been obtained under laboratory conditions in accordance with the related standards. The values may vary based on use of the appliance and ambient conditions. Power values have been tested in the voltage of 230 V.

3 Cleaning and maintenance

3.1 Cleaning

i Never use gasoline, solvent, abrasive cleaners, metal objects or hard brushes to clean the appliance.

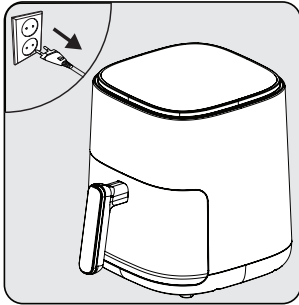

Turn the appliance off and unplug it.

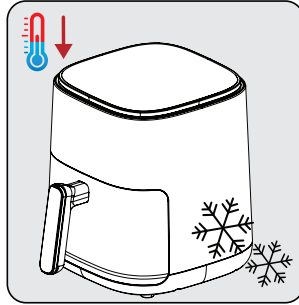

Wait for the appliance to completely cool down.

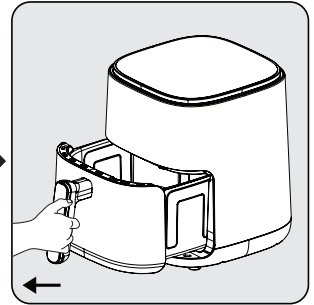

Take the cooking basket (5) out of the drawer.

i Take the cooking basket to cool your appliance down faster.



Clean the removable cooking basket (5) and basket drawer (6) with warm soapy water and afterwards, dry thoroughly.

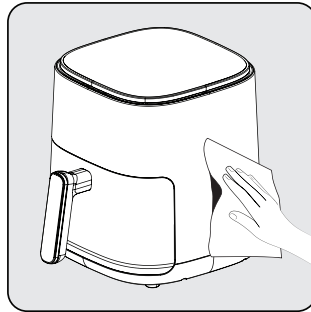

Use a damp cloth to clean the outer surface of the appliance. Dry the outside of the appliance completely.

i Keep the base and cooking basket always clean to avoid foreign substance accumulation.

3 Cleaning and maintenance

3.2 Storage

- If you do not intend to use the device for a long time, store it carefully.
- Unplug the appliance and allow it to cool before storing it.
- Store the appliance in a cool dry place.
- Store the appliance and its cord out of the reach of children.

3.3 Transportation and shipping

- During transportation and shipping, carry the appliance with its original packaging. The packaging of the appliance will protect the appliance against physical damage.
- Do not put heavy objects on the appliance or its package. The appliance may get damaged.
- If the appliance is dropped, the appliance may not operate or permanent damage may occur.

4

Troubleshooting

	Problem	Root Cause	Solution
1	Appliance inoperative	Power cut-off	Check the power supply and make sure that the power is back on.
		No power in the power socket or poor contact	
		Mismatch of the power supply voltage with the nominal voltage of appliance	
2	Food undercooked/over-cooked	Inappropriate cooking time	Combine recipes and your personal experience to determine proper cooking and timing
3	Smoke on the first use	Rust-preventive oil remaining on the heater of appliance	Set the temperature at maximum and perform a pre-heating for 10-15 minutes to remove rust-preventive oil on the heat of appliance
4	Unidentifiable scent	Foreign object on cooking basket, basket drawer and heater	Clean foreign object
5	E1	NTC short circuit, digital display error code E1	Send it to authorised service for repair
6	E2	NTC short circuit, digital display error code E2	
7	L	Interior chamber at low temperature	No effect on normal operation
8	H	Interior chamber at high temperature	
Contact our authorised service for repair, in case the problem cannot be solved after performing the above-mentioned supervision.			

Bitte lesen Sie zuerst dieses Benutzerhandbuch!

Sehr geehrter Kunde,

Vielen Dank, dass Sie sich für ein Grundig Produkt entschieden haben. Wir möchten, dass Sie mit diesem qualitativ hochwertigen Produkt, das nach dem neuesten Stand der Technik hergestellt wurde, die optimale Effizienz erreichen. Bitte stellen Sie sicher, dass Sie diesen Leitfaden und die ergänzende Dokumentation vor der Verwendung vollständig gelesen und verstanden haben, und bewahren Sie ihn als Referenz auf. Legen Sie diesen Leitfaden dem Gerät bei, wenn Sie es an eine andere Person weitergeben. Beachten Sie alle hierin enthaltenen Warnungen und Informationen und befolgen Sie die Anweisungen.

Symbole und ihre Bedeutungen

Diese Symbole werden in diesem Leitfaden durchgängig verwendet:



Wichtige Informationen und Empfehlungen zum Gebrauch des Geräts.



WARNUNG: Warnhinweise zu Personen- oder Sachschäden.



Geeignet für den Kontakt mit Lebensmitteln.



Tauchen Sie das Gerät, das Netzkabel oder den Netzstecker niemals in Wasser oder andere Flüssigkeiten.



WARNUNG: Warnung vor heißen Oberflächen.



**RECYCELTES
und RECYCEL-
BARES PAPIER**

Dieser Abschnitt enthält Sicherheitshinweise zur Vermeidung von Gefahren, die zu Verletzungen oder Sachschäden führen können.

Jede Garantie erlischt, wenn diese Anweisungen nicht befolgt werden.

1.1 Allgemeine Sicherheit

- Dieses Gerät entspricht den internationalen Sicherheitsstandards.
- Dieses Gerät ist nur für den Haushalt und die Lebensmittelzubereitung bestimmt, es ist nicht für den professionellen Gebrauch geeignet.
- Dieses Gerät ist nicht vorgesehen für Nutzung durch Personen (einschließlich Kinder) mit reduzierten physischen, sensorischen oder geistigen Fähigkeiten, oder mit Mangel an Erfahrung und Wissen, wenn sie nicht beaufsichtigt wurden oder nur bei einer Anweisungen zur Verwendung des Gerätes durch eine Person die für ihre Sicherheit verantwortlich ist.
- Dieses Gerät ist ausschließlich zur Verwendung in einem Haushalt und vergleichbaren Einrichtungen gedacht, darunter:
 - Personalküchenbereiche in Geschäften, Büros und anderen Arbeitsumgebungen,

- in landwirtschaftlichen Betrieben und für den Gebrauch von Gästen in Hotels, Motels und anderen wohnungsähnlichen Umgebungen,

- kleineren Pensionen oder vergleichbaren Einrichtungen

- Dieses Gerät kann von Kindern ab 8 Jahren und Personen mit eingeschränkten körperlichen, sensorischen oder geistigen Fähigkeiten oder fehlender Erfahrung und Kenntnissen benutzt werden, wenn sie in sicherer Weise beaufsichtigt oder unterwiesen wurden und die damit verbundenen Gefahren verstehen.
- Kinder müssen beaufsichtigt werden, um dafür zu sorgen, dass sie nicht mit dem Gerät spielen.
- Reinigung und Wartung sollten nicht von Kindern durchgeführt werden, es sei denn, sie sind älter als 8 Jahre und werden von Erwachsenen beaufsichtigt.
- Bewahren Sie das Produkt und das Produktkabel außerhalb der Reichweite von Kindern unter 8 Jahren auf.
- Positionieren Sie die Griffe der Küchengeräte (falls vorhanden) so, dass keine heißen Flüssigkeiten verschüttet werden.

- Vergewissern Sie sich, dass die auf dem Gerät angegebene Spannung mit der Netzspannung in Ihrem Haus übereinstimmt.
- Verwenden Sie das Gerät in einem Erdungsstecker.
- Verwenden Sie das Gerät nicht mit einem Verlängerungskabel.
- Stellen Sie Ihr Gerät nicht auf oder in die Nähe von Wärmequellen wie Öfen und Herde.
- Um eine Beschädigung des Netzkabels zu vermeiden, verhindern Sie, dass es eingeklemmt, gequetscht oder an scharfen Kanten gerieben wird.
- Ziehen Sie den Netzstecker des Geräts nicht durch Ziehen am Kabel aus.
- Tauchen Sie das Gerät, oder sein Stromkabel nicht im Wasser für die Reinigung, ein.
- Lassen Sie das Gerät nicht unbeaufsichtigt, während es eingesteckt ist.
- Zerlegen Sie das Gerät nicht.
- Verwenden Sie nur Originalteile oder Teile empfohlen von der Hersteller.
- Ziehen Sie vor der Reinigung den Netzstecker und trocknen Sie alle Teile nach der Reinigung vollständig ab.
- Reinigen Sie das Gerät gemäß den Anweisungen im entsprechenden Abschnitt.
- Reinigung und Wartung Zum Beispiel mit Wasser abspülen, mit einem Tuch abwischen und so weiter.
- Legen Sie keine großen Stücke von Lebensmitteln in das Gerät, da dies zu einem Brand führen kann.
- Berühren Sie den Stecker des Geräts nicht, solange Ihre Hände feucht oder nass sind.
- Verwenden Sie das Gerät nicht in feuchten Umgebungen.
- Bewegen Sie das Gerät nicht, wenn es in Betrieb ist und das Öl im Inneren heiß ist.
- Verwenden Sie das Gerät nicht in oder in der Nähe von explosiven oder entflammaren Umgebungen und Substanzen.
- Lassen Sie das Gerät an einem sicheren Ort außerhalb der Reichweite von Kindern abkühlen.
- Blockieren Sie die Lufteinlass- und Luftauslass Öffnungen nicht, während das Gerät in Betrieb ist.
- Beugen Sie sich nicht vor, während das Gerät in Betrieb ist. Während der Benutzung steigt heiße Luft aus dem Gerät auf!
- Das Gerät wird während des Ge-

1 Wichtige Sicherheits- und Umwelthinweise

brauchs heiß. Um die Gefahr von Verbrennungen zu vermeiden, berühren Sie keine heißen Oberflächen.

- Stellen Sie sicher, dass der Raum während der Benutzung ausreichend belüftet wird.
- Ziehen Sie im Falle eines Brandes den Netzstecker.
- Gießen Sie kein Wasser auf das Gerät, da dies die Gefahr eines Stromschlags birgt.
- Die Geräte sind nicht für den Betrieb mit einer externen Zeitschaltuhr oder einem separaten Fernbedienungssystem vorgesehen.
- Verwenden Sie mit dem Gerät nur Küchengeräte aus Metall mit isolierten Griffen.
- Legen Sie keine Gegenstände auf das Gerät, während es in Betrieb oder heiß ist.
- Wenn Sie die Verpackung der Materialien behalten, lagern Sie diese aus dem Reichweite von Kindern.
- Wenn das Netzkabel beschädigt ist, muss es durch den Hersteller, seinen Kundendienst oder ähnlich qualifizierte Personen ersetzt werden, um eine Gefährdung zu vermeiden.

Informationen zur Entsorgung

1.1 Ihre Pflichten als Endnutzer



Dieses Produkt erfüllt die Vorgaben der EU-WEEE-Direktive (2012/19/ EU). Das Produkt wurde mit einem Klassifizierungssymbol für elektrische und elektronische Altgeräte (WEEE) gekennzeichnet.

Dieses Elektro- bzw. Elektronikgerät ist mit einer durchgestrichenen Abfalltonne auf Rädern gekennzeichnet. Das Gerät darf deshalb nur getrennt vom unsortierten Siedlungsabfall gesammelt und zurückgenommen werden. Es darf somit nicht in den Hausmüll gegeben werden. Das Gerät kann z.B. bei einer kommunalen Sammelstelle oder ggf. bei einem Vertreter (siehe unten zu deren Rücknahmepflichten in Deutschland) abgegeben werden.

Das gilt auch für alle Bauteile, Unterbaugruppen und Verbrauchsmaterialien des zu entsorgenden Altgeräts.

Bevor das Altgerät entsorgt werden darf, müssen alle Altbatterien und Altakkumulatoren vom Altgerät getrennt werden, die nicht vom Altgerät umschlossen sind. Das gleiche gilt für Lampen, die zerstörungsfrei aus dem Altgerät entnommen werden können. Der Endnutzer ist zudem selbst dafür verantwortlich, personenbezogene Daten auf dem Altgerät zu löschen.

Die ordnungsgemäße Entsorgung gebrauchter Geräte trägt dazu bei, mögliche negative Folgen für die Umwelt und die menschliche Gesundheit zu vermeiden.

1.3 Hinweise zum Recycling



Helfen Sie mit, alle Materialien zu recyceln, die mit diesem Symbol gekennzeichnet sind. Entsorgen Sie solche Materialien, insbesondere

Verpackungen, nicht im Hausmüll, sondern über die bereitgestellten Recyclingbehälter oder die entsprechenden örtlichen Sammelsysteme.

Recyceln Sie zum Umwelt- und Gesundheitsschutz elektrische und elektronische Geräte.

1.4 Rücknahmepflichten der Vertreiber

Wer auf mindestens 400 m² Verkaufsfläche Elektro- und Elektronikgeräte vertreibt oder diese gewerblich an Endnutzer abgibt, ist verpflichtet, bei Abgabe eines neuen Gerätes, ein Altgerät des Endnutzers der gleichen Geräteart, das im Wesentlichen die gleichen Funktionen wie das neue Gerät erfüllt, am Ort der Abgabe oder in unmittelbarer Nähe, unentgeltlich zurückzunehmen. Das gilt auch für Vertreiber von Lebensmitteln mit einer Gesamtverkaufsfläche von mindestens 800 m², die mehrmals im Kalenderjahr oder dauerhaft Elektro- und Elektronikgeräte anbieten und auf dem Markt bereitstellen. Solche Vertreiber müssen zudem auf Verlangen des Endnutzers Altgeräte, die in keiner äußeren Abmessung größer als 25 cm sind, (kleine Elektrogeräte) im Einzelhandelsgeschäft oder in unmittelbarer Nähe hierzu unentgeltlich zurückzunehmen; die Rücknahme darf in diesem Fall nicht an den Kauf eines Elektro- oder Elektronikgerätes verknüpft, kann aber auf drei Altgeräte pro Geräteart beschränkt werden.

Ort der Abgabe ist auch der private Haushalt, wenn das neue Elektro- oder Elektronikgerät dorthin geliefert wird; in diesem Fall ist die Abholung des Altgerätes für den Endnutzer kostenlos.

Die vorstehenden Pflichten gelten auch für den Vertrieb unter Verwendung von Fernkommunikationsmitteln, wenn die Vertreiber Lager- und Versandflächen für Elektro- und Elektronikgeräte bzw. Gesamtlager und Versandflächen für Lebensmittel beinhalten, die den oben genannten Verkaufsflächen entsprechen. Die unentgeltliche Abholung von Elektro- und Elektronikgeräten ist dann aber auf Wärmeüberträger (z.B. Kühlschrank), Bildschirme, Monitore und Geräte, die Bildschirme mit einer Oberfläche von mehr als 100 cm² enthalten und Geräte beschränkt, bei denen mindestens eine der äußeren Abmessungen mehr als 50 cm beträgt. Für alle übrigen Elektro- und Elektronikgeräte muss der Vertreiber geeignete

Rückgabemöglichkeiten in zumutbarer Entfernung zum jeweiligen Endnutzer gewährleisten; das gilt auch für kleine Elektrogeräte (s.o.), die der Endnutzer zurückgeben möchte, ohne ein neues Gerät zu erwerben.

1.5 Einhaltung von RoHS-Vorgaben:

Das von Ihnen erworbene Produkt erfüllt die Vorgaben der EU-RoHS Richtlinie (2011/65/EU). Es enthält keine in der Richtlinie angegebenen gefährlichen und unzulässigen Materialien.

2 Ihre Heißluftfritteuse

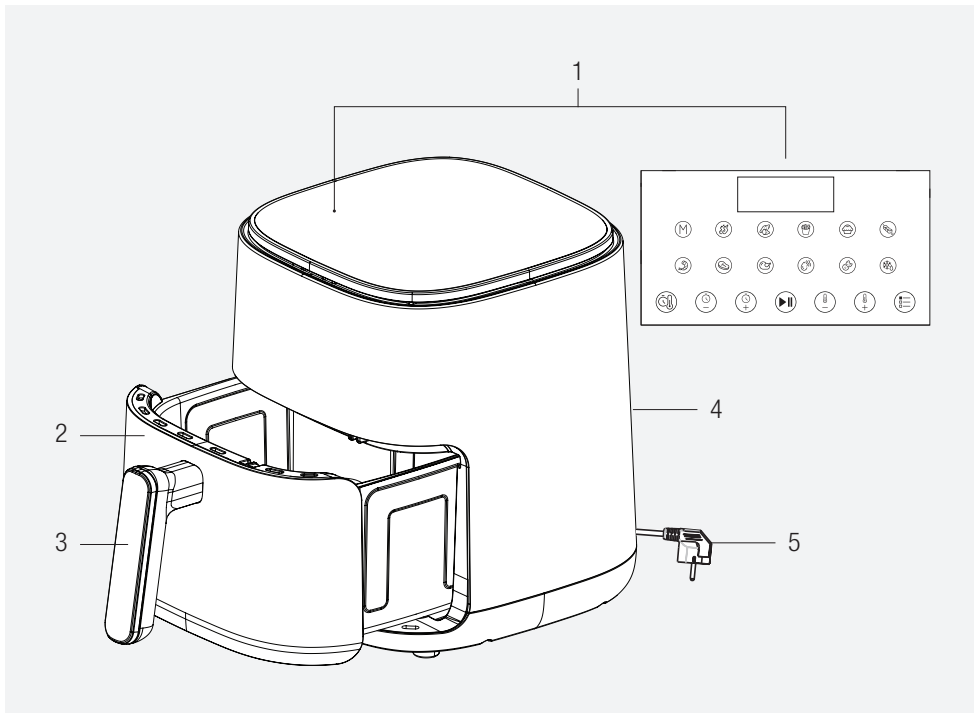

1. Digitales Bedienfeld
2. Garkorb
3. Griff
4. Luftauslass
5. Netzkabel

Technische Daten

Stromversorgung	220-240V~, 50-60Hz
Leistungsaufnahme	1500 W

Die auf dem Gerät angebrachten Zeichen und die in den mitgelieferten Unterlagen angegebenen Werte wurden unter Laborbedingungen in Übereinstimmung mit den entsprechenden Normen ermittelt. Die Werte können je nach Verwendung des Geräts und den Umgebungsbedingungen variieren. Die Leistungswerte wurden mit einer Spannung von 230 V getestet.

3 Reinigung und Wartung

3.1 Reinigung

i Verwenden Sie zur Reinigung des Geräts niemals Benzin, Lösungsmittel, Scheuermittel, Metallgegenstände oder harte Bürsten.

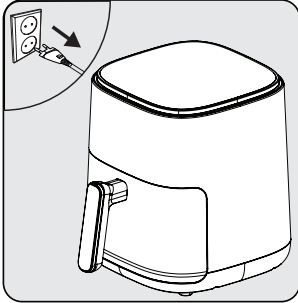

Schalten Sie das Gerät aus und ziehen Sie den Netzstecker.

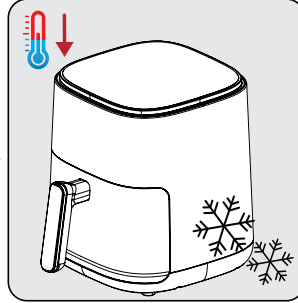

Warten Sie, bis das Gerät vollständig abgekühlt ist.

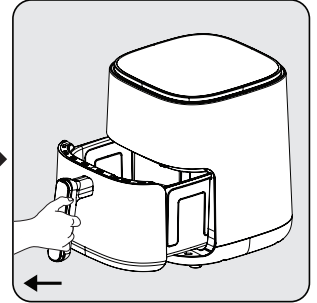

Nehmen Sie den Garkorb (5) aus der Schublade.

i Nehmen Sie den Garkorb und den Korb heraus, um Ihr Gerät schneller abzukühlen.

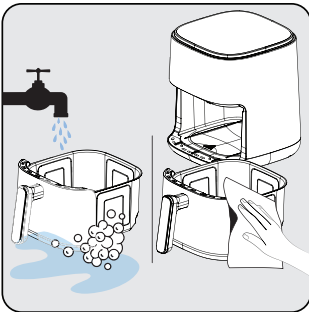

Reinigen Sie den herausnehmbaren Garkorb (5) und die Korbschublade (6) mit warmer Seifenlauge und trocknen Sie sie anschließend gründlich ab.

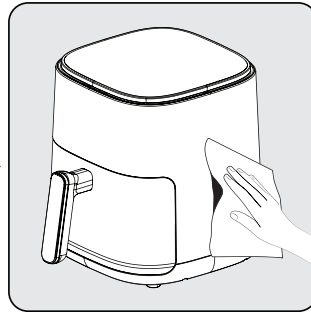

Reinigen Sie die Außenfläche des Geräts mit einem feuchten Tuch. Trocknen Sie die Außenseite des Geräts vollständig ab.

i Halten Sie den Boden und Garkorb stets sauber, um die Ansammlung von Fremdkörpern zu vermeiden.

3 Reinigung und Wartung

3.2 Lagerung

- Wenn Sie beabsichtigen, das Gerät für längere Zeit nicht zu benutzen, bewahren Sie es sorgfältig auf.
- Ziehen Sie den Netzstecker und lassen Sie das Gerät abkühlen, bevor Sie es lagern.
- Bewahren Sie das Gerät an einem kühlen, trockenen Ort auf.
- Bewahren Sie das Gerät und sein Kabel außerhalb der Reichweite von Kindern auf.

3.3 Transport und Versand

- Tragen Sie das Gerät bei Transport und Versand in der Originalverpackung. Die Verpackung des Geräts schützt das Gerät vor physischen Schäden.
- Legen Sie keine schweren Gegenstände auf das Gerät oder seine Verpackung. Das Gerät kann beschädigt werden.
- Wenn das Gerät fallen gelassen wird, kann es sein, dass das Gerät nicht funktioniert oder dauerhafte Schäden auftreten.

	Problem	Ursache	Lösung
1	Gerät nicht funktionsfähig	Einschalten / Ausschalten	Überprüfen Sie die Stromversorgung und vergewissern Sie sich, dass der Strom wieder eingeschaltet ist.
		Kein Strom in der Steckdose oder schlechter Kontakt	
		Die Spannung der Stromversorgung stimmt nicht mit der Nennspannung des Geräts überein	
2	Nicht ausreichend gekochte/überkochte Lebensmittel	Ungeeignete Garzeit	Kombinieren Sie Rezepte und Ihre persönliche Erfahrung, um die richtige Garzeit und den richtigen Zeitpunkt zu bestimmen.
3	Rauch bei der ersten Verwendung	Rostschutzölrreste auf der Heizung des Geräts	Stellen Sie die Temperatur auf Maximum und führen Sie ein Vorheizen von 10-15 Minuten durch, um Rostschutzöl auf dem Gerät zu entfernen.
4	Nicht identifizierbarer Geruch	Fremdkörper auf Garkorb, Korbschublade und Heizung	Fremdkörper entfernen
5	E1	NTC-Kurzschluss, Digitalanzeige Fehlercode E1	Zur Reparatur zum autorisierten Service schicken
6	E2	NTC-Kurzschluss, Digitalanzeige Fehlercode E2	
7	L	Innenraum bei niedriger Temperatur	Keine Auswirkung auf den normalen Betrieb
8	H	Innenraum bei hoher Temperatur	
Wenden Sie sich zur Reparatur an unseren autorisierten Kundendienst, falls das Problem nach Durchführung der oben genannten Kontrollen nicht gelöst werden kann.			

Service und Ersatzteile



Unsere Geräte werden nach den neuesten technischen Erkenntnissen entwickelt, produziert und geprüft. Sollte trotzdem eine Störung auftreten, so bitten wir Sie, sich mit Ihrem Fachhändler bzw. mit der Verkaufsstelle in Verbindung zu setzen. Sollte dies nicht möglich sein, wenden Sie sich bitte an das Beko Germany Service-Center unter folgenden Kontaktdaten:

Telefon: 29 597 590 / 0911
(Montag bis Freitag von 08.00 bis 18.00 Uhr)
E-Mail: service.de@beko.com
Homepage: www.grundig.com/de-de/support
(Elektrokleingeräte)

Unter den obengenannten Kontaktdaten erhalten Sie ebenfalls Auskunft über den Bezug möglicher Ersatz- und Zubehörteile.

BEKO GERMANY Kundenberatungszentrum

Montag bis Freitag von 8.00 bis 18.00 Uhr
Deutschland : 30 597 590 / 0911
Österreich : 22 33 220 / 0820 *
* gebührenpflichtig (0,145 €/Min. aus dem Festnetz,
Mobilfunk: max. 0,20 €/Min.)

Haben Sie Fragen?

Unser Kundenberatungszentrum steht Ihnen werktags stets von 18.00 – 8.00 Uhr zur Verfügung.

Sehr geehrte Kundin, sehr geehrter Kunde,

als Käufer eines Haushaltskleingerätes der Marke Grundig stehen Ihnen die gesetzlichen Gewährleistungsrechte (Nachbesserung und Nacherfüllung) aus dem Kaufvertrag zu. Die Gewährleistung erfolgt für die Fehlerfreiheit bei Geräteübergabe entsprechend dem jeweiligen Stand der Technik. Über die Gewährleistung hinaus räumt Ihnen der Hersteller eine Garantie ein, diese schränkt die gesetzliche Gewährleistung – die für 24 Monate ab dem Kaufdatum gilt - nicht ein. Garantiert wird die Mängelbeseitigung durch Reparatur oder Austausch nach Wahl des Herstellers.

Sollte eine Störung an Ihrem Gerät auftreten:

Wenden Sie sich bitte an Ihren Fachhändler bzw. den Verkäufer. Dieser wird vor Ort das Gerät prüfen und den Kundenservice durchführen. Auch soweit Ansprüche aus der Herstellergarantie bestehen, werden diese nur durch den Verkäufer abgewickelt.

Die Garantiezeit beträgt 36 Monate ab Kaufdatum.

Bedingungen:

1. Ein maschinell erstellter Original-Kaufbeleg liegt vor.
2. Das Gerät ist nur mit Original-Zubehör und Original-Ersatzteilen betrieben worden.
3. Die in der Gebrauchsanweisung erwähnten Wartungs- und Reinigungsarbeiten sind entsprechend ausgeführt worden.
4. Das Gerät wurde nicht geöffnet/zerlegt.
5. Bauteile, die einem gebrauchsbedingtem Verschleiß unterliegen, fallen nicht unter die Garantie
6. Ausgewechselte Teile werden Eigentum des Herstellers.
7. Ausgeschlossen von der Garantie sind die Mängel, die durch unsachgemäße Installation, z.B. Nichtbeachtung der VDE-Vorschriften; unsachgemäße Aufstellung, z.B. Nichtbeachtung der Einbau- oder Installationsvorschriften; äußere Einwirkung, z.B. Transportschäden, Beschädigung durch Stoß oder Schlag, Schäden durch Witterungseinflüsse, unsachgemäße Bedienung oder Beanspruchung, z.B. Nichtbeachtung der Gebrauchsanweisungen verursacht wurden.
8. Eine gewerbliche oder gleichzustellende Nutzung, z.B. in Hotels, Pensionen, Gaststätten, Arztpraxen oder Gemeinschaftsanlagen, gilt als eine nicht bestimmungsgemäße Benutzung, die die Garantie ausschließt.
9. Die Mängelbeseitigung verlängert die ursprüngliche Garantiezeit nicht.
10. Schadenersatzansprüche, auch hinsichtlich Folgeschäden, sind, soweit sie nicht auf Vorsatz oder grober Fahrlässigkeit beruhen, ausgeschlossen.
11. Der Anspruch auf Garantieleistung steht nur dem Erstkäufer zu und erlischt bei Weiterverkauf des Produktes durch den Erstkunden.
12. Die Garantie gilt für neue Produkte und nicht für Produkte, die als Gebrauchtgeräte verkauft worden sind und nicht für B-Ware.
13. Die Garantie ist nicht übertragbar.

Diese Garantiezusage ist nur gültig innerhalb der Bundesrepublik Deutschland

Garantiebedingungen - Grundig – Version März 2024

Si prega di leggere questa guida prima dell'uso!

Gentile Cliente,

Grazie per aver scelto un prodotto Grundig. Vorremmo che da questo prodotto di alta qualità fabbricato con una tecnologia all'avanguardia ottenessi l'efficienza ottimale. Prima dell'uso assicurati di aver letto e compreso a fondo questa guida e la documentazione supplementare e conservale come riferimento. Fornisci questa guida con l'unità se la consegni a qualcun altro. Osserva tutte le avvertenze e le informazioni qui contenute e segui le istruzioni.

Simboli e loro significati

In tutta questa guida sono utilizzati i seguenti simboli:



Informazioni importanti e raccomandazioni sull'uso dell'elettrodomestico.



ATTENZIONE: Avvertenze su lesioni personali o danni materiali.



Adatto al contatto con gli alimenti.



Non immergere l'elettrodomestico, il cavo di alimentazione o la spina in acqua o altri liquidi.



ATTENZIONE: Avvertenza superfici calde.



**CARTA RICICLATA
E RICICLABILE**

1 Importanti istruzioni di sicurezza e ambientali

Questa sezione contiene istruzioni di sicurezza per prevenire pericoli che possono provocare lesioni o danni materiali.

Qualsiasi garanzia è nulla se queste istruzioni non vengono seguite.

1.1 Norme di sicurezza generali

- Questo elettrodomestico è conforme alle norme di sicurezza internazionali.
- Questo elettrodomestico è destinato esclusivamente all'uso domestico e alla preparazione di cibi. Non è idoneo per un uso professionale.
- L'elettrodomestico non può essere utilizzato da persone (bambini compresi) le cui capacità fisiche, sensoriali o mentali siano ridotte, o con mancanza di esperienza o conoscenza, eccetto in caso di supervisione o istruzioni concernenti l'uso dell'elettrodomestico fornite da una persona responsabile della sicurezza.
- L'apparecchio è destinato all'uso domestico e applicazioni simili, tra cui:
 - cucine per il personale in negozi, uffici e altri ambienti di lavoro,
 - fattorie e clienti di hotel, motel e altri ambienti residenziali,
 - ambienti tipo bed and breakfast
- Questo apparecchio può essere utilizzato da bambini dagli 8 anni in su e da persone con ridotte capacità fisiche, sensoriali o mentali o con mancanza di esperienza e conoscenze, se sotto supervisione o se hanno ricevuto istruzioni sull'uso dell'apparecchio in modo sicuro e ne comprendono i pericoli.
- Sorvegliare i bambini per evitare che giochino con l'apparecchio.
- Le operazioni di pulizia e la manutenzione da parte dell'utente non devono essere eseguite dai bambini di età inferiore agli 8 anni e a meno che non siano sotto la supervisione di adulti.
- Tenere il prodotto e il cavo del prodotto fuori dalla portata dei bambini di età inferiore agli 8 anni.
- Posizionare le impugnature degli apparecchi di cottura (ove presenti) in modo che i liquidi caldi non fuoriescano. Collocare gli apparecchi di cottura in posizioni sicure.
- Assicurarsi che la tensione indicata sull'apparecchiatura corri-

1 **Importanti istruzioni di sicurezza e ambientali**

sponda alla tensione di rete della propria abitazione.

- Utilizzare l'apparecchiatura con una presa di terra.
- Non usare l'elettrodomestico con una prolunga.
- Non posizionare l'apparecchiatura sopra o vicino a fonti di calore quali ad esempio forni e stufe.
- Per far sì che il cavo di alimentazione non venga danneggiato, evitare che venga schiacciato, piegato o sfregato su bordi taglienti.
- Non scollegare l'apparecchiatura tirandola per il cavo.
- Non immergere l'apparecchiatura o il suo cavo di alimentazione in acqua.
- Non lasciare l'elettrodomestico incustodito mentre è collegato alla rete elettrica.
- Non smontare l'elettrodomestico.
- Servirsi unicamente di ricambi originali o consigliati dal produttore.
- Scollegare l'apparecchiatura prima della pulizia e asciugare completamente tutte le sue parti dopo la pulizia.
- Pulire l'elettrodomestico attenendosi alle istruzioni contenute nella sezione Pulizia e

Manutenzione. Ad esempi, sciacquare con acqua, pulire con un panno, ecc.

- Non inserire grandi pezzi di cibo nell'apparecchiatura in quanto ciò potrebbe provocare un incendio.
- Non toccare la spina dell'apparecchiatura con le mani umide o bagnate.
- Non utilizzare l'apparecchiatura in ambienti umidi.
- Non spostare l'apparecchiatura mentre è in uso e l'olio al suo interno è caldo.
- Non utilizzare l'elettrodomestico in ambienti e sostanze esplosive o infiammabili o nelle loro vicinanze.
- Al fine di evitare il rischio di ustioni, non toccare le superfici calde.
- Far raffreddare l'apparecchiatura in un luogo sicuro, fuori dalla portata dei bambini.
- Non ostruire le aperture di ingresso e uscita dell'aria mentre l'apparecchiatura è in funzione.
- Non sporgersi mentre l'apparecchiatura è in uso. Durante l'uso fuoriesce aria calda dall'apparecchiatura!
- L'apparecchiatura si scalda du-

1 Importanti istruzioni di sicurezza e ambientali

rante l'uso. Al fine di evitare il rischio di ustioni, non toccare le superfici calde.

- Accertarsi che durante l'uso la stanza sia adeguatamente ventilata.
- In caso di incendio, scollegare l'apparecchiatura.
- Non versare acqua sull'apparecchiatura, dato che ciò potrebbe causare scosse elettriche.
- Questi elettrodomestici non sono progettati per funzionare con un timer esterno o con un sistema di comando a distanza separato
- Servirsi unicamente di stoviglie in metallo con manici isolati con l'apparecchiatura.
- Non appoggiare nulla sull'apparecchiatura mentre è in funzione oppure è calda.
- Se si conserva il materiale d'imballaggio, tenerlo fuori dal portata dei bambini.
- Se il cavo di alimentazione è danneggiato, deve essere sostituito dal produttore, da un tecnico autorizzato o da una persona qualificata per evitare situazioni di pericolo.

1.1 Conformità alla direttiva WEEE e allo smaltimento dei rifiuti:

Questo prodotto è conforme alla direttiva WEEE dell'EU (2012/19/EU). Questo prodotto reca un simbolo che lo classifica tra i rifiuti di apparecchiature elettriche ed elettroniche (WEEE).



Il simbolo indica che, al termine della sua vita utile, questo prodotto non dovrà essere smaltito insieme ad altri rifiuti domestici. Il dispositivo da smaltire deve essere restituito al punto di raccolta ufficiale per il riciclaggio dei dispositivi elettrici ed elettronici. Per trovare questi punti di raccolta, contattare le autorità locali o il rivenditore presso il quale il prodotto è stato acquistato. Ogni famiglia svolge un ruolo importante nel recupero e nel riciclo dei vecchi elettrodomestici. Uno smaltimento appropriato degli apparecchi usati aiuta a prevenire potenziali conseguenze negative per l'ambiente e la salute umana.

1.2 Conformità con la direttiva RoHS

Il prodotto acquistato è conforme alla Direttiva UE RoHS (2011/65/EU). Non contiene i materiali dannosi e proibiti indicati nella Direttiva.

1.3 Informazioni sull'imballaggio



L'imballaggio del prodotto è realizzato con materiali riciclabili, in conformità con la legislazione nazionale. Non smaltire i rifiuti di imballaggio con i rifiuti domestici o altri rifiuti, smaltirli nelle aree di raccolta degli imballaggi specificate dalle autorità locali.

1.4 Punti importanti per il risparmio energetico

Rispettare i tempi consigliati dal manuale durante l'utilizzo dell'apparecchiatura. Scollegare l'elettrodomestico dopo ogni uso.

2 La tua Pentola Less Oil - La pentola che consuma meno olio

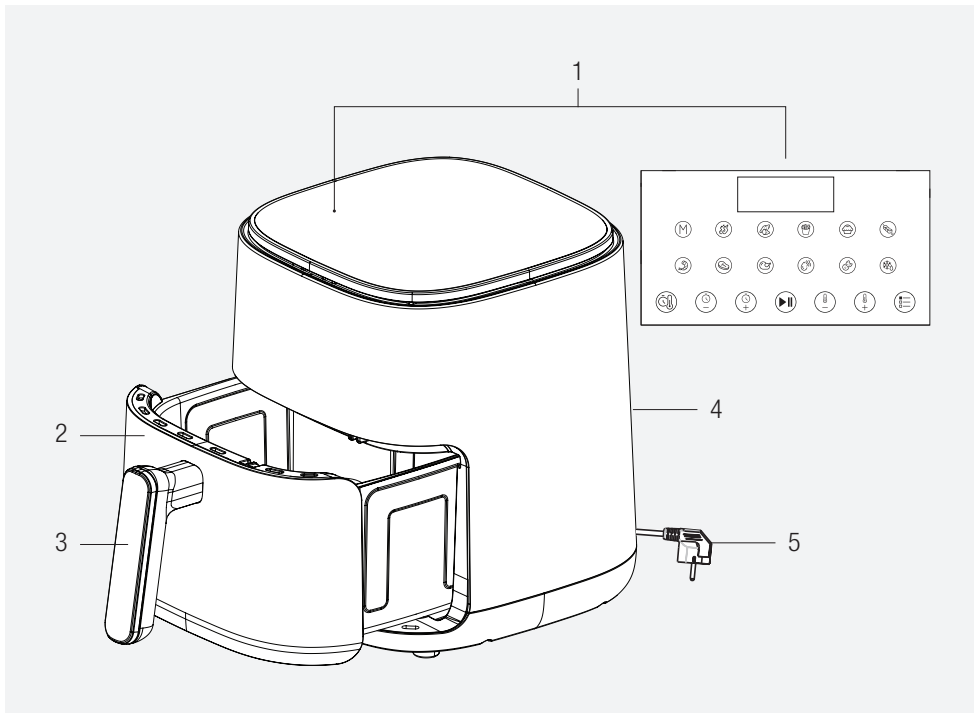

1. Pannello di controllo digitale
2. Cestello di cottura
3. Maniglia
4. Uscita dell'aria
5. Cavo di alimentazione

Dati tecnici

Alimentazione:	220-240V~, 50-60Hz
Consumo energetico	1500 W

Le indicazioni sull'apparecchiatura oltre che i valori indicati nei documenti forniti in dotazione con il prodotto sono stati ottenuti in condizioni di laboratorio secondo le relative norme. I valori possono variare in base all'uso dell'apparecchiatura e alle condizioni ambientali. I valori di potenza sono stati testati nella tensione di 230 V.

3 Pulizia e manutenzione

3.1 Pulizia

i Non utilizzare benzina, solventi, detersivi abrasivi, oggetti metallici o spazzole dure per pulire l'elettrodomestico.

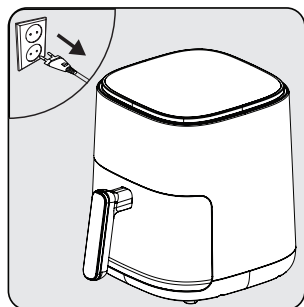

Spegnere l'apparecchiatura e scollegarla.

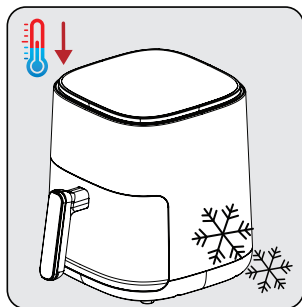

Attendere che l'apparecchiatura si raffreddi completamente.

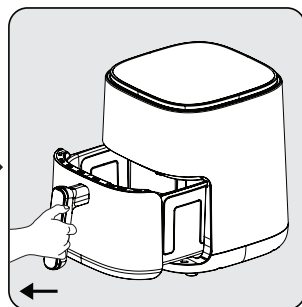

Estrarre il cestello di cottura (5) dal cassetto.

i Prendere il cestello di cottura per raffreddare quanto più velocemente possibile l'elettrodomestico.



Pulire il cestello di cottura estraibile (5) e il cassetto del cestello (6) con acqua tiepida e sapone e poi asciugarli bene.

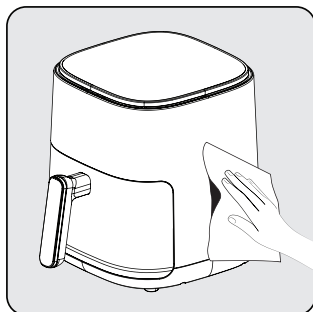

Utilizzare un panno umido per pulire la superficie esterna dell'apparecchiatura. Asciugare completamente l'esterno dell'apparecchiatura.

i Tenere sempre puliti il fondo e il cassetto del cestello di cottura per evitare l'accumulo di sostanze estranee.

3.2 Conservazione

- Qualora non si preveda di usare il dispositivo per lunghi periodi di tempo, conservarlo con cura.
- Scollegare l'apparecchiatura e lasciarla raffreddare prima di riporlo.
- Conservare l'apparecchiatura in un luogo fresco e asciutto.
- Conservare l'apparecchiatura e il relativo cavo fuori dalla portata dei bambini.

3.3 Trasporto e spedizione

- Durante il trasporto e la spedizione, trasportare l'apparecchiatura con l'imballo originale. L'imballaggio dell'apparecchiatura la proteggerà da danni fisici.
- Non appoggiare oggetti pesanti sull'apparecchiatura o sulla sua confezione. L'apparecchiatura potrebbe danneggiarsi.
- In caso di caduta, l'apparecchiatura potrebbe non funzionare o potrebbe subire danni permanenti.

4 Risoluzione dei problemi

	Problema	Causa principale	Soluzione
1	Apparecchiatura non funzionante	Interruzione dell'alimentazione	Verificare l'alimentazione e accertarsi che sia riattivata.
		Assenza di alimentazione nella presa di corrente o scarso contatto	
		Mancata corrispondenza della tensione di alimentazione con la tensione nominale dell'apparecchiatura	
2	Cibo crudo/troppo cotto	Tempo di cottura non adeguato	Combinare le ricette e la vostra esperienza personale per determinare la corretta cottura e tempistica
3	Emissione di fumo al primo utilizzo	Olio antiruggine rimasto sul riscaldatore dell'apparecchiatura	Impostare la temperatura al massimo ed eseguire un preriscaldamento di 10-15 minuti per rimuovere l'olio antiruggine sul calore dell'apparecchiatura
4	Aroma non identificabile	Corpi estranei sul cestello di cottura, sul cassetto del cestello e sul riscaldatore	Pulire l'oggetto estraneo
5	E1	Cortocircuito NTC, codice errore display digitale E1	Inviare il prodotto presso un servizio autorizzato per la riparazione
6	E2	Cortocircuito NTC, codice errore display digitale E2	
7	L	Camera interna a bassa temperatura	Nessun effetto sul normale funzionamento
8	H	Camera interna ad alta temperatura	
Rivolgersi al nostro servizio di assistenza autorizzato per la riparazione, nel caso in cui il problema non possa essere risolto dopo aver eseguito la suddetta supervisione.			

CERTIFICATO DI GARANZIA

La presente garanzia convenzionale descrive le condizioni di garanzia offerte da BEKO Italy S.r.l. ("Beko") con riferimento ai propri prodotti. La presente garanzia convenzionale si intende come aggiuntiva e non sostitutiva della garanzia legale, di cui è responsabile il venditore, e non pregiudica qualsiasi altro diritto di cui gode il consumatore ai sensi del D.lgs. 206/05 ("Codice del Consumo").

Per consumatore si intende esclusivamente colui che utilizza il prodotto per scopi estranei all'attività imprenditoriale o professionale eventualmente svolta e che quindi ne fa un uso domestico/privato

Questo certificato non deve essere spedito per la convalida. È valido e operante solo se conservato assieme allo scontrino fiscale o altro documento di acquisto fiscalmente obbligatorio.

Condizioni di Garanzia

1. BEKO garantisce il prodotto in relazione a difetti di fabbricazione per un periodo di 24 mesi dalla data di acquisto (in caso di acquisto da parte di consumatori) e di 12 mesi dalla data di acquisto (in caso di acquisto da parte di professionisti con fattura).
2. La garanzia è valida esclusivamente per prodotti venduti e installati sul territorio italiano, o sul territorio della Repubblica di San Marino e della Città del Vaticano, e deve essere comprovata da scontrino fiscale o fattura, che riporti il nominativo del venditore, la data di acquisto del prodotto nonché gli estremi identificativi dello stesso (tipo e modello).
3. Beko effettuerà a sua scelta la riparazione o sostituzione gratuita dei componenti difettosi o la sostituzione gratuita del prodotto con un prodotto uguale o con caratteristiche equivalenti o migliori. La gratuità degli interventi riguarda sia la manodopera sia i componenti di ricambio. La sostituzione del prodotto sarà effettuata solo in caso la riparazione risulti impossibile o eccessivamente onerosa.
4. L'intervento di riparazione sarà effettuato al domicilio dell'utente, fatto salvo i casi d'impossibilità oggettiva o di forza maggiore.
5. La riparazione o sostituzione dei componenti e la sostituzione del prodotto stesso non estendono la durata della garanzia, che rimane quindi di 24 o 12 mesi dalla data di acquisto del prodotto originale.
6. Non sono coperti dalla presente garanzia: manopole, lampade, parti in vetro e in plastica, tubazioni e accessori, tutte le parti asportarli, tutte le parti estetiche e tutti i materiali soggetti ad usura (quali, ad esempio, guarnizioni in gomma, cinghie, manicotti ecc.).
7. BEKO declina ogni responsabilità per eventuali danni che possano derivare, direttamente od indirettamente, a persone e cose come conseguenza del mancato rispetto da parte dell'utente delle istruzioni incluse nell'apposito manuale allegato a ciascun prodotto ed in particolar modo delle istruzioni relative alla installazione, all'uso ed alla manutenzione del prodotto stesso.
8. La garanzia non è operativa e conseguentemente gli interventi di assistenza saranno effettuati a pagamento da parte dell'utente nei seguenti casi:
 - a. Danni al prodotto dovuti al trasporto o alla movimentazione del prodotto stesso.
 - b. Interventi di installazione e montaggio e tutte le eventuali regolazioni, come la registrazione delle porte nei frigoriferi e/o l'inversione dell'apertura, il livellamento dei prodotti, l'eliminazione delle staffe di fissaggio vasca, la sostituzione degli ugelli e la regolazione del minimo su cucine e piani cottura.
 - c. Malfunzionamenti derivanti da installazione errata, imperfetta o incompleta del prodotto, incluse l'errata connessione o errata erogazione dalle reti di alimentazione e la mancanza di allacciamento alla presa di terra.

d. Interventi da effettuarsi in spazi eccessivamente ristretti per poter operare sui prodotti, in luoghi con eccessiva o scarsa temperatura dell'ambiente, o su prodotti installati ad oltre mt. 2,50 da un piano di lavoro stabile, o in posizioni disagiate e pericolose, che non possano garantire l'incolumità dell'operatore come stabilito dalle norme di legge sulla sicurezza sul lavoro.

e. Danni al prodotto causati da agenti atmosferici (fulmini, terremoti, incendi, alluvioni, ecc.) o da circostanze esterne che non siano riconducibili a difetti di fabbricazione del prodotto.

f. Riparazioni, modifiche o manomissioni effettuate da persone non autorizzate dal produttore o comunque per cause non dipendenti dal prodotto.

g. Mancanza dei documenti fiscali di acquisto del prodotto, oppure se gli stessi risultano contraffatti o non inerenti al prodotto, o se il numero di matricola del prodotto risulta asportato, cancellato o manomesso.

h. Uso improprio del prodotto o uso diverso da quanto stabilito dal produttore.

i. Guasti e malfunzionamenti dovuti a uso improprio del prodotto e/o a mancanza di regolare manutenzione, incuria e negligenza (ad esempio, mancata pulizia batterie condensanti, fori di drenaggio, filtri di scarico e filtri di entrata acqua, mancata eliminazione corpi estranei, insufficiente pulizia dei piani di cottura, ecc.) e in generale tutte le circostanze esterne che non siano riconducibili a difetti di fabbricazione del prodotto.

Beko si riserva la facoltà di addebitare all'utente il costo dell'intervento di assistenza nei casi in cui non sia stato riscontrato il difetto lamentato dall'utente, o nei casi di generici problemi di funzionamento correlati a errata impressione dell'utente (problemi di asciugatura, rumorosità, difetti di lavaggio, eccessiva formazione di schiuma, nonché problemi di centrifuga, di raffreddamento, di riscaldamento, ecc.).

Nei casi sopra citati in cui la garanzia non è operativa, si intendono a pagamento anche tutti gli eventuali trasporti necessari per lo svolgimento degli interventi di assistenza.

Il Servizio Assistenza di BEKO è l'unico autorizzato a riparare i prodotti a marchio BEKO sulla base della presente garanzia convenzionale.

Durante e dopo il periodo di garanzia, vi consigliamo di rivolgervi sempre ai nostri centri di assistenza autorizzati. Per contattare il Centro di Assistenza Tecnica Autorizzato operante nella vostra zona chiamate il numero unico per l'Italia:

02.03.03 per i prodotti a marchio

The Beko logo consists of the word "beko" in a lowercase, blue, sans-serif font. A horizontal blue line is positioned below the letters "e" and "k", extending slightly beyond the width of the text.

02.06.06 per i prodotti a marchio

The Grundig logo features the word "GRUNDIG" in a bold, uppercase, orange-red, sans-serif font.

Prima di contattare l'assistenza tecnica, al fine di agevolare la gestione della chiamata, è necessario avere a portata di mano il modello del prodotto e il documento fiscale di acquisto.

Vă rugăm citiți mai întâi acest ghid!

Stimate client,

Vă mulțumim că ați ales un produs Grundig. Dorim să obțineți eficiența optimă de la acest produs de înaltă calitate fabricat cu tehnologie de ultimă generație. Vă rugăm să citiți și să înțelegeți integral acest ghid și documentația suplimentară înainte de utilizare și să îl păstrați ca referință. Includeți acest ghid împreună cu unitatea dacă o predați altcuiva. Respectați toate avertismentele și informațiile din acest document și urmați instrucțiunile.

Simboluri și semnificațiile lor

Aceste simboluri sunt utilizate în prezentul ghid:



Informații și recomandări importante privind utilizarea aparatului.



AVERTISMENT: Avertismente privind vătămarea corporală sau daunele materiale.



Adecvat pentru contactul cu alimentele.



Nu imersați aparatul, cablul de alimentare sau ștecherul de alimentare în apă sau în alte lichide.



AVERTISMENT: Avertizare pentru suprafețe fierbinți.



HÂRTIE
RECICLATĂ &
RECICLABILĂ

1 Instrucțiuni importante privind siguranța și mediul

Această secțiune conține instrucțiuni de siguranță pentru prevenirea pericolelor care pot cauza vătămări corporale sau daune materiale.

Orice garanție este nulă dacă aceste instrucțiuni nu sunt respectate.

1.1 Siguranță generală

- Acest aparat este conform cu standardele internaționale de siguranță.
- Acest aparat este destinat numai uzului casnic și preparării alimentelor. Nu este adecvat pentru utilizare în scopuri industriale.
- Acest echipament nu este destinat utilizării de către persoane (inclusiv copii) cu capacități fizice, senzoriale sau mentale reduse sau care nu dețin experiența și cunoștințele necesare dacă aceste persoane nu au fost monitorizate sau instruite referitor la utilizarea echipamentului de către o persoană responsabilă pentru siguranța lor.
- Acest echipament este conceput pentru a fi folosit în utilizări casnice sau similare, precum:

- chichinete pentru angajați în magazine, birouri sau alte spații de lucru,

- ferme, de către clienți în hoteluri, moteluri și alte spații rezidențiale,

- spații de tip pensiune

- Acest aparat poate fi utilizat de către copii cu vârsta minimă de 8 ani și de persoanele cu capacități fizice, senzoriale sau mentale reduse sau fără experiență și cunoștințe dacă aceștia sunt supravegheați sau au fost instruiți cu privire la utilizarea aparatului într-un mod sigur și dacă înțeleg pericolele implicate.
- Copiii trebuie să fie supravegheați pentru a asigura faptul că aceștia nu se joacă cu echipamentul.
- Curățarea și întreținerea de către utilizator nu trebuie efectuate de către copii, cu excepția cazului în care aceștia au mai mult de 8 ani și se află sub supravegherea adulților.
- Nu lăsați produsul și cablul acestuia la îndemâna copiilor cu vârsta sub 8 ani.
- Poziționați mânerul aparatelor de gătit (dacă există) astfel încât lichidele fierbinți să nu curgă și să le așezați în siguranță.
- Asigurați-vă că tensiunea indi-

1 Instrucțiuni importante privind siguranța și mediul

- cată pe aparat este aceeași cu tensiunea de alimentare de la priză.
- Utilizați aparatul cu o fișă cu împământare.
 - Nu utilizați aparatul cu un prelungitor.
 - Nu așezați aparatul pe sau lângă surse de căldură, precum cupatoare și sobe.
 - Pentru a preveni deteriorarea cablului de alimentare, evitați prinderea, îndoirea sau frecarea acestuia de margini ascuțite.
 - Nu deconectați aparatul prin tragerea de cablu.
 - Nu imersați aparatul sau cablul acestuia în apă pentru curățare.
 - Nu lăsați aparatul nesupravegheat în timp ce este conectat la priză.
 - Nu dezasamblați aparatul.
 - Utilizați doar componente originale sau componente recomandate de către producător.
 - Scoateți aparatul din priză înainte de a curăța și usca complet toate componentele după curățare.
 - Curățați aparatul în conformitate cu instrucțiunile din
- Secțiunea Curățare și întreținere. De exemplu, clătiți cu apă, ștergeți cu o cârpă și așa mai departe.
 - Nu introduceți bucăți mari de alimente în aparat, deoarece pot provoca un incendiu.
 - Nu atingeți ștecherul aparatului dacă aveți mâinile umede sau ude.
 - Nu utilizați aparatul în medii umede.
 - Nu deplasați aparatul în timpul utilizării și dacă uleiul din interior este fierbinte.
 - Nu utilizați aparatul în medii și substanțe explozive sau inflamabile sau în apropierea acestora.
 - Pentru a evita riscul de arsuri, nu atingeți suprafețele fierbinți.
 - Lăsați aparatul să se răcească într-un loc sigur, inaccesibil copiilor.
 - Nu blocați orificiile de admisie și de evacuare a aerului în timpul funcționării aparatului.
 - Nu vă aplecați deasupra aparatului în timp ce acesta este în uz. În timpul utilizării, din aparat iese aer fierbinte!

1 Instrucțiuni importante privind siguranța și mediul

- Aparatul se încălzește în timpul utilizării. Pentru a evita riscul de arsuri, nu atingeți suprafețele fierbinți.
- Asigurați-vă că încăperea este ventilată corespunzător în timpul utilizării.
- În caz de incendiu, scoateți aparatul din priză.
- Nu turnați apă pe aparat, deoarece poate provoca pericol de electrocutare.
- Aparatele nu sunt destinate a fi acționate cu ajutorul unui temporizator extern sau al unui sistem de telecomandă separat
- Pentru acest aparat, utilizați numai articole de bucătărie metalice cu mânere izolate.
- Nu puneți nimic pe aparat în timpul funcționării sau încălzirii.
- Dacă păstrați materialele de ambalare, depozitați-le în locuri inaccesibile copiilor.
- În cazul în care cablul de alimentare electrică este deteriorat, acesta trebuie înlocuit de producător, reprezentantul său de service sau persoane cu calificări similare pentru a evita orice pericol.

1.1 Conformitatea cu Directiva WEEE și eliminarea produsului uzat:

Acest produs este în conformitate cu Directiva EU privind WEEE (2012/19/UE). Acest produs este prevăzut cu un simbol de clasificare pentru deșeurile de echipamente electrice și electronice (WEEE).



Acest simbol arată că acest produs nu trebuie eliminat împreună cu deșeurile menajere la sfârșitul perioadei sale de utilizare. Aparatul uzat trebuie transportat la un punct de colectare pentru reciclarea echipamentelor electrice și electronice.

Pentru a găsi aceste sisteme de colectare, vă rugăm să contactați autoritățile locale sau comerciantul unde a fost pus în vânzare produsul. Fiecare gospodărie are un rol important în recuperarea și reciclarea electrocasnicelor vechi. Eliminarea corespunzătoare a aparatelor utilizate ajută la prevenirea posibilelor consecințe negative pentru mediu și sănătatea umană.

1.2 Conformitatea cu Directiva RoHS

Produsul achiziționat de dumneavoastră este în conformitate cu Directiva UE RoHS (2011/65/UE). Acesta nu conține materiale periculoase și interzise, specificate în această Directivă.

1.3 Informații despre ambalaj



Ambalajul produsului este fabricat din materiale reciclabile, în conformitate cu legislația națională. Nu eliminați deșeurile de ambalaje împreună cu deșeurile menajere sau alte deșeurile, ci eliminați-le în zonele de colectare a ambalajelor specificate de către autoritățile locale.

1.4 Aspecte importante pentru economisirea energiei

În timpul utilizării aparatului, respectați timpii recomandați în manual. Scoateți din priză aparatul după fiecare utilizare.

2 Friteuza dumneavoastră cu ulei puțin

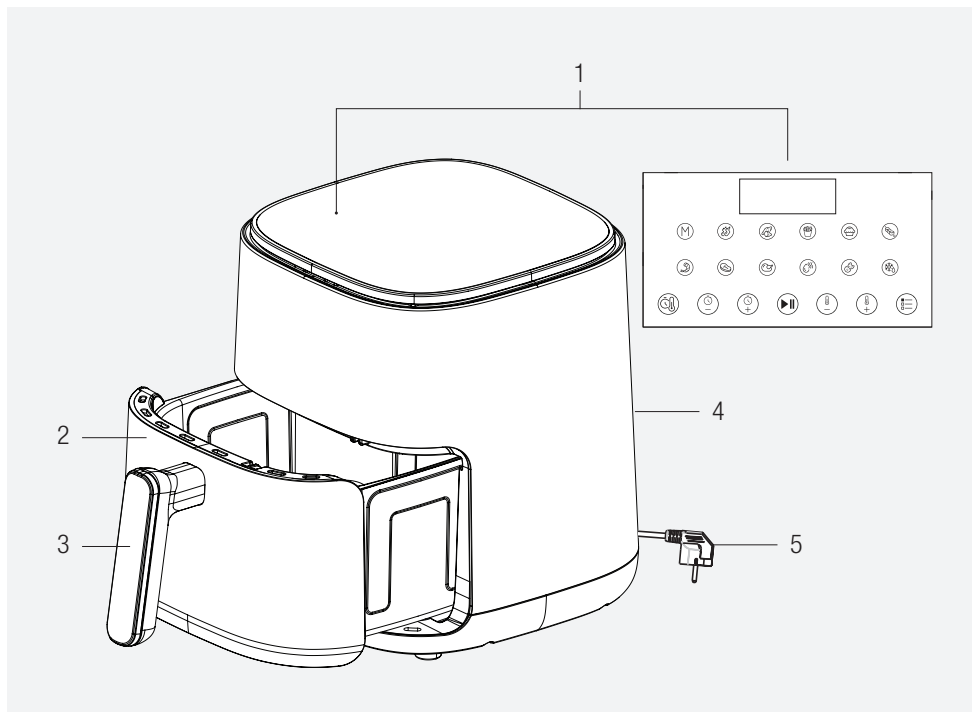

1. Panou digital control
2. Coș de gătit
3. Mâner
4. Evacuare aer
5. Cablu de alimentare

Date tehnice

Sursa de alimentare	220-240V~, 50-60Hz
Consum electric	1500 W

Semnele de pe aparat și valorile specificate în documentele furnizate împreună cu produsul au fost obținute în condiții de laborator în conformitate cu standardele aferente. Valorile pot varia în funcție de utilizarea aparatului și de condițiile ambientale. Valorile de alimentare au fost testate la o tensiune de 230 V.

3 Curățarea și întreținerea

3.1 Curățarea

i Nu utilizați benzină, solvenți, agenți abrazivi de curățare, obiecte metalice sau perii dure pentru a curăța aparatul.

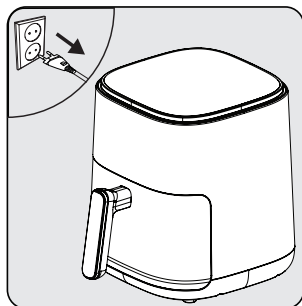

Opriti aparatul și scoateți-l din priză.

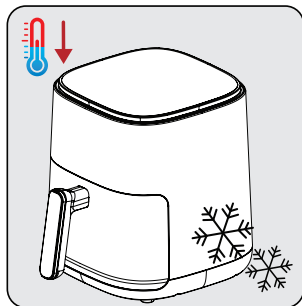

Așteptați ca aparatul să se răcească complet.

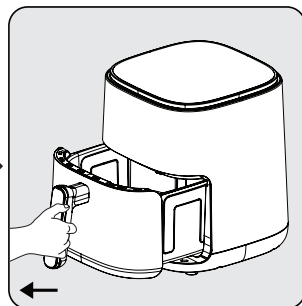

Scoateți coșul de gătit (5) din sertar.

i Luați coșul de gătit pentru a vă răci mai repede aparatul.



Curățați coșul de gătit detașabil (5) și sertarul coșului (6) cu apă caldă și săpun și apoi uscați bine.

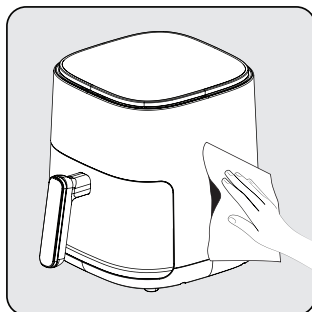

Utilizați o cârpă umedă pentru a curăța suprafața exterioră a aparatului. Uscați complet exteriorul aparatului.

i Păstrați baza și coșul de gătit mereu curate pentru a evita acumularea de substanțe străine.

3.2 Depozitarea

- Dacă nu intenționați să utilizați dispozitivul pentru o perioadă lungă, depozitați-l cu grijă.
- Scoateți aparatul din priză și lăsați-l să se răcească înainte de a-l depozita.
- Depozitați aparatul într-un loc uscat și rece.
- Păstrați aparatul și cablul acestuia departe de accesul copiilor.

3.3 Transportul și expedierea

- În timpul expedierii și transportului, transportați aparatul în ambalajul său original. Ambalajul aparatului îl va proteja împotriva deteriorării fizice.
- Nu puneți obiecte grele pe aparat sau pe ambalajul acestuia. Produsul se poate deteriora.
- Dacă aparatul este scăpat, este posibil ca aparatul să nu funcționeze sau să se deterioreze permanent.

4 Depanare

	Problema	Cauză principală	Soluție
1	Aparatul nu funcționează	Alimentarea este întreruptă	Verificați sursa de alimentare și asigurați-vă că este din nou pornită.
		În priză nu este curent sau contactul nu este bun	
		Tensiunea de alimentare nu se potrivește cu tensiunea nominală a aparatului	
2	Mâncare insuficient gătită/supra-gătită	Timpul de gătit nu este adecvat	Combinați rețetele și experiența dvs. personală pentru a determina tipul de gătit și momentul potrivit
3	Fum la prima utilizare	Pe încălzitorul aparatului a rămas ulei antirugină	Setați temperatura la maxim și efectuați o preîncălzire timp de 10-15 minute pentru a îndepărta uleiul antirugină de pe încălzitorul aparatului
4	Miros neidentificat	Obiect străin în coșul de gătit, sertarul coșului și încălzitor	Îndepărtați obiectul străin
5	E1	Scurtcircuit NTC, cod de eroare afișaj digital E1	Trimiteți aparatul la un service autorizat pentru reparație
6	E2	Scurtcircuit NTC, cod de eroare afișaj digital E2	
7	L	Camera interioară la temperatură joasă	Nu afectează funcționarea normală
8	H	Camera interioară la temperatură ridicată	

Contactați service-ul autorizat pentru reparații, în cazul în care problema nu poate fi rezolvată după efectuarea depanării menționate mai sus.



CERTIFICAT DE GARANȚIE

Tensiune de alimentare/frecvență: 220-240V-, 50-60Hz

Importator: Beko Romania SA, Găești, str. 13 Decembrie nr. 210, jud. Dâmbovița, email: office.ro@beko.com

TIP: **Electrocasnice mici**

Îngrijire Personală

Model / Serie:.....

VÂNZĂTOR

Nr. factură:.....Data:

Vânzător (firma, localitatea):

CUMPĂRĂTOR

NumeLocalitatea

Str.Nr.BlocSc.Et.Ap.

Județ TelefonE-mail

S-a efectuat proba de funcționare a aparatului, s-a prezentat modul de folosire, s-au predat instrucțiunile de utilizare și toate accesoriile. Am primit aparatul în perfectă stare de funcționare.

Stimați clienți,

La cumpărare vă recomandăm să solicitați efectuarea probei de funcționare și să verificați existența instrucțiunilor de utilizare și a accesoriilor.

Pentru a putea beneficia de toate avantajele produselor și serviciilor noastre vă rugăm:

- să citiți cu atenție și să respectați recomandările prezentate în "Instrucțiunile de utilizare".

- să păstrați cu grijă acest certificat pentru a-l putea prezenta (împreună cu documentul fiscal de achiziție), personalului Service, la orice sesizare efectuată în perioada de garanție.

Vă mulțumim că ați optat pentru cumpărarea unui produs Grundig!

Garanția legală de conformitate

Durata medie de utilizare a produsului este de 5 ani!

Perioada de garanție a produsului este de 3 ani de la livrarea produsului*.

Perioada de 3 ani garanție se compune din garanția legală de conformitate de 2 (doi) ani la care se adaugă garanția comercială de durabilitate de 1 (un) an. Acordarea garanției comerciale de durabilitate se acordă în aceleași condiții în care se acordă garanția legală de conformitate.

*prin „produs” se înțelege „bun” conform OUG nr. 140/2021¹

Perioada de garanție legală de conformitate pentru conținutul digital sau serviciul digital în cazul bunurilor cu elemente digitale pentru care contractul de vânzare-cumpărare prevede furnizarea continuă de conținut digital sau a serviciului digital pe durată determinată este de:

a) 2 ani de la livrare, respectiv de la livrarea bunului – pentru produse cu durata medie de utilizare de 5 ani (art. 9 (3) din OUG nr. 140/2021);

b) 5 ani de la livrare, respectiv de la livrarea bunului – pentru produse cu durata medie de utilizare mai mare de 5 ani (art. 9 (3) din OUG nr. 140/2021);

c) Pe tot parcursul perioadei de furnizare a conținutului / serviciului digital – pentru furnizare continuă a conținutului / serviciului digital pe o perioadă mai mare de 5 ani (art. 9 (4) din OUG nr. 140/2021).

¹Ordonanță de urgență 140/2021 privind anumite aspecte referitoare la contractele de vânzare de bunuri

GRUNDIG

Service-ul acestui produs este asigurat de Beko Romania SA, cu sediul în Găești,
Str. 13 Decembrie nr. 210, jud. Dâmbovița, • *9020 • www.grundig.ro • e-mail:
service.ro@beko.com • Program Call Center: L-V: 08:30-20:00; S: 08:30-17:00

GRUNDIG

Remedii incluse în garanția legală de conformitate conform OUG nr. 140/2021

(vă rugăm să aveți în vedere prevederile de mai jos)

Beko Romania S.A. garantează toate drepturile legale prevăzute de OUG nr. 140/2021 în beneficiul consumatorilor cu privire la garanția legală de conformitate. Dispozițiile prezentului certificat de garanție legală de conformitate se completează, în mod corespunzător, cu dispozițiile OUG nr. 140/2021.

În caz de neconformitate, consumatorul are dreptul de a beneficia de aducerea în conformitate a bunurilor, de a beneficia de o reducere proporțională a prețului sau de a obține încetarea contractului, în condițiile legii - art. 11 (1).

Consumatorii beneficiază de înlocuirea bunurilor în cazul în care neconformitatea acestora este constatată la scurt timp după livrare, fără a depăși 30 de zile calendaristice. Art.11(7)

Pentru ca bunurile să fie aduse în conformitate, consumatorul poate opta între reparație și înlocuire, cu excepția cazului în care măsura corectivă aleasă ar fi imposibilă sau, în comparație cu cealaltă măsură corectivă disponibilă, ar impune vânzătorului costuri care ar fi disproporționate, luând în considerare toate circumstanțele (ex. valoarea bunurilor în cazul în care nu ar fi existat neconformitatea, gravitatea neconformității sau dacă măsura corectivă alternativă ar putea fi executată fără vreun inconvenient semnificativ pentru consumator) - art. 11 (2).

Instalarea incorectă a bunurilor (art. 7).

Orice neconformitate cauzată de instalarea incorectă a bunurilor este considerată ca reprezentând o neconformitate a bunurilor, în oricare din următoarele situații:

- a) instalarea face parte din contractul de vânzare și a fost realizată de vânzător sau sub răspunderea vânzătorului;
- b) instalarea, destinată să fie realizată de consumator, a fost realizată de acesta și instalarea incorectă s-a datorat unor deficiențe în instrucțiunile de instalare furnizate de vânzător sau, în cazul bunurilor cu elemente digitale, de către vânzătorul sau furnizorul conținutului digital sau al serviciului digital.

Proba neconformității.

Orice neconformitate care este constatată în termen de un an de la data la care bunurile (inclusiv cele cu elemente digitale) au fost livrate este prezumată a fi existat deja în momentul livrării bunurilor până la proba contrarie sau cu excepția cazului în care această prezumție este incompatibilă cu natura bunurilor sau cu natura neconformității - art. 10 (1).

În cazul bunurilor cu elemente digitale pentru care contractul de vânzare prevede furnizarea continuă de conținut digital sau de servicii digitale pentru o anumită perioadă, sarcina probei cu privire la conformitatea conținutului digital sau a serviciului digital pe parcursul perioadelor de garanție legală îi revine vânzătorului în cazul unei neconformități care este constatată pe parcursul acestei perioade - art. 10 (3).

Remediere prin reparație.

În cazul în care neconformitatea este remediată prin reparație, termenele de garanție legală se prelungesc cu timpul de nefuncționare a bunului, din momentul la care a fost adusă la cunoștința vânzătorului lipsa de conformitate până la predarea efectivă a bunului în stare de utilizare normală către consumator - art. 12 (6).

Remediere prin înlocuire.

În cazul în care neconformitatea este remediată prin înlocuire, pentru bunurile care înlocuiesc bunurile neconforme, termenele legale de garanție pentru produsul înlocuit încep să curgă de la data înlocuirii cu noul produs - art. 12 (7).

Reducerea prețului și încetarea contractului.

Consumatorul are dreptul fie să obțină o reducere proporțională a prețului în conformitate cu legea, fie să obțină încetarea contractului de vânzare în condițiile legii, în oricare dintre următoarele cazuri - art. 11(4):

- a) vânzătorul nu a finalizat reparația sau înlocuirea sau, după caz, nu a finalizat reparația sau înlocuirea potrivit prevederilor legii sau vânzătorul a refuzat să aducă în conformitate bunurile potrivit prevederilor legii;
- b) se constată o neconformitate, în pofida eforturilor vânzătorului de a o remedia;
- c) neconformitatea este de o asemenea gravitate încât justifică o reducere de preț sau dreptul la încetarea imediată a contractului de vânzare;
- d) vânzătorul a declarat că nu va aduce bunurile în conformitate într-un termen rezonabil sau fără inconveniente semnificative pentru consumator ori acest lucru reiese clar din circumstanțele cazului.

Consumatorul are dreptul de a suspenda plata unei părți restante din prețul bunurilor sau a unei părți a acesteia până în momentul în care vânzătorul își va fi îndeplinit obligațiile care îi revin în temeiul legii - art. 11(6). Reducerea de preț este proporțională cu diminuarea valorii bunurilor primite de consumator în comparație cu valoarea pe care bunurile ar avea-o dacă ar fi în conformitate - art.13.

Încetarea contractului:

- a) nu poate fi solicitată dacă vânzătorul dovedește că neconformitatea este minoră;
- b) poate fi solicitată pentru totalitatea bunurilor achiziționate și livrate, deși motivul de încetare vizează doar anumite bunuri, în cazul în care consumatorului nu i se poate pretinde în mod rezonabil să accepte să păstreze numai bunurile conforme;
- c) determină obligația consumatorului de a returna vânzătorului bunurile, pe cheltuiuala vânzătorului;
- d) determină obligația vânzătorului de a rambursa consumatorului prețul plătit pentru bunuri la primirea bunurilor sau a unei dovezi prezentate de consumator că bunurile au fost returnate; vânzătorul va folosi aceleași modalități de plată ca și cele folosite de consumator pentru tranzacția inițială, cu excepția cazului în care consumatorul a fost de acord cu o altă modalitate de plată și cu condiția de a nu cădea în sarcina consumatorului plata de comisioane în urma rambursării.

Garanția legală pentru viciu ascuns este aplicabilă în condițiile legii, conform OG nr. 21/1992 (revizia 2) privind protecția consumatorului, OUG nr. 140/2021 și Codului Civil. Viciul ascuns reprezintă deficiența calitativă a unui produs livrat sau a unui serviciu prestat care nu a fost cunoscută și nici nu putea fi cunoscută de către consumator prin mijloacele obișnuite de verificare.

GRUNDIG

Service-ul acestui produs este asigurat de Beko Romania SA, cu sediul în Găești,
Str. 13 Decembrie nr. 210, jud. Dâmbovița, • *9020 • www.grundig.ro • e-mail:
service.ro@beko.com • Program Call Center: L-V: 08:30-20:00; S: 08:30-17:00

UNITĂȚILE SERVICE ALE BEKO ROMÂNIA S.A. EXECUTĂ REPARAȚII ÎN TERMENUL DE GARANȚIE ȘI ÎN AFARA ACESTUIA

Nr. crt.	Data Reclamației	Data primirii în reparație	Reparat			Prelungirea termenului de garanție	Efectuarea verificării	
			Programat	Data ridicării aparatului	Cauza întârzierii		Repararea curentă și/sau componenta înlocuită	SERVICE

CONDIȚII SUPPLEMENTARE DE GARANȚIE LEGALĂ DE CONFORMITATE:

Pentru orice defecțiune de garanție se va înscrie în certificatul de garanție de către vânzător (respectiv, prim magazinul de unde a fost achiziționat produsul sau direct prin Call Center. Prelungirea termenului de garanție se va înscrie în certificatul de garanție de către unitatea SERVICE care a efectuat reparația. Garanția acoperă reparația și/sau înlocuirea pieselor constatate ca neconforme în sensul OUG nr. 140/2021 (necazuate de consumator) de către tehnicienii Service.

Termenul de realizare a operațiilor de reparare, înlocuire sau întreținere este de 15 zile calendaristice de la data la care cumpărătorul a sesizat lipsa de conformitate către vânzător (respectiv, prim magazinul de unde a achiziționat produsul sau direct prin Call Center).

Reparațiile / înlocuirile se efectuează cu respectarea următoarelor condiții - art. 12(1)-(5) din OUG nr. 140/2021:

- fără costuri și fără vreun inconvenient semnificativ pentru consumator, înănd seama de natura bunurilor și de scopul pentru care consumatorul a solicitat bunurile în cauză;
- consumatorul pune bunurile la dispoziția vânzătorului, iar vânzătorul preia bunurile înlocuite pe propria cheltuială;
- obligăția de a repara sau înlocui bunurile include, după caz, demontarea bunurilor neconforme și instalarea bunurilor de înlocuire sau a bunurilor reparate sau suportarea costurilor aferente demontării și instalării;
- consumatorul nu este obligat să plătească pentru utilizarea normală a bunurilor înlocuite în perioada care a precedat înlocuirea acestora.

Reclamațiile referitoare la aspectele prevăzute mai jos, se rezolvă numai contra cost:

- piesele și accesoriile care prezintă lovituri, zgârieturi, spărături sau deformări din vina exclusivă a consumatorului.

PRODUSUL NU BENEFICIAZĂ DE GARANȚIE LEGALĂ DE CONFORMITATE ÎN URMĂTOARELE CAZURI:

- Nu au fost respectate instrucțiunile de transport, manipulare, instalare, utilizare și întreținere, prescrite.
- Subansamblurile și accesoriile casabile care se deteriorează în timpul transportului vor fi înlocuite de vânzător (în cazul în care transportul e asigurat de vânzător sau sub responsabilitatea acestuia).
- Garanția nu se acordă subsansamblurilor și accesoriilor casabile ale produselor care suferă deteriorări din vina exclusivă a consumatorului.
- Tensiunea de alimentare are valori care nu se încadrează în limitele prevăzute de standarde (SR EN 50160).
- Instalația electrică a utilizatorului prezintă improvizații sau neconformități.
- Produsul a fost folosit în alte scopuri decât cel pentru care a fost proiectat.
- Produsul a suportat intervenții (reparații, modificări) din partea unor persoane neautorizate de producător.

Drepturile consumatorului sunt cele prevăzute în OUG nr. 140/2021 și OG 21/1992 (republicată).

În cadrul acestui proces, Beko România S.A. vă prelucrează date cu caracter personal, cu respectarea legilor aplicabile privind confidențialitatea și protecția datelor. Pentru informații complete despre modul în care vă prelucreăm datele, precum și despre drepturile dumneavoastră, vă rugăm să consultați secțiunea "Protecția datelor personale", accesând site-ul nostru la adresa <https://www.beko.ro/>

GRUNDIG

Аэрогриль

Руководство по эксплуатации

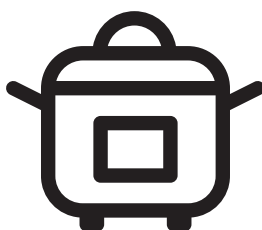

FRY 6322

RU

CE EAC

01M-GMS9060-3924-09
01M-8918473600-3924-09

Пожалуйста, сначала внимательно прочитайте данное руководство!

Уважаемый покупатель,
Благодарим Вас за то, что выбрали продукт Grundig. Мы хотели бы, чтобы вы достигли оптимальной эффективности от этого высококачественного продукта, который был изготовлен с использованием новейших технологий. Перед использованием убедитесь, что вы полностью прочитали и поняли это руководство и дополнительную документацию, и сохраните их для справки. Приложите это руководство к устройству, если передадите его кому-то другому. Соблюдайте все приведенные здесь предупреждения и информацию и следуйте инструкциям.

Символы и их значение

Эти символы используются в этом руководстве:



Важная информация и рекомендации по использованию прибора.



ВНИМАНИЕ: Предупреждения о травмах или повреждении имущества.



Подходит для контакта с пищевыми продуктами.



Не помешайте прибор, шнур питания или вилку в воду или не помешайте их в любую другую жидкость.



ВНИМАНИЕ: Предупреждение о горячих поверхностях.



ПЕРЕРАБОТАННАЯ И
ПЕРЕРАБАТЫВАЕМАЯ
БУМАГА

1 Важные инструкции по технике безопасности и охране окружающей среды

В этом разделе содержатся инструкции по технике безопасности для предотвращения опасностей, которые могут привести к травмам или повреждению имущества.

При несоблюдении данных инструкций гарантия аннулируется.

1.1 Общая безопасность

- Этот прибор соответствует международным стандартам безопасности. Этот прибор соответствует международным стандартам безопасности.
- Этот прибор предназначен для домашнего использования и приготовления пищи и не подходит для профессионального использования.
- Данное устройство не предназначено для использования лицами (включая детей) с ограниченными физическими, сенсорными или умственными способностями, или с отсутствием опыта и знаний, при отсутствии

надзора или инструкций по использованию устройства со стороны лица, ответственного за их безопасность.

- Устройство предназначено для использования в домашних условиях и т. п., например:

- поварским персоналом в магазинах, офисах и других рабочих,

- в жилых домах на ферме и клиентами в отелях, мотелях, а также в других средах, где проживают люди,

- в заведениях типа «ночлег и завтрак»

- Дети старше 8 лет и лица с ограниченными физическими, сенсорными или умственными способностями или недостатком опыта и знаний, могут пользоваться этим устройством только под присмотром или после получения указаний по безопасному использованию и возможным рискам.

1 Важные инструкции по технике безопасности и охране окружающей среды

- Необходимо следить за детьми с целью предотвращения игры с устройством.
- Чистка и техническое обслуживание не должны выполняться детьми, за исключением детей старше 8 лет, если они не находятся под присмотром взрослых.
- Храните изделие и кабель изделия в недоступном для детей возрасте до 8 лет месте.
- Расположите ручки кухонных приборов (если таковые имеются) так, чтобы горячие жидкости не проливались, и надежно разместите их.
- Убедитесь, что напряжение, указанное на приборе, совпадает с напряжением сети в вашем доме.
- Используйте прибор с заземленной штепсельной вилкой.
- Не используйте прибор с удлинителем.
- Не размещайте прибор на источниках тепла или рядом с ними, таких как печи и плиты.
- Во избежание повреждения шнура питания не допускайте его защемления, перегиба или трения об острые края.
- Не вынимайте вилку из розетки, потянув за шнур.
- Не окунайте прибор или его провод в воду для очистки.
- Не оставляйте прибор без присмотра, пока оно подключено к сети.
- Не разбирайте прибор.
- Используйте только оригинальные детали или детали, рекомендованные производителем.
- Перед чисткой отсоедините прибор от электросети и полностью высушите все детали после чистки.
- Чистите прибор в соответствии с инструкциями, приведенными в разделе «Очистка и техническое обслуживание». Например, промывайте водой, протирайте тряпкой и так

1 Важные инструкции по технике безопасности и охране окружающей среды

далее.

- Не кладите в прибор большие куски пищи, так как это может привести к пожару.
- Не прикасайтесь к вилке прибора влажными или мокрыми руками.
- Не используйте прибор во влажной среде.
- Не перемешайте прибор, когда он используется и масло внутри нагрето.
- Не используйте прибор во взрывоопасных или легковоспламеняющихся средах или рядом с ними (а также рядом со взрывоопасными или легковоспламеняющимися веществами).
- Во избежание риска ожогов не прикасайтесь к горячим поверхностям.
- Дайте прибору остыть в безопасном месте, недоступном для детей.
- Не блокируйте отверстия для впуска и выпуска воздуха во время работы прибора.
- Не наклоняйтесь во время использования прибора. Горячий воздух поднимается из прибора во время использования!
- Во время использования устройство нагревается. Во избежание риска ожогов не прикасайтесь к горячим поверхностям.
- Убедитесь, что во время работы прибора помещение проветривается надлежащим образом.
- В случае пожара отключите прибор от электросети.
- Не заливайте прибор водой, так как это может привести к поражению электрическим током.
- Эти устройства не предназначены для управления с помощью внешнего таймера или отдельной системы дистанционного управления
- Используйте с прибором только металлическую кухонную посуду с изолированными ручками.
- Не кладите ничего на прибор во время работы или в горячем состоянии.
- Храните упаковочные ма-

1 Важные инструкции по технике безопасности и охране окружающей среды

териалы в недоступном для детей месте.

- Если сетевой шнур поврежден, он должен быть заменен производителем, его сервисным агентом или другими квалифицированными лицами во избежание опасных ситуаций.

1.1 Соответствие требованиям Директивы WEEE (директива ЕС об отходах электрического и электронного оборудования) и утилизация отработанного изделия:

Данное изделие соответствует Директиве ЕС WEEE (2012/19/EU). Данный прибор имеет классификационный знак для отработанного электрического и электронного оборудования (WEEE).



Этот символ указывает, что этот продукт не должен выбрасываться вместе с другими бытовыми отходами в конце его срока службы. Использованное устройство необходимо вернуть в официальный пункт приема утилизируемых электрических и электронных устройств. Чтобы найти такие системы приема утиля, обратитесь в местные уполномоченные органы или к розничным продавцам, у которых было приобретено устройство. Каждое домашнее хозяйство выполняет важную роль в восстановлении и утилизации старого

оборудования. Надлежащая утилизация отработанного устройства позволяет предотвратить возможные негативные последствия для окружающей среды и здоровья человека.

1.2 Соответствие требованиям Директивы RoHS

Приобретенное Вами изделие соответствует требованиям Директивы EU по ограничению вредных веществ (2011/65/EU). В нем не содержится вредных и запрещенных материалов, указанных в данной Директиве.

1.3 Информация об упаковке



Материалы упаковки устройства произведены из перерабатываемого сырья в соответствии с Национальными нормами по защите окружающей среды. Запрещается выбрасывать упаковочные материалы вместе с бытовыми и другими отходами. Отправьте их в пункты сбора упаковочных материалов, указанные местными органами власти.

1.4 Важные моменты для экономии энергии

При использовании прибора соблюдайте сроки, рекомендованные в руководстве. Выключайте прибор из розетки после использования.

2 Аэрогриль

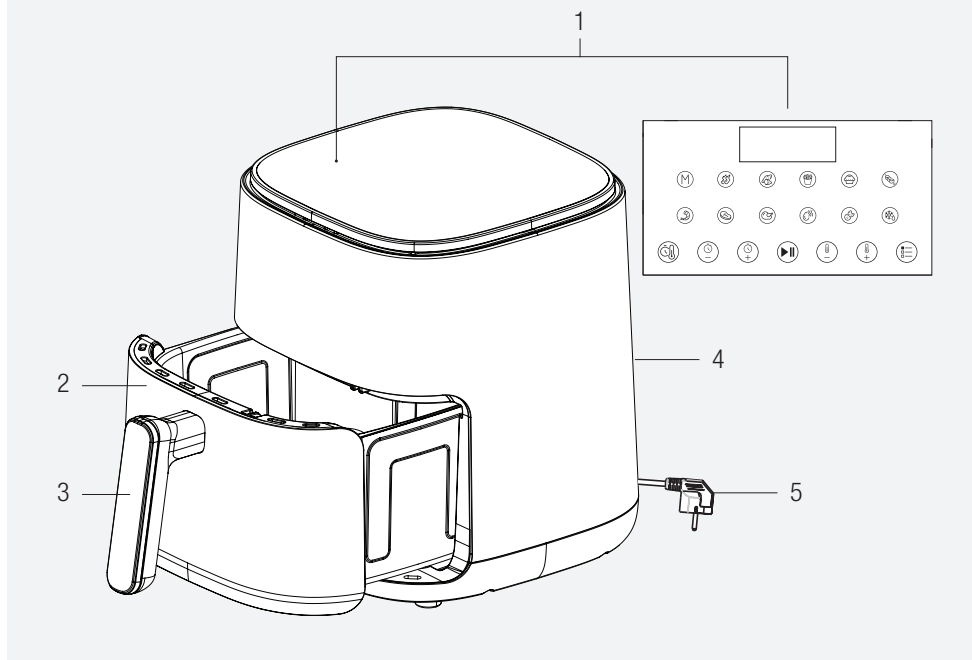

1. Цифровая панель управления
2. Варочная корзина
3. Ручка
4. Отверстие для выпуска воздуха
5. Шнур питания

Технические данные

Источник питания	220-240 В~, 50-60 Гц
Потребляемая мощность	1500 Вт

Символы на приборе и значения, указанные в документах, предоставленных вместе с изделием, были получены в лабораторных условиях в соответствии с соответствующими стандартами. Значения могут варьироваться в зависимости от использования прибора и условий окружающей среды. Значения мощности испытаны при напряжении 230 В.

3 Целевое назначение

- Этот прибор предназначен для домашнего использования и не подходит для профессионального использования.
- При первом использовании прибор может выделять дым. Это нормальное явление.

3.1 Подготовка прибора к использованию

- Установите устройство вертикально на устойчивую, ровную, чистую, сухую и нескользящую поверхность.

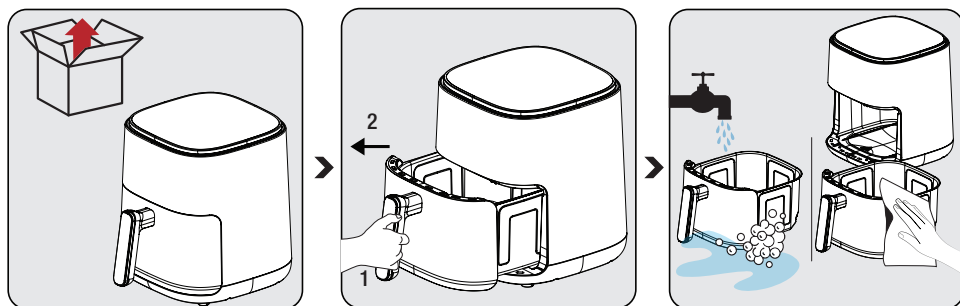

Перед первым использованием прибора удалите упаковочные материалы и поместите прибор в ровное и чистое место.

Крепко возьмитесь за ручку (2), чтобы освободить съемную варочную корзину (5); затем извлеките выдвижной ящик из корпуса.

Вымойте ящик корзины (3) теплой мыльной водой, а затем тщательно высушите внешнюю поверхность прибора и только что вымытые детали. Прикрепите ящик к прибору после очистки всех деталей. Устройство готово к использованию.



- Установите прибор на самую высокую температуру для первого использования и дайте поработать в течение 10 минут без пищи внутри.

3.2 Панель управления и светодиодный дисплей:

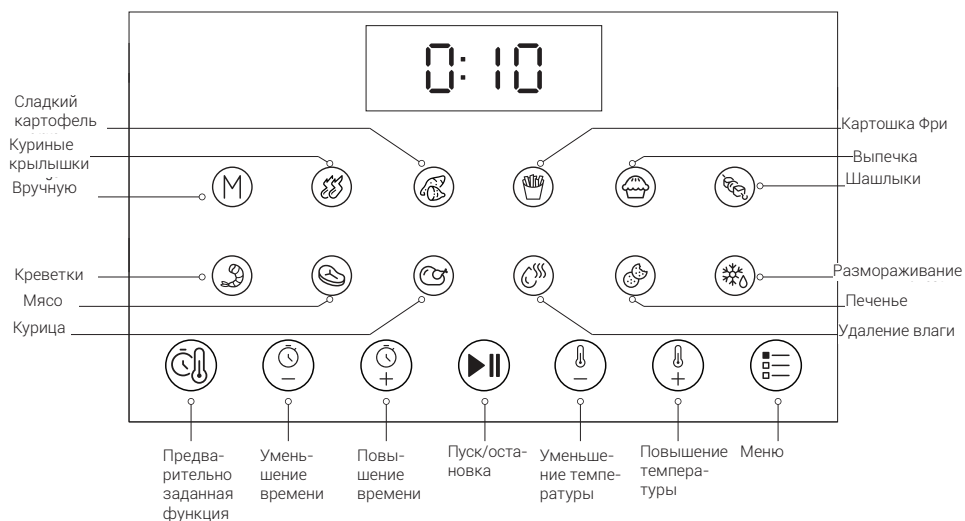

- Если на дисплее отображается «--», это означает, что прибор находится в режиме ожидания.
- Если на дисплее отображается \mathbb{b} , это означает, что приготовление пищи завершено. Вы можете вынуть корзину для готовки из прибора.
- Дисплей выключается, когда корзина для приготовления пищи вынимается из прибора. Прибор возобновляет работу, когда варочная корзина помещается обратно.
- Нажмите символ «Меню [☰]», пока не найдете нужную программу. Когда нужная программа будет найдена, индикатор программы будет мигать, нажмите символ «Пуск [▶||]» чтобы запустить программу.



3 Эксплуатация

3.3 Предупреждения перед первым использованием

- Во время работы прибора и когда варочная корзина (2) для приготовления пищи оттягивается назад, горячие пары будут выбрасываться из ее выпускного воздуховода (4) и верхней части корзины. Следовательно, будьте осторожны, чтобы избежать ожогов, возникающих в результате выхода сильно горячего пара.
- При использовании варочной корзины при более высоких температурах будьте осторожны, чтобы не вступить с ней в прямой контакт.

3.4 Эксплуатация

3.4.1 Настройка температуры и времени

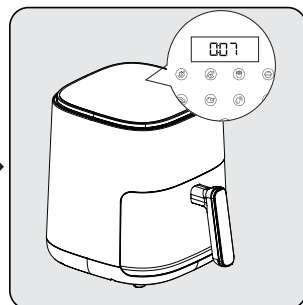
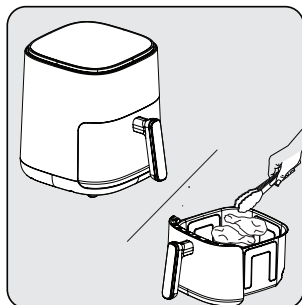
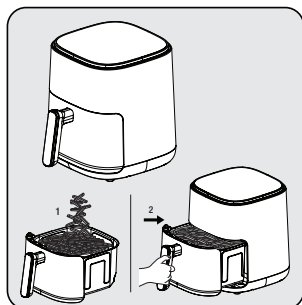

Сначала выберите нужную программу приготовления на светодиодном дисплее. Нажмите символ \square \pm , чтобы установить необходимую температуру и время. Нажмите символ \blacktriangleright , чтобы начать.

По истечении половины установленного времени программы варочная корзина может быть извлечена в этот момент, и вы можете перевернуть еду с помощью инструмента (шпцы и т. д.)

Прибор имеет 12-минутную память выключения, и следующий этап процесса нагрева выполняется, когда ящик корзины отодвигается назад в приборе. После этого на дисплее отобразится оставшееся время.



- Силикон в варочной корзине устойчив к высоким температурам и производится из материала, который не причиняет никакого вреда при использовании вместе с пищей. Он существенно предотвращает царапины на покрытии корзины. Следовательно, убедитесь, что во время приготовления пищи он не удален.
- Помните о горячем паре, который может выходить при извлечении ящика корзины, и не прикасайтесь голыми руками, потому что он очень горячий.
- Для извлечения приготовленных продуктов используйте вспомогательный инструмент (шпцы и т. д.), который не повредит внутреннюю поверхность прибора.

3 Эксплуатация

3.4.2 Выбор и запуск программы

i Когда в меню выбрана программа приготовления, автоматически выполняется настройка «Температура/время». Температуру и время приготовления можно дополнительно сбросить, нажав символ «Сброс температуры/времени».

! Если вы хотите перейти к другой программе в приборе, продолжайте нажимать символ «Пуск/Стоп▶||» в течение 3 секунд. После этого нажмите «Меню☰», чтобы выбрать нужную программу.

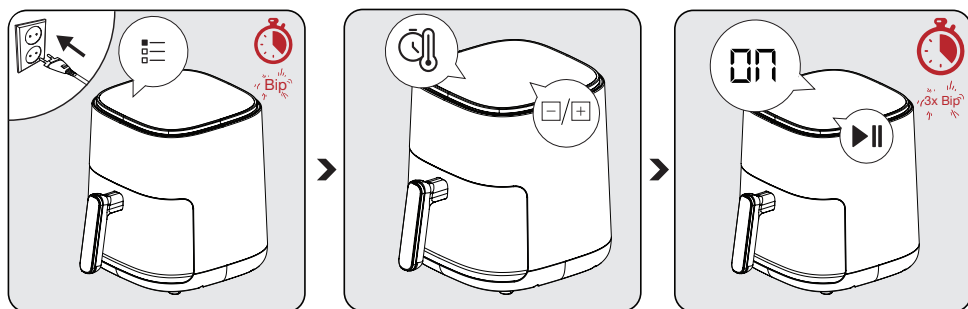

Нажмите символ «Пуск/Стоп▶||», многократно нажимайте символ «Меню☰», пока не найдете нужную программу для выбора программы. Когда нужная программа будет найдена, индикатор программы будет мигать, нажмите символ «Пуск▶||» чтобы запустить программу.

Нажмите символ ⌘, чтобы предварительно задать программы приготовления. После этого нажмите символы □+ , чтобы настроить время и температуру по своему усмотрению.

Нажмите символ «Старт/Стоп▶||», чтобы начать приготовление, и на дисплее отобразится время приготовления.

3 Эксплуатация

3.5. Приготовление пищи

- Смешайте пищу с маслом, прежде чем поместить ее в варочную корзину (5).



Не берите руками непосредственно варочную корзину в горячем состоянии, а беритесь за ручку.

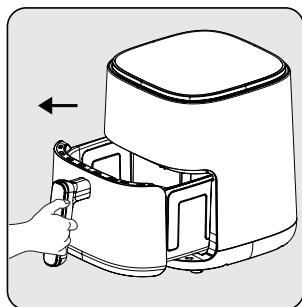

Крепко возьмитесь за ручку варочной корзины, чтобы открыть выдвижной ящик корзины; затем извлеките выдвижной ящик из прибора и установите его на ровную и чистую поверхность.

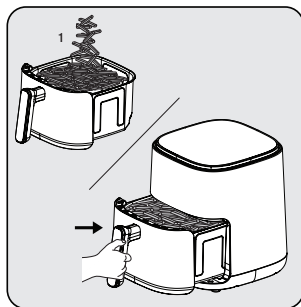

Поместите продукты в варочную корзину. Затем прикрепите корзину к прибору и убедитесь, что она установлена должным образом.

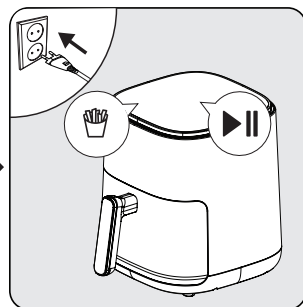

Подключите прибор и выберите нужную программу приготовления. Затем начните процесс приготовления.



Когда истечет установленное время и устройство автоматически выключится, будет слышен предупреждающий звук. Когда программа приготовления будет завершена, на дисплее отобразится сообщение b.

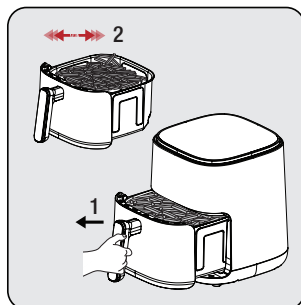

Извлеките съемную варочную корзину (2) и проверьте пищу, поджарена она или заморожена. Если требуется, вы можете немного продлить время приготовления.

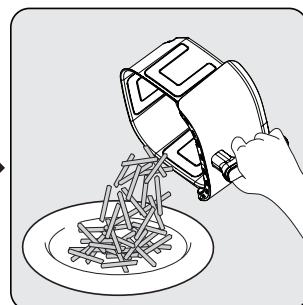

После завершения процесса вылейте ингредиенты в корзине в миску или тарелку. Поскольку в нижней части съемной варочной корзины (2) может накапливаться горячее или капающее масло, не забудьте извлечь корзину с ингредиентами из ящика корзины перед подачей пищи.

3 Эксплуатация

i Чтобы обеспечить равномерность процесса приготовления/жарки, извлеките и встряхните ящик корзины и при необходимости тщательно проверьте его. При необходимости отрегулируйте температуру.

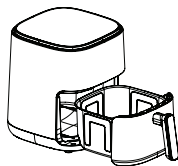

Избегайте контакта варочной корзины с наружной поверхностью прибора, так как поверхность варочной корзины (5) будет горячей во время и после приготовления.

- i**
- Оставьте продукты на 5-10 секунд, прежде чем вынимать их из съемной варочной корзины.
 - Используйте шипцы для извлечения крупных или мягких продуктов из корзины, чтобы не повредить внутреннюю поверхность прибора.
 - Когда партия готовых продуктов готова, изделие немедленно готово к другой партии.
 - При необходимости выполните подготовку после извлечения варочной корзины из прибора. Поместите съемную варочную корзину на коврик после извлечения ее из прибора.









Обратите внимание, что прибор может быть очень горячим во время снятия.

4 Время приготовления

В таблице ниже приведен обзор времени приготовления различных продуктов. Время приготовления зависит от толщины и текстуры продуктов. Рассматривайте рекомендуемое время и количество продуктов как приближительные значения.

Выполняйте процесс предварительного нагрева до тех пор, пока прибор не достигнет рекомендуемой температуры, указанной в таблице, перед процессом приготовления, чтобы достичь успешных результатов.

ПРОГРАММА	ЗНАК	ТЕМПЕРАТУРА	ВРЕМЯ (МИН)
Куриные крылышки		180°C	15-18
Сладкий картофель		200 °C	55-65
Картошка Фри		180°C	15-19
Выпечка		170 °C	13-15
Шашлыки		180°C	12-15
Креветки		180°C	8-12
Мясо		200 °C	8-12
Курица		170 °C	19-23
Сушение		100 °C	60-70
Печенье		150 °C	18-20
Размораживание		80 °C	10-15

5 Очистка и обслуживание

5.1 Очистка

i Никогда не используйте бензин, растворители, абразивные чистящие средства, металлические предметы или жесткие щетки для чистки прибора.

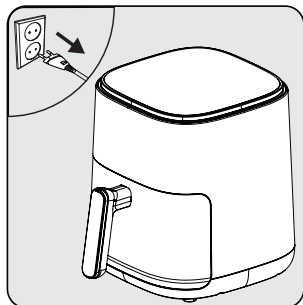

Выключите прибор и отключите его от сети.

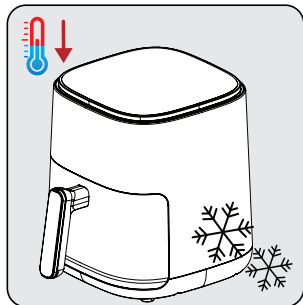

Подождите, пока прибор полностью остынет.

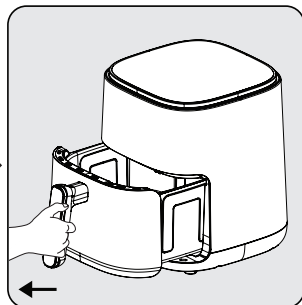

Извлеките варочную корзину (5) из выдвижного ящика.

i Извлеките варочную корзину, чтобы быстрее охладить прибор.



Очистите съемную варочную корзину (5) и ящик корзины (6) теплой мыльной водой, а затем тщательно высушите.

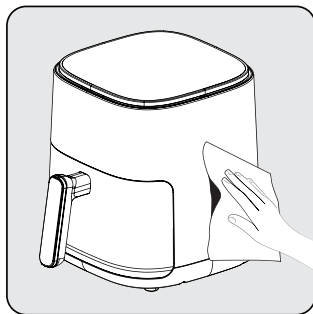

Используйте влажную ткань для очистки внешней поверхности прибора. Полностью высушите внешнюю часть прибора.

i Держите основание и варочную корзину всегда чистыми, чтобы избежать накопления посторонних веществ.

5.2 Хранение

- Если вы не собираетесь использовать это устройство в течение длительного времени, храните его с выполнением мер предосторожности.
- Перед хранением отключите прибор от сети и дайте ему остыть.
- Хранить устройство в сухом и прохладном месте.
- Храните прибор и шнур питания в недоступном для детей месте.

5.3 Транспортировка и доставка

- Во время транспортировки переносите прибор в оригинальной упаковке. Упаковка устройства защитит его от физических повреждений.
- Не кладите тяжелые предметы на прибор или его упаковку. Возможно повреждение прибора.
- Если прибор уронить, он может перестать работать, или может произойти необратимое повреждение.

6 Устранение неисправностей

	Неисправность	Основная причина	Решение
1	Прибор не работает	Питание отключено	Проверьте источник питания и убедитесь, что питание снова включено.
Отсутствие питания в розетке или плохой контакт			
Несоответствие напряжения питания номинальному напряжению прибора			
2	Еда недостаточно/ избыточно приготовлена	Неправильное время приготовления	Учитывайте рецепты и свой личный опыт, чтобы определить правильное приготовление и время
3	Дым при первом использовании	Антикоррозионное масло, оставшееся на нагревательном элементе прибора	Установите максимальную температуру и выполните предварительный нагрев в течение 10-15 минут, чтобы удалить масло, предотвращающее ржавчину, на нагревательном элементе прибора
4	Неидентифицируемый запах	Посторонние предметы на варочной корзине, ящике корзины и нагревателе	Удалить посторонние предметы
5	E1	Короткое замыкание термистора с отрицательным ТКС, код ошибки цифрового дисплея E1	Отправьте его в авторизованный сервисный центр для ремонта
6	E2	Короткое замыкание термистора с отрицательным ТКС, код ошибки цифрового дисплея E2	
7	L	Внутренняя камера при низкой температуре	Отсутствие влияния на нормальную работу
8	H	Внутренняя камера при высокой температуре	
Если проблема не может быть решена после вышеупомянутой проверки, обратитесь в нашу авторизованный сервисный центр для ремонта.			

Производитель: "Arçelik A.Ş."

Karaağaç Caddesi No: 6-2 Sütlüce, 34445, Турция

Сделано в Китае

Импортер на Территории РФ/Уполномоченное изготовителем лицо:
ООО "БЕКО"

Юридический адрес: 601021 Россия, Владимирская обл., Киржачский
р-н, дер. Федоровское, ул. Сельская, д. 49

Дата изготовления включена в серийный номер, указанный на
этикетке, расположенной на продукте, следующим образом:

Одиннадцатая и двенадцатая цифры серийного номера означают год
выпуска, девятнадцатая и двадцатая цифры означают месяц выпуска.

Например, серийный номер «XXXXXXXXXX24XXXXXXXX10XX» означает,
что продукт был произведен в октябре 2024 года.

Действует только на территории РФ / Valid for Russian Federation only

GRUNDIG

ГАРАНТИЯ 2 ГОДА

Адрес: Россия, 125040, г. Москва, вн.тер.г.муниципальный округ Беговой,
Ленинградский пр-кт, д. 15, стр. 10, этаж 4.

Телефон горячей линии 8-800-200-23-56 (Звонок бесплатный на всей территории России)

Режим работы: пн-пт с 07-00 до 21-00, сб-вс с 08-00 до 21-00 (Московское время)

Гарантийный талон серия RUS №



Модель

Серийный номер

Дата продажи

Компания

Подпись продавца

ПЕЧАТЬ

Дата установки

Компания

Подпись мастера

ПЕЧАТЬ

Покупатель Телефон

Фамилия, Имя, Отчество

Изделие проверялось в присутствии покупателя;

Покупатель с условиями гарантии ознакомлен

Подпись Покупателя



Отрывные купоны гарантийного талона являются средством отчетности о выполнении сервисным центром гарантийных работ. Купон изымается из гарантийного талона после удовлетворения Ваших претензий.

GRUNDIG

серия RUS №



Дата продажи

ПЕЧАТЬ
МАГАЗИНА

3

ГАРАНТИЯ 2 ГОДА

GRUNDIG

серия RUS №



Дата продажи

ПЕЧАТЬ
МАГАЗИНА

2

ГАРАНТИЯ 2 ГОДА

GRUNDIG

серия RUS №



Дата продажи

ПЕЧАТЬ
МАГАЗИНА

1

ГАРАНТИЯ 2 ГОДА

УСЛОВИЯ ГАРАНТИЙНОГО ОБСЛУЖИВАНИЯ

Уважаемый Покупатель!

Вы приобрели изделие производства компании, входящей в группу компании Arcelik. Изделие сертифицировано на соответствие международным стандартам, техническим регламентам и иным нормам, установленным действующим законодательством Российской Федерации и Евразийского экономического союза.

1. На территории РФ изготовитель устанавливает на изделия следующие гарантийные сроки:
На крупногабаритную и малогабаритную бытовую технику, на кондиционеры 2 года и срок службы 10 лет со дня передачи изделия (товара) потребителю (первому покупателю).
В случае отсутствия документа, подтверждающего факт продажи, эти сроки начинают исчисляться от даты производства изделия, которая может быть вычислена из серийного номера. Информация о том, как прочитать серийный номер содержится в Инструкции по эксплуатации.
2. Условия гарантии распространяются на изделия, использующиеся только для личных, семейных, домашних нужд, не связанных с осуществлением предпринимательской деятельности.
3. При покупке и установке изделия проследите, чтобы гарантийный документ был правильно заполнен, не имел исправлений и в нем были указаны: дата продажи, печать и подпись продавца, модель и серийный номер изделия, дата установки, название и печать фирмы-установщика.
4. Сохраняйте гарантийный документ, чек на проданное изделие и квитанцию на услуги по его установке (доставке), доработке водяных и электрических внутриквартирных коммуникаций, а также любые другие документы, относящиеся к гарантийному или иному техническому обслуживанию изделия.
5. При обнаружении недостатков в изделии в период гарантийного срока организация, осуществляющая ремонт (авторизованный сервисный центр), приступает к их устранению в кратчайшие сроки без необоснованных задержек. Гарантийный срок на замененные в гарантийный период комплектующие изделия и составные части истекает при окончании гарантийного срока на изделие в целом.
6. В отношении кондиционеров и сплит-систем, варочных поверхностей и иной встраиваемой техники выполнение гарантийных обязательств осуществляется после демонтажа изделий силами потребителя или специализированной организации.
7. В случае необходимости диагностики и ремонта изделия в помещении организации, осуществляющей ремонт (авторизованный сервисный центр), транспортировка изделия

осуществляется в соответствии с Законом РФ «О защите прав потребителей». В случае вызова специалиста для проверки качества изделия, в результате которой выявилось отсутствие недостатка или было выявлено, что недостатки возникли вследствие нарушения правил транспортировки, установки, эксплуатации изделия, действий третьих лиц или обстоятельств непреодолимой силы, диагностика изделия проводится бесплатно, а транспортные расходы оплачиваются потребителем по прейскуранту авторизованного сервисного центра. В случае отсутствия потребителя дома в момент прихода специалиста авторизованного сервисного центра к назначенному времени, при повторном вызове взимается плата за выезд специалиста по прейскуранту авторизованного сервисного центра.

Прежде чем вызвать специалиста авторизованного сервисного центра, внимательно прочитайте инструкцию по эксплуатации изделия.

8. Любые претензии по качеству изделия рассматриваются после предварительной проверки качества изделия представителем авторизованного сервисного центра.

9. Изготовитель не несет какой-либо ответственности за любой возможный ущерб, нанесенный потребителю, иным физическим, юридическим лицам в случае несоблюдения потребителем требований изготовителя, указанных в данных Условиях гарантийного обслуживания и Инструкции по эксплуатации.

Установка и подключение:

1. Изготовитель настоятельно рекомендует Вам доверить установку и подключение изделия специалистам авторизованных сервисных центров.

Для уточнения адреса и телефона актуального авторизованного сервисного центра Вам необходимо обратиться по номеру телефона горячей линии 8-800-200-23-56

Вы можете также обращаться в любую другую специализированную организацию, имеющую соответствующий сертификат на оказание подобных услуг.

2. Оплата работ по установке и подключению изделия происходит по прейскуранту авторизованного сервисного центра/ специализированной организации. Условия оплаты работ по установке и подключению регулируются действующим законодательством. Изготовитель не несет какой-либо ответственности за любой ущерб, нанесенный имуществу граждан вследствие установки и подключения, не соответствующих требованиям, указанным в инструкции по эксплуатации, и/или произведенных не уполномоченными на это лицами.

3. В случае нарушения требований изготовителя по установке и подключению, ответственность за причиненный ущерб несет лицо, проводившее эту работу.

Гарантийными не признаются случаи, в которых недостатки в изделии возникли вследствие:

1. Не соблюдения требований изготовителя, указанных в настоящих Условиях гарантийного обслуживания;
2. Не соблюдения потребителем правил установки, подключения, эксплуатации, хранения или транспортировки изделия, указанных в Инструкции по эксплуатации;
3. Ремонта не уполномоченными на то лицами, если такой ремонт повлек за собой нарушение в работе изделия;
4. Разборки изделия, изменения конструкции и других вмешательств, не предусмотренных инструкцией по эксплуатации;
5. Неисправностей и повреждений, вызванных экстремальными условиями и/или действием непреодолимой силы (пожар, стихийные бедствия, и т. д.), а также эксплуатацией изделия в помещении с повышенной влажностью, температурой и т. д.;
6. Повреждений техники или нарушений ее нормальной работы, вызванных животными или насекомыми, а также следами их жизнедеятельности;
7. Повреждений изделия или нарушений ее нормальной работы, вызванных сверхнормативными отклонениями параметров сети электро-, газо-, или водоснабжения от номинальных значений, а также нестабильной работой параметров вышеуказанных коммуникаций;
8. Использования изделия для предпринимательской деятельности и/или в непредусмотренных целях;
9. Повреждения или ухудшения функциональных характеристик изделия, вызванных использованием нестандартных и (или) некачественных расходных материалов, принадлежностей, средств бытовой химии, включая кислотосодержащие и абразивные чистящие или моющие средства, образованием на нагревательных элементах избыточного слоя накипи (при повышенной жесткости воды необходима обработка соответствующими составами), а также попаданием внутрь инородных предметов, остатков пищи, и механических примесей.
10. Внешних и внутренних механических повреждений изделия (царапины, трещины, сколы, потертости и прочие механические повреждения), возникших в процессе установки, эксплуатации или транспортировки изделия.
11. Термических и других подобных повреждениях, которые возникли в процессе эксплуатации.
12. Гарантия изготовителя не распространяется на изделия с удаленными или испорченными

табличками, содержащими идентификационный и серийный номер изделия.

13. Гарантия изготовителя не распространяется на косметические дефекты, не влияющие на потребительские свойства изделия, а также на расходные материалы, подверженные естественному износу (фильтры, прокладки, уплотнения, сальники, резиновые шланги, декоративные наклейки, электрические лампы, аэраторы, элементы питания и др. в том числе на перемещаемые вручную пластиковые, стеклянные и металлические детали).

14. Изготовитель не несет какой-либо ответственности за любой возможный ущерб, нанесенный потребителю, физическим, юридическим лицам, в случае касания задней стенки прибора стояков отопления, газовых труб, металлических элементов и т. п., несоблюдения потребителем требований изготовителя, указанных в настоящих Условиях гарантийного обслуживания, и в Инструкции по эксплуатации.

15. По истечении гарантийного срока рекомендуется не реже одного раза в 1 год обращаться в авторизованный сервисный центр для проверки качества вашего изделия. Диагностика оплачивается владельцем по прейскуранту авторизованного сервисного центра.

16. Изготовитель не рекомендует использовать изделие за пределами установленного срока службы. Обеспечив правильную утилизацию данного изделия, Вы поможете предотвратить потенциальные негативные последствия для окружающей среды и здоровья человека, которые могли бы иметь место в противном случае.

Beko Germany GmbH
Rahmannstraße 3
65760 Eschborn*

www.grundig.com

* для потребителей на территории Евросоюза

Nejprve si prosím přečtěte tuto příručku!

Vážení zákazníci,

Děkujeme vám, že jste si zvolili výrobek Grundig. Chtěli bychom, abyste dosáhli optimální účinnosti tohoto vysoce kvalitního výrobku, který byl vyroben pomocí nejdernějších technologií. Před použitím výrobku si prosím přečtěte celou tuto příručku a doplňkovou dokumentaci a uschovejte si je pro pozdější nahlédnutí. Pokud budete výrobek předávat někomu jinému, přiložte k němu i tuto příručku. Dodržujte všechna zde uvedená varování a informace a řiďte se pokyny.

Symbyly a jejich významy

V této příručce jsou použity tyto symbyly:



Důležité informace a doporučení týkající se používání spotřebiče.



UPOZORNĚNÍ: Varování týkající se zranění osob nebo poškození majetku.



Vhodný pro styk s potravinami.



Neponořujte spotřebič, napájecí kabel nebo zástrčku do vody nebo jiných tekutin.



UPOZORNĚNÍ: Varování před horkými povrchy.



RECYKLOVANÝ A
RECYKLOVATELNÝ
PAPÍR

1 Důležité bezpečnostní a ekologické pokyny

Tato část obsahuje bezpečnostní pokyny, pro zabránění nebezpečím, které mohou vést ke zranění nebo poškození majetku.

Pokud nejsou tyto pokyny dodrženy, stává se záruka neplatnou.

1.1 Všeobecné bezpečnostní pokyny

- Toto zařízení je v souladu s mezinárodními bezpečnostními normami.
- Spotřebič je určen pouze pro přípravu jídel v domácnostech, není vhodný pro profesionální použití.
- Spotřebič není určen pro použití osobami (včetně dětí) se sníženými fyzickými, smyslovými či duševními schopnostmi nebo osobami bez zkušeností a znalostí použití kromě těch, nad kterými je dohlíženo nebo kteří jsou naváděni osobou zodpovědnou za jejich bezpečnost.
- Tento spotřebič je určen pouze pro použití v domácnosti a podobných prostředích, jako jsou například:
 - kuchyňky pro zaměstnance v obchodech, kancelářích a jiných pracovních prostředích,
 - na farmách,
 - klienty v hotelích, motelech a dalších obytných prostředích;
 - v prostředí ubytování typu Bed and Breakfast.
- Spotřebič mohou používat děti od 8 let a osoby se sníženými fyzickými, smyslovými nebo mentálními schopnostmi, nebo osoby s nedostatečnými zkušenostmi a znalostmi, pokud mají nad sebou dohled nebo pokud byly vyškoleny ohledně bezpečného používání spotřebiče a pokud chápou možná rizika.
- Děti by měly být pod dohledem, aby si se spotřebičem nehrály.
- Čištění a údržbu nesmějí provádět děti, pokud nejsou starší 8 let a nejsou pod dohledem dospělé osoby.
- Výrobek a kabel výrobku uchovávejte mimo dosah dětí mladších 8 let.
- Umístěte varná zařízení do bezpečné polohy, stejně tak jako jejich rukojeti (pokud jsou jimi vybavena) tak, aby nedošlo k rozliti horkých kapalin.
- Zkontrolujte, zda je napětí uvedené na spotřebiči stejné jako síťové napětí ve vaší domácnosti.
- Spotřebič zapojte do uzemněné zásuvky.

1 Důležité bezpečnostní a ekologické pokyny

- Nepoužívejte spotřebič s prodlužovacím kabelem.
- Nepokládejte spotřebič na zdroje tepla nebo do jeho blízkosti, jako jsou trouby a sporáky.
- Chcete-li zabránit poškození napájecího kabelu, zabraňte jeho přiskřípnutí, zkroucení nebo odírání o ostré hrany.
- Neodpoujte spotřebič ze zásuvky taháním za kabel.
- Neponořujte spotřebič ani jeho napájecí kabel do vody.
- Nenechávejte spotřebič bez dozoru, když je zapojen do elektrické sítě.
- Spotřebič nerozebírejte.
- Používejte pouze originální díly nebo části doporučené výrobcem.
- Před čištěním spotřebiče jej odpojte ze sítě a všechny díly po čištění zcela vysušte.
- Spotřebič čistěte podle pokynů uvedených v části
- Čištění a údržba. Například opláchněte jej vodou, otřete hadříkem a tak dále.
- Do spotřebiče nedávejte velké kusy potravin, protože by mohlo dojít k požáru.
- Nedotýkejte se zástrčky spotřebiče, pokud máte vlhké nebo mokré ruce.
- Spotřebič nepoužívejte ve vlhkém prostředí.
- Spotřebič během používání nepřesunujte, olej uvnitř je horký.
- Nepoužívejte spotřebič v blízkosti výbušných nebo hořlavých prostředí a látek nebo v jejich blízkosti.
- Abyste předešli riziku popálení, nedotýkejte se horkých povrchů.
- Nechte spotřebič vychladnout na bezpečném místě mimo dosah dětí.
- Při provozu spotřebiče neblokujte otvory pro vstup a výstup vzduchu.
- Během používání spotřebiče se o něj neopírejte. Během používání ze spotřebiče stoupá horký vzduch!
- Spotřebič se během používání zahřívá. Abyste předešli riziku popálení, nedotýkejte se horkých povrchů.
- Ujistěte se, že je místnost během používání dostatečně větraná.
- V případě požáru spotřebič odpojte.
- Nenalévejte na spotřebič vodu, protože by mohlo dojít k úrazu elektrickým proudem.
- Spotřebič není určen k ovládání

1 Důležité bezpečnostní a ekologické pokyny

externím časovačem nebo samostatným systémem dálkového ovládání.

- Se spotřebičem používejte pouze kovové nádoby s izolovanými rukojeťmi.
- Během používání, nebo pokud je spotřebič horký, na něj nic nepokládejte.
- Pokud uskladňujete obalový materiál, držte jej mimo dosah dětí.
- Pokud je přírodní kabel poškozen, musí jej vyměnit výrobce nebo jeho zástupce nebo podobně kvalifikovaná osoba, aby se zabránilo riziku.

1.1 Soulad se směrnicí WEEE a Odstranění odpadů výrobku

Tento výrobek splňuje požadavky směrnice WEEE EU (2012/19/EU). Na tomto produktu je zobrazen symbol klasifikace odpadu elektrických a elektronických zařízení (WEEE).



Tento symbol znamená, že na konci své životnosti se tento výrobek nesmí likvidovat spolu s ostatním domovním odpadem. Použité zařízení se musí odnést na oficiální sběrné místo za účelem recyklace elektrických a elektronických zařízení. Chcete-li najít tato sběrná místa, obraťte se na místní úřady nebo na prodejce, u kterého byl produkt zakoupen. Každá domácnost plní důležitou úlohu při zhodnocování a recyklaci starých zařízení. Správná likvidace použitého spotřebiče pomáhá předcházet možným negativním následkům pro životní prostředí a lidské zdraví.

1.2 Soulad se směrnicí RoHS

Výrobek, který jste si zakoupili, vyhovuje směrnici EU RoHS (2011/65/EU). Neobsahuje škodlivé a zakázané látky uvedené ve směrnici.

1.3 Informace o balení



Obal tohoto výrobku je vyroben z recyklovatelných materiálů, v souladu s Národní legislativou pro životní prostředí. Nevyhazujte obalový odpad spolu s domovním či jiným odpadem, odložte ho na sběrných místech určených místními úřady.

1.4 Důležité body pro úsporu energie

Při používání spotřebiče dodržujte dobu doporučenou v příručce. Po každém použití odpojte spotřebič ze zásuvky.

2 Vaše fritéza spořicí olej

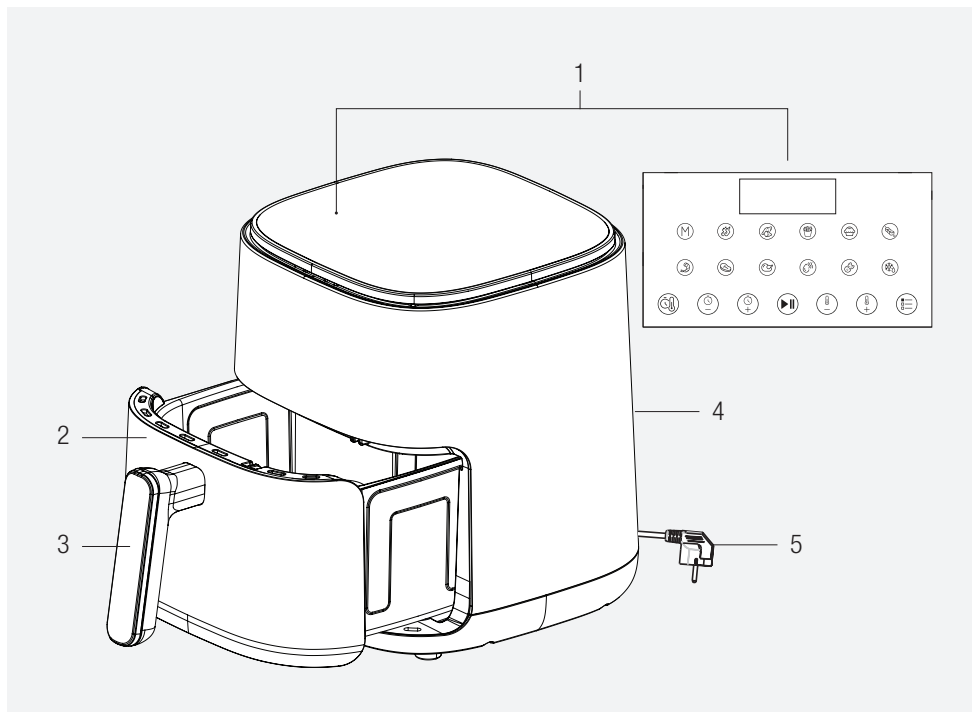

1. Digitální ovládací panel
2. Fritovací košík
3. Rukojeť
4. Výstup vzduchu
5. Napájecí kabel

Technické údaje

Zdroj energie	220-240V~, 50-60Hz
Spotřeba energie	1 500 W

Značky na spotřebiči a hodnoty uvedené v dodaných dokumentech spolu se spotřebičem byly získány za laboratorních podmínek v souladu s příslušnými normami. Hodnoty se mohou lišit v závislosti na použití spotřebiče a okolních podmínkách. Hodnoty výkonu byly testovány na napětí 230 V.

3 Čištění a údržba

3.1 Čištění

i K čištění spotřebiče nikdy nepoužívejte benzín, rozpouštědlo, abrazivní čisticí prostředky, kovové předměty ani tvrdé kartáče.

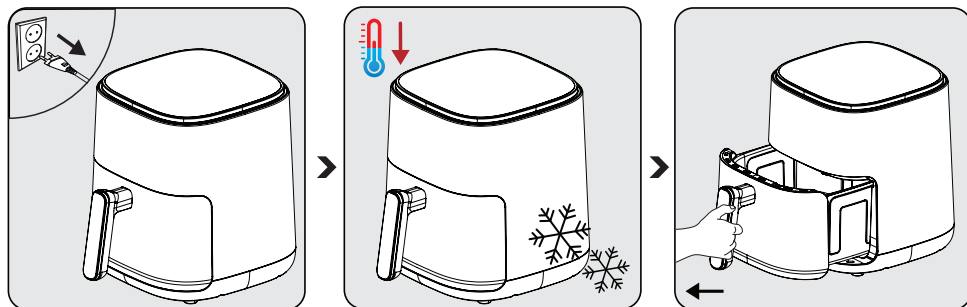

Vypněte spotřebič a odpojte jej ze zásuvky.

Počkejte, dokud spotřebič zcela vychladne.

Vyndejte fritovací košík (5) ze zásuvky.

i Odstraňte fritovací košík, spotřebič tak rychleji zchladne.

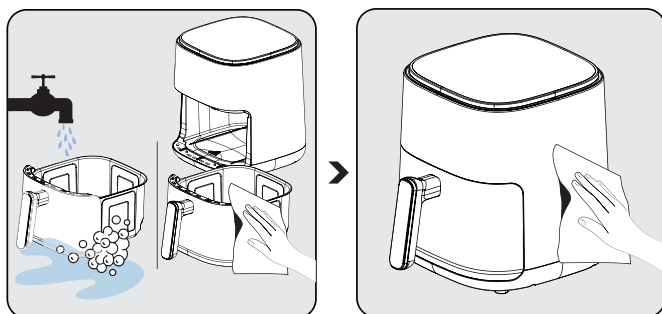

Odnímatelný fritovací košík (5) a zásuvku na košík (6) očistěte teplou mýdlovou vodou a poté důkladně osušte.

K čištění vnějšího povrchu spotřebiče použijte vlhký hadřík. Zcela vysušte vnější část spotřebiče.

i Udržujte základnu a fritovací košík vždy čistý, aby se zabránilo hromadění cizích látek.

3.2 Skladování

- Pokud spotřebič dlouho nepoužíváte, pečlivě jej uložte.
- Před uložením spotřebič odpojte od sítě a nechte jej vychladnout.
- Spotřebič skladujte na chladném a suchém místě.
- Spotřebič a jeho kabel skladujte mimo dosah dětí.

3.3 Přeprava

- Spotřebič přepravujte v originálním balení. Obal spotřebiče chrání spotřebič před fyzickým poškozením.
- Na spotřebič nebo jeho obal nepokládejte těžké předměty. Může dojít k poškození spotřebiče.
- Pokud spotřebič spadne, nemusí být funkční nebo může dojít k trvalému poškození.

4 Řešení problémů

	Problém	Hlavní příčina	Řešení
1-	Spotřebič nefunguje	Výpadek napájení	Zkontrolujte napájení a ujistěte se, že je napájení znovu zapnuto.
		Elektrická zásuvka není pod napětím nebo špatný kontakt	
		Neshoda napájecího napětí se jmenovitým napětím spotřebiče	
2-	Nedovařené nebo převařené potraviny	Nevhodná doba vaření	Při vaření a určování doby vaření se řiďte jak recepty, tak svými osobními zkušenosti
3-	Při prvním použití se objevil kouř	Na ohřivači spotřebiče zůstaly zbytky oleje proti rezivění	Nastavte teplotu na maximum a spusťte přehřívání po dobu 10-15 minut, aby se z ohřivače spotřebiče odstranily zbytky oleje proti rezivění
4-	Neidentifikovatelná vůně	Cizí předmět ve fritovacím košíku, zásuvce na košík anebo ohřivači	Odstraňte cizí předmět
5-	E1	Zkrat NTC, chybový kód E1 na digitálním displeji	Zašlete spotřebič autorizovanému servisu na opravu
6-	E2	Zkrat NTC, chybový kód E2 na digitálním displeji	
7-	L	Nízká teplota ve vnitřní komoře	Žádný vliv na normální provoz
8-	H	Vysoká teplota ve vnitřní komoře	
<p>Obratťe se na náš autorizovaný servis s žádostí o opravu, v případě, že problém nelze vyřešit po provedení výše uvedeného dohledu.</p>			

Először ezt az útmutatót olvassa el!

Kedves Vásárló!

Köszönjük, hogy a Grundig terméket választotta. Szeretnénk, ha az optimális hatékonyságot érné el ezzel a kiváló minőségű termékkel, amelyet a legkorszerűbb technológiával gyártottunk. Használat előtt feltétlenül olvassa el és értse meg ezt az útmutatót, illetve a kiegészítő dokumentációt, továbbá őrizze meg őket későbbi felhasználásra. Ha az egységet továbbadja, akkor ezt az útmutatót is adja át az egységgel együtt. Tartsa be az utasításokban található figyelmeztetéseket és információkat.

Szimbólumok és azok jelentése

A következő szimbólumok találhatóak meg az útmutatóban:



A berendezés használatával kapcsolatos fontos információk és javaslatok.



FIGYELEM: A személyi sérülésekkel és anyagi károkkal kapcsolatos figyelmeztetések.



Alkalmas élelmiszerekkel való érintkezésre.



Ne merítse a készüléket, a tápkábelt vagy a dugót vízbe vagy más folyadékba.



FIGYELEM: Figyelmeztetés forró felületekre.



ÚJRAHASZNOSÍTOTT ÉS
ÚJRAHASZNOSÍTHATÓ
PAPÍR

1 Fontos biztonsági és környezetvédelmi utasítások

Ez a rész biztonsági utasításokat tartalmaz az olyan veszélyek megelőzésére, amelyek sérülést vagy anyagi kárt okozhatnak.

Az utasítások be nem tartása a garancia elvesztésével jár.

1.1 Általános biztonság

- Ez a készülék megfelel a nemzeti biztonsági szabványoknak.
- A készülék kizárólag háztartási használatra és ételkészítésre szolgál, professzionális használatra nem alkalmas.
- A készüléket nem használhatják olyan személyek (beleértve a gyermekeket is), akiknek csökkent fizikai, érzékszervi vagy szellemi képességeik vannak, vagy nem rendelkeznek elegendő tapasztalattal és ismerettel, kivéve, ha a biztonságukért felelős személy felügyeli vagy felvilágosítja őket a készülék használatára vonatkozóan.
- Ezt a készüléket háztartási és hasonló alkalmazásokra tervezték, mint például:
 - üzletek, irodák és egyéb munkakörnyezetek személyzeti konyhái,
 - parasztházak, ügyfelek által szállodákban, motelekben és más lakóhelyiségben,

- bed and breakfast típusú környezet.

- A készülék használható 8 éves és ennél nagyobb gyermekek által, valamint csökkentett fizikai, érzékelési vagy mentális készségekkel rendelkező személyek által, vagy tapasztalattal és tudással nem rendelkező személyek által, ha őket a biztonságukért felelős személy a készülék használatával kapcsolatban tájékoztatással vagy iránymutatással látta el.
- Gondoskodni kell a gyermekek felügyeletéről annak biztosítása érdekében, hogy a készülékkel ne játszanak.
- A tisztítást és a felhasználói karbantartást nem végezhetik gyermekek, kivéve, ha 8 évesnél idősebbek és felnőtt felügyelete alatt állnak.
- A készüléket és kábelt 8 évesnél fiatalabb gyermekek elől elzárva kell tartani.
- A főzőkészülékek fogantyúit (ha vannak) úgy helyezze el, hogy a forró folyadékok ne folyjanak ki, és biztonságosan rögzítse őket.
- Győződjön meg arról, hogy a készüléken feltüntetett feszültség megegyezik az otthonában lévő hálózati feszültséggel.

1 Fontos biztonsági és környezetvédelmi utasítások

- A készüléket földelt konnektorban használja.
- A berendezés használatakor ne alkalmazzon hosszabbítót.
- Ne helyezze a készüléket hőforrásokra vagy azok közelébe, például tűzhelyre és kályhára.
- Ügyeljen arra, hogy a tápkábel ne sérüljön azáltal, hogy összenyomja, meghajlítja vagy éles széleken vezeti át.
- Ne a vezetéknél fogva húzza ki a készüléket a konnektorból.
- Ne merítse a készüléket vagy a tápkábelt vízbe.
- Ha a berendezés csatlakoztatva van az elektromos hálózatra, ne hagyja felügyelet nélkül.
- Ne szerelje szét a készüléket.
- Csak eredeti vagy a gyártó által ajánlott alkatrészeket használjon.
- Tisztítás előtt húzza ki a készüléket a hálózatról, tisztítás után pedig minden alkatrészt szárítson meg teljesen.
- A készüléket az útmutatóban található
- Tisztítás és karbantartás című fejezetben leírtak szerint tisztítsa. Például öblítse le vízzel, törölje át kendővel stb.
- Ne tegyen nagyméretű ételdarabokat a készülékbe, mert az tüzet okozhat.
- Ne érintse meg a készülék csatlakozóját, amíg a keze nyirkos vagy nedves.
- Ne használja a készüléket párás környezetben.
- Ne mozgassa a készüléket, amíg használatban van, és a benne lévő olaj forró.
- Ne használja a készüléket robbanásveszélyes vagy gyúlékony környezetben és anyagok közelében.
- Az égési sérülések elkerülése érdekében ne érintse meg a forró felületeket.
- Hagyja a készüléket biztonságos, gyermekek számára elérhetetlen helyen kihűlni.
- A készülék működése közben ne zárja el a levegő be- és kimeneti nyílásokat.
- Ne hajoljon a készülék fölé, amíg használatban van. A készülékből használat közben forró levegő száll fel!
- A készülék használat közben felforrósodik. Az égési sérülések elkerülése érdekében ne érintse meg a forró felületeket.
- Gondoskodjon a helyiség megfelelő szellőzéséről használat

1 Fontos biztonsági és környezetvédelmi utasítások

közben.

- Tűz esetén húzza ki a készüléket a konnektorból.
- Ne öntsön vizet a készülékre, mert áramütést okozhat.
- A készülékeket nem szabad külső időzítővel vagy külön távirányítóval működtetni.
- A készülékhez csak szigetelt fogantyúval ellátott fém konyhai eszközöket használjon.
- Ne tegyen semmit a készülékre működés közben, vagy amíg forró.
- Ha megőrzi a csomagolóanyagokat, azokat tartsa gyermekek elől elzárva.
- Ha a tápkábel megsérült, akkor azt a gyártóval, a hivatalos márkaszervizzel vagy hasonlóan képzett személlyel kell kicseréltetni a veszély megszüntetése érdekében.

1.1 WEEE irányelvnek való megfelelés és a termék megsemmisítése:

A termék megfelel az EU WEEE irányelvnek (2012/19/EU). Ezen a terméken megtalálható az elektromos és elektronikus berendezések hulladékainak osztályozására vonatkozó szimbólum (WEEE).



Ez a szimbólum azt jelzi, hogy a termék élettartama végén nem szabad más háztartási hulladékkal együtt megsemmisíteni. A használt eszközt elektromos

és elektronikus eszközök újrafeldolgozása céljából létrehozott hivatalos gyűjtőhelyen kell leadni. A gyűjtőpontokkal kapcsolatban keresse a helyi hatóságokat vagy a kereskedőt, ahol a terméket vásárolta. A háztartások fontos szerepet játszanak a régi készülékek elszállításában és újrahasznosításában. A használt készülék megfelelő ártalmatlanítása segít megelőzni a környezetre és emberi egészségre gyakorolt potenciálisan kedvezőtlen következményeket.

1.2 RoHS irányelvnek való megfelelés

A megvásárolt termék megfelel az EU RoHS irányelvnek (2011/65/EU). Nem tartalmaz az irányelv által meghatározott káros és tiltott anyagokat.

1.3 Csomagolási információk



A termék csomagolása újrahasznosítható anyagokból készül, a nemzeti jogszabályoknak megfelelően. Ne dobja ki a csomagolási hulladékot a háztartási hulladékba vagy más hulladékba, hanem vigye a helyi hatóságok által meghatározott csomagolási gyűjtőhelyekre.

1.4 Az energiatakarékosság fontos szempontjai

A készülék használata során tartsa be a használati útmutatóban ajánlott időpontokat. Minden használatot követően húzza ki a készüléket.

2 Az Ön kevesebb olajat használó sütője

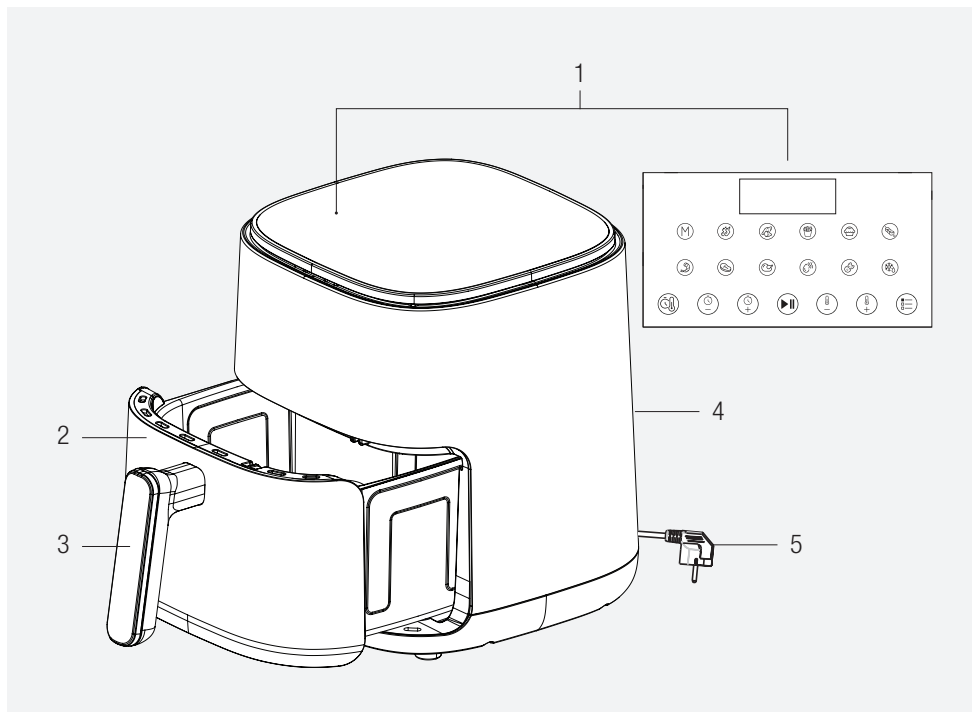

1. Digitális kezelőpanel
2. Sütőkosár
3. Fogantyú
4. Légelvettető cső
5. Tápkábel

Műszaki adatok

Áramforrás	220–240V~, 50–60Hz
Energiafogyasztás	1500 W

A termékhez mellékelte dokumentumokban megadott jelzések és értékek laboratóriumi körülmények között, a vonatkozó szabványoknak megfelelően készültek. Ezek az értékek a készülék használatától és a környezeti feltételektől függően változhatnak. A teljesítményértékeket 230 V-os feszültségen teszteltük.

3 Tisztítás és karbantartás

3.1 Tisztítás

i Soha ne használjon benzint, oldószert, súrolószereket, fémtárgyakat vagy kemény keféket a készülék tisztításához.

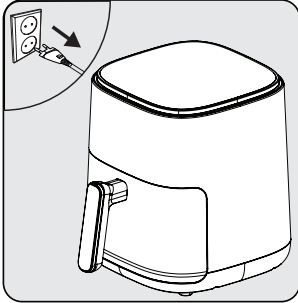

Kapcsolja ki a készüléket, és húzza ki a konnektorból.

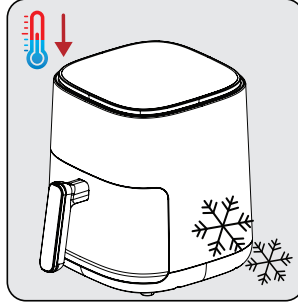

Várja meg, amíg a készülék teljesen lehűl.

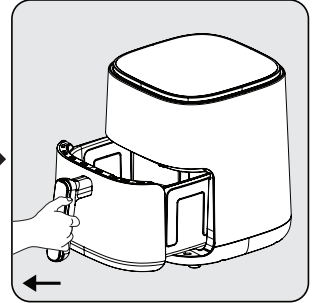

Vegye ki a sütőkosarat (5) a fiókból.

i Vegye ki a sütőkosarat, hogy gyorsabban lehűljön a készülék.

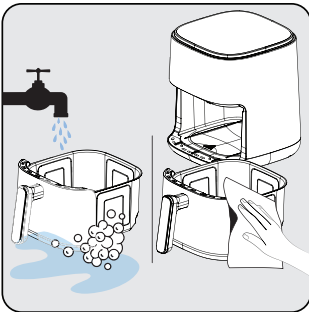

Tisztítsa meg a kivehető sütőkosarat (5) és a kosárfiókot (6) meleg szappanos vízzel, majd ezt követően alaposan szárítsa meg.

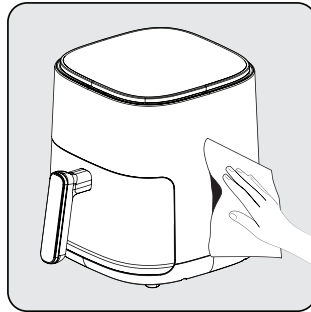

A készülék külső felületét nedves kendővel tisztítsa meg. Szárítsa meg teljesen a készülék külső felületét.

i Tartsa mindig tisztán az alapot és a sütőkosarat, hogy elkerülje az idegen anyagok felhalmozódását.

3.2 Tárolás

- Ha hosszabb ideig nem használja a készüléket, körültekintően tárolja.
- Húzza ki a készüléket a konnektorból, és hagyja kihűlni, mielőtt tárolja.
- A berendezést hűvös, száraz helyen tartsa.
- A berendezést olyan helyen tárolja, ahol gyermekek nem férnek hozzá.

3.3 Mozgatás és szállítás

- A készüléket az eredeti csomagolásában mozgassa és szállítsa. A termék csomagolása megvédi azt a fizikai sérülések ellen.
- Ne helyezzen nehéz tárgyakat a berendezésre vagy a csomagolásra. A berendezés megsérülhet.
- Ha a készüléket leejtik, előfordulhat, hogy nem fog működni, vagy maradandó károsodást szenved.

4 Hibaelhárítás

	Probléma	Gyökérok	Megoldás
1	A készülék nem működik	Nincs áram	Ellenőrizze az áramellátást, és győződjön meg róla, hogy a készülék újra bekapcsol-e.
		Nincs áram a hálózati aljzatban vagy rossz az érintkezés	
		A hálózati feszültség és a készülék névleges feszültsége nem egyezik meg.	
2	Alulfőtt/túlfőtt ételek	Nem megfelelő főzési idő	Kombináálja a recepteket és a személyes tapasztalatait a megfelelő főzési idő és időzítés meghatározásához.
3	Füstölés az első használat során	A készülék fűtőberendezésén maradó rozsdagátló olaj	Állítsa a hőmérsékletet a maximumra, és végezzen 10–15 perces előmelegítést a készülék fűtőjén lévő rozsdagátló olaj eltávolítása érdekében.
4	Azonosíthatatlan szag	Idegen tárgy a sütőkosáron, a kósárfiókon és a fűtőberendezésén	Távolítsa el az idegen tárgyat
5	E1	NTC rövidzárlat, digitális kijelző hibakódja E1	Vigye el javításra hivatalos szervizbe
6	E2	NTC rövidzárlat, digitális kijelző hibakódja E2	
7	L	Belső kamra alacsony hőmérsékleten	Nincs hatással a normál működésre
8	H	Belső kamra magas hőmérsékleten	
Ha a probléma a fent említett ellenőrzés elvégzése után sem oldható meg, forduljon javítás céljából hivatalos szervizünkhöz.			

Beko Germany GmbH
Rahmannstraße 3
65760 Eschborn
www.grundig.com