

AKASO

BRAVE 4

Э К Ш Н - К А М Е Р А



РУКОВОДСТВО ПОЛЬЗОВАТЕЛЯ

V2.2

СОДЕРЖАНИЕ

ЧТО В КОРОБКЕ	02	>>
ВАША КАМЕРА BRAVE 4	03	>>
НАЧАЛО РАБОТЫ	05	>>
ОБЗОР РЕЖИМОВ	07	>>
НАСТРОЙКИ ФОТО И ВИДЕО	10	>>
НАСТРОЙКИ КАМЕРЫ	14	>>
ПОДКЛЮЧЕНИЕ К ПРИЛОЖЕНИЮ AKASO GO	16	>>
ВОСПРОИЗВЕДЕНИЕ ВАШИХ ДАННЫХ	17	>>
УДАЛЕНИЕ ВИДЕО И ФОТОГРАФИЙ НА ВАШЕМ BRAVE 4	17	>>
ПЕРЕНОС ВАШИХ ДАННЫХ	18	>>
ОБСЛУЖИВАНИЕ ВАШЕЙ КАМЕРЫ	19	>>
УВЕЛИЧЕНИЕ СРОКА СЛУЖБЫ БАТАРЕИ	19	>>
РЕГУЛИРОВКА УРОВНЯ МАСШТАБИРОВАНИЯ	19	>>
ПЕРЕФОРМАТИРОВАНИЕ ВАШЕЙ КАРТЫ ПАМЯТИ	20	>>
ХРАНЕНИЕ И ЭКСПЛУАТАЦИЯ БАТАРЕИ	20	>>
ПУЛЬТ ДИСТАНЦИОННОГО УПРАВЛЕНИЯ	21	>>
КРЕПЛЕНИЕ ВАШЕЙ КАМЕРЫ	24	>>
СВЯЖИТЕСЬ С НАМИ	25	>>

ЧТО В КОРОБКЕ



Grave 4
x 1



Водонепроницаемый чехол
x 1



Зарядное устройство
x 1



Аккумулятор
x 2



USB-кабель
x 1



Пульт дистанционного управления
x 1



Ремешок ПДУ
x 1



Защитная задняя крышка
x 1



Держатель
x 1



Держатель
x 1



Крепление
1
x 1



Крепление
2
x 1



Крепление
3
x 1



Крепление
4
x 1



Крепление
5
x 1



Крепление
6
x 1



Крепление
7
x 1



Крепление на руль/подседельный штырь
x 1



Крепление на шлем
x 1



Крепление на шлем
x 2



Ремешок для крепления
x 4



Страховочная застежка
x 5



Ткань для объектива
x 1



Двухсторонний скотч
x 2



Краткое руководство
x 1



ВНЕШНИЙ ВИД BRAVE 4

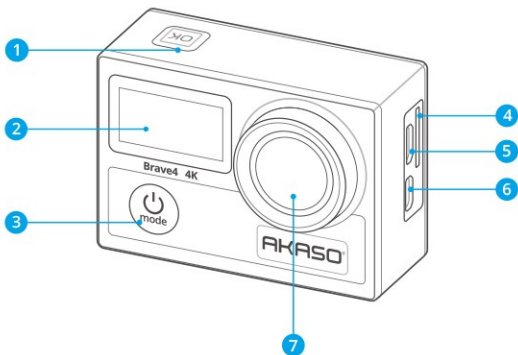

- 1 Кнопка ОК
- 2 Экран
- 3 Кнопка питание/режим/выход
- 4 Слот карты памяти
- 5 Разъем Micro USB
- 6 Разъем Micro HDMI
- 7 Объектив



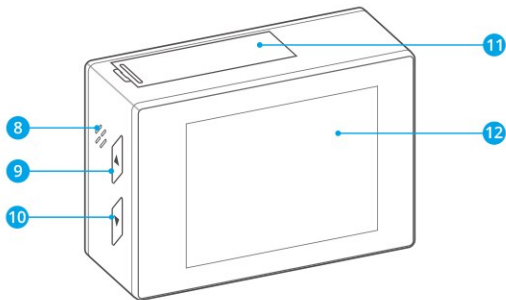

- 8 Динамик
- 9 Кнопка «Вниз»
- 10 Кнопка «Вверх»
- 11 Крышка отсека аккумулятора
- 12 Экран

Примечание: Камера не будет записывать звук, когда она находится в водонепроницаемом футляре.

НАЧАЛО РАБОТЫ

Добро пожаловать в ваш AKASO Brave 4. Для записи видео и фотографий вам потребуется карта памяти (не входит в комплект).

Карты памяти

Используйте фирменные карты памяти, соответствующие этим требованиям:

- класс U3
- Емкость до 64 ГБ (FAT32)

Примечание:

1. Перед использованием, пожалуйста, отформатируйте карту памяти в камере. Чтобы сохранить карту памяти в хорошем состоянии, регулярно форматируйте ее. При реформатировании стирается все ваши данные, поэтому сначала обязательно перенесите фотографии и видео.
2. Карта памяти формата FAT32 прекратит запись, когда объем памяти каждого файла превысит 4 ГБ, и снова начнет запись в новый файл.

ВКЛЮЧЕНИЕ И ВЫКЛЮЧЕНИЕ

Для включения:

Нажмите и удерживайте кнопку «Режим»  в течение трех секунд, камера издаст звуковой сигнал и загорится индикатор состояния. Когда на дисплее или экране состояния камеры появится информация, ваша камера включена.

Для выключения:

Нажмите и удерживайте кнопку «Режим»  в течение трех секунд, камера издаст звуковой сигнал, а индикатор состояния погаснет.

ПЕРЕКЛЮЧЕНИЕ РЕЖИМА

Включите камеру, нажмите кнопку «Режим»  чтобы переключить режим.



ВКЛЮЧЕНИЕ / ВЫКЛЮЧЕНИЕ Wi-Fi

Для включения Wi-Fi

Включите камеру, зажмите и удерживайте кнопку **OK**  , чтобы включить Wi-Fi. Вы также можете включить Wi-Fi в настройках камеры.

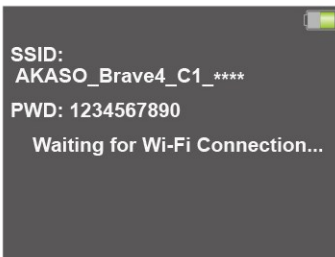

Для выключения Wi-Fi

Нажмите кнопку «OK»  , чтобы выключить Wi-Fi.

ОБЗОР РЕЖИМОВ

Камера имеет 5 режимов настройки:

Видео, Фото, Серийное фото, Ускоренное видео (таймлапс), Фото по таймеру и Wi-Fi.



Режим Видео

Режим видео – это режим по умолчанию при включении камеры.

В режиме Видео:

Нажмите кнопку «ОК» , камера начнет съемку видео .

Нажмите кнопку «ОК»  еще раз, чтобы остановить съемку .

Зажмите кнопку «Вверх»  или «Вниз» , чтобы отрегулировать уровень масштабирования.



Режим фотосъемки

Нажмите кнопку «Режим»  один раз, чтобы переключиться в режим фотосъемки после включения камеры.

В режиме фотосъемки:

Нажмите кнопку «ОК» , камера сделает снимок.

Нажмите кнопку «Вверх»  или «Вниз» , чтобы отрегулировать уровень масштабирования.



Режим серийной фотосъемки

Дважды нажмите кнопку «Режим»  чтобы перейти в режим серийной фотосъемки.

В режиме серийной фотосъемки:

Нажмите кнопку «ОК»,  камера сделает 3/5/10 фотографий в секунду.

Режим замедленной съёмки (ускоренное видео) (Видео таймлапс)

Нажмите кнопку «Режим»  несколько раз, чтобы перейти в режим ускоренного видео.

В режиме ускоренного видео (замедленная съемка):

Нажмите кнопку «ОК» , чтобы снять серию видеороликов с интервалом 0,5 с / 1 с / 2 с / 5 с / 10 с / 30 с / 60 с.

Режим таймера фотосъемки

Нажмите кнопку «Режим»  несколько раз, чтобы войти в режим таймера фотосъемки.

В режиме таймера фотосъемки:

Нажмите кнопку «ОК» , для съемки фотографий по таймеру

3 с / 5 с / 10 с / 20 с / 30 с / 60 с.





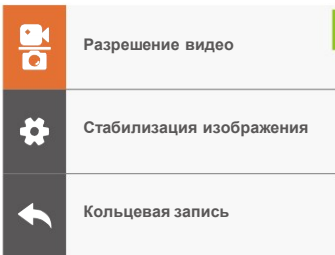

Режим настройки камеры

Нажмите кнопку «Вниз» , чтобы перейти в режим настройки. В этом режиме вы можете изменить настройки камеры.



Примечание: Камера не будет записывать звук, когда она находится в водонепроницаемом футляре.

НАСТРОЙКИ ФОТО И ВИДЕО

Нажмите кнопку «Вниз» , чтобы войти в настройки, и нажмите кнопку «ОК»  / «Вверх»  / «Вниз» , чтобы выбрать настройку. Нажмите кнопку «Режим»  чтобы выйти из настроек.

1. Разрешение видео

4K 30fps, 2.7K 30fps, 1080P 120fps, 1080P 60fps, 1080P 30fps, 720P 240fps, 720P 120fps, 720P 60fps, 720P 30fps (По умолчанию **4K 30fps**)

Примечание: При съемке видео с высоким разрешением или высокой частотой кадров при высокой температуре окружающей среды камера может перегреться и потреблять больше энергии.

2. Стабилизация изображения

Выкл./Вкл. (настройка по умолчанию – **Выкл.**)

Этот параметр регулирует отснятый материал для компенсации движения во время съемки. Соответственно, отснятый материал станет более плавным, особенно при относительно небольших, но быстрых движениях, включая езду на велосипеде, мотоцикле и использование портативных устройств.

3. Кольцевая запись

Выкл./2мин./3мин./5мин. (По умолчанию **выкл.**)

Используя кольцевую запись, вы можете непрерывно записывать видео, но сохранять только те моменты, которые вы хотите. Например, если вы выберете 5-минутный интервал, то при нажатии кнопки ОК для остановки записи будут сохранены только предыдущие 5 минут. Если вы записываете в течение 5 минут и не нажимаете кнопку ОК для остановки записи и сохранения, камера записывает новый 5-минутный интервал, записывая поверх предыдущих 5 минут отснятого материала. Когда карта памяти заполнится, новые файлы будут записаны поверх старых, если включена кольцевая запись.

4. Режим замедленной съёмки (ускоренное видео)

1 сек./2 сек./5 сек./10 сек./30 сек./60 сек. (значение по умолчанию - **1 сек.**)



5. Качество видео

Высокое/Среднее/Низкое (По умолчанию – **Высокое**)

6. Разрешение фото

20 МП/16 МП/13 МП/8 МП (По умолчанию **20 МП**)

7. Режим интервальной съёмки фото (Фото Таймлапс).

3 сек/5 сек/10 сек/20 сек/30 сек/60 сек (По умолчанию – **3 сек**)

Режим интервальной съёмки фото делает серию снимков через заданные промежутки времени.

Используйте этот режим для съёмки фотографий любого занятия, а затем выберите лучшие из них.

8. Серийная съёмка

3 ф/с, 5 ф/с, 10 ф/с (По умолчанию – **3 ф/с**)

Серийная съёмка позволяет сделать до 10 фотографий за 1 секунду, поэтому она идеально подходит для съёмки быстро движущихся объектов.

9. Непрерывная съёмка

Выкл/вкл (По умолчанию – **Выкл**)

При включенном режиме непрерывной съёмки, эта камера делает последовательные снимки непрерывно.

10. Угол

Сверхширокий/Широкий/Средний/Узкий (значение по умолчанию – **Сверхширокий**)

Настройка угла съёмки означает то, какая часть снимаемого сюжета (измеряемая в градусах) может попасть в кадр объектива камеры. Сверхширокий угол захватывает наибольшую часть сюжета, в то время как узкий угол – наименьшую. Эта функция недоступна при включенной стабилизации изображения.

11. Режим погружения

Выкл./Вкл. (настройка по умолчанию – **Выкл.**)

Режим погружения может компенсировать недостаток желтого света под водой. Режим погружения может использоваться в тропической и голубой воде, и оптимизирован для использования на глубине от 10 до 80 футов.

12. Экспозиция

-2, -1, 0, 1, 2 (По умолчанию – 0)

По умолчанию ваша камера использует все изображение для определения соответствующего уровня экспозиции. Однако экспозиция позволяет вам выбрать область, которой вы хотите, чтобы камера отдавала приоритет при определении экспозиции. Этот параметр особенно удобен для снимков, где важная область может быть переэкспонирована или недоэкспонирована. Когда вы изменяете эту настройку, на дисплее сразу же отображается эффект, оказываемый на ваше изображение. Если вы меняете режимы, камера возвращается к использованию всей области кадра для определения правильного уровня экспозиции.

13. ШДД (Широкий динамический диапазон)

Выкл./Вкл. (настройка по умолчанию – **Выкл.**)

Широкий динамический диапазон (ШДД) сохраняет больший уровень детализации в темных и светлых областях изображения. Когда он включен, фотография будет правильно экспонирована для этих крайних значений. Этот параметр особенно полезен для сюжетов, освещенных сзади или с большими светлыми областями и темным передним планом. ШДД доступен только в видеорежиме.

14. Отметка даты

Выкл./Дата/Дата и время (По умолчанию – **Дата и время**)

Включите отметку даты и эта камера добавит отметку даты / времени к вашим видео и фотографиям.

15. Обнаружение движения

Выкл./Вкл. (настройка по умолчанию – **Выкл.**)

Обнаружение движения – это процесс обнаружения изменения положения объекта относительно его окружения или изменения окружения относительно объекта. Включите функцию обнаружения движения, камера автоматически записывает видео, когда обнаруживает изменение положения объекта относительно его окружения.

16. Режим измерения экспозиции

Центр /Среднее значение/ Точечное значение. (По умолчанию – **Среднее**)

Выберите способ, которым ваша камера будет измерять освещенность сцены.

17. Резкость

Высокая/Средняя/Низкая (По умолчанию **Средняя**)

Резкость определяет качество проработки деталей, запечатленных на ваших видео или фото. Когда вы изменяете эту настройку, сенсорный дисплей немедленно показывает вам эффект, оказываемый на ваше изображение.

18. ISO

Авто/100/200/400/800/1600/3200 (По умолчанию **Авто**)

ISO определяет чувствительность камеры к свету и создает компромисс между яркостью и результирующим шумом изображения. Шум изображения означает степень зернистости изображения. При слабом освещении более высокие значения ISO позволяют делать более яркие изображения, но с большей зернистостью. Более низкие значения позволят уменьшить зернистость изображения, но снимок будет более темным. Когда вы изменяете эту настройку, на дисплее сразу же отображается эффект, оказываемый на ваше изображение.

НАСТРОЙКИ КАМЕРЫ

1. Спецэффект

Обычный/Черно-белый/Сепия/Негатив/Теплый/Холодный/Красный/Зеленый /Синий (По умолчанию)

Обычный

2. Микрофон

Встроенный/внешний (По умолчанию – **Встроенный**)

3. Частота сети

50 Гц /60 Гц / Авто (По умолчанию – **60 Гц**)

4. Язык English/简体中文/繁体中文/Italiano/Español/Deutsch/Français/日本語/한국어 (韩语) (По умолчанию **English**)

5. Дата и время

ММ/ДД/ГГ





Дата и время автоматически обновляются при подключении камеры к приложению AKASO GO. Однако при необходимости вы можете вручную изменить эти настройки.

Примечание: Если батарея будет извлечена из фотокамеры в течение длительного периода времени, дата и время будут автоматически сброшены.

6. Звуки

Выдержка: (По умолчанию установлено значение **Вкл.**)

Звуковой сигнал: (По умолчанию установлено значение **Вкл.**)

Громкость:  /  /  /  (Нажмите кнопку ОК для настройки)

Запуск: (По умолчанию установлено значение **Вкл.**)

Вы можете включать или выключать звуковой сигнал и звук спуска затвора.

Установить громкость оповещений вашего Brave 4.



7. Режим вождения

Выкл./Вкл. (настройка по умолчанию – **Выкл.**)

8. «Вверх ногами»

Выкл./Вкл. (настройка по умолчанию – **Выкл.**)

Этот параметр определяет ориентацию ваших видео или фотографий, чтобы предотвратить их переворачивание.

9. Заставка экрана

Неограниченно /30 сек/1 мин/2 мин (значение по умолчанию – **30 сек**)

Выключает дисплей после определенного периода бездействия для экономии заряда батареи. Чтобы снова включить дисплей, нажмите любую кнопку на камере.

10. Автоматическое отключение питания

Неограниченно / 3 мин/5 мин/10 мин (По умолчанию – **5 мин**)

Выключает камеру Brave 4 после определенного периода бездействия для экономии заряда батареи.

11. Форматирование

Отмена/Подтверждение (По умолчанию – **Отмена**)

Чтобы сохранить карту памяти в хорошем состоянии, регулярно форматируйте ее. При реформатировании стирается весь ваш контент, поэтому сначала обязательно выгрузите фотографии и видео. Чтобы реформатировать карту, нажмите кнопку «Вниз», чтобы войти в «Настройки камеры», затем нажмите кнопку «Режим», а затем несколько раз нажмите кнопку «Вверх», чтобы войти в меню «Форматирование» > «Память» > «Форматировать/Отменить».

12. Сброс

Подтвердить/Отмена

Этот параметр позволяет сбросить все настройки до значений по умолчанию.

13. Версия

AХ-*****-V*,*

Вы можете проверить модель, версию и время обновления вашей камеры Brave 4.

ПОДКЛЮЧЕНИЕ К ПРИЛОЖЕНИЮ AKASO GO

Приложение AKASO GO позволяет удаленно управлять камерой с помощью смартфона или планшета. Функции включают в себя полное управление камерой, предварительный просмотр в реальном времени, воспроизведение, загрузку, обмен содержимым и настройку камеры.

1. Загрузите приложение AKASO GO на свое мобильное устройство из Apple App Store или Google Play.
2. Включите камеру, затем войдите в настройки камеры, чтобы включить Wi-Fi. Также вы можете нажать кнопку ОК, чтобы включить Wi-Fi.
3. Включите Wi-Fi вашего мобильного устройства, подключитесь к Wi-Fi **AKASO-Brave 4-C1-******.
4. Введите пароль: **1234567890**.
5. Откройте приложение AKASO GO.

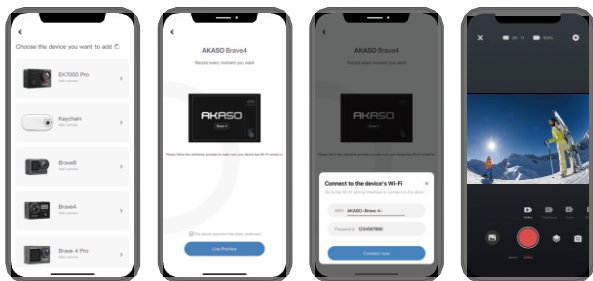





ВОСПРОИЗВЕДЕНИЕ ВАШИХ ДАННЫХ

Вы можете воспроизводить свой контент на дисплее камеры, компьютере, телевизоре или смартфоне/планшете.





Вы также можете воспроизводить содержимое, вставив карту памяти непосредственно в устройство, такое как компьютер или совместимый телевизор. При использовании этого метода разрешение воспроизведения зависит от разрешения устройства и его способности воспроизводить это разрешение.

ПРОСМОТР ВИДЕО И ФОТОГРАФИЙ НА ВАШЕМ BRAVE 4

1. Включите камеру.
2. Нажмите кнопку «Вверх» , чтобы перейти в режим воспроизведения.
3. Нажмите кнопку ОК , чтобы перейти к фото- или видео файлам.
4. Нажмите кнопку «Вверх»  или «Вниз» , чтобы воспроизвести видео или просмотреть фото файлы.
5. Чтобы выйти из режима воспроизведения, нажмите кнопку «Режим» .

Примечание: Если ваша карта памяти содержит много данных, загрузка может занять минуту.

УДАЛЕНИЕ ВИДЕО И ФОТОГРАФИЙ НА ВАШЕМ BRAVE 4

1. Нажмите кнопку «Вверх» , чтобы проверить видео  или фото .
2. Нажмите значок «Вперед» или «Назад», чтобы найти видео- или фотофайл, который вы хотите удалить.
3. Нажмите кнопку ОК , на экране появится надпись «Удалить этот файл» «Да/Нет».
4. Выберите «Да», выбранный файл будет удален.



ПЕРЕНОС ВАШИХ ДАННЫХ

ПЕРЕДАЧА ВАШИХ ДАННЫХ НА КОМПЬЮТЕР

Чтобы воспроизвести ваши видео и фотографии на компьютере, вы должны сначала перенести эти файлы на него. Перенос файлов также освобождает место на вашей карте памяти для нового контента. Чтобы загрузить файлы на компьютер с помощью картридера (не входит в комплект) и файлового менеджера на компьютере, подключите картридер к компьютеру, затем вставьте карту памяти. Затем вы можете перенести файлы на свой компьютер или удалить выбранные файлы со своей карты. Обратите внимание, что для загрузки фотографий или аудиофайлов необходимо использовать устройство чтения карт памяти (картридер).

ПЕРЕДАЧА ВАШИХ ДАННЫХ НА СМАРТФОН ИЛИ ПЛАНШЕТ

1. Откройте приложение AKASO GO. Подключите камеру к приложению.
2. Нажмите на значок воспроизведения, чтобы просмотреть все видео и фотографии.
3. Нажмите на значок  и выберите фотографию или видео, которые вы хотите загрузить, а затем нажмите на значок загрузки в правом нижнем углу.

Примечание:

1. Если вы не можете загрузить видео или фотографии на iPhone или iPad, войдите в «Настройки» → «Конфиденциальность» → «Фотографии», найдите «AKASO GO» и выберите «Чтение и запись».
2. iPhone и iPad не позволяют загружать видео в формате 4K или 2.7K через приложение.
3. Загружайте видео в формате 4K или 2,7K через картридер.



ОБСЛУЖИВАНИЕ ВАШЕЙ КАМЕРЫ

Следуйте этим рекомендациям, чтобы получить максимальную производительность от вашей камеры:

1. Для наилучшего качества звука встряхните камеру или подуйте на микрофон, чтобы удалить мусор из отверстий микрофона.
2. Чтобы очистить объектив, протрите его мягкой безворсовой тканью. Не вставляйте посторонние предметы вокруг объектива.
3. Не прикасайтесь к объективу пальцами.
4. Предостерегайте камеру от падений и ударов, которые могут повлечь повреждение внутренних деталей.
5. Храните камеру вдали от высоких температур и прямых солнечных лучей, чтобы избежать повреждения.

УВЕЛИЧЕНИЕ СРОКА СЛУЖБЫ БАТАРЕИ

Если во время записи уровень заряда батареи достигает 0%, фотокамера сохраняет файл и выключается.

Чтобы продлить срок службы батареи, по возможности следуйте этим рекомендациям:

- Отключите Беспроводные подключения.
- Снимайте видео с более низкой частотой кадров и разрешением.
- Используйте настройку заставки экрана

РЕГУЛИРОВКА УРОВНЯ МАСШТАБИРОВАНИЯ

Функция масштабирования позволяет вам регулировать, насколько близко или далеко объект отображается на вашей фотографии. Настройкой по умолчанию является отсутствие масштабирования. Функция масштабирования доступна в режиме видео и серийной съемки, а также в режиме фотосъемки по таймеру. Brave 4 может увеличивать изображение до 5 раз.

1. Включите Brave 4.
2. Войдите в режим видео или серийной съемки, или съемки по таймеру.
3. Нажмите кнопку «Вверх» или «Вниз», чтобы отрегулировать уровень масштабирования.



ПЕРЕФОРМАТИРОВАНИЕ ВАШЕЙ КАРТЫ ПАМЯТИ

Чтобы сохранить карту памяти в хорошем состоянии, регулярно форматируйте ее. При переформатировании стирается весь ваш контент, поэтому сначала обязательно выгрузите фотографии и видео.

1. Нажмите и удерживайте кнопку режима в течение 3 секунд, чтобы включить Brave 4.
2. Нажмите кнопку «Вниз», чтобы войти в настройки камеры.
3. Нажмите кнопку «Режим», а затем нажмите кнопку «Вниз», чтобы найти параметр «Форматирование».
4. Нажмите кнопку ОК. На экране появится сообщение «Форматирование...» «Завершено». После этого вы успешно отформатируете карту памяти.

ХРАНЕНИЕ И ЭКСПЛУАТАЦИЯ БАТАРЕИ

Камера содержит компоненты, требующие бережного обращения, в том числе аккумулятор. Не подвергайте камеру воздействию очень низких или очень высоких температур. Не подвергайте камеру воздействию очень низких или высоких температур. Низкие или высокие температуры могут временно сократить срок службы батареи или привести к тому, что камера временно перестанет работать должным образом. Избегайте резких перепадов температуры или влажности при использовании камеры, так как на камере или внутри нее может образоваться конденсат.

- Не сушите камеру или аккумулятор с помощью внешнего источника тепла, такого как микроволновая печь или фен. Гарантия не распространяется на повреждения камеры или аккумулятора, вызванные жидкостью внутри корпуса камеры.
- Не храните аккумулятор вместе с металлическими предметами, такими как монеты, ключи или ожерелья. Когда клеммы аккумулятора соприкасаются с металлическими предметами, может произойти возгорание.
- Не вносите никаких несанкционированных изменений в камеру, так как это может поставить под угрозу безопасность, соответствие нормативным требованиям или производительность, а также может привести к аннулированию гарантии.

ПРЕДУПРЕЖДЕНИЕ: Не ронять, не разбирать, не открывать, не раздавливать, не сгибать, не деформировать, не прокалывать, не измельчать, не подвергать воздействию микроволновой печи, не сжигать и не красить камеру или аккумулятор. Не вставляйте посторонние предметы в отверстие для аккумулятора камеры. Не используйте камеру или аккумулятор, если они повреждены, например, имеются трещины, проколы или повреждения водой. Разбор или прокалывание аккумулятора может привести к взрыву или возгоранию.



Пульт дистанционного управления



Кнопка «Фото»

Кнопка «Видео»

Только защита от брызг. Не водонепроницаемый

ВИДЕО

Для записи видео включите режим Видео на камере.

Что бы начать запись:

Нажмите серую кнопку «Видео». Камера издаст один звуковой сигнал, и индикатор камеры начнет мигать во время записи.

Что бы остановить запись:

Снова нажмите серую кнопку «Видео». Камера издаст один звуковой сигнал, индикатор камеры перестанет мигать, и камера прекратит запись.

ФОТО

Чтобы сделать снимок, переведите камеру в режим фотосъемки.

Что бы сделать снимок:

Нажмите красную кнопку «Фото». Камера издаст звук спуска затвора камеры.



ЗАМЕНА БАТАРЕИ CR2032 ДЛЯ ПУЛЬТА ДИСТАНЦИОННОГО УПРАВЛЕНИЯ BRAVE 4

1. С помощью крестообразной отвертки 1,8 мм открутите 4 винта на задней крышке пульта дистанционного управления, что позволит вам открыть его.



2. Выверните остальные четыре винта на печатной плате.



3. Поднимите печатную плату и извлеките батарейку, как показано на рисунке.

Примечание: НЕ поворачивайте печатную плату, чтобы избежать изменения функций камеры и кнопки видео в обратном направлении.



4. Установите новую батарейку, держа полюс "+" направленным вверх.
5. Вверните все 4 винта обратно на печатную плату.



6. Вверните все 4 винта обратно в крышку.

КРЕПЛЕНИЕ ВАШЕЙ КАМЕРЫ

Вы можете прикрепить камеру к шлему, рулю и снаряжению следующим образом:



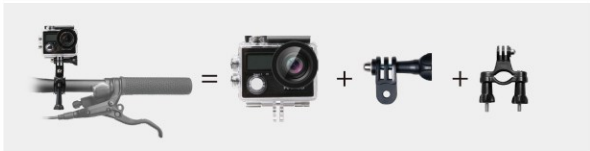

СВЯЖИТЕСЬ С НАМИ

☎ (888) 466-9222 (US)

✉ cs@akasotech.com

🌐 www.akasotech.com

По любым вопросам о продукции AKASO, пожалуйста, обращайтесь к нам.

Мы ответим в течение 24 часов.

