

ДВУХКАМЕРНЫЙ АЭРОГРИЛЬ



SmartHome



Скачайте приложение
и активируйте продукт

РУКОВОДСТВО ПО ЭКСПЛУАТАЦИИ

MAF-CY110A

Предупреждение: Прежде чем использовать данный прибор, внимательно прочитайте это руководство и сохраните его. В целях совершенствования продукции конструкция и спецификации могут быть изменены без предварительного предупреждения. Гдобрности можно узнать у дилера или производителя.

Все изображения в данном руководстве носят справочный характер. Используйте в качестве стандарта фактический внешний вид прибора.

БЛАГОДАРНОСТЬ

Благодарим вас за покупку техники Midea! Пожалуйста, перед использованием внимательно прочитайте это Руководство и сохраните его для дальнейшего использования. В тексте данного Руководства вы найдете необходимую информацию по правильной эксплуатации и обслуживанию вашего прибора. Соблюдение указанных мер предосторожности поможет сэкономить много вашего времени и средств в ходе эксплуатации бытовой техники.

СОДЕРЖАНИЕ

БЛАГОДАРНОСТЬ	01
МЕРЫ БЕЗОПАСНОСТИ	02
ТЕХНИЧЕСКИЕ ХАРАКТЕРИСТИКИ	06
ОПИСАНИЕ ПРИБОРА	07
ПОРЯДОК РАБОТЫ	08
УДАЛЕННОЕ УПРАВЛЕНИЕ	24
ЧИСТКА И УХОД	26
УСТРАНЕНИЕ НЕИСПРАВНОСТЕЙ	28
ТОВАРНЫЕ ЗНАКИ, АВТОРСКИЕ ПРАВА И ПРАВОВЫЕ ПРЕДУПРЕЖДЕНИЯ	30
УТИЛИЗАЦИЯ И ПЕРЕРАБОТКА	31
УВЕДОМЛЕНИЕ О ЗАЩИТЕ ДАННЫХ	32
ТЕХНИЧЕСКАЯ ИНФОРМАЦИЯ	33

МЕРЫ БЕЗОПАСНОСТИ

Область применения

Следующие правила безопасности предназначены для предотвращения непредвиденных рисков или повреждений в связи с небезопасной или неправильной эксплуатацией прибора. При покупке проверьте упаковку и внешний вид прибора, чтобы убедиться в отсутствии повреждений. Если вы обнаружите повреждения, свяжитесь с магазином или дилером. Обратите внимание на то, что самостоятельные модификации или изменения устройства пользователем не допускаются из соображений вашей безопасности. Ненадлежащее использование прибора несет опасность для пользователя и ведет к потере гарантийных обязательств.

Разъяснение символов



Опасность

Этот символ указывает на опасность для жизни и здоровья людей в связи с наличием легковоспламеняемого газа.



Предупреждение об электрическом напряжении

Этот символ указывает на опасность для жизни и здоровья людей в связи с наличием высокого напряжения.



Предупреждение

Это сигнальное слово указывает на угрозу со средним уровнем риска, которая может повлечь за собой смерть или серьезную травму.



Осторожно!

Это сигнальное слово указывает на угрозу с низким уровнем риска, которая может повлечь за собой травму небольшой или средней тяжести.



Обратите внимание

Это сигнальное слово означает важную информацию (например, возможность повреждения имущества), но не опасность.



Соблюдайте инструкции

Этот символ указывает, что специалист по сервисному обслуживанию должен выполнять эксплуатацию и техническое обслуживание данного прибора только в соответствии с инструкциями по эксплуатации.

Внимательно прочтите данное руководство по эксплуатации перед использованием/пуском прибора и храните его в непосредственной близости от места его эксплуатации для дальнейшего использования!

⚠ ВАЖНЫЕ ПРАВИЛА ТЕХНИКИ БЕЗОПАСНОСТИ

- Данное устройство не может использоваться детьми до 8 лет, лицами с ограниченными физическими, сенсорными или умственными способностями и с недостаточным опытом или знаниями, кроме случаев, если они находятся под присмотром лица, отвечающего за их безопасность, или получили соответствующие инструкции, позволяющие им безопасно эксплуатировать электроприбор и дающие им представление об опасности, связанной с его эксплуатацией.
- Убедитесь, что параметры вашей электросети соответствуют характеристикам прибора перед началом работы.
- Не пользуйтесь прибором с поврежденным шнуром питания или вилок, при возникновении неисправности, а также в случае падения или какого-либо повреждения.
- Если шнур питания поврежден, он должен быть заменен производителем, его сервисным агентом или лицом с аналогичной квалификацией во избежание опасности.
- Не разрешайте детям играть с прибором. Чистка и обслуживание прибора не должны производиться детьми, младше 8 лет, если они не находятся под присмотром.
- Держите прибор и его сетевой шнур во время работы или сразу после нее в недоступном для детей месте.
- Держите сетевой шнур вдали от горячих поверхностей.
- Не подключайте прибор к сети и не пользуйтесь панелью управления мокрыми руками.
- Подключайте прибор только к заземленной розетке. всегда проверяйте, правильно ли вставлена вилка в розетку.

- Данное устройство не предназначено для подключения ко внешнему таймеру или отдельной системе дистанционного управления.
- Не устанавливайте прибор на или рядом с горючими материалами, такими, как скатерти или занавески.
- Устанавливайте аэрогриль на ровной горизонтальной поверхности. Оставьте не менее 10 см свободного пространства сзади и по бокам, а также 10 см свободного пространства над прибором. Не кладите ничего на прибор.
- Не используйте прибор для каких-либо иных целей, кроме описанных в данном руководстве.
- Не оставляйте работающий прибор без присмотра. Превышение необходимой мощности или времени приготовления может вызвать перегрев и воспламенение.
- Во время работы из отверстий прибора может выходить горячий пар. Держите руки и лицо на безопасном расстоянии от пара и отверстий. Будьте осторожны, когда достаёте чашу из прибора.
- Не перекрывайте вентиляционные отверстия прибора.
- Во время использования поверхность прибора может стать горячей и вызвать ожоги от прикосновения к ней. Не допускайте прямого контакта частей тела или элементов одежды с поверхностью аэрогриля, пока она не остынет.
- После использования прибора внутренняя чаша остается очень горячей, избегайте контакта с горячим металлом после приготовления.
- При появлении темного дыма выключите прибор, отключите его от сети и вынимайте чашу только после прекращения дыма.
- Не используйте аэрогриль, если он каким-либо образом поврежден. Отключите его от сети и обратитесь в сервисную службу.

⚠ ВНИМАНИЕ

- Во избежание поражения электрическим током не помещайте прибор в воду или другую жидкость.
- Не допускайте попадания воды или других жидкостей внутрь прибора.
- Помещая продукты в чашу, не допускайте их контакта с нагревательным элементом.
- Не устанавливайте прибор на скатерть, ковер, бумагу, так как это может перекрыть вентиляционные отверстия и привести к перегреву и пожару.
- Не наливайте в чашу масло или другие жидкости, это может привести к пожару.
- Не прикасайтесь ко внутренним деталям прибора во время работы.
- Не устанавливайте аэрогриль рядом с источниками открытого огня, например, газовыми плитами, или повышенной температуры.
- Отключайте прибор от сети и дайте ему остыть, когда он не используется и перед выполнением чистки.
- Не используйте прибор на открытом воздухе.
- Настоящий прибор предназначен для использования в бытовых и аналогичных условиях, таких как:
 - кухни для сотрудников в магазинах, офисах и другие служебные помещения;
 - фермерские хозяйства;
 - гостиницы, мотели и другие типы жилья, связанные с проживанием постояльцев;
 - гостиницы с условиями проживания типа «кровать и завтрак».
- Внимание: Несоблюдение правил техники безопасности и указаний по безопасному использованию является применением электроприбора не по назначению, что может стать причиной отмены гарантии и несет угрозу серьезного травмирования.



Во время работы доступные поверхности прибора могут стать горячими.

ТЕХНИЧЕСКИЕ ХАРАКТЕРИСТИКИ

Модель	MAF-CY110A
Напряжение	220-240 В-
Частота	50/60 Гц
Номинальная мощность	1550-1850 Вт
Объем чаши	11 л

Как найти артикул и серийный номер прибора

Название модели и серийный номер можно найти на паспортной табличке, расположенной на нижней стороне аэрогриля.

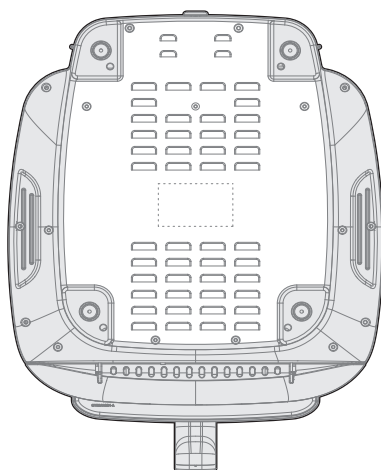

ОПИСАНИЕ ПРИБОРА

Внешний вид

Перед началом использования убедитесь, что прибор не имеет каких-либо повреждений, а также полностью комплектен.

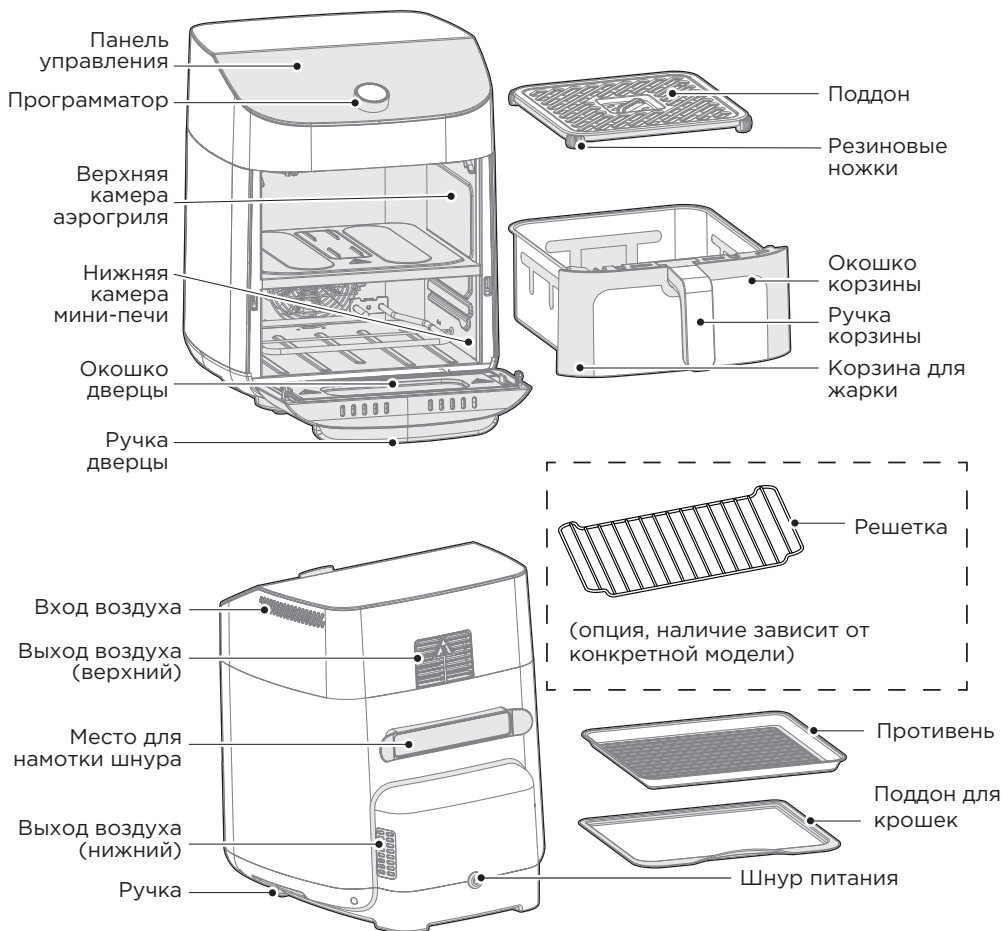

● ОБРАТИТЕ ВНИМАНИЕ

Все изображения в данном руководстве являются схематическими и могут иметь отличия от фактического вида прибора. Руководствуйтесь фактическим видом.

ПОРЯДОК РАБОТЫ

Панель управления

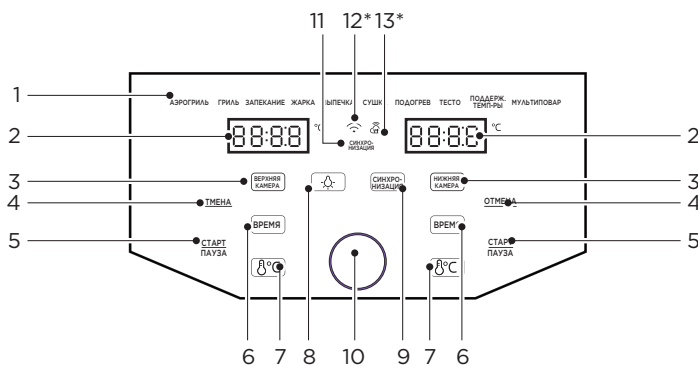

	Название	Описание
1	Индикаторы программ	<ul style="list-style-type: none"> Любую из 10 программ вы можете использовать в верхней или нижней камере для приготовления большого разнообразия блюд. Для каждой программы можно отрегулировать время и температуру. Выберите камеру кнопками ВЕРХНЯЯ КАМЕРА и НИЖНЯЯ КАМЕРА, затем выберите при помощи программатора программу работы.
2	Дисплей	<ul style="list-style-type: none"> Отображает оставшееся время, температуру, коды ошибок, служебные сообщения и т.п.
3	Кнопка выбора камеры	<ul style="list-style-type: none"> Нажмите ВЕРХНЯЯ КАМЕРА или НИЖНЯЯ КАМЕРА, чтобы или настроить программу для каждой камеры. Во время работы нажмите ВЕРХНЯЯ КАМЕРА или НИЖНЯЯ КАМЕРА, чтобы отобразить соответствующую программу для каждой камеры.
4	Отмена	<ul style="list-style-type: none"> Нажмите ОТМЕНА для приостановки текущей программы и еще раз ОТМЕНА для завершения и возврата в меню выбора программ.
5	Старт/Пауза	<ul style="list-style-type: none"> Нажмите СТАРТ ПАУЗА для начала приготовления. Во время работы нажмите СТАРТ ПАУЗА для приостановки программы и еще раз - для ее возобновления.
6	ВРЕМЯ	<ul style="list-style-type: none"> После выбора программы нажмите кнопку ВРЕМЯ и установите время при помощи программатора.
7	ТЕМПЕРАТУРА	<ul style="list-style-type: none"> После выбора программы нажмите кнопку °C и установите температуру при помощи программатора.

	Название	Описание
8	ПОДСВЕТКА	<ul style="list-style-type: none"> Нажмите  для включения или выключения подсветки в обеих камерах.
9	СИНХРОНИЗАЦИЯ	<ul style="list-style-type: none"> Функция синхронного завершения позволяет обеим камерам закончить приготовление в одно и то же время. После настройки обеих камер нажмите , чтобы включить или выключить функцию синхронного завершения. Если функция синхронного завершения включена, появится надпись «SYNC FINISH». Нажмите  для начала приготовления в обеих камерах. На дисплее камеры с меньшим временем приготовления отобразится «HoLd», пока оставшееся время в обеих камерах не сравняется.
10	Программатор	<ul style="list-style-type: none"> Вращайте программатор для выбора программы, установки температуры и времени, нажмите для подтверждения настроек.
11	Индикатор синхронизации	<ul style="list-style-type: none"> Индикатор горит, если включена функция синхронизации.
12*	Удаленное управление*	<ul style="list-style-type: none"> Если индикатор  мигает, устройство подключается к приложению MSmartHome. Если горит постоянно- подключено к приложению для управления. Нажмите и удерживайте кнопку для переподключения.
13*	Рецепты приложения*	<ul style="list-style-type: none"> Если горит индикатор , новые настройки подгружены из приложения MSmartHome на ваше устройство.

*Опция для моделей с удаленным управлением через приложение.

Дисплей

Отображение	Описание
00:15	<ul style="list-style-type: none">Во время установки программы отображает установленное время. В процессе работы отображает оставшееся время.
150 °C	<ul style="list-style-type: none">Отображение установленной температуры.
Turn Food	<ul style="list-style-type: none">Некоторые программы делают паузу в процессе работы, чтобы продукты можно было перевернуть, встряхнуть, перемешать.
End	<ul style="list-style-type: none">Приготовление завершено, готовое блюдо можно вынуть из корзины или поддона камеры печи.
E1orE2	<ul style="list-style-type: none">Неисправность верхней камеры, обратитесь в сервисную службу.
E5orE6	<ul style="list-style-type: none">Неисправность нижней камеры, обратитесь в сервисную службу.
OPEN	<ul style="list-style-type: none">Верхняя корзина вынута или открыта дверца печи. В этом состоянии кнопки панели не работают.
Hold	<ul style="list-style-type: none">При включении функции синхронизации камера, время приготовления в которой меньше, переходит в режим приостановки, чтобы обеспечить окончание работы обеих камер в одно и то же время.

Приготовление в верхней камере (аэрогриль)

1. Установите поддон в корзину аэрогриля и равномерно разместите продукты на поддоне.

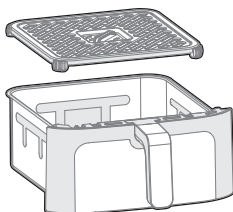

2. Установите корзину в верхнюю камеру.
3. Включите аэрогриль в сеть. Он перейдет в режим ожидания.
4. Нажмите кнопку **ВЕРХНЯЯ КАМЕРА** для установки настроек приготовления на аэрогриле.

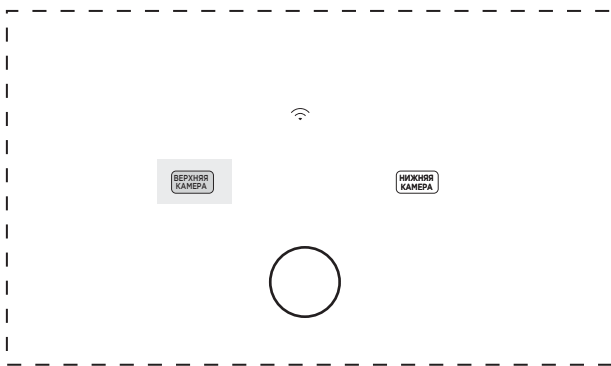

5. При помощи программатора выберите программу приготовления и установите настройки программы.

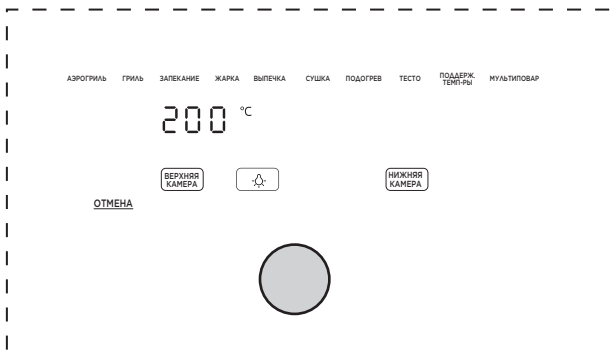

6. Начнет мигать время программы по умолчанию. Вращайте программатор для Установки времени и нажмите его для подтверждения. Если вы захотите изменить настройки еще раз, нажмите кнопку **ВРЕМЯ** или **8°C**, затем при помощи программатора выберите новое время или температуру.
ПРИМЕЧАНИЕ: Для смены программы нажмите **ВЕРХНЯЯ КАМЕРА**.

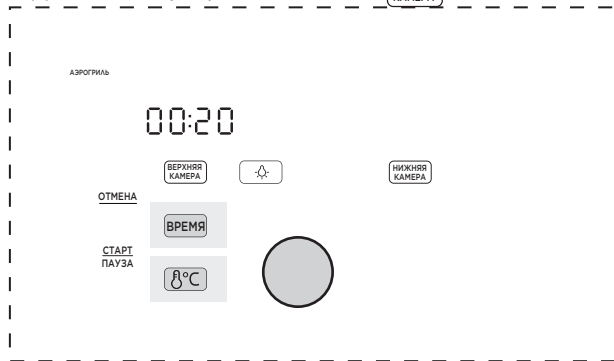

7. После выбора программы, температуры и времени приготовления нажмите кнопку **СТАРТ ПАУЗА** для начала работы.

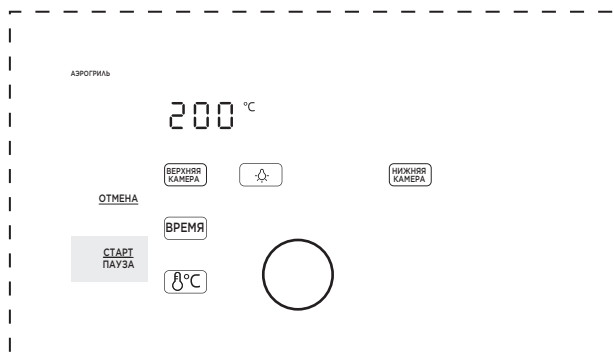

8. Спустя примерно половину времени на дисплее появится надпись "Turn Food"
Вы можете вынуть, перевернуть, встряхнуть или перемешать продукты, если это нужно по рецепту. Через 30 секунд надпись "Turn Food" пропадет, прибор продолжит работу.

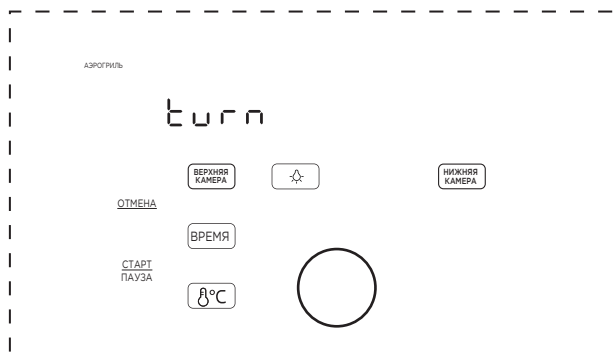

9. Когда время приготовления подойдет к концу, на дисплее появится надпись "End" и раздадутся 3 звуковых сигнала. Вы можете вынуть готовое блюдо.

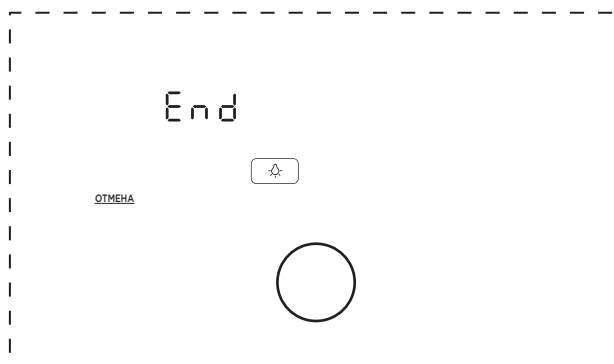

Приготовление в нижней камере (мини-печь)

1. Установите поддон для крошек в нижнюю камеру.



2. Равномерно разместите продукты на противне.

3. Установите противень в камеру мини-печи.



4. Включите аэрогриль в сеть. Он перейдет в режим ожидания.

5. Нажмите кнопку **НИЖНЯЯ КАМЕРА** для установки настроек приготовления в мини-печи.

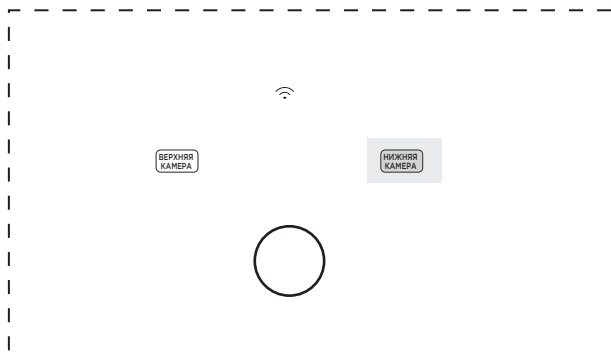

6. При помощи программатора выберите программу приготовления и установите настройки программы.

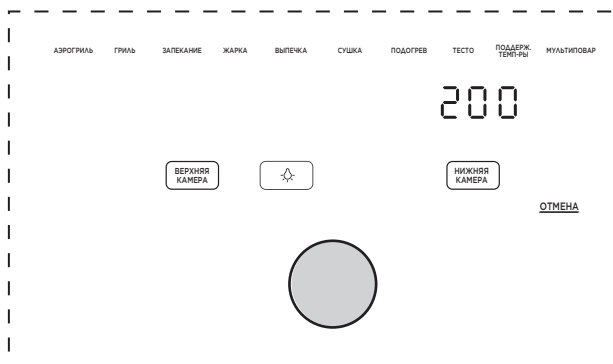

7. Начнет мигать время программы по умолчанию. Вращайте программатор для Установки времени и нажмите его для подтверждения. Если вы захотите изменить настройки еще раз, нажмите кнопку **ВРЕМЯ** или **°C**, затем при помощи программатора выберите новое время или температуру.

ПРИМЕЧАНИЕ: Для смены программы нажмите **НИЖНЯЯ КАМЕРА**.

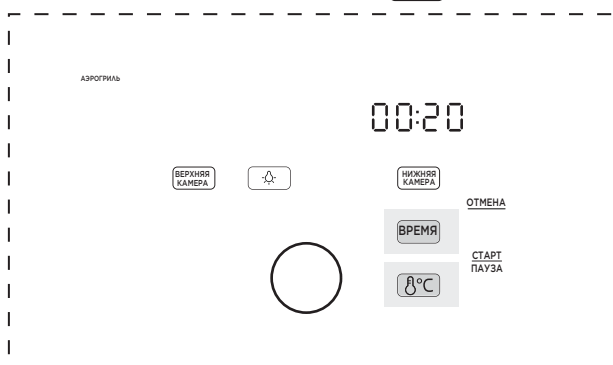

8. После выбора программы, температуры и времени приготовления нажмите кнопку **СТАРТ ПАУЗА** для начала работы.

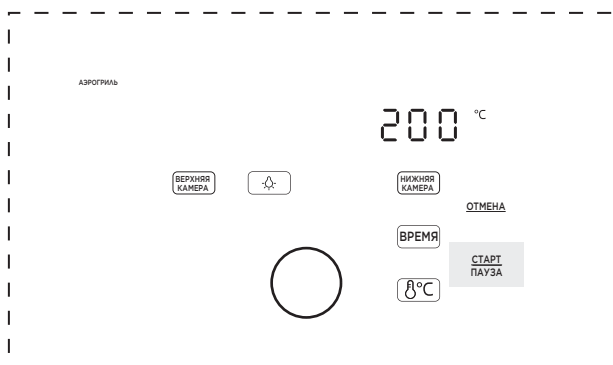

9. Спустя примерно половину времени на дисплее появится надпись Turn Food” Вы можете вынуть, перевернуть, встряхнуть или перемешать продукты, если это нужно по рецепту. Через 30 секунд надпись “Turn Food” пропадет, прибор продолжит работу.

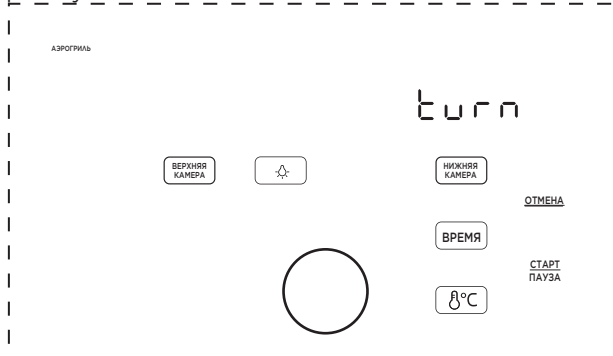

10. Когда время приготовления подойдет к концу, на дисплее появится надпись “End” и раздадутся 3 звуковых сигнала. Вы можете вынуть готовое блюдо.

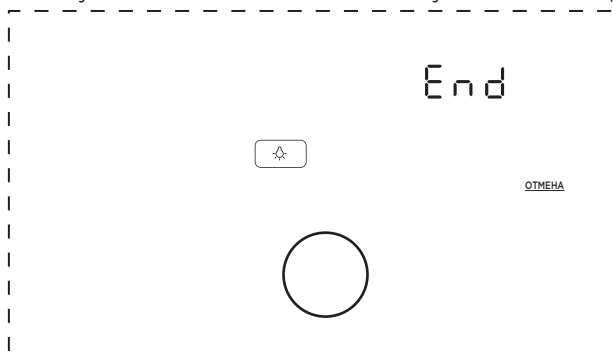

Приготовление в обеих камерах

1. Разложите продукты корзине для аэрогриля и на противне.
2. Установите корзину в верхнюю камеру и противень в нижнюю.
3. Включите аэрогриль в сеть. Он перейдет в режим ожидания.
4. Нажмите кнопку **ВЕРХНЯЯ КАМЕРА** или **НИЖНЯЯ КАМЕРА** для выбора соответствующей камеры.

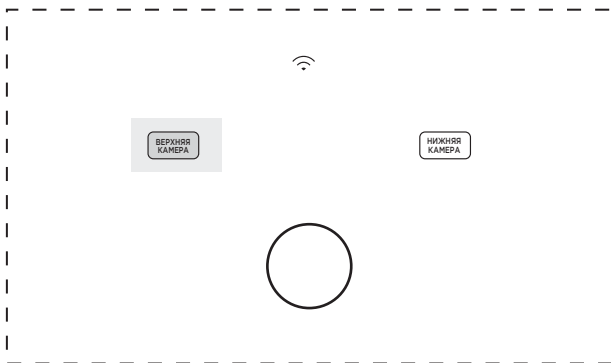

5. При помощи программатора выберите программу приготовления и установите настройки программы.

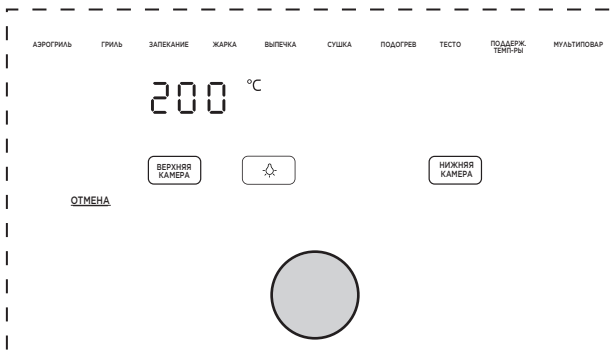

6. Начнет мигать время программы по умолчанию. Вращайте программатор для Установки времени и нажмите его для подтверждения. Если вы захотите изменить настройки еще раз, нажмите кнопку **ВРЕМЯ** или **8°C**, затем при помощи программатора выберите новое время или температуру.
- ПРИМЕЧАНИЕ: Для смены программы нажмите **ВЕРХНЯЯ КАМЕРА** или **НИЖНЯЯ КАМЕРА**.

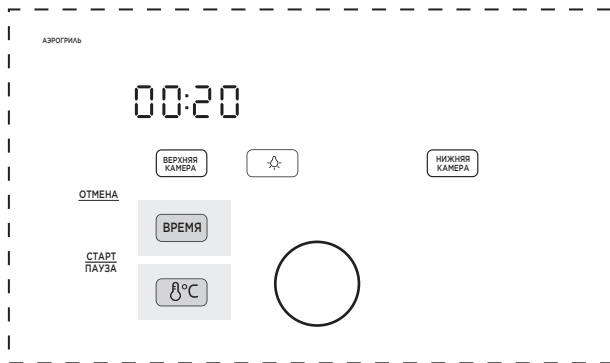

7. Повторите шаги 4-6 для той камеры, которая еще не была настроена.

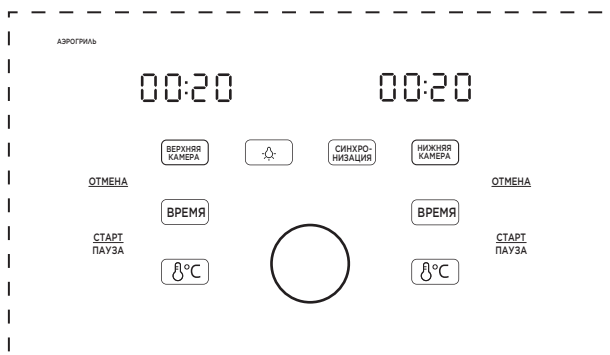

8. Функция синхронного завершения SYNC FINISH: После настройки времени и температуры в обеих камерах, нажмите кнопку **СИНХРОНИЗАЦИЯ** для включения функции синхронного завершения, на дисплее появится надпись "SYNC FINISH". Нажмите любую из кнопок **СТАРТ/ПАУЗА** для начала приготовления в обеих камерах. Та камера, время приготовления в которой меньше, приостановит работу до момента, когда оставшееся время в ней сравняется со временем во второй камере, на ее дисплее будет отображаться надпись "Hold".

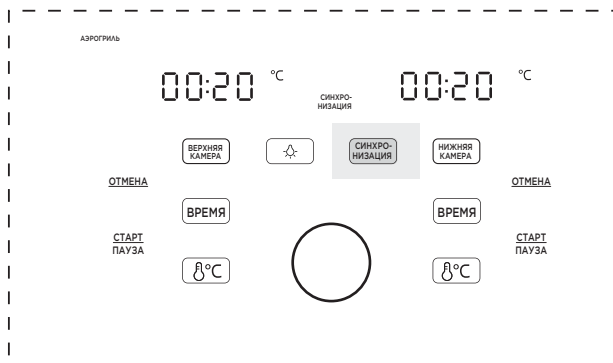

9. Без функции синхронного завершения **СИНХРОНИЗАЦИЯ** вам будет необходимо нажимать кнопку **СТАРТ/ПАУЗА** для каждой камеры для начала приготовления в ней.

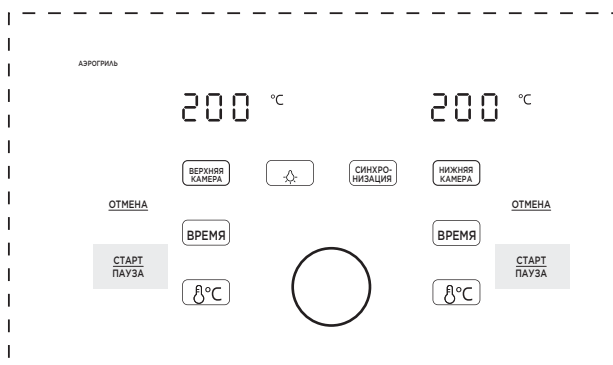

10. Спустя примерно половину времени на дисплее появится надпись "Turn Food"
Вы можете вынуть, перевернуть, встряхнуть или перемешать продукты, если это нужно по рецепту. Через 30 секунд надпись "Turn Food" пропадет, прибор продолжит работу.

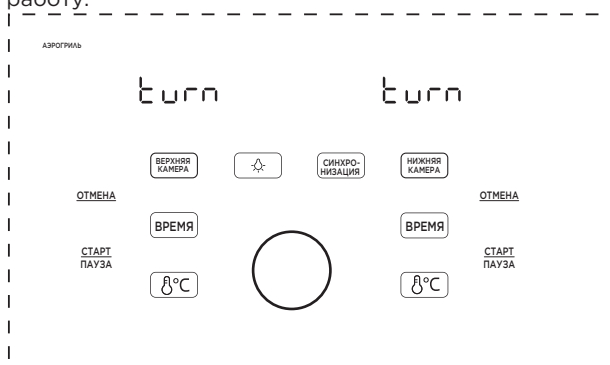

11. Когда время приготовления подойдет к концу, на дисплее появится надпись "End" и раздадутся 3 звуковых сигнала. Вы можете вынуть готовое блюдо.

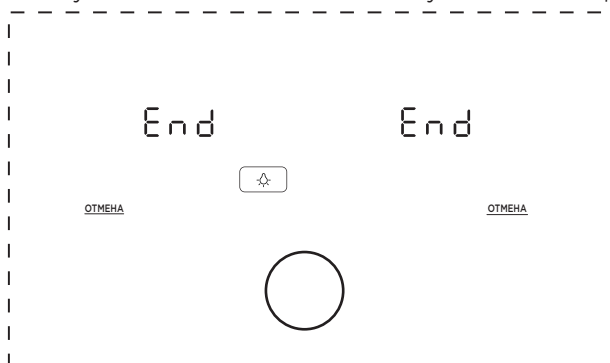

⚠ ВНИМАНИЕ

Во избежание риска возгорания, повреждения имущества и/или получения травм не кладите ничего на прибор и не закрывайте вентиляционные отверстия.

Описание программ

№	Программа	Параметры программы				
		Время по умолчанию	Темп-ра по умолчанию	Диапазон времени	Диапазон температуры	Перевернуть в процессе
1	Аэрогриль	20 мин	200°C	1-90 мин	150°C-200°C	Да
2	Гриль	15 мин	235°C	1-30 мин	200°C-300°C	Да
3	Запекание	15 мин	190°C	1-240 мин	120°C-200°C	Да
4	Жарка	10 мин	235°C	1-30 мин	200°C-235°C	Да
5	Выпечка	15 мин	165°C	1-240 мин	120°C-200°C	Да
6	Сушка	6 ч	65°C	1 ч-12 ч	40°C-90°C	Да
7	Подогрев	15 мин	180°C	1-30 мин	150°C-200°C	Да
8	Тесто	1 ч	40°C	1-4 ч	40°C-90°C	Да
9	Поддержка температуры	20 мин	75°C	1-90 мин	75°C-95°C	Да
10	Мультиповар	20 мин	150°C	1-90 мин	120°C-200°C	Да

Рецепты для аэрогриля

- Эти варианты приготовления придадут насыщенный и хрустящий вкус жареным во фритюре блюдам с небольшим количеством масла или без него.
- Экспериментируйте со временем и температурой приготовления, чтобы получить результаты, которые вам больше нравятся.
- Все варианты, указанные для каждого продукта, является рекомендацией для оптимального приготовления. Любую программу можно использовать как в верхней камере, так и в нижней.

Блюдо	Рекоменд. программа	Замо-рож.	Настройки верхней камеры				Настройки нижней камеры			
			Вес	Темп-ра	Время (1 камера)	Время (2 камеры)	Вес	Темп-ра	Время (1 камера)	Время (2 камеры)
Картофель фри	Аэрогриль (Air Fry)	Да	500 г	185°C	16 мин	24 мин	270 г	200°C	21 мин	27 мин
Куриные крылышки	Аэрогриль (Air Fry)	Да	600 г	185°C	17 мин	21 мин	400 г	200°C	19 мин	22 мин
	Аэрогриль (Air Fry)	Нет	600 г	185°C	14 мин	18 мин	400 г	200°C	17 мин	20 мин
Куриные бедра	Аэрогриль (Air Fry)	Да	1000 г	180°C	36 мин	42 мин	600 г	200°C	39 мин	43 мин
	Аэрогриль (Air Fry)	Нет	1000 г	180°C	19 мин	23 мин	600 г	200°C	20 мин	24 мин
Сушеные яблоки	Сушка (Dehydrate)	Нет	1 шт.	90°C	120 мин	150 мин	1 шт.	90°C	120 мин	150 мин
Бургеры	Гриль (Grill)	Да	1 шт.	175°C	8 мин	11 мин	1 шт.	175°C	8 мин	11 мин
Бейгели	Бейгели (Bagel)	Нет	2 полови- винки	185°C	3 мин	5 мин	2 полови- винки	185°C	4 мин	6 мин
Спаржа	Жарка (Roast)	Нет	400 г	180°C	10 мин	14 мин	300 г	195°C	12 мин	14 мин
Куриные грудки	Аэрогриль (Air Fry)	Да	500 г	180°C	37 мин	39 мин	500 г	200°C	37 мин	39 мин
	Аэрогриль (Air Fry)	Нет	500 г	180°C	21 мин	22 мин	500 г	200°C	21 мин	22 мин
Тосты	Тосты (Toast)	Нет	4 шт.	180°C	6 мин	10 мин	4 шт.	200°C	6 мин	8 мин
Куриная тушка	Аэрогриль (Air Fry)	Да	2 шт.	185°C	13 мин	18 мин	2 шт.	200°C	15 мин	20 мин
Рыба в панировке	Аэрогриль (Air Fry)	Да	270 г	185°C	13 мин	18 мин	270 г	200°C	15 мин	20 мин
Креветки в панировке	Аэрогриль (Air Fry)	Да	180 г	185°C	9 мин	13 мин	180 г	200°C	11 мин	15 мин
Гренки по-французски	Тосты (Toast)	Да	130 г	175°C	5-9 мин	6-10 мин	130 г	195°C	6-10 мин	6-10 мин
Брюсс. капуста	Аэрогриль (Air Fry)	Нет	400 г	190°C	9-12 мин	16-24 мин	400 г	200°C	12-18 мин	16-22 мин
Печенье с шокол. крошкой	Выпечка (Bake)	Нет	90 г	160°C	8-13 мин	9-15 мин	90 г	175°C	9-15 мин	9-16 мин
Пицца пепперони	Выпечка (Bake)	Да	22 см	165°C	10 мин	17 мин	22 см	170°C	13 мин	18 мин

Советы по приготовлению

- Всегда размещайте продукты равномерно в корзине аэрогриля и противне мини-печи для достижения наилучших результатов приготовления.
- Неравномерное раскладывание продуктов, наваливание в кучу может привести к неравномерному приготовлению.
- Чтобы сделать продукты более хрустящими, перед приготовлением можно распылить или нанести на них небольшое количество масла.
- Если прибор был приостановлен более чем на 10 минут, он вернется в режим ожидания и сбросит все текущие настройки.
- Для большинства продуктов наилучшие результаты приготовления достигаются путем переворачивания, встряхивания или переворачивания в середине процесса приготовления.
- Время и температуру можно отрегулировать в любой момент в процессе приготовления.

ОСТОРОЖНО

- Во избежание риска возгорания, материального ущерба и получения травм НЕ распыляйте растительное масло в камеру для приготовления пищи.
- Никогда не кладите какие-либо предметы сверху на аэрогриль.

УДАЛЕННОЕ УПРАВЛЕНИЕ

Подключение к приложению SmartHome

Перед началом убедитесь:

1. Ваш смартфон подключен к домашней беспроводной сети, и вы знаете сетевой пароль.
2. Вы находитесь рядом с устройством.
3. На вашем беспроводном маршрутизаторе включен беспроводной сигнал диапазона 2,4 ГГц.
4. Включите Bluetooth на своем мобильном телефоне и разрешите приложению обнаружить находящееся поблизости смарт-устройство.

Скачайте приложение SmartHome

В магазине приложений (Google Play Store, Apple App Store) выполните поиск SmartHome* и найдите приложение SmartHome. Загрузите и установите его на свой телефон. Вы также можете скачать приложение, отсканировав QR-код ниже.



Зарегистрируйтесь и войдите

Откройте приложение SmartHome и создайте новую учетную запись (вы также можете зарегистрироваться через стороннюю учетную запись). Если у вас уже есть существующая учетная запись, войдите в нее.



Подключите ваш прибор к SmartHome

1 Убедитесь, что ваш мобильный телефон подключен к беспроводной сети. Если это не так, зайдите в его настройки и включите беспроводные сети и Bluetooth.

2 Включите ваши устройства.

3 Откройте приложение SmartHome на вашем телефоне.

5 Если сообщение не появляется, нажмите "+" на странице и выберите свое устройство в списке доступных устройств поблизости. Если вашего устройства нет в списке, добавьте его вручную по категории и модели устройства.



4 Если появится сообщение "Рядом обнаружены смарт-устройства", нажмите, чтобы добавить их.



6 Подключите ваше устройство к беспроводной сети согласно инструкциям в приложении. Если соединение не удалось, следуйте подсказкам приложения, чтобы продолжить операцию.



ОБРАТИТЕ ВНИМАНИЕ

1. Убедитесь, что ваши устройства включены.
2. Держите мобильный телефон достаточно близко к устройству, когда вы подключаетесь к сети на своем устройстве.
3. Подключите свой мобильный телефон к домашней беспроводной сети и убедитесь, что вы знаете ее пароль.
4. Проверьте, поддерживает ли ваш маршрутизатор диапазон сети 2,4 ГГц, и включите его. Если вы не уверены, поддерживает ли маршрутизатор диапазон 2,4 ГГц, обратитесь к производителю маршрутизатора.
5. Устройство не может подключиться к беспроводной сети, для которой требуется проверка подлинности. Обычно это сети для общественных мест, таких как отели, рестораны и т. д. Подключитесь к беспроводной сети, для которой не требуется проверка подлинности.
6. Рекомендуется использовать имя сети, содержащее только буквы и цифры. Если ваше имя сети содержит специальные символы, измените его в маршрутизаторе.
7. Отключите функцию WLAN+ (Android) или WLAN Assistant (iOS) на своем мобильном телефоне при подключении сети к вашим устройствам.
8. Если ваше устройство ранее подключалось к беспроводной сети, но его необходимо повторно подключить, нажмите «+» на главной странице приложения и снова добавьте свое устройство по категории устройства и модели в соответствии с инструкциями в приложении.

ЧИСТКА И ОБСЛУЖИВАНИЕ

- Очищайте корзину и поддон аэрогриля, противень и поддон мини-печи после каждого использования.
- Всегда отключайте аэрогриль от сети и дайте ему остыть до комнатной температуры перед чисткой. Никогда не используйте едкие химические моющие средства, губки или порошки для чистки любых деталей или компонентов.
- Дайте всем поверхностям полностью высохнуть перед использованием и перед хранением.

Деталь	Способ чистки
Корзина аэрогриля	<ul style="list-style-type: none">• Очищайте корзину губкой или тканью, теплой водой и средством для мытья посуды, затем тщательно промойте. Убедитесь, что весь жир и остатки пищи удалены.• Не погружайте корзину в воду или любую другую жидкость.• Не мойте корзину в посудомоечной машине.
Противень	<ul style="list-style-type: none">• Очищайте противень тканью или губкой и теплой водой с моющим средством.• Противень имеет антипригарное покрытие. Чтобы не повредить его не используйте металлические чистящие принадлежности.• Не мойте противень в посудомоечной машине.
Поддон аэрогриля	<ul style="list-style-type: none">• Очищайте поддон тканью или губкой и теплой водой с моющим средством для посуды.• Поддон имеет антипригарное покрытие. Чтобы не повредить его, не используйте металлические чистящие принадлежности.• Не мойте поддон в посудомоечной машине.
Поддон мини-печи	<ul style="list-style-type: none">• Очищайте поддон для крошек тканью или губкой и теплой водой с моющим средством.• Поддон для крошек имеет антипригарное покрытие. Чтобы не повредить его, не используйте металлические чистящие принадлежности.• Не мойте поддон в посудомоечной машине.
Камеры аэрогриля / мини-печи	<ul style="list-style-type: none">• Очищайте камеры губкой или мягкой тканью, теплой водой и средством для мытья посуды.• Чтобы удалить засохший жир и остатки пищи из камеры, распылите в ней смесь пищевой соды и уксуса и протрите влажной тканью.• В случае стойких остатков оставьте смесь на пораженном участке на несколько минут, прежде чем чистить.• Проверьте нагревательный элемент на наличие брызг масла и остатков пищи. При необходимости очистите нагревательный элемент влажной тканью. Перед следующим использованием убедитесь, что он полностью высох.• Не погружайте прибор в воду.
Внешние поверхности	<ul style="list-style-type: none">• Протирайте мягкой влажной тканью или губкой и вытирайте насухо.
Смотровые окошки камер	<ul style="list-style-type: none">• Очистите внутреннюю и внешнюю сторону окошек тканью или губкой и теплой водой с моющим средством. Не используйте металлические чистящие принадлежности.

Все прочее обслуживание должно выполняться только специалистами.

▲ ВНИМАНИЕ

- Без надлежащей очистки вокруг нагревательного элемента могут скапливаться брызги пищи и жира. Это может привести к задымлению, возгоранию и рискам для пользователя.
- Если вы видите или чувствуете запах дыма, нажмите «Отмена», отключите прибор от сети и дайте ему остыть. Удалите остатки пищи или жир мягкой тканью и средством для мытья посуды.

УСТРАНЕНИЕ НЕИСПРАВНОСТЕЙ

Ниже в таблице приведен перечень простейших неисправностей, которые вы можете устранить самостоятельно.

Если неисправность устранить не удастся, обратитесь к специалистам ремонтного предприятия.

Неисправность	Возможные причины	Решение
Прибор не работает	<ul style="list-style-type: none"> • Прибор не включен в сеть 	<ul style="list-style-type: none"> • Вставьте вилку в розетку. Убедитесь, что прибор подключен к исправной электросети.
Коды ошибки E1 или E2	<ul style="list-style-type: none"> • Техническая неисправность 	<ul style="list-style-type: none"> • Обратитесь в сервисную службу.
Не работает функция Sync Finish	<ul style="list-style-type: none"> • Не настроены обе камеры (нижняя и верхняя) 	<ul style="list-style-type: none"> • Для включения функции Sync Finish сперва необходимо выбрать программы для обеих камер, затем нажимать кнопку СИНХРОНИЗАЦИЯ. Если функция Sync Finish включена, горит ее индикатор. См. ПОРЯДОК РАБОТЫ.
Невозможно выбрать программу	<ul style="list-style-type: none"> • Используйте программатор 	<ul style="list-style-type: none"> • Сперва нажмите кнопки ВЕРХ или S... для выбора камеры, сами программы выбираются только при помощи программатора (вращайте и нажимайте его), а не при помощи кнопок.
Работа камеры не ставится на паузу	<ul style="list-style-type: none"> • Включена функция Sync Finish 	<ul style="list-style-type: none"> • При включенной функции Sync Finish нажатие кнопки СТАРТ ПАУЗА включает, приостанавливает или отменяет работу сразу обеих камер. Чтобы управлять каждой камерой по отдельности, не используйте эту функцию.
Продукты не приготовлены до конца	<ul style="list-style-type: none"> • Обе камеры работают одновременно 	<ul style="list-style-type: none"> • Хотя приготовление в двух камерах одновременно занимает меньше времени, чем два раза в одной, работа обеих камер идет немного медленнее, чем по отдельности и требует больше времени. См. ПОРЯДОК РАБОТЫ.
	<ul style="list-style-type: none"> • Продукты уложены неравномерно 	<ul style="list-style-type: none"> • Для лучшего приготовления размещайте продукты ровным слоем, не перекрывая друг друга. См. ПОРЯДОК РАБОТЫ.

Неисправность	Возможные причины	Решение
Нет хрустящей корочки на готовом продукте	<ul style="list-style-type: none"> • Поддон не установлен в чашу 	<ul style="list-style-type: none"> • Для наилучшего результата жарки всегда используйте поддон в чаше. Поддон позволяет воздуху проходить под продуктами и обеспечивает наилучшие результаты приготовления.
	<ul style="list-style-type: none"> • Продукты приготовлены неправильно 	<ul style="list-style-type: none"> • Для оптимальной хрустящей корочки распылите или смажьте небольшим количеством масла пищу перед приготовлением. См. ПОРЯДОК РАБОТЫ.
Неправильные результаты приготовления в нижней камере	<ul style="list-style-type: none"> • Противень установлен не на правильной высоте 	<ul style="list-style-type: none"> • Поддон можно установить на верхних или нижних направляющих камеры для обеспечения оптимального результата работы. См. ПОРЯДОК РАБОТЫ.
	<ul style="list-style-type: none"> • Время или температура заданы неверно 	<ul style="list-style-type: none"> • Аэрогриль имеет отличия от других кухонных приборов и аналогичные блюда требуют подстройки под его особенности. См. ПОРЯДОК РАБОТЫ.
Не видно камеру через окошки	<ul style="list-style-type: none"> • Окошко загрязнено 	<ul style="list-style-type: none"> • Регулярно очищайте окошки. См. ЧИСТКА И ОБСЛУЖИВАНИЕ.
	<ul style="list-style-type: none"> • Подсветка не включена 	<ul style="list-style-type: none"> • Нажмите кнопку  для включения подсветки камер.
Чаша не задвигается в прибор или вынимается с трудом	<ul style="list-style-type: none"> • В чаше слишком много продуктов 	<ul style="list-style-type: none"> • Не накладывайте слишком много продуктов в чашу, иначе они будут касаться поверхности камеры. Это может привести к трудностям при установке и извлечении чаши, а также к подгоранию продуктов.
	<ul style="list-style-type: none"> • Грязь на внешней поверхности чаши / внутренней поверхности камеры 	<ul style="list-style-type: none"> • Очистите чашу и камеру перед использованием. См. ЧИСТКА И ОБСЛУЖИВАНИЕ.

ТОВАРНЫЕ ЗНАКИ, АВТОРСКИЕ ПРАВА И ПРАВОВЫЕ ПРЕДУПРЕЖДЕНИЯ

Логотип , торговые марки, дизайн, фирменный стиль и все их версии являются ценными активами Midea Group и/или ее дочерних компаний («Midea»), в отношении которых Midea владеет товарными знаками, авторскими правами и другими правами на интеллектуальную собственность, а также всей деловой репутацией, полученной в результате использования любой части товарного знака Midea. Использование товарного знака Midea в коммерческих целях без предварительного письменного согласия Midea может представлять собой нарушение прав на товарный знак или недобросовестную конкуренцию в нарушение законодательства соответствующих стран.

Это руководство создано компанией Midea, и Midea сохраняет за собой все авторские права. Никакое юридическое или физическое лицо не может использовать, дублировать, изменять, распространять полностью или частично это руководство, объединять или продавать его с другими продуктами без предварительного письменного согласия Midea.

Все описанные в данном руководстве параметры и функции прибора были актуальны на момент печати данного руководства. Тем не менее, в связи с постоянными улучшениями функционала и дизайна, фактический продукт может иметь отличия от описанных в руководстве.

УТИЛИЗАЦИЯ И ПЕРЕРАБОТКА

Предупреждения по утилизации

Соблюдение директивы WEEE и утилизация отходов:

Данный продукт соответствует директиве ЕС WEEE (2012/19/EU). На данный прибор нанесен классификационный знак для отработанного электрического и электронного оборудования (WEEE).

Данный символ, изображенный на изделии или на упаковке, указывает, что изделие не относится к разряду обычных бытовых отходов и после вывода из строя подлежит утилизации в надлежащем центре по утилизации электрического и электронного оборудования. Надлежащая утилизация прибора позволит избежать угрозы для окружающей среды и здоровья людей, вытекающей из неправильного обращения с прибором. Более подробную информацию по утилизации данного изделия можно получить в местных органах власти, местной службе по утилизации отходов или в магазине, где было приобретено изделие. Потребитель несет ответственность за правильность утилизации оборудования.

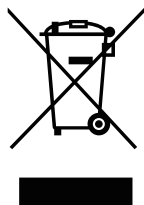

Соответствие директиве RoHS

Приобретенный вами продукт соответствует директиве ЕС об ограничении содержания вредных веществ RoHS (2011/65/EU). Не содержит вредных и запрещенных материалов, указанных в Директиве.

Информация об упаковке

Упаковочные материалы продукта изготовлены из материалов, пригодных для вторичной переработки, в соответствии с нашими национальными экологическими нормами. Не выбрасывайте упаковочные материалы вместе с бытовыми или другими отходами. Отнесите их в пункты сбора упаковочного материала, назначенные местными властями.

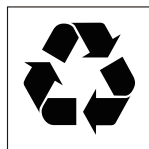

УВЕДОМЛЕНИЕ О ЗАЩИТЕ ДАННЫХ

Для предоставления согласованных с клиентом услуг мы соглашаемся без ограничений соблюдать все положения применимого законодательства о защите данных, в соответствии с согласованными странами, в пределах которых будут предоставляться услуги клиенту, а также, где применимо, в соответствии с Общим регламентом ЕС по защите данных (GDPR).

Как правило, наша обработка данных предназначена для выполнения наших обязательств по контракту с вами и по соображениям безопасности продукта, для защиты ваших прав в связи с вопросами гарантии и регистрации продукта. В некоторых случаях, но только при условии обеспечения надлежащей защиты данных, персональные данные могут передаваться получателям, находящимся за пределами Европейской экономической зоны.

Дополнительная информация предоставляется по запросу. Вы можете связаться с нашим специалистом по защите данных по адресу **MideaDPO@midea.com**. Чтобы воспользоваться своими правами, такими как право возражать против обработки ваших персональных данных в целях прямого маркетинга, пожалуйста, свяжитесь с нами по адресу **MideaDPO@midea.com**. Чтобы найти дополнительную информацию, пожалуйста, следуйте информации по QR-коду.

ТЕХНИЧЕСКАЯ ИНФОРМАЦИЯ

Срок службы прибора составляет 5 лет со дня продажи через розничную торговую сеть.

В течение этого времени изготовитель обеспечивает потребителю возможность использования товара по назначению, а также выпуск и поставку запасных частей в торговые и ремонтные предприятия. В случае отсутствия штампа магазина срок службы исчисляется со дня изготовления прибора.

Условия хранения - по группе 1(А) по ГОСТ 15150. Приборы должны храниться в упакованном виде в сухих, проветриваемых помещениях при температуре воздуха от 5 °С до 40 °С и относительной влажности воздуха до 80 % (для 25 °С).

Гарантийные обязательства на прибор изложены в гарантийном талоне. Ремонт у лиц, не имеющих специального разрешения, запрещен!

Все технические усовершенствования будут учтены в новой версии руководства по эксплуатации, которое вы сможете найти на нашем сайте. Внешний вид изделия и цвет могут быть изменены производителем без предварительного уведомления.

Сведения о сертификации:	Данный продукт сертифицирован на соответствие техническим регламентам: ТР ТС 004/2011 "О безопасности низковольтного оборудования" ТР ТС 020/2011 "Электромагнитная совместимость технических средств" ТР ТС 037/2016 "Об ограничении применения опасных веществ в изделиях электротехники и радиоэлектроники"
Изготовитель:	Гуандун Мидеа Консьюмер Электрик Мануфэкчуринг Ко., ЛТД №19 Саньлэ Роад, Бейцзяо, Шунде, Фошань, пров. Гуандун, Китай Сделано в Китае
Импортер в РФ:	ООО «Ориент Хоусхолд Апплиансес» 127015, РФ, г. Москва, ул. Новодмитровская, д.2, корп. 1 Информационно-справочная служба: 8 (800) 777-00-88 www.midea.com/ru



Дату изготовления изделия вы можете определить по серийному номеру, указанному на изделии и в гарантийном талоне в формате XXX-XXXXXXXX-ГМДД-XXXXXXX, где Г - год (его последняя цифра), М - месяц (1-9, А, В, С), ДД - дата, Х - другие символы номера. Пример: 340-79662901-0В17-1320026, дата производства: 17 ноября 2020 г.



make yourself at home



www.midea.com

© Midea 2022 all rights reserved