

ИНСТРУКЦИЯ ПО
ЭКСПЛУАТАЦИИ

ВЕРТИКАЛЬНЫЙ ПЫЛЕСОС
ОКАМИ V610

OKAMI V610



ОГЛАВЛЕНИЕ

Компоненты устройства.....	3
Оповещения на LED-дисплее.....	4
Сборка пылесоса	4
Сборка станции	5
Работа с пылесосом.....	6
Меры предосторожности.....	7
Уход и чистка	10
Устранение неисправностей.....	14
Технические характеристики	16
Комплектация	17
Утилизация	17
Контакты.....	17
Другие продукты компании	18

КОМПОНЕНТЫ УСТРОЙСТВА

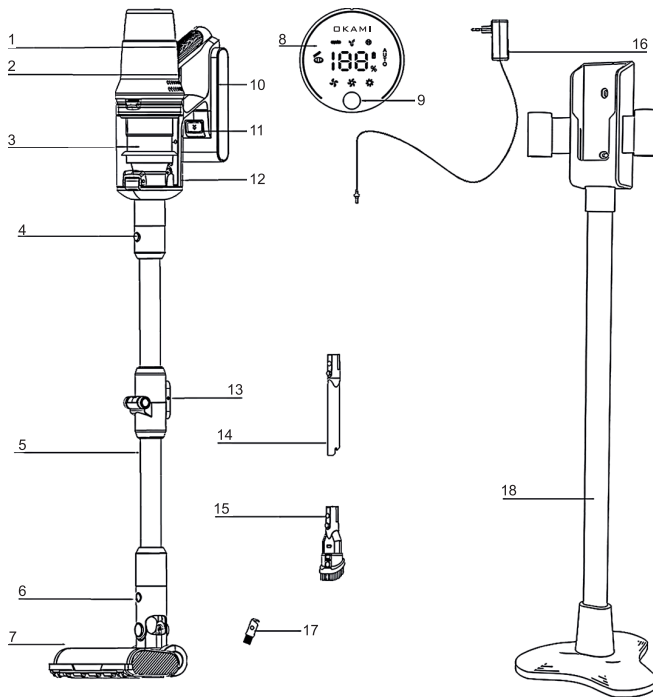

1. Рукоятка основного блока
2. Кнопка включения
3. Пылесборник
4. Кнопка отсоединения трубы
5. Металлическая труба
6. Кнопка отсоединения турбощетки
7. Турбощетка
8. LED-дисплей
9. Кнопка смены режима мощности
10. Аккумулятор
11. Кнопка отсоединения аккумулятора
12. Основной корпус
13. Кнопка отсоединения гибкой трубы
14. Щелевая насадка
15. Щетка 2в1
16. Зарядное устройство
17. Щеточка для очистки с безопасным лезвием
18. Напольная зарядная станция

Аксессуары

- Моторизованная турбощетка подходит для ковров и твердых напольных покрытий.
- Щелевая насадка подходит для сбора мусора в углах, щелях и других труднодоступных местах.
- Щетка 2в1 подходит для очистки мягкой обивки, клавиатуры, ламп, штор, жалюзи и т. д. Идеально соберет волосы и пыль с ткани. Чтобы превратить насадку в щетку, нажмите на кнопку на корпусе насадки и передвиньте подвижную часть с щетиной вверх.

ОПОВЕЩЕНИЯ НА LED-ДИСПЛЕЕ

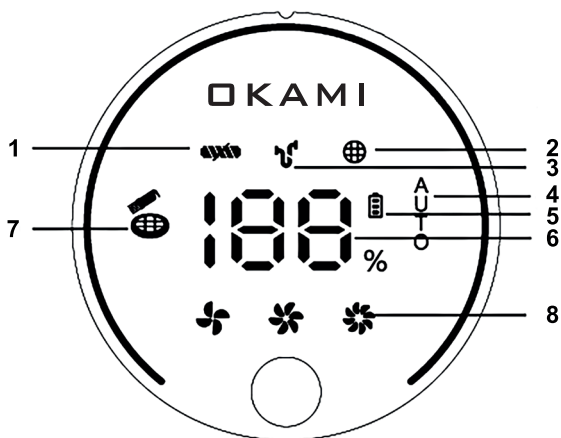

- | | |
|---------------------------------------|------------------------------------|
| 1. Турбошетка забита мусором | 5. Аккумулятор разряжен |
| 2. HEPA-фильтр не установлен | 6. Процент заряда аккумулятора |
| 3. Металлическая труба забита мусором | 7. Необходима очистка HEPA-фильтра |
| 4. Режим AUTO | 8. Выбранный режим мощности |

СБОРКА ПЫЛЕСОСА

I. Стандартное использование

1. Присоедините металлическую трубу к корпусу устройства, пока не услышите щелчок.

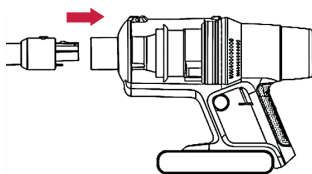

2. Присоедините турбошетку к ответной части трубы, пока не услышите щелчок.

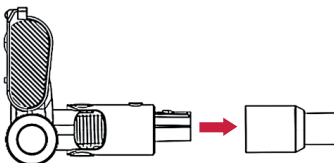

3. Вставьте аккумулятор в нижнюю часть основного корпуса до фиксации.

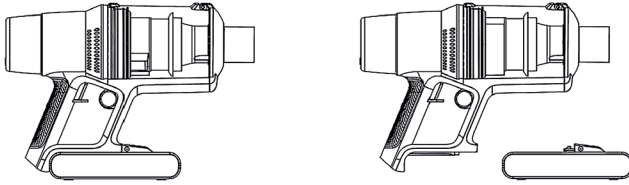

СБОРКА СТАНЦИИ

Док-станция предусматривает два типа крепления: настенное и напольное.

Настенная установка

1. Просверлите в стене отверстия на высоте примерно 150 см от пола.
2. Прикрутите настенное крепление к стене с помощью шурупов, идущих в комплекте.
3. Установите пылесос на крепление, вставьте насадки в боковые части настенного крепления.

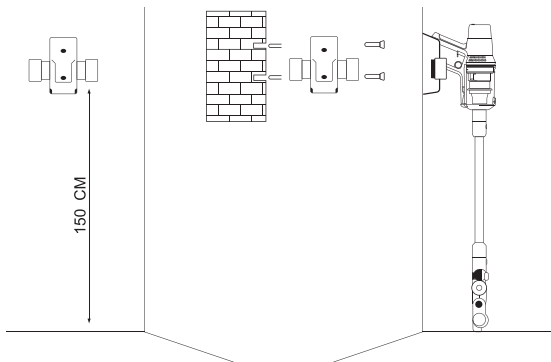

4. Чтобы заряжать пылесос через крепление, присоедините к нему зарядное устройство и вставьте вилку в розетку. Разъем для штекера зарядного устройства находится в нижней части крепления.

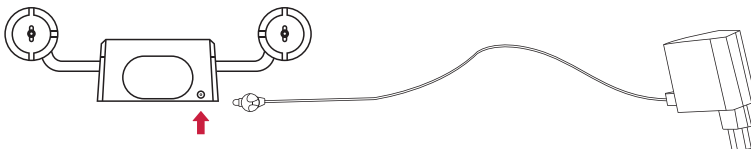

Напольная установка

1. Соберите напольную док-станцию: установите в основание станции серебристую трубу, к другому концу трубы присоедините настенный кронштейн.
2. Чтобы заряжать пылесос через напольную станцию, присоедините к настенному кронштейну зарядное устройство и вставьте вилку в розетку. Разъем для штекера зарядного устройства находится в нижней части кронштейна.

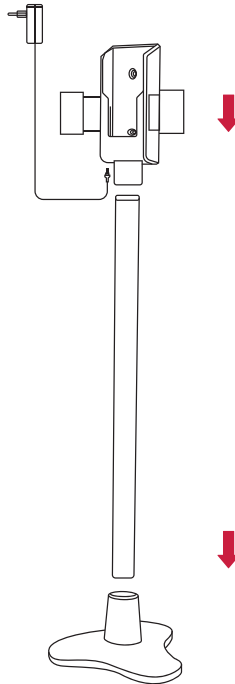

РАБОТА С ПЫЛЕСОСОМ

1. Выберите необходимую вам насадку и присоедините ее к корпусу пылесоса или основной трубе.
2. Для начала работы нажмите на кнопку включения. Нажмите на нее еще раз, чтобы остановить работу.
3. Нажмите на кнопку смены режима мощности, чтобы настроить необходимый уровень силы всасывания или выбрать авторежим.

4 режима мощности



При включении пылесоса по умолчанию запускается режим минимальной мощности (эко-режим).



Режим средней мощности включается при первом нажатии кнопки смены мощности.



Повторное нажатие на кнопку запускает режим максимальной мощности.

Если заряд батареи достиг значения 20% и ниже, пылесос нельзя будет переключить на турборежим.



Третье нажатие кнопки включает авторежим, на дисплее появится иконка AUTO.

В этом режиме устройство автоматически регулирует силу всасывания в зависимости от количества пыли на очищаемой поверхности.



При четвертом нажатии пылесос возвращается в эко-режим.

МЕРЫ ПРЕДОСТОРОЖНОСТИ

Внимание: при использовании устройства следует соблюдать основные меры безопасности, в том числе указанные в данном руководстве, чтобы снизить риск возгорания, поражения электрическим током или получения травм.

Личная безопасность

1. Перед началом использования устройства внимательно прочитайте инструкцию по его подключению и использованию.
2. Используйте пылесос только в соответствии с его предназначением. Устройство разрешается использовать в бытовых целях, оно не предназначено для использования в промышленных целях. Не пытайтесь модифицировать или изменять его конструкцию, это приведет к отмене гарантии.
3. Не пытайтесь разбирать или ремонтировать устройство самостоятельно. Обратитесь в сервисный центр в случае неисправности или необходимости обслуживания.
4. Храните пылесос в помещении, в сухом, недоступном для детей месте.
5. Дети в возрасте от 10 лет и старше, а также лица с ограниченными возможностями или с недостатком опыта и знаний могут использовать устройство только под наблюдением ответственного лица, проинструктированного относительно безопасного использования.
6. Не позволяйте детям играть с пылесосом, присматривайте за детьми, использующими устройство.

7. Используйте только рекомендованные производителем аксессуары. Применение нереконмендованных аксессуаров, а также их неправильное использование может представлять риск получения травм.
8. Соблюдайте особую осторожность при уборке лестниц.
9. Храните устройство и аксессуары вдали от горячих поверхностей.
10. Не закрывайте отверстия устройства и не препятствуйте потоку воздуха, не допускайте попадания в отверстия каких-либо предметов, в том числе пуха, одежды, пальцев и других частей тела.
11. Старайтесь держать волосы подальше от отверстий и движущихся частей.
12. Не включайте устройство, если пылесборник и/или фильтры не установлены.



Не используйте
вблизи
открытого огня.



Не храните
вблизи
источников тепла.



Не собирайте
устройством
воду и другие жидкости.



Не собирайте
устройством
горячие предметы.



Не подносите руки
к насадке
включенного устройства.



Не размещайте
устройство
у кухонной плиты.

Использование зарядного устройства

1. Используйте только аккумуляторы и зарядные устройства, поставляемые производителем пылесоса.
2. Не модифицируйте зарядное устройство.
3. Убедитесь, что напряжение соответствует указанному в технических характеристиках.
4. Зарядное устройство, подходящее для одного типа аккумуляторной батареи, может создать риск возгорания при использовании с другим аккумуляторным блоком.
5. Перед каждым использованием проверяйте шнур зарядного устройства на предмет повреждений или износа. Поврежденный или спутанный шнур зарядного устройства увеличивает риск возгорания или поражения электрическим током.
6. Избегайте повреждений шнура зарядного устройства.
7. Не переносите зарядное устройство за шнур.
8. Не тяните за шнур, чтобы отсоединить вилку от розетки.
9. При хранении не наматывайте шнур на зарядное устройство.
10. Держите шнур зарядного устройства вдали от горячих поверхностей и острых краев.
11. Шнур питания не подлежит замене. Если шнур поврежден, зарядное устройство следует заменить.
12. Не прикасайтесь к зарядному устройству или пылесосу мокрыми руками.
13. Храните и заряжайте устройство только в помещении.

14. Перед извлечением аккумулятора, чисткой или обслуживанием пылесоса зарядное устройство необходимо отключить от розетки.

Безопасность при использовании аккумулятора

1. В данном пылесосе используются литий-ионные батареи. Не подвергайте батареи воздействию высоких температур, так как они могут взорваться.
2. В экстренной ситуации немедленно обратитесь за помощью к специалистам.
3. Утечка из аккумуляторных элементов может произойти в экстремальных условиях, поэтому не используйте и не храните пылесос при температуре ниже -7°C и выше 57°C . Вытекающая из батареи жидкость может вызвать раздражение и ожоги, не прикасайтесь к ней. Если жидкость попала на кожу, немедленно смойте ее водой с мылом. Если жидкость попала в глаза, немедленно промойте их чистой водой в течение минимум 10 минут и обратитесь за медицинской помощью. При работе с аккумуляторной батареей надевайте перчатки. Утилизировать аккумулятор следует в соответствии с местными нормативами.
4. Замыкание клемм аккумулятора может вызвать ожоги или возгорание.
5. Когда аккумуляторная батарея не используется, держите ее вдали от канцелярских скрепок, монет, ключей, гвоздей, шурупов и прочих мелких металлических предметов, которые могут соединить одну клемму с другой.
6. При утилизации устройства извлеките аккумулятор. Утилизируйте его в соответствии с местными нормативами.

Перед длительным хранением полностью зарядите устройство, а затем производите подзарядку каждые 3 месяца во избежание выхода из строя аккумуляторной батареи. Не рекомендуется оставлять устройство на зарядной станции на длительный срок (более двух недель), если вы им не пользуетесь.

Обслуживание

1. Не используйте пылесос, если любая его часть повреждена или неисправна.
2. Ремонт должен выполняться только сервисным центром в соответствии с правилами техники безопасности.
3. Используйте только запасные части или аксессуары, предоставленные или рекомендованные производителем.

Использование по назначению

1. Не подвергайте пылесос модификациям, так как это может увеличить риск получения травмы.

2. Устройство не предназначено для сбора строительного мусора, образующегося в ходе ремонтных работ: бетонной пыли, опилок, стружки и пр.
3. Устройство не предназначено для сбора острых предметов: осколков стекла, иголок, гвоздей и пр.
4. Устройство не предназначено для сбора воды и других жидкостей.

Предупреждение

1. Для очистки наружной поверхности пылесоса не используйте воду, растворители или полироли; рекомендуется просто протереть ее сухой тканью.
2. Не погружайте устройство в воду и не мойте в посудомоечной машине.

Правила и условия перевозки

Перевозка устройства производится в заводской упаковке в крытых транспортных средствах.

УХОД И ЧИСТКА

I. Зарядка аккумулятора

Если процент заряда аккумулятора достиг нуля, пылесос необходимо зарядить. Сделать это можно тремя способами.

- 1 способ:** присоедините адаптер питания непосредственно к аккумуляторному блоку.
- 2 способ:** присоедините адаптер питания к основному блоку пылесоса.
- 3 способ:** поставьте пылесос на напольную док-станцию. Убедитесь, что контакты на пылесосе совпадают с контактами на разъеме для зарядки.

Примечание: зарядите аккумулятор перед первым использованием. Рекомендуется полностью заряжать аккумулятор после первых трех уборок. Не заряжайте аккумулятор в течение длительного времени, так как это может привести к его повреждению.

II. Индикация заряда аккумулятора

1. Во время зарядки горит иконка батареи, процент заряда аккумулятора увеличивается. По достижении полного заряда дисплей выключится.



2. Если заряд аккумулятора достиг нуля, загорится иконка батареи. В таком случае необходимо зарядить устройство.

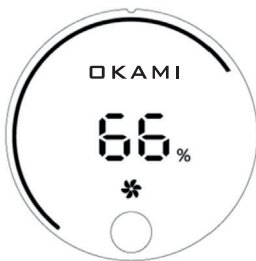

3. В зависимости от выбранного режима мощности иконка вентилятора в нижней части дисплея будет менять свое расположение. По умолчанию включится эко-режим.

В зависимости от выбранного режима мощности подсветка по краю дисплея будет изменяться.

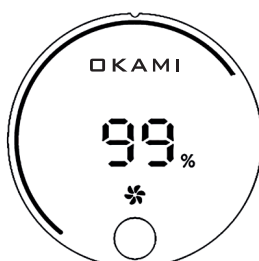
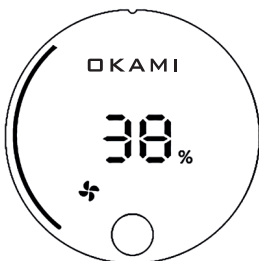

4. В режиме авто на дисплее появится иконка AUTO. В этом режиме устройство автоматически регулирует силу всасывания в зависимости от количества пыли на очищаемой поверхности.



III. Опустошение пылесборника

1. Потяните за кольцо, расположенное в рукоятке устройства, и сдвиньте пылесборник вверх.

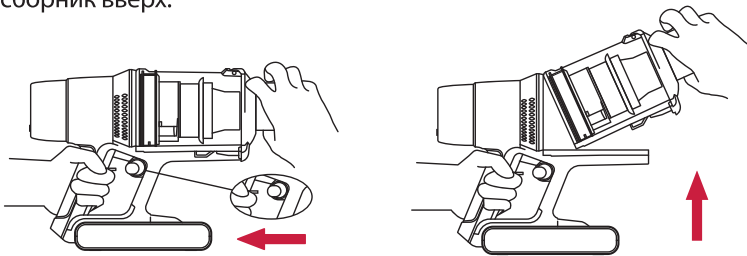

2. Нажмите на красную кнопку в нижней части пылесборника, чтобы опустошить его.

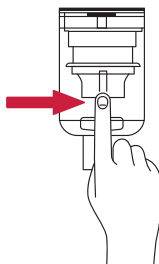

3. Чтобы вставить пылесборник обратно, совместите выемку в верхней части пылесборника с выступом на корпусе, затем потяните за кольцо и вставьте пылесборник в пазы до щелчка. Место крепления пылесборника к корпусу указано на изображении.

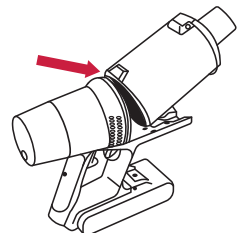

IV. Очистка фильтров

1. Извлеките из пылесборника HEPA-фильтр и блок мультициклонной фильтрации. Поверните верхнюю часть блока против часовой стрелки, чтобы снять ее.
2. Промойте все компоненты под проточной холодной водой.
3. Полностью высушите все детали перед сборкой.
4. Вставьте блок мультициклонной фильтрации вместе с HEPA-фильтром в пылесборник.
5. Присоедините пылесборник к основному корпусу.
6. После очистки HEPA-фильтра удерживайте кнопку включения в течение 3 секунд, чтобы установить напоминание о следующей очистке фильтров.

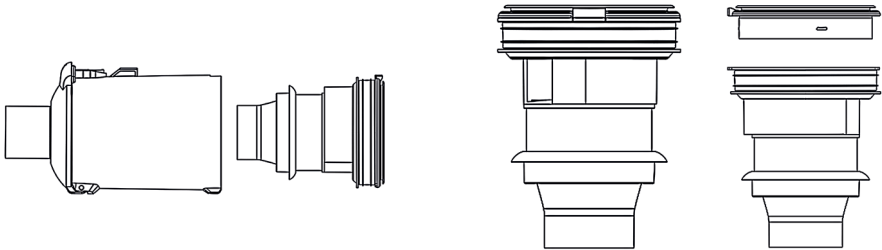

V. Очистка моторного фильтра

1. Поверните входной воздушный фильтр против часовой стрелки, чтобы снять его.
2. Извлеките губку моторного фильтра.

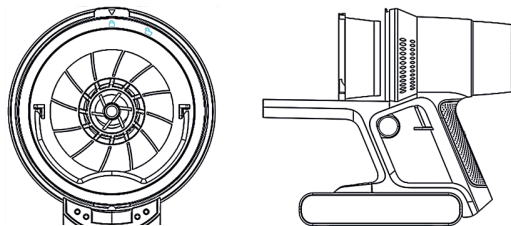

Примечание: рекомендуется очищать моторный фильтр каждые шесть месяцев.

VI. Очистка турбощетки

Своевременно очищайте турбощетку, чтобы обеспечить правильную работу устройства.

1. Измените положение фиксатора на обратной стороне турбощеточки, выньте валик.

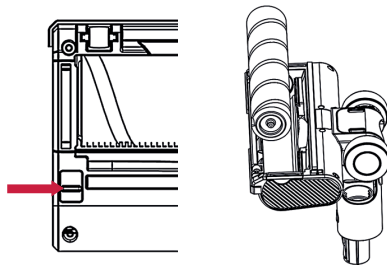

2. Удалите волосы и мусор на валике при помощи щетки для очистки с безопасным лезвием.

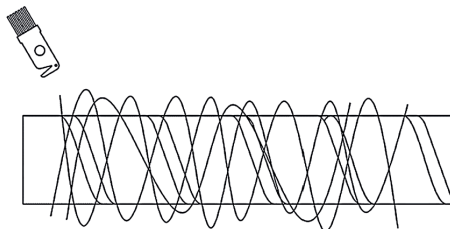

3. Промойте валик турбощеточки под проточной водой.
4. Полностью высушите валик перед сборкой.
5. Вставьте валик турбощеточки на место, сдвиньте фиксатор вниз в исходное положение.

УСТРАНЕНИЕ НЕИСПРАВНОСТЕЙ

Неисправность	Возможное решение
Пылесос не включается	<ol style="list-style-type: none"> 1. Перед использованием убедитесь, что пылесос полностью заряжен. 2. Проверьте правильность установки HEPA-фильтра.
Слабое всасывание	<ol style="list-style-type: none"> 1. Проверьте, не забиты ли труба пылесоса или турбощеточка мусором. При необходимости отключите пылесос и очистите его. 2. Проверьте правильность установки фильтров (в особенности HEPA-фильтра). Опустошите пылесборник и очистите фильтр.
Аккумулятор не заряжается	<ol style="list-style-type: none"> 1. Используйте только зарядное устройство, идущее в комплекте с пылесосом. 2. Аккумуляторная батарея перегрета, повторно подключите ее к источнику питания, когда она полностью остынет.

ИНДИКАЦИЯ НЕИСПРАВНОСТЕЙ НА ДИСПЛЕЕ

1. Если логотип OKAMI мигает, протрите датчик пыли на турбошестерке.

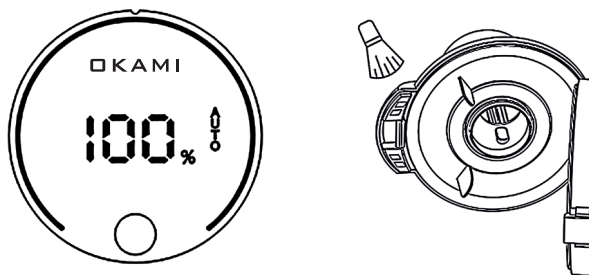

2. Если на дисплее появилась иконка валика турбошестерки, необходимо очистить турбошестерку от мусора.
3. Если на дисплее появилась иконка изогнутой трубы, необходимо очистить металлическую трубу от мусора.
4. Если мигает иконка обслуживания НЕРА-фильтра, необходимо тщательно очистить фильтр от пыли. В противном случае пылесос не включится.



5. Если на дисплее появилась иконка фильтра, необходимо тщательно очистить все фильтры от пыли.

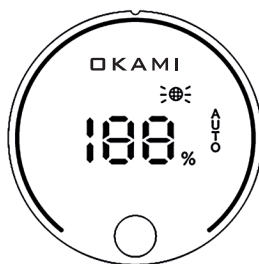

ИНФОРМАЦИОННЫЕ КОДЫ НЕИСПРАВНОСТЕЙ

Внимание! Если на дисплее вашего устройства появится информационный код из таблицы ниже, свяжитесь со службой поддержки ОКАМІ.

Код	Описание	Действие
E1	Перегрузка по напряжению аккумуляторной батареи.	Прекращение зарядки аккумулятора.
E2	Пониженное напряжение аккумуляторной батареи.	Принудительное выключение.
E3	Пониженное напряжение, перенапряжение или перегрузка по току адаптера.	Подключите пылесос к оригинальному зарядному устройству. Если это не помогло, обратитесь в поддержку.
E4	Неисправность выключателя. Пылесос не включается.	Подключите пылесос к оригинальному зарядному устройству. Если это не помогло, обратитесь в поддержку.
E5	Неисправность терморезистора с отрицательным ТКС.	Принудительное выключение.
E6	Основной привод не подключен или неисправен.	Принудительное выключение.
E7	Перегрузка по току основного привода при разряде аккумулятора.	Принудительное выключение.
E8	Короткое замыкание основного привода или мотора турбощетки.	Зарядите устройство в течение одной минуты. Если это не помогло, обратитесь в поддержку.

ТЕХНИЧЕСКИЕ ХАРАКТЕРИСТИКИ

Мощность	750 Вт
Номинальное напряжение	DC29.6 В
Емкость аккумулятора	4000 мАч
Время зарядки	5 часов
Время работы	110 минут

КОМПЛЕКТАЦИЯ

Название детали	Количество
Основной корпус	1
Металлическая труба	1
Турбощетка	1
Зарядное устройство	1
Напольная док-станция	1
Щелевая насадка	1
Щетка 2в1	1
Аккумуляторный блок	1
Руководство пользователя	1
Гарантийный талон	1

УТИЛИЗАЦИЯ



Это устройство нельзя утилизировать как бытовые отходы.
Утилизируйте устройство в авторизованном пункте сбора вторичного использования электроприборов.

КОНТАКТЫ

Позвоните в нашу службу поддержки клиентов:
+7 (495) 414-10-37

Или напишите на электронную почту нашей службе поддержки клиентов:
support@okami.group

Купить расходные материалы на официальном сайте:
okami.group/consumables



ДРУГИЕ ПРОДУКТЫ КОМПАНИИ

Робот-пылесос OKAMI U100 Plus



- Мощность 5000 Па и лазерная навигация
- Аккумулятор 5200 мАч
- Продвинутая влажная уборка



Робот-пылесос OKAMI R120



- Станция самоочистки
- Мощность 5000 Па и лазерная навигация
- Продвинутая влажная уборка



Робот-пылесос OKAMI R110



- Мощность 3000 Па и лазерная навигация
- Совмещенная уборка
- Построение 3D-карты в приложении



Робот-мойщик окон OKAMI Q75



- Автоматическое распыление воды
- Надежное крепление к стеклу
- Управление через приложение



Мощный пылесос OKAMI M400



- Станция самоочистки
- 25 минут работы
- Режим сбора жидкости





Число на этом знаке означает, что продукт имеет безопасный для окружающей среды период в 10 лет (при условии нормальной эксплуатации).

Купить расходные материалы на официальном сайте:



Продукция успешно прошла все необходимые оценки в соответствии с техническими регламентами Таможенного союза.

Дата производства указана на упаковке.

Гарантийное обслуживание осуществляется согласно прилагаемому гарантийному талону.

Телефон сервисного центра: 8 (495) 414-10-37

e-mail: support@okami.group

Для обращения по гарантийным и иным техническим вопросам заполните форму по ссылке: www.okami.group/support

Designed by Okami Group, Assembled in PRC.

Организация, уполномоченная изготовителем на принятие претензий:
ООО Оками.

Тел.: 8 (800) 200-27-24

e-mail: info@okami.group



