

Ardo

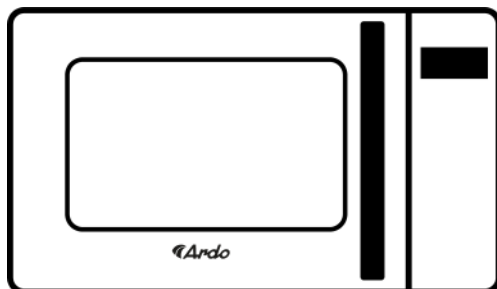

РУКОВОДСТВО ПО ЭКСПЛУАТАЦИИ Одинарная микроволновая печь MEA23-EAFB2

RU-ENG



Этот продукт производится на современных предприятиях, которые бережно относятся к окружающей среде, не нанося ей вреда.

This product is manufactured in modern facilities that respect the environment without harming it.

ПРЕДОСТЕРЕЖЕНИЯ, ЧТОБЫ ИЗБЕЖАТЬ ВОЗМОЖНОГО ВОЗДЕЙСТВИЯ ЧРЕЗМЕРНОЙ МИКРОВОЛНОВОЙ ЭНЕРГИИ

- (a) Не пытайтесь использовать эту печь с открытой дверцей, так как это может привести к вредному воздействию микроволновой энергии. Важно не ломать и не вмешиваться в системы безопасности.
- (b) Не помещайте никаких предметов между передней панелью печи и дверцей и не допускайте накопления грязи или остатков чистящих средств на уплотнительных поверхностях.
- (c) **ПРЕДУПРЕЖДЕНИЕ:** Если дверь или уплотнения двери повреждены, печь не должна использоваться до тех пор, пока она не будет отремонтирована компетентным лицом.

ДОПОЛНЕНИЕ

Если устройство не поддерживается в хорошем состоянии чистоты, его поверхность может быть повреждена, что повлияет на срок службы устройства и приведет к опасной ситуации.

ТЕХНИЧЕСКИЕ ХАРАКТЕРИСТИКИ

Модель	MEA23-EAFB2
РаНапряжение	230 В~ 50 Гц
Входная мощность микроволновой печи	1450 Вт
Выходная мощность микроволновой печи	900 Вт
Гриль	1000 Вт
Конвекция	1680 Вт

ВАЖНЫЕ ИНСТРУКЦИИ ПО БЕЗОПАСНОСТИ

ПРЕДУПРЕЖДЕНИЕ

Чтобы уменьшить риск возникновения пожара, электрического удара, травм или воздействия чрезмерной энергии микроволновой печи при использовании аппарата, следуйте основным предостережениям, включая следующие:

1. Прочитайте и следуйте конкретным: "ПРЕДОСТЕРЕЖЕНИЯ ДЛЯ ИЗБЕЖАНИЯ ВОЗМОЖНОГО ВОЗДЕЙСТВИЯ ЧРЕЗМЕРНОЙ МИКРОВОЛНОВОЙ ЭНЕРГИИ".
2. Этот прибор может использоваться детьми в возрасте от 8 лет и старше, а также лицами с ограниченными физическими, сенсорными или умственными возможностями или отсутствием опыта и знаний, если им была предоставлена надлежащая инструкция или обучение по безопасному использованию прибора и они понимают связанные с этим опасности. Дети не должны играть с прибором. Уборка и техническое обслуживание не должны выполняться детьми без присмотра.
3. Держите прибор и его шнур вне досягаемости детей младше 8 лет.
4. Если шнур питания поврежден, его должен заменить производитель, его сервисный агент или аналогично квалифицированные лица, чтобы избежать опасности.
5. ПРЕДУПРЕЖДЕНИЕ: Убедитесь, что прибор выключен перед заменой лампы, чтобы избежать возможности электрического удара.
6. ПРЕДУПРЕЖДЕНИЕ: Опасно, если кто-либо, кроме компетентного лица, выполняет любые сервисные или ремонтные операции, которые требуют снятия крышки, защищающей от воздействия микроволновой энергии.
7. ПРЕДУПРЕЖДЕНИЕ: Жидкости и другие продукты не должны нагреваться в герметичных контейнерах, так как они могут взорваться.

8. При нагревании пищи в пластиковых или бумажных контейнерах следите за печью из-за возможности возгорания.
9. Используйте только посуду, подходящую для использования в микроволновых печах.
10. Если появляется дым, выключите или отключите прибор и держите дверь закрытой, чтобы задушить любые пламя.
11. Нагревание напитков в микроволновой печи может привести к задержанному вспениванию, поэтому будьте осторожны при обращении с контейнером.
12. Содержимое бутылочек для кормления и баночек с детским питанием следует перемешивать или взбалтывать, а температуру проверять перед употреблением, чтобы избежать ожогов.
13. Яйца в скорлупе и целые вареные яйца не следует разогревать в микроволновых печах, так как они могут взорваться, даже после окончания разогрева.
14. Печь следует регулярно очищать и удалять любые остатки пищи.
15. Несоблюдение чистоты печи может привести к ухудшению поверхности, что может негативно сказаться на сроке службы устройства и потенциально привести к опасной ситуации.
16. Устройство не должно быть установлено за декоративной дверцей, чтобы избежать перегрева. (Это не относится к устройствам с декоративной дверцей.)
17. Используйте только температурный зонд, рекомендованный для этой печи. (для печей, оснащенных возможностью использования температурного зонда.)
18. Микроволновая печь не должна размещаться в шкафу, если она не была протестирована в шкафу.
19. Микроволновая печь должна работать с открытой декоративной дверцей. (для печей с декоративной дверцей.)

20. Это устройство предназначено для использования в домашних и аналогичных приложениях, таких как:
- служебные кухни в магазинах, офисах и других рабочих средах;
 - клиентами в гостиницах, мотелях и других жилых типах сред;
 - фермерских домах;
 - в типах сред для ночлега и завтрака.
21. Микроволновая печь предназначена для разогрева пищи и напитков. Сушка пищи или одежды, а также разогрев грелок, тапочек, губок, влажных тряпок и подобных предметов может привести к риску травм, возгорания или пожара.
22. Металлические контейнеры для пищи и напитков не допускаются при приготовлении в микроволновой печи.
23. Прибор не следует очищать паровым очистителем.
24. Прибор предназначен для использования в свободном состоянии.
25. Задняя поверхность приборов должна быть установлена вплотную к стене.
26. Приборы не предназначены для работы с внешним таймером или отдельной системой дистанционного управления.
27. Температура доступных поверхностей может быть высокой во время работы прибора.
28. ПРЕДУПРЕЖДЕНИЕ: Когда прибор работает в комбинированном режиме, дети должны использовать печь только под наблюдением взрослых из-за генерируемых температур.

ВНИМАТЕЛЬНО ПРОЧИТАЙТЕ И СОХРАНИТЕ ДЛЯ БУДУЩЕГО СПРАВОЧНИКА

ДЛЯ СНИЖЕНИЯ РИСКА ПОВРЕЖДЕНИЯ ЛЮДЕЙ УСТАНОВКА ЗАЗЕМЛЕНИЯ

ОПАСНОСТЬ

Опасность электрического удара

Прикосновение к некоторым внутренним компонентам может привести к серьезным травмам или смерти. Не разбирайте этот прибор

ПРЕДУПРЕЖДЕНИЕ

Опасность электрического удара

Неправильное использование заземления может привести к электрическому удару.

Не подключайте к сети, пока прибор не установлен и не заземлен должным образом.

Этот прибор должен быть заземлен. В случае короткого замыкания заземление снижает риск электрического удара, обеспечивая путь для электрического тока.

Этот прибор оснащен шнуром с заземляющим проводом и заземляющей вилкой. Вилка должна быть подключена к розетке, которая установлена и заземлена должным образом.

Обратитесь к квалифицированному электрику или специалисту, если инструкции по заземлению не полностью понятны или если есть сомнения в том, что прибор правильно заземлен.

Если необходимо использовать удлинитель, используйте только 3-жильный удлинитель.

1. Короткий шнур питания предоставляется для снижения рисков, связанных с запутыванием или спотыканием о более длинный шнур.
2. Если используется длинный шнур или удлинитель: 1)
Указанная электрическая мощность шнура или удлинителя должна быть не менее, чем электрическая мощность прибора.
- 2) Удлинитель должен быть заземляющим 3-жильным шнуром.
- 3) Длинный шнур должен быть уложен так, чтобы он не свисал over столешницу или стол, где его могут потянуть дети или споткнуться о него случайно.

УБОРКА

Обязательно отключите прибор от электросети.

1. Очистите камеру печи после использования слегка влажной тряпкой.
2. Очистите аксессуары обычным способом в мыльной воде.
3. Рамка двери и уплотнитель, а также соседние части должны быть тщательно очищены влажной тряпкой, когда они грязные.
4. Не используйте жесткие абразивные чистящие средства или острые металлические скребки для очистки стекла двери печи, так как они могут поцарапать поверхность, что может привести к разрушению стекла.
5. Совет по очистке---Для облегчения очистки стенок камеры, которые могут соприкоснуться с приготовленной пищей: Положите половину лимона в миску, добавьте 300 мл (1/2 пинты) воды и нагрейте на 100% мощности микроволновой печи в течение 10 минут. Протрите печь чистой мягкой сухой тряпкой.

ПРИБОРЫ

ОСТОРОЖНО

Опасность травмы

Опасно для любого, кроме компетентного лица, выполнять любые сервисные или ремонтные операции, которые требуют снятия крышки, защищающей от воздействия микроволновой энергии.

Смотрите инструкции по "Материалам, которые можно использовать в микроволновой печи или которые следует избегать в микроволновой печи." Могут быть определенные неметаллические приборы, которые небезопасно использовать для разогрева в микроволновой печи. Если у вас есть сомнения, вы можете протестировать прибор, следуя приведенной ниже процедуре.

Тест на прибор:

1. Наполните контейнер, безопасный для микроволновой печи, 1 чашкой холодной воды (250 мл) вместе с прибором, который вы хотите протестировать.
2. Готовьте на максимальной мощности в течение 1 минуты.
3. Осторожно почувствуйте utensil. Если пустая посуда теплая, не используйте ее для микроволнового приготовления.
4. Не превышайте время приготовления в 1 минуту.

Материалы, которые можно использовать в микроволновой печи

Посуда	Замечания
Browning dish	Следуйте инструкциям производителя. Нижняя часть жарочной посуды должна находиться как минимум на 3/16 дюйма (5 мм) выше поворотного стола. Неправильное использование может привести к поломке поворотного стола.
Посуда для ужина	Только для микроволновой печи. Следуйте инструкциям производителя. Не используйте треснувшие или сколотые блюда.
Стекланные банки	Всегда снимайте крышку. Используйте только для подогрева пищи до теплого состояния. Большинство стеклянных банок не являются жаропрочными и могут разбиться.
Стекланная посуда, пакеты	Только жаропрочная стекланный посуда. Убедитесь, что нет металлической отделки. Не используйте треснувшие или сколотые блюда.
для приготовления в микроволновой печи	Следуйте инструкциям производителя. Не закрывайте металлической завязкой. Сделайте надрезы, чтобы пар мог выходить.
Бумажные тарелки и чашки	Используйте только для краткосрочного приготовления/разогрева. Не оставляйте печь без присмотра во время приготовления.
Бумажные полотенца	Используйте для накрытия пищи при разогреве и впитывании жира. Используйте под наблюдением только для краткосрочного приготовления.
Пергаментная бумага	Используйте в качестве крышки, чтобы предотвратить разбрызгивание, или как обертку для приготовления на пару.
Пластик	Только для микроволновой печи. Следуйте инструкциям производителя. Должен быть помечен как "Безопасно для микроволновки". Некоторые пластиковые контейнеры размягчаются, когда пища внутри нагревается. "Кипящие пакеты" и плотно закрытые пластиковые пакеты должны быть надрезаны, проколоты или проветрены, как указано на упаковке.
Пластиковая пленка	Только для микроволновой печи. Используйте для накрытия пищи во время приготовления, чтобы сохранить влажность. Не позволяйте пленке касаться пищи.
Термометры	Только для микроволновой печи (термометры для мяса и конфет).
Восковая бумага	Используйте в качестве крышки, чтобы предотвратить разбрызгивание и сохранить влагу.

Материалы, которые следует избегать в микроволновой печи

Посуда	Замечания
Алюминиевая поднос	Может вызвать искрение. Переложите еду в посуду, безопасную для микроволновки.
Пищевая упаковка с металлической ручкой	Может вызвать искрение. Переложите еду в посуду, безопасную для микроволновки.
Металлические или металлические украшенные столовые приборы	Металл защищает пищу от микроволновой энергии. Металлическая отделка может вызвать искрение.
Металлические завязки	Может вызвать искрение и может привести к пожару в печи.
Бумажные пакеты	Может вызвать пожар в печи.
Пенопласт	Пенопласт может расплавиться или загрязнить жидкость внутри при воздействии высокой температуры.
Дерево	Дерево высохнет при использовании в микроволновой печи и может треснуть или расколоться.

НАЗВАНИЯ ЧАСТЕЙ И АКСЕССУАРОВ ПЕЧИ

(В случае любых расхождений между прибором и изображениями в этом руководстве, продукт имеет приоритет.)

Удалите печь и все материалы из коробки и камеры печи.

Ваша печь комплектуется следующими аксессуарами:



Стеклонная тарелка

Кольцевая подставка

Решетка для гриля не может использоваться в микроволновом режиме и должна быть размещена на стеклянной тарелке

Противень не может использоваться в сочетании с микроволновым режимом и может быть размещен на противне для выпечки

Инструкция по эксплуатации

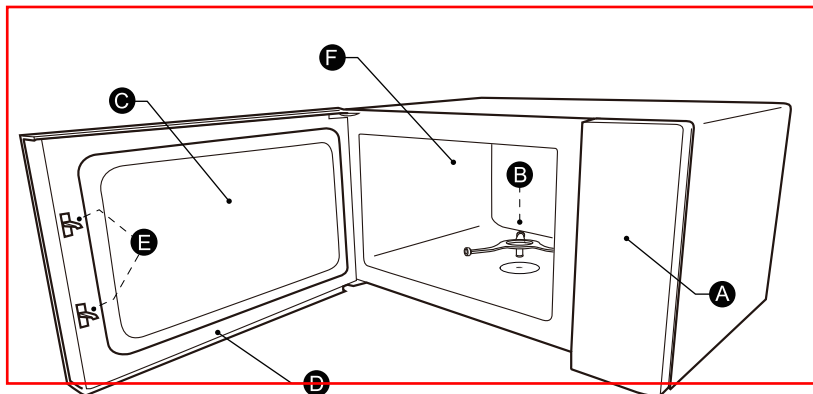

A) Панель управления
B) Кольцевая подставка
C) Окно наблюдения

D) Корпус двери
E) Система безопасности
F) Камера печи

НАЗВАНИЯ ЧАСТЕЙ И АКСЕССУАРОВ ПЕЧИ

Очистите камеру приготовления и установите поворотную тарелку на место. При новых установках убедитесь, что вся упаковка и транспортировочная лента удалены. Перед первым использованием устройства для приготовления пищи вам необходимо правильно установить поворотную тарелку. Вы должны очистить камеру приготовления и аксессуары.



1) Стекла́нная тарелка

2) Кольцевая сборка поворотного устройства

Примечание :

1. Никогда не используйте устройство без поворотной тарелки.

Убедитесь, что она правильно зафиксирована.

Поворотная тарелка может вращаться по часовой стрелке или против часовой стрелки

2. Никогда не ставьте стеклянную тарелку вверх дном. Стеклянная тарелка никогда не должна быть ограничена.

3. Как стеклянная тарелка, так и кольцевая сборка поворотного устройства всегда должны использоваться во время приготовления.

4. Все продукты и контейнеры с продуктами всегда помещаются на стеклянную тарелку для приготовления.

5. Никогда не ограничивайте движение поворотной тарелки

6. Если стеклянная тарелка или кольцевая сборка поворотного устройства треснула или разбилась, обратитесь в ближайший авторизованный сервисный центр.

УСТАНОВКА НА СТОЛЕ

Удалите все упаковочные материалы и аксессуары. Проверьте печь на наличие повреждений, таких как вмятины или сломанная дверь.

Не устанавливайте, если печь повреждена.

Корпус: Удалите любую защитную пленку с поверхности корпуса микроволновой печи. Не удаляйте светло-коричневую микроволновую крышку, которая прикреплена к камере печи для защиты магнетрона.

УСТАНОВКА

1. Выберите ровную поверхность, которая обеспечивает достаточное открытое пространство для входных и/или выходных вентиляционных отверстий

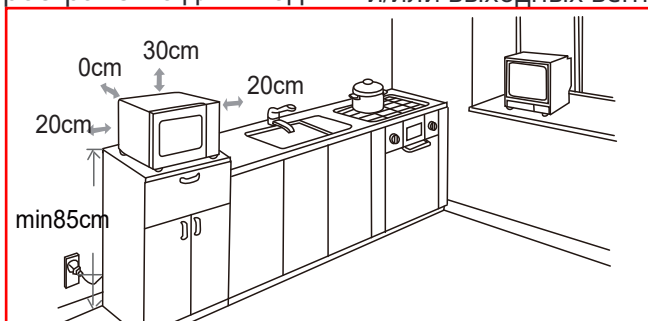

- (1) Минимальная высота установки составляет 85см.
 - (2) Задняя поверхность устройства должна быть прижата к стене. Оставьте минимальный зазор в 30см над печью. Минимальный зазор в 20см требуется между печью и любыми смежными стенами.
 - (3) Не удаляйте ножки с нижней части печи.
 - (4) Блокировка входных и/или выходных отверстий может повредить печь.
 - (5) Установите печь как можно дальше от радиоприемников и телевизоров. Работа микроволновой печи может вызвать помехи в приеме вашего радио или телевизора.
2. Подключите печь к стандартной бытовой розетке. Убедитесь, что напряжение и частота совпадают с напряжением и частотой на табличке с характеристиками.

ПРЕДУПРЕЖДЕНИЕ : Не устанавливайте печь над варочной панелью или другими приборами, производящими тепло. Если печь установлена рядом или над источником тепла, она может быть повреждена, и гарантия будет аннулирована.

Доступная поверхность может быть горячей в процессе работы.



РАБОТА

1. Установка часов

- (1)Нажмите "**Часы/ Таймер**" один раз, и на дисплее появится "00:00". Цифры часов будут мигать.
- (2) Нажмите цифровые клавиши, чтобы установить цифры часов.
- (3)Нажмите "**Часы/ Таймер**" для подтверждения.
- (4) Нажмите цифровые клавиши, чтобы установить цифры минут.
- (5) Нажмите "**Часы/ Таймер**", чтобы подтвердить. Часы установлены. (Максимальное значение 23:59)

Примечания :

- (1) Если часы не установлены, печь не будет работать при включении.
- (2) В процессе установки часов, если кнопка "**Часы/ Таймер**" не будет нажата или не будет никаких действий в течение 1 минуты, печь вернется к предыдущим настройкам.
- (3) Если введенные числа не находятся в пределах 23:59, настройка не будет принята, пока не будут введены допустимые числа.

2. Микроволновая готовка

- (1) Нажмите "**Мощность**", и затем отобразится "PL10".
- (2) Нажимайте "**Мощность**" несколько раз, чтобы установить уровень мощности. Доступно 11 уровней мощности.
- (3) Нажмите "**Время приготовления**" один раз, а затем нажмите цифровые клавиши, чтобы установить время приготовления. Максимальное значение – "99:99".
- (4) Нажмите "**Старт/+30Сек**" для начала готовки.

Таблица мощности

Уровень	10	9	8	7	6	5	4	3	2	1	0
Мощность	100%	90%	80%	70%	60%	50%	40%	30%	20%	10%	0%
Дисплей	PL10	PL09	PL08	PL07	PL06	PL05	PL04	PL03	PL02	PL01	PL00

3. Установка кухонного таймера

- (1) Нажмите **“ Часы/ Таймер ”** дважды, и затем отобразится “00:00”.
- (2) Нажмите числовые клавиши, чтобы установить желаемое время. Максимальное значение таймера - “99:99”.
- (3) Нажмите **“ Старт/+30 Сек ”** для подтверждения. Таймер начинает обратный отсчет.

4. Гриль или комбинированное приготовление

- (1) Нажмите **“ Гриль/ Комби ”** несколько раз, чтобы выбрать режим, затем последовательно отобразятся “G” (гриль), “С-1”, “С-2”, “С-3”, “С-4”.
- (2) Нажмите цифровые клавиши для ввода времени приготовления. Максимальное значение времени составляет “99:99”.
- (3) Нажмите **“ Старт/+30 Сек ”** для начала приготовления.

Примечание: Инструкции для гриля и комбинированного режима

Инструкции	Дисплей	Микроволновая печь	гриль	Конвекция
1	G		●	
2	С-1	●		●
3	С-2	●	●	
4	С-3		●	●
5	С-4	●	●	●

Примечание: Звонок прозвонит, чтобы напомнить о переворачивании пищи во время гриля .

5. Конвекционное приготовление (с предварительным разогревом и без предварительного разогрева)

- (1) Нажмите **“Конвекция”** один раз, и затем на дисплее появится **“Con”**.
 - (2) Нажмите **“Конвекция”** несколько раз, чтобы установить температуру. Доступно 10 вариантов включая **110, 120, 130, 140, 150, 160, 170, 180, 190, 200°C** доступны.
 - (3) Нажмите **“Старт/+30 Сек”** для подтверждения температуры.
 - (4) Нажмите **“Старт/+30 Сек”** снова для входа в режим предварительного разогрева.
- Когда предварительный разогрев завершен, печь издаст два сигнала. Температура будет отображаться и мигать на экране, откройте, затем закройте дверь. (если предварительный разогрев не требуется, пропустите этот шаг)
- (5) Нажмите цифровые клавиши, чтобы установить время приготовления. Максимальное значение времени - **“99:99”**.
 - (6) Нажмите **“Старт/+30 Сек”** для начала готовки.

6. Размораживание по весу

- (1) Нажмите **“Разморозка”** один раз, и затем на экране появится **“d-1”**.
- (2) Нажмите цифровые клавиши для установки веса пищи. Вес должен быть в пределах **100-2000г**.
- (3) Нажмите **“Старт/+30 Сек”** для начала размораживания.

Примечание: Звуковой сигнал напомнит о необходимости перевернуть пищу во время размораживания .

7. Размораживание по времени

- (1) Нажмите **“Разморозка”** дважды, и затем на экране появится **“d-2”**.
- (2) Нажмите цифровые клавиши, чтобы установить желаемое время размораживания. Максимальное значение - **99:99**.
- (3) Нажмите **“Старт/+30 Сек”** для начала размораживания.

Примечание: Звуковой сигнал напомнит о необходимости перевернуть пищу во время размораживания .

8. Многоступенчатое приготовление

Примечания: (1) Можно установить только два этапа готовки. На одном этапе сигнализатор прозвучит дважды, чтобы напомнить вам перевернуть еду. Как только половина времени истечет, сигнализатор прозвучит, когда первый этап завершится.

(2) Функция размораживания будет работать на первом этапе.

(3) Таймер, авто меню, предварительный разогрев и быстрое приготовление не могут быть установлены как один из многоступенчатых режимов.

(4) Текущее время можно увеличить, нажав "Старт/+30 Сек" во время многоступенчатого режима.

Например: установите размораживание на 500г и приготовление в микроволновке на уровне мощности 90% в течение 7 минут.

(1) Нажмите "Разморозка" один раз, и затем на экране отобразится d-1.

(2) Нажмите "5,0,0", чтобы установить вес размораживания на 500г.

(3) Нажмите "Мощность" повторно, пока не отобразится "PL09".

(4) Нажмите "Время приготовления" один раз, затем нажмите цифровые клавиши, чтобы установить время приготовления на 07:00.

(5) Нажмите "Старт/+30 Сек", чтобы начать приготовление.

9. Быстрая готовка

(1) В режиме ожидания нажмите "Старт/+30 Сек", чтобы работать в течение 30 секунд с 100% мощностью непосредственно. нажмите цифровые клавиши, чтобы изменить время готовки. Нажмите "Старт/+30 Сек" чтобы начать готовку.

(2) Нажмите цифровые клавиши "1-6", чтобы работать с "1-6" минутами с 100% мощностью напрямую.

10. Функция блокировки для детей

Вы можете использовать эту функцию, чтобы предотвратить случайное включение устройства детьми. Чтобы активировать блокировку:

В режиме ожидания нажмите и удерживайте "Стоп/Отмена" в течение трех секунд. Прозвучит длинный сигнал. значок блокировки будет отображаться.

Чтобы деактивировать блокировку:

В заблокированном состоянии нажмите и удерживайте "Стоп/Отмена" в течение трех секунд. Прозвучит длинный сигнал.

11. Функция памяти

Вы можете сохранить настройки для блюда в памяти и вызвать их снова.

- (1) Нажмите **«Память»**, чтобы выбрать процедуру памяти 1-3. «1», «2» и «3» будут отображаться по очереди.
- (2) Если процедура была установлена, нажмите **«Старт/+30 Сек»**, чтобы начать работу. В противном случае, пожалуйста, продолжайте настройку.
- (3) После завершения настройки нажмите **«Старт/+30 Сек»** один раз, чтобы сохранить процедуру.

Пример: Установите память 2 (приготовить еду с 80% мощности микроволновки в течение 3 минут) (1) В режиме ожидания нажмите **«Память»** дважды.

- (3) Нажмите **«Мощность»** несколько раз, пока не отобразится «PL08».
- (2) Нажмите **«Время приготовления»**, затем нажмите клавиши **“3”, “0”, “0”** по порядку.
- (4) Нажмите **«Старт/+30 Сек»**, чтобы сохранить настройки, и отобразится **“2”**.

Примечания: Если питание не отключено, процедура будет сохранена постоянно.

Конвекция с предварительным разогревом и авто меню не могут быть установлены в функции памяти.

12. Функция ЭКО

Чтобы войти в режим ЭКО:

В режиме ожидания нажмите **«Стоп/Отмена»** или без каких-либо действий в течение 10 минут, экран выключится.

Чтобы отменить режим ЭКО:

В режиме ЭКО нажмите любую клавишу, откройте или закройте дверцу печи.

13. Функция запроса

Если часы были установлены, текущее время будет отображаться в течение трех секунд при нажатии **«Часы/ Таймер»** в режиме приготовления.

14. Авто Меню

(1) Нажмите соответствующую клавишу меню, чтобы установить его вес.

(2) Нажмите “Старт/+30 Сек”, чтобы начать готовку.

Например, готовим 2 картошки следующим образом:

(1) Нажмите “Картофель” дважды, отобразится “2”.

(2) Нажмите “Старт/+30 Сек”, чтобы начать готовку.

Примечание: Время приготовления в авто меню не может быть установлено.

Таблица Авто Меню

Меню	Вес	Дисплей
КАРТОФЕЛЬ	1(230г)	1
	2(460г)	2
	3(690г)	3
ЗАМОРОЖЕННАЯ ПИЦЦА	100г	100г
	200г	200г
	350г	350г
ОВОЩИ	150г	150г
	350г	350г
	500г	500г
СУП	200г	200г
	400г	400г
	600г	600г
МЯСО	150г	150г
	300г	300г
	450г	450г
	600г	600г

15. Меню для фритюра

(1) Нажмите “ Аэрогриль ” несколько раз, чтобы выбрать нужное меню, “Н1~Н10” будет отображаться по порядку .

(2) Нажмите “Старт/+30 Сек”, чтобы начать готовку.

ДИСПЛЕЙ	МЕНЮ ВОЗДУШНОЙ ФРИ	ВЕС / КОЛИЧЕСТВО
Н1	Запеченные бананы	2
Н2	Гриль спаржа	250г
Н3	Братвurst по-немецки	450г
Н4	Запеченная куриная грудка	600г
Н5	Гриль лосось	250г
Н6	Печенье с шоколадной крошкой	240г
Н7	Медовые яблоки	4
Н8	Хлеб с бананом	примерно 670г
Н9	Мафины с черникой	примерно 740г
Н10	Чесночный хлеб	примерно 740г

Устранение неполадок

Нормально	
Микроволновая печь мешает приему телевизионного сигнала	Прием радио и телевидения может быть нарушен во время работы микроволновой печи. Это похоже на помехи от небольших электрических приборов, таких как миксер, пылесос и электрический вентилятор. Это нормально.
Тусклый свет в печи	При низкой мощности микроволнового приготовления, свет в печи может стать тусклым. Это нормально.
Пар накапливается на двери, горячий воздух выходит из вентиляционных отверстий	При готовке из пищи может выходить пар. Большинство выходит через вентиляционные отверстия. Но некоторый может накапливаться на холодной поверхности, такой как дверь печи. Это нормально.
Печь случайно включилась без пищи.	Запрещено запускать устройство без пищи внутри. Это очень опасно.

Проблема	Возможная причина	Решение
Печь не может быть запущена.	(1) Шнур питания не подключен плотно.	Выключите. Затем подключите снова через 10 секунд.
	(2) Перегорела предохранитель или сработал автомат.	Замените предохранитель или сбросьте автомат (ремонт должен выполнять профессиональный персонал нашей компании)
	(3) Проблема с розеткой.	Проверьте розетку с другими электрическими прибором.
Печь не нагревает.	(4) Дверь не закрыта плотно.	Закройте дверь плотно.



Согласно директиве по утилизации электрического и электронного оборудования (WEEE), WEEE должен быть собран и обработан отдельно. Если в будущем вам потребуется утилизировать этот продукт, пожалуйста, не утилизируйте его с бытовыми отходами. Пожалуйста, отправьте этот продукт в пункты сбора WEEE, где это возможно.

Страна происхождения - Китай

Импортер/Организация, уполномоченная на принятие претензий от покупателей в РФ : ООО «АРТ ТЕХНИКА» ,КИЕВСКОЕ ШОССЕ 22-Й (П МОСКОВСКИЙ) КМ,
ДВЛД. 4, СТР. 2, ПОМЕЩ. 68Н/2, МОСКВА Г. 108811

При возникновении гарантийного случая необходимо обращаться в авторизованные сервисные центры. Список авторизованных сервисных центров обслуживания в вашем городе указан в данном руководстве по эксплуатации. Если в вашем городе отсутствует авторизованный сервисный центр, вам следует обратиться в магазин, где вы приобрели товар. Получить информацию о сервисном обслуживании в вашем городе вы можете на сайте : **service@arttechnic.ru** и **www.arttechnic.ru**

Срок службы : 10 лет
Гарантийный срок : 12 месяцев
Дата изготовления : Указана на изделии

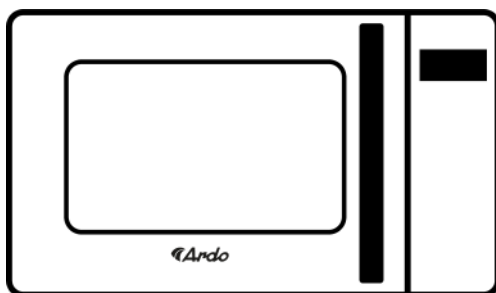

USER MANUAL

Microwave Oven

MEA23-EAFB2

PRECAUTIONS TO AVOID POSSIBLE EXPOSURE TO EXCESSIVE MICROWAVE ENERGY

- (a) Do not attempt to operate this oven with the door open since this can result in harmful exposure to microwave energy. It is important not to break or tamper with the safety interlocks.
- (b) Do not place any object between the oven front face and the door or allow soil or cleaner residue to accumulate on sealing surfaces.
- (c) **WARNING:** If the door or door seals are damaged, the oven must not be operated until it has been repaired by a competent person.

ADDENDUM

If the apparatus is not maintained in a good state of cleanliness, its surface could be degraded and affect the lifespan of the apparatus and lead to a dangerous situation.

SPECIFICATIONS

Model	MEA23-EAFB2
Rated Voltage	230 V~ 50 Hz
Microwave Input	1450 W
Microwave Output	900 W
Grill	1000 W
Convection	1680 W

IMPORTANT SAFETY INSTRUCTIONS

WARNING

To reduce the risk of fire, electric shock, injury to persons or exposure to excessive microwave oven energy when using your appliance, follow basic precautions, including the following:

1. Read and follow the specific: "PRECAUTIONS TO AVOID POSSIBLE EXPOSURE TO EXCESSIVE MICROWAVE ENERGY".
2. This appliance can be used by children aged from 8 years and above and persons with reduced physical, sensory or mental capabilities or lack of experience and knowledge if they have been given supervision or instruction concerning use of the appliance in a safe way and understand the hazards involved. Children shall not play with the appliance. Cleaning and user maintenance shall not be made by children without supervision.
3. Keep the appliance and its cord out of reach of children less than 8 years.
4. If the supply cord is damaged, it must be replaced by the manufacturer, its service agent or similarly qualified persons in order to avoid a hazard.
5. **WARNING:** Ensure that the appliance is switched off before replacing the lamp to avoid the possibility of electric shock.
6. **WARNING:** It is hazardous for anyone other than a competent person to carry out any service or repair operation that involves the removal of a cover which gives protection against exposure to microwave energy.
7. **WARNING:** Liquids and other foods must not be heated in sealed containers since they are liable to explode.

8. When heating food in plastic or paper containers, keep an eye on the oven due to the possibility of ignition.
9. Only use utensils that are suitable for use in microwave ovens.
10. If smoke is emitted, switch off or unplug the appliance and keep the door closed in order to stifle any flames.
11. Microwave heating of beverages can result in delayed eruptive boiling, therefore care must be taken when handling the container.
12. The contents of feeding bottles and baby food jars shall be stirred or shaken and the temperature checked before consumption, in order to avoid burns.
13. Eggs in their shell and whole hard-boiled eggs should not be heated in microwave ovens since they may explode, even after microwave heating has ended.
14. The oven should be cleaned regularly and any food deposits removed.
15. Failure to maintain the oven in a clean condition could lead to deterioration of the surface that could adversely affect the life of the appliance and possibly result in a hazardous situation.
16. The appliance must not be installed behind a decorative door in order to avoid overheating. (This is not applicable for appliances with decorative door.)
17. Only use the temperature probe recommended for this oven. (for ovens provided with a facility to use a temperature-sensing probe.)
18. The microwave oven shall not be placed in a cabinet unless it has been tested in a cabinet.
19. The microwave oven must be operated with the decorative door open. (for ovens with a decorative door.)

20. This appliance is intended to be used in household and similar applications such as:
 - staff kitchen areas in shops, offices and other working environments;
 - by clients in hotels, motels and other residential type environments;
 - farm houses;
 - bed and breakfast type environments.
21. The microwave oven is intended for heating food and beverages. Drying of food or clothing and heating of warming pads, slippers, sponges, damp cloth and similar may lead to risk of injury, ignition or fire.
22. Metallic containers for food and beverages are not allowed during microwave cooking.
23. The appliance shall not be cleaned with a steam cleaner.
24. The appliance is intended to be used freestanding.
25. The rear surface of appliances shall be placed against a wall.
26. The appliances are not intended to be operated by means of an external timer or separate remote-control system.
27. The temperature of accessible surfaces may be high when the appliance is operating.
28. **WARNING:** When the appliance is operated in the combination mode, children should only use the oven under adult supervision due to the temperatures generated.

READ CAREFULLY AND KEEP FOR FUTURE REFERENCE

TO REDUCE THE RISK OF INJURY TO PERSONS GROUNDING INSTALLATION

DANGER

Electric Shock Hazard

Touching some of the internal components can cause serious personal injury or death. Do not disassemble this appliance.

WARNING

Electric Shock Hazard

Improper use of the grounding can result in electric shock.

Do not plug into an outlet until appliance is properly installed and grounded.

This appliance must be grounded. In the event of an electrical short circuit, grounding reduces the risk of electric shock by providing an escape wire for the electric current.

This appliance is equipped with a cord having a grounding wire with a grounding plug. The plug must be plugged into an outlet that is properly installed and grounded.

Consult a qualified electrician or serviceman if the grounding instructions are not completely understood or if doubt exists as to whether the appliance is properly grounded.

If it is necessary to use an extension cord, use only a 3-wire extension cord.

1. A short power-supply cord is provided to reduce the risks resulting from becoming entangled in or tripping over a longer cord.
2. If a long cord set or extension cord is used:
 - 1) The marked electrical rating of the cord set or extension cord should be at least as great as the electrical rating of the appliance.
 - 2) The extension cord must be a grounding-type 3-wire cord.
 - 3) The long cord should be arranged so that it will not drape over the counter top or tabletop where it can be pulled on by children or tripped over unintentionally.

CLEANING

Be sure to unplug the appliance from the power supply.

1. Clean the cavity of the oven after using with a slightly damp cloth.
2. Clean the accessories in the usual way in soapy water.
3. The door frame and seal and neighbouring parts must be cleaned carefully with a damp cloth when they are dirty.
4. Do not use harsh abrasive cleaners or sharp metal scrapers to clean the oven door glass since they can scratch the surface, which may result in shattering of the glass.
5. Cleaning Tip---For easier cleaning of the cavity walls that the food cooked can touch: Place half a lemon in a bowl, add 300ml (1/2 pint) water and heat on 100% microwave power for 10 minutes. Wipe the oven clean using a soft, dry cloth.

UTENSILS

CAUTION

Personal Injury Hazard

It is hazardous for anyone other than a competent person to carry out any service or repair operation that involves the removal of a cover which gives protection against exposure to microwave energy.

See the instructions on "Materials you can use in microwave oven or to be avoided in microwave oven." There may be certain non-metallic utensils that are not safe to use for microwaving. If in doubt, you can test the utensil in question following the procedure below.

Utensil Test:

1. Fill a microwave-safe container with 1 cup of cold water (250ml) along with the utensil in question.
2. Cook on maximum power for 1 minute.
3. Carefully feel the utensil. If the empty utensil is warm, do not use it for microwave cooking.
4. Do not exceed 1 minute cooking time.

Materials you can use in microwave oven

Utensils	Remarks
Browning dish	Follow manufacturer's instructions. The bottom of browning dish must be at least 3/16 inch (5mm) above the turntable. Incorrect usage may cause the turntable to break.
Dinnerware	Microwave-safe only. Follow manufacturer's instructions. Do not use cracked or chipped dishes.
Glass jars	Always remove lid. Use only to heat food until just warm. Most glass jars are not heat resistant and may break.
Glassware	Heat-resistant oven glassware only. Make sure there is no metallic trim. Do not use cracked or chipped dishes.
Oven cooking bags	Follow manufacturer's instructions. Do not close with metal tie. Make slits to allow steam to escape.
Paper plates and cups	Use for short-term cooking/warming only. Do not leave oven unattended while cooking.
Paper towels	Use to cover food for reheating and absorbing fat. Use with supervision for a short-term cooking only.
Parchment paper	Use as a cover to prevent splattering or a wrap for steaming.
Plastic	Microwave-safe only. Follow the manufacturer's instructions. Should be labeled "Microwave Safe". Some plastic containers soften, as the food inside gets hot. "Boiling bags" and tightly closed plastic bags should be slit, pierced or vented as directed by package.
Plastic wrap	Microwave-safe only. Use to cover food during cooking to retain moisture. Do not allow plastic wrap to touch food.
Thermometers	Microwave-safe only (meat and candy thermometers).
Wax paper	Use as a cover to prevent splattering and retain moisture.

Materials to be avoided in microwave oven

Utensils	Remarks
Aluminum tray	May cause arcing. Transfer food into microwave-safe dish.
Food carton with metal handle	May cause arcing. Transfer food into microwave-safe dish.
Metal or metal-trimmed utensils	Metal shields the food from microwave energy. Metal trim may cause arcing.
Metal twist ties	May cause arcing and could cause a fire in the oven.
Paper bags	May cause a fire in the oven.
Plastic foam	Plastic foam may melt or contaminate the liquid inside when exposed to high temperature.
Wood	Wood will dry out when used in the microwave oven and may split or crack.

NAMES OF OVEN PARTS AND ACCESSORIES

(In case of any differences between the appliance and the pictures in this manual, the product shall prevail.)

Remove the oven and all materials from the carton and oven cavity.
Your oven comes with the following accessories:

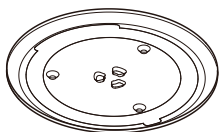

Glass Tray

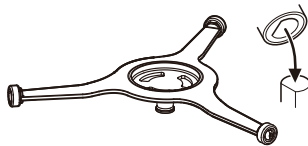

Turntable Ring Assembly

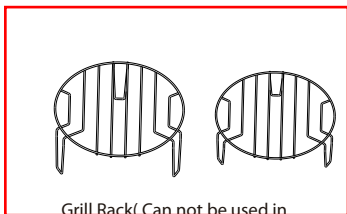

Grill Back (Can not be used in microwave function and must be placed on the glass tray)

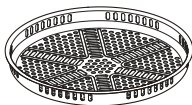

Bake Tray (Can't be used in conjunction with microwave function and can be placed on the bake rack)

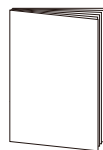

Instruction Manual

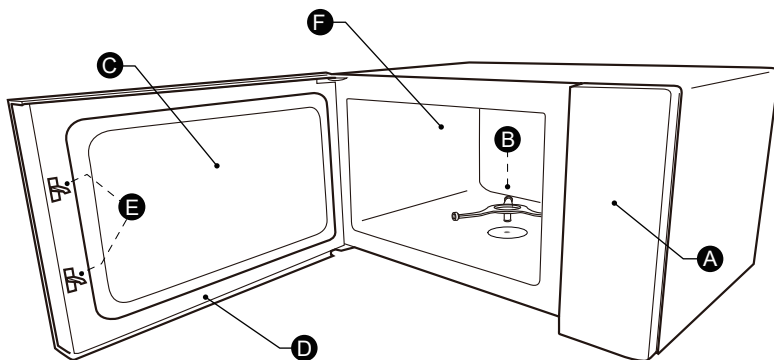

- A) Control panel
- B) Turntable Ring Assembly
- C) Observation window

- D) Door assembly
- E) Safety interlock system
- F) Oven cavity

NAMES OF OVEN PARTS AND ACCESSORIES

Cleaning the cooking compartment and putting the turntable in place. For new installations, make sure all packaging and shipping tape has been removed. Before using the appliance to prepare food for the first time, you will need to put the turntable in place correctly. You must clean the cooking compartment and accessories.

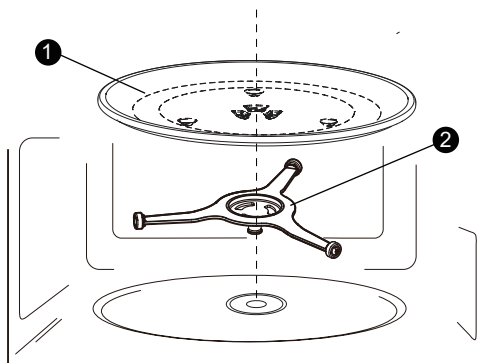

1) Glass Tray

2) Turntable Ring Assembly

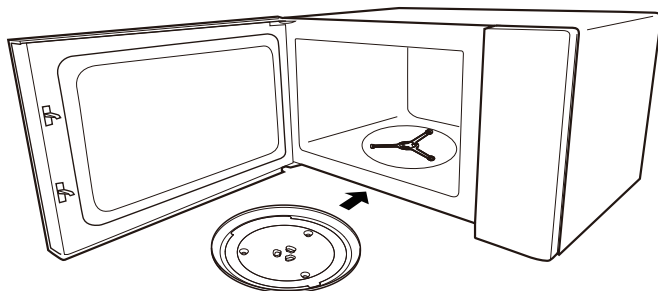

Note:

1. Never use the appliance without the turntable. Make sure that it is properly engaged. The turntable can turn clockwise or anti-clockwise.
2. Never place the glass tray upside down. The glass tray should never be restricted.
3. Both glass tray and turntable ring assembly must always be used during cooking.
4. All food and containers of food are always placed on the glass tray for cooking.
5. Never restrict the movement of the turntable.
6. If glass tray or turntable ring assembly cracks or breaks, contact your nearest authorized service center.

COUNTERTOP INSTALLATION

Remove all packing material and accessories. Examine the oven for any damage such as dents or broken door. Do not install if oven is damaged. Cabinet: Remove any protective film found on the microwave oven cabinet surface. Do not remove the light brown Mica cover that is attached to the oven cavity to protect the magnetron.

INSTALLATION

1. Select a level surface that provide enough open space for the intake and/or outlet vents.

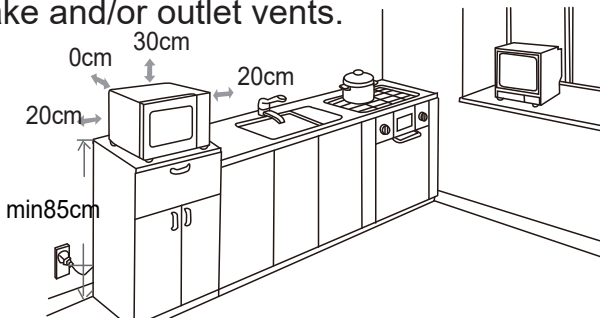

- (1) The minimum installation height is 85cm.
 - (2) The rear surface of appliance shall be placed against a wall. Leave a minimum clearance of 30cm above the oven. A minimum clearance of 20cm is required between the oven and any adjacent walls.
 - (3) Do not remove the legs from the bottom of the oven.
 - (4) Blocking the intake and/or outlet openings can damage the oven.
 - (5) Place the oven as far away from radios and TV as possible. Operation of microwave oven may cause interference to your radio or TV reception.
2. Plug your oven into a standard household outlet. Be sure the voltage and the frequency is the same as the voltage and the frequency on the rating label.

WARNING: Do not install oven over a range cooktop or other heat-producing appliance. If installed near or over a heat source, the oven could be damaged and the warranty would be void.

The accessible surface may be hot during operation.



OPERATION

1. Setting the Clock

- (1) Press “Часы/ Таймер” once, and then “00:00” will display. The hour figures will flash.
- (2) Press the number keys to set the hour figures.
- (3) Press “Часы/ Таймер” to confirm.
- (4) Press number keys to set the minute figures.
- (5) Press “Часы/ Таймер ” to confirm. The clock is set. (The maximum value is 23:59)

Notes:

- (1) If the clock is not set, it would not work when powered.
- (2) In the process of clock setting, if the “Часы/ Таймер” button is not be pressed or there is no operation within 1 minute, the oven will return to the former setting.
- (3) If the numbers entered are not within 23:59, the setting will not be accepted until valid numbers are entered.

2. Microwave Cooking

- (1) Press “ Мощность”, and then “PL10” will display.
- (2) Press “ Мощность ” repeatedly to set the power level. The 11 power levels are available.
- (3) Press “Время приготовления ” once, and then press the number keys to set the cooking time, The maximum value is “99:99”
- (4) Press “Старт/+30 Сек” to start cooking.

Power Chart

Level	10	9	8	7	6	5	4	3	2	1	0
Power	100%	90%	80%	70%	60%	50%	40%	30%	20%	10%	0%
Display	PL10	PL09	PL08	PL07	PL06	PL05	PL04	PL03	PL02	PL01	PL00

3. Setting the Kitchen Timer

- (1) Press “Часы/ Таймер” twice, and then “00:00” will display.
- (2) Press number keys to set the desired time. The maximum timer value is “99:99” .
- (3) Press “Старт/+30 Сек” to confirm. The timer starts counting down.

4. Grill or Combi. Cooking

- (1) Press “Гриль/ Комби” repeatedly to select the mode, and then “G”(grill), “C-1” , “C-2”, “C-3”, “C-4” will display in order.
- (2) Press the number keys to enter cooking time. The maximum time value is “99:99” .
- (3) Press “Старт/+30 Сек” to start cooking.

Note: Grill&Combination instructions

Instructions	Display	Microwave	grill	Convection
1	G		●	
2	C-1	●		●
3	C-2	●	●	
4	C-3		●	●
5	C-4	●	●	●

Note: The buzzer will sound to remind of turning over the food during grill cooking.

5. Convection Cooking(with preheating&without preheating)

- (1) Press “ Конвекция ” once, and then “ Con ” will display.
- (2) Press “ Конвекция ” repeatedly to set temperature. 10 options are available including “110, 120, 130, 140, 150,160, 170, 180, 190,200” °C are available.
- (3) Press “Старт/+30 Сек” to confirm the temperature.
- (4) Press “Старт/+30 Сек” again to enter preheating.
When preheating is completed, the oven will beep twice.The temperature will display and flash on the screen , open then close the door. (if preheating is not needed,please skip this step)
- (5) Press number keys to set the cooking time. The maximum time value is“99:99”.
- (6) Press “Старт/+30 Сек” to start cooking.

6. Defrost by Weight

- (1) Press “ Разморозка ” once, and then the screen will display “d-1”.
- (2) Press number keys to set the weight of food.The weight should be within 100-2000g.
- (3) Press “ Старт/+30 Сек ” to start defrosting.

Note:The buzzer will sound to remind of turning over the food during defrosting.

7. Defrost by Time

- (1) Press “ Разморозка ” twice, and then the screen will display “d-2”.
- (2) Press number keys to set the desired defrost time.The maximum value is 99:99.
- (3) Press “ Старт/+30 Сек ” to start defrosting.

Note:The buzzer will sound to remind of turning over the food during defrosting.

8. Multi-Stage Cooking

Notes: (1) Only two cooking stages can be set. In the one stage, the buzzer will sound two times to remind you to turn over the food. Once half of the time has elapsed, the buzzer will sound when the first stage has finished.

(2) Defrost function will work in the first stage.

(3) Kitchen Timer, auto menu, preheat and speed cooking can't be set as one of the multi-stage.

(4) The current time can be increased by pressing "Старт/+30 Сек" during the multi-stage.

For example: Set the weight defrosting for 500g and the microwave cooking with 90% power level for 7 minutes.

(1) Press "Разморозка" once, and then the screen will display d-1.

(2) Press "5,0,0" to set the defrost weight to 500g.

(3) Press "Мощность" repeatedly till "PL09" displays.

(4) Press "Время приготовления" once, then press number keys to set the cooking time to 07:00.

(5) Press "Старт/+30 Сек" to start cooking.

9. Speedy Cooking

(1) In standby mode, press "Старт/+30 Сек" to work for 30 seconds with 100% power directly. Press number keys to change the cooking time. Press "Старт/+30 Сек" to start cooking.

(2) Press number keys "1-6" to work with "1-6" minutes for 100% power directly.

10. Lock Function for Children

You can use this function to prevent children from accidentally turning the appliance on.

To activate the lock:

In standby mode, press and hold "Стоп/Отмена" for three seconds. A long beep sounds. The locked icon will display.

To deactivate the lock:

In locked state, press and hold "Стоп/Отмена" for three seconds. A long beep sounds.

11. Memory Function

You can save the settings for a dish in the memory and call it up again.

- (1) Press “ Память ” to select memory 1-3 procedure. “1”, “2” and “3” will display in order.
- (2) If the procedure has been set, press “Старт/+30 Сек” to start working. Otherwise, please continue to set.
- (3) After finishing the setting, press “Старт/+30 Сек” once to save the procedure.

Example: Set memory 2 (cook food with 80% microwave power for 3 minutes)

- (1) In standby mode, press “ Память ” twice.
- (3) Press “ Мощность ” repeatedly till “PL08” displays.
- (2) Press “ Время приготовления ” and then press number keys “3”, “0”, “0” in order.
- (4) Press “Старт/+30 Сек” to save the setting and “2” will display.

Notes: If the power is not cut off, the procedure will be saved all the time.

Convection with preheating and auto menu can't be set in memory function.

12. ECO Function

To enter ECO mode:

In standby mode, press “Стоп/Отмена” or without any operation in 10 minutes, the screen will turn off.

To cancel ECO mode:

In ECO mode, press any key, open or close the oven door.

13. Inquiring Function

If the clock has been set, the current time will display for three seconds by pressing

“Часы/ Таймер” in the cooking state.

14. Auto Menu

- (1) Press the corresponding menu key to set it's weight.
- (2) Press “Старт/+30Сек” to start cooking.

For example,cooking 2 potatos as follow:

- (1) Press “ Картофель ” twice, “2” displays.
- (2) Press “ Старт/+30Сек ” to start cooking.

Note:The cooking time of the auto menu can't be set.

Auto Menu Chart

Menu	Weight	Display
POTATO	1(230g)	1
	2(460g)	2
	3(690g)	3
FROZEN PIZZA	100g	100g
	200g	200g
	350g	350g
VEGETABLE	150g	150g
	350g	350g
	500g	500g
SOUP	200g	200g
	400g	400g
	600g	600g
MEAT	150g	150g
	300g	300g
	450g	450g
	600g	600g

15. Airfry Menu

- (1) Press “ Аэрогриль ” repeatedly to choose the desired menu, “H1~H10” will display in order.
- (2) Press “ Старт/+30Сек ” to start cooking.

DISPLAY	AIRFRY MENU	WEIGHT/AMOUNT
H1	Broiled bananas	2
H2	Grilled Asparagus	250g
H3	Germanstyle BratWurst	450g
H4	Baked chicken breast	600g
H5	Grilled salmon	250g
H6	Chocolate chip cookies	240g
H7	Honeyed apples	4
H8	Banana Bread	about 670g
H9	Bluederry muffins	about 740g
H10	Garlic brad	about 740g

Trouble shooting

Normal	
Microwave oven interfering TV reception	Radio and TV reception may be interfered when microwave oven operating. It is similar to the interference of small electrical appliances, like mixer, vacuum cleaner, and electric fan. It is normal.
Dim oven light	In low power microwave cooking, oven light may become dim. It is normal.
Steam accumulating on door, hot air out of vents	In cooking, steam may come out of food. Most will get out from vents. But some may accumulate on cool place like oven door. It is normal.
Oven started accidentally with no food in.	It is forbidden to run the unit without any food inside. It is very dangerous.

Trouble	Possible Cause	Remedy
Oven cannot be started.	(1) Power cord is not plugged in tightly.	Unplug. Then plug again after 10 seconds.
	(2) Fuse blowing or circuit breaker works.	Replace fuse or reset circuit breaker (repaired by professional personnel of our company)
	(3) Trouble with outlet.	Test outlet with other electrical appliances.
Oven does not heat.	(4) Door is not closed well.	Close door well.



According to Waste of Electrical and Electronic Equipment (WEEE) directive, WEEE should be separately collected and treated. If at any time in future you need to dispose of this product please do NOT dispose of this product with household waste. Please send this product to WEEE collecting points where available.

ТАЛОН НА ГАРАНТИЙНЫЙ РЕМОНТ



№ талона 1 _____

Дата продажи " ____ " _____ 202__ г.

Наименование _____

Зав.№ _____

Дата приемки " ____ " _____ 202__ г.

Дата выдачи " ____ " _____ 202__ г.

Дефект _____

ТАЛОН НА ГАРАНТИЙНЫЙ РЕМОНТ



№ талона 2 _____

Дата продажи " ____ " _____ 202__ г.

Наименование _____

Зав.№ _____

Дата приемки " ____ " _____ 202__ г.

Дата выдачи " ____ " _____ 202__ г.

Дефект _____

Срок гарантии исчисляется с даты продажи

ГАРАНТИЙНЫЙ ТАЛОН № _____



Дата продажи " ____ " _____ 202__ г.

Наименование _____

Зав.№ _____

Цена _____ руб.

Штамп магазина





Уважаемый покупатель! Просим Вас ознакомиться с условиями гарантийного обслуживания.

1. Производитель предоставляет 12-месячную гарантию на мини-печь, электрическая варочная панель, индукционная варочная панель и микроволновая печь, а для Духовой шкаф, варочных панелей, вытяжек, электрогриль, срок гарантии составляет 24 месяца с даты покупки.
2. При обращении за гарантийным ремонтом в сервисный центр необходимо предъявить полностью заполненный гарантийный талон (с указанием серийного номера прибора, даты продажи, чётко различимой печати продавца). Если талон не заполнен, потребитель для получения гарантийного ремонта может обратиться только к продавцу и/или изготовителю товара.
3. Продавец (и/или изготовитель, уполномоченный представитель изготовителя) оставляет за собой право отказать от гарантийных обязательств, если сервисной службой будет доказано, что недостатки товара возникли после передачи товара потребителю вследствие нарушения потребителем правил пользования, транспортировки, хранения, действий третьих лиц, непреодолимой силы (пожар, катастрофа, др.), попадания бытовых насекомых и грызунов, а также вследствие естественных нарушений технических требований, указанных в инструкции по эксплуатации, в том числе нестабильности параметров электросети.

4. Настоящая гарантия не ущемляет законных прав потребителя, предоставленных ему действующим законодательством РФ.

Предпродажная подготовка произведена в присутствии покупателя. Внешний вид – без повреждений, комплектность полная.

С условиями гарантийного обслуживания согласен:

_____ Подпись покупателя

Сервисный центр расположен по адресу:

Ф.И.О. покупателя _____

Контактный телефон _____

Заполняется в сервисном центре



Сервисный центр расположен по адресу:

Ф.И.О. покупателя _____

Контактный телефон _____

Заполняется в сервисном центре



WARRANTY REPAIR COUPON

No. of coupon 1 _____



Date of Sale " ____ " _____ 202__

Name _____

Head No. _____

Date of acceptance " ____ " _____ 202__

Date of issue " ____ " _____ 202__

Defect _____



WARRANTY REPAIR COUPON

No. of coupon 2 _____



Date of Sale " ____ " _____ 202__

Name _____

Head No. _____

Date of acceptance " ____ " _____ 202__

Date of issue " ____ " _____ 202__

Defect _____

The warranty period is calculated from the date of sale

WARRANTY CARD No. _____



Date of Sale " ____ " _____ 202__

Name _____

Head No. _____

Price _____ rub.



Shop stamp area

Shop stamp





Dear Customer! Please read the terms and conditions of warranty service.

1. The manufacturer provides a 12-month warranty for the mini oven, microwave ovens, vitroceraamic built-in hobs and induction built-in hobs, for built-in ovens, hobs, hoods, contact grills the warranty period is 24 months from the date of purchase.
2. When applying for warranty repair to the service centre, it is necessary to present a fully completed warranty card (with the serial number of the device, date of sale, clearly legible seal of the seller). If the warranty card is not filled in, the consumer can apply for warranty repair only to the seller and/or manufacturer of the product.
3. The seller (and/or manufacturer, authorised representative of the manufacturer) reserves the right to refuse warranty obligations, if it is proved by the service department that defects of the goods occurred after the goods were handed over to the consumer due to the consumer's violation of the rules of use, transportation, storage, actions of third parties, force majeure (fire, catastrophe, etc.), ingress of household insects and rodents, as well as due to significant violations of the technical requirements specified in the operating instructions, including instability of the product.
4. This guarantee shall not prejudice the consumer's legal rights granted to him by the applicable laws of the Russian Federation.

Pre-sale preparation was made in the presence of the buyer.
Appearance - without damage, complete set

I agree with the terms and conditions of warranty service:
_____ Buyer's signature

service@arttechnic.ru **www.arttechnic.ru**

The service centre is located at:

Full name of the buyer _____

Contact telephone number _____

To be filled in at the service centre



The service centre is located at:

Full name of the buyer _____

Contact telephone number _____

To be filled in at the service centre



Country of Origin – China



Importer/Organization authorized to accept claims from buyers in the Russian Federation: ARTTEKNIKA LIMITED LIABILITY COMPANY ,108811, Kievskoe Shosse (Moskovskiy Settlement) 22 KM ,DVLD.4,STR.2

If a warranty case arises, you must contact authorized service centers. A list of authorized service centers in your city is provided in this instruction manual. If there is no authorized service center in your city, you should contact the store where you purchased the product. You can get information about service in your city on the website: **service@arttechnic.ru** and **www.arttechnic.ru**

Service life : 10 years
Warranty period : 12 months
Date of manufacture : Indicated on the product



The logo for Ardo features a stylized, dark grey icon on the left, resembling a curved arrow or a wing, followed by the word "Ardo" in a bold, italicized, sans-serif typeface.

Ardo