项目名称

W2530F- 俄版

版本号

A00

设计时间

2025/06/13

物料名称

说明书

设计师

常思敏

文案

周婧昶

审核

批准

料号

04170500006093

材质工艺要求:

材质要求: 封面 120g 双胶纸, 内页 70g 双胶纸, 胶装

颜色及专色: K:100

尺寸要求: 140mm*210mm

变更履历:

H12 Dual Flexreach

Wet and Dry Vacuum

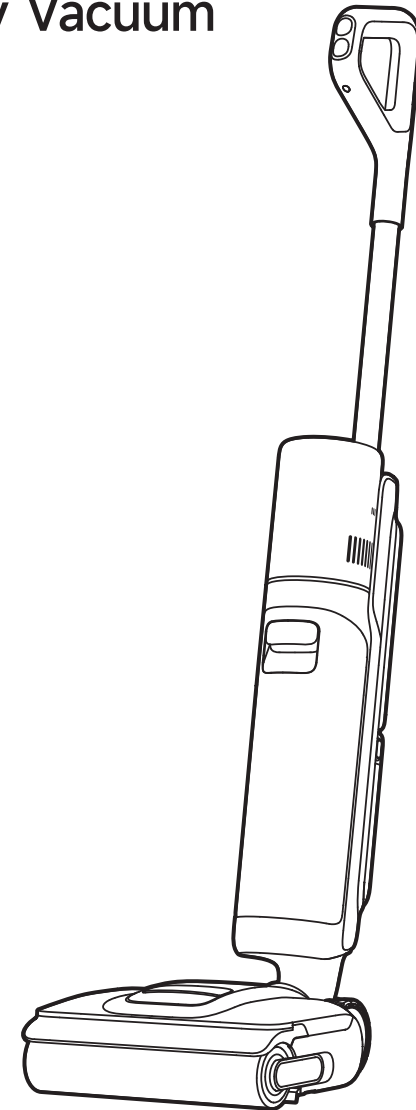

User Manual

The illustrations in this manual are for reference only.
Please refer to the actual product.

DREAME



Website: <https://global.dreametech.com>
Manufactured by: Huiyun Technology (Suzhou) Co., Ltd.
Made in China

RU-A00



THANK YOU

FOR PURCHASING THIS DREAME
WET AND DRY VACUUM

Content

EN	User Manual	01
RU	Руководство пользователя	20



Please scan the QR code for the User Manual.

Important Safety Instructions

To avoid electric shock, fire or injury caused by improper use of the appliance, please read the user manual carefully before using the appliance and keep it for future reference.

Usage Restrictions

- This appliance is not intended for use by persons (including children) with reduced physical, sensory or mental capabilities, or lack of experience and knowledge, unless they have been given supervision or instruction concerning the use of the appliance by a person responsible for their safety. Children should be supervised to ensure that they do not play with the appliance.
- The appliance is only to be used with the power supply unit provided with the appliance.
- This appliance contains batteries that are only replaceable by skilled persons.
- Do not install, charge or use the appliance in the bathrooms or around the pools.
- The appliances with rotating brushes, a hazard may occur if the appliance runs over the supply cord.
- The plug must be removed from the socket-outlet before cleaning or maintaining the appliance.
- Plastic film can be dangerous. To avoid the danger of suffocation, keep it away from children. Children shall not play with the appliance.
- Use indoors only, on non-carpeted floor surfaces such as vinyl, tile, sealed wood, etc. Be careful not to run over loose objects or the edges of area rugs. Stalling the brush may result in premature belt failure.
- Use only as described in this user guide. Use only manufacturer's recommended attachments.
- Do not expose the appliance to fire or excessive temperature. Exposure to fire or excessive temperature may cause an explosion.
- Do not use in extremely hot or cold environments (below 5°C/41°F or above 40°C/104°F). Please charge the appliance in temperature above 5°C/41°F and below 40°C/104°F.
- Do not immerse the appliance in liquid.
- Do not use to pick up flammable or combustible liquids, such as gasoline.
- Do not use in areas where flammable or combustible liquids may be present.
- Do not put any object into openings. Do not use the appliance when any opening is blocked. Keep free of dust, lint, hair, and anything that may inhibit air flow.

Important Safety Instructions

- Do not pick up toxic materials (chlorine bleach, ammonia, drain cleaner, etc.). Do not pick up hard or sharp objects such as glass, nails, screws, coins, etc.
- Do not use the appliance in an enclosed space filled with vapor given off by oil-based paint, paint thinner, some moth-proofing substances, flammable dust, or other explosive or toxic vapour. Do not pick up anything that is burning or smoking, such as cigarettes, matches or hot ashes.
- Do not use the appliance without filters in place.
- Keep hair, loose clothing, fingers, and all parts of the body away from openings and moving parts of the appliance and its accessories.
- Keep ground cables away from the appliance when using it. A hazard may occur if the appliance runs over a supply cord.
- Use extra care when cleaning on stairs.
- Prevent unintentional starting. Ensure the switch is in the OFF-position before picking up or carrying the appliance. Carrying the appliance with your finger on the switch or turning on the appliance may result in an accident.
- Ensure that the appliance is placed on a horizontal surface. Do not use the appliance at the same position if the appliance is equipped with a brush roller and the handle is not completely upright. Do not store the appliance in a place where it may freeze.
- Always unplug the power cord from the outlet and ensure the appliance is turned off before cleaning or maintenance to prevent injury from the rotating brush.
- Do not operate the product without all accessories properly installed.
- If the appliance will not be used for an extended period, unplug the power cord and store it in a dry, dust-free, and insect-proof environment. Do not use an appliance that is damaged or modified. A damaged or modified appliance may exhibit unpredictable behavior resulting in fire, explosion, or risk of injury.
- Do not modify or attempt to repair the appliance except as indicated in the instructions for use and care.
- Do not use the appliance with a damaged attachment (eg: charging base). If the appliance or attachment has been dropped, damaged, left outdoors, dropped into water, or is not working as it should, never attempt to operate it. Please have it repaired at an authorized service center.
- Have servicing performed by a qualified repair person using only identical replacement parts. This will ensure that the safety of the appliance is maintained.
- If the supply cord is damaged, it must be replaced by the manufacturer, its service agent or similarly qualified persons in order to avoid a hazard.

Important Safety Instructions

- Only clean water and the officially-approved cleaning solution can be added to the clean water tank. Do not add any other liquid such as alcohol or disinfectant. The ratio of the cleaning solution to clean water can be checked on the cleaning solution bottle. Keep the cleaning solution out of reach of children.
- Make sure the appliance is turned off when being transported and kept in its original packaging if possible.
- Please use this product in accordance with the instructions in the User Manual. Users are responsible for any loss or damage that arises from improper use of this product.

Important Safety Instructions

Battery and Charging

- For the purpose of recharging the appliance, only use the charging base provided with this appliance. Use only with HCBAB charging base.
- Follow all charging instructions and do not charge the appliance outside of the temperature range specified in the battery as doing so increases the risk of fire.
- Charging base is equipped with drying function and only suitable for dry in this appliance's brush.
- Keep the charging base cable away from heated surfaces. Do not handle the charging base plug or appliance with wet hands. To unplug, grasp the charging base plug, rather than the cable.
- Do not pull or carry charging base by cable, use cable as a handle, close door on cable, or pull cable around sharp edges or corners.
- Keep batteries out of the reach of children. Never put batteries in your mouth. If swallowed, contact your physician or local poison control.
- Do not improperly dispose of old batteries. Unneeded batteries should be discarded at an appropriate recycling facility.
- The charging base is capable of charging the 6-cell 4000 mAh battery pack. This charging base should not be used to charge non-rechargeable batteries. Failing to do so may cause the lithium-ion battery to catch fire.

Important Safety Instructions

Symbols



Class II equipment



Time-lag miniature fuse-link where T 3.15A is the symbol for the time/current characteristic



For indoor use only



Read operator's manual



Caution: Hot Surface



WEEE Information

All products bearing this symbol are waste electrical and electronic equipment (WEEE as in directive 2012/19/EU) which should not be mixed with unsorted household waste. Instead, you should protect human health and the environment by handing over your waste equipment to a designated collection point for the recycling of waste electrical and electronic equipment, appointed by the government or local authorities. Correct disposal and recycling will help prevent potential negative consequences to the environment and human health. Please contact the installer or local authorities for more information about the location as well as terms and conditions of such collection points.

We, Huiyun Technology (Suzhou) Co., Ltd., hereby declares that this equipment is in compliance with the applicable Directives, European Norms, and amendments. The full text of the EU declaration of conformity is available at the following internet address:
<https://global.dreametech.com>

For detailed e-manual, please go to
<https://global.dreametech.com/pages/user-manuals-and-faqs>

Product Overview

Packing List

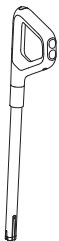

Handle

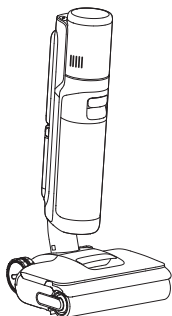

Main Body



Charging Base



Cleaning Brush

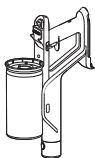

Motor Handle

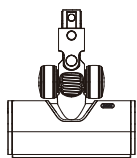

Multi-Surface Brush



Storage Rod

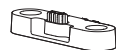

Storage Base



Extension Rod



Flexible
Combination Tool

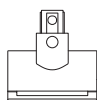

Motorized Mini-Brush



Spare Roller
Brush



Replacement
Filter

Product Overview

Wet and Dry Vacuum Floor Washer

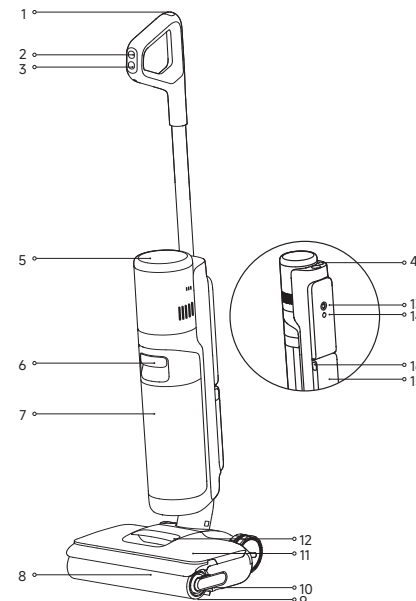

- | | | | | | | |
|---|------------------------|----|-------------------------|---|-----------------------------|--------------|
| 1 | Self-Cleaning Button | 7 | Used Water Tank | 13 | Omnidirectional Wheel | |
| 2 | Mode Button | 8 | Roller Brush Cover | 14 | Voice Prompt Button | |
| 3 | Power Button | 9 | Roller Brush | <ul style="list-style-type: none"> • Press briefly to activate the voice prompt or adjust the volume • Press and hold for 3 seconds to switch between languages | 15 | Battery Pack |
| 4 | Motor Release Button | 10 | Roller Brush Handle | 16 | Battery Pack Release Button | |
| 5 | Display Screen | 11 | Clean Water Tank | | | |
| 6 | Used Water Tank Handle | 12 | Clean Water Tank Handle | | | |

Charging Base

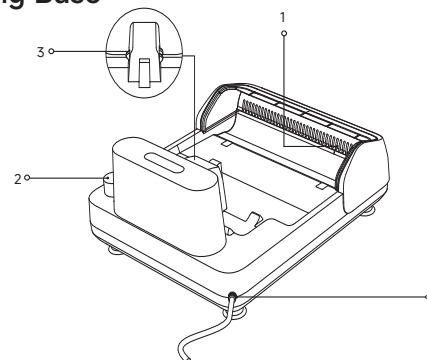

1. Air-Drying Outlet
2. Accessory Storage Slot
3. Charging Contacts
4. Power Cord

Product Overview

Display Screen



Smart Mode

The appliance will detect the stain level and intelligently adjust the suction power and water flow accordingly.



Turbo Mode

If Turbo Mode is selected, the appliance will clean the stubborn stains on the floor.



Quiet Mode

The appliance will maintain moderate suction power and low noise level.



Suction Mode

Sucks up a large amount of water from the floor.



Self-Cleaning Mode



Drying Mode



Standard Mode (Vacuum)

Medium suction power for light level messes.



Turbo Mode (Vacuum)

Mighty suction power for heavy messes.



Dust Concentration Indicator / Self-Cleaning & Drying Progress Indicator

- Changes color based on the floor's dirt levels during use.
- Indicates progress during self-cleaning or drying.



Charging Indicator

- Orange Breathing: Battery level ≤ 20% (charging)
- Green Breathing: Battery level > 20% (charging)
- Solid Green: Fully charged
- Solid Orange: Battery level ≤ 20%



Insufficient water in the clean water tank

Fill the clean water tank.



The used water tank is full

Empty the used water tank.



Roller brush stuck

Clean the roller brush with the provided cleaning brush.



Blocked tube

Refer to the Care & Maintenance section to clean the tube and dirt sensor.



The brush roller and tube are dirty

Place the appliance back onto the base for self-cleaning.

Installation & Charging







Fully charge the appliance before first use.

<p>click ≡</p> <p>1</p>	<p>2</p>	<p>3</p>
<p>1. Insert the end of the handle vertically into the port on the top of the appliance until it clicks. To disassemble, insert a suitable tool into the hole as shown to press the latch and pull the handle upwards firmly.</p>	<p>2. Insert the storage rod vertically into the storage base to assemble the accessory storage mount. To disassemble, press the latch at the bottom and pull out the storage rod.</p>	<p>3. Place the charging base against a wall on level ground and connect it to a power source. Attach the accessory storage mount to either slot on both sides at the bottom of the charging base.</p>
<p>4</p>	<p>click</p> <p>5</p>	
<p>4. Place the appliance on the charging base. When the screen reaches 100%, charging is complete.</p>	<p>5. Insert extension rod into multi-surface brush. Insert motor handle into extension rod. Store vacuum attachments on the accessory storage mount as shown.</p>	

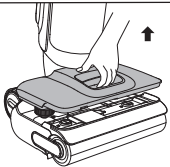
Note:

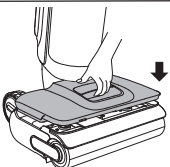
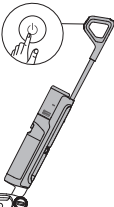
- The appliance will enter sleep mode if left idle for 10 minutes after a full charge.
- To extend battery life, the battery will cool down before recharging after prolonged use.
- Do not leave the motor or battery pack on the accessory storage mount for an extended period to prevent falling and damage.

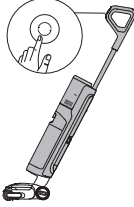

How to Use

		
<p>1. Pull up the clean water tank handle to remove the tank.</p>	<p>2. Open the tank cover and fill the tank with clean water.</p>	<p>3. Reinstall the clean water tank until it clicks.</p>
		
<p>4. Briefly press the  button to power on/off. Gently step on the floor brush and tilt the appliance back to start cleaning.</p>	<p>5. The appliance can lie flat at a 180-degree angle for easy cleaning under low-profile furniture.</p>	<p>6. Briefly press the  button to switch between modes as needed.</p>

Note:

- Do not vacuum foamy liquids.
- Ensure the floor brush remains firmly against the floor during use.
- The appliance will be suspended in the upright position while running.
- The appliance is suitable for cleaning floors, marble, tiles and other hard surfaces.
- Do not lift or move the appliance while in operation to prevent dirty water from flowing back into the motor.
- Do not add any liquids other than the officially-approved cleaner. The cleaner can be available on the official online store. Refer to the cleaning solution label for specific usage instructions.

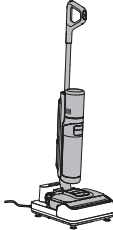
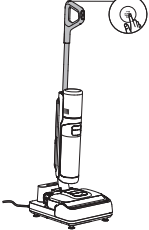
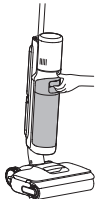
Self-Cleaning & Drying Mode

		
<p>1. Place the appliance back onto the base and ensure the clean water tank has sufficient water for self-cleaning.</p>	<p>2. Briefly press the self-cleaning button to start/stop self-cleaning (Battery level \geq 20%).</p>	<p>3. After self-cleaning is complete, the appliance automatically enters drying mode. Empty the used water tank promptly.</p>
	<p>Press briefly to start/stop self-cleaning.</p> <p>Press and hold for 3 seconds to enter independent drying mode.</p> <p>In drying mode, press briefly to exit drying mode.</p>	

Using the Vacuum

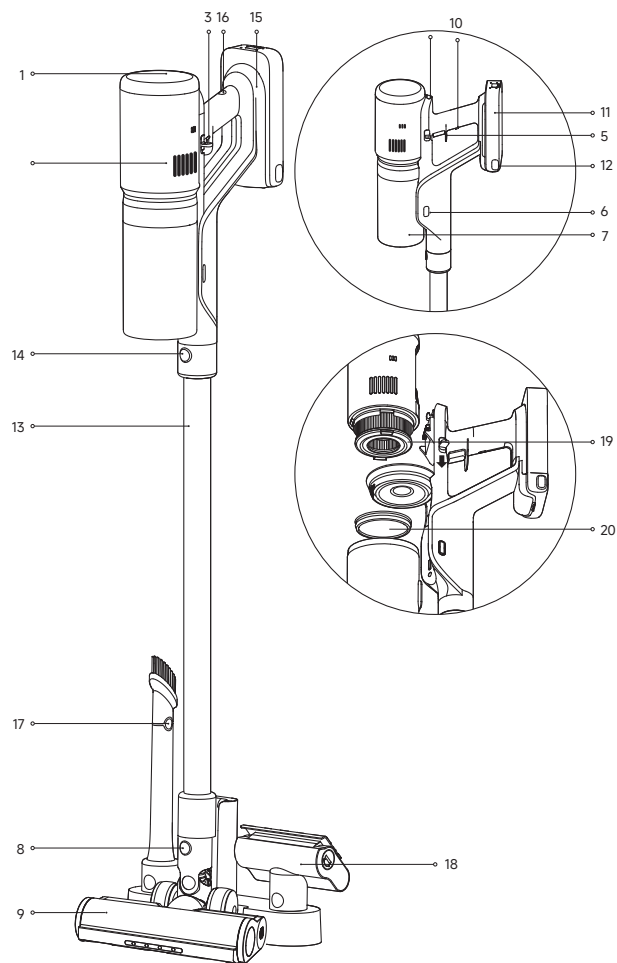

- | | | |
|--------------------------------|---------------------------------|------------------------------|
| 1 Display Screen | 8 Brush Release Button | 16 Charging Port |
| 2 Motor | 9 Multi-Surface Brush | 17 Flexible Combination Tool |
| 3 Motor Release Button | 10 Antistatic Contact | 18 Motorized Mini-Brush |
| 4 Mode Button | 11 Battery Pack | 19 Vacuum Filter |
| 5 Power Button | 12 Battery Pack Release Button | 20 Pre-Filter |
| • Briefly press to turn on/off | 13 Extension Rod | |
| 6 | 14 Extension Rod Release Button | |
| 7 Dust Cup | 15 Motor Handle | |

Using the Vacuum

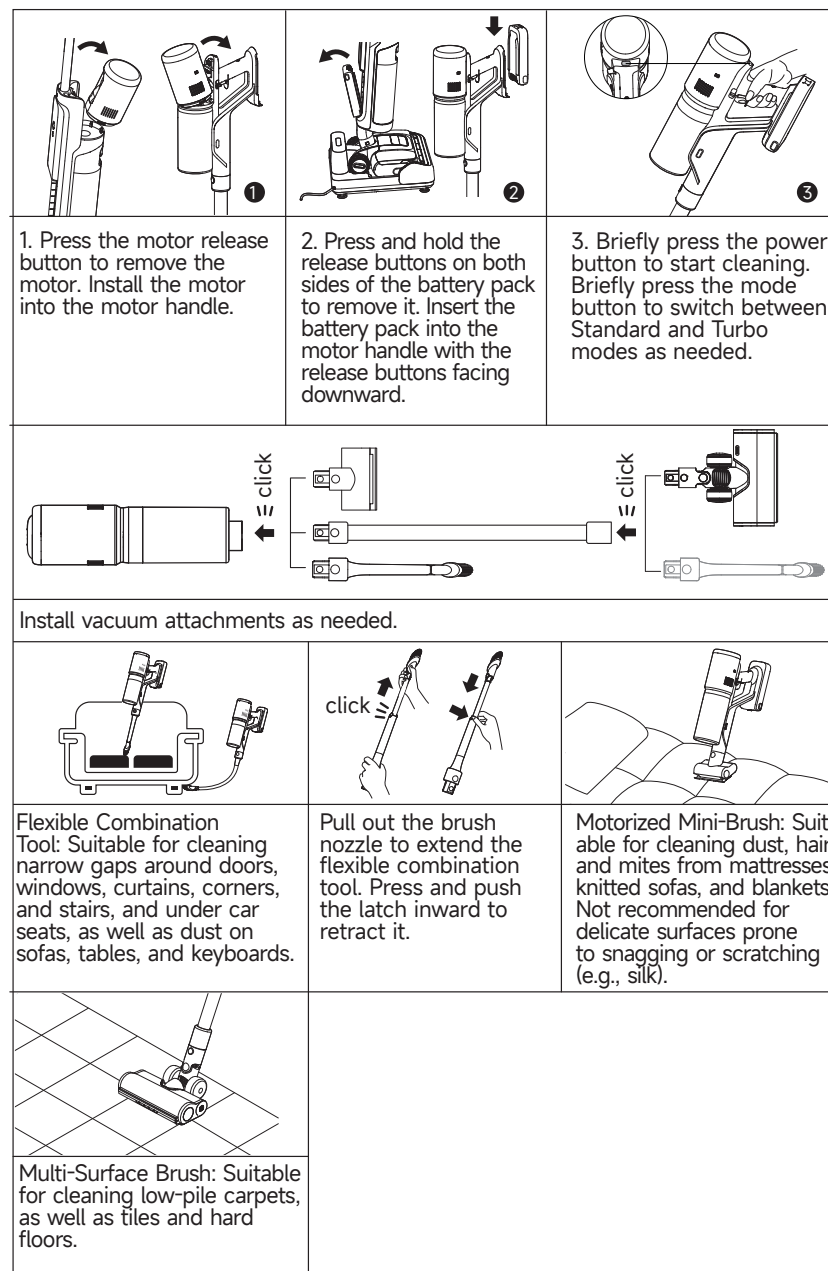

Note: The motorized mini-brush is not recommended for use with the extension rod

Care & Maintenance

Tips:

- Turn off the appliance before maintenance. Do not touch the power switch.
- Replace parts if needed. The parts must be replaced by those available from the manufacturer or its service agent.
- If the appliance is not used for an extended period, fully charge it, unplug the power plug, and store the appliance in a cool, low-humidity environment away from direct sunlight. To avoid over-discharge of the battery, charge the appliance at least once every 3 months.

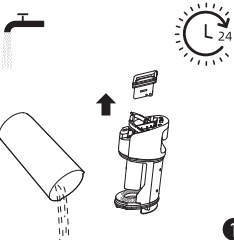
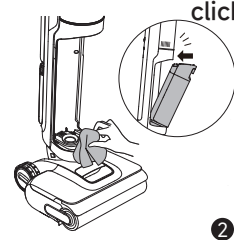
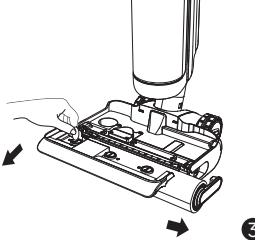
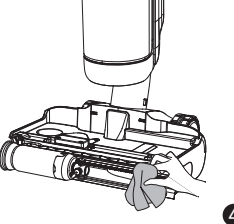
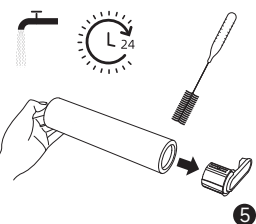
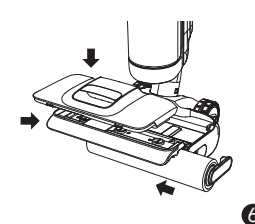
 <p>1</p>	 <p>click</p> <p>2</p>	 <p>3</p>
<p>1. Pour out the dirty water. Remove the filter and gently tap it to shake off any loose dust. Rinse the filter, tank cover and tank with clean water. Allow them to fully dry before reinstalling.</p>	<p>2. Gently wipe the tube and the dirt sensor with a wet cloth before use. Insert the used water tank into the bottom of the main body and tilt it towards the main body.</p>	<p>3. After removing the clean water tank, use a coin to turn the locking knobs on the roller brush cover and detach the cover. Pull up the roller brush handle to remove the roller brush.</p>
 <p>4</p>	 <p>5</p>	 <p>6</p>
<p>4. Wipe the suction inlet with a dry cloth or wet tissue. Do not rinse the floor brush with water.</p>	<p>5. Use the provided cleaning brush to remove hair or debris tangled around the roller brush. Rinse the roller brush with clean water and allow it to fully dry before reinstalling.</p>	<p>6. Insert the roller brush back into place. Align the roller brush cover with the floor brush and turn the locking knobs to secure it. Align the clean water tank with the roller brush cover and press it down until it clicks.</p>

Care & Maintenance

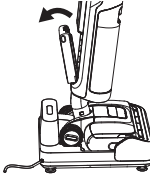
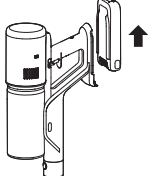
	 <p>7</p>
<p>7. This product uses a removable lithium battery pack, which is a consumable part. If the battery life significantly decreases even after proper charging, replace it as needed. To do so, press and hold the release buttons on both sides of the battery pack and slide it out, then insert a new battery pack.</p>	

Note:

- Replacing the filter every 3 to 6 months is recommended.
- Clean as needed. Replacing the brush roller every 3 to 6 months is recommended.
- Do not rinse the tube or the dirt sensor.

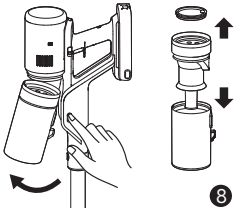
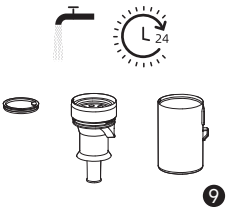
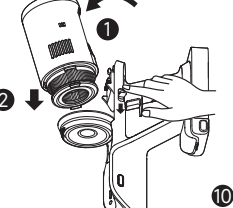
 <p>8</p>	 <p>9</p>	 <p>10</p>
<p>8. Press the dust cup release button to remove the dust cup. Pull the pre-filter upwards, rotate the cyclone system clockwise, lift it out. Empty the dust.</p>	<p>9. Rinse the pre-filter, cyclone system and dust cup with clean water. Allow them to dry for at least 24 hours to ensure thorough drying before reinstalling.</p>	<p>10. Press the motor release button downward to remove the motor. Pull the vacuum filter out of the motor in the direction shown.</p>

Care & Maintenance

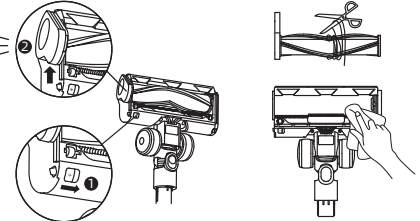
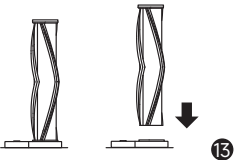
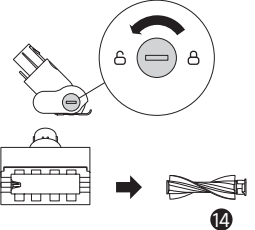
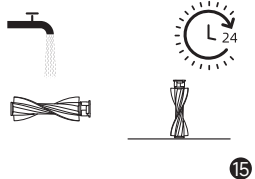
 <p>11</p>	 <p>12</p>	
<p>11. Gently tap the vacuum filter to remove dust and debris from the gaps. Rinse the vacuum filter with clean water, rotating it 360° while cleaning. Allow it to dry completely for at least 24 hours.</p>	<p>12. Rotate the latch counterclockwise to the stop position to remove the roller brush from the slot. Wipe off the dust from the slot and transparent cover with a dry cloth or tissue. Use scissors to cut off any hairs and fibers tangled on the roller brush.</p>	
 <p>13</p>	 <p>14</p>	 <p>15</p>
<p>13. To replace the roller brush, open the side cover of the roller brush, replace it with a new one, and press the side cover back in place.</p>	<p>14. Use a coin as illustrated to rotate the latch counterclockwise to remove the roller brush from the motorized mini-brush.</p>	<p>15. Rinse and clean the roller brush. Stand it upright to dry for at least 24 hours.</p>

Note:

- Clean the dust cup as needed.
- It is recommended to clean the cyclone system and pre-filter every 3 to 4 months.
- It is recommended to replace the filter every 3 to 6 months.
- Clean with water only; do not add any cleaning solutions.
- Do not use brushes or fingers to clean the filter.

Troubleshooting

If an error occurs, the appliance will stop working. Please refer to the following table for troubleshooting. If the problem persists, please contact customer service.

Error	Possible Cause	Solution
The appliance does not work	The appliance is out of battery or its battery level is low	Fully charge its battery before use
	The appliance is in the upright position	Recline the appliance backwards
	Blockage activated overheat protection mode	Clear the blockage and wait until the temperature returns normal
	The Used Water Tank is full	Empty the Used Water Tank
The appliance charges slowly	The temperature of the battery is too low or too high	Wait until the battery's temperature returns normal
	The suction power of the appliance is weak	The filter is clogged
The suction inlet or tube is blocked by a foreign object		Clean the tube and the suction inlet
The motor is making a strange noise	There is too much used water in the Used Water Tank	Empty the Used Water Tank
	The suction inlet is blocked	Clear any blockage in the suction inlet
The display screen does not light up while charging	The charging base cable is not plugged into the electrical outlet	Make sure the charging base cable is plugged in
	The appliance is not placed onto the charging base properly	Make sure the appliance is placed onto the charging base properly

Troubleshooting

No water is coming out of the appliance	The Clean Water Tank is not properly installed in place, or the water in the Clean Water Tank is insufficient	Re-install or fill the Clean Water Tank
	It takes 30 seconds to dampen the roller brush	Turn on the appliance and check again in 30 seconds
The vent leaks water	A collision or a sharp pull causes water to enter the motor	Move the appliance gently back and forth while it is turned on
	The filter is not completely dry after being cleaned	Dry the filter completely before use
Self-cleaning fails	The roller brush may be jammed by large debris	Open the roller brush cover to check and clean the roller brush
	The appliance is not placed onto the charging base properly	Make sure the appliance is being charged before self-cleaning
	Self-cleaning cannot be enabled if the battery level is lower than 20%	The self-cleaning function can only be enabled when the appliance is being charged and the battery level is more than 20%
	The Used Water Tank is not installed in place, or the Used Water Tank is full	Re-install or empty the Used Water Tank
	The Clean Water Tank is not installed in place, or the water in the Clean Water Tank is insufficient	Re-install or fill the Clean Water Tank
Poor drying performance	The air outlet and air inlet of the charging base may be blocked.	Check and clear the blockage of air outlet and air inlet.

Website: <https://global.dreametech.com>

Error Prompts and Solutions

If the appliance is not working properly, the screen display will show an error message. Please refer to the troubleshooting table to find your solution.

Troubleshooting Code	Possible Cause	Solution
E1-E7	Error	Restart the appliance for troubleshooting. If the problem persists, please contact customer service
F1-F6		
H1-H6		
H7	Battery overheating	Wait until the battery's temperature returns normal

Specifications

Wet and Dry Vacuum Floor Washer			
Model	HHV31A	Charging Time	approx. 4 hours
Rated Voltage	21.6 V ---	Rated Power	400 W
Clean Water Tank Capacity	780 mL	Used Water Tank Capacity	700 mL
Charging Base			
Model	HCBAB	Rated Power Input*	670W
Rated Input	220-240 V \sim 50 - 60 Hz	Rated Output	27.0 V --- 1.6 A
Motorized Cleaning Head			
Model	HCRN	Rated Voltage	21.6V ---
Rated Power	50W		

* The rated input power refers to the power measured during a representative cycle for entering the drying mode.

Battery Disposal and Removal

The built-in lithium-ion battery contains substances that are hazardous to the environment. Before disposing of the battery, make sure the battery is removed by qualified technicians and discarded at an appropriate recycling facility.

- the battery must be removed from the appliance before it is scrapped;
- the appliance must be disconnected from the supply mains when removing the battery;
- the battery is to be disposed of safely.

Removal Guide

1. Remove the screw plug at the top of the back of the appliance and remove the screw by a screwdriver.
2. Use a proper tool to remove the display assembly and disconnect the cables.
3. Use a screwdriver to remove all the fixing screws from the body.
4. Remove the screws on the battery pack assembly and then remove the battery cover.
5. Disconnect the battery pack's connector cables and remove the battery from the battery pack assembly.

CAUTION:

- Before removing the battery, disconnect the power and run out the battery as much as possible.
- Unneeded batteries should be discarded at an appropriate recycling facility.
- Do not expose to high temperature environment to avoid risks of explosion.
- Under abusive conditions, liquid may be ejected from the battery. If contact occurs, flush with water and seek medical help.

Warranty

1. Dreame is liable to the consumer for any lack of conformity in material or workmanship not detectable at the time of the purchase.
2. Warranty period: please refer to the customer service office for more information. If the territory where the consumer is located has different regulations, local regulations prevail.
3. The warranty will not be applicable in the following cases:
 - a) Issues due to carelessness, use, or installation that does not comply with the instructions provided by Dreame.
 - b) Tampering and/or modifications of the product by entities or individuals not expressly authorized by Dreame.
 - c) Damage due to accidental causes and/or negligence on the part of the consumer, with particular reference to external parts.
 - d) Parts subject to wear that do not have manufacturing defects.
 - e) No valid purchasing document (receipt, invoice, or other) is provided to certify the date the product was purchased.
 - f) The model and/or numbers of the product on the purchase certificate is not consistent with the model and/or numbers shown on the product.
4. For more warranty information, please refer to the official Dreame website: <https://dreame.com.au>

Важные меры предосторожности

Во избежание поражения электрическим током, возгорания или травм, вызванных некорректным использованием устройства, перед началом работы внимательно прочтите руководство пользователя и сохраните его для дальнейшего использования.

Ограничения по использованию

- Этот прибор не предназначен для использования детьми и лицами с ограниченными физическими, сенсорными или умственными способностями, а также с недостатком опыта и знаний, за исключением случаев, когда они находятся под присмотром лица, ответственного за их безопасность, или проинструктированы им относительно использования прибора. Дети должны оставаться под присмотром, а взрослым следует проследить за тем, чтобы они не играли с данным устройством.
- Устройство следует использовать только с блоком питания, входящим в комплект поставки.
- В устройстве установлены батареи, замену которых могут производить только квалифицированные специалисты.
- Не устанавливайте, не заряжайте и не используйте устройство на открытом воздухе, в ванных комнатах или около бассейна.
- Данное устройство оборудовано вращающимися щетками, и его столкновение со шнуром питания может привести к опасной ситуации.
- Перед чисткой или техническим обслуживанием устройства необходимо вынуть вилку из розетки.
- Пластиковый защитный материал может быть опасен. Не храните его рядом с детьми во избежание удушья. Дети не должны играть с устройством.
- Используйте устройство только в помещении и на таких нековровых поверхностях, как ПВХ, плитка, ламинат и др. Пылесос не должен проезжать по незакрепленным предметам либо вдоль краев ковров. Заклинивание щетки может привести к повреждению ремня раньше срока.
- Используйте устройство только согласно инструкциям, приведенным в данном руководстве по эксплуатации. Используйте только принадлежности, рекомендованные производителем.
- Запрещается подвергать устройство воздействию огня либо высокой температуры. При контакте с огнем или при высокой температуре может произойти взрыв.

Важные меры предосторожности

- Не используйте устройство в экстремально жарких или холодных условиях (при температуре ниже 5 °C / 41 °F или выше 40 °C / 104 °F). Заряжайте устройство при температуре выше 5 °C/41 °F и ниже 40 °C/104 °F.
- Запрещается погружать устройство в жидкость.
- Запрещается использовать устройство для уборки легковоспламеняющихся или горючих жидкостей, например бензина.
- Запрещается использовать устройство в местах, где могут присутствовать вышеуказанные жидкости.
- Запрещается вставлять предметы в отверстия. Запрещается использовать устройство в случае засорения какого-либо из его отверстий. Удаляйте пыль, ворсинки, волосы и все, что может препятствовать потоку воздуха через отверстия.
- Не используйте пылесос для уборки токсичных веществ (отбеливателя, аммиака, очистителя водосточных труб и т. п.). Запрещается собирать с помощью пылесоса стекло, гвозди, болты, монеты и т. п.
- Запрещается использовать устройство в замкнутых пространствах, заполненных воспламеняющейся пылью, испарениями от масляной краски, разбавителя, средства от моли или другими взрывоопасными или токсичными парами. Запрещается собирать горящие либо дымящиеся предметы, например сигареты, спички либо пепел.
- Запрещается использовать устройство без установленных фильтров.
- Держите волосы, свободную одежду, пальцы и другие части тела на расстоянии от отверстий и движущихся деталей устройства и его принадлежностей.
- Во время использования устройства уберите все кабели питания с пола, так как в случае наезда на них может возникнуть опасность.
- Будьте предельно осторожны во время очистки лестницы.
- Не допускайте непреднамеренных запусков. Перед тем, как поднимать либо переносить устройство, убедитесь, что выключатель находится в положении ВЫКЛ. Перенос устройства с пальцем на выключателе либо во включенном состоянии может привести к несчастным случаям.
- Убедитесь, что устройство размещено на горизонтальной поверхности. Запрещается использовать устройство в аналогичной

позиции, если оно оснащено щеточным роликом, а ручка находится не в полностью вертикальном положении. Запрещается хранить устройство в месте, где возможно его замораживание.

- Перед очисткой или техническим обслуживанием устройства всегда отсоединяйте шнур питания от розетки во избежание травмирования вращающимися щетками.
- Не используйте изделие до установки надлежащим образом всех необходимых приспособлений.
- Перед тем как прекратить использование данного устройства на длительное время, отсоедините шнур питания и поместите изделие на хранение в сухое, защищенное от пыли и насекомых место. Запрещается использовать неисправное устройство или устройство, в конструкцию которого внесены изменения. Поврежденные или модифицированные устройства могут вести себя непредсказуемо и вызвать возгорание, взрыв либо риск получения травм.
- Запрещается модифицировать либо чинить устройство способами, отличными от указанных в руководстве по эксплуатации и уходу.
- Запрещается использовать устройство с поврежденными деталями (например, с поврежденной зарядной станцией). Если устройство или какой-либо из его компонентов падали, были повреждены, оставлены вне помещения под атмосферными осадками, погружались в воду или не работают должным образом, ни в коем случае не используйте его. Необходимо обратиться в уполномоченный сервисный центр для их ремонта.
- Выполняйте техническое обслуживание только с помощью квалифицированного персонала и используйте только идентичные детали для замены. Это позволит гарантировать безопасность устройства.
- Во избежание опасности, заменой поврежденного кабеля питания должен заниматься производитель, сервисный агент или лица с аналогичной квалификацией.

Важные меры предосторожности

- В резервуар для чистой воды можно добавлять только чистую воду и одобренный чистящий раствор. Не добавляйте никакую другую жидкость, например спирт или дезинфицирующее средство. Соотношение чистящего раствора и чистой воды можно узнать на флаконе с чистящим раствором. Храните чистящий раствор в недоступном для детей месте.
- Перед транспортировкой убедитесь, что устройство выключено, и по возможности храните его в оригинальной упаковке.

- Используйте данное устройство согласно руководству пользователя. За убытки и ущерб, возникшие из-за несоблюдения инструкций, ответственность несет пользователь.

Важные меры предосторожности

Аккумулятор и зарядка

- Для подзарядки устройства используйте только зарядную станцию, поставляемую в комплекте с устройством. Используйте только с зарядной станцией HCBAB.
- Следуйте инструкциям по зарядке и не заряжайте устройство в среде с температурой выше указанной на аккумуляторе, так как это повышает риск возгорания.
- Зарядная станция оснащена функцией сушки и подходит только для просушки щетки устройства.
- Держите кабель зарядной станции вдали от нагретых поверхностей. Запрещается трогать штепсель кабеля зарядной станции или устройство влажными руками. Чтобы отключить зарядную станцию от сети, беритесь за сам штепсель, а не за кабель.
- Запрещается тащить и нести зарядную станцию с помощью кабеля, а также использовать его в качестве ручки, прижимать его дверью или обматывать вокруг острых краев и углов.
- Храните аккумуляторы в недоступном для детей месте. Запрещается брать аккумуляторы в рот. При проглатывании обратитесь к врачу или в местный токсикологический центр.
- Запрещается утилизировать старые аккумуляторы ненадлежащим образом. Ненужные аккумуляторы необходимо утилизировать в приспособленном для этого месте.
- Зарядная станция способна заряжать 6-элементный аккумуляторный блок емкостью 4000 мА·ч. Эту зарядную станцию нельзя использовать для зарядки непerezаряжаемых аккумуляторов. Невыполнение этого требования может привести к возгоранию литий-ионной батареи.

Важные меры предосторожности

Обозначения



Оборудование класса II



Миниатюрная плавкая вставка с задержкой срабатывания, где T 3.15A является символом время-токовой характеристики



Только для использования в помещении



Прочитайте руководство по эксплуатации



Внимание! Горячая поверхность



Моторизованная чистящая головка для уборки с всасыванием воды



Информация об утилизации и переработке отходов электрического и электронного оборудования (WEEE)



Все устройства с символом отдельного сбора отработанного электрического и электронного оборудования (Директива WEEE 2012/19/EU) следует утилизировать отдельно от несортируемых бытовых отходов. С целью охраны здоровья и защиты окружающей среды такое оборудование необходимо сдавать на переработку в специальные пункты приема электрического и электронного оборудования, определенные правительством или местными органами власти. Правильная утилизация и переработка помогут предотвратить возможные негативные последствия для окружающей среды и здоровья человека. Для получения информации о местонахождении и порядке приема устройств в пунктах приема обратитесь в компанию, занимающуюся установкой оборудования, или в местные органы власти.

Меры предосторожности при хранении и транспортировке:

Продукт должен транспортироваться в упаковке. Не подвергайте продукт давлению или ударам во время транспортировки.

Пожалуйста, избегайте сильных столкновений во время транспортировки.

Не транспортируйте прибор при температуре выше 50 °С или ниже -20 °С.

Правила и условия реализации: без ограничений.

Импортер продает этот продукт; информацию об импортере см.

на упаковке.

Сведения об импортере и контактная информация отдела после

продажного обслуживания указаны на упаковке.

Дата изготовления: см. на упаковке Срок службы продукции 3 года.

Мы, компания Huiyun Technology (Suzhou) Co., Ltd., настоящим заявляем, что данное устройство соответствует требованиям всех действующих директив ЕС и европейских стандартов со всеми изменениями и дополнениями. Полный текст декларации о соответствии нормативным требованиям ЕС доступен по следующему адресу: <https://global.dreametech.com>

Подробное электронное руководство см. по адресу: <https://global.dreametech.com/pages/user-manuals-and-faqs>

Обзор изделия

Комплектация

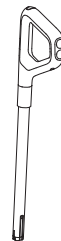

Ручка

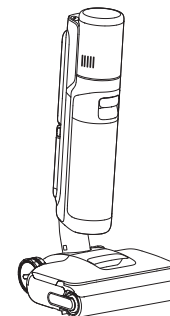

Основной корпус

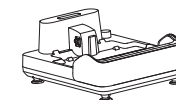

Зарядная станция



Чистящая щетка



Ручка с двигателем

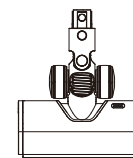

Универсальная щетка



Штанга для хранения

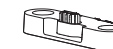

База для хранения



Удлинитель



Гибкая комбинированная насадка



Электрическая мини-щетка



Запасная роликовая щетка



Сменный фильтр

Обзор изделия

Пылесос для сухой и влажной уборки пола

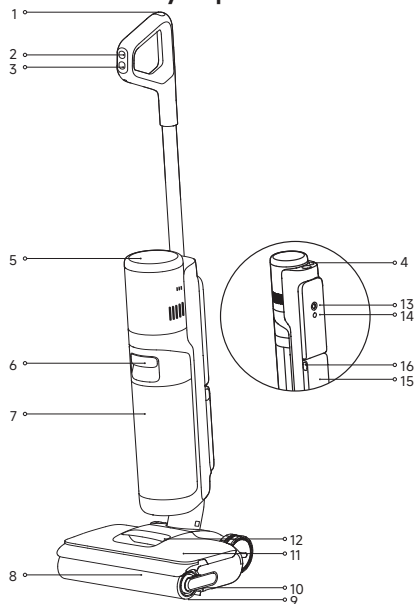

- | | | |
|--|-------------------------------------|--|
| 1 Кнопка автоматической очистки | 7 Резервуар для использованной воды | 13 Всенаправленное колесо |
| 2 Кнопка выбора режима | 8 Крышка роликовой щетки | 14 Кнопка голосовых подсказок |
| 3 Кнопка питания | 9 Роликовая щетка | <ul style="list-style-type: none"> • Нажмите, чтобы активировать голосовое напоминание или отрегулировать громкость • Нажмите и удерживайте в течение 3 секунд, чтобы переключиться с одного языка на другой |
| 4 Кнопка отсоединения двигателя | 10 Ручка роликовой щетки | 15 Аккумуляторный блок |
| 5 Дисплей | 11 Резервуар для чистой воды | 16 Кнопка отсоединения аккумуляторного блока |
| 6 Ручка резервуара для использованной воды | 12 Ручка резервуара для чистой воды | |

Зарядная станция

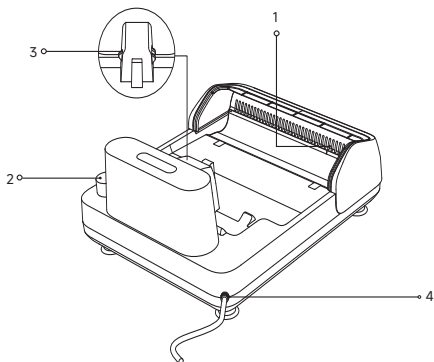

1. Выпускное отверстие для воздушной сушки
2. Щель отсека для хранения принадлежностей
3. Зарядные контакты
4. Кабель питания

Обзор изделия

Дисплей



- | | |
|--|---|
| <p>А Умный режим</p> <p>Устройство определяет уровень загрязнения, и его интеллектуальная система соответствующим образом регулирует расход воды.</p> | <p>⚡ Зарядный индикатор</p> <ul style="list-style-type: none"> • Мигает оранжевым: уровень заряда аккумулятора ≤ 20 % (выполняется зарядка) • Мигает зеленым: уровень заряда аккумулятора > 20 % (зарядка) • Постоянно горит зеленым: Аккумулятор полностью заряжен • Постоянно горит оранжевым: уровень заряда аккумулятора ≤ 20 % |
| <p>🌀 Турборежим</p> <p>При включении Турборежима устройство легко справляется с сильными загрязнениями пола.</p> | <p>🪸 Недостаточно воды в резервуаре для чистой воды</p> <p>Заполните резервуар для чистой воды.</p> |
| <p>🌙 Бесшумный режим</p> <p>Устройство будет поддерживать среднюю мощность всасывания при низком уровне шума.</p> | <p>🪸 Резервуар для использованной воды переполнен</p> <p>Опорожните резервуар для использованной воды.</p> |
| <p>💧 Режим всасывания</p> <p>Всасывает большое количество воды с пола.</p> | <p>🗑️ Заклинена роликовая щетка</p> <p>Очистите роликовую щетку с помощью чистящей щетки, входящей в комплект поставки.</p> |
| <p>🌀 Режим автоматической очистки</p> | <p>🗑️ Трубка засорилась</p> <p>См. раздел «Уход и техническое обслуживание», чтобы очистить трубку и датчик загрязнения.</p> |
| <p>☀️ Режим сушки</p> | <p>🗑️ Роликовая щетка и трубка загрязнены</p> <p>Установите устройство обратно на базовую станцию для автоматической очистки.</p> |
| <p>🌀 Стандартный режим (пылесос)</p> <p>Средняя мощность всасывания для легких загрязнений.</p> | |
| <p>🌀 Турборежим (пылесос)</p> <p>Высокая мощность всасывания для сильных загрязнений.</p> | |
| <p>🌙 Индикатор концентрации пыли / индикатор автоматической очистки и выполнения сушки</p> <ul style="list-style-type: none"> • Изменяет цвет в процессе использования в зависимости от степени загрязнения пола. • Отображает процесс выполнения автоматической очистки или сушки. | |

Установка и зарядка

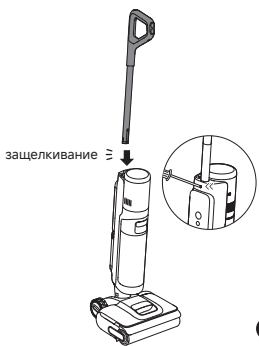
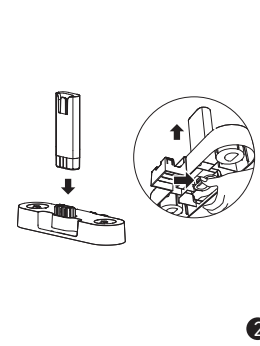
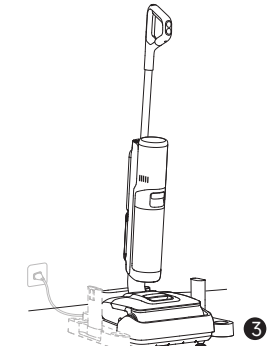
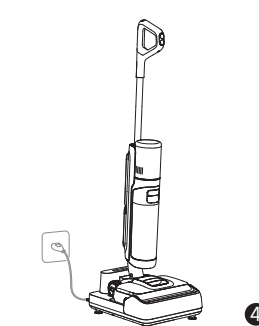
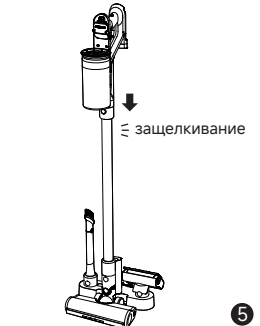

Полностью зарядите устройство перед первым использованием.

 <p>1</p>	 <p>2</p>	 <p>3</p>
<p>1. Вставьте конец ручки в порт в верхней части пылесоса вертикально так, чтобы раздался щелчок. Для разборки вставьте в отверстие подходящий инструмент, чтобы нажать на фиксатор, как показано на рисунке, и с силой потяните ручку вверх.</p>	<p>2. Вставьте штангу для хранения в базу для хранения в вертикальном положении, чтобы собрать крепление для хранения приспособлений. Для его разборки нажмите на расположенный в нижней части фиксатор и извлеките штангу для хранения.</p>	<p>3. Установите зарядную станцию около стены на ровный пол и подключите ее к источнику питания. Вставьте крепление для хранения приспособлений в один из пазов, расположенных по бокам зарядной станции.</p>
 <p>4</p>	 <p>5</p>	
<p>4. Поместите устройство на зарядную станцию. Когда на экране отобразится 100 %, зарядка завершена.</p>	<p>5. Вставьте удлинитель в универсальную щетку. Вставьте ручку двигателя в удлинитель. Храните принадлежности пылесоса на соответствующем креплении, как показано на рисунке.</p>	

Примечание.

- Если устройство не используется в течение 10 минут после полной зарядки, оно переходит в режим ожидания.
- Для увеличения срока службы аккумулятора перед повторной зарядкой после длительного использования производится его охлаждение.
- Не оставляйте электродвигатель или аккумуляторный блок на креплении для хранения в течение длительного времени во избежание их падения и повреждения.

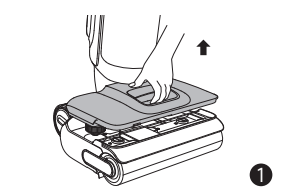
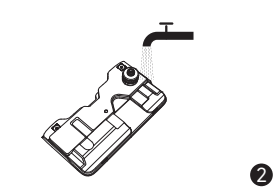
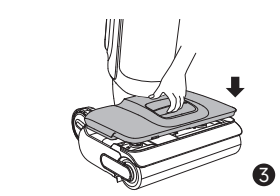
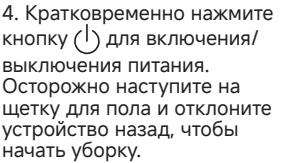
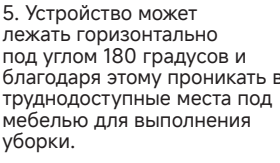
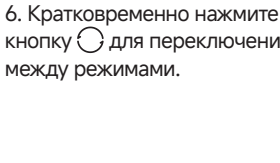
Порядок использования

 <p>1</p>	 <p>2</p>	 <p>3</p>
<p>1. Потяните вверх ручку резервуара для чистой воды, чтобы извлечь этот резервуар.</p>	<p>2. Откройте крышку резервуара и наполните его чистой водой.</p>	<p>3. Установите на свое место резервуар для чистой воды. Правильность установки подтверждается щелчком.</p>
 <p>4</p>	 <p>5</p>	 <p>6</p>
<p>4. Кратковременно нажмите кнопку  для включения/выключения питания. Осторожно наступите на щетку для пола и отклоните устройство назад, чтобы начать уборку.</p>	<p>5. Устройство может лежать горизонтально под углом 180 градусов и благодаря этому проникать в труднодоступные места под мебелью для выполнения уборки.</p>	<p>6. Кратковременно нажмите кнопку  для переключения между режимами.</p>

Примечание.

- Запрещается использовать пылесос для уборки пенящихся жидкостей.
- В процессе использования щетка должна оставаться плотно прижатой к полу.
- Устройство будет расположено в вертикальном положении во время работы.
- Устройство подходит для очистки обычных полов, мрамора, кафельной плитки и других твердых поверхностей.
- Не поднимайте и не перемещайте устройство во время работы, чтобы не допустить перетекания грязной воды обратно в электродвигатель.
- Запрещается добавлять любые жидкости, кроме официально одобренных чистящих средств. Чистящее средство можно приобрести в официальном интернет-магазине. Ознакомьтесь с инструкциями по применению, размещенными на этикетке чистящего средства.

Режим сушки и автоматической очистки



1. Установите устройство обратно на базовую станцию и убедитесь в том, что резервуар для чистой воды достаточно заполнен для выполнения автоматической очистки.

2. Кратковременно нажмите кнопку автоматической очистки в верхней части ручки, чтобы начать/остановить выполнение соответствующей операции (уровень заряда аккумулятора $\geq 20\%$).

3. После завершения самоочистки устройство автоматически переходит в режим сушки. Своевременно опорожняйте резервуар для использованной воды.

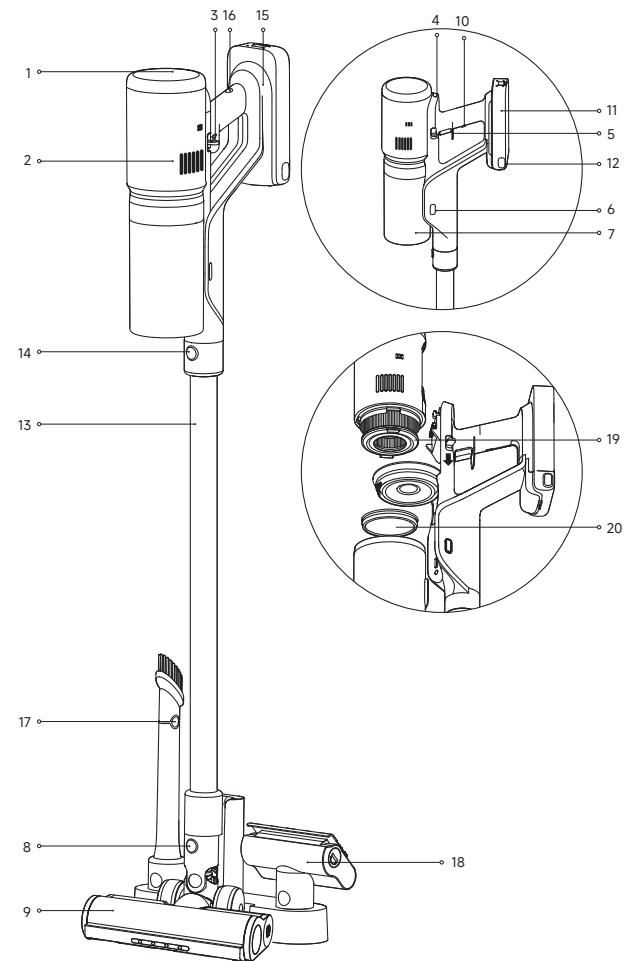

	Кратковременно нажмите, чтобы начать автоматическую очистку.
	Нажмите и удерживайте в течение 3 секунд, чтобы перейти в режим автономной сушки.
	Если устройство работает в режиме сушки, кратко нажмите на эту кнопку, чтобы выйти из него.

Использование пылесоса

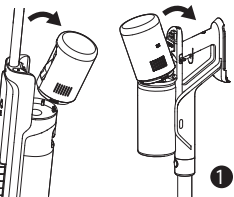
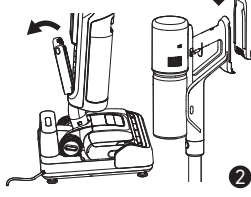
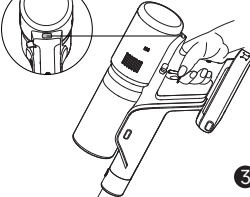
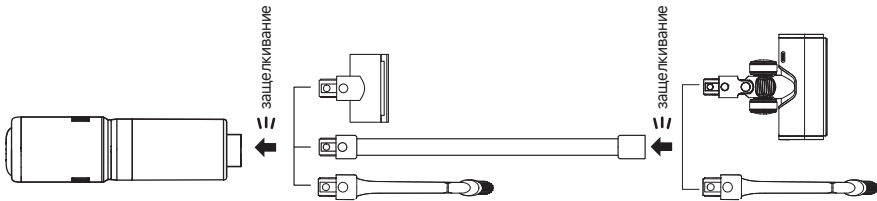
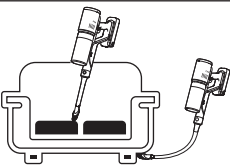

- | | | |
|--|--|-----------------------------------|
| 1 Дисплей | 8 Кнопка отсоединения щетки | 16 Разъем для зарядки |
| 2 Электродвигатель | 9 Универсальная щетка | 17 Гибкая комбинированная насадка |
| 3 Кнопка отсоединения двигателя | 10 Антистатический контакт | 18 Электрическая мини-щетка |
| 4 Кнопка выбора режима | 11 Аккумуляторный блок | 19 Воздушный фильтр |
| 5 Кнопка питания
• Кратковременно нажмите, чтобы включить/выключить | 12 Кнопка отсоединения аккумулятора блока | 20 Фильтр предварительной очистки |
| 6 Кнопка отсоединения контейнера для пыли | 13 Удлинитель | |
| 7 Контейнер для пыли | 14 Кнопка отсоединения удлинителя Ручка с двигателем | |

Использование пылесоса

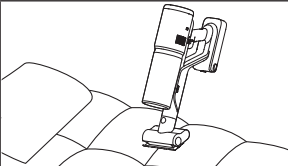
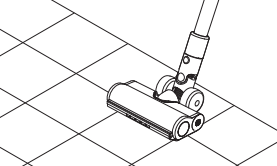
		
1. Нажмите кнопку отсоединения двигателя и снимите его. Установите электродвигатель на ручку двигателя.	2. Нажмите и удерживайте нажатыми кнопки отсоединения с двух сторон аккумуляторного блока и извлеките его. Вставьте аккумуляторный блок в ручку двигателя, обратив кнопки его разблокировки вниз.	3. Кратковременно нажмите на кнопку питания, чтобы начать уборку. Для переключения между Стандартным Turbo режимом и режимом Turbo нажмите на кнопку выбора режима.
 <p>Установите на пылесос нужные принадлежности.</p>		
		
Универсальная комбинированная насадка. Подходит для уборки узких пространств возле дверей, окон, штор, углов и ступеней, для уборки пола под сиденьями автомобиля, а также для очистки диванов, столов и клавиатур от пыли.	Оттяните насадку щетки, чтобы выдвинуть универсальную комбинированную насадку. Нажмите на фиксатор и вдавите его внутрь, чтобы выдвинуть ее.	Электрическая мини-щетка. Подходит для удаления пыли, волос и клещей с матрасов, диванов с вязанным покрывалом и одеял. Не рекомендуется использовать для уборки чувствительных поверхностей, подверженных обдиранию или царапанию (например, шелка).
		
Универсальная щетка. Подходит для уборки ковров с низким ворсом, а также плитки и твердых полов.		

Примечание. Использовать электрическую мини-щетку с удлинителем не рекомендуется

Уход и обслуживание

Советы.

- Перед техническим обслуживанием выключите устройство. Не прикасайтесь к выключателю питания.
- При необходимости замените детали. Детали для замены можно приобретать только у производителя или в соответствующем сервисном центре.
- Если устройство не используется в течение длительного периода времени, полностью зарядите его, выньте вилку из розетки и поставьте прибор на хранение в прохладном месте с низкой влажностью, вдали от прямых солнечных лучей. Во избежание чрезмерной разрядки аккумулятора заряжайте устройство не реже одного раза в 3 месяца.

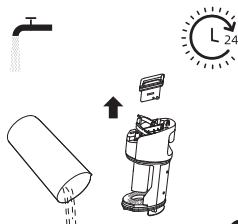
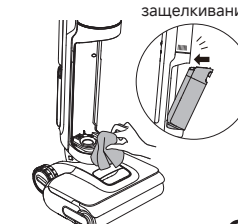
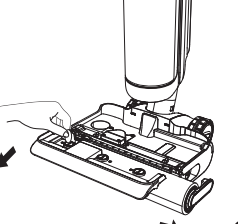
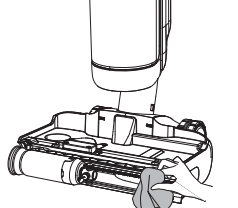
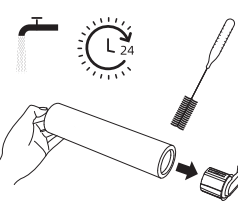
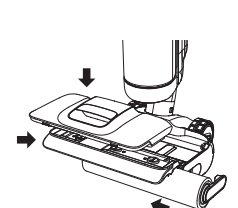
		
1. Вылейте грязную воду. Снимите фильтр и аккумулятор постучите им, чтобы вытряхнуть из него сыпучую пыль. Промойте фильтр, крышку резервуара и сам резервуар чистой водой. Перед повторной установкой дождитесь их полного высыхания.	2. Перед использованием осторожно протрите трубку и датчик загрязнения влажной тканью. Установите резервуар для использованной воды в нижнюю часть основного корпуса и поверните его в направлении основного корпуса.	3. Сняв резервуар для чистой воды, поверните с помощью монеты фиксатор на крышке роликовой щетки и отсоедините эту крышку. Извлеките роликовую щетку, потянув ее ручку.
		
4. Протрите всасывающее отверстие сухой или влажной тканью. Не промывайте водой насадку для пола.	5. Удалите с роликовой щетки волосы и мусор, воспользовавшись чистящей щеткой из комплекта поставки пылесоса. Промойте роликовую щетку чистой водой и позвольте ей полностью высохнуть перед установкой на место.	6. Вставьте роликовую щетку на свое место. Совместите крышку роликовой щетки с насадкой для пола и поверните фиксатор таким образом, чтобы закрепить крышку. Совместите резервуар для чистой воды с крышкой роликовой щетки и прижмите его вниз до щелчка.

Уход и обслуживание



7. В данном изделии применяется съемный блок литиевых аккумуляторов, представляющий собой расходный материал. Если продолжительность работы аккумуляторов существенно снижается, несмотря на правильную зарядку, произведите их замену. Для этого, нажимая и удерживая в нажатом положении кнопки отсоединения, расположенные с двух сторон аккумуляторного блока, извлеките сам блок и замените его на новый.

Примечание.

- Рекомендуется выполнять замену фильтра через каждые 3–6 месяцев.
- Очищайте его по мере необходимости. Рекомендуется выполнять замену щеточного ролика через каждые 3–6 месяцев.
- Не промывайте трубку и датчик загрязнения.



8. Нажмите кнопку отсоединения пылесборника и снимите его. Извлеките фильтр предварительной очистки, поверните циклонную систему по часовой стрелке и снимите ее. Вытряхните пыль.

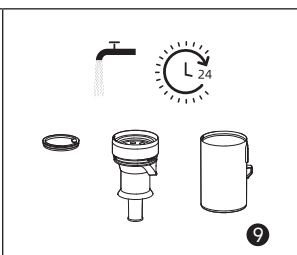

9. Промойте чистой водой фильтр предварительной очистки, циклонную систему и пылесборник. Перед повторной установкой позвольте им просохнуть на протяжении не менее 24 часов, чтобы обеспечить полное высыхание.

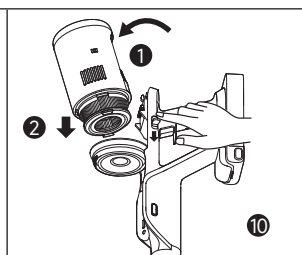

10. Нажмите кнопку отсоединения двигателя и снимите его. Снимите воздушный фильтр с двигателя в указанном направлении.

Уход и обслуживание

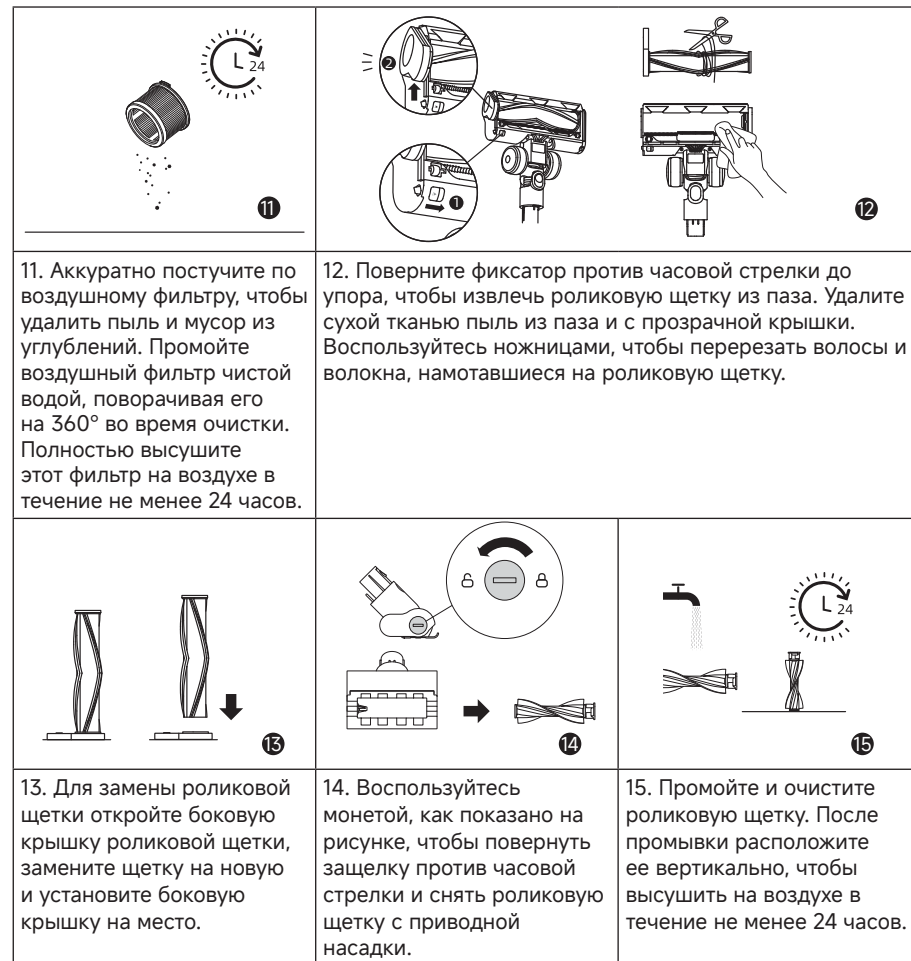

11. Аккуратно постучите по воздушному фильтру, чтобы удалить пыль и мусор из углублений. Промойте воздушный фильтр чистой водой, поворачивая его на 360° во время очистки. Полностью высушите этот фильтр на воздухе в течение не менее 24 часов.

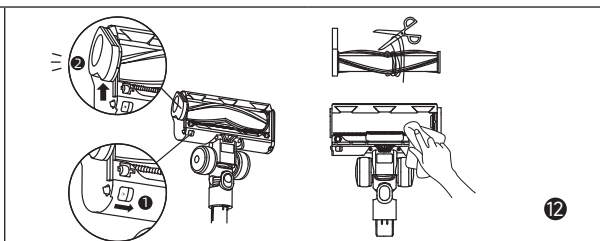

12. Поверните фиксатор против часовой стрелки до упора, чтобы извлечь роликовую щетку из паза. Удалите сухой тканью пыль из паза и с прозрачной крышки. Воспользуйтесь ножницами, чтобы перерезать волосы и волокна, намотавшиеся на роликовую щетку.

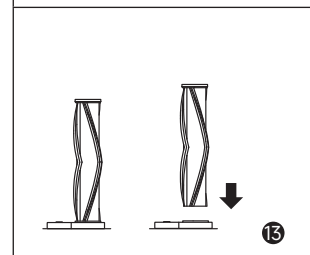

13. Для замены роликовой щетки откройте боковую крышку роликовой щетки, замените щетку на новую и установите боковую крышку на место.

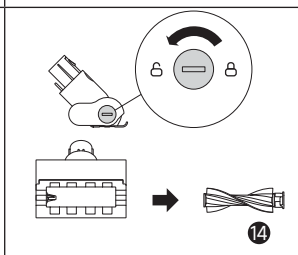

14. Воспользуйтесь монетой, как показано на рисунке, чтобы повернуть защелку против часовой стрелки и снять роликовую щетку с приводной насадки.

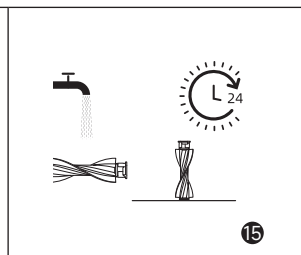

15. Промойте и очистите роликовую щетку. После промывки расположите ее вертикально, чтобы высушить на воздухе в течение не менее 24 часов.

Примечание.

- Очищайте контейнер для пыли по мере необходимости.
- Рекомендуется чистить циклонную систему и фильтр предварительной очистки через каждые 3–4 месяца.
- Рекомендуется заменять фильтр через каждые 3–6 месяцев.
- Для очистки следует использовать только воду; добавление каких-либо чистящих растворов не допускается.
- Не пытайтесь очищать фильтр щеткой или пальцами.

Устранение неисправностей

В случае возникновения ошибки устройство перестанет работать. Для поиска и устранения неисправности обратитесь к приведенной ниже таблице. Если проблема сохранится, обратитесь в службу поддержки клиентов.

Неисправность	Возможная причина	Устранение
Устройство не работает	Устройство разрядилось или уровень заряда низкий	Полностью зарядите аккумулятор перед использованием
	Устройство находится в вертикальном положении	Наклоните устройство назад
	Из-за засора включился режим защиты от перегрева	Удалите блокирующие предметы и подождите, пока температура вернется в норму
	Резервуар для использованной воды переполнен	Опорожните резервуар для использованной воды
	Ручка, роликовая щетка или резервуар для использованной воды установлены неправильно	Убедитесь, что ручка, роликовая щетка и резервуар для использованной воды установлены правильно в соответствующем месте
Устройство заряжается медленно	Температура аккумулятора слишком высокая или слишком низкая	Подождите, пока температура аккумулятора вернется к нормальному значению
Сила всасывания устройства слабая	Фильтр засорился	Очистите фильтр
	Всасывающее отверстие или трубка заблокированы посторонним предметом	Очистите трубку и всасывающее отверстие
Двигатель издает странный шум	В резервуаре для использованной воды слишком много грязной воды	Опорожните резервуар для использованной воды
	Всасывающее отверстие засорилось	Удалите предметы, блокирующие всасывающее отверстие
Дисплей не загорается во время зарядки	Зарядная станция не подключена к электрической розетке	Убедитесь, что кабель зарядной станции включен в розетку
	Устройство некорректно установлено на зарядной станции	Убедитесь, что устройство корректно установлено на зарядной станции

Устранение неисправностей

Из устройства не появляется вода	Резервуар для чистой воды установлен неправильно или в нем недостаточно воды	Вновь установите или заполните резервуар для чистой воды
	Для увлажнения роликовой щетки требуется 30 секунд	Включите устройство и проверьте еще раз через 30 секунд
Вода вытекает из вентиляционного отверстия	Из-за удара или резкого движения вода попала в двигатель	Когда пылесос выключится, перемещайте его аккуратными движениями
	После очистки фильтр был просушен не полностью	Перед использованием тщательно просушите фильтр
Сбой автоматической очистки	Крупные частицы могут блокировать роликовую щетку	Снимите крышку роликовой щетки, чтобы проверить и очистить щетку
	Устройство некорректно установлено на зарядной станции	Перед включением функции автоматической очистки убедитесь, что устройство заряжается
	Функция автоматической очистки не может быть включена, если уровень заряда аккумулятора ниже 20 %	Функция автоматической очистки может быть включена только в режиме зарядки и при уровне заряда аккумулятора более 20 %
	Резервуар для использованной воды установлен неправильно или бак переполнен	Переустановите резервуар для использованной воды или опорожните его
	Резервуар для чистой воды не установлен или в нем недостаточно воды	Вновь установите или заполните резервуар для чистой воды
Плохое качество просушки	Во впускное и выпускное отверстия для воздуха на зарядной станции мог попасть мусор.	Проверьте впускное и выпускное отверстия для воздуха и очистите их в случае засора.

Веб-сайт: <https://global.dreametech.com>

Сообщения об ошибках и их устранение

Если устройство не работает должным образом, на дисплее появится сообщение об ошибке. Чтобы устранить проблему, обратитесь к таблице по устранению неисправностей.

Код неисправности	Возможная причина	Устранение
E1-E7	Неисправность	Перезапустите устройство для поиска и устранения неисправности. Если проблема сохранится, обратитесь в службу поддержки клиентов
F1-F6		
H1-H6		
H7	Перегрев аккумулятора	Подождите, пока температура аккумулятора вернется к нормальному значению

Технические характеристики

Пылесос для сухой и влажной уборки пола			
Модель	HHV31A	Время зарядки	Около 4 ч
Рабочее напряжение	21,6 V ===	Рабочая мощность	400 W
Объем резервуара для чистой воды	780 mL	Объем резервуара для использованной воды	700 mL
Зарядная станция			
Модель	HCBAV	Рабочая номинальная мощность*	670 W
Рабочие параметры на входе	220-240 V~ 50-60 Hz	Рабочие параметры на выходе	27,0 V === 1,6 A
Механизированная чистящая головка			
Модель	HCRN	Рабочее напряжение	21,6 V ===
Рабочая мощность	50 W		

* Номинальная входная мощность относится к мощности, измеренной в течение репрезентативного цикла перехода в режим сушки.

Извлечение и утилизация аккумулятора

Встроенный литий-ионный аккумулятор содержит вещества, представляющие опасность для окружающей среды. Перед утилизацией аккумулятора в соответствующем пункте переработки его должен извлечь из устройства квалифицированный специалист.

- перед утилизацией аккумулятора необходимо извлечь из устройства;
- перед извлечением аккумулятора необходимо отключить устройство от источника питания;
- аккумулятор необходимо утилизировать безопасным способом.

Инструкция по извлечению

1. Удалите резьбовую заглушку в верхней задней части устройства и открутите винт с помощью отвертки.
2. С помощью подходящего инструмента снимите блок дисплея и отсоедините кабели.
3. С помощью отвертки удалите все крепежные винты из корпуса.
4. Открутите винты на аккумуляторном блоке, а затем снимите крышку аккумулятора.
5. Отсоедините соединительные кабели аккумулятора и извлеките аккумулятор.

ВНИМАНИЕ!

- Перед извлечением аккумулятора отключите устройство от источника питания и максимально израсходуйте заряд аккумулятора.
- Ненужные аккумуляторы необходимо утилизировать в приспособленном для этого месте.
- Запрещается оставлять устройство при высокой температуре во избежание взрывов.
- При нарушении правил эксплуатации из аккумулятора может вылиться жидкость. В случае контакта с такой жидкостью промойте пораженный участок водой и обратитесь за медицинской помощью.

Гарантийные обязательства

1. Компания Dreame отвечает перед потребителем за любое несоответствие в отношении материалов и изготовления, которое невозможно обнаружить при совершении покупки.
2. Гарантийный срок: обратитесь за дополнительной информацией в отдел обслуживания клиентов. Если на территории, где находится потребитель, действуют иные правила, то они имеют преимущественную силу.
3. Гарантийные обязательства не распространяются на следующие случаи:
 - a) проблемы, возникшие вследствие небрежности, а также из-за несоблюдения указаний, предоставленных компанией Dreame, при эксплуатации и установке данного изделия.
 - b) Вскрытие данного изделия и/или внесение в него изменений организациями или лицами, не получившими на это специальное разрешение компании Dreame.
 - c) Повреждения, возникшие по случайным причинам и (или) вследствие халатности со стороны потребителя, особенно в отношении внешних деталей.
 - d) Детали, подверженные износу, но не имеющие производственных дефектов.
 - e) Отсутствие документа (квитанции, счета-фактуры или иного документа), подтверждающего дату покупки устройства.
 - f) Модель и (или) номер изделия в документе о покупке не соответствуют модели и (или) номеру, указанным на изделии.
4. Дополнительная информация о гарантийных обязательствах приведена на официальном веб-сайте компании Dreame: <https://global.dreametech.com>