



# БЕГОВАЯ ДОРОЖКА РИЧИ

**BRADEx**  
Fitness

  BRADExRUSSIA  
  BRADExMOSCOW

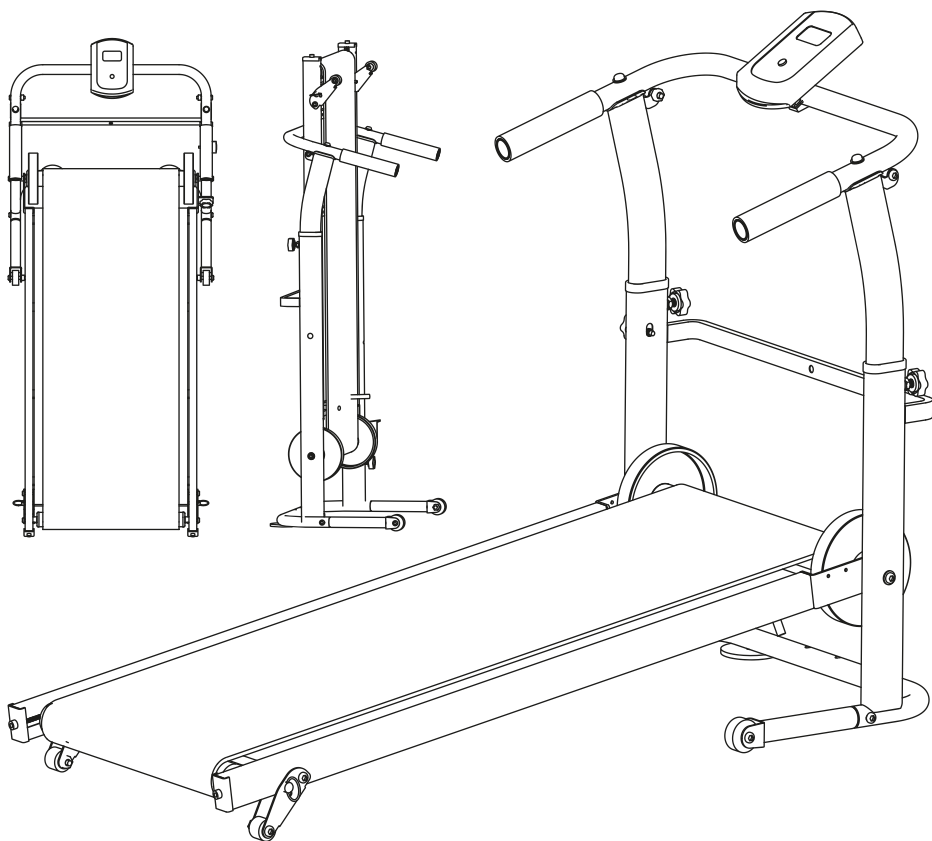

ИНСТРУКЦИЯ ПО ЭКСПЛУАТАЦИИ  
SF 1061

## ОСОБЕННОСТИ:

- Износостойкое полотно
- Бесшумная и компактная
- Удобная складная система
- Не требует подключения к сети
- Монитор увеличенного размера
- Регулировка высоты поручней
- Имеет транспортировочные ролики
- Прочная и устойчивая конструкция

## КОМПЛЕКТУЮЩИЕ И ИНСТРУМЕНТЫ ДЛЯ СБОРКИ:

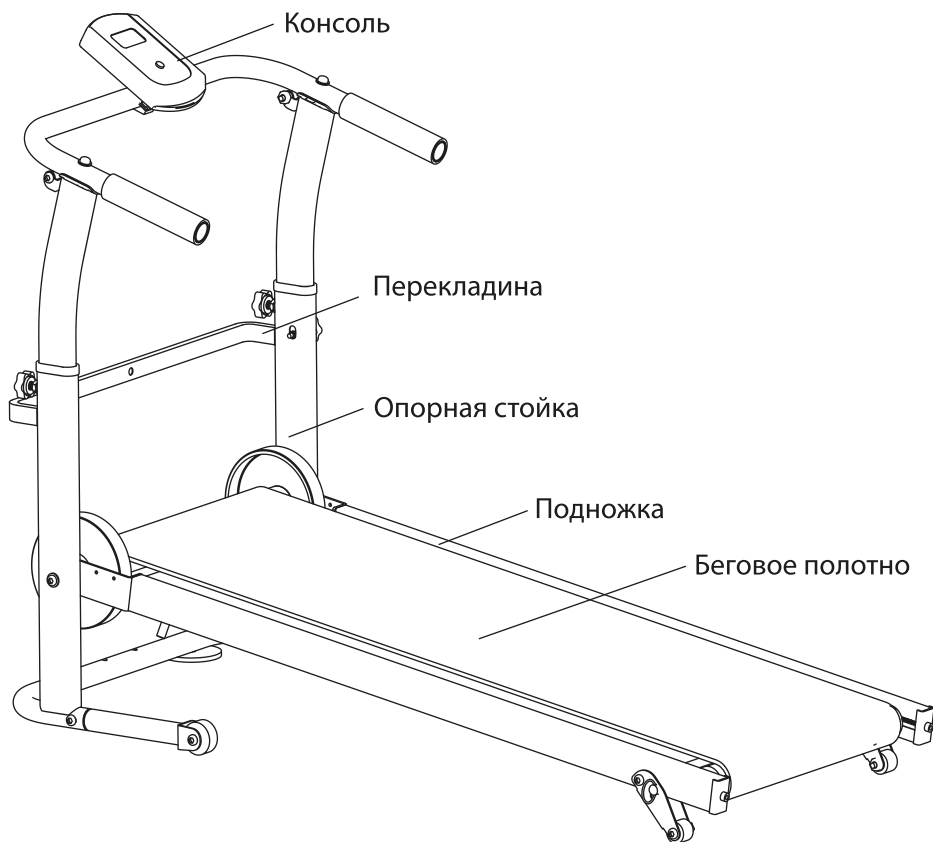



Силиконовая  
смазка



Батарея



Консоль



Рама



Шестигранник



Винты



Колеса



Ручка  
фиксатор

Номер	Название детали	Единицы измерения	Кол-во штук
1.	Беговая дорожка	Шт.	1
2.	Компьютер	Шт.	1
3.	Инструкция	Шт.	1
4.	Инструменты	Набор	1
5.	Специальная смазка	Упаковка	1

### УСТАНОВКА:

1. Откройте коробку с беговой дорожкой, вытащите ее и поставьте на пол как показано на рисунке
2. Кабель передачи данных встроен в левый поручень.

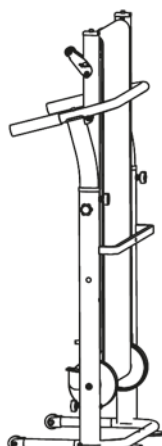
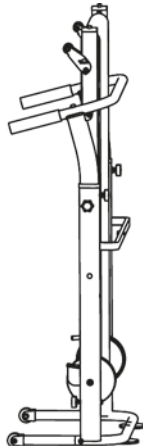
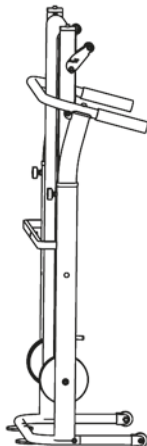
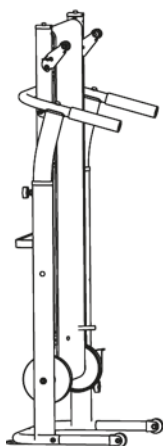

## СБОРКА

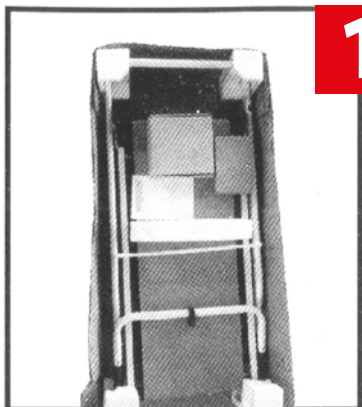

**1**

Откройте коробку

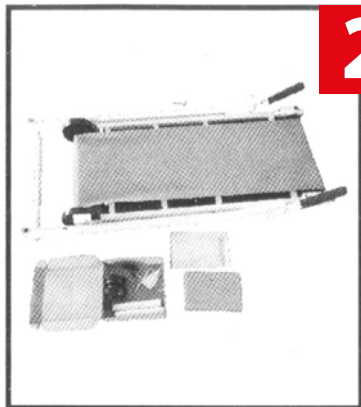

**2**

Расположите все элементы на полу



**3**

Закрепите элементы рамы



**4**

Установите 2 колесика

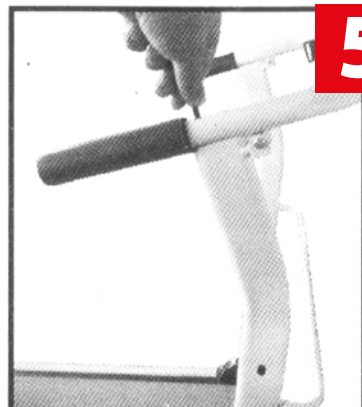

**5**

Закрутите 2 длинных винта  
для фиксации рамы

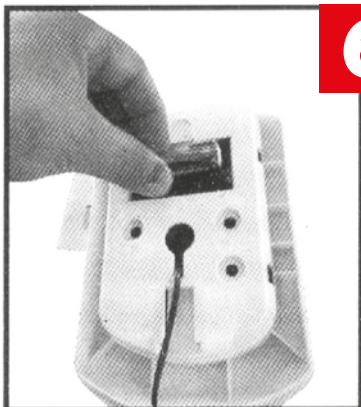

**6**

Вставьте батарею в консоль

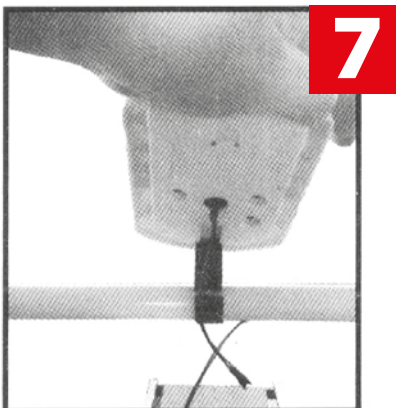

**7**

Закрепите консоль на раме

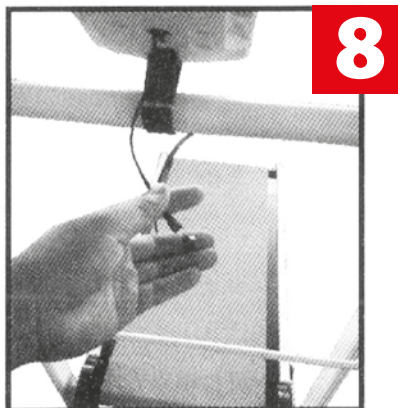

**8**

Подключите консоль

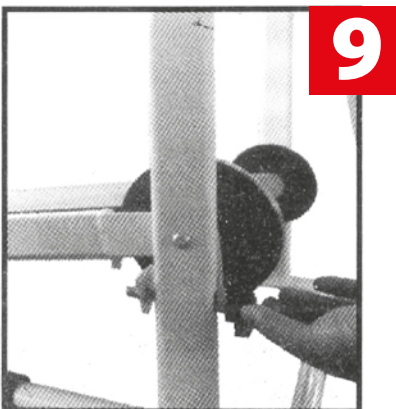

**9**

Закрутите винты  
на нижней части дорожки



Приятного использования

## ИСПОЛЬЗОВАНИЕ ВСТРОЕННОГО КОМПЬЮТЕРА:

### ПАРАМЕТРЫ ТРЕНИРОВКИ:

ВРЕМЯ (TIME).....00.00-99.59

СКОРОСТЬ (SPEED).....0.0-99.9 КМ/Ч

ДИСТАНЦИЯ (DISTANCE).....0.00-999.9 КМ

КАЛОРИИ (CALORIES).....0.0-9999 ККАЛ

### ФУНКЦИОНАЛЬНЫЕ КНОПКИ:

РЕЖИМ (Function switch): Выбор и переключение на желаемую функцию.

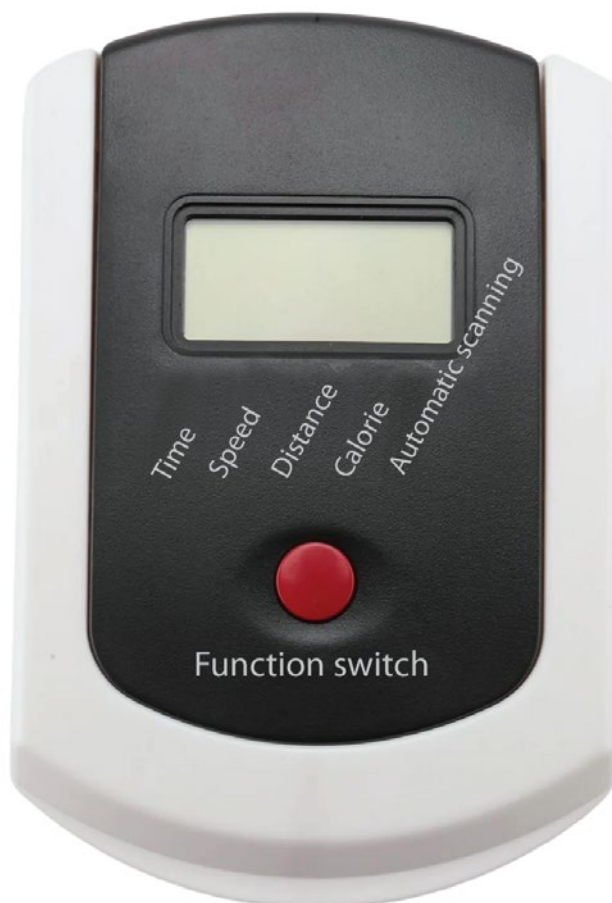

## **ПРАВИЛА УХОДА И ТЕХНИЧЕСКОГО ОБСЛУЖИВАНИЯ:**

Регулярное и своевременное техническое обслуживание продлевает срок службы тренажера. Мы рекомендуем Вам выполнять следующие профилактические процедуры.

### **Общие рекомендации по уходу:**

- Регулярно осматривайте Ваш тренажер на предмет отсутствия посторонних предметов, пыли и грязи в тренажере.
- Не применяйте абразивные составы, агрессивные жидкости для чистки рабочих поверхностей тренажера – ацетон, бензин, бензол и их производные, во избежание повреждения лакокрасочного покрытия и пластиковых деталей. Для ухода рекомендуется применять слегка смоченную нейтральным раствором моющей жидкости ткань. После протрите сухой тканью.

### **Ежедневные или после каждой тренировки проверки.**

Почистите и осмотрите беговую дорожку, выполнив следующие действия:

- Протрите беговое полотно, корпус, консоль влажной тряпкой.
- Не используйте растворители, они могут повредить тренажер;
- Проверьте натяжение и центровку бегового полотна. Убедитесь, что оно не повредит другие части тренажера из-за нарушения центровки;
- Убедитесь, что тренажер находится на достаточном расстоянии от стен (не менее 50 см).

### **Еженедельные проверки**

Уборка от пыли и мусора поверхности под беговой дорожкой:

- Сложите тренажер, убедившись в надежности его фиксации в вертикальном положении (для складных моделей);
- Переместите тренажер в другое место, чтобы удалить пыль или другой мусор, который мог накопиться под беговой дорожкой;
- Поставьте тренажер обратно.

### **ТЕХНИЧЕСКИЕ ХАРАКТЕРИСТИКИ:**

Размер изделия: 102x52x120 (130) см

Размер в сложенном виде: 118x56x18 см

Размер в упаковке: 119x57x19 см

Размер бегового полотна: 95\*35 см

Толщина бегового полотна: 1,2 мм

Максимальная нагрузка: 120 кг

Питание: 1 батарейка типа АА

Вес брутто/ Вес нетто: 16 кг /17 кг

### **НАСТРОЙКА ПОЛОТНА БЕГОВОЙ ДОРОЖКИ:**

Сначала проверьте натяжение полотна беговой дорожки (полотно натягивается закручиванием болта по часовой стрелке, и ослабляется раскручиванием болта против часовой стрелки). Как показано на рисунке.

- Если полотно натянуто и перекошено вправо, необходимо, используя шестигранный ключ, отрегулировать винт на левой тыльной стороне беговой дорожки, чтобы слегка ослабить ленту.
- Если полотно натянуто и перекошено влево, то необходимо, используя шестигранный ключ, отрегулировать болт на правой тыльной стороне беговой дорожки, чтобы слегка ослабить ленту.





- Если полотно ослаблено и перекошено вправо, то необходимо, используя ключ, отрегулировать болт на правой тыльной стороне беговой дорожки, чтобы слегка натянуть ленту.
- Если полотно ослаблено и перекошено влево, то необходимо, используя ключ, отрегулировать болт на левой тыльной стороне беговой дорожки, чтобы слегка натянуть ленту.

**ВНИМАНИЕ: ВО ВРЕМЯ РЕГУЛИРОВКИ, ЗАКРУЧИВАТЬ ИЛИ РАСКРУЧИВАТЬ БОЛТЫ НЕОБХОДИМО МЕДЛЕННО, ВО ИЗБЕЖАНИЕ СЛИШКОМ СИЛЬНОГО НАТЯЖЕНИЯ, ОСЛАБЛЕНИЯ И ПЕРЕКОСА ПОЛОТНА.**

### **МЕРЫ ПРЕДОСТОРОЖНОСТИ:**

Заниматься на беговой дорожке необходимо соблюдая меры предосторожности, выбирая скоростной режим исходя из Ваших физических возможностей.

В среднем на тренажере следует заниматься в течение одного часа в день. Необходимо также устанавливать конкретное время длительности тренировки в соответствии с Вашими физическими параметрами.

В случае если вы ощущаете дискомфорт во время движения, необходимо проводить занятия в присутствии кого-либо из членов Вашей семьи.

### **ВНИМАНИЕ!**

- 1.** Тип батарейки: AAx1 шт.
- 2.** Дисплей автоматически отключается в случае отсутствия сигнала о проведении тренировки в течение 4 минут. Чтобы экран снова включился, необходимо нажать на кнопку Function switch или же достаточно просто приступить к упражнениям на дорожке.
- 3.** В случае возникновения неполадок с дисплеем, следует заменить батарею.

## **ПАМЯТКА ПО СМАЗЫВАНИЮ БЕГОВОЙ ДОРОЖКИ:**

Перед первой тренировкой обязательно необходимо проверить, а в дальнейшем регулярно контролировать наличие смазки во избежание преждевременного износа бегового полотна и деки. Проверяйте количество смазки ориентировочно раз в месяц. Частота проверки зависит от различных условий — уровня влажности в помещении, частоты использования, а также конструктивных особенностей беговой дорожки.

## **ИНСТРУКЦИЯ:**

Приподнимите беговое полотно и на ощупь проверьте наличие смазки — если поверхность сухая, ее необходимо смазать. Вы можете использовать как силиконовый спрей в баллончике, так и непосредственно силиконовую смазку в тубике, входящую в комплект поставки с нашим оборудованием. В дальнейшем мы рекомендуем использовать продукцию таких хорошо зарекомендовавших себя брендов, как: Efele, Sil-X, Molykote Separator Spray.

- 1.** Приподнимите беговое полотно с правой и левой стороны поочередно;
- 2.** Нанесите на деку смазку от края и как можно ближе к центру бегового полотна;



**3.** Включите дорожку на минимальной скорости и в течение 5 минут перемещайтесь по беговому полотну, смещаясь справа налево и обратно так, чтобы смазка как можно равномернее распределилась по всей ее поверхности.

**Поздравляем вас с удачным приобретением! Вы выбрали современный тренажер, при постоянном использовании которого Вы сможете укрепить сердечно-сосудистую систему и приобрести хорошую физическую форму. Надеемся, что данная модель удовлетворит все Ваши требования.**



**BRADEX RUSSIA**



**BRADEX MOSCOW**

## SF 1061

Характеристики:

**Материал:** сталь, ПВХ, термопластичная резина, полипропилен, нейлон

**Размер изделия:** 1020x520x1200 (1300) мм

**Размер бегового полотна:** 950x350 мм

**Цвет:** черный с белым

**Комплектация:** беговая дорожка РИЧИ в разобранном виде, инструкция по эксплуатации, батарейка ААх1шт.

Дату производства смотрите на упаковке

**Произведено по заказу «BRADEX» ISRAEL.** Trans East Metal Ltd, POB 9101, Haifa 31091, Israel. Tel: +972-4-8521824, fax: +972-3-7256059. [www.bradex.co.il](http://www.bradex.co.il).

**Импортер на территории РФ: ООО «Технологии здоровья».** Российская федерация, 117405, Москва, ул. Варшавское шоссе, д.145, корп. 8. Тел.: 8 (495) 647-09-59, 8 (495) 648-26-66, [www.bradex.ru](http://www.bradex.ru).

Импортер на территории Республики Беларусь: ООО «БРАДЕХ», 220019, г. Минск, ул. Монтажников, д. 9 комн. 34/4. УНП 192409754. Сайт: [www.bradex.by](http://www.bradex.by). E-mail: [info@bradex.by](mailto:info@bradex.by)  
Изготовитель: Вейненг Спортс Эквипмент Ко., Лтд Адрес № 1 Янг Роуд, г.Ксидао, провинция Чжэцзян, Китай 322021 тел: +86 13958452262



Перед началом эксплуатации ознакомьтесь с инструкцией



Храните в местах, недоступных для детей и животных

**Международная торговая марка «BRADEX».**

Per. №1419183.

Израиль - Per. №204012.

Россия - Per. №444287, №683532

Товар не подлежит обязательной сертификации и декларированию.

Гарантийный срок: 1 год. Срок эксплуатации: 3 года.