

Panasonic

Operating Instructions Beard/Hair Trimmer

Model No. ER2403

English	2	Dansk	20	Česky	38
Deutsch	5	Português	23	Magyar	41
Français	8	Norsk	26	Română	44
Italiano	11	Svenska	29	Русский	47
Nederlands	14	Suomi	32	Türkçe	50
Espanol	17	Polski	35	Українська	53

Before operating this unit, please read these instructions completely.



Important

► Cautions for use and storage

- The appliance may become warm during operation. This is normal.
- Turn off the appliance before changing the trimming length or removing the comb attachment.
- Close supervision is necessary when the appliance is used by, on, or near children or invalids.
- Use the appliance only for its intended use as described in these operating instructions. We strongly recommend that you do not use comb attachments not recommended by the manufacturer.
- We strongly recommend that you do not tamper with the moving parts.
- We strongly recommend that you do not use the appliance on animals.
- We strongly recommend that you do not disassemble the appliance. Take it to a qualified serviceperson when service or repair is required.
- We strongly recommend that you do not store the appliance in a place exposed to direct sunlight or near a heater or other source of heat.
- We strongly recommend that you do not place or store the appliance where it can fall into a bath or a sink. We strongly recommend that you do not place it in or drop into water or other liquids.

► Cautions for cleaning

- We strongly recommend that you do not take the housing apart as this can affect the watertight construction of the appliance.
- Wash the appliance in tap water. We strongly recommend that you do not use salt water or boiling water. Also, we strongly recommend that you do not use cleaning products that are designed for toilets, bathrooms or kitchen appliances. We strongly recommend that you do not submerge the appliance in tap water for a long time.
- Clean the housing only with a soft cloth slightly dampened with tap water or soapy tap water. We strongly recommend that you do not use a caustic cleaner such as benzine or bleach.

SPECIFICATIONS

Batteries: Two AAA (LR03) dry-cell batteries (DC 3.0 V)
(Sold separately)

Weight: 128 g (including comb attachment and batteries)

This product is intended for household use only.

Airborne Acoustical Noise: 56 (dB (A) re 1 pW)

Parts identification

- A** Main body
- ① Mounting hook
 - ② Trimming length indicator
 - ③ Switch
 - ④ Battery cover
- B** Blade block
- ⑤ Cleaning lever
 - ⑥ Moving blade
 - ⑦ Stationary blade
- C** Comb attachment
- D** Oil
- E** Cleaning brush

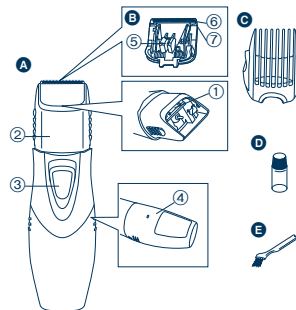

Replacing batteries

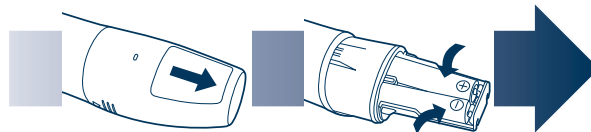

1. Slide the switch on the main body downwards to turn off the trimmer.

2. Remove the battery cover and insert two AAA (LR03) dry-cell batteries as illustrated.

3. Reattach the battery cover.

- We strongly recommend that you do not mix old and new batteries.
- Remove the batteries when not using the trimmer for a long time.

Use

Using the trimmer

► **Trimming your moustache**

1. Apply a few drops of the oil to the blades.
2. Grasp the sides of the comb attachment and move it to the desired trimming length (between 3 mm and 15 mm).

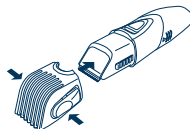

Indicator	Trimming length
3	3 mm
6	6 mm
9	9 mm
12	12 mm
15	15 mm

3. Slide the switch on the main body upwards to turn on the trimmer.

4. Move the trimmer upwards with the switch on the main body facing downwards as illustrated.

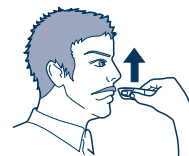

English

► **Shaping your moustache**

1. Remove the comb attachment and turn on the trimmer.
2. Trim around your moustache.

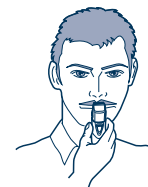

► **Shaping your sideburns**

1. Remove the comb attachment and turn on the trimmer.
2. Place the trimmer at a right angle to your skin and cut your sideburns.



After using the trimmer

► Using the cleaning brush

1. Hold the main body, place your thumb against the blades and then push them away from the main body.



2. Brush off any hair trimmings from the main body and from around the blade.

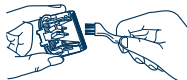

3. Brush any hair trimmings out from between the stationary blade and the moving blade while pressing down the cleaning lever to raise the moving blade.

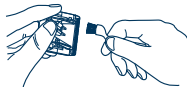

► Washing with water

The following is the symbol for a wet trimmer. The symbol means the hand-held part may be used in a bath or shower.



1. Remove the blade.

2. Rinse off any hair trimmings that are sticking to the blade with running water.

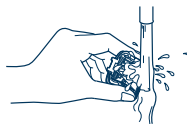

3. Rinse out any hair trimmings that are inside the trimmer with running water.

- We strongly recommend that you do not remove the battery cover when washing the main body.

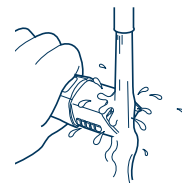

4. Gently shake the trimmer 4 or 5 times and then wipe off any water drops from the trimmer and the blade.
5. Place the trimmer on a towel with the switch on the main body facing downwards to let it dry fully.

Lubrication

Lubricate the blades before using them or after cleaning them.

1. Apply a few drops of the oil to the points indicated by the arrows.



Remounting the blade

1. Fit the mounting hook into the blade mounting on the trimmer and then push in until it clicks.

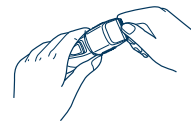

► Blade life

Blade life varies according to the frequency and length of use of the trimmer.

For example, the blade life is approximately 3 years when using the trimmer for 5 minutes 10 times a month. Replace the blades if cutting efficiency reduces substantially despite proper maintenance.

Wichtig

► Sicherheitshinweise für die Verwendung und Aufbewahrung

- Das Gerät könnte während des Betriebs warm werden. Dies ist normal.
- Schalten Sie das Gerät vor dem Ändern der Schnittlänge oder vor dem Abnehmen des Kammaufsatzes aus.
- Wird das Gerät von Kindern oder in der Nähe von Kindern oder behinderten Personen verwendet, müssen diese immer aufmerksam beaufsichtigt werden.
- Verwenden Sie das Gerät ausschließlich für den dafür vorgesehenen Gebrauch, wie er in dieser Bedienungsanleitung beschrieben wird. Verwenden Sie keine Kammaufsätze, die nicht vom Hersteller empfohlen werden.
- Basteln Sie nicht an den beweglichen Bauteilen herum.
- Verwenden Sie das Gerät nicht an Tieren.
- Bauen Sie das Gerät nicht auseinander. Bringen Sie es zu einem qualifizierten Fachmann, wenn das Gerät gewartet oder repariert werden muss.
- Bewahren Sie das Gerät nicht an Orten auf, die direktem Sonnenlicht ausgesetzt sind oder an Orten in der Nähe einer Heizung oder einer anderen Wärmequelle.
- Bewahren Sie das Gerät nicht an Orten auf, von denen es in eine Badewanne oder ein Waschbecken fallen kann. Legen oder werfen Sie es nicht in Wasser oder andere Flüssigkeiten.

► Vorsichtsmaßnahmen für die Reinigung

- Nehmen Sie das Gehäuse nicht auseinander, da dies die wasserdichte Konstruktion des Gerätes beeinträchtigen könnte.
- Waschen Sie das Gerät unter Leitungswasser ab. Verwenden Sie weder Salzwasser noch kochendes Wasser. Verwenden Sie keine Reinigungsprodukte, die für Toiletten, Bäder oder Küchengeräte vorgesehen sind. Tauchen Sie das Gerät nicht für längere Zeit in Leitungswasser.
- Reinigen Sie das Gehäuse ausschließlich mit einem weichen, mit Leitungs- oder Seifenwasser befeuchteten Tuch. Verwenden Sie keine ätzenden Reinigungsmittel, wie Benzin oder Bleichmittel.

TECHNISCHE DATEN

Batterien: Zwei AAA (LR03) Trockenzellenbatterien (Gleichstrom 3,0 V)
(Getrennt vertrieben)

Gewicht: 128 g (einschließlich Kammaufsatz und Batterien)

Dieses Gerät ist ausschließlich für die private Verwendung vorgesehen.

Durch die Luft übertragener akustischer Schall: 56 (dB (A) bei 1 pW)

Bauteile-Bezeichnungen

- A** Hauptgehäuse
 - ① Befestigungshaken
 - ② Anzeige der Schnittlänge
 - ③ Schalter
 - ④ Batterieabdeckung
- B** Klingenblock
 - ⑤ Reinigungshebel
 - ⑥ Bewegliche Klinge
 - ⑦ Feststehende Klinge
- C** Klingenaufsatz
- D** Öl
- E** Reinigungsbürste

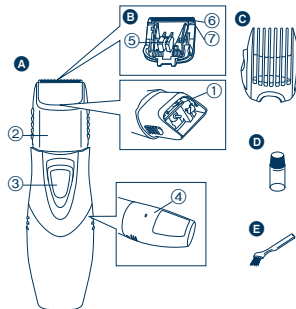

Austausch der Batterien

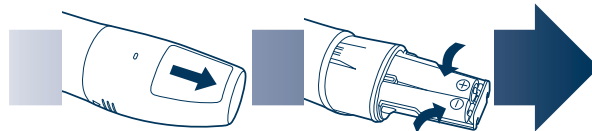

1. Schieben Sie den Schalter auf dem Hauptgehäuse nach unten, um den Bartschneider auszuschalten.

2. Nehmen Sie die Batterieabdeckung ab und legen Sie zwei AAA (LR03) Trockenzellenbatterien wie in der Abbildung dargestellt ein.
3. Bringen Sie die Batterieabdeckung wieder an.
 - Verwenden Sie nicht gleichzeitig alte und neue Batterien.
 - Entnehmen Sie die Batterien, wenn Sie den Bartschneider für längere Zeit nicht verwenden.

Verwendung

Verwendung des Bartschneiders

► Bartschneiden

1. Tragen Sie einige Tropfen Öl auf die Klingen auf.
2. Fassen Sie den Kammaufsatz an beiden Seiten und schieben Sie ihn auf die gewünschte Schnittlänge (zwischen 3 mm und 15 mm).

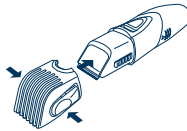

Anzeige	Schnittlänge
3	3 mm
6	6 mm
9	9 mm
12	12 mm
15	15 mm

3. Schieben Sie den Schalter auf dem Hauptgehäuse nach oben, um den Bartschneider einzuschalten.
4. Bewegen Sie den Bartschneider nach oben. Dabei muss der Schalter auf dem Hauptgehäuse, wie auf der Abbildung dargestellt, nach unten weisen.

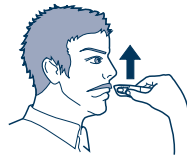

- Formgebung Ihres Oberlippenbartes
1. Nehmen Sie den Kammaufsatz ab und schalten Sie den Bartschneider ein.
 2. Schneiden Sie um Ihren Bart herum.



- Gestaltung der Koteletten
1. Nehmen Sie den Kammaufsatz ab und schalten Sie den Bartschneider ein.
 2. Legen Sie den Bartschneider im rechten Winkel zu Ihrer Haut an und schneiden Sie Ihre Koteletten.



Nach der Verwendung des Bartschneiders

- Verwendung der Reinigungsbürste
1. Halten Sie das Hauptgehäuse fest, legen Sie Ihren Daumen gegen die Klingen und schieben Sie sie dann vom Hauptgehäuse ab.
 2. Bürsten Sie Bartreste vom Hauptgehäuse und vom Klingensbereich ab.

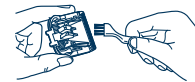
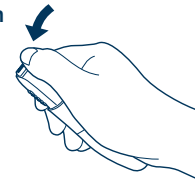

- 3. Bürsten Sie Bartreste vom Bereich zwischen der feststehenden und der beweglichen Klinge ab, indem Sie den Reinigungshebel herunterdrücken, um die bewegliche Klinge anzuheben.**

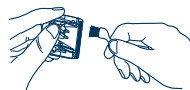

► **Reinigung mit Wasser**

Das folgende Symbol ist das Symbol für einen Nassschneider. Das Gerät kann auch in der Badewanne oder unter der Dusche verwendet werden.



- 1. Nehmen Sie die Klinge ab.**
- 2. Spülen Sie Bartreste, die an der Klinge hängen bleiben, mit fließendem Wasser ab.**

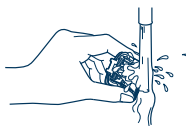

- 3. Spülen Sie Bartreste, die sich im Bartschneider befinden, mit fließendem Wasser ab.**

- Nehmen Sie die Batterieabdeckung nicht ab, wenn Sie das Hauptgehäuse abwaschen.

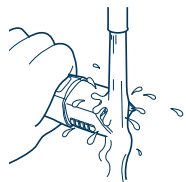

- 4. Schütteln Sie den Bartschneider vier- oder fünfmal sanft hin und her; wischen Sie anschließend sämtliche Wasserreste vom Bartschneider und von der Klinge ab.**
- 5. Legen Sie den Bartschneider mit dem Schalter auf dem Hauptgehäuse nach untenweisend auf ein Handtuch, um ihn vollständig trocknen zu lassen.**

Einfettung

Fetten Sie die Klingen vor dem Gebrauch oder nach der Reinigung ein.

1. Tragen Sie einige Tropfen Öl auf die mit den Pfeilen markierten Stellen auf.

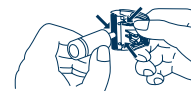

Wiedereinsetzen der Klinge

1. Bringen Sie den Befestigungshaken am Klingenhaken auf dem Bartschneider an und drücken Sie ihn so lange, bis er einrastet.



► **Lebensdauer der Klinge**

Die Lebensdauer der Klinge hängt davon ab, wie häufig und wie lange Sie den Trimmer verwenden.

So beträgt zum Beispiel die Lebensdauer der Klinge ca. 3 Jahre, wenn Sie den Bartschneider 10 Mal im Monat für 5 Minuten verwenden.

Tauschen Sie die Klingen aus, wenn die Qualität des Schneidens trotz richtiger Pflege des Geräts wesentlich abnimmt.

Important

► Précautions pour l'utilisation et le rangement

- L'appareil peut devenir chaud pendant son fonctionnement. Cela est normal.
- Eteindre l'appareil avant de changer la longueur de taille ou retirer la fixation du peigne.
- Une grande vigilance est nécessaire lorsque l'appareil est utilisé par des enfants ou des personnes handicapées, sur eux ou en leur présence.
- Utilisez l'appareil uniquement pour son usage prévu, comme le décrit le présent mode d'emploi. N'utilisez pas de fixation du peigne qui ne soit pas recommandée par le fabricant.
- Ne pas altérer les pièces détachées.
- Ne pas utiliser sur les animaux.
- Ne pas démonter l'appareil. Lorsqu'un service ou une réparation est nécessaire, amener l'appareil dans un service qualifié.
- Ne pas ranger l'appareil dans un endroit exposé aux rayons directs du soleil, à la chaleur ou à d'autres sources de chaleur.
- Ne pas placer ni ranger l'appareil dans un endroit où il serait susceptible de tomber dans une baignoire ou un évier. Ne pas le déposer ou ne pas le jeter dans l'eau ou dans d'autres liquides.

► Précautions de nettoyage

- Ne pas retirer le boîtier car cela risquerait d'altérer l'étanchéité de l'appareil.
- Laver l'appareil à l'eau du robinet. Ne pas employer d'eau salée ou d'eau bouillante. Aussi, ne pas utiliser de produit de nettoyage qui ait été conçu pour les équipements de toilettes, de salle de bains ou de cuisine. Ne pas laisser l'appareil trop longtemps sous l'eau du robinet.
- Nettoyer le boîtier uniquement avec un chiffon doux légèrement mouillé à l'eau du robinet ou à l'eau savonneuse. Ne pas utiliser de nettoyant caustique comme par exemple de la benzine ou de la javel.

CARACTERISTIQUES TECHNIQUES

Piles : Deux piles AAA (LR03) sèches (CC 3,0 V)
(Vendues séparément)

Poids : 128 g (incluant la fixation du peigne et les piles)
Ce produit est destiné uniquement à l'usage domestique.

Perturbations acoustiques atmosphériques : 56 (dB (A) re 1 pW)

Nomenclature

- A** Corps principal
- 1 Crochet de montage
 - 2 Indicateur de la longueur de taille
 - 3 Interrupteur
 - 4 Couvercle des piles
- B** Lame
- 5 Levier de nettoyage
 - 6 Lame mobile
 - 7 Lame fixe
- C** Fixation du peigne
- D** Huile
- E** Brosse de nettoyage

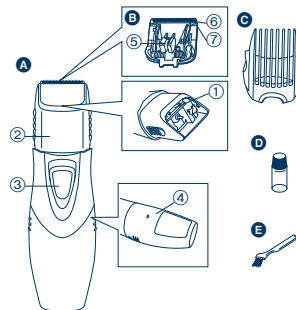

Remplacement des piles

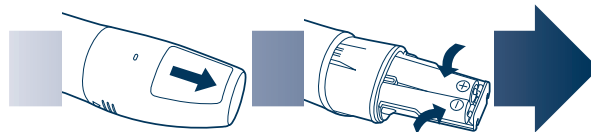

1. Faire glisser l'interrupteur du corps principal de la tondeuse vers le bas pour l'éteindre.

2. Retirer le couvercle des piles et insérer les deux piles sèches alcalines AAA (LR03) comme illustré.

3. Refixer le couvercle.

- Ne pas mélanger anciennes piles et piles neuves.
- Retirer les piles lorsque la tondeuse n'est pas utilisée pendant longtemps.

Utilisation

Utilisation de la tondeuse

► **Raser votre moustache**

1. Appliquer quelques gouttes d'huile sur les lames.

2. Saisir les côtés de la fixation du peigne et les déplacer à la longueur de taille souhaitée (entre 3 mm et 15 mm).

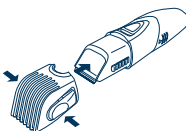

Indicateur	Longueur de taille
3	3 mm
6	6 mm
9	9 mm
12	12 mm
15	15 mm

3. Faire glisser l'interrupteur du corps principal de la tondeuse vers le haut pour l'allumer.

4. Déplacer la tondeuse vers le haut avec l'interrupteur du corps principal orienté vers le bas comme illustré.

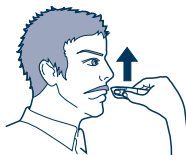

► **Modeler votre moustache**

1. Enlevez la fixation du peigne, et allumer la tondeuse.

2. Tailler autour de votre moustache.

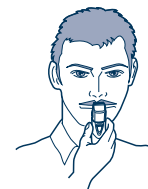

► **Modeler vos favoris**

1. Enlever la fixation du peigne, et allumer la tondeuse.

2. Placer la tondeuse perpendiculairement à votre peau et tailler vos favoris.



Après l'utilisation de la tondeuse

► **Utilisation de la brosse de nettoyage**

1. Tenir le corps principal, placer votre pouce contre les lames et les pousser vers l'extérieur par rapport au corps principal.

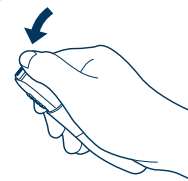

2. Brosser pour enlever tous les poils du corps principal et des alentours de la lame.

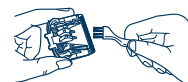



3. Brosser pour enlever tous les poils qui ont été taillés entre la lame fixe et la lame mobile tout en pressant sur le levier de nettoyage pour relever la lame mobile.

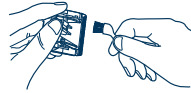

► Nettoyage à l'eau

Ce qui suit est le symbole d'une tondeuse humide. Le symbole représente la partie tenue en main qui peut être utilisée dans le bain ou sous la douche.



1. Retirer la lame.
2. Rincer à l'eau courante pour enlever tous les poils taillés collés à la lame.

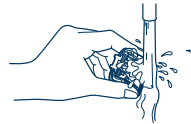

3. Rincer à l'eau courante pour enlever tous les poils taillés collés à l'intérieur de la tondeuse.

- Ne pas retirer le couvercle des piles pendant le nettoyage du corps principal.



4. Secouer doucement la tondeuse 4 ou 5 fois et essuyer toutes les gouttes d'eau tombées sur la tondeuse et sur la lame.

5. Pour un séchage complet, mettre la tondeuse sur une serviette avec l'interrupteur du corps principal orienté vers le bas.

Lubrification

Lubrifier les lames avant de les utiliser ou après les avoir nettoyées.

1. Appliquer quelques gouttes d'huile sur les points indiqués par des flèches.

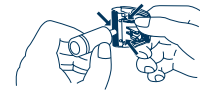

Remonter la lame.

1. Ajuster le crochet de montage à la lame montée sur la tondeuse et le pousser jusqu'à ce qu'un déclic se fasse entendre.

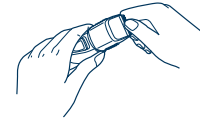

► Durée de vie de la lame

La durée de vie de la lame varie selon la fréquence et la durée d'utilisation de la tondeuse.

Par exemple, la durée de la lame est approximativement de 3 ans lorsque la tondeuse est utilisée pendant 5 minutes, 10 fois par mois. Même avec un entretien approprié, remplacer les lames si l'efficacité de la coupe réduit de façon considérable.



Importante

► Precauzioni per l'uso e l'immagazzinaggio

- L'apparecchio potrebbe surriscaldarsi durante l'uso. Ciò è normale.
- Spegnerlo l'apparecchio prima di modificare la lunghezza di taglio o rimuovere l'accessorio pettine.
- L'uso dell'apparecchio da parte di, su o vicino a bambini e persone invalide è consentito solo sotto supervisione.
- Utilizzare l'apparecchio esclusivamente per lo scopo per il quale è stato concepito, come descritto nelle presenti istruzioni per l'uso. Non utilizzare accessori pettine diversi da quelli consigliati dal produttore.
- Non manomettere le parti mobili.
- Non utilizzare su animali.
- Non smontare l'apparecchio. Rivolgersi ad un tecnico qualificato per assistenza o riparazioni.
- Non riporre l'apparecchio in luoghi esposti alla luce solare diretta o in prossimità di termosifoni o altre fonti di calore.
- Non collocare l'apparecchio in luoghi dai quali rischia di cadere in una vasca da bagno o in un lavandino. Non immergere né far cadere in acqua o altri liquidi.

► Precauzioni per la pulizia

- Non smontare l'alloggiamento, poiché ciò può compromettere la struttura impermeabile dell'apparecchio.
- Lavare l'apparecchio sotto acqua corrente. Non utilizzare acqua salata o acqua bollente. Non utilizzare altresì detersivi destinati alla pulizia di accessori per bagno e cucina. Non lasciare l'apparecchio sotto l'acqua corrente per un periodo prolungato di tempo.
- Pulire l'alloggiamento esclusivamente con un panno morbido leggermente imbevuto con acqua o con acqua e sapone. Non utilizzare un detergente caustico quale benzene o candeggina.

SPECIFICHE

Batterie: Due batterie a secco di tipo AAA (LR03) (CC 3,0 V)
(vendute separatamente)

Peso: 128 g (compreso l'accessorio pettine e le batterie)

Questo prodotto è progettato esclusivamente per uso domestico.

Livello di rumore emesso: 56 (dB (A) re 1 pW)

Identificazione dei componenti

- A** Corpo principale
- ① Gancio di fissaggio
 - ② Indicatore lunghezza di taglio
 - ③ Interruttore
 - ④ Coperchio batterie
- B** Blocco lama
- ⑤ Levetta per la pulizia
 - ⑥ Lama mobile
 - ⑦ Lama fissa
- C** Accessorio pettine
- D** Olio
- E** Spazzolino per la pulizia

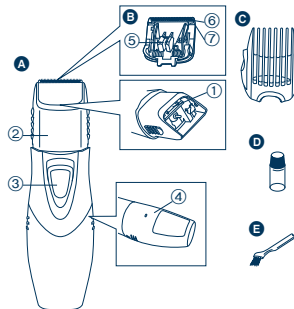

Sostituzione delle batterie

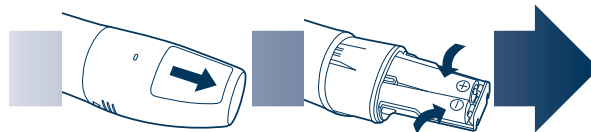

1. Far scorrere l'interruttore sul corpo principale verso il basso per spegnere il regolabaffi.

2. Rimuovere il coperchio batterie e inserire due batterie a secco di tipo AAA (LR03) come illustrato.
3. Posizionare nuovamente il coperchio batterie.
 - Non utilizzare batterie nuove e vecchie allo stesso tempo.
 - Rimuovere le batterie se non si intende utilizzare il regolabaffi per un periodo di tempo prolungato.

Uso

Uso del regolabaffi

► Regolare i baffi

1. Applicare un paio di gocce d'olio sulle lame.
2. Impugnare i lati dell'accessorio pettine e regolarlo alla lunghezza di taglio desiderata (tra 3 mm e 15 mm).

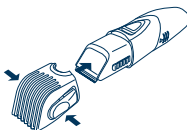

Indicatore	Lunghezza di taglio
3	3 mm
6	6 mm
9	9 mm
12	12 mm
15	15 mm

3. Far scorrere l'interruttore sul corpo principale verso l'alto per accendere il regolabaffi.
4. Muovere il regolabaffi verso l'alto mantenendolo in modo che l'interruttore sul corpo principale sia rivolto verso l'alto, come mostrato nell'illustrazione.

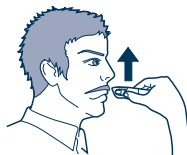

► Modellare i baffi

1. Rimuovere l'accessorio pettine e accendere il regolabaffi.
2. Regolare i baffi come desiderato.



► Modellare le basette

1. Rimuovere l'accessorio pettine e accendere il regolabaffi.
2. Posizionare il regolabaffi ad angolo retto rispetto alla pelle, quindi tagliare le basette.



Dopo l'uso del regolabaffi

► Uso dello spazzolino per la pulizia

1. Afferrare il corpo principale, posizionare il pollice vicino alle lame e spingerle in direzione opposta rispetto al corpo principale.
2. Spazzolare via eventuali residui di capelli dal corpo principale e intorno alle lame.

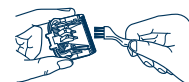
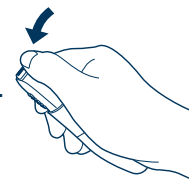

- 3. Spazzolare via eventuali residui di capelli tra la lama fissa e la lama mobile, premendo allo stesso tempo la levetta per la pulizia verso il basso in modo da sollevare le lama mobile.**

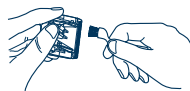

► Lavaggio con acqua

Questo simbolo indica che il regolabaffi è impermeabile. Il simbolo indica che i componenti portatili possono essere utilizzati sotto la doccia o nella vasca da bagno.



- 1. Rimuovere la lama.**
- 2. Eliminare con acqua corrente eventuali residui di capelli attaccati alla lama.**

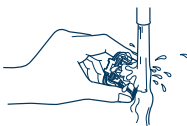

- 3. Eliminare con acqua corrente eventuali residui di capelli rimasti all'interno del regolabaffi.**

- Durante il lavaggio del corpo principale non rimuovere il coperchio batterie.

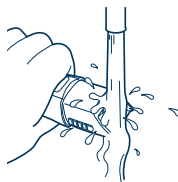

- 4. Scuotere delicatamente il regolabaffi 4 o 5 volte, quindi asciugare eventuali gocce sul regolabaffi e sulla lama.**
- 5. Collocare il regolabaffi su un asciugamano con l'interruttore sul corpo principale rivolto verso il basso, in modo da farlo asciugare completamente.**

Lubrificazione

Lubrificare le lame prima dell'uso o dopo la pulizia.

1. Applicare un paio di gocce d'olio sui punti indicati dalle frecce.



Montaggio della lama

1. Posizionare il gancio di fissaggio sull'attacco della lama nel regolabaffi, quindi premerlo fino a farlo scattare in posizione.

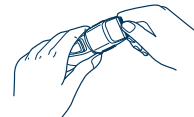

► Durata della lama

La durata della lama varia in base alla frequenza e alla lunghezza d'uso del regolabaffi.

Ad esempio, la durata della lama è di circa 3 anni se si utilizza il regolabaffi per 5 minuti 10 volte al mese. Sostituire le lame se l'efficacia di taglio diminuisce notevolmente nonostante un'adeguata manutenzione.

Belangrijk

► Waarschuwingen voor gebruik en opslag

- Het apparaat kan warm worden tijdens het gebruik. Dit is normaal.
- Schakel het apparaat uit voordat u de kniplengte wijzigt of het kamhulpstuk verwijdert.
- Nauw toezicht is noodzakelijk wanneer het apparaat wordt gebruikt door, voor of in de buurt van kinderen of invaliden.
- Gebruik het apparaat uitsluitend voor het doel waarvoor het is bestemd zoals beschreven in deze gebruiksaanwijzing. Gebruik geen kamhulpstukken die niet door de fabrikant zijn aanbevolen.
- Knoei niet met de bewegende onderdelen.
- Gebruik het apparaat niet voor dieren.
- Haal het apparaat niet uit elkaar. Indien onderhoud of reparatie vereist is, laat u dit over aan een bevoegde onderhoudstechnicus.
- Berg het apparaat niet op in een plaats die blootstaat aan direct zonlicht of naast een verwarming of andere warmtebron.
- Gebruik het apparaat niet of berg het niet op in een plaats waar het in een bad of een gootsteen kan vallen. Zorg ervoor dat u het niet in water of andere vloeistoffen plaatst of laat vallen.

► Waarschuwingen voor reiniging

- Haal de behuizing niet uit elkaar aangezien dit de waterbestendige constructie van het apparaat kan beïnvloeden.
- Was het apparaat in leidingwater. Gebruik geen zout water of kokend water. Gebruik evenmin reinigingsproducten die bestemd zijn voor toiletten, badkamers of keukenapparaten. Dompel het apparaat niet voor lange tijd onder in leidingwater.
- Maak de behuizing uitsluitend schoon met een zachte doek bevochtigd met leidingwater of leidingwater met zeep. Gebruik geen bijtend reinigingsmiddel zoals benzine of bleekmiddel.

SPECIFICATIES

Batterijen: twee AAA (LR03) drogecelbatterijen (3,0 V DC)
(apart verkocht)

Gewicht: 128 g (inclusief kamhulpstuk en batterijen)

Dit product is uitsluitend bestemd voor huishoudelijk gebruik.

Akoestische ruis: 56 (dB (A) re 1 pW)

Identificatie van de onderdelen

- A** Hoofdbehuizing
- ① Bevestigingshaakje
 - ② Kniplengte-indicator
 - ③ Schakelaar
 - ④ Batterijdeksel
- B** Messenblok
- ⑤ Reinigingshendel
 - ⑥ Bewegend mes
 - ⑦ Vast mes
- C** Kamhulpstuk
- D** Olie
- E** Reinigingsborsteltje

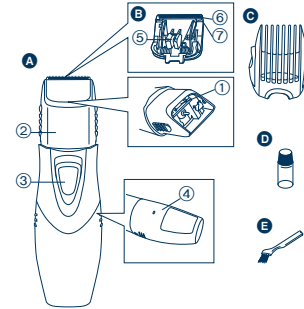

Batterijen vervangen

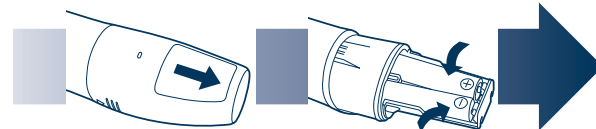

1. Schuif de schakelaar op de hoofdbehuizing naar beneden om de trimmer uit te schakelen.

2. Verwijder het batterijdeksel en plaats twee AAA (LR03) drogeceelbatterijen zoals getoond in de afbeelding.

3. Plaats het batterijdeksel terug.

- Gebruik geen oude en nieuwe batterijen door elkaar.
- Verwijder de batterijen wanneer u de trimmer voor een lange periode niet gebruikt.

Gebruik

De trimmer gebruiken

► Uw snor knippen

1. Breng enkele druppels olie op de messen aan.
2. Neem de zijkanten van het kamhulpstuk vast en zet het op de gewenste kniplengte (tussen 3 mm en 15 mm).

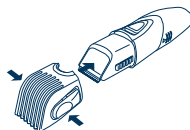

Indicator	Kniplengte
3	3 mm
6	6 mm
9	9 mm
12	12 mm
15	15 mm

3. Schuif de schakelaar op de hoofdbehuizing naar boven om de trimmer in te schakelen.

4. Beweeg de trimmer in opwaartse richting met de schakelaar op de hoofdbehuizing naar onderen gekeerd, zoals getoond in de afbeelding.

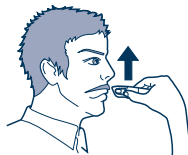

► Uw snor bijknippen

1. Verwijder het kamhulpstuk en schakel de trimmer in.
2. Knip rond uw snor.



► Uw bakkebaarden bijknippen

1. Verwijder het kamhulpstuk en schakel de trimmer in.
2. Plaats de trimmer met een rechte hoek op uw huid en knip uw bakkebaarden.



Na gebruik van de trimmer

► Het reinigingsborsteltje gebruiken

1. Houd de hoofdbehuizing vast, plaats uw duim tegen de messen en druk ze van de hoofdbehuizing weg.

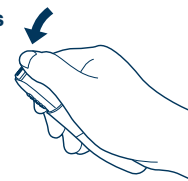

2. Borstel afgeknipte haartjes op de hoofdbehuizing en rond de messen weg.

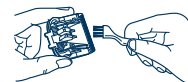

- 3. Druk de reinigingshendel omlaag om het bewegende mes omhoog te zetten en borstel afgeknipte haartjes tussen het vaste mes en het bewegende mes weg.**

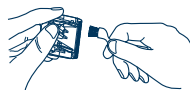

► Wassen met water

Dit is het symbool voor een natte trimmer. Het symbool betekent dat het handgedeelte in bad of onder de douche mag worden gebruikt.



- 1. Verwijder het mes.**
- 2. Spoel afgeknipte haartjes die aan het mes kleven weg met lopend water.**

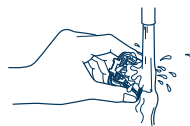

- 3. Spoel afgeknipte haartjes die in de trimmer zijn achtergebleven weg met lopend water.**

- Verwijder het batterijdeksel niet wanneer u de hoofdbehuizing wast.



- 4. Schud 4 of 5 keer zachtjes met de trimmer en veeg vervolgens waterdruppels op de trimmer en het mes af.**
- 5. Leg de trimmer op een handdoek met de schakelaar op de hoofdbehuizing naar onderen gekeerd en laat volledig drogen.**

Smering

Smeer de messen voor gebruik of na reiniging.

- 1. Breng enkele druppels olie aan op de punten aangeduid door de pijlen.**

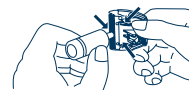

Het mes terugplaatsen

- 1. Plaats het bevestigingshaakje in de mesbevestiging op de trimmer en druk in tot het mes vastklikt.**

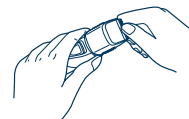

► Levensduur van het mes

De levensduur van het mes varieert afhankelijk van de frequentie en de duur van het gebruik van de trimmer.

De levensduur van het mes is bijvoorbeeld ongeveer 3 jaar wanneer de trimmer 10 maal per maand 5 minuten wordt gebruikt. Vervang de messen als het knipvermogen ondanks juist onderhoud aanzienlijk afneemt.

Importante

► Precauciones para el uso y almacenamiento

- El aparato podría calentarse durante su funcionamiento. Esto es normal.
- Apague el aparato antes de cambiar la longitud de corte o quitar el accesorio de peinado.
- Es necesaria una supervisión cercana cuando el dispositivo sea utilizado por o cerca de niños o minusválidos.
- Utilice el aparato solamente para el uso para el que se ha diseñado como se describe en estas instrucciones de funcionamiento. No utilice ningún accesorio de peinado no recomendado por el fabricante.
- No interfiera con las piezas móviles.
- No usar en animales.
- No desensamblar el aparato. Cuando requiera servicio o reparación llévelo con una persona cualificada.
- No almacene el aparato en un lugar expuesto a la luz solar directa o cerca de un calentador u otras fuentes de calor.
- No coloque o almacene el aparato donde pueda caerse en una bañera o lavabo. No lo coloque ni lo deje caer en agua o algún otro líquido.

► Precauciones para la limpieza

- No quite la carcasa ya que esto podría afectar la construcción térmica del aparato.
- Lave el aparato con agua corriente. No utilice agua salada o hervida. También, no utilice productos de limpieza que son para utilizarse en retretes, baños o con aparatos de cocina. No sumergir el aparato en agua durante un largo periodo de tiempo.
- Limpie la carcasa solamente con un paño suave ligeramente mojado con agua corriente o jabonosa. No utilice un limpiador cáustico tal como bencina o lejía.

ESPECIFICACIONES

Baterías: Dos baterías tipo AAA (LR03) de célula seca (CC 3,0 V)
(Vendidas por separado)

Peso: 128 g (incluyendo el accesorio de peinado y las baterías)
Este producto está destinado solamente para su uso doméstico.

Ruido de aire: 56 (dB (A) re 1 pW)

Identificación de las partes

- A** Cuerpo principal
 - ① Gancho de montaje
 - ② Indicador de longitud de corte
 - ③ Interruptor
 - ④ Tapa de batería
- B** Bloqueo de cuchilla
 - ⑤ Palanca de limpieza
 - ⑥ Cuchilla móvil
 - ⑦ Cuchilla estacionaria
- C** Accesorio de peinado
- D** Aceite
- E** Cepillo de limpieza

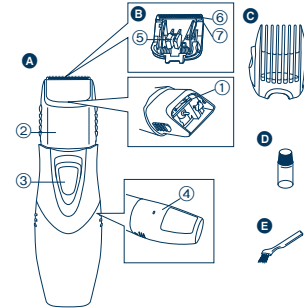

Sustitución de las baterías

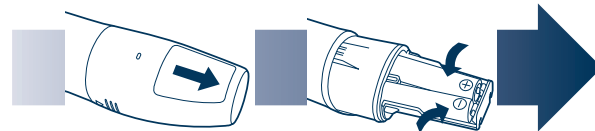

1. Deslice el interruptor en el cuerpo principal hacia abajo para apagar el recortador.

2. Retire la tapa de batería e inserte dos baterías tipo AAA (LR03) de célula seca como se muestra.
3. Vuelva a colocar la tapa de batería.
 - No mezcle baterías viejas con nuevas.
 - Retire las baterías cuando no utilice el recortador por un largo periodo de tiempo.

Uso

Utilización del cortapatillas

► Recorte del bigote

1. Aplique unas cuantas gotas de aceite a las cuchillas.
2. Coja el accesorio de peinado por los lados y muévelo a la longitud de corte deseada (entre 3 mm y 15 mm).

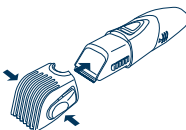

Indicador	Longitud de corte
3	3 mm
6	6 mm
9	9 mm
12	12 mm
15	15 mm

3. Deslice el interruptor en el cuerpo principal hacia arriba para encender el recortador.
4. Mueva el recortador hacia arriba con el interruptor en el cuerpo principal viendo hacia abajo como se muestra.

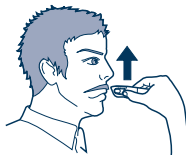

► Darle forma al bigote

1. Retire el accesorio de peinado y encienda el recortador.
2. Recorte alrededor del bigote.

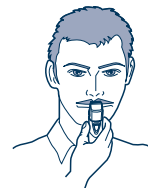

► Darle forma a las patillas

1. Retire el accesorio de peinado y encienda el recortador.
2. Coloque el recortador en ángulo recto con su piel y corte las patillas.



Después de utilizar el recortador

► Uso del cepillo de limpieza

1. Sostenga el cuerpo principal, coloque sus dedos contra las cuchillas y enseguida apártelos del cuerpo principal.
2. Cepille y quite cualquier recorte de cabello del cuerpo principal y alrededor de la cuchilla.

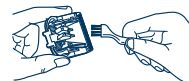
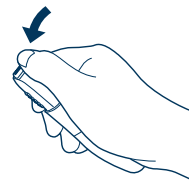

- 3. Cepille y quite cualquier recorte de cabello entre la cuchilla estacionaria y la móvil presionando hacia abajo la palanca de limpieza para alcanzar la cuchilla móvil.**

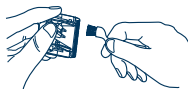

► Lavado con agua

El siguiente es el símbolo para un recortador en mojado. El símbolo indica que el dispositivo manual puede utilizarse en un baño o ducha.



- 1. Retire la cuchilla.**
- 2. Enjuague y quite cualquier recorte de cabello que se encuentre atorado en la cuchilla con agua corriente.**

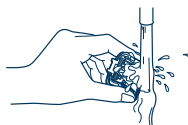

- 3. Enjuague y quite cualquier recorte de cabello que se encuentre dentro del recortador con agua corriente.**

- No retire la tapa de batería al lavar el cuerpo principal.

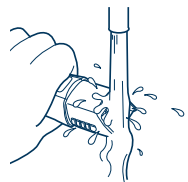

- 4. Sacuda suavemente el recortador 4 o 5 veces y después seque los residuos de agua del recortador y de la cuchilla.**
- 5. Coloque el recortador en una toalla con el interruptor en el cuerpo principal viendo hacia abajo para secarlo por completo.**

Lubricación

Lubrique las cuchillas antes de utilizarlas o después de limpiarlas.

1. Aplique unas cuantas gotas de aceite en los puntos indicados con las flechas.

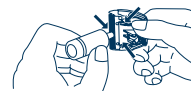

Reinstalación de la cuchilla.

1. Coloque el gancho de montaje en la montura de la cuchilla en el recortador y después empujelo hasta que haga clic.

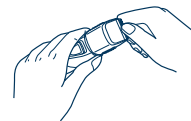

► Duración de la cuchilla

La duración de la cuchilla varía de acuerdo con la frecuencia de uso del recortador.

Por ejemplo, la duración de la cuchilla es aproximadamente de 3 años cuando utiliza el recortador por 5 minutos 10 veces al mes. Sustituya las cuchillas si la eficiencia de corte reduce a pesar de un mantenimiento adecuado.

Vigtigt

► Sikkerhedsforskrifter for brug og opbevaring

- Apparatet kan blive varmt under brug. Dette er normalt.
- Sluk for apparatet, inden du ændrer trimmelængden eller fjerner påsætningskammen.
- Tæt overvågning er nødvendig, når apparatet bruges på eller i nærheden af børn eller handicappede.
- Benyt kun apparatet til dets tilsigtede formål som beskrevet i denne brugsvejledning. Benyt ikke påsætningskamme, som ikke er anbefalet af producenten.
- Pål ikke ved de bevægelige dele.
- Brug ikke apparatet på dyr.
- Adskil ikke apparatet. Bring det til en autoriseret serviceperson, når der er behov for service eller reparation.
- Opbevar ikke apparatet på et sted, som er udsat for direkte sollys eller nær en radiator eller en anden varmekilde.
- Placer eller opbevar ikke apparatet på et sted, hvor det kan falde ned i et badekar eller en håndvask. Placer eller tab det ikke i vand eller andre væsker.

► Sikkerhedsforskrifter for rengøring

- Adskil ikke huset, da dette kan påvirke apparatets vandtætte konstruktion.
- Vask apparatet i vand fra vandhanen. Benyt ikke saltvand eller kogende vand. Benyt heller ikke rengøringsprodukter, der er designet til toiletter, badeværelser eller køkkener. Nedsænk ikke apparatet i vand i længere tid.
- Rengør kun huset med en blød klud let fugtet med vandhanevand eller sæbevand. Benyt ikke et ætsende rengøringsmiddel såsom rensbenzin eller klorin.

SPECIFIKATIONER

Batterier: To AAA (LR03) tørrellebatterier (DC 3,0 V)

(Sælges separat)

Vægt: 128 g (inklusive påsætningskam og batterier)

Dette produkt er kun beregnet til hjemmebrug.

20

Luftbåren akustisk støj: 56 (dB (A) re 1 pW)

Identifikation af dele

- A** Apparatets krop
 - 1 Monteringskrog
 - 2 Indikator for trimmelængde
 - 3 Kontakt
 - 4 Batteridæksel
- B** Bladlås
 - 5 Rengøringshåndtag
 - 6 Bevægeligt blad
 - 7 Stationært blad
- C** Påsætningskam
- D** Olie
- E** Rengøringsbørste

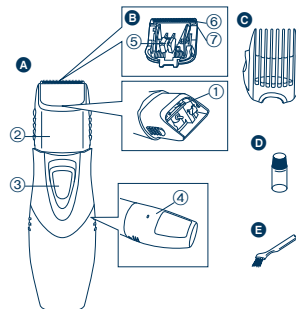

Udskiftning af batterier

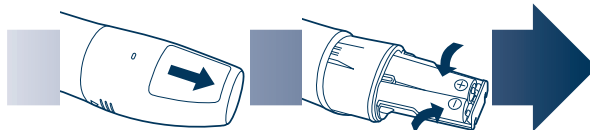

1. Skub kontakten på apparatets krop nedad for at slukke for trimmeren.
2. Fjern batteridækslet og isæt to AAA (LR03) tørrellebatterier som illustreret.
3. Sæt batteridækslet på igen.
 - Bland ikke gamle og nye batterier.
 - Fjern batterierne, når du ikke skal bruge trimmeren i længere tid.

Brug

Brug af trimmeren

► Trimning af dit overskæg

1. Kom nogle få dråber olie på bladene.
2. Tag ved siderne af påsætningskammen og flyt den til den ønskede trimmelængde (mellem 3 mm og 15 mm).

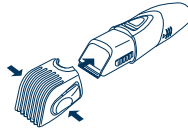

Indikator	Trimmelængde
3	3 mm
6	6 mm
9	9 mm
12	12 mm
15	15 mm

3. Skub kontakten på apparatets krop opad for at tænde for trimmeren.
4. Flyt trimmeren opad med kontakten på apparatets krop pegende nedad som illustreret.

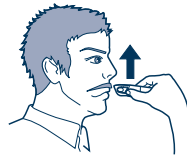

► Sådan former du dit overskæg

1. Tag påsætningskammen af og tænd for trimmeren.
2. Trim omkring dit overskæg.



► Sådan former du dine bakkenbarter

1. Tag påsætningskammen af og tænd for trimmeren.
2. Placer trimmeren i en ret vinkel på din hud og klip dine bakkenbarter til.



Efter brug af trimmeren

► Brug af rengøringsbørsten

1. Hold ved apparatets krop, placer tommelfingeren mod bladene og skub dem derefter væk fra apparatets krop.
2. Børst eventuelle hårrester af apparatets krop og omkring bladet.

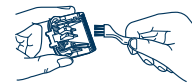
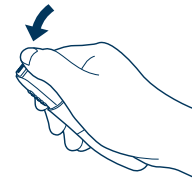

Dansk

- 3. Børst eventuelle hårrester ud fra mellem det stationære blad og det bevægelige blad, mens du trykker rengøringshåndtaget ned for at hæve det bevægelige blad.**

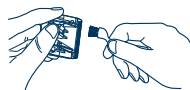

► Vask med vand

Det følgende er symbolet for en våd trimmer. Dette symbol betyder, at den håndholdte del kan benyttes i karbad/brusebad.



- 1. Fjern bladet.**
2. Fjern evt. hårrester, der sidder fast på bladet, med rindende vand.

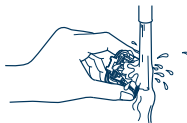

- 3. Fjern evt. hårrester, der sidder inde i trimmeren, med rindende vand.**

- Fjern ikke batteridækslet ved vask af apparatets krop.

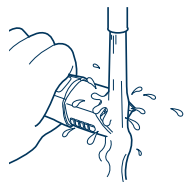

- 4. Ryst trimmeren forsigtigt 4 eller 5 gange, og tør derefter evt. vanddråber af trimmeren og bladet.**
5. Placer trimmeren på et håndklæde med kontakten på apparatets krop nedad for at lade den tørre helt.

Smøring

Smør bladene inden brug og efter rengøring.

1. Kom nogle få dråber af olien på de punkter, der er angivet af pilene.



Genmontering af bladet

1. Sæt monteringskroge ind i bladmonteringen på trimmeren, og skub ind, til det klikker.

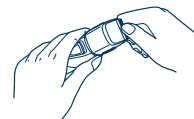

► Bladets levetid

Bladets levetid varierer, i henhold til hvor hyppigt og længe trimmeren bruges.

For eksempel er bladets levetid ca. 3 år ved brug af trimmeren i 5 minutter 10 gange om måneden. Udskift bladene, hvis deres skæreevne reduceres betydeligt på trods af korrekt vedligeholdelse.

Importante

► Cuidados de utilização e armazenagem

- O aparelho poderá aquecer durante o funcionamento. Isto é normal.
- Desligue o aparelho antes de mudar o comprimento do corte ou remover o acessório de pente.
- É necessária uma supervisão rigorosa quando o aparelho é usado por, em ou próximo de crianças ou inválidos.
- Use o aparelho apenas para o fim para que foi concebido conforme descrito nestas instruções de operação. Não use acessórios de pente não recomendados pelo fabricante.
- Não altere as partes móveis.
- Não use em animais.
- Não desmonte o aparelho. Leve-o a um técnico habilitado quando for necessário efectuar qualquer serviço ou reparação.
- Não armazene o aparelho num local exposto à luz do sol directa nem perto de um aquecedor ou outra fonte de calor.
- Não coloque nem armazene o aparelho onde este possa cair para dentro de uma banheira ou lavatório. Não coloque nem deixe cair dentro de água ou outros líquidos.

► Precauções para a limpeza

- Não desmonte a carcaça pois isso poderá afectar a construção à prova de água do aparelho.
- Lave o aparelho em água da torneira. Não use água salgada nem água fervente. Além disso, não use produtos de limpeza concebidos para sanitas, casas de banho ou utensílios de cozinha. Não submerja o aparelho em água da torneira durante muito tempo.
- Limpe a carcaça apenas com um pano macio ligeiramente molhado em água da torneira ou água da torneira com sabão. Não use um agente de limpeza cáustico tal como benzina ou lixívia.

ESPECIFICAÇÕES

Baterias: Duas pilhas AAA (LR03) (3,0 V CC)
(Vendidas separadamente)

Peso: 128 g (incluindo acessórios de pente e baterias)

Este produto foi concebido apenas para utilização doméstica.

Nível de ruído: 56 (dB (A) re 1 pW)

Identificação das peças

- A** Corpo principal
- 1 Gancho de montagem
 - 2 Indicador de comprimento de corte
 - 3 Interruptor
 - 4 Tampa das baterias
- B** Bloco da lâmina
- 5 Alavanca para limpeza
 - 6 Lâmina móvel
 - 7 Lâmina estacionária
- C** Acessório de pente
- D** Óleo
- E** Pincel de limpeza

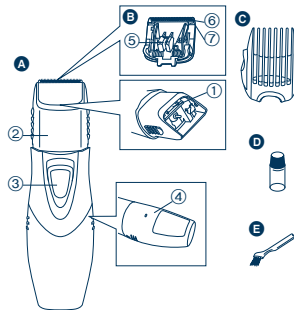

Substituição das pilhas

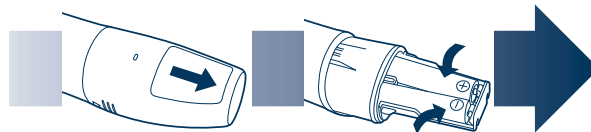

1. Faça deslizar para baixo o interruptor no corpo principal para desligar o aparelho.

2. Remova a tampa das baterias e introduza duas pilhas AAA (LR03) de acordo com a ilustração.

3. Recoloque a tampa das baterias.

- Não misture pilhas novas com velhas.
- Remova as pilhas quando não usar o aparador durante muito tempo.

Uso

Utilização do aparador

▶ Aparar o bigode

1. Aplique algumas gotas de óleo nas lâminas.

2. Segure nos lados do acessório de pente e desloque-o para o comprimento de corte desejado (entre 3 mm e 15 mm).

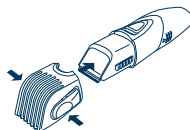

Indicador	Comprimento de corte
3	3 mm
6	6 mm
9	9 mm
12	12 mm
15	15 mm

3. Faça deslizar para cima o interruptor no corpo principal para ligar o aparador.

4. Desloque o aparador para cima com o interruptor do corpo principal virado para baixo de acordo com a ilustração.

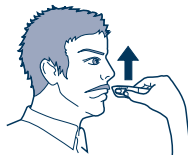

▶ Dar forma ao telefone

1. Remova o acessório de pente e ligue o aparador.

2. Apare os extremos do seu bigode.

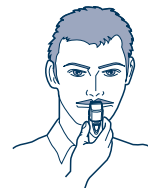

▶ Dar forma às patilhas

1. Remova o acessório de pente e ligue o aparador.

2. Coloque o aparador em ângulo recto em relação à pele e corte as patilhas.



Depois de usar o aparador

▶ Usar o pincel de limpeza

1. Segure o corpo principal, ponha o polegar sobre as lâminas e empurre afastando-as do corpo principal.

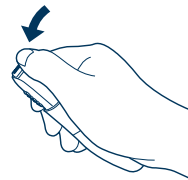

2. Retire com o pincel quaisquer cabelos cortados do corpo principal e da proximidade das lâminas.

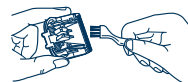

- 3. Escoe quaisquer cabelos cortados de entre a lâmina estacionária e a lâmina móvel enquanto prime a alavanca para limpeza para elevar a lâmina móvel.**

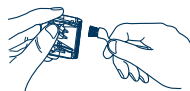

► **Lavagem com água**

O símbolo seguinte é o símbolo de um aparador para uso com água. O símbolo significa que a parte portátil pode ser usada no banho ou no duche.



- 1. Remova a lâmina.**
- 2. Lave com água corrente quaisquer cabelos cortados presos à lâmina.**

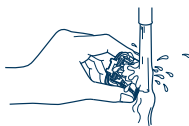

- 3. Lave com água corrente quaisquer cabelos cortados dentro do aparador.**

- Não remova a tampa das baterias ao lavar o corpo principal.

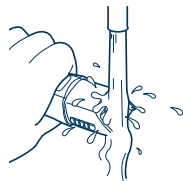

- 4. Sacuda suavemente o aparador 4 ou 5 vezes e depois limpe quaisquer gotas do aparador e da lâmina.**
- 5. Coloque o aparador sobre uma toalha com o interruptor do corpo principal virado para baixo para o deixar secar por completo.**

Lubrificação

Lubrifique as lâminas antes de as usar ou depois de as limpar.

1. Aplique algumas gotas de óleo nos pontos indicados pelas setas.

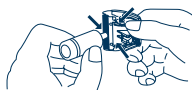

Remontagem da lâmina

1. Instale o gancho de montagem no suporte da lâmina do aparador e depois pressione até fazer um clique.

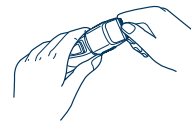

► **Tempo de vida da lâmina**

O tempo de vida da lâmina varia conforme a frequência e duração do uso do aparador.

Por exemplo, o tempo de vida da lâmina é de cerca de 3 anos se o aparador for usado durante 5 minutos 10 vezes por mês. Substitua as lâminas se a eficiência de corte diminuir consideravelmente apesar de uma manutenção correcta.

Viktig

► Advarsler for bruk og lagring

- Apparatet kan bli varmt under bruk. Dette er normalt.
- Slå av apparatet før du endrer trimmelengde eller fjerner kamtilbehøret.
- Det er viktig med nøye tilsyn når apparatet brukes av, på eller nær barn eller invalide.
- Bruk apparatet kun til sitt tilsiktede formål som beskrevet i disse brukerinstruksene. Ikke bruk kamtilbehør som ikke anbefalt av produsenten.
- Ikke tukle med bevegelige deler.
- Må ikke brukes på dyr.
- Ikke demonter apparatet. Ta det med til kvalifisert servicepersonell når det trenger service eller reparasjon.
- Ikke lagre apparatet på et sted som er utsatt for direkte sollys eller nær en varmeovn eller annen varmekilde.
- Du må ikke plassere eller lagre apparatet på et sted hvor det kan falle ned i et badekar eller en vask. Ikke legg eller mist det i vann eller andre væsker.

► Advarsler for rengjøring

- Ta ikke dekslet fra hverandre, da dette kan påvirke den vanntette konstruksjonen.
- Vask utstyret i vann fra kranen. Ikke bruk saltvann eller kokt vann. Du må heller ikke bruke rengjøringsprodukter som er laget for toiletter, badrom eller kjøkkenapparater. Ikke senk apparatet ned i vann fra kranen i lengre tid.
- Rengjør dekslet kun med en myk klut som er fuktet med vann fra kranen eller kranvann med litt såpe. Ikke bruk kaustisk rengjøringsmiddel, slik som bensin eller blekemiddel.

SPESIFIKASJONER

Batterier: To AAA (LR03) tørrcellebatterier (DC 3,0 V)

(Selges separat)

Vekt: 128 g (inklusive kamtilbehør og batterier)

Dette produktet er kun beregnet til husholdningsbruk.

Akustisk støy: 56 (dB (A) re 1 pW)

Identifikasjon av deler

- A** Hoveddeksel
 - 1 Monteringskrok
 - 2 Indikator for trimmelengde
 - 3 Bryter
 - 4 Batterideksel
- B** Bladsperre
 - 5 Rensespak
 - 6 Bevegelig blad
 - 7 Stasjonært blad
- C** Kamtilbehør
- D** Olje
- E** Rengjøringsbørste

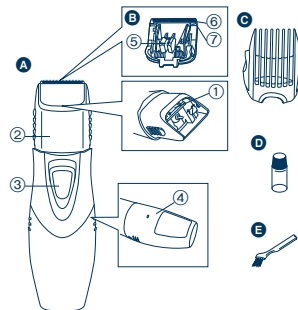

Bytte batterier

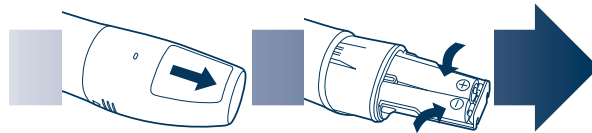

1. Skyv bryteren på hoveddekslet nedover for å slå av trimmeren.
2. Fjern batteridekslet og sett inn to AAA (LR03) tørrcellebatterier som illustrert.
3. Sett batteridekslet tilbake på plass.
 - Ikke bland gamle og nye batterier.
 - Fjern batteriene når trimmeren ikke skal brukes over lengre tid.

Bruke trimmeren

▶ Stusse mustasjene dine

1. Påfør noen få dråper olje på bladene.
2. Grip tak i sidene på kamtilbehøret og beveg det til ønsket trimmelengde (mellom 3 mm og 15 mm).

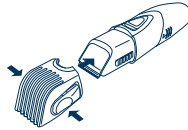

Indikator	Trimmelengde
3	3 mm
6	6 mm
9	9 mm
12	12 mm
15	15 mm

3. Skyv bryteren på hoveddelen oppover for å slå på trimmeren.
4. Beveg trimmeren oppover med bryteren på hoveddelen vendt nedover, som illustrert.

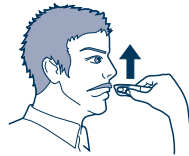

▶ Forme mustasjen

1. Ta av kamtilbehøret og slå på trimmeren.
2. Trim rundt mustasjen.



▶ Forme kinnskjegget

1. Ta av kamtilbehøret og slå på trimmeren.
2. Plasser trimmeren i rett vinkel mot huden og klipp kinnskjegget.



Etter at trimmeren er brukt

▶ Bruke rengjøringsbørsten

1. Hold i hoveddelen, plasser tommelen mot bladene og skyv dem bort fra hoveddelen.
2. Børst bort eventuelle hårrester fra hoveddelen og fra rundt bladet.

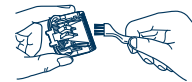
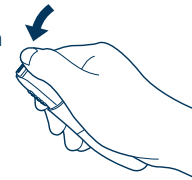

3. Børst bort eventuelle hårrester mellom det stasjonære bladet og det bevegelige bladet, mens du trykker ned rengjøringsspaken for å heve det bevegelige bladet.

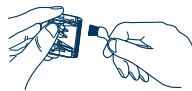

► Vaske med vann

Dette er symbolet for en våt-trimmer. Symbolet betyr at den håndholdte delen kan brukes i badet eller i dusjen.



- 1. Fjern bladet.**
- 2. Skyll bort eventuelle hårrester som sitter fast på bladet med rennende vann.**



- 3. Skyll bort eventuelle hårrester som er inne i trimmeren med rennende vann.**

- Ikke ta av batteridekslet når du vasker hoveddelen.



- 4. Rist forsiktig trimmeren 4 eller 5 ganger og tørk så av eventuelle vanndråper fra trimmeren og bladet.**
- 5. Legg trimmeren på et håndkle med bryteren på hoveddelen vendt nedover, for å la den tørke helt.**

Smøring

Smør bladene før du bruker dem og etter å ha rengjort dem.

- 1. Påfør et par dråper olje på punktene som vist med pilene.**

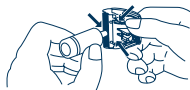

Sette bladene på plass igjen

- 1. Sett monteringskroken inn i bladsokkelen på trimmeren og skyv til du hører det klikker.**



► Bladets levetid

Bladets levetid varierer etter hvor hyppig og hvor lenge du bruker trimmeren.

Bladets levetid er for eksempel omtrent 3 år hvis trimmeren brukes i 5 minutter 10 ganger i måneden. Bytt bladene hvis klippeeffektiviteten reduseres sterkt til tross for riktig vedlikehold.

Viktigt

► Försiktighetsåtgärder vid användning och förvaring

- Apparaten kan bli varm under användning. Detta är normalt.
- Stäng av apparaten innan ändring av trimlängd eller borttagning av tillbehörskammen.
- Noga övervakning är nödvändigt när apparaten används på, av eller nära barn eller handikappade.
- Använd apparaten endast för dess avsedda ändamål såsom det beskrivs i denna bruksanvisning. Använd inte tillbehörskammar som inte rekommenderas av tillverkaren.
- Manipulera inte med de rörliga delarna.
- Använd inte apparaten på djur.
- Montera inte isär apparaten. Gå till en behörig servicetekniker vid behov av service eller reparation.
- Förvara inte apparaten på en plats där den utsätts för direkt solljus eller nära ett element eller annan värmekälla.
- Placera eller förvara inte apparaten där den kan falla ned i ett badkar eller handfat. Placera inte eller doppa inte ned apparaten i vatten eller andra vätskor.

► Försiktighetsåtgärder vid rengöring

- Ta inte loss huset då det kan påverka apparatens vattentäta konstruktion.
- Tvätta apparaten i kranvatten. Använd inte saltat eller kokande vatten. Använd inte heller rengöringsmedel som är avsett för toaletter, badrum eller hushållsmaskiner. Sänk inte ned apparaten i kranvatten under en längre tid.
- Rengör huset endast med en mjuk trasa fuktad i kranvatten eller såpigt kranvatten. Använd inte ett frätande rengöringsmedel, som t.ex. bensin eller blekmedel.

SPECIFIKATIONER

Batterier: Två AAA (LR03) torrcellsbatterier (DC 3,0 V)

(Säljs separat)

Vikt: 128 g (inklusive tillbehörskam och batterier)

Produkten är endast avsedd för användning i hemmet.

Luftburet akustiskt ljud: 56 (dB (A) re 1 pW)

Delarnas namn

A Huvuddel

- 1 Fästhake
- 2 Indikator för trimlängd
- 3 Strömbrytare
- 4 Batterilucka

B Knivbladsblock

- 5 Rengöringsspak
- 6 Rörligt knivblad
- 7 Fast knivblad

C Tillbehörskam

D Olja

E Rengöringsborste

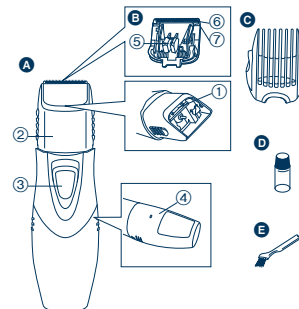

Byta ut batterier

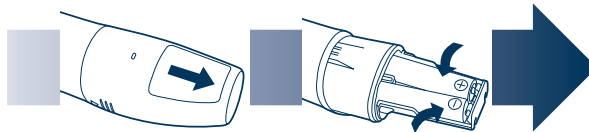

1. Skjut strömbrytaren på huvuddelen nedåt för att stänga av trimmern.
2. Ta bort batteriluckan och sätt in två AAA (LR03) torrcellsbatterier såsom bilden visar.
3. Sätt tillbaka batteriluckan.
 - Blanda inte gamla och nya batterier.
 - Ta bort batterierna när trimmern inte ska användas under en längre tid.

Använda trimmern

▶ Trimma mustaschen

1. Applicera några droppar olja på knivbladen.
2. Fatta tag om tillbehörskammens sidor och flytta den till önskad trimmlängd (mellan 3 mm och 15 mm).

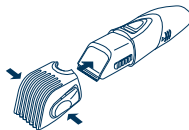

Indikator	Trimmlängd
3	3 mm
6	6 mm
9	9 mm
12	12 mm
15	15 mm

3. Skjut strömbrytaren på huvuddelen uppåt för att sätta på trimmern.
4. Flytta trimmern uppåt med strömbrytaren på huvuddelen vänd nedåt såsom bilden visar.

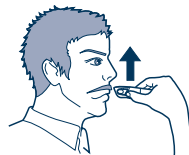

▶ Forma mustaschen

1. Ta bort tillbehörskammen och sätt på trimmern.
2. Trimma runt mustaschen.

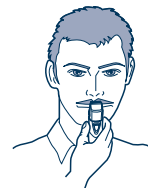

▶ Forma polisongerna

1. Ta bort tillbehörskammen och sätt på trimmern.
2. Placera trimmern i rätt vinkel mot huden och trimma polisongerna.



Efter användning av trimmern

▶ Använda rengöringsborsten

1. Håll i huvuddelen, placera tummen mot knivbladen och skjut sedan bort dem från huvuddelen.

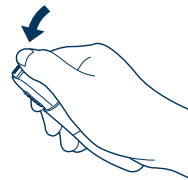

2. Borsta bort eventuellt hår från huvuddelen och runt knivbladen.

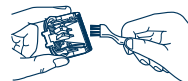

- 3. Borsta bort eventuellt hår mellan det fasta och rörliga knivbladet och tryck samtidigt ned rengöringsspaken för att lyfta det rörliga knivbladet.**

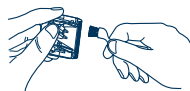

► Tvätta med vatten

Följande är symbolen för en våt trimmer. Symbolen betyder att delen som hålls i handen kan användas i badrummet eller duschen.



- 1. Ta bort knivbladet.**
2. Skölj av eventuellt hår som har fastnat i knivbladet med rinnande vatten.

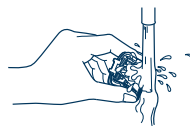

- 3. Skölj bort eventuellt hår inne i trimmern med rinnande vatten.**

- Ta inte bort batteriluckan vid rengöring av huvuddelen.

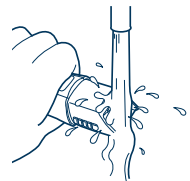

- 4. Skaka trimmern försiktigt 4 eller 5 gånger och torka sedan av eventuella vattendroppar från trimmern och knivbladet.**
5. Placera trimmern på en handduk med strömbrytaren på huvuddelen vänd nedåt för att låta den torka helt.

Smörjning

Smörj knivbladen före användning eller efter rengöring av dem.

1. Påför några droppar olja på de punkter som visas av pilarna.

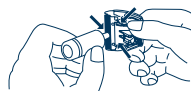

Montera tillbaka knivbladet

1. Passa in fästhaken i bladmonteringen på trimmern och skjut in tills det hörs ett klick.



► Bladets livslängd

Bladets livslängd varierar beroende på hur ofta och länge trimmern används.

Till exempel; knivbladets livslängd är cirka 3 år vid trimning i 5 minuter 10 gånger i månaden. Byt ut knivbladen om trimningens effektivitet minskar betydligt trots noggrant underhåll.

Tärkeää

► Käyttöä ja säilytystä koskevia varoituksia

- Laite voi lämmetä käytön aikana. Tämä on normaalia.
- Sammuta laite ennen leikkuupituuden muuttamista tai kampaosan irrottamista.
- Laitteen käyttöä pitää valvoa, jos laitetta käytetään lasten tai vammaisten hiusten leikkaamiseen tai jos sitä käytetään heidän lähellään.
- Käytä laitetta ainoastaan näissä käyttöohjeissa kuvattuun käyttötarkoitukseen. Käytä vain valmistajan suosittelemia kampaosia.
- Älä koske liikkuviin osiin.
- Älä käytä eläinten turkin trimmaamiseen.
- Älä pura laitetta. Vie laite valtuutettuun huoltoon, jos laitetta pitää huoltaa tai korjata.
- Älä säilytä laitetta suorassa auringonvalossa tai lämmittimen tai muun lämmönlähteen lähellä.
- Älä aseta tai säilytä laitetta sellaisessa paikassa, jossa se voi pudota kylpyammeeseen tai pesualtaaseen. Älä aseta tai pudota laitetta veteen tai muuhun nesteeseen.

► Puhdistusta koskevia varoituksia

- Älä irrota koteloa, sillä tämä saattaa vaikuttaa laitteen vesitiiviiseen rakenteeseen.
- Pese laite vesijohtovedellä. Älä käytä suolavettä tai keitettyä vettä. Älä myöskään käytä wc-tilojen, kylpyhuoneiden tai keittiölaitteiden puhdistukseen tarkoitettuja tuotteita. Älä upota laitetta vesijohtoveteen pitkäksi ajaksi.
- Käytä kotelon puhdistukseen ainoastaan pehmeää kangasta, jota on kostutettu hieman vesijohtovedellä tai saippuavedellä. Älä käytä emäksisiä puhdistusaineita, kuten bensiniä tai valkaisuaineita.

TEKNISET TIEDOT

Paristot: Kaksi AAA (LR03) -paristoa (DC 3,0 V)
(Myydään erikseen)

Paino: 128 g (sisältäen kampaosan ja paristot)

Tämä tuote on tarkoitettu vain kotitalouskäyttöön.

Laitteen melutaso: 56 (dB (A)) re 1 pW

Laitteen osat

- A** Rungo
- 1 Kiinnityskoukku
 - 2 Leikkuupituuden osoitin
 - 3 Kytkin
 - 4 Paristoluukku
- B** Teräosa
- 5 Puhdistusvipu
 - 6 Liikkuva terä
 - 7 Kiinteä terä
- C** Kampaosa
- D** Öljy
- E** Puhdistusharja

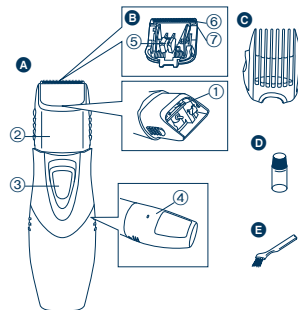

Paristojen vaihtaminen

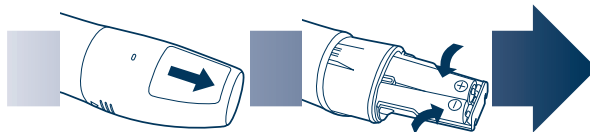

1. Sammuta trimmerin virta liu'uttamalla rungossa olevaa kytkintä alaspäin.

2. Irrota paristoluukku ja aseta laitteeseen kaksi AAA (LR03) -paristoa kuvan osoittamalla tavalla.

3. Sulje paristoluukku.

- Älä sekoita uusia ja vanhoja paristoja.
- Poista paristot, jos et käytä trimmeriä pitkään aikaan.

Käyttö

Trimmerin käyttäminen

► Viiksien trimmaaminen

1. Pudota teriin muutama tippa öljyä.
2. Tartu kampaosan sivuihin ja siirrä kampa halutun leikkuupituuden kohdalle (välille 3 - 15 mm).

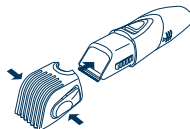

Osoitin	Leikkuupituus
3	3 mm
6	6 mm
9	9 mm
12	12 mm
15	15 mm

3. Kytke trimmeriin virta liu'uttamalla rungossa olevaa kytkintä ylöspäin.

4. Liikuta trimmeriä ylöspäin niin, että rungossa oleva kytkin on suunnattuna alaspäin kuvan osoittamalla tavalla.

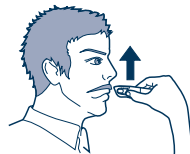

► Viiksien muotoilu

1. Poista kampaosa ja käynnistä trimmeri.
2. Trimmaa viiksien ympäriltä.

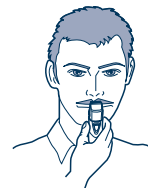

► Pulisonkien muotoilu

1. Poista kampaosa ja käynnistä trimmeri.
2. Pidä trimmeriä oikeassa kulmassa ihoa vasten ja leikkaa pulisongit.



Trimmerin käytön jälkeen

► Puhdistusharjan käyttäminen

1. Pidä kiinni rungosta, aseta peukalosi teriä vasten ja työnnä teriä rungosta pois päin.

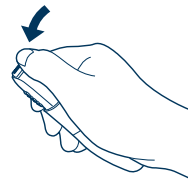

2. Harjaa irtohiukset rungosta ja terien ympäriltä.

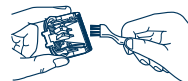

3. Harjaa irtohiukset kiinteän ja liikkuvan terän välistä; nosta liikkuva terä pitämällä puhdistusvipua painettuna.

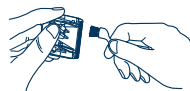

► Peseminen vedellä

Seuraava symboli merkitsee vedenkestävää trimmeriä. Symboli tarkoittaa, että kädessä pidettävää osaa voidaan käyttää kylvyssä tai suihkussa.



1. Irrota terä.

2. Huuhtelee kaikki terään kiinnittyneet irtohiukset juoksevilla vedellä.

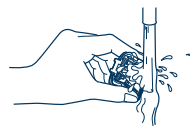

3. Huuhtelee kaikki trimmerin sisään jääneet irtohiukset juoksevilla vedellä.

- Älä irrota paristoluukkaa kun peset laitteen runkoa.



4. Ravista trimmeriä varovasti 4-5 kertaa, ja pyyhi sitten vesipisarat trimmeristä ja terästä.

5. Pane trimmeri pyyhkeen päälle niin, että rungossa oleva pääkytkin osoittaa alaspäin, ja anna laitteen kuivua kokonaan.

Voitelu

Voitele terät ennen niiden käyttöä sekä puhdistuksen jälkeen.

1. Pudota nuolilla merkittyihin kohtiin muutama tippa öljyä.

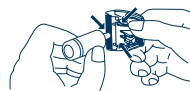

Terän kiinnittäminen

1. Kiinnitä kiinnityskoukku trimmerin teränpitimeen ja työnnä, kunnes terä napsahtaa paikalleen.



► Terän käyttöikä

Terän käyttöikä riippuu trimmerin käyttöiheydestä ja käytön pituudesta.

Terän käyttöikä on esimerkiksi 3 vuotta, jos trimmeriä käytetään 5 minuutin ajan 10 kertaa kuussa. Vaihda terät, jos leikkuteho laskee merkittävästi asianmukaisesta hoidosta huolimatta

Ważne

► Ostrzeżenia dotyczące użytkowania i przechowywania

- Urządzenie może nagrzewać się podczas użytkowania. Jest to normalne.
- Wyłącz urządzenie przed zmianą długości cięcia lub zdjęciem końcówki do przycinania.
- Należy zapewnić szczegółowy nadzór, kiedy urządzenie jest używane przez lub w pobliżu dzieci lub osób niepełnosprawnych.
- Stosuj urządzenie jedynie zgodnie z jego przeznaczeniem opisanym w niniejszej instrukcji obsługi. Nie stosuj końcówek do przycinania innych niż zalecane przez producenta.
- Nie dotykaj ani nie modyfikuj części ruchomych.
- Nie stosować do strzyżenia zwierząt.
- Nie demontuj urządzenia. Jeśli potrzebna jest naprawa lub konserwacja, zanieś urządzenie do odpowiednio wykwalifikowanego pracownika serwisu.
- Nie przechowuj urządzenia w miejscu narażonym na bezpośrednie działanie promieni słonecznych lub w pobliżu grzejnika lub innego źródła ciepła.
- Nie umieszczaj ani nie przechowuj urządzenia w miejscu, z którego może spaść do wanny lub zlewu. Nie umieszczaj w pobliżu wody ani nie wrzucaj do wody ani innych płynów.

► Ostrzeżenia dotyczące czyszczenia

- Nie demontuj obudowy, ponieważ może to wpłynąć na wodoszczelność urządzenia.
- Myj urządzenie w wodzie z kranu. Nie stosuj wody słonej ani wrzątku. Również, nie stosuj środków czyszczących przeznaczonych do czyszczenia toalet, łazienek lub urządzeń kuchennych. Nie zanurzaj urządzenia w wodzie z kranu zbyt długo.
- Czyść obudowę tylko miękką ściereczką zwilżoną wodą z kranu lub wodą z kranu z mydłem. Nie stosuj żrących środków czyszczących, takich jak benzyna lub wybielacz.

DANE TECHNICZNE

Baterie: Dwie baterie AAA (LR03) z suchymi ogniwami (Prąd stały 3,0 V) (Sprzedawane oddzielnie)

Ciężar: 128 g (w tym końcówka do przycinania i baterie)

Ten produkt jest przeznaczony jedynie do użytku w gospodarstwach domowych.

Poziom hałas w powietrzu: 56 (dB (A) re 1 pW)

Oznaczenie części

A Korpus

- 1 Haczyk mocujący
- 2 Wskaźnik długości strzyżenia
- 3 Przelącznik
- 4 Pokrywa baterii

B Blokada ostrza

- 5 Dźwignia czyszczenia
- 6 Ostrze ruchome
- 7 Nieruchome ostrze

C Końcówka do przycinania

D Olej

E Pędzelek do czyszczenia

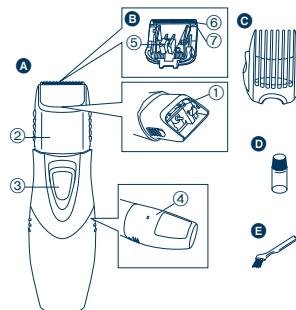

Wymiana baterii

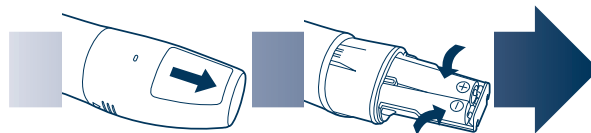

1. Wyłącz maszynkę przesuwając przełącznik na korpusie w dół.

2. Zdejmij pokrywę baterii i włóż dwie baterie z ogniwami suchymi AAA (LR03), tak jak pokazano na rysunku.

3. Załóż pokrywę baterii na miejsce.

- Nie mieszaj starych baterii z nowymi.
- Jeśli maszynka nie będzie używana przez dłuższy czas, wyjmij baterie.

Użytkowanie

Używanie maszynki

► Przcinanie wąsów

1. Nałóż kilka kropli oleju na ostrza.
2. Chwyć za boki końcówki do przycinania i przestaw ją na żądaną długość przycinania (od 3 mm do 15 mm).

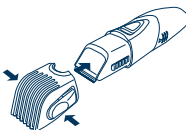

Wskaźnik	Długość przycinania
3	3 mm
6	6 mm
9	9 mm
12	12 mm
15	15 mm

3. Włącz maszynkę przesuwając przełącznik na korpusie w górę.

4. Przesuwaj maszynkę do góry z przełącznikiem na korpusie skierowanym w dół, tak jak pokazano na rysunku.

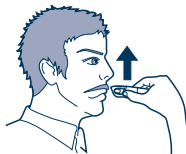

► Kształtowanie wąsów

1. Zdejmij końcówkę i włącz maszynkę.
2. Przycinaj wokół wąsów.



► Kształtowanie бакów

1. Zdejmij końcówkę i włącz maszynkę.
2. Ustaw maszynkę pod odpowiednim kątem do skóry i przytnij баки



Po użyciu maszynki

► Korzystanie z pędzelka do czyszczenia

1. Trzymając za korpus maszynki, oprzyj kciuk o ostrza od dołu i wypchnij je z korpusu.

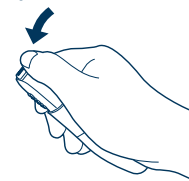

2. Usuń pędzlem wszelkie resztki włosów z korpusu i wokół ostrza.

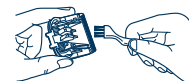

- 3. Usuń pędzlem wszelkie resztki włosów z przestrzeni pomiędzy ostrzem ruchomym a ostrzem nieruchomym naciskając na dźwignię do czyszczenia w celu podniesienia ostrza ruchomego.**

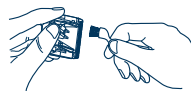

► Mycie wodą

Poniższy symbol dotyczy maszynek, które można stosować pod wodą. Symbol oznacza, że część trzymana w ręce może być używana w kąpeli lub pod prysznicem.



- 1. Zdejmij ostrze.**

- 2. Spłucz wszelkie resztki włosów wciśnięte w ostrze pod bieżącą wodą.**

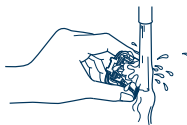

- 3. Wypłucz wszelkie resztki włosów znajdujące się w maszynce bieżącą wodą.**

- Nie zdejmuj pokrywy baterii podczas mycia korpusu.

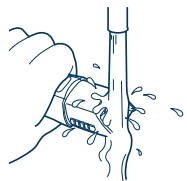

- 4. Lekko potrząśnij maszynką 4 lub 5 razy i zetrzyj wszelkie krople wody z maszynki i ostrza.**

- 5. Połóż maszynkę na ręczniku stroną z przełącznikiem na korpusie do dołu, aby całkowicie ją osuszyć.**

Smarowanie

Smaruj ostrza przed użyciem i po czyszczeniu.

1. Nałóż kilka kropli oleju w miejscach oznaczonych strzałkami.

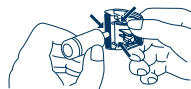

Wkładanie ostrza na miejsce

1. Zaczep haczyk mocujący o zaczep ostrza na maszynce i wepchnij ostrze, aż się zatrzaśnie na miejscu.

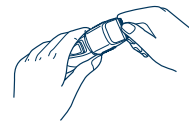

► Trwałość ostrza

Trwałość ostrza zależy od częstotliwości i czasu korzystania z maszynki.

Na przykład, w przypadku stosowania maszynki przez 5 minut 10 razy w miesiącu, trwałość ostrza wynosi około 3 lata. Wymień ostrza, jeśli wydajność cięcia znacznie spadnie mimo przeprowadzania odpowiedniej konserwacji.

Důležité

► Upozornění pro používání a ukládání

- Spotřebič se může při provozu zahřát. To je normální.
- Předtím, než změníte délku stříhu nebo sejmete hřebenový nástavec, spotřebič vypněte.
- Pokud spotřebič používají děti nebo handicapovaní nebo je používán na nich či blízko nich, je třeba pečlivý dohled.
- Používejte spotřebič pouze k účelu, k němuž je určen, jak to popisují tyto provozní pokyny. Nepoužívejte hřebenové nástavce, které nejsou doporučeny výrobcem.
- S pohyblivými částmi si nehrajte.
- Nepoužívejte na zvířatech.
- Spotřebič nerozebírejte. Pokud je zapotřebí nějaký servisní zákrok nebo oprava, doneste zařízení ke kvalifikovanému servisnímu pracovníkovi.
- Neukládejte spotřebič na místě vystaveném přímému slunci nebo blízko topného tělesa či jiného tepelného zdroje.
- Nedávejte ani neukládejte spotřebič na místo, odkud by mohl spadnout do vany nebo do umyvadla. Nedávejte ani nepouštějte do vody ani do jiných kapalin.

► Upozornění pro čištění

- Nesnímejte kryt, protože byste tak mohli narušit vodotěsnost konstrukce spotřebiče.
- Omývejte spotřebič pod tekoucí vodou. Nepoužívejte slanou vodu ani vařící vodu. Nepoužívejte ani čisticí produkty určené pro toalety, koupelny nebo kuchyňské spotřebiče. Neponořujte spotřebič do tekoucí vody na delší dobu.
- Kryt vyčistěte jemným hadříkem mírně navlhčeným v tekoucí nebo v mýdlové vodě. Nepoužívejte agresivní čisticí přípravek, jako je benzín nebo bělidlo.

TECHNICKÉ ÚDAJE

Baterie: Dvě suché baterie AAA (LR03) (DC 3,0 V)
(prodávané zvlášť)

Hmotnost: 128 g (včetně hřebenového nástavce a baterií)
Tento výrobek je určen pouze pro domácí použití.

Aerodynamický hluk: 56 (dB (A) re 1 pW)

Označení součástí

- A** Hlavní část
- 1 Přípevňovací háček
 - 2 Indikátor délky stříhu
 - 3 Vypínač
 - 4 Kryt baterie
- B** Blok čepele
- 5 Čistící páčka
 - 6 Pohyblivá čepel
 - 7 Nehybná čepel
- C** Hřebenový nástavec
- D** Olej
- E** Čisticí kartáček

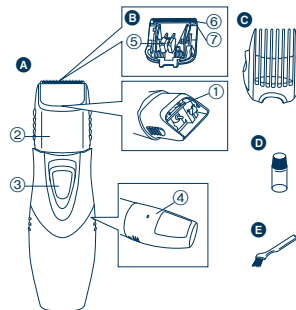

Výměna baterií

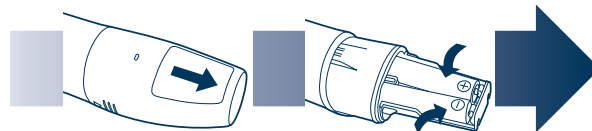

1. Posunutím vypínače na hlavní části směrem dolů zastříhovač vypnete.

2. Sejměte kryt baterie a vložte dvě suché baterie AAA (LR03) podle obrázku.
3. Kryt baterie znovu nasadíte.
 - Nemíchejte staré a nové baterie.
 - Vyjměte baterie, pokud zastříhovač delší dobu nepoužíváte.

Používání

Používání zastříhovače

► Zastříhování kníru

1. Naneste na čepel několik kapek oleje.
2. Uchopte hřebenový nástavec z strany a přemístěte jej podle požadované délky střihu (3 až 15 mm).

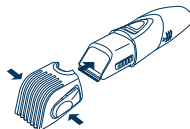

Indikátor	Délka střihu
3	3 mm
6	6 mm
9	9 mm
12	12 mm
15	15 mm

3. Posunutím vypínače na hlavní části směrem nahoru zastříhovač zapnete.
4. Pohybuje zastříhovačem směrem nahoru v poloze, kdy je vypínač na hlavní části směrem dolů.

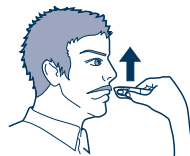

► Tvarování kníru

1. Sejměte hřebenový nástavec a zastříhovač zapněte.
2. Knír zastříhnete.



► Tvarování kotlet

1. Sejměte hřebenový nástavec a zastříhovač zapněte.
2. Umístěte zastříhovač do pravého úhlu k vaší pokožce a kotlety sestříhnete.



Czech

Po používání zastříhovače

► Jak používat čistící kartáček

1. Uchopte hlavní část, palcem se zapřete proti čepelím a vytlačte je z hlavní části.
2. Smeťte všechny ústřížky vlasů z hlavní části a z okolí čepel.

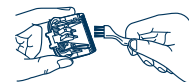
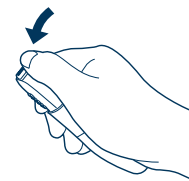

- 3. Smette všechny ústřížky vlasů, které se nacházejí mezi nepohyblivou a pohyblivou čepelí, zatímco tlačíte na čisticí páčku, aby pohyblivá čepel byla zdvižena.**

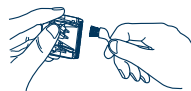

► **Oplachování vodou**

Toto je symbol pro mokrý zastříhovač. Symbol znamená, že část, kterou držíte v ruce, se může používat ve vaně nebo ve sprše.



- 1. Sejměte čepel.**
2. Pod tekoucí vodou opláchněte ústřížky vlasů, které drží na čepeli.

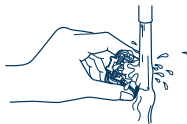

- 3. Pod tekoucí vodou opláchněte ústřížky vlasů, které jsou uvnitř zastříhovače.**

- Při oplachování hlavní části nesnímejte kryt baterií.

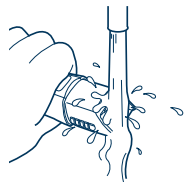

- 4. Jemně zastříhovačem 4krát nebo 5krát zatřepejte a potom setřete případné kapky vody ze zastříhovače a čepele.**
5. Umístěte zastříhovač na ručník tak, aby vypínač na hlavní části byl směrem dolů a mohl plně vyschnout.

Mazání

Průmažte čepel před použitím nebo po čištění.

1. Několik kapek oleje naneste na místa označená šipkami.

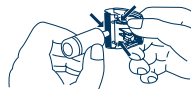

Opětovné smontování čepele

1. Dejte přípevňovací háček do uchycení čepele na zastříhovači a potom jej zacvakněte.



► **Životnost čepele**

Životnost čepele se liší podle četnosti a délky používání zastříhovače.

Například pokud zastříhovač používáte 10krát za měsíc po dobu 5 minut, vydrží čepel asi 3 roky. Pokud se i navzdory dobré údržbě významně sníží účinnost stříhu, čepel vyměňte.

Fontos

▶ A használat és a tárolás során betartandó óvintézkedések

- Működés közben a készülék felmelegedhet. Ez normális jelenség.
- A nyírási hossz megváltoztatása, illetve a fésűtoldalék eltávolítása előtt kapcsolja ki a készüléket!
- Ha a készülék használata gyermekeken és rokkantakon, által vagy közelében történik, felettebb körültekintőnek kell lenni.
- Kizárólag a jelen használati útmutatóban ismertetett célokra használja a készüléket! Ne használjon a gyártó által nem javasolt fésűtoldalékokat!
- Ne manipulálja a mozgórészeket!
- Ne használja a készüléket állapotokon!
- Ne szerelje szét a készüléket! Ha szervizelésre vagy javításra szorul, forduljon képesített szerelőhöz!
- Ne tárolja a készüléket közvetlen napfénynek kitett helyen, valamint fűtőtest és egyéb hőforrás közelében!
- Ne helyezze olyan helyre, és ne tárolja olyan helyen a készüléket, ahonnan fürdőkádba, mosdókagylóba eshet! Ne helyezze és ne ejtse a készüléket vízbe vagy más folyadékba!

▶ Óvintézkedések a tisztítás során

- Ne szerelje szét a készülék házát, mivel ez befolyásolhatja a készülék vízálló kialakítását!
- A készüléket csapvízzel mossa! Ne használjon sós vizet vagy forrásban lévő vizet! Továbbá: ne használjon vécék, fürdőszobák és konyhai eszközök tisztítására szolgáló tisztítószereket! Ne merítse a készüléket hozamosabb ideig csapvízbe!
- A készülék házát kizárólag csapvízzel vagy szappanos csapvízzel enyhén megnedvesített puha ruhával tisztítsa! Ne használjon maró hatású tisztítószert, például benzint vagy fehérítőszert!

MŰSZAKI ADATOK

Elemek: Két AAA (LR03) méretű szárazelem (3,0 V egyenfeszültség) (külön kapható)

Tömeg: 128 g (a fésűtoldalékkal és az elemekkel együtt)

A jelen készüléket kizárólag háztartási használatra tervezték.

Üzemi zajkibocsátás: 56 (dB (A) 1 pW teljesítménynél)

Az alkatrészek azonosítása

A Törzs

- 1 Rögzítőhurok
- 2 Nyírási hossz jelzése
- 3 Kapcsoló
- 4 Elemtartó rekesz fedele

B Pengeblokk

- 5 Tisztítási kioldókar
- 6 Mozgópenge
- 7 Rögzített penge

C Fésűtoldalék

D Olaj

E Tisztítóecset

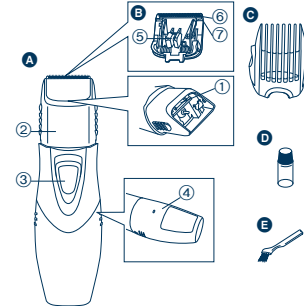

Az elemek cseréje

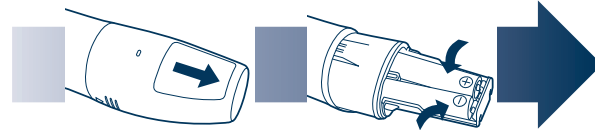

1. A nyírókészülék kikapcsolásához csúsztassa le a készülék törzsén lévő kapcsolót!

Magyar

2. Távolítsa el az elemtartó rekesz fedelét, és helyezzen be két AAA (LR03) méretű szárazelemet, az ábrán jelzett módon!
3. Szerelje vissza az elemtartó rekesz fedelét!
 - Ne használjon egyszerre régi és új elemeket!
 - Ha huzamosabb ideig nem használja a nyírókészüléket, vegye ki az elemeket!

Használat

A nyírókészülék használata

► Bajusz nyírása

1. Cseppentsen néhány csepp olajat a pengékre!
2. Két szélén fogja meg a fésűtoldalékokat, és állítsa a kívánt nyírási hosszra (3 mm és 15 mm között)!

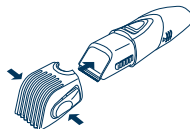

Jelzés	Nyírási hossz
3	3 mm
6	6 mm
9	9 mm
12	12 mm
15	15 mm

3. A nyírókészülék bekapcsolásához csúsztassa fel a készülék törzsén lévő kapcsolót!
4. Mozgassa felfelé a nyírókészüléket, úgy, hogy a törzsén lévő kapcsoló felfelé álljon, az ábrán látható módon!

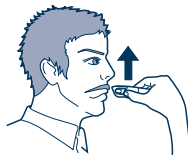

► A bajusz fazonigazítása

1. Vegye le a fésűtoldalékokat, és kapcsolja be a nyírókészüléket!
2. Nyírja körbe bajszát!

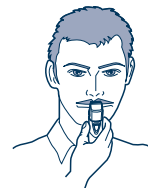

► Az oldalszakáll fazonigazítása

1. Vegye le a fésűtoldalékokat, és kapcsolja be a nyírókészüléket!
2. Merőleges irányban helyezze a nyírókészüléket a bőrre, és nyírja meg oldalszakállát!



A nyírókészülék használata után

► A tisztítóecset használata

1. Fogja meg a készülék törzsét, nyomja hüvelykujját a pengéknek, majd nyomja el a pengéket a törzstől!
2. Az ecsettel seperje le a lenyírt szőrszálakat a nyírókészülék törzsről és a penge környékéről!

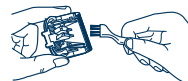
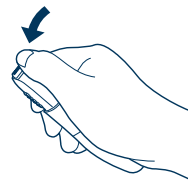

- 3. Seperje ki az ecsettel a lenyírt szőrszálakat a rögzített penge és a mozgópenge közül! Eközben nyomja le a mozgópenge tisztítási kioldókarját!**

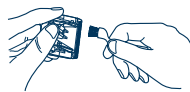

► Tisztítás vízzel

A nedves nyírásra alkalmas nyírókészülék jele a jobb oldalon látható. Ez a szimbólum azt jelzi, hogy a kézben tartott rész fürdőkádban vagy tusolóban is használható.



- 1. Távolítsa el a pengét!**
2. Folyóvízzel öblítse le a pengére tapadt lenyírt szőrszálakat!

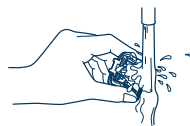

- 3. Folyóvízzel öblítse ki a nyírókészülék belsejében felgyűlt lenyírt szőrszálakat!**

- A készülék törzsének tisztításához ne távolítsa el az elemtartó rekesz fedelét!

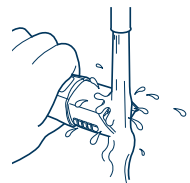

- 4. Rázza finoman meg 4-szer–5-ször a nyírókészüléket, majd törölje le a vízcseppeket a készülékről és a pengéről!**
5. A törzsön lévő kapcsolóval lefelé helyezze törölközőre a készüléket, és hagyja, hogy teljesen megszáradjon!

Kenés

Használat előtt és tisztítás után kenje meg a pengéket!

1. Cseppentsen néhány csepp olajat a nyíllal jelzett helyekre!



A penge visszaszerelése

1. Illessze a rögzítőhurkot a nyírókészüléken található pengेरögzítőbe, majd nyomja kattanásig!



► A penge élettartama

A penge élettartama a nyírókészülék használatának gyakoriságától és hosszától függ.

Például: a nyírókészülék havi 10 alkalommal történő, alkalmanként 5 percig tartó használata esetén a penge élettartama kb. 3 év. Ha a vágási teljesítmény a megfelelő karbantartás ellenére jelentősen csökken, cseréljen pengét!

Important

► Atenționări de utilizare și depozitare

- Aparatul se poate încălzi în timpul funcționării. Acest lucru este normal.
- Opriiți aparatul înainte de a modifica lungimea de tuns sau înainte de a scoate accesoriul tip pieptene.
- Este necesară supravegherea atentă atunci când aparatul este folosit de, pe sau în apropierea copiilor sau a invalizilor.
- Folosiți aparatul numai pentru destinația pentru care a fost conceput, conform descrierii din aceste instrucțiuni de funcționare. Nu folosiți accesoriile tip pieptene care nu sunt recomandate de producător.
- Nu atingeți părțile mobile.
- Nu folosiți pe animale.
- Nu demontați aparatul. Apelați la o persoană de service calificată atunci când necesită service sau reparații.
- Nu depozitați aparatul într-un loc expus la lumina directă a soarelui sau în apropierea unui calorifer sau a altei surse de căldură.
- Nu puneți sau depozitați aparatul în locuri din care poate cădea într-o cadă sau chiuvetă. Nu îl așezați sau aruncați în apă sau alte lichide.

► Atenționări pentru curățare

- Nu scoateți carcasa deoarece acest lucru poate afecta construcția rezistentă la apă a aparatului.
- Spălați aparatul cu apă de la robinet. Nu folosiți apă sărată sau apă fiartă. De asemenea, nu folosiți produse de curățat care sunt destinate pentru toalete, băi sau aparate de bucătărie. Nu scufundați aparatul în apă perioade lungi de timp.
- Curățați carcasa numai cu o cârpă moale ușor umezită cu apă de la robinet sau apă cu săpun. Nu folosiți agenți de curățare caustici, benzină sau înălbitori.

SPECIFICAȚII

Baterii: Două baterii uscate, tip AAA (LR03) (3,0 V c.c.)
(vândute separat)

Greutate: 128 g (inclusiv accesoriul tip pieptene și bateriile)
Acest produs este destinat numai utilizării casnice.

Zgomot acustic: 56 (dB (A) re 1 pW)

Identificarea părților componente

- A** Corpul principal
- 1 Cârlig de montare
 - 2 Indicator de lungime a tunsului
 - 3 Comutator
 - 4 Capac baterie
- B** Blocare lamă
- 5 Manetă de curățare
 - 6 Lamă mobilă
 - 7 Lamă staționară
- C** Accesoriu tip pieptene
- D** Ulei
- E** Perie de curățare

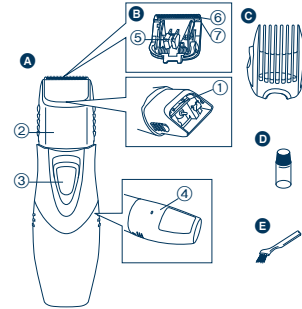

Înlocuirea bateriilor

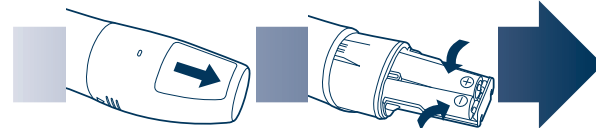

1. Împingeți comutatorul de pe corpul principal în jos pentru a opri mașina de tuns.

2. Scoateți capacul bateriei și introduceți două baterii uscate, tip AAA (LR03), așa cum se arată în imagine.
3. Atașați din nou capacul bateriei.
 - Nu amestecați bateriile vechi și noi.
 - Scoateți bateriile când nu folosiți mașina de tuns o perioadă lungă de timp.

Utilizare

Utilizarea mașinii de tuns

► Tunderea mustății

1. Aplicați câteva picături de ulei pe lame.
2. Apucați marginile accesoriului tip pieptene și deplasați-l la lungimea de tuns dorită (între 3 mm și 15 mm).

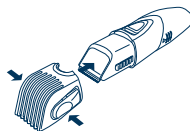

Indicator	Lungime de tuns
3	3 mm
6	6 mm
9	9 mm
12	12 mm
15	15 mm

3. Împingeți comutatorul de pe corpul principal în sus pentru a porni mașina de tuns.
4. Deplasați mașina în sus cu comutatorul de pe corpul principal îndreptat în jos, așa cum se arată în imagine.

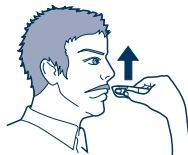

► Retușarea mustății

1. Scoateți accesoriul tip pieptene și porniți mașina de tuns.
2. Tundeți în jurul mustății.

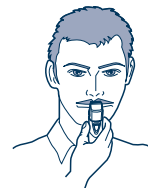

► Retușarea perciunilor

1. Scoateți accesoriul tip pieptene și porniți mașina de tuns.
2. Puneți mașina de tuns în unghiul corect pe piele și tundeți-vă perciunii.



După utilizarea mașinii de tuns

► Folosirea periei de curățare

1. Țineți în mână corpul principal, puneți degetul mare pe lame și apoi împingeți-le afară din corpul principal.

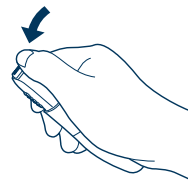

2. Îndepărtați cu peria toate resturile de păr de pe corpul principal și din jurul lamei.

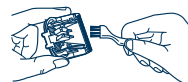

Română

3. Îndepărtați cu peria toate resturile de păr dintre lama staționară și lama mobilă apăsând în jos maneta de curățare pentru a ridica lama mobilă.

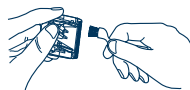

► Spălarea cu apă

Următorul simbolul este simbolul pentru o mașină de tuns etanșă. Simbolul înseamnă că poate fi folosită în baie sau la duș.



1. Scoateți lama.

2. Îndepărtați resturile de păr care sunt lipite pe lamă cu jet de apă.

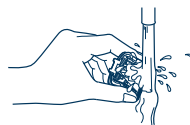

3. Îndepărtați resturile de păr care se află în interiorul mașinii de tuns cu jet de apă.

- Nu scoateți capacul bateriei când spălați corpul principal.



- 4. Scuturați ușor mașina de tuns de 4 sau 5 ori și ștergeți toată apa care curge din mașină și de pe lamă.**
- 5. Puneți mașina de tuns pe un prosop cu comutatorul de pe corpul principal îndreptat în jos și lăsați să se usuce complet.**

Lubrifiere

Lubrificați lamele înainte de a le folosi sau după curățarea lor.

1. Aplicați câteva picături de ulei în punctele indicate de săgeți.

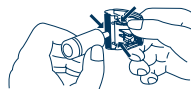

Reinstalarea lamei

1. Introduceți cârligul de montare în montajul pentru lamă de pe mașina de tuns și apoi împingeți până când face un clic.

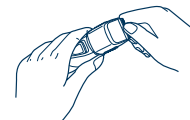

► Durata de viață a lamei

Durata de viață a lamei variază în funcție de frecvența și durata de utilizare a mașinii de tuns.

De exemplu, durata de viață a lamei este de aproximativ 3 ani atunci când este folosită timp de 5 minute de 10 ori pe lună.

Înlocuiți lamele dacă eficiența de tăiere scade substanțial în ciuda întreținerii corecte.

Важная информация

► Меры предосторожности по эксплуатации и хранению

- Прибор может нагреваться во время работы. Это нормально.
- Отключите прибор, перед тем как регулировать длину стрижки или снять насадку.
- Соблюдайте особую осторожность при стрижке детей и инвалидов, а также не допускайте использование ими данного прибора.
- Используйте прибор по назначению, согласно данным инструкциям по эксплуатации. Не применяйте не рекомендованные производителем насадки.
- Не трогайте движущиеся детали.
- Не используйте прибор для стрижки животных.
- Не разбирайте прибор. Для обслуживания или ремонта обращайтесь к квалифицированному персоналу.
- Не храните прибор под воздействием прямых солнечных лучей или рядом с обогревателем и другими источниками тепла.
- Нельзя допускать падение прибора в ванну или раковину. Прибор нельзя опускать в воду и другие жидкости.

► Меры предосторожности по очистке

- Не снимайте корпус, так как это может повлиять на водонепроницаемость прибора.
- Очищайте прибор водопроводной водой. Не используйте соленую воду или кипяток. Не используйте чистящие средства, предназначенные для туалетов, ванн или кухонной техники. Не держите прибор долго под проточной водой.
- Очищайте корпус мягкой тканью, слегка смоченной водой с добавлением мыла. Не используйте едкий очиститель, как, например, бензин или отбеливатель.

СПЕЦИФИКАЦИИ

Батареи: Две AAA (LR03) сухие батареи
(3 В постоянного тока) (продаются отдельно)
Вес: 128 г (включая насадку и батареи)
Данное устройство предназначено только для домашнего использования.

Воздушный акустический шум: 56 (дБ (A)) re 1 pW)

Детали устройства

- A** Корпус
- 1 Крепежный зацеп
 - 2 Индикатор длины стрижки
 - 3 Переключатель
 - 4 Крышка отделения батарей
- B** Блок лезвия
- 5 Рычаг очистки
 - 6 Рабочее лезвие
 - 7 Неподвижное лезвие
- C** Насадка
- D** Масло
- E** Чистящая щеточка

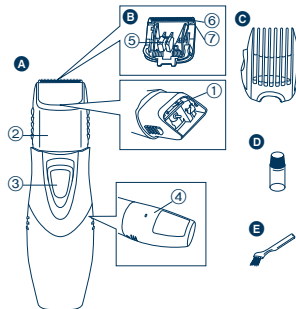

Замена батарей

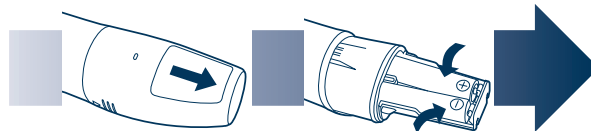

1. Чтобы отключить прибор, сдвиньте переключатель на корпусе книзу.

Русский

- Снимите крышку отделения батарей и вставьте две AAA (LR03) сухие батареи, как показано на рисунке.
- Установите крышку на место.
 - Не используйте одновременно старые и новые батареи.
 - Извлеките батареи, если триммер долго не используется.

Использование

Использование триммера

► Стрижка усов

- Нанесите несколько капель масла на лезвия.
- Возьмите насадку с обеих сторон и сдвиньте на желаемую длину стрижки (3-15 мм).

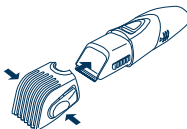

Индикатор	Длина стрижки
3	3 мм
6	6 мм
9	9 мм
12	12 мм
15	15 мм

- Чтобы включить прибор, сдвиньте переключатель на корпусе вверх.
- Подстригайте, направляя триммер вверх, так чтобы переключатель на корпусе был направлен вниз, как показано на рисунке.

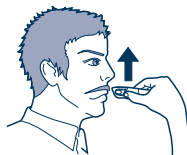

► Подравнивание усов

- Снимите насадку и включите триммер.
- Придайте усам нужную форму.

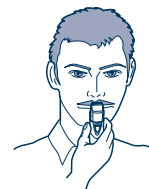

► Подравнивание бакенбард

- Снимите насадку и включите триммер.
- Расположите триммер под нужным углом и подравнивайте бакенбарды.



После использования

► Использование чистящей щеточки

- Держа корпус триммера, выдвиньте лезвия большим пальцем.
- Очистите корпус и лезвия от оставшихся волосков.

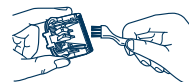
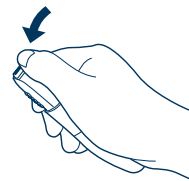

- 3. Удалите волосы между неподвижным и рабочим лезвиями. Для этого нажмите на рычаг очистки, чтобы поднять рабочее лезвие.**

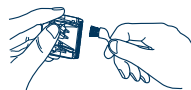

► Промывка водой

Данный символ обозначает триммер, подходящий для влажного бритья. Он означает, что ручная часть данного бритвенного станка может использоваться в ванной или в душе.



- 1. Снимите лезвие.**
- 2. Смойте прилипшие к лезвию волосы проточной водой.**

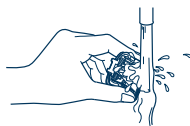

- 3. Промойте триммер изнутри от волосков проточной водой.**

- Не снимайте крышку отделения батарей при промывке корпуса.



- 4. Осторожно встряхните триммер 4-5 раз и вытрите остатки влаги с триммера и лезвия.**
- 5. Положите триммер на полотенце так, чтобы переключатель на корпусе был направлен вниз, и дайте ему полностью просохнуть.**

Смазка

Смазывайте лезвия перед использованием или после очистки.

1. Нанесите несколько капель масла в точки, указанные стрелками.



Установка лезвия на место

1. Поместите крепежный зацеп в держатель лезвия триммера и вставьте его до щелчка.

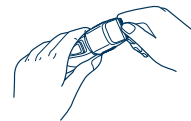

► Срок годности лезвия

Срок годности лезвия зависит от частоты и продолжительности использования триммера. Например, при использовании триммера около 10 раз в месяц по 5 минут срок годности лезвия составит приблизительно 3 года. Заменяйте лезвия, если эффективность работы значительно снижается, несмотря на должное обслуживание.

Önemli

► Kullanım ve saklamayla ilgili uyarılar

- Cihaz, çalışırken ısınabilir. Bu normaldir.
- Kesme uzunluğunu değiştirmeden veya tarak ekini çıkartmadan önce cihazı kapatınız.
- Bu cihaz çocuk veya sakatlar tarafından, onların üstünde veya onların yakınında kullanılırken yakın gözetim gereklidir.
- Cihazı sadece bu kullanım kılavuzunda belirtildiği gibi, kullanım amacına göre kullanınız. Üretici tarafından tavsiye edilmeyen tarak ekleri kullanmayınız.
- Asla hareketli parçaları kurcalamayınız.
- Hayvanlar üzerinde kullanmayınız.
- Cihazı parçalarına ayırmayınız. Servis veya onarım gerektiğinde yetkili bir servise götürünüz.
- Cihazı, doğrudan güneş ışınlarına maruz olacağı bir yerde veya bir ısıtıcı ya da diğer bir ısı kaynağının yakınında saklamayınız.
- Cihazı, banyo veya lavaboya düşebileceği bir yere yerleştirmeyiniz veya saklamayınız. Su veya diğer sıvıların içine yerleştirmeyiniz veya batırmayınız.

► Temizleme uyarıları

- Gövdesini sökmeyiniz, aksi takdirde cihazın su geçirmez yapısına zarar verebilirsiniz.
- Cihazı çesme suyuyla yıkayınız. Tuzlu su veya kaynayan su kullanmayınız. Ayrıca tuvalet, banyo veya mutfak eşyaları için tasarlanmış temizlik ürünleri de kullanmayınız. Cihazın uzun süre çesme suyu altında tutmayınız.
- Gövdesini sadece çesme suyu veya sabunlu çesme suyuyla biraz nemlendirilmiş yumuşak bir bez kullanarak temizleyiniz. Asla benzin veya çamaşır suyu gibi kostik bir temizleyici kullanmayınız.

ÖZELLİKLER

Piller: İki AAA (LR03) kuru hücre pili (DC 3,0 V)

(Ayrı olarak satılır)

Ağırlık: 128 g (tarak eki ve piller dahil)

Bu ürün sadece ev kullanımı için tasarlanmıştır.

Airborne Akustik Ses: 56 (dB (A) re 1 pW)

Parçaların Tanımı

- A** Ana gövde
 - ① Takma çengeli
 - ② Kesme uzunluğu göstergesi
 - ③ Düğme
 - ④ Pil kapağı
- B** Bıçak bloğu
 - ⑤ Temizleme kolu
 - ⑥ Hareketli bıçak
 - ⑦ Sabit bıçak
- C** Tarak eki
- D** Yağ
- E** Temizleme fırçası

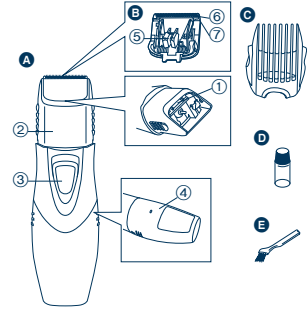

Pilleri değiştirme

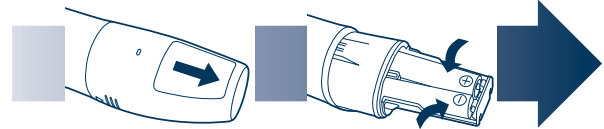

1. Tıraş makinesini kapatmak için ana gövdedeki düğmeyi aşağıya kaydırınız.

2. Pil kapağını çıkartınız ve iki AAA (LR03) kuru hücre pilini şekilde gösterildiği gibi takınız.
3. Pil kapağını tekrar takınız.
 - Eski ve yeni pilleri karıştırmayınız.
 - Cihazı uzun bir süre boyunca kullanmadığınızda pilleri çıkartınız.

Kullanım

Tıraş makinesini kullanma

► Bıyığınızı kesme

1. Bıçaklara birkaç damla yağ damlatınız.
2. Tarak ekinin kenarlarını tutunuz ve istediğiniz kesme uzunluğuna (3 mm ile 15 mm arasında) göre kaydırınız.

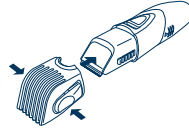

Gösterge	Kesme uzunluğu
3	3 mm
6	6 mm
9	9 mm
12	12 mm
15	15 mm

3. Tıraş makinesini açmak için ana gövdedeki düğmeyi yukarıya kaydırınız.
4. Tıraş makinesini, şekilde gösterildiği gibi, ana gövdedeki düğme aşağıya bakacak şekilde, yukarıya doğru hareket ettiriniz.

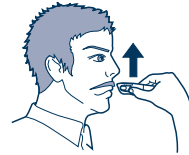

► Bıyığınıza şekil verme

1. Tarak ekini çıkartınız ve tıraş makinesini çalıştırınız.
2. Bıyığınızın çevresini kesiniz.



► Favorilere şekil verme

1. Tarak ekini çıkartınız ve tıraş makinesini çalıştırınız.
2. Tıraş makinesini cildinize dik açıda tutunuz ve favorilerinizi kesiniz.



Tıraş makinesini kullandıktan sonra

► Temizleme fırçasını kullanma

1. Ana gövdeyi tutunuz, başparmağınızı bıçaklara dayayınız ve bunları ana gövdenin uzağına doğru itiniz.
2. Ana gövdedeki ve bıçağın kenarındaki kesik kılları fırçayla temizleyiniz.

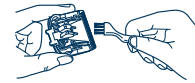

Türkçe

3. Hareketli bıçağı kaldırmak için temizleme kolunu aşağıya doğru bastırınız ve sabit bıçakla hareketli bıçağın arasındaki kesik kılları fırçayla temizleyiniz.

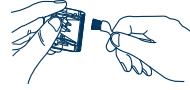

► Suyla yıkama

Aşağıdaki, ıslak tıraş makinesi simgesidir. Bu simge, elle tutulan parçanın bir banyo veya duşa kullanılabileceği anlamına gelir.



1. Bıçağı çıkartınız.

2. Bıçağa yapışmış kesik kılları akan su altında yıkayarak bıçağı temizleyiniz.

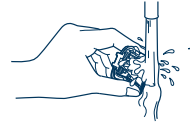

3. Tıraş makinesinin içindeki kesik kılları akan su altında yıkayarak temizleyiniz.

- Ana gövdeyi yıkarken pilin kapağını çıkartmayınız.



4. Tıraş makinesini 4-5 kez hafif sallayınız ve ardından tıraş makinesinde ve bıçakta kalan su damlalarını siliniz.

5. Tıraş makinesini tam kurutmak için, ana gövdedeki düğme aşağıya bakacak şekilde bir havlunun üzerinde bırakınız.

Yağlama

Bıçakları kullanmadan önce veya temizledikten sonra yağlayınız.

1. Oklarla işaretlenmiş olan noktalara birkaç damla yağ damlatınız.

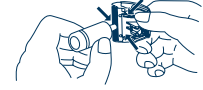

Bıçağı tekrar takma

1. Takma çengelini tıraş makinesindeki bıçak yuvasına takınız ve yerine oturma sesi duyulana kadar itiniz.



► Bıçak ömrü

Bıçak ömrü, tıraş makinesini kullanım sıklığına ve uzunluğuna bağlı olarak değişir.

Örneğin tıraş makinesini ayda 10 defa 5'er dakika boyunca kullandığınızda bıçak ömrü yaklaşık 3 yıldır. Kesme verimi düzgün bakıma rağmen önemli ölçüde azaldığında, bıçakları değiştiriniz.

Важлива інформація

▶ Застереження щодо використання та зберігання

- Даний апарат може нагріватись під час використання. Це є нормальним явищем.
- Вимикайте апарат перед зміною довжини обрізання або виймання насадки.
- Використання апарата дітьми або інвалідами повинне відбуватись під строгим наглядом дорослих.
- Використовуйте даний апарат виключно з метою, описаною у даній інструкції з експлуатації. Не використовуйте насадки, що не рекомендуються для використання виробником апарата.
- Обережіть рухомі деталі апарата від ушкодження.
- Не використовуйте даний апарат на тваринах.
- Забороняється розбирати даний апарат. Сервісне обслуговування або ремонт даного апарата повинен здійснюватись тільки кваліфікованими майстрами.
- Не зберігайте даний апарат у місцях, відкритих для прямого сонячного проміння, або біля джерел тепла.
- Не кладіть даний апарат у місцях, де він може впасти у ванну або таз із водою. Обережіть його від падіння у воду або інші рідини.

▶ Застереження щодо чищення

- Не відкривайте корпус апарата, оскільки це може призвести до пошкодження його водонепроникності.
- Промивайте апарат під протічною водою. Не використовуйте для промивання солону або киплячу воду. Забороняється використовувати для чищення миючі засоби призначені для туалетів, ванн або посуду. Не тримайте даний апарат під протічною водою упродовж тривалого часу.
- Очищуйте корпус апарата тільки м'якою, злегка зволоженою у протічній або мильній воді ганчіркою. Забороняється використовувати для чищення каустичні засоби, наприклад, бензин або відбілювачі.

ТЕХНІЧНІ ХАРАКТЕРИСТИКИ

Акумулятори: Дві сухі гальванічні батарейки AAA (LR03) (3,0 В–)
(Продаються окремо)

Вага: 128 г (включно з насадкою та батарейками)

Даний виріб призначений тільки для домашнього використання.

Рівень акустичного шуму: 56 (дБ (А))

Будова апарата

- A** Корпус
- 1 Монтажник гачок
 - 2 Кришка акумуляторного відсіку
 - 3 Перемикач
 - 4 Індикатор довжини підрізання
- B** Підрізальний блок
- 5 Важіль для чищення
 - 6 Рухоме лезо
 - 7 Нерухоме лезо
- C** Насадка
- D** Олива
- E** Щіточка для чищення

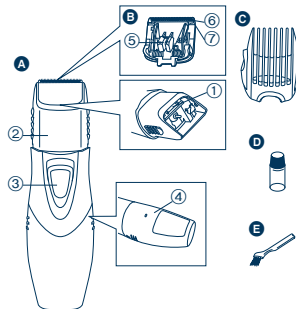

Заміна батарейок

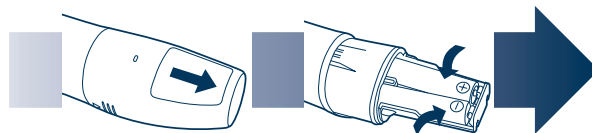

1. Перемістіть перемикач на корпус вниз, щоб вимкнути тример.

2. Зніміть кришку акумуляторного відсіку та вставте у відсік дві сухі гальванічні батарейки AAA (LR03), як показано на малюнку.
3. Закрийте кришку акумуляторного відсіку.
 - Не змішуйте старі та нові батарейки.
 - Якщо тример не буде використовуватись упродовж тривалого часу, виийміть із нього батарейки.

Використання

Використання тримера

► Підрізання вусів

1. Нанесіть на леза декілька крапель оливи.
2. Візьміть насадку з боків та виставте її на потрібну довжину обрізання (між 3 мм та 15 мм).

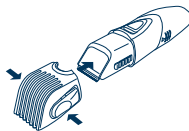

Індикатор	Довжина обрізання
3	3 мм
6	6 мм
9	9 мм
12	12 мм
15	15 мм

3. Перемістіть перемикач на корпусі вгору, щоб увімкнути тример.
4. Переміщуйте тример вгору стороною з перемикачем на корпусі повернутою назовні, як показано на малюнку.

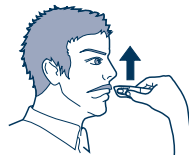

► Формування вусів

1. Зніміть насадку та увімкніть тример.
2. Обрізайте ваші вуса, надаючи їм потрібної форми.



► Підрізання бачків

1. Зніміть насадку та увімкніть тример.
2. Розташуйте тример під потрібним кутом до шкіри та підріжте бачки.



Після використання тримера

► Використання щітки для чищення

1. Тримавши тример за корпус, розташуйте великий палець на лезах, а тоді натисніть на них, щоб виїняти їх із корпусу.
2. Очистіть корпус та ділянку навколо лез від волосся.

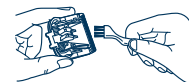
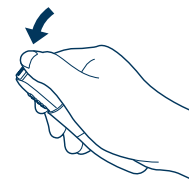

3. Натисніть на важіль для чищення, щоб підняти рухоме лезо, а тоді очистіть від волосся ділянку між рухомих та нерухомих лезами.

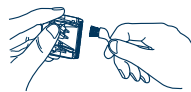

► Промивання водою

Значок справа позначає водонепроникний тример. Він позначає деталі, що можуть використовуватись у ванні або у душовій кімнаті.



1. Зніміть лезо.
2. Сполосніть під протічною водою залишки волосся, що прилипли до леза.

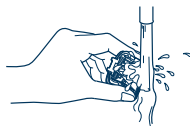

3. Змийте під протічною водою залишки волосся, що знаходяться всередині тримера.

- Не відкривайте кришку акумуляторного відсіку під час миття корпусу тримера.



4. Легенько струсіть 4 або 5 разів воду із тримера, а тоді зітріть із тримера та леза краплі води.
5. Покладіть тример на рушник стороною з перемикачем донизу та залиште його, доки він повністю не висохне.

Змащування

Обов'язково змащуйте леза перед використанням або після чищення.

1. Нанесіть декілька крапель оливи в точки, показані на малюнку стрілками.

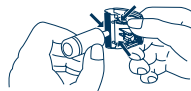

Встановлення лез

1. Вставте монтажний гачок у тримач лез на тримері та натисніть на нього, доки він не клацне на своє місце.



► Ресурс лез

Ресурс лез залежить від частоти та тривалості використання тримера.

Наприклад, ресурс лез становить приблизно 3 роки при використанні тримера упродовж 5 хвилин 10 раз на місяць. Замініть леза, якщо ви помітите, що їх підрізальні характеристики погіршилися, незважаючи на належне технічне обслуговування.

Встановлений виробником термін служби (придатності) цього виробу дорівнює 7 рокам з дати виготовлення за умови, що виріб використовується у суворій відповідності щодо дійсної інструкції з експлуатації та технічних стандартів, що застосовуються до цього виробу.

Дату виготовлення зазначено на виробі.

Panasonic Electric Works Wanbao (Guangzhou) Co.,Ltd.

Wanbao Base Shiguang Road, Panyu District, Guangdong, 511495 CHINA

Панасонік Електрик Воркс Ванбао (Гуангжоу) Ко., Лтд.

Ванбао Бейз Шигуанг Род, Паню Дистрикт, Гуангжоу, Гуангдонг, 511495, КИТАЙ

English

Information on Disposal for Users of Waste Electrical & Electronic Equipment (private households)



This symbol on the products and/or accompanying documents means that used electrical and electronic products should not be mixed with general household waste. For proper treatment, recovery and recycling, please take these products to designated collection points, where they will be accepted on a free of charge basis.

Alternatively, in some countries you may be able to return your products to your local retailer upon the purchase of an equivalent new product.

Disposing of this product correctly will help to save valuable resources and prevent any potential negative effects on human health and the environment which could otherwise arise from inappropriate waste handling. Please contact your local authority for further details of your nearest designated collection point.

Penalties may be applicable for incorrect disposal of this waste, in accordance with national legislation.

For business users in the European Union

If you wish to discard electrical and electronic equipment, please contact your

dealer or supplier for further information.

Information on Disposal in other Countries outside the European Union

This symbol is only valid in the European Union.

If you wish to discard this product, please contact your local authorities or dealer and ask for the correct method of disposal.

Deutsch

Benutzerinformationen zur Entsorgung von elektrischen und elektronischen Geräten (private Haushalte)



Entsprechend der grundlegenden Firmengrundsätzen der Panasonic-Gruppe wurde Ihr Produkt aus hochwertigen Materialien und Komponenten entwickelt und hergestellt, die recycelbar und wieder verwendbar sind.

Dieses Symbol auf Produkten und/oder begleitenden Dokumenten bedeutet, dass elektrische und elektronische Produkte am Ende ihrer Lebensdauer vom Hausmüll getrennt entsorgt werden müssen. Bringen Sie bitte diese Produkte für die Behandlung, Rohstoffrückgewinnung und Recycling zu den eingerichteten kommunalen Sammelstellen bzw. Wertstoffsammelhöfen, die diese Geräte kostenlos entgegennehmen. Die ordnungsgemäße Entsorgung dieses

Produkts dient dem Umweltschutz und verhindert mögliche schädliche Auswirkungen auf Mensch und Umwelt, die sich aus einer unsachgemäßen Handhabung der Geräte am Ende Ihrer Lebensdauer ergeben könnten. Genauere Informationen zur nächstgelegenen Sammelstelle bzw. Recyclinghof erhalten Sie bei Ihrer Gemeindeverwaltung.

Für Geschäftskunden in der Europäischen Union

Bitte treten Sie mit Ihrem Händler oder Lieferanten in Kontakt, wenn Sie elektrische und elektronische Geräte entsorgen möchten. Er hält weitere Informationen für Sie bereit.

Informationen zur Entsorgung in Ländern außerhalb der Europäischen Union

Dieses Symbol ist nur in der Europäischen Union gültig.

Français

Informations relatives à l'évacuation des déchets, destinées aux utilisateurs d'appareils électriques et électroniques (appareils ménagers domestiques)



Lorsque ce symbole figure sur les produits et/ou les documents qui les accompagnent, cela signifie que les appareils électriques et électroniques ne doivent pas être jetés avec

les ordures ménagères.

Pour que ces produits subissent un traitement, une récupération et un recyclage appropriés, envoyez-les dans les points de collecte désignés, où ils peuvent être déposés gratuitement.

Dans certains pays, il est possible de renvoyer les produits au revendeur local en cas d'achat d'un produit équivalent.

En éliminant correctement ce produit, vous contribuerez à la conservation des ressources vitales et à la prévention des éventuels effets négatifs sur l'environnement et la santé humaine qui pourraient survenir dans le cas contraire. Afin de connaître le point de collecte le plus proche, veuillez contacter vos autorités locales.

Des sanctions peuvent être appliquées en cas d'élimination incorrecte de ces déchets, conformément à la législation nationale.

Utilisateurs professionnels de l'Union européenne

Pour en savoir plus sur l'élimination des appareils électriques et électroniques, contactez votre revendeur ou fournisseur.

Informations sur l'évacuation des déchets dans les pays ne faisant pas partie de l'Union européenne

Ce symbole n'est reconnu que dans l'Union européenne.

Pour vous débarrasser de ce produit, veuillez contacter les autorités locales ou votre revendeur afin de connaître la procédure d'élimination à suivre.

Italiano

Informazioni per gli utenti sullo smaltimento di apparecchiature elettriche ed elettroniche obsolete (per i nuclei familiari privati)



Questo simbolo sui prodotti e/o sulla documentazione di accompagnamento significa che i prodotti elettrici ed elettronici usati non devono essere mescolati con i rifiuti domestici generici.

Per un corretto trattamento, recupero e riciclaggio, portare questi prodotti ai punti di raccolta designati, dove verranno accettati gratuitamente. In alternativa, in alcune nazioni potrebbe essere possibile restituire i prodotti al rivenditore locale, al momento dell'acquisto di un nuovo prodotto equivalente.

Uno smaltimento corretto di questo prodotto contribuirà a far risparmiare preziose risorse ed evitare potenziali effetti negativi sulla salute umana e sull'ambiente, che potrebbero derivare, altrimenti, da uno smaltimento inappropriato. Per ulteriori dettagli, contattare la propria autorità locale o il punto di raccolta designato più vicino. In caso di smaltimento errato di questo materiale di scarto, potrebbero venire applicate delle penali, in base alle leggi nazionali.

Per gli utenti aziendali nell'Unione Europea

Qualora si desideri smaltire apparecchiature elettriche ed elettroniche, contattare il rivenditore o il fornitore per ulteriori informazioni.

Informazioni sullo smaltimento in nazioni al di fuori dell'Unione Europea

Questo simbolo è valido solo nell'Unione Europea.

Qualora si desideri smaltire questo prodotto, contattare le autorità locali o il rivenditore e chiedere informazioni sul metodo corretto di smaltimento.

Nederlands

Informatie over het weggooien van elektrische en elektronische apparatuur (particulieren)



Dit symbool betekent in Europa dat gebruikte elektrische en elektronische producten niet bij het normale huishoudelijke afval mogen.

Lever deze producten in bij de aangewezen inzamelingspunten, waar ze gratis worden geaccepteerd en op de juiste manier worden verwerkt, teruggewonnen en hergebruikt. In Nederland kunt u uw producten bij uw winkelier inleveren bij de aanschaf van een vergelijkbaar nieuw product.

Wanneer u dit product op de juiste manier als afval inlevert, spaart u waardevolle hulpbronnen en voorkomt u potentiële negatieve gevolgen voor de volksgezondheid en het milieu, die anders kunnen ontstaan door een onjuiste verwerking van afval. Neem contact op met uw gemeente voor meer informatie over het dichtstbijzijnde inzamelingspunt of raadpleeg www.nvmp.nl, www.ictoffice.nl of www.stibat.nl.

Voor zakelijke gebruikers in de Europese Unie

Neem voor het weggooien van elektrische en elektronische apparatuur contact op met uw leverancier voor verdere informatie.

Informatie over verwijdering van afval in landen buiten de Europese Unie

Dit symbool is alleen geldig in de Europese Unie.

Neem wanneer u dit product wilt weggooien, contact op met de lokale overheid of uw leverancier en vraag wat de juiste verwijderingsmethode is.

Español

Información sobre la eliminación para los usuarios de equipos eléctricos y electrónicos usados (particulares)



La aparición de este símbolo en un producto y/o en la documentación adjunta

58

indica que los productos eléctricos y electrónicos usados no deben mezclarse con la basura doméstica general. Para que estos productos se sometan a un proceso adecuado de tratamiento, recuperación y reciclaje, llévelos a los puntos de recogida designados, donde los admitirán sin coste alguno. En algunos países existe también la posibilidad de devolver los productos a su minorista local al comprar un producto nuevo equivalente. Si desecha el producto correctamente, estará contribuyendo a preservar valiosos recursos y a evitar cualquier posible efecto negativo en la salud de las personas y en el medio ambiente que pudiera producirse debido al tratamiento inadecuado de desechos. Póngase en contacto con su autoridad local para que le informen detalladamente sobre el punto de recogida designado más cercano.

De acuerdo con la legislación nacional, podrían aplicarse multas por la eliminación incorrecta de estos desechos.

Para empresas de la Unión Europea

Si desea desechar equipos eléctricos y electrónicos, póngase en contacto con su distribuidor o proveedor para que le informe detalladamente.

Información sobre la eliminación en otros países no pertenecientes a la Unión Europea

Este símbolo sólo es válido en la Unión Europea.

Si desea desechar este producto, póngase en contacto con las autoridades locales o con su distribuidor para que le informen sobre el método correcto de eliminación.

Dansk

Oplysninger til brugerne om afhændelse af elektriske apparater og elektronisk udstyr (private husholdninger)



Når produkter og/eller medfølgende dokumenter indeholder dette symbol, betyder det, at elektriske apparater og elektronisk udstyr ikke må smides ud sammen med det almindelige husholdningsaffald.

For at sikre en korrekt behandling, indsamling og genbrug, skal du aflevere disse produkter på dertil indrettede indsamlingssteder, hvor de vil blive modtaget uden ekstra omkostninger. I nogle lande er der også mulighed for, at du kan indlevere dine produkter hos den lokale forhandler, hvis du køber et nyt og tilsvarende produkt.

Hvis du afhænder dette produkt på korrekt vis, vil det være med at spare på de værdifulde naturlige råstoffer og forhindre eventuelle negative påvirkninger på folkesundheden og miljøet, hvilket ellers kunne blive følgerne af en forkert håndtering af affaldet. Kontakt de lokale myndigheder for at få yderligere oplysninger om, hvor du kan finde det nærmeste indsamlingssted. I visse lande vil en forkert afhændelse af affaldet medføre en bødestraf i henhold til de gældende bestemmelser på området.

Professionelle brugere i EU

Hvis du ønsker at smide elektriske apparater eller elektronisk udstyr ud, skal du kontakte din forhandler eller leverandør for at få yderligere oplysninger.

Oplysninger om afhændelse i lande uden for EU

Dette symbol er kun gyldigt i EU.

Hvis du ønsker at afhænde dette produkt, skal du rette henvendelse til de lokale myndigheder eller din forhandler. Her kan du få oplysninger om, hvordan du bedst kommer af med produktet.

Português

Informações sobre a eliminação de resíduos para utilizadores de equipamentos eléctricos e electrónicos (utilizadores particulares)



Este símbolo nos produtos e/ou documentos anexos significa que os produtos eléctricos e electrónicos usados não devem ser misturados com os resíduos urbanos indiferenciados.

Para efectuar um tratamento, recuperação e reciclagem correctos, leve estes produtos para pontos de recolha próprios para o efeito, onde serão aceites gratuitamente. Em alternativa, em alguns países, poderá devolver os produtos ao seu revendedor local, aquando da compra de um produto

novo equivalente.

A eliminação correcta deste produto ajudará a poupar recursos valiosos e evitar quaisquer potenciais efeitos negativos na saúde humana e no ambiente, que poderiam resultar de um tratamento incorrecto de resíduos. Contacte as autoridades locais para obter mais informações sobre o ponto de recolha mais perto de si. Poderão ser aplicadas multas pela eliminação incorrecta deste resíduo, de acordo com as leis locais.

Para utilizadores não particulares na União Europeia

Se pretender eliminar equipamento eléctrico e electrónico, contacte o seu revendedor ou fornecedor para obter mais informações.

Informações sobre a eliminação noutros países fora da União Europeia

Este símbolo apenas é válido na União Europeia.

Se pretender eliminar este produto, contacte as suas autoridades locais ou revendedor e peça informações sobre o método de eliminação correcto.

Norsk

Informasjon for brukerne om kassering av elektrisk og elektronisk utstyr (private husholdninger)



Når et produkt og/eller medfølgende

dokumenter er merket med dette symbolet, betyr det at det elektriske eller elektroniske utstyret ikke bør kasseres sammen med vanlig husholdningsavfall.

For at det kasserte utstyret skal bli behandlet, gjenvunnet og resirkulert på riktig måte, må du bringe det til nærmeste innsamlingspunkt eller gjenvinningsstasjon. I enkelte land kan du alternativt returnere produktene dine til den lokale forhandleren, eventuelt mot kjøp av et tilsvarende nytt produkt.

Hvis du kasserer dette produktet på riktig måte, bidrar til du til å bevare verdifulle ressurser og til å motvirke de negative virkningene på miljøet og den menneskelige helse som kan forårsakes av feilaktig avfallsbehandling. Ta kontakt med de lokale myndigheter hvis du ønsker ytterligere informasjon om ditt nærmeste innsamlingspunkt.

Feilaktig kassering av dette utstyret kan kanskje bøtelegges, avhengig av nasjonale lover og regler.

For bedriftskunder i den Europeiske Union

Hvis du ønsker å kassere elektrisk og elektronisk utstyr, må du kontakte forhandleren eller leverandøren din for å få mer informasjon.

Informasjon om kassering i land utenfor den Europeiske Union

Dette symbolet er kun gyldig i den Europeiske Union.

Hvis du ønsker å kassere dette produktet, må du ta kontakt med forhandleren eller de lokale myndigheter og spørre dem om hvordan det skal kasseres på riktig måte.

Svenska

Information om kassering för användare av elektrisk & elektronisk utrustning (privata konsumenter)



Om denna symbol finns på produkterna och/eller medföljande dokumentation, betyder det att förbrukade elektriska och elektroniska produkter inte ska blandas med vanliga hushållssopor.

För korrekt hantering, inhämtning och återvinning, ska dessa produkter lämnas på återvinningscentraler, där de tas emot utan kostnad. I vissa länder kan du som ett alternativ lämna in dina produkter hos återförsäljaren, när du köper en motsvarande, ny produkt.

Om denna produkt avyttras korrekt sparas värdefulla resurser och eventuellt negativa effekter på den mänskliga hälsan och miljön förhindras, vilket kan bli fallet vid felaktig avyttring. Kontakta din lokala myndighet för mer information om var din närmsta återvinningsstation finns.

Böter kan tillämpas vid felaktig avyttring av dessa sopor, i enlighet med lagstiftningen i landet.

För företagsanvändare inom den Europeiska gemenskapen

Om ni vill kassera elektrisk eller elektronisk utrustning, vänligen kontakta er återförsäljare eller leverantör för mer

60

information.

Information om kassering i övriga länder utanför den Europeiska gemenskapen

Denna symbol gäller bara inom den Europeiska gemenskapen. Om du vill kassera denna produkt ska du kontakta de lokala myndigheterna eller din återförsäljare, och fråga om korrekt avyttringsmetod.

Suomi

Tietoja sähkö- ja elektroniikkalaitteiden hävittämisestä (kotitaloudet)



Tämä symboli tuotteissa ja/tai niiden käyttöohjeissa osoittaa, että käytettyjä sähkö- ja elektroniikkalaitteita ei saa hävittää tavallisen kotitalousjätteen mukana. Jotta laitteet käsitellään asianmukaisesti, toimita ne kierrätyspisteisiin, jotka vastaanottavat tällaisia laitteita ilmaiseksi. Joissakin maissa kuluttajat voivat myös palauttaa käytetyt laitteet paikalliselle jälleenmyyjälle, jos he ostavat tilalle uuden vastaavanlaisen tuotteen. Tämän tuotteen asianmukainen hävittäminen säästää luonnonvaroja ja estää mahdollisesti muutoin syntyviä ympäristö- ja terveysongelmia. Lähitöillä sijaitsevista kierrätyspisteistä saa lisätietoja paikallisilta viranomaisilta. Jätelaissa ja rikoslaissa on säädetty

rangaistus roskaamisesta ja lainvastaisesta hävittämisestä.

Yrityskäyttäjät Euroopan unionissa

Jos haluat hävittää sähkö- ja elektroniikkalaitteita, kysy lisätietoja jälleenmyyjältä tai tavarantoimittajalta.

Tietoja jätteiden käsittelystä Euroopan unionin ulkopuolella

Tämä symboli on käytössä vain Euroopan unionissa.

Jos haluat hävittää tämän tuotteen, tiedustele oikeaa hävitystapaa paikallisilta viranomaisilta tai jälleenmyyjältä.

Polski

Informacja dla użytkowników o pozbywaniu się urządzeń elektrycznych i elektronicznych (dotyczy gospodarstw domowych)



Przedstawiony symbol umieszczony na produktach lub dołączonej do nich dokumentacji informuje, że niesprawnych urządzeń elektrycznych lub elektronicznych nie można wyrzucać razem z odpadami gospodarczymi.

Prawidłowe postępowanie w razie konieczności pozbycia się urządzeń elektrycznych lub elektronicznych, utylizacji, powtórnego użycia lub odzysku podzespołów polega na przekazaniu urządzenia do wyspecjalizowanego punktu

zbiórki, gdzie będzie przyjęte bezpłatnie. W niektórych krajach produkt można oddać lokalnemu dystrybutorowi podczas zakupu innego urządzenia.

Prawidłowa utylizacja urządzenia umożliwi zachowanie cennych zasobów i uniknięcie negatywnego wpływu na zdrowie i środowisko, które może być zagrożone przez nieodpowiednie postępowanie z odpadami. Szczegółowe informacje o najbliższym punkcie zbiórki można uzyskać u władz lokalnych.

Nieprawidłowa utylizacja odpadów zagrożona jest karami przewidzianymi w odpowiednich przepisach lokalnych.

Użytkownicy biznesowi w krajach Unii Europejskiej

W razie konieczności pozbycia się urządzeń elektrycznych lub elektronicznych, prosimy skontaktować się z najbliższym punktem sprzedaży lub z dostawcą, którzy udzielą dodatkowych informacji.

Pozbywanie się odpadów w krajach poza Unią Europejską

Taki symbol jest ważny tylko w Unii Europejskiej.

W razie potrzeby pozbycia się niniejszego produktu prosimy skontaktować się z lokalnymi władzami lub ze sprzedawcą celem uzyskania informacji o prawidłowym sposobie postępowania.

Česky

Informace pro uživatele k likvidaci elektrických a elektronických zařízení (domácnosti)



Tento symbol na produktech anebo v průvodních dokumentech znamená, že použité elektrické a elektronické výrobky nesmí být přidány do běžného komunálního odpadu.

Ke správné likvidaci, obnově a recyklaci doručte tyto výrobky na určená sběrná místa, kde budou přijata zdarma.

Alternativně v některých zemích můžete vrátit své výrobky místnímu prodejci při koupi ekvivalentního nového produktu.

Správnou likvidací tohoto produktu pomůžete zachovat cenné přírodní zdroje a napomáháte prevenci potenciálních negativních dopadů na životní prostředí a lidské zdraví, což by mohly být důsledky nesprávné likvidace odpadu. Další podrobnosti si vyžádejte od místního úřadu nebo nejbližšího sběrného místa.

Při nesprávné likvidaci tohoto druhu odpadu mohou být v souladu s národními předpisy uděleny pokuty.

Pro podnikové uživatele v zemích Evropské unie

Chcete-li likvidovat elektrická a elektronická zařízení, vyžádejte si potřebné informace od svého prodejce nebo dodavatele.

Informace k likvidaci v ostatních zemích mimo Evropskou unii

Tento symbol je platný jen v Evropské unii. Chcete-li tento výrobek zlikvidovat, vyžádejte si potřebné informace o správném způsobu likvidace od místních úřadů nebo od svého prodejce.

Magyar

Tájékoztató az elektromos és elektronikus berendezések hulladékainak ártalmatlanításáról (háztartások)



Ha ez a szimbólum szerepel a termékeken és/vagy a mellékelt dokumentumokon, az elhasznált elektromos és elektronikus termékeket nem szabad keverni az általános háztartási szeméttel.

A megfelelő kezelés, visszanyerés és újrahasznosítás érdekében kérjük, szállítsák az ilyen termékeket a kijelölt gyűjtőhelyekre, ahol térítésmentesen átveszik azokat. Más lehetőségként bizonyos országokban a termékeket a helyi kiskereskedője is visszaveheti, amennyiben hasonló, új terméket vásárol.

A termék megfelelő ártalmatlanításával segít megőrizni az értékes erőforrásokat és megelőzheti a környezetre és az egészségre esetleg ártalmas hatásokat, amelyeket a hulladékok helytelen kezelése egyébként okozhat. Kérjük, lépjen



kapcsolatba a helyi hatósággal további információért a legközelebbi kijelölt begyűjtő hely fellelhetőségét illetően.

A nemzeti törvények értelmében az ilyen hulladék helytelen ártalmatlanítása esetén büntetést szabhatnak ki. Amennyiben a használt termék elemet vagy akkumulátort tartalmaz, kérjük, a helyi környezetvédelmi előírások betartásával, külön ártalmatlanítsa ezeket.

Üzleti felhasználók az Európai Unióban
Amennyiben elektromos vagy elektronikus berendezést kíván ártalmatlanítani, kérjük, lépjen kapcsolatba kereskedőjével vagy szállítójával további információkért.

Tájékoztatás az ártalmatlanítással kapcsolatban az Európai Unión kívüli országok esetében

Ez a szimbólum csak az Európai Unióban érvényes.

Amennyiben ezt a terméket kívánja ártalmatlanítani, kérjük, lépjen kapcsolatba a helyi hatósággal, illetve kereskedőjével, és érdeklődjön az ártalmatlanítás megfelelő módjáról.

Română

Informații pentru utilizatori, privind eliminarea echipamentelor electrice și electronice uzate (proprietate particulară)



Acest simbol, de pe produse și/sau

62

documentele însoțitoare, are semnificația că produsele electrice și electronice uzate nu trebuie amestecate cu deșeurile menajere generale.

În scopul aplicării unui tratament coresponszător, recuperării și reciclării, vă rugăm să predați aceste produse la punctele de colectare desemnate, unde vor fi acceptate gratuit. Ca o alternativă, în unele țări, există posibilitatea să returnați produsele dumneavoastră uzate furnizorului cu amănuntul, în momentul achiziționării unui produs echivalent nou.

Eliminarea corectă a acestor produse uzate va ajuta la economisirea unor resurse valoroase și la prevenirea oricăror efecte potențial negative asupra sănătății umane și a mediului înconjurător, care, în caz contrar ar putea fi cauzate prin manipularea necorespunzătoare a deșeurilor. Pentru mai multe detalii privind cele mai apropiate puncte de colectare, vă rugăm să contactați autoritățile locale.

Pentru eliminarea incorectă a acestui tip de deșeuri se pot aplica amenzi, în conformitate cu legislația națională.
Pentru utilizatorii comerciali din Uniunea Europeană

Dacă doriți să vă debarasați de echipamente electrice și electronice, vă rugăm să contactați distribuitorul sau furnizorul dumneavoastră, pentru mai multe informații.

Informații privind eliminarea deșeurilor în țările din afara Uniunii Europene

Acest simbol este valabil numai în Uniunea Europeană.

Dacă doriți să eliminați acest tip de produse uzate, vă rugăm să contactați autoritățile locale sau distribuitorul și să aflați metoda

corectă de eliminare.

Русский

Информация по обращению с отходами для стран, не входящих в Европейский Союз



Действие этого символа распространяется только на Европейский Союз. Если Вы собираетесь выбросить данный продукт, узнайте в местных органах власти или у дилера, как следует поступать с отходами такого типа.

Türkçe

Kullanılmayan Elektrikli ve Elektronik Aletlerin Elden Çıkarılmasına İlişkin Bilgi (bireysel kullanıcılar)



Ürünlerde ve/veya ürünlere birlikte gelen dokümanlarda yer alan bu simge, ömrü sona ermiş elektrikli ve elektronik ürünlerin genel ev çöplüğüne karıştırılmaması gerektiğini ifade eder.

Uygun biçimde toplanmaları, işlenmeleri ve



geri dönüştürülmeleri için lütfen bu tür ürünleri, bunlar için öngörülen ve ücretsiz olarak kabul edilen toplama noktalarına götürün. Ayrıca bazı ülkelerde eski ürününüzü, yeni eşdeğer bir ürün satın aldığınız yerel satıcınıza teslim edebilirsiniz. Ürünün doğru bir şekilde elden çıkarılması, değerli kaynakları korumaya yardımcı olacak ve yanlış biçimde atık gidermenin insan sağlığına ve çevreye verebileceği olası negatif etkileri önleyecektir.

Çevrenizdeki en yakın toplama noktasına ilişkin daha ayrıntılı bilgi almak için lütfen yerel yetkililere başvurun.

Ürünlerin uygun biçimde elden çıkarılmaması durumunda, ilgili ülkenin yasal düzenlemelerine bağlı olarak cezalar uygulanabilir.

Avrupa Birliği dahilindeki kurumsal kullanıcılar için

Elektrikli ve elektronik aletleriniz elden çıkarmak istiyorsanız, ayrıntılı bilgi için lütfen satıcınıza veya tedarikçinize başvurun.

Avrupa Birliği dışındaki ülkelerde atık gidermeye ilişkin bilgi

Bu simge yalnızca Avrupa Birliği sınırları içerisinde geçerlidir. Bu ürünü elden çıkarmak istiyorsanız, lütfen yerel yetkililere veya satıcınıza başvurun ve uygun atık giderme yöntemi konusunda bilgi alın.

Українська

Інформація щодо утилізації в країнах, які не входять в Європейський Союз



Даний символ дійсний тільки на території Європейського Союзу. При потребі утилізації даного виробу зверніться до місцевого керівництва або дилера щодо правильного методу її здійснення.

Panasonic Electric Works Wanbao (Guangzhou) Co., Ltd.

Wanbao Base Shiguang Road, Panyu District, Guangzhou, Guangdong, 511495 CHINA

No.1 EN, GE, FR, IT, DU, SP, DA, PT, NW, SW, FI, PL, CZ, HU, RO, RU, TK, UA (欧洲)

Printed in China