

PLANTA

ИНСТРУКЦИЯ ПО ЭКСПЛУАТАЦИИ

МАССАЖЕР ДЛЯ НОГ PLANTA MF-16

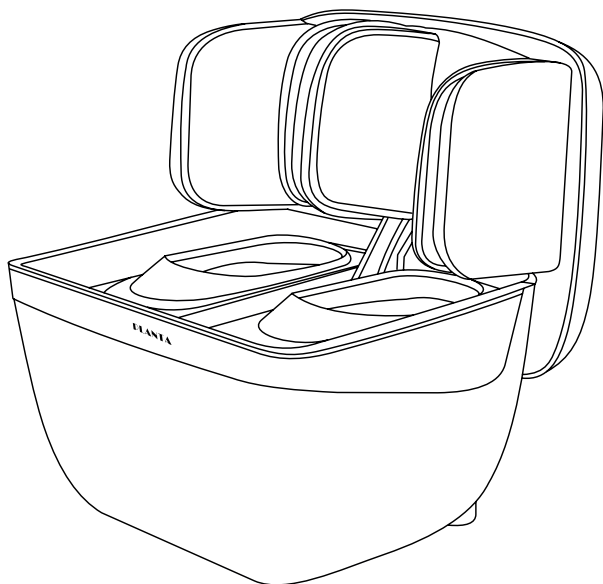

Мы на YouTube:



Посетите наш сайт:



www.planta-russia.ru

Руководство по эксплуатации

**ВНИМАНИЕ! СОХРАНИТЕ ДАННОЕ РУКОВОДСТВО ПО ЭКСПЛУАТАЦИИ
ДЛЯ ДАЛЬНЕЙШЕГО ИСПОЛЬЗОВАНИЯ!**

Уважаемый покупатель! Благодарим Вас за приобретение продукции PLANTA.

Массажер для ног PLANTA MF-16 – это эффективный массажер для ног, сочетающий в себе несколько видов массажа, идеально продуманный для комфортного использования и получения максимальной пользы.

С помощью массажера MF-16 Вы сможете наслаждаться массажем в любое удобное для Вас время, не выходя из дома. Устройство используется для роликового и воздушно-компрессионного массажа стоп, лодыжек и икр. Массаж с его помощью оказывает расслабляющее и стимулирующее действие, уменьшает напряжение и повышает тонус в мышцах, помогает избавиться от усталости и боли в ногах. Функция подогрева стимулирует кровообращение. Массажер MF-16 идеально подходит не только для тех, кто долго стоит на работе на ногах и испытывает дискомфорт и для тех, кто ведет сидячий или малоподвижный образ жизни, но и для людей с активным образом жизни, кому необходима эффективная перезагрузка и расслабление мышц.

Данное устройство не является полноценной заменой медицинской терапии или физиотерапии. Если Вы не уверены, что этот массажер Вам подходит, проконсультируйтесь с Вашим лечащим врачом.

Устройство предназначено для личного использования. Оно не предназначено для использования в коммерческих целях любого рода, а также для использования в лечебных учреждениях. Чтобы использовать все преимущества Вашего массажера, внимательно изучите руководство по эксплуатации и следуйте правилам ухода и техники безопасности. Это продлит срок службы Вашего массажера.

Сохраните это руководство по эксплуатации для использования в будущем или при передаче устройства другому лицу. Для получения дополнительной информации посетите наш сайт: www.planta-russia.ru

 **ВНИМАНИЕ!**
МАССАЖЕР НЕ ЯВЛЯЕТСЯ ТОВАРОМ МЕДИЦИНСКОГО НАЗНАЧЕНИЯ!

Примечание: пользователь понимает и принимает все риски, связанные с использованием массажера не по назначению, а также без соблюдения техники безопасности и иных правил применения, прописанных в данном руководстве по эксплуатации.

Требования по безопасности



Перед использованием внимательно прочитайте все инструкции и меры безопасности!

- Данное устройство работает от электросети. Поэтому на него распространяются те же правила безопасности, что и на любые другие электроприборы.
- Прибор предназначен для личного использования.
- Перед использованием убедитесь в том, что все детали прибора находятся в исправном состоянии. В случае обнаружения дефекта или неисправности не используйте прибор и обратитесь в службу поддержки.
- Ремонт прибора могут проводить только квалифицированные специалисты. Не открывайте прибор самостоятельно. Отдельные компоненты этого прибора нельзя разбирать, ремонтировать или переустанавливать.
- Никогда не используйте прибор в непосредственной близости от источников тепла.
- Данный прибор не предназначен для использования лицами с ограниченными физическими, сенсорными или психическими возможностями, а также лицами, не имеющими достаточного опыта или знаний для обращения с прибором, кроме случаев использования устройства под контролем ответственного лица или после получения необходимой информации.
- Следите за тем, чтобы дети не использовали прибор в качестве игрушки.
- Перед чисткой всегда отключайте прибор от электросети. Во время чистки следите, чтобы жидкость не попадала на переключатели и кнопки прибора. Устройство может использоваться только в абсолютно сухом состоянии. Лучше проводить чистку влажной тканью.
- Не вставляйте иголки или иные острые предметы в прибор.
- Никогда не используйте данный прибор совместно с электромедицинским оборудованием и электронными системами жизнеобеспечения, такими как: аппараты для искусственной вентиляции легких или переносными медицинскими устройствами, такими как электрокардиограф. Данный прибор может стать причиной нарушений в работе вышеуказанного медицинского оборудования.
- Используйте устройство только в сети с соответствующим напряжением.
- Кабель не должен касаться острых краев.

- Для отключения или транспортировки прибора не тяните за кабель.
- Не используйте устройство дольше, чем 15 минут за одно применение. Если Вы не используете устройство, отключите его от электрической сети.
- Используйте устройство только в абсолютно сухих помещениях, убедившись, что Ваше тело также сухое. Запрещено использовать устройство в ванной комнате, душе, в бассейне, сауне и вне помещения.
- НИКОГДА не используйте массажер во время сна и не засыпайте во время выполнения массажа.
- Запрещено разбирать устройство. В нем нет деталей, которые мог бы отремонтировать пользователь.
- Запрещено снимать панели устройства, т.к. ремонт внутренних компонентов может проводиться только квалифицированными специалистами.
- Не размещайте массажер на солнце или в месте с температурой выше 40 °С, так как это приведет к выцветанию материала, из которого изготовлен массажер, а также к возможному выведению из строя внутреннего механизма.
- Не допускайте зажимания провода питания или попадание его под основание массажера.
- Не наступайте на массажные ролики, так как это может привести к их поломке.
- Если шнур питания поврежден, во избежание опасности необходимо заменить его в сервисном центре или у квалифицированного специалиста.
- В устройстве имеются нагревающиеся поверхности. Лица, чувствительные к воздействию тепла, должны учитывать, что срок полезного действия устройства составляет 15 минут и использовать устройство можно только под наблюдением.



ВНИМАНИЕ!

Предупреждения

- Перед использованием устройства проконсультируйтесь с врачом, если Вы:
 - беременны;
 - используете кардиостимулятор и т.п.;

- страдаете одним из перечисленных заболеваний: грипп, лихорадка, варикозное расширение вен, тромбоз, гепатит, диабет, воспаление, ишиас, выпадение межпозвоночных дисков, любые болезни позвоночника, суставов и др.;
- проходите реабилитацию после операции.
- Не используйте прибор, если на ногах имеются открытые раны, ожоги, гематомы, опухоли и т.п.
- Не используйте устройство, находясь под воздействием алкоголя.
- Остановите массаж, если Вы почувствуете неприятные или болезненные ощущения.
- Если во время или после использования устройства у Вас появилась боль в нижних конечностях, немедленно прекратите использование и обратитесь к врачу.
- Нельзя оставлять работающее устройство под подушками, одеялами и т.п.
- Ни в коем случае не используйте абразивные или агрессивные чистящие средства и не погружайте устройство в воду, а также не промывайте его под проточной водой.

Примечание! Если Вы используете устройство непосредственно перед сном, помните, что массаж может оказывать стимулирующее воздействие и вызвать бессонницу.

Акупунктурный роликовый массаж стоп

Принцип работы прибора основан на вращающихся массажных роликах, оказывающих благотворное воздействие на определённые точки подошвы стоп. Сами ролики разной конфигурации, что позволяет массировать все зоны стопы. Специальная роликовая конфигурация воздействует на всю поверхность ступни, боковой дуги, подошвы.

Компрессионный массаж стоп, икр и голеней

В результате компрессии улучшает кровообращение, что позволяет избавиться от отеков, спазмов мышц, неприятных ощущений, усталости. Такой прессомассаж усиливает эффективность роликового массажа.

Массаж Шиацу

Воздействует на акупунктурные точки, гармонизирует работу организма и приводит в тонус. Оказывает общее релаксирующее действие, снимает напряжение, способствует улучшению сна.

Рефлексология

Ступня является наиболее сложной чувствительной областью человеческого тела, на которой находятся рефлекторные зоны нервной системы. Зачастую массаж стопы с воздействием рефлексотерапии на акупунктурные точки избавляет от общей усталости, устраняет боль и помогает болезням покинуть ваш организм. Суть метода в том, что под воздействием на отдельные части тела оздоравливается весь организм в целом.

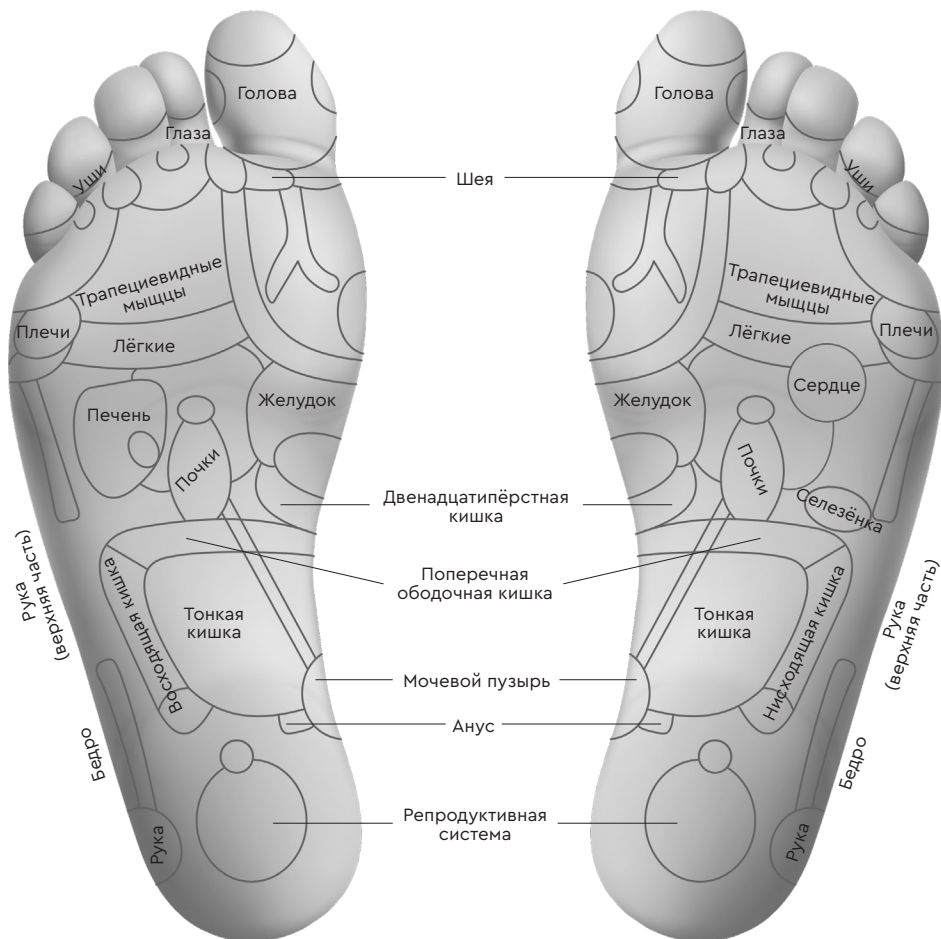

5 главных преимуществ массажа:

1. Снятие стресса.

Стресс на работе, учебе, дома и от повседневной жизни имеет огромное влияние на нашу жизнь и на наше здоровье. При помощи массажа можно с легкостью и удовольствием избавиться от стресса и отдохнуть.

2. Улучшение сна.

Стресс, тревожность и зажимы в мышцах негативно сказываются на качестве сна. Избавившись от них при помощи массажа, Вы сможете засыпать быстрее и легче. Чем лучше Вы спите ночью, тем лучше Вы чувствуете себя днем.

3. Улучшение общего физического состояния.

Массаж помогает расслабиться и восстановиться как профессиональным спортсменам, так и людям, которые занимаются спортом для поддержания хорошего здоровья. Массаж, направленный на мышцы, проработанные во время тренировки, помогает быстрее расслабить и восстановить мышцы.

4. Снижение артериального давления и частоты сердечного ритма.

Стресс зачастую ассоциируется с высоким артериальным давлением и повышением частоты сердечного ритма – это может стать причиной ряда серьезных заболеваний, связанных с сердцем. Согласно многочисленным исследованиям, массаж является отличным способом снижения артериального давления.

5. Улучшение иммунитета.

Массаж улучшает защитные функции организма, делает иммунитет крепче и помогает телу справляться с многочисленными бактериями и вирусами, которые ежедневно нас окружают.

Комплектация:

Массажер для ног поставляется полностью в собранном виде и не требует дополнительной сборки.

Описание массажера:

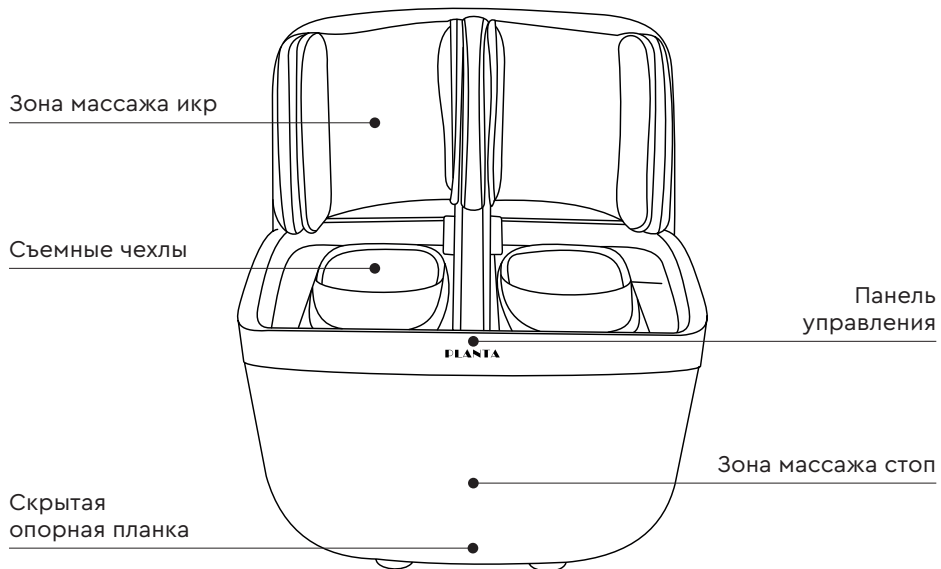

Использование массажера

1. Установите массажер на ровную горизонтальную поверхность.
2. Подключите кабель адаптера питания к соответствующему порту на массажере.
3. Подключите вилку питания к электросети с соответствующими параметрами электропитания.

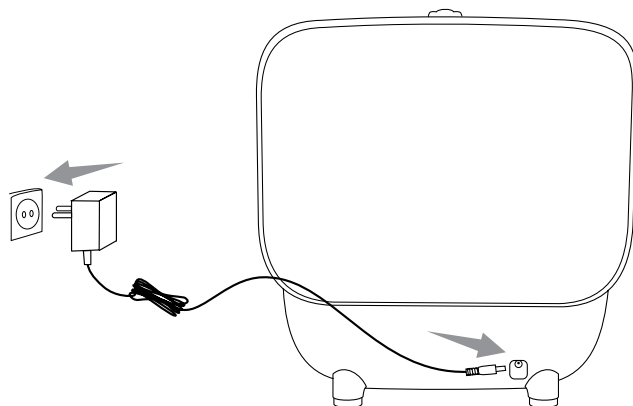

Панель управления

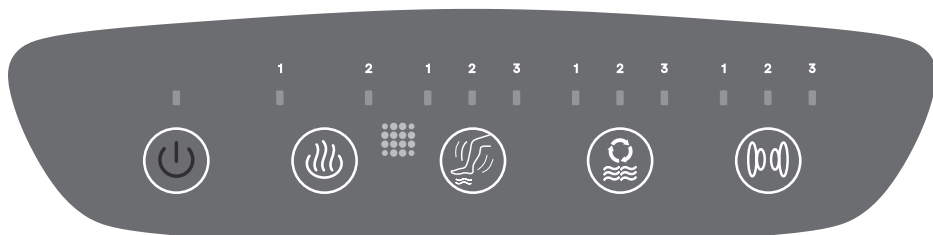

1. Кнопка включения/выключения массажера.

После подключения прибора к электросети индикатор включения мигает, нажмите на кнопку включения/выключения прибора для его включения. Для выключения прибора нажмите на данную кнопку еще раз – все функции перестанут работать.

2. Кнопка активации и выбора режима подогрева.

Нажмите на эту кнопку для того, чтобы включить функцию подогрева прибора.

В данном массажере есть 2 уровня подогрева. При включении подогрева работает уровень подогрева – 1 (слабый уровень). Нажмите на кнопку, чтобы переключить функцию подогрева на высокий уровень – 2. При переключении между режимами подогрева загораются соответствующие световые индикаторы – 1 и 2 соответственно. Чтобы отключить функцию подогрева, нажмите кнопку, пока не погаснет световой индикатор данной функции.

3. Кнопка выбора одного из трех автоматических режимов.

Чтобы активировать один из трех автоматических режимов, после включения прибора, нажмите на данную кнопку. Чтобы переключить режимы между собой, нажмите на кнопку. В зависимости от выбранного режима загорается соответствующий световой индикатор – 1, 2, 3.

Режим 1 – горит индикатор 1 – комбинация воздушно-компрессионного, роликового массажа и вибрации.

Режим 2 – горит индикатор 2 – в основном работает воздушно-компрессионный массаж, роликовый массаж и вибрация работают с перерывами.

Режим 3 – горит индикатор 3 – в основном работает роликовый массаж и вибрация, воздушно-компрессионный массаж работает с перерывами.

4.  **Кнопка активации и выбора одного из трех режимов интенсивности роликового массажа и вибрации.**

Чтобы активировать один из трех режимов интенсивности роликового массажа и вибрации, после включения прибора нажмите на данную кнопку. При включении роликового массажа работает режим интенсивности – 1 (слабая интенсивность роликового массажа и вибрации). Нажмите на кнопку, чтобы переключить функцию роликового массажа и вибрации на более интенсивный уровень – 2 или на самый интенсивный уровень – 3. При переключении между режимами интенсивности роликового массажа и вибрации загораются соответствующие световые индикаторы – 1, 2 и 3 соответственно. Чтобы отключить функцию роликового массажа и вибрации, нажимайте кнопку, пока не погаснет световой индикатор данной функции.

5.  **Кнопка активации и выбора одного из 3-х уровней интенсивности воздушно-компрессионного массажа.**

Чтобы активировать один из трех режимов интенсивности воздушно-компрессионного массажа, после включения прибора нажмите на данную кнопку. При включении воздушно-компрессионного массажа работает режим интенсивности – 1 (слабая интенсивность воздушно-компрессионного массажа). Нажмите на кнопку, чтобы переключить функцию воздушно-компрессионного массажа на более интенсивный уровень – 2 или на самый интенсивный уровень – 3. При переключении между режимами интенсивности воздушно-компрессионного массажа загораются соответствующие световые индикаторы – 1, 2 и 3 соответственно. Чтобы отключить функцию воздушно-компрессионного массажа, нажимайте кнопку, пока не погаснет световой индикатор данной функции.

ВНИМАНИЕ! УСТРОЙСТВО ОТКЛЮЧАЕТСЯ АВТОМАТИЧЕСКИ ПОСЛЕ 15 МИНУТ НЕПРЕРЫВНОЙ РАБОТЫ.

После начала работы и во время работы устройства, Вы можете настроить все комфортные для Вас режимы роликового, воздушно-компрессионного массажа и вибрации, а также уровня подогрева, и выбрать необходимую Вам автоматическую программу.

Варианты использования массажера

1. В качестве пуфа для сидения

- Чтобы использовать устройство в качестве теплого пуфа для сидения или подставки для ног, подключите устройство к электросети, сложите верхнюю часть (для икр), затем нажмите на кнопку включения подогрева . Подогрев включится на уровне 1. Для того чтобы переключить работу устройства на второй уровень подогрева, нажмите на кнопку еще раз.



ВНИМАНИЕ! Во время использования устройства как пуфа для сидения, можно включать только функцию подогрева, остальные функции включать нельзя.

- Чтобы использовать устройство в качестве обычного пуфа для сидения или подставки для ног, отключите устройство от электросети и сложите верхнюю часть устройства.

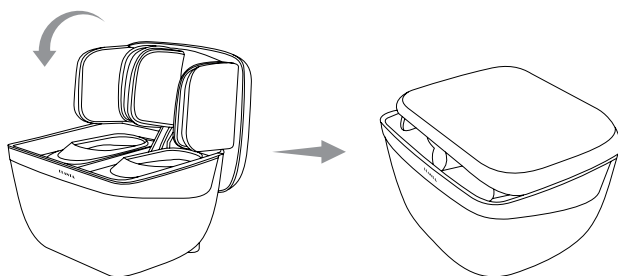

2. В качестве массажера для ног

На время проведения процедуры рекомендуется не надевать на ноги одежду, содержащую крупные пуговицы, молнии и другие элементы, которые будут мешать при проведении массажа.

Продолжительность каждого сеанса массажа составляет 15 минут, по истечению которых прибор прекращает работу и переходит в режим ожидания.

Массаж должен быть умеренно сильным, приятным и успокаивающим. При первом появлении боли или дискомфорта, сразу же прекратите процедуру и проконсультируйтесь с врачом!

 **Внимание! Используйте прибор только в положении сидя. Запрещается вставать на прибор!**



⚠️ Внимательно прочтите инструкцию и указания по технике безопасности.

1. Извлеките массажер из коробки. Удалите все упаковочные материалы.
2. Внимательно осмотрите массажер на предмет возможных дефектов, трещин или других повреждений. При их обнаружении не используйте прибор и обратитесь к продавцу или в службу поддержки.
3. Поставьте массажер на полу перед собой, сядьте.
4. При желании Вы можете изменить угол наклона массажера для более комфортного положения ног. Для этого выдвиньте складную подножку, расположенную в основании массажера как показано на рисунке:



5. Поместите обе ступни в отверстия для ног.
6. Подсоедините сетевой провод к розетке электрической сети 220 В. Индикатор включения начнет мигать.
7. Нажмите на кнопку **⏻** на панели управления. Прибор перейдет в режим ожидания.
8. Для выбора одного из 3 автоматических режимов работы устройства нажи-

майте кнопку  на панели управления, пока на панели не загорится световой индикатор нужного режима. При этом начинается обратный отсчет времени работы прибора – 15 минут.

9. С помощью кнопки  на панели управления выберите комфортный для Вас уровень интенсивности подогрева (предусмотрено 2 уровня) или отключите его.
10. С помощью кнопки  на панели управления выберите комфортный для Вас уровень интенсивности воздействия массажных роликов и вибрации (предусмотрено 3 уровня).
11. С помощью кнопки  на панели управления выберите комфортный для Вас уровень интенсивности воздействия воздушно-компрессионного массажа (предусмотрено 3 уровня) или отключите данную функцию.
12. Массаж закончится автоматически через 15 минут после начала работы. Если вы хотите прервать работу массажера раньше, нажмите кнопку  на панели управления. Устройство перейдет в режим ожидания. Затем вы можете выбрать другой режим массажа или прекратить работу массажера.
13. По завершении массажа отключите прибор от сети.

ПРИМЕЧАНИЯ:

- Не пытайтесь вставать на массажер.
- Не используйте массажер более 15 минут. Полезное действие массажа составляет 15 минут – что соответствует оптимальной продолжительности массажа, оказывающего благотворное влияние на организм.

Внимание!

- При обнаружении неисправностей в работе прибора немедленно прекратите его использование и обратитесь к продавцу.
- В целях безопасности все работы по ремонту и обслуживанию устройства должны выполнять только уполномоченные представители производителя.
- Не пытайтесь устранить неисправность самостоятельно!

Уход и хранение

Правильное обслуживание поможет поддерживать массажер для ног в хорошем техническом состоянии и продлить его срок службы. Неправильное же техническое обслуживание может привести к повреждению или сокращению срока службы массажера.

- Регулярно удаляйте пыль влажной тряпкой.
- Перед чисткой выключите устройство.
- Используйте для очистки ткань, смоченную мягким моющим средством.
- Никогда не допускайте попадания воды или других жидкостей на электрические части устройства.



Внимание! Ни в коем случае не используйте абразивные или агрессивные чистящие средства и не погружайте устройство в воду и не промывайте его под проточной водой.

Уход за съемными чехлами: съемные чехлы можно стирать ручной или машинной стиркой в деликатном режиме. Перед установкой в прибор их необходимо полностью высушить в естественных условиях.

- Устройство можно снова использовать после того, как оно полностью высохнет.



Внимание! Запрещено снимать панели устройства, т.к. ремонт внутренних компонентов может проводиться только квалифицированными специалистами.

- Если Вы не используете массажер, храните его в сухом месте вдали от воздействия прямых солнечных лучей.
- Во время хранения не ставьте на устройство тяжелые предметы, в противном случае возможны поломки частей устройства.
- Не допускайте падения устройства. Это может привести к его повреждению.

Примечание: производитель оставляет за собой право для разных партий поставок без предварительного уведомления изменить комплектующие части изделия, не влияя при этом на основные технические параметры изделия. Это может повлечь за собой изменения веса и габаритов изделия, но не более чем на +/- 5-10%.

Утилизация

Неправильная утилизация электроприборов наносит непоправимый вред окружающей среде. Не выбрасывайте неисправные электроприборы вместе с бытовыми отходами. Обратитесь для этих целей в специализированный пункт утилизации электроприборов. Адреса пунктов приема бытовых электроприборов на переработку Вы можете получить в муниципальных службах Вашего города.



Возможные неполадки и способы их устранения

Проблема	Возможная причина	Решение
Прибор не работает	Устройство не подключено	Убедитесь, что устройство включено в сеть
Устройство неожиданно отключилось	Вы используете массажер более 15 мин	Это нормально, устройство исправно работает
	Сработала защита от перегрева	Дайте массажеру остыть и включите его повторно
Массаж вызывает болезненные ощущения	Активирован высокий уровень интенсивности воздействия	Уменьшите уровень интенсивности воздействия с помощью кнопки на панели управления

Технические характеристики:

Модель: **MF-16**

Питание: 220 В, 50–60 Гц

Мощность: 53 Вт

Размер: 42 x 37 x 45,2 см

Вес нетто: 7,8 кг

Вес брутто: 8,8 кг

Материал корпуса: пластик, полиуретан

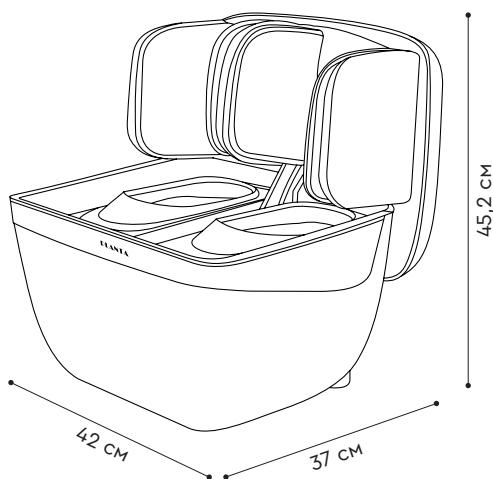

Гарантийный талон

<p>Условия гарантии</p> <ol style="list-style-type: none"> 1. В случае обнаружения неисправности в период Гарантийного срока данное изделие подлежит обмену торговым предприятием, продавшим данное изделие. 2. Гарантийная замена производится при наличии заполненного гарантийного талона и при условии соблюдения правил эксплуатации, описанных в инструкции по пользованию. 3. Гарантия на изделие не распространяется в случаях: <ul style="list-style-type: none"> - механических повреждений; - выхода из строя изделия из-за попадания внутрь его инородных предметов и жидкостей, насекомых и т.п.; - использования изделия в условиях и режимах, отличающихся от бытовых. 4. Гарантия не распространяется на аксессуары и комплектующие. 5. Гарантия также теряет силу, если в гарантийный период ремонт неисправного изделия производился не уполномоченными на то лицами. 6. Гарантийный срок – 1 год. 7. Срок службы – 3 года. <p>Дата производства указана на упаковке.</p> <p>Изготовитель: «ФУЦЗЯНЬ ИТАЙКАНГ ЭЛЕКТРОНИКС КО., ЛТД»</p> <p>Адрес: ФАБРИКА В16, ИННОВАЦИОННЫЙ ПАРК ВАНЬЯНГ КРАУД, УЛИЦА ТУНЦЗЯН РОУД №66, ГОРОД ТИНЦЗЯН, РАЙОН МАВЭИ, ГОРОД ФУЧЖОУ, ПРОВИНЦИЯ ФУЦЗЯНЬ</p> <p>Импортер / Уполномоченная организация: ООО «СМАРТТАЙМ»</p> <p>Адрес: 119049, Россия, г. Москва, ул. Мытная, д. 28 стр. 3, помещ. 1/1</p> <p>Служба сервисной поддержки потребителей: https://www.planta-russia.ru +7 (495) 137-80-32</p> <p style="text-align: center;">Сделано в Китае</p>	<p>Гарантийный талон</p> <p>Изделие: _____</p> <p>Модель: _____</p> <p>Дата продажи: _____</p> <p>Торговая организация: _____</p> <hr/> <p>Изделие получил, претензий к комплектации и внешнему виду не имею, с условиями гарантии согласен.</p> <p>Ф.И.О. и подпись покупателя: _____</p> <hr/> <p>Вскрыл упаковку, проверил и продал.</p> <p>Ф.И.О. продавца: _____</p> <hr/> <p style="text-align: right;">М.П.</p>
--	--

