

**CADENA**

 Руководство пользователя

 Гарантийный талон

Чайник  
электрический  
**CADENA KC531M**



**Благодарим Вас за выбор техники Cadena. Надеемся, что Вам понравится продукция Cadena и вы будете выбирать технику Cadena в будущем.**

Пожалуйста посетите наш сайт [www.cadena.pro](http://www.cadena.pro), где вы сможете ознакомиться с другой нашей продукцией для дома и досуга.

Мы будем рады вашим комментариям или вопросам: 8-812-332-23-24 (оплата междугороднего звонка осуществляется покупателем по тарифам операторов междугородней связи) или [www.cadena.pro](http://www.cadena.pro)

Перед использованием устройства, рекомендуется внимательно ознакомиться с настоящим руководством по эксплуатации и сохранить его как справочник. Правильное обращение с прибором поможет значительно продлить его срок службы.

Пожалуйста, имейте в виду, информация, представленная в инструкции, не охватывает все возможные ситуации, которые могут возникнуть в процессе эксплуатации устройства. При работе с устройством следует руководствоваться здравым смыслом, быть осторожным и внимательным.

# СОДЕРЖАНИЕ

1. НАЗНАЧЕНИЕ.....	4
2. ИСПОЛНЕНИЕ.....	4
3. МЕРЫ БЕЗОПАСНОСТИ.....	5
4. ТЕХНИЧЕСКИЕ ХАРАКТЕРИСТИКИ.....	7
5. ПЕРЕД НАЧАЛОМ ИСПОЛЬЗОВАНИЯ.....	9
6. ЭКСПЛУАТАЦИЯ УСТРОЙСТВА.....	10
7. УХОД ЗА ЧАЙНИКОМ.....	12
8. ПЕРЕД ОБРАЩЕНИЕМ В СЕРВИС-ЦЕНТР.....	13
9. ГАРАНТИЙНЫЕ ОБЯЗАТЕЛЬСТВА.....	14
10. ХРАНЕНИЕ И ТРАНСПОРТИРОВКА.....	16
11. ИНФОРМАЦИЯ ДЛЯ ПОКУПАТЕЛЯ.....	16
12. ГАРАНТИЙНЫЙ ТАЛОН.....	18

# 1. НАЗНАЧЕНИЕ

Электрический чайник CADENA KC531M (далее - чайник, устройство), работающий от электросети 220 В, с нагревательным элементом предназначен для нагревания воды.

# 2. ИСПОЛНЕНИЕ

1. Крышка чайника
2. Кнопка открытия крышки
3. Фильтр от накипи
4. Ручка
5. Градуированная шкала уровня воды
6. Корпус
7. Выключатель с индикацией работы
8. Светодиодная подсветка
9. Подставка с углублением для хранения электрошнура

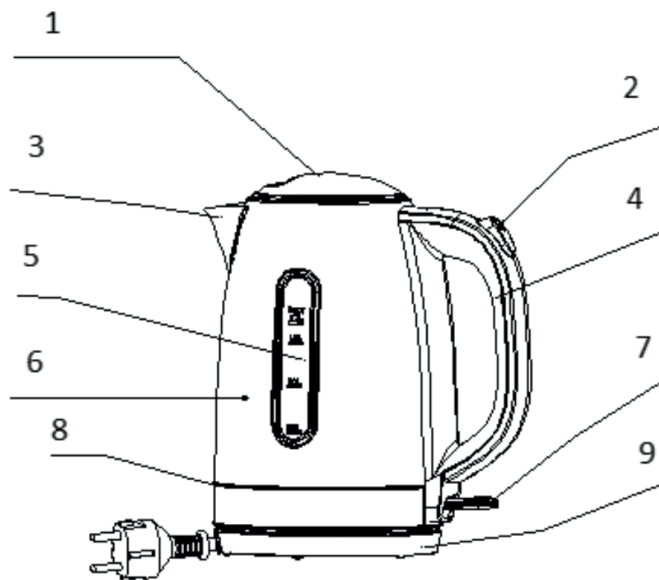

# 3. МЕРЫ БЕЗОПАСНОСТИ

Изготовитель не несет ответственность за повреждения, вызванные несоблюдением техники безопасности и правил эксплуатации устройства. Это устройство предназначено для использования в условиях непромышленной эксплуатации, а именно бытовых условиях: в квартирах, загородных домах или в других подобных условиях. Пожалуйста, помните, что промышленное или любое другое нецелевое использование устройства будет считаться нарушением условий надлежащей эксплуатации устройства, и в таком случае изготовитель не несет ответственности за возможные последствия.

Важные моменты:

- Перед подключением устройства к электросети убедитесь, что напряжение совпадает с номинальным напряжением питания прибора (см. технические характеристики или заводскую табличку устройства).
- Перед использованием сетевого фильтра (удлинителя), проверьте рассчитанную потребляемую мощность прибора, чтобы избежать короткого замыкания или возгорания кабеля. Убедитесь, что сетевой фильтр имеет заземление.
- Выключая устройство из розетки извлекайте электрошнур за штепсель, а не за провод. Делайте это только сухими руками.

Когда устройство работает, оно нагревается! Будьте осторожны! Не прикасайтесь к корпусу прибора, пока оно работает. Чтобы не обжечься паром, не наклоняйтесь над устройством, когда открываете крышку.

Используйте устройство только так, как указано в руководстве пользователя. Если использовать устройство не по назначению, это будет нарушением правил эксплуатации. Устройство можно ставить только на подставку, которая идёт в комплекте с прибором. Не кладите шнур питания рядом с источниками тепла. Следите, чтобы шнур не перекручивался и не сгибался, а также не касался острых предметов, углов и краёв мебели. Если кабель электропитания поврежден, это может привести к неполадкам, которые не покрываются гарантией, а также к удару током. В случае повреждения шнура питания его замену должны производить изготовитель, сервисная служба или другой квалифицированный персонал, чтобы избежать опасности.

- Запрещено использовать устройство на открытом воздухе. Если влага попадёт в контактную группу или посторонние предметы внутрь корпуса, это может серьёзно повредить устройство.

- Не ставьте устройство на мягкую или неустойчивую к нагреву поверхность и не накрывайте его во время работы, иначе оно может сломаться.

- Устройство можно использовать на высоте не более 2000 метров.

- Прежде чем чистить устройство, убедитесь, что оно отключено от сети и полностью остыло. Внимательно следуйте инструкции по очистке устройства.

- Запрещается погружать корпус и подставку устройства в воду!

Не допускайте попадания жидкости на подставку и разъём.

- Это устройство не предназначено для использования лицами, включая детей, с ограниченными физическим, психическими или умственными способностями, а также тем, у кого нет опыта или знаний, если они не находятся под контролем или не получили инструкции по использованию прибора от лица, ответственного за их безопасность.

Не оставляйте детей без присмотра, чтобы они случайно не начали играть с устройством.

- Запрещено самостоятельно производить ремонт устройства и внесение изменений в его конструкцию. Если вы попытаетесь починить устройство самостоятельно, это может привести к его поломке, а также к травмам и повреждению имущества.

**ВНИМАНИЕ!** Запрещено использовать устройство при любых неисправностях.

## 4. ТЕХНИЧЕСКИЕ ХАРАКТЕРИСТИКИ

Модель	КС531М
Мощность	1850-2200 Вт
Напряжение	220-240 В, 50 Гц
Защита от поражения электротоком	Класс I
Объем	1.7 л
Материал корпуса	Нержавеющая сталь, пластик
Автоотключение:	при закипании при отсутствии воды при снятии с подставки

Нагревательный элемент	Скрытый нагревательный элемент с покрытием из нержавеющей стали
Вращение на подставке	360°
Контактная группа	STRIX®
Индикация работы	Светодиодная
Отсек для хранения электрошнура	Есть
Вес нетто.	0,92 кг
Габаритные размеры (Ш × В × Г)	226 × 252 × 154 мм
Длина электрошнура	0,65 м
Комплектация	Чайник электрический CADENA KC531M 1 шт. Подставка чайника 1 шт. Руководство пользователя 1 шт. Фильтр от накипи 1 шт.

Производитель может вносить изменения в комплектацию и дизайн. Также возможны изменения технических характеристик устройства в ходе улучшения свойств продукции без дополнительного уведомления об этих изменениях. В технических характеристиках допускается погрешность 10%.

## 5. ПЕРЕД НАЧАЛОМ ИСПОЛЬЗОВАНИЯ

Для подготовки устройства к использованию, пожалуйста, выполните следующие шаги:

1. Достаньте устройство и его комплектующие из коробки.
2. Уберите все упаковочные материалы и рекламные наклейки.
3. Сохраните предупреждающие наклейки, наклейки-указатели (если они есть) и табличку с серийным номером устройства.
4. Если устройство транспортировалось или хранилось при низких температурах, перед включением необходимо выдержать его при комнатной температуре не менее 2 часов.
5. Размотайте шнур электропитания полностью. Протрите корпус устройства влажной тканью и дайте ему высохнуть. Убедитесь, что в контактной группе устройства и на его подставке не осталось влаги.
6. Чтобы удалить возможные посторонние запахи и пыль, возникшие при производстве и хранении, а также продезинфицировать устройство, сделайте следующее:  
Налейте в устройство воду до максимальной отметки мерной шкалы и вскипятите её. Можно добавить в воду 1–2 чайные ложки лимонной кислоты. Вылейте воду и ополосните устройство холодной водой. При необходимости повторите эти действия ещё раз.

# 6. ЭКСПЛУАТАЦИЯ УСТРОЙСТВА

**ВНИМАНИЕ!** Перед использованием устройства убедитесь, что электрические контакты сухие!

**ВНИМАНИЕ!** Устройство предназначено только для нагревания и кипячения воды.

1. Поставьте устройство с подставкой на твёрдую, ровную и сухую горизонтальную поверхность. Убедитесь, что пар, во время кипения воды, не попадёт на обои, декоративные покрытия, и другие вещи, которые могут испортиться от влаги и высокой температуры.
2. Размотайте шнур на нужную длину. Лишнюю длину шнура можно убрать в специальное углубление в подставке. Если нужно, используйте сетевой фильтр (удлинитель) подходящей мощности (не менее 2,5 кВт). Снимите устройство с подставки. Нажмите на кнопку, чтобы открыть крышку.
3. Налейте в устройство воду. Её уровень должен быть между отметками 0,3 литра и МАХ на специальной шкале. Если налить больше отметки МАХ, то при закипании вода может выплеснуться. А если воды будет слишком мало, устройство может выключиться раньше времени.
4. Закройте плотно крышку устройства и поставьте его на подставку. Устройство будет работать, только если он установлен правильно.
5. Подключите устройство к электросети. Нажмите на выключатель. Загорится индикатор, и вода начнёт нагреваться. Когда вода закипит, устройство автоматически выключится.

6. Чтобы прервать нагрев воды, поднимите выключатель.
7. Закончив работу, отключите устройство от электросети.

#### ВАЖНО

- Устройство автоматически отключается после закипания воды.
- При отсутствии воды или недостаточном ее количестве питание устройства отключится — сработает защита от перегрева. Подождите, пока устройство остынет, потом добавьте нужное количество воды и включите его снова.

# 7. УХОД ЗА ЧАЙНИКОМ

Прежде чем чистить устройство, отсоедините его от электрической сети и дождитесь полного остывания. Протрите корпус устройства и подставку мягкой влажной тканью.

**ЗАПРЕЩЕНО** опускать устройство, подставку, шнур питания и вилку в воду!

**ЗАПРЕЩЕНО** использовать жёсткие салфетки или губки, абразивные пасты и любые химически агрессивные или другие вещества, которые не рекомендованы для предметов, контактирующих с пищей.

Очистка устройства от накипи.

Во время использования устройства, в зависимости от качества воды, внутри и на нагревательном элементе может образоваться накипь. Чтобы её удалить, можно использовать специальные средства для очистки кухонной техники.

Прежде чем приступить к очистке, дайте устройству полностью остыть.

Следуйте инструкциям на упаковке чистящего средства.

После очистки вылейте раствор и тщательно промойте устройство холодной водой.

Протрите устройство влажной тканью, чтобы удалить все следы раствора и накипи.

## 8. ПЕРЕД ОБРАЩЕНИЕМ В СЕРВИС-ЦЕНТР

Неисправность	Возможные причины	Способ устранения
Устройство не включается	Отсутствует электропитание	Проверьте подключено ли устройство к розетке. А также проверьте наличие напряжения в электросети
Устройство отключается во время работы	Наличие накипи на нагревательном элементе	Очистите нагревательный элемент от накипи (см. раздел «Уход за устройством»)
Устройство выключается сразу после начала работы	В устройстве мало воды, сработала защита от перегрева	Отключите устройство от электросети и дайте ему остыть. При дальнейшей эксплуатации наливайте в устройство не менее 0,3 л воды

# 9. ГАРАНТИЙНЫЕ ОБЯЗАТЕЛЬСТВА

Гарантийный срок составляет:

- 12 (двенадцать) месяцев с даты продажи данного устройства, за исключением перечисленных ниже принадлежностей:
- Соединительных кабелей;
- Документации, упаковки, прилагаемых к устройству.

Гарантия вступает в силу с даты покупки устройства. Настоящая гарантия признаётся лишь в том случае, если устройство применялось в соответствии с инструкцией, не имеет следов неавторизованного вмешательства, не разбиралось и не было повреждено в результате неправильного обращения с ним, а также сохранена полная комплектность устройства. Данная гарантия не распространяется на естественный износ устройства. Настоящая гарантия не распространяется на устройства, используемые в промышленных и/или коммерческих целях.

Гарантия не распространяется на устройства с повреждениями, вызванными:

1. неправильной эксплуатацией, небрежным обращением, неправильным подключением, несоблюдением прилагаемого руководства;
2. механическими, тепловыми и иными повреждениями, возникшими по причине неправильной эксплуатации, небрежного отношения или несчастного случая;
3. несвоевременной очисткой фильтров, пылесборников и других частей, и аксессуаров,

требующих периодической очистки и замены;

4. попаданием внутрь посторонних предметов, жидкостей, насекомых, грызунов и т. д.;

5. повреждением электрических шнуров;

6. подключением в сеть с напряжением, отличным от указанного в правилах эксплуатации на устройства, или если параметры питающей сети не соответствуют стандартным;

7. неквалифицированным ремонтом и другими вмешательствами, повлекшими изменения конструкции устройства,

8. изменением или удалением серийного номера, или если серийный номер неразборчиво напечатан.

9. Гарантия не распространяется на узлы, механизмы и аксессуары, имеющие срок естественного износа (щётки для пылесосов, металлические чаши мультиварок и формы для выпекания с антипригарным покрытием, сетка-нож для соковыжималок, ножи, мешки-пылесборники, сменные фильтры, шампуни, жидкости и т. д.), а также на аккумуляторы и батареи питания. В соответствии с руководством по эксплуатации под действие гарантии не подпадают работы по периодическому обслуживанию устройства.

Эксплуатация по истечении срока службы

Срок службы – 3 года. По истечении этого периода данное устройство не представляет опасности для жизни, здоровья и имущества потребителя. Возможно дальнейшее использование исправного устройства по прямому назначению.

# 10. ХРАНЕНИЕ И ТРАНСПОРТИРОВКА

Прежде чем убрать устройство на хранение или использовать снова, пожалуйста, очистите его и тщательно высушите все детали.

Храните устройство в сухом проветриваемом месте, вдали от нагревательных приборов и прямых солнечных лучей.

Во время транспортировки и хранения будьте осторожны и не допускайте механических воздействий на устройство, чтобы не повредить его и упаковку.

Также позаботьтесь о том, чтобы упаковка прибора была защищена от воды и других жидкостей.

# 11. ИНФОРМАЦИЯ ДЛЯ ПОКУПАТЕЛЯ

Дату изготовления прибора можно найти в серийном номере, расположенном

на идентификационной наклейке на корпусе устройства. Серийный номер состоит из 13 знаков. 6-й и 7-й знаки обозначают месяц, 8-й - год выпуска устройства.

Товарный знак: Cadena

Страна происхождения: Китай

Изготовитель: Гуангдонг КсинБао Электрикал Апплианцес холдингс КО, ЛТД

Адрес изготовителя: Чжэнхэ Саут Роуд, Лелиу, Шунде, Фошань, Гуангдонг, Китай

Импортер: ООО «Спутник Логистик»

Адрес импортера: 197374, Россия, Санкт-Петербург, ул. Оптиков, д.4, корпус 2, лит. А, офис 210

Тел: (812) 332-23-24



Безопасная утилизация.

Ознакомьтесь с местной системой раздельного сбора электрических и Электронных товаров. Соблюдайте местные правила. Утилизируйте старые устройства отдельно от бытовых отходов. Правильная утилизация вашего товара позволит предотвратить возможные отрицательные последствия для окружающей среды и человеческого здоровья.



Изготовлено в соответствии с требованиями

ТР ЕАЭС 037/2016 «Об ограничении применения опасных веществ в изделиях электротехники и радиоэлектроники»

ТР ТС 004/2011 «О безопасности низковольтного оборудования»

ТР ТС 020/2011 «Электромагнитная совместимость технических средств»

# 12. ГАРАНТИЙНЫЙ ТАЛОН

Устройство	Чайник электрический CADENA
Модель	KC531M
Серийный номер	
Срок гарантии	12 (двенадцать) месяцев
Информация о фирме-продавце (наименование, юридический адрес)	<hr/> Подпись продавца М.П.