

BOSLLER

Пусковое устройство BoostPow L8



Руководство по эксплуатации

Содержание

• Об этом руководстве.....	1
• Техника безопасности.....	1
• Меры безопасности.....	2
• Структура устройства.....	4
• Зарядка устройства.....	5
• Запуск двигателя автомобиля.....	6
• Зарядка мобильного устройства.....	7
• Светодиодный фонарь.....	8
• Принцип запуска автомобиля 12В.....	9
• Подключение Smart кабеля.....	10
• Характеристики.....	12
• Устранение неисправностей.....	12
• Гарантийные обязательства.....	13
• Возврат.....	13

Об этом руководстве

Уважаемый покупатель! Перед началом использования пускового устройства BOSLLER обязательно прочитайте данное руководство по эксплуатации и следуйте всем инструкциям. Это обеспечит надежную работу и длительный срок службы устройства. Сохраните эту инструкцию для дальнейших справок. При передаче устройства третьим лицам прилагайте к нему данную инструкцию. Категорически запрещается вносить изменения в конструкцию устройства. В случае несоблюдения правил эксплуатации устройства или внесения каких-либо изменений в его конструкцию, оборудование не подлежит гарантийному ремонту.

Техника безопасности

Данный раздел обязателен к внимательному прочтению и полному пониманию. Содержащаяся в нем информация относится к обеспечению Вашей безопасности и предотвращению риска ухудшения здоровья. Ниже приведены обозначения и символы, которые помогут Вам распознать информацию.



Опасно!

Указание на потенциально смертельную опасность и/или получение серьезных травм.



Предупреждение!

Указание на опасность поражения электрическим током.



Внимание!

Указание на риск получения материального ущерба.



Обратите внимание!

Следуйте инструкции по эксплуатации.

Меры безопасности



Предупреждение об опасности!

Угроза получения травм!

- Храните прибор в недоступном для детей месте. Дети не должны играть с ним.
- Особое внимание проявляйте в том случае, если рядом с работающим прибором находятся дети, либо лица с ограниченными возможностями.
- Не оставляйте работающий прибор без присмотра. Выключите его, если не используете прибор длительное время.
- Используйте только те аксессуары и составляющие устройства, которые идут в комплекте.
- Соблюдайте правила дорожного движения при использовании устройства в дороге.
- Не царапайте устройство острыми предметами и не загрязняйте отверстия. Регулярно необходима очистка портов.
- Храните устройство вдали от огня и высоких температур. Прекратите использование, если батарейный блок нагреется или поменяет цвет.
- Запрещается перемещать устройство во время его использования.
- Пользуйтесь прибором исключительно сухими руками.
- Не разбирайте устройство, так как это может привести к поражению электрическим током или возгоранию.
- Не используйте устройство, если аккумулятор автомобиля поврежден.



Предупреждение!

Опасность поражения электрическим током!

- Подключайте устройство только к правильно установленной розетке, соответствующей указанным параметрам электросети для данного устройства.
- Оберегайте шнур питания от воздействия высоких температур и острых предметов.

- Не оставляйте включенное в сеть устройство без присмотра. Всегда отключайте устройство от сети питания, если Вы им не пользуетесь.
- Отключайте устройство от сети после каждого использования, а также перед чисткой.
- Не пользуйтесь неисправным прибором и не разбирайте его самостоятельно. По вопросам ремонта обращайтесь в наш магазин или специализированную мастерскую.
- Внимательно следите за тем, чтобы пусковые провода не перевешивались и не касались острых, горячих предметов.
- Не перекручивайте и не деформируйте пусковые провода. При отключении smart кабеля не тяните за провода.
- Не соединяйте красный и черный зажимы, чтобы предотвратить короткое замыкание.
- Запрещается эксплуатация устройства с поврежденным кабелем.
- Не переносите прибор, взявшись за провода.
- Для предотвращения поражения электрическим током не погружайте устройство в воду или другие жидкости.



Внимание!

Риск получения материального ущерба!

- Перед использованием проверьте прибор на наличие поврежденных или дефектных составляющих.
- Перед использованием убедитесь в правильной полярности. Обратное подключение может привести к повреждению автомобиля.
- Устройство предназначено для использования в бытовых условиях. Использование в промышленных и коммерческих целях не предусмотрено.
- Устройство нуждается в периодической чистке.
- Когда не пользуетесь устройством, храните его в сухом, недоступном для детей месте.

Структура устройства

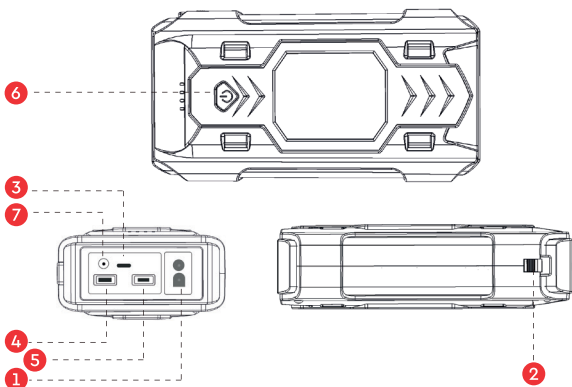

- 1 Порт для подключения пусковых проводов
- 2 Переключатель «ON/OFF» (Вкл/Выкл)
- 3 Вход Type-C: 5V–2A/9V–2A
- 4 USB-выход 1:5V/2.4 A
- 5 USB-выход: 5V–3A/9V–2A/12V–1.5A
- 6 Кнопка включения / кнопка фонаря
- 7 Выход постоянного тока: 12V-16V / 8A

Зарядка устройства

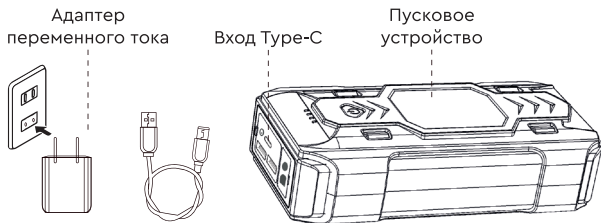

Зарядка при помощи адаптера переменного тока:

- Пожалуйста, установите переключатель в положение «ON».
- Подключите USB-кабель к устройству.
- Подключите USB-кабель к адаптеру переменного тока.
- Подключите адаптер переменного тока к источнику питания.

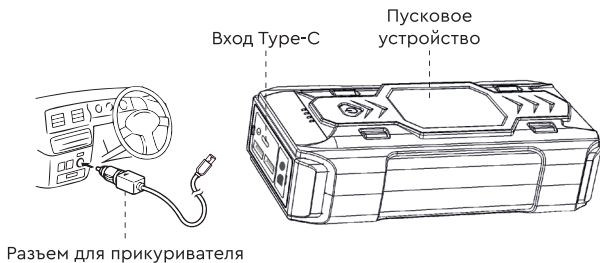

Запуск двигателя автомобиля

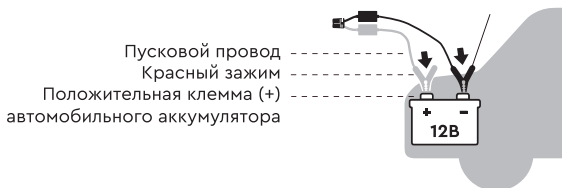

Примечание!

Максимальный объем двигателей для запуска: бензиновый – 8 л., дизельный – 8 л.



Примечание!

Проверьте уровень заряда устройства по светодиодному индикатору. 1 лампочка означает 25% мощности. При низком уровне заряда, пожалуйста, зарядите прибор.

1. Подсоедините красный переходной зажим к положительной клемме (+) автомобильного аккумулятора.
2. Подсоедините черный зажим к отрицательной клемме (-) автомобильного аккумулятора.

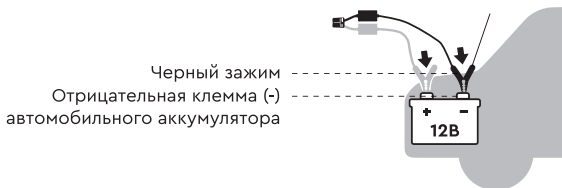

3. Вставьте пусковые провода в отверстие для запуска двигателя от аккумулятора.
4. Заведите двигатель автомобиля.
5. Как только автомобиль запустится, отсоедините устройство в течение 30 секунд.

Зарядка мобильного устройства



Примечание!

Мы рекомендуем использовать оригинальные кабели для зарядки мобильного устройства.



Примечание!

Если при зарядке мобильного устройства произошла ошибка, прекратите использование и немедленно зарядите устройство.



Примечание!

Компания BOSLLER не несет ответственность за любые неисправности или повреждения продукта, вызванные в результате неправильного использования.



Примечание!

Используйте USB-порты для зарядки мобильных устройств, таких как смартфоны и планшеты.

1. Подключите устройство к вашему смартфону с помощью USB-кабеля в комплекте.
2. Включите питание устройства, чтобы начать зарядку вашего смартфона.

Светодиодный фонарь

1. Установите переключатель в положение «ON», затем нажмите кнопку, чтобы включить фонарь.
2. Когда светодиодный фонарь включен, нажмите кнопку еще раз для переключения режимов: обычный, SOS, стробоскоп, предупреждение.



Примечание!

Фонарь обеспечивает более 35 часов непрерывного использования с полной зарядкой.



Примечание!

Пусковое устройство рекомендуется зарядить перед включением фонаря.

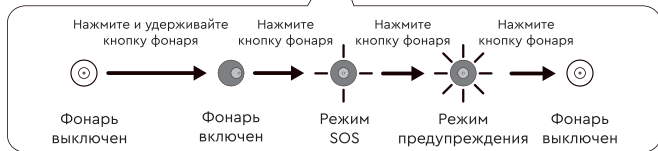
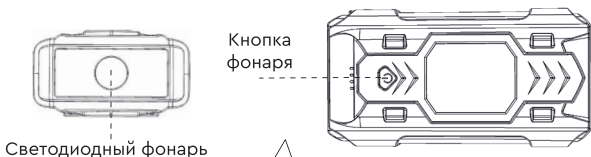

Принцип запуска автомобиля 12В

1. Подключите кабель к пусковому устройству в порт. Если зеленый и красный световые индикаторы на кабеле мигают попеременно, вы можете переходить к следующему шагу.



Примечание!

Зеленый индикатор медленно мигает, указывая на низкое напряжение пускового устройства. В этом случае необходимо зарядить пусковое устройство.

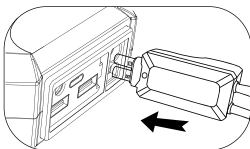

2. Подсоедините красный зажим к положительной клемме (+) автомобильного аккумулятора, а черный – к отрицательной (-). Если зеленый и красный световые индикаторы по-прежнему мигают попеременно, вы можете попробовать завести свой автомобиль.

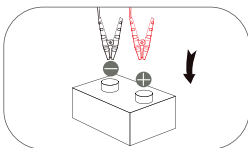

Примечание!

Если горит красная лампочка, зажимы могут быть подсоединены неверно. Если это так, вам необходимо отсоединить зажимы от автомобиля и подключить правильно следуя инструкции.



Примечание!

Если напряжение вашего автомобиля выше 12,6 В ($\pm 0,3$) это означает, что он может завестись сам.

3. Заведите автомобиль.
4. Снимите зажимы с автомобильного аккумулятора, а затем отсоедините устройство в течение 30 секунд.

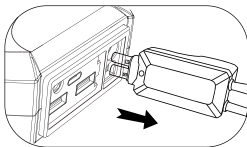
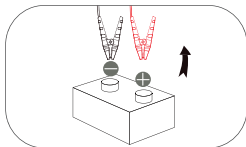

Подключение Smart кабеля

1. Подключите пусковые провода к устройству.
2. Подключите красный зажим к положительной клемме автомобильного аккумулятора (+), а черный зажим – к отрицательной (-).
3. Заведите двигатель Вашего автомобиля после того, как загорятся зеленые индикаторы на проводах.
4. Снимите зажимы с аккумулятора автомобиля.



Горит зеленый индикатор

Это означает, что подключение зажимов выполнены правильно, и вы можете запускать двигатель.



Горит красный индикатор

1. Проверьте правильность подключения зажимов и кабеля.
2. Зажимы или кабель перегрелись, дайте им остыть.

Функция принудительного запуска:

1. Если вы подключили провода, но зеленый индикатор не горит постоянно, попробуйте использовать функцию принудительного запуска. Нажмите и удерживайте кнопку принудительного пуска в течение 3 секунд, если зеленый индикатор горит постоянно, перейдите к шагу 3.
2. В целях безопасности, пожалуйста, не соединяйте зажимы вместе и не подключайте зажим к автомобильному аккумулятору в обратном направлении после включения кнопки принудительного запуска, чтобы избежать короткого замыкания или обратного подключения.



Кнопка
принудительного запуска



Примечание!

В случае, если пусковое устройство разряжено, необходимо зарядить его.



Примечание!

Соблюдайте правила подключения smart кабеля к устройству с правильной полярностью.

Характеристики

Тип устройства: **Пусковое**

Бренд: **BOSLLER**

Модель: **BoostPow L8**

Емкость: **22000 мАч**

Напряжение: **12 В**

Пиковый ток: **2500 А**

Размер устройства: **21,8 см x 12,9 см 9,9 см**

Вес устройства: **0,6 кг**

Устранение неисправностей

Неисправность	Причина	Что делать
При нажатии на кнопку вкл/выкл ничего не происходит	Низкий вольтаж устройства, что приводит к отключению питания	Подключить зарядное устройство и провести полную зарядку
Нет ответа на зарядку	Повреждение кабеля Туре-С	Заменить кабель Туре-С и зарядить в течение 4–5 часов
Отсутствует USB-кабель / повреждён зажим для кабеля	Отсутствие в комплекте / повреждение при транспортировке	Обратитесь в нашу техническую поддержку для замены

Гарантийные обязательства

1. На пусковое устройство предоставляется гарантия 24 месяца при условии соблюдения правил установки и использования источника питания.
2. В случае обнаружения неисправности или выхода прибора из строя, в первую очередь, необходимо отключить устройство от источника питания. Если данный случай произошел не по вине покупателя и до истечения гарантийного срока, то следует обратиться в магазин, где Вы приобретали пусковое устройство.
3. В одном из следующих случаев покупатель не сможет воспользоваться гарантией:
 - изделие испорчено в результате неправильной эксплуатации;
 - изделие испорчено в результате разборки изделия или его частей пользователем;
 - корпус изделия поврежден или деформирован;
 - изделие испорчено в результате некорректного подключения нагрузки;
 - параметры входного напряжения не соответствуют заявленному диапазону.
4. Компания не несет ответственности за обязательство третьей стороны в результате неправильного монтажа, ненадлежащей эксплуатации или пользования позднее гарантийного срока.
5. Чтобы воспользоваться гарантией, обратитесь на почту info@bosller.ru, либо оставьте заявку на сайте jumpstarter.bosller.ru. Далее гарантийный случай будет рассмотрен.

Возврат

На пусковое устройство BOSLLER BoostPow L8 распространяется гарантия возврата 35 дней без объяснения причин. Если Вас что-то не устроило в товаре или он Вам просто не понравился, Вы можете без проблем его вернуть. Для этого необходимо обратиться на почту info@bosller.ru, либо оставить заявку на нашем официальном сайте jumpstarter.bosller.ru.

BOSLLER

Гарантийный талон

Изделие _____

Модель _____

Срок гарантии _____

Торговая организация _____

Дата продажи _____

Ф. И. О. покупателя _____

С условиями гарантии ознакомлен и согласен, претензий к внешнему виду и комплектации не имею.

подпись покупателя

BOSLLER

Талон № 1

Название изделия _____

Дата продажи _____

Подпись клиента _____

BOSLLER

Талон № 1

Название изделия _____

Дата продажи _____

Подпись клиента _____

BOSLLER

Талон № 1

Название изделия _____

Дата продажи _____

Подпись клиента _____

BOSLLER

Отрывной талон № 1

Название изделия _____

Дата продажи _____

Подпись клиента _____

BOSLLER

Отрывной талон № 2

Название изделия _____

Дата продажи _____

Подпись клиента _____

BOSLLER

Отрывной талон № 3

Название изделия _____

Дата продажи _____

Подпись клиента _____



BOSLLER

Как с нами связаться

Чтобы получить ответы на все интересующие Вас вопросы, обратитесь на нашу почту. Наши специалисты с радостью помогут решить любые возникшие проблемы и ответят на все вопросы.

Почта: info@bosller.ru

Телефон: 8 495 (822)-11-55

График работы: 09:00 – 21:00 ежедневно