

ПЫЛЕСОС

РУКОВОДСТВО ПО ЭКСПЛУАТАЦИИ

VCS35B180KH

Предупреждения: Перед использованием изделия внимательно прочитайте данное руководство и сохраните его для дальнейшего использования. Конструкция и технические характеристики могут быть изменены без предварительного уведомления в целях усовершенствования изделия. Для получения подробной информации обратитесь к дилеру или производителю. Все изображения в документе являются схематическими и могут иметь отличия от фактического вида прибора.

БЛАГОДАРНОСТЬ

Благодарим вас за покупку техники Midea! Пожалуйста, перед использованием внимательно прочитайте это Руководство и сохраните его для дальнейшего использования. В тексте данного Руководства вы найдете необходимую информацию по правильной эксплуатации и обслуживанию вашего прибора. Соблюдение указанных мер предосторожности поможет сэкономить много вашего времени и средств в ходе эксплуатации бытовой техники.

СОДЕРЖАНИЕ

БЛАГОДАРНОСТЬ	01
МЕРЫ БЕЗОПАСНОСТИ	02
ТЕХНИЧЕСКИЕ ХАРАКТЕРИСТИКИ	05
ОПИСАНИЕ ПРИБОРА	06
СБОРКА ПЫЛЕСОСА	07
ЧИСТКА И ОБСЛУЖИВАНИЕ	08
УСТРАНЕНИЕ НЕИСПРАВНОСТЕЙ	11
ТОВАРНЫЕ ЗНАКИ, АВТОРСКИЕ ПРАВА И ПРАВОВЫЕ ПРЕДУПРЕЖДЕНИЯ	12
УТИЛИЗАЦИЯ И ПЕРЕРАБОТКА	13
УВЕДОМЛЕНИЕ О ЗАЩИТЕ ДАННЫХ	14
ТЕХНИЧЕСКАЯ ИНФОРМАЦИЯ	15

МЕРЫ БЕЗОПАСНОСТИ

Область применения

Следующие правила безопасности предназначены для предотвращения непредвиденных рисков или ущерба в связи с небезопасной или неправильной эксплуатацией прибора. После покупки проверьте упаковку и внешний вид прибора, чтобы убедиться в отсутствии повреждений. Если вы обнаружите повреждения, свяжитесь с магазином или представителем производителя. Обратите внимание, что для вашей безопасности запрещается самостоятельно вносить в прибор изменения или модификации. Использование прибора не по назначению представляет собой угрозу безопасности пользователя и аннулирует гарантийные обязательства производителя.

Предупреждающие знаки



Опасность

Данный символ указывает на опасность для жизни и здоровья из-за легковоспламеняющегося газа.



Осторожно - электричество

Данный символ указывает на то, что существует опасность для жизни и здоровья людей из-за поражения электрическим током.



Осторожно

Данный символ указывает на опасность со средним уровнем риска, который может привести к смерти или серьезной травме.



Внимание

Данный символ указывает на опасность с низкой степенью риска, который может привести к травме легкой или средней степени тяжести.



Обратите внимание

Данный символ указывает на важную информацию (например, материальный ущерб), не несущую рисков для здоровья.



Соблюдайте инструкции

Данный символ указывает на то, что действие должно быть совершено только квалифицированным специалистом в соответствии с техническими инструкциями.

Внимательно прочитайте данное руководство по эксплуатации, прежде чем использовать / эксплуатировать прибор и храните его непосредственно рядом с местом установки или прибором для дальнейшего обращения!

⚠ ОСТОРОЖНО

ВНИМАНИЕ: Во время использования электроприбора во избежание опасности возгорания, поражения электрическим током, получения травм, строго соблюдайте следующие меры безопасности.

- Не разбирайте и не модифицируйте данный прибор и шнур питания.
Данный прибор не предназначен для использования лицами (в том числе детьми) с ограниченными физическими, сенсорными или умственными способностями, или лицами, не ознакомившимися с данной инструкцией.
- Не позволяйте детям играть с прибором, находиться рядом или забираться на него. Дети не должны осуществлять очистку и пользовательское обслуживание пылесоса без присмотра взрослых.
- Удостоверьтесь, что напряжение в вашей сети соответствует рекомендованному напряжению прибора. Также избегайте подключения других приборов в ту же розетку для предотвращения перегрева электросети. Однако, если вы подключили несколько штепселей, то убедитесь, что общая мощность не превышает номинальную мощность розетки.
- Данный пылесос предназначен для использования только в домашних условиях, его нельзя использовать вне дома или на влажных поверхностях.
- Используйте пылесос строго следуя инструкциям данного руководства. Используйте только рекомендованные производителем удлинители и вспомогательное оборудование.
- Не используйте устройство, если шнур питания или вилка повреждены. Не используйте электроприбор, если он упал, повреждён, оставлен снаружи или упал в воду.
- Во избежание опасности, поврежденный шнур питания подлежит замене только компетентной сервисной службой или специалистами.
- Не тяните и не переносите прибор, держа за шнур питания, не пользуйтесь им в качестве ручки, не зажимайте его под дверью, не тяните его вдоль краёв или острых углов.
- Держите пылесос и шнур питания вдали от источников тепла.
- Не тяните за провод, чтобы перемещать пылесос. Для отключения из сети возьмите руками электровилку и аккуратно вытягивайте.
- Не прикасайтесь к устройству или вилке мокрыми руками.
- Не проталкивайте предметы в насадку, которые могут забить её. Не пользуйтесь устройством с заблокированным всасывающим отверстием или воздухоприёмником. Не допускайте блокирование воздухопроводной трубы пылью, ворсом, волосами или другими предметами.
- Не приближайте волосы, пальцы или другие части тела к отверстиям насадок или к подвижным частям.
- Запрещается пользоваться пылесосом для уборки следующих предметов, в противном случае это может повредить пылесос, привести к пожару или травме и т.д.:
 - горячих предметов, например, угольки, непогашенные окурки;;

- крупных острых предметов, например, больших осколков стекла; агрессивных веществ (кислот, едких веществ, растворителей) и жидкостей (воды);
 - взрывоопасных и легковоспламеняющихся веществ, (бензин, спиртосодержащие жидкости и т.д.);
 - мелкодисперсных частиц (известь, зола, бетонная крошка или любой другой строительный мусор).
- Будьте внимательны при чистке лестниц или других неровных поверхностей.
 - Не допускайте длительной работы пылесоса при засорении входного отверстия мусором во избежание перегрева, так как это может привести к повреждению мотора или деформации корпуса.
 - Убедитесь, что никто не споткнётся о провод и не вытащит его из розетки.
 - Не используйте пылесос, если не установлены пылесборник или фильтры.
 - Обязательно очищайте прибор после каждого использования.
 - Храните пылесос и все комплектующие в сухом месте.
 - Выключайте пылесос перед отключением от сети.
 - После эксплуатации и перед чисткой пользователем электроприбор необходимо отключить от сети.

Защита от перегрева

Система термозащиты

Этот пылесос оснащен специальным термостатом, который защищает пылесос в случае перегрева двигателя. Если пылесос внезапно выключился, нажмите выключатель "ВКЛ/ВЫКЛ" (0) и отключите пылесос от сети. Проверьте пылесос на наличие возможных источников перегрева, таких как переполненный пылесборник, засор в шланге или фильтре. Если эти помехи обнаружены, устраните их и подождите не менее 30 минут, прежде чем пытаться снова использовать пылесос. По истечении 30 минут снова включите пылесос в сеть и нажмите выключатель "ВКЛ/ВЫКЛ" (1).



Не пытайтесь смазать мотор или щеточный валик.

Смазки подшипников хватит на весь срок службы прибора.

ТЕХНИЧЕСКИЕ ХАРАКТЕРИСТИКИ

Модель:	VCS35B180KH
Входное напряжение зарядного устройства:	220-240 В- 50-60 Гц
Максимальная мощность:	1800 Вт
Объем пылесборника:	1,2 л
Габариты прибора:	363×247×294 мм
Масса нетто:	5,06 кг

ОПИСАНИЕ ПРИБОРА

Внешний вид

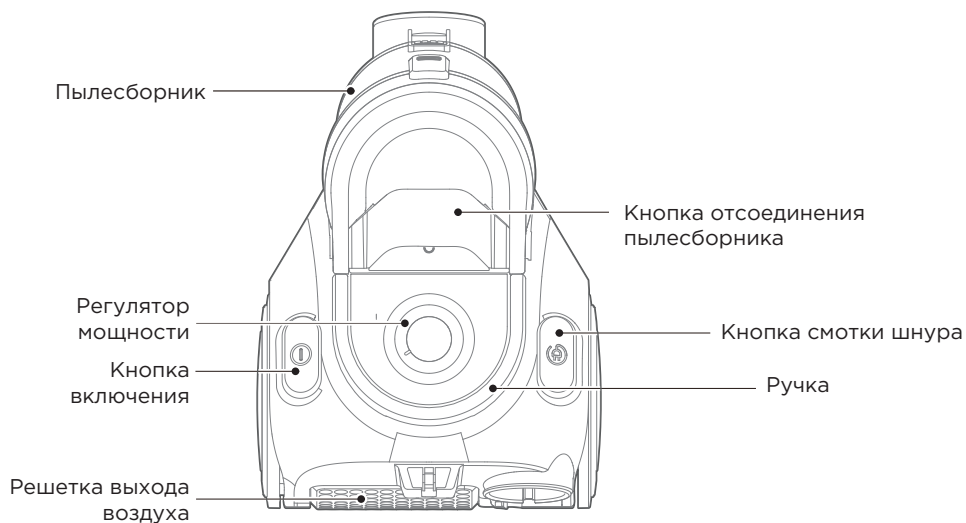

Комплектация

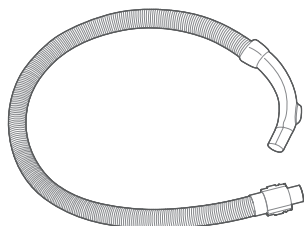

Шланг

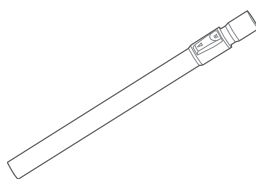

Металлическая трубка

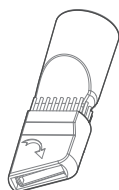

Универсальная щетка 2-в-1

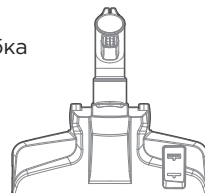

Щетка "Пол/Ковер"

СБОРКА ПЫЛЕСОСА

Перед первым использованием

Всегда отключайте пылесос от электрической розетки перед присоединением или снятием аксессуаров.

Шаг 1

Присоедините шланг к передней части пылесоса, вставив его в воздухозаборник и повернув вправо. Чтобы снять шланг, поверните влево и потяните, чтобы отсоединить.

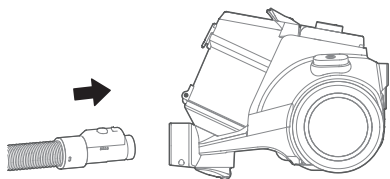

Шаг 2

Присоедините телескопическую трубку к шлангу в месте изгиба, сдвинув два компонента вместе.

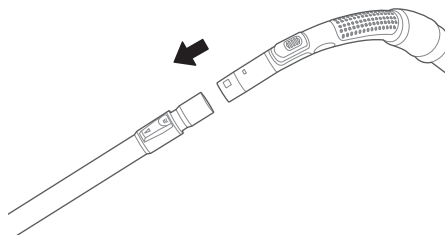

Шаг 3

Прикрепите щетку для пола к трубке, соединив две части. Затем поверните их в нужное положение.

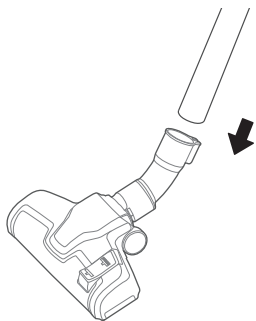

ЧИСТКА И ОБСЛУЖИВАНИЕ

Внимание:

Всегда выключайте пылесос перед подсоединением или отсоединением шланга/насадок или перед снятием и опорожнением пылесборника.

Порядок работы

Вытащите шнур питания из пылесоса до желтой отметки. Не разрешается вытаскивать шнур до красной отметки.

После завершения уборки выключите питание, выньте вилку из розетки, а затем нажмите кнопку сматывания шнура питания, пока шнур полностью не втянется.

Чтобы включить пылесос, вставьте вилку в розетку и нажмите кнопку питания.

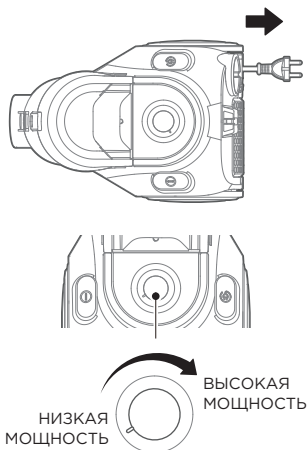

Переключение между режимами "Пол" и "Ковер"

На щетке для пола есть переключатель, который можно нажать ногой, чтобы переключаться между режимами уборки. Символы, показанные ниже, соответствуют типу пола, для которого предназначена настройка.

1. Положение 1:

Щетина поднята для чистки твердых полов 

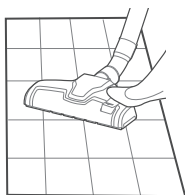

Твердый пол

2. Положение 2:

Щетина убрана для чистки ковров 

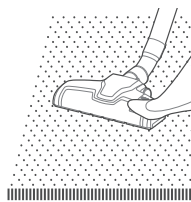

Ковер

3. Положение 3:

Регулируйте мощность всасывания при помощи заслонки на ручке

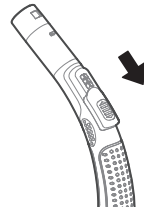

Ковер

Опорожнение пылесборника

Всегда выключайте пылесос и отключайте его от электросети перед проведением любого обслуживания или чистки.

Опорожняйте пылесборник после каждого использования. Также обязательно опорожняйте пылесборник каждый раз, когда пыль достигает отметки максимального уровня.

Полный пылесборник снижает эффективность всасывания пылесоса, поэтому обязательно регулярно опорожняйте его.

1. Нажмите на кнопку отсоединения пылесборника и снимите пылесборник с пылесоса.

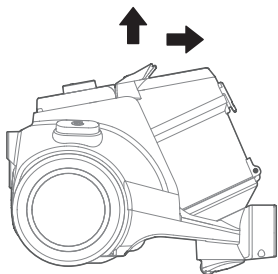

2. Поднесите пылесборник к мусорному ведру и нажмите на кнопку открытия крышки, затем вытряхните мусор.

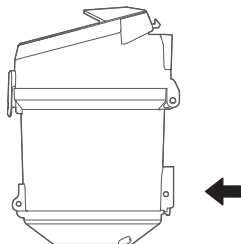

3. Закройте крышку пылесборника, установите пылесборник обратно на корпус пылесоса.

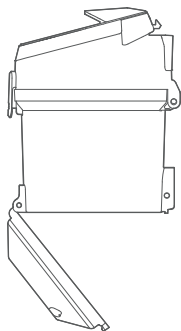

Очистка фильтра

Данный пылесос снабжен высокоэффективной системой фильтров для задерживания пыли.

Пористые фильтры требуют ежемесячной очистки (или чаще в зависимости от частоты использования). Не используйте пылесос без установленного пористого фильтра.

1. Чтобы снять фильтр, потяните за фиксатор крышки пылесборника и поднимите крышку вверх.

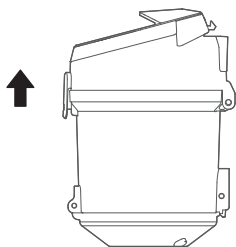

2. Фильтр расположен внутри верхней крышки пылесборника. Потяните за ручку корпуса фильтра, затем снимите его.



3. Постучите фильтром по мусорному ведру, чтобы удалить пыль.
4. Выньте пористый фильтр из корпуса фильтра.

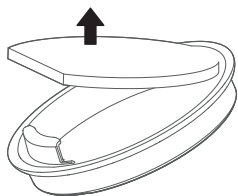

5. Промойте фильтр водой (макс. 40 градусов)

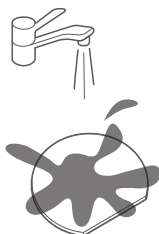

Не используйте моющие средства для очистки компонентов фильтра. Оставьте пылесборник и фильтры сохнуть на 24 часа или до полного высыхания, прежде чем поместить обратно в пылесос.

6. Вставьте фильтр обратно в корпус. Вставьте корпус и фильтр обратно в крышку пылесборника. Затем закройте крышку пылесборника.

7. Установите пылесборник обратно в пылесос до щелчка.

УСТРАНЕНИЕ НЕИСПРАВНОСТЕЙ

⚠ Перед проведением осмотра убедитесь, что прибор выключен и отключен от сети.

Внимание: Система защитного отключения

Этот пылесос оснащен специальным термовыключателем, который защищает его от поломки в случае перегрева мотора. Если пылесос внезапно отключился, выполните следующие действия: 1) Выключите пылесос и отсоедините его от сети. 2) Проверьте пылесос на наличие возможных источников перегрева, таких как переполненный пылесборник, засор в шланге или фильтре. Если эти помехи обнаружены, устраните их и подождите не менее 30 минут, прежде чем пытаться включить пылесос повторно. 3) По истечении 30 минут снова подключите пылесос к сети и включите его.

Неисправность	Возможная причина	Решение
Пылесос не включается	• Пылесборник заполнен	Опорожните пылесборник
	• Фильтр засорен	Очистите фильтр
	• Засор в шланге	Уберите засор
Пылесос не работает	• Нет напряжения в сети или вилка не вставлена в розетку	Убедитесь, что вилка вставлена в розетку, в сети есть напряжение
	• Прибор не включен	Нажмите кнопку включения
Пылесос прекращает работу	• Пылесборник заполнен	Опорожните пылесборник
	• Фильтр засорен	Очистите фильтр
	• Засор в трубке, щетке или всасывающем отверстии	Уберите засор

Подключение к электросети

При подключении к электросети убедитесь, что ее параметры соответствуют характеристикам прибора, указанным на его корпусе.

ТОВАРНЫЕ ЗНАКИ, АВТОРСКИЕ ПРАВА И ПРАВОВЫЕ ПРЕДУПРЕЖДЕНИЯ

Логотип , торговые марки, дизайн, фирменный стиль и все их версии являются ценными активами Midea Group и/или ее дочерних компаний («Midea»), в отношении которых Midea владеет товарными знаками, авторскими правами и другими правами на интеллектуальную собственность, а также всей деловой репутацией, полученной в результате использования любой части товарного знака Midea. Использование товарного знака Midea в коммерческих целях без предварительного письменного согласия Midea может представлять собой нарушение прав на товарный знак или недобросовестную конкуренцию в нарушение законодательства соответствующих стран.

Это руководство создано компанией Midea, и Midea сохраняет за собой все авторские права. Никакое юридическое или физическое лицо не может использовать, дублировать, изменять, распространять полностью или частично это руководство, объединять или продавать его с другими продуктами без предварительного письменного согласия Midea.

Все описанные в данном руководстве параметры и функции прибора были актуальны на момент печати данного руководства. Тем не менее, в связи с постоянными улучшениями функционала и дизайна, фактический продукт может иметь отличия от описанных в руководстве.

УТИЛИЗАЦИЯ И ПЕРЕРАБОТКА

Важные инструкции по защите окружающей среды

Соблюдение директивы WEEE и утилизация отходов:

Данный продукт соответствует директиве ЕС WEEE (2012/19/EU). На данный прибор нанесен классификационный знак для отработанного электрического и электронного оборудования (WEEE). Данный символ указывает на то, что данный прибор не должен утилизироваться вместе с другими

бытовыми отходами по истечении срока его службы.

Использованное устройство должно быть возвращено в официальный пункт сбора для утилизации электрических и электронных устройств. Чтобы найти такие системы сбора, пожалуйста, свяжитесь с местными властями или розничным продавцом, где был приобретен продукт. Каждое домашнее хозяйство играет важную роль в восстановлении и вторичной переработке старых электроприборов. Надлежащая утилизация использованного прибора помогает предотвратить потенциальные негативные последствия для окружающей среды и здоровья человека.



Соответствие директиве RoHS

Приобретенный вами продукт соответствует директиве ЕС RoHS (2011/65/EU). Он не содержит вредных и запрещенных материалов, указанных в Директиве.

Информация об упаковке

Упаковочные материалы продукта изготовлены из материалов, пригодных для вторичной переработки, в соответствии с нашими национальными экологическими нормами. Не выбрасывайте упаковочные материалы вместе с бытовыми или другими отходами. Отнесите их в пункты сбора упаковочного материала, назначенные местными властями.

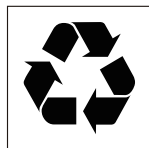

УВЕДОМЛЕНИЕ О ЗАЩИТЕ ДАННЫХ

Для предоставления согласованных с клиентом услуг мы соглашаемся без ограничений соблюдать все положения применимого законодательства о защите данных, в соответствии с согласованными странами, в пределах которых будут предоставляться услуги клиенту, а также, где применимо, в соответствии с Общим регламентом ЕС по защите данных (GDPR).

Как правило, наша обработка данных предназначена для выполнения наших обязательств по контракту с вами и по соображениям безопасности продукта, для защиты ваших прав в связи с вопросами гарантии и регистрации продукта. В некоторых случаях, но только при условии обеспечения надлежащей защиты данных, персональные данные могут передаваться получателям, находящимся за пределами Европейской экономической зоны.

Дополнительная информация предоставляется по запросу. Вы можете связаться с нашим специалистом по защите данных по адресу **MideaDPO@midea.com**. Чтобы воспользоваться своими правами, такими как право возражать против обработки ваших персональных данных в целях прямого маркетинга, пожалуйста, свяжитесь с нами по адресу **MideaDPO@midea.com**. Чтобы найти дополнительную информацию, пожалуйста, следуйте информации по QR-коду.

ТЕХНИЧЕСКАЯ ИНФОРМАЦИЯ

- Срок службы прибора составляет 5 лет со дня продажи через розничную торговую сеть.
В течение этого времени изготовитель обеспечивает потребителю возможность использования товара по назначению, а также выпуск и поставку запасных частей в торговые и ремонтные предприятия. В случае отсутствия штампа магазина срок службы исчисляется со дня изготовления.
- Условия хранения – по группе 1(Λ) по ГОСТ 15150. Приборы должны храниться в упакованном виде в сухих, проветриваемых помещениях при температуре воздуха от 5 °С до 40 °С и относительной влажности воздуха до 80 % (для 25 °С).
- Гарантийные обязательства на прибор изложены в гарантийном талоне. Ремонт у лиц, не имеющих специального разрешения, запрещен!
- Все технические усовершенствования будут учтены в новой версии руководства по эксплуатации, которое Вы сможете найти на нашем сайте **midea.com**. Внешний вид изделия и цвет могут быть изменены производителем без предварительного уведомления.

Сведения о соответствии стандартам:

Данный продукт сертифицирован на соответствие техническим регламентам:

ТР ТС 004/2011 "О безопасности низковольтного оборудования"
ТР ТС 020/2011 "Электромагнитная совместимость технических средств"

ТР ТС 037/2016 "Об ограничении применения опасных веществ в изделиях электротехники и радиоэлектроники"

Изготовитель: Цзянсу Мидея Клининг Апплиансес Ко, Лтд.
№39 Цаоху Авеню, Сянчен Экономик Девелопмент Зоун,
Сучжоу, провинция Цзянсу, 215131, Китай

Сделано в Китае

Импортер в РФ: ООО «Ориент Хоусхолд Апплиансес»
127015, РФ, г. Москва, ул. Новодмитровская, д.2, корп. 1
Информационно-справочная служба: 8 (800) 777-00-88
midea.com



Дату изготовления изделия Вы можете определить по серийному номеру, указанному на изделии и в гарантийном талоне в формате ХХХ-ХХХХХХХХ-ГМДД-ХХХХХХХ, где Г - год (его последняя цифра), М - месяц (1-9, А, В, С), ДД - дата, Х - другие символы номера. Пример: 340-79662901-0В17-1320026, дата производства: 17 ноября 2020 г.



make yourself at home



www.midea.com

© Midea 2022 all rights reserved