

SCARLETT®

Техника, с которой удобно!

SC-HB42S14

РУКОВОДСТВО ПО ЭКСПЛУАТАЦИИ

БЛЕНДЕР



[scarlett.ru](https://www.scarlett.ru)

★★★★★ ПОДАРОК ЗА ОТЗЫВ

- 1 Напиши отзыв на приобретенный товар SCARLETT на сайте магазина, где этот товар приобретался*
- 2 Заполни простую анкету на сайте:
<https://www.scarlett.ru/promo/otzyv/>
- 3 Получи гарантированный подарок: «Кешбэк деньгами»**

ПИШИ ОТЗЫВ И ПОЛУЧАЙ ПОДАРОК «КЕШБЭК ДЕНЬГАМИ»

* Если на сайте, где куплен товар, оставить отзыв невозможно, оставь отзыв на сайтах:

<https://otzovik.com> или <https://irecommend.ru>

** Кешбэк - возврат части стоимости товара, оплаченной покупателем, в соответствии с условиями Акции. Количество подарков ограничено. Акция проводится на территории Российской Федерации. Подробная информация об организаторе Акции, о правилах ее проведения, количестве подарков, сроках, месте и порядке их получения размещена на сайте:

<https://www.scarlett.ru/promo/otzyv/>



INSTRUCTION MANUAL
РУКОВОДСТВО ПО ЭКСПЛУАТАЦИИ
ПАЙДАЛАНУ ЖӨНІНДЕГІ НҰСҚАУЛЫҚ

ENG BLENDER.....3

RUS БЛЕНДЕР.....4

KAZ БЛЕНДЕР.....6

ENG DESCRIPTION

1. Display
2. Speed button
3. Motor unit
4. Hand blender
5. Whisk
6. Whisk adapter

RUS УСТРОЙСТВО ИЗДЕЛИЯ

1. Дисплей
2. Переключатель скоростей
3. Моторная часть
4. Насадка-блендер
5. Венчик
6. Переходник для венчика

KAZ СИПАТТАМА

1. Дисплей
2. Жылдамдық қосқышы
3. Қозғалтқыш бөлігі
4. Блендер қосымшасы
5. Көпірту
6. Шайқау адаптері

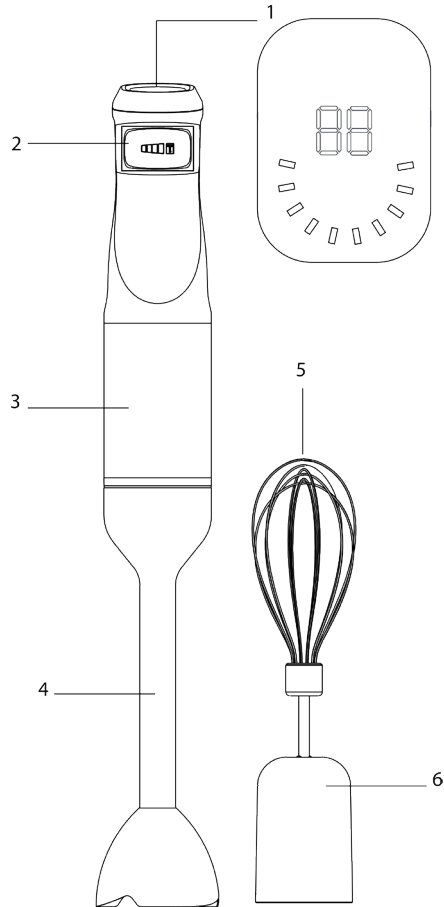

<p>220-240 V ~ 50 Hz Класс защиты II</p>	<p>Nominal Power 850 W Номинальная мощность 850 Вт Max. Power 1600 W Макс. Мощность 1600 Вт</p>	<p>0.9 / 1.3 kg</p>	<p>320 mm </p>
--	---	-------------------------	--

ENG INSTRUCTION MANUAL

IMPORTANT SAFEGUARDS

- Read this manual carefully before using the appliance to avoid damage during use.
- Before initial use, check that the technical specifications indicated on the product correspond to the electrical network parameters.
- Incorrect handling may cause damage to the product, property damage and harm to the user.
- The appliance is intended for domestic use only, as described in this Operating Manual. The appliance is not intended for industrial or commercial use, nor for use:
 - in staff kitchen areas in shops, offices and other industrial premises;
 - in farmhouses;
 - by customers in hotels, motels, boarding houses and similar residential settings.
- Do not use outdoors or in high humidity conditions.
- Always unplug the appliance from the power supply before assembling, disassembling and cleaning, or when not in use.
- To reduce the risk of electric shock and fire, do not immerse the motor part in water or other liquids or expose it to running water. If this happens, unplug the appliance immediately and have qualified personnel check the functionality and safety of the appliance before using it any further.
- The appliance is not intended for use by persons (including children) with reduced physical, sensory or mental capabilities, or lack of experience and knowledge, unless they have been given supervision or instruction concerning use of the appliance by a person responsible for their safety.
- Appliances can be used by persons with reduced physical, sensory or mental capabilities, or lack of experience and knowledge, if they have been given instruction concerning use of the appliance in a safe way and if they understand the hazards involved.
- This appliance is not for use by children. Keep the appliance and its cord out of the reach of children.
- Children should be supervised to ensure that they do not play with the appliance.
- Do not leave the appliance switched on unattended.
- Do not use accessories other than those supplied.
- If the power cord is damaged, it must be replaced by the manufacturer, its service agent or similarly qualified persons in order to avoid a hazard.
- Ensure that the power cord does not come into contact with sharp edges or hot surfaces.
- When disconnecting the appliance from the power supply, do not pull on the power cord, grasp the plug. Do not twist it or wrap it around anything.
- When you have finished using the appliance, disconnect it from the power supply and wait until the motor has stopped completely before removing food and attachments.
 WARNING: The cutting blades are very sharp and dangerous. Handle them with extreme care!
- Do not attempt to repair the appliance or replace any parts yourself. If you notice any faults, contact your nearest Service Centre.
- If the appliance has been exposed to temperatures below 0°C for some time, keep it at room temperature for at least 2 hours before switching it on.
- The manufacturer reserves the right to make minor changes to the product design without additional notice that do not fundamentally affect its safety, performance and functionality.
- The production date is indicated on the product and/or on the packaging, as well as in the accompanying documentation, in the format XX.XXXX, where the first two digits "XX" are the month of production, the next four digits "XXXX" are the year of production.

PREPARATION

- Before initial use, wash the attachments and removable parts with warm water and detergent and dry thoroughly. Wipe the outside of the motor part with a soft, slightly damp cloth.
- Install the desired attachment (if using a whisk, first install it on the adapter from the kit) on the motor part, for secure fixation, turn the attachment counterclockwise until it clicks.

NOTE:

To avoid splashing out the mixture, immerse the selected attachment in the products to be mixed before switching on.

OPERATION

- Make sure that the assembly is complete and correct.
- Connect the appliance to the power supply.
 PULSE MODE AND SPEED SWITCHING
- Press and hold the speed switch, the blender will work as long as the button is pressed. Gently press the speed switch to select the desired speed. The display will show the current speed and operating time in seconds.

Processed product	Maximum weight/volume, g	Maximum continuous processing time (sec)
Almonds	100	15
Boiled eggs	200	10
Bread crumbs	20	15
Garlic	150	Short pressing
Nuts	100	15
Ice cream	200	20
Light dough	0.4 l	15

Onion	200	Short pressing
Parsley	30	10
Shallots	200	Short pressing
Meat	150-200	15
Ice	200	Short pressing

NOTE: The continuous operation time of the appliance should not exceed 1 minute, and the break between switching on should not be less than 4 minutes. When working with hard products (nuts, hard spices, meat), the continuous operation time should not exceed 15 seconds.

ATTENTION: Do not exceed the permissible continuous operation time.

NOTE: If the blender overheats, the overheat protection will be activated and the unit will stop working. You must wait for the appliance to cool down before you can turn it back on.

- When finished working, release the speed switch, disconnect the appliance from the power supply and remove the attachment being used by turning it clockwise.

CAUTION:

Do not remove any accessories while the appliance is in operation.

CLEANING AND CARE

- Wash the attachment in use, without soaking it for a long time, with warm soapy water, then wipe it dry with a clean towel.
- Wipe the motor part with a slightly damp cloth.
- The whisk (without adapter) is dishwasher safe.

STORAGE

- Be sure that the appliance is unplugged.
- Complete all requirements of Chapter CLEANING AND CARE.
- Keep the appliance in a dry clean place.



The symbol on the unit, packing materials and/or documentations means used electrical and electronic units should not be tossed in the garbage with ordinary household garbage. These units should be passed to special receiving point.

For additional information about actual system of the garbage collection address to the local authority.

Valid utilization will help to save valuable resources and avoid negative work on the public health and environment which happens with incorrect using garbage.

RUS РУКОВОДСТВО ПО ЭКСПЛУАТАЦИИ

МЕРЫ БЕЗОПАСНОСТИ

- Внимательно прочитайте данную инструкцию перед эксплуатацией прибора во избежание поломок при использовании.
- Перед первоначальным включением проверьте, соответствуют ли технические характеристики, указанные на изделии параметрам электросети.
- Неправильное обращение может привести к поломке изделия, нанести материальный ущерб и причинить вред здоровью пользователя.
- Прибор предназначен для использования только в бытовых целях согласно данному Руководству по эксплуатации. Прибор не предназначен для промышленного и коммерческого применения, а также для использования:
 - в кухонных зонах для персонала в магазинах, офисах и прочих производственных помещениях;
 - в фермерских домах;
 - клиентами в гостиницах, отелях, пансионатах и других похожих местах проживания.
- Не использовать вне помещений или в условиях повышенной влажности.
- Всегда отключайте устройство от электросети перед сборкой, разборкой и очисткой, или если Вы его не используете.
- Во избежание поражения электрическим током и возгорания, не погружайте моторную часть в воду или другие жидкости и не подставляйте ее под струю воды. Если это случилось, немедленно отключите устройство от электросети и, прежде чем пользоваться им дальше, проверьте работоспособность и безопасность прибора у квалифицированных специалистов.
- Прибор не предназначен для использования лицами (включая детей) с пониженными физическими, сенсорными или умственными способностями или при отсутствии у них жизненного опыта или знаний, если они не находятся под присмотром или не проинструктированы об использовании прибора лицом, ответственным за их безопасность.
- Приборы могут использоваться лицами с ограниченными физическими, сенсорными или умственными способностями или отсутствием опыта и знаний, если они были проинструктированы относительно безопасного использования прибора и если они понимают связанные с этим опасности.
- Этот прибор не должен использоваться детьми. Храните прибор и его шнур в недоступном для детей месте.
- Дети должны находиться под присмотром для недопущения игр с прибором.
- Не оставляйте включенный прибор без присмотра.
- Не используйте принадлежности, не входящие в комплект поставки.
- При повреждении шнура питания его замену, во избежание опасности, должны производить изготовитель, сервисная служба или подобный квалифицированный персонал.
- Следите, чтобы шнур питания не касался острых кромок и горячих поверхностей.
- При отключении прибора от электросети не тяните за шнур питания, беритесь за вилку. Не перекручивайте и ни на что не наматывайте его.
- По завершении работы, прежде чем извлекать продукты и насадки, отключите прибор от электросети и дождитесь

полной остановки электродвигателя.

ВНИМАНИЕ: Режущие лезвия очень острые и представляют опасность. Обращайтесь с ними крайне осторожно!

- Не пытайтесь самостоятельно ремонтировать прибор или заменять какие-либо детали. При обнаружении неполадок обращайтесь в ближайший Сервисный центр.
- Если изделие некоторое время находилось при температуре ниже 0°C, перед включением его следует выдержать в комнатных условиях не менее 2 часов.
- Производитель оставляет за собой право без дополнительного уведомления вносить незначительные изменения в конструкцию изделия, кардинально не влияющие на его безопасность, работоспособность и функциональность.
- Дата производства указана на изделии и/или на упаковке, а также в сопроводительной документации, в формате XX.XXXX, где первые две цифры «XX» – это месяц производства, следующие четыре цифры «XXXX» – это год производства.

ПОДГОТОВКА К РАБОТЕ

- Перед первоначальным использованием вымойте насадки и съемные части теплой водой с моющим средством и тщательно просушите. Моторную часть снаружи протрите мягкой слегка влажной тканью.
- Установите необходимую насадку (при использовании венчика, сначала установите его на переходник из комплекта) на моторную часть, для надежной фиксации поверните насадку против часовой стрелки до щелчка.

ПРИМЕЧАНИЕ:

Во избежание выплескивания смеси перед включением погрузите выбранную насадку в смешиваемые продукты.

РАБОТА

- Убедитесь, что сборка произведена полностью и должным образом.
- Подключите прибор к электросети.
- **ИМПУЛЬСНЫЙ РЕЖИМ И ПЕРЕКЛЮЧЕНИЕ СКОРОСТЕЙ**
- Нажмите и удерживайте переключатель скоростей, блендер будет работать до тех пор, пока кнопка нажата. Плавным нажатием на переключатель скоростей выберите желаемую скорость. На дисплее, при этом, будет отображаться текущая скорость и время работы в секундах.

Обрабатываемый продукт	Максимальная масса/объем, г	Максимальное время непрерывной обработки (сек)
Миндаль	100	15
Вареные яйца	200	10
Панировочные сухари	20	15
Чеснок	150	Короткими нажатиями
Орехи	100	15
Мороженое	200	20
Легкое тесто	0.4 л	15
Лук	200	Короткими нажатиями
Петрушка	30	10
Лук-шалот	200	Короткими нажатиями
Мясо	150-200	15
Лед	200	Короткими нажатиями

ПРИМЕЧАНИЕ: Время непрерывной работы прибора не должно превышать 1 мин., а перерыв между включениями – не менее 4 мин. При работе с жесткими продуктами (орехи, твердые специи, мясо) время непрерывной работы не должно превышать 15 секунд.

ВНИМАНИЕ: Не превышайте допустимое время непрерывной работы.

ПРИМЕЧАНИЕ: В случае перегрева блендера включится защита от перегрева и устройство перестанет работать. Для повторного включения необходимо подождать, когда прибор остынет.

- По окончании работы отпустите переключатель скоростей, отключите прибор от электросети и снимите используемую насадку, повернув ее по часовой стрелке.

ВНИМАНИЕ:

Запрещается снимать любые принадлежности во время работы прибора.

ОЧИСТКА И УХОД

- Вымойте используемую насадку, не замачивая надолго, теплой мыльной водой, после чего протрите сухим чистым полотенцем.
- Протрите моторную часть слегка влажной тканью.
- Венчик прибора (без переходника) разрешается мыть в посудомоечной машине.

ХРАНЕНИЕ

- Перед хранением убедитесь, что прибор отключен от электросети.
- Выполните требования раздела **ОЧИСТКА И УХОД**.
- Храните прибор в сухом чистом месте.



Данный символ на изделии, упаковке и/или сопроводительной документации означает, что использованные электрические и электронные изделия не должны выбрасываться вместе с обычными бытовыми отходами. Их следует сдавать в специализированные пункты приема.

Для получения дополнительной информации о существующих системах сбора отходов обратитесь к местным органам власти.

Правильная утилизация поможет сберечь ценные ресурсы и предотвратить возможное негативное влияние на здоровье людей и состояние окружающей среды, которое может возникнуть в результате неправильного обращения с отходами.

КАЗ ПАЙДАЛАНУ ЖӨНІНДЕГІ НҰСҚАУЛЫҚ

ҚАУІПСІЗДІК ШАРАЛАРЫ

- Құрылғыны пайдалану кезінде зақым келтірмеу үшін қолданар алдында осы нұсқаулықты мұқият оқып шығыңыз.
- Алғашқы пайдалану алдында өнімде көрсетілген техникалық сипаттамалардың электр желісінің параметрлеріне сәйкестігін тексеріңіз.
- Дұрыс емес өңдеу өнімнің істен шығуына, материалдық зақымға және пайдаланушының денсаулығына зиян келтіруі мүмкін.
- Құрылғы тек осы пайдалану нұсқаулығына сәйкес үйде пайдалануға арналған. Құрылғы өнеркәсіптік және коммерциялық мақсатта қолдануға арналмаған, сонимен қатар:
 - дүкендерде, кеңселерде және басқа өндіріс орындарында қызметкерлерге арналған ас үй аймақтарында;
 - шаруа қожалықтарында;
 - қонақ үйлердегі, мотельдердегі, пансионаттардағы және басқа да осыған ұқсас тұрғылықты жердегі клиенттер.
- Сыртта немесе жоғары ылғалдылық жағдайында пайдаланбаңыз.
- Құралды құрастыру, бөлшектеу, тазалау алдында немесе пайдаланбаған кезде арқашан розеткадан ажыратыңыз.
- Электр тогының соғуы мен өрттің алдын алу үшін мотор бөлігін суға немесе басқа сұйықтықтарға батырмаңыз немесе ағын суға ұшыратпаңыз. Бұл орын алса, құрылғыны қуат көзінен дереу ажыратып, оны әрі қарай пайдалану алдында оның жұмыс істеуі мен қауіпсіздігін білікті мамандардан тексертіңіз.
- Бұл құрылғы физикалық, сенсорлық немесе ақыл-ой қабілеттері шектеулі немесе тәжірибесі мен білімі жоқ адамдардың (соның ішінде балалар) пайдалануына арналмаған, егер олардың қауіпсіздігіне жауапты тұлғаның қадағалауымен немесе құрылғыны пайдалану бойынша нұсқау болмаса. .
- Құрылғыны физикалық, сенсорлық немесе ақыл-ой қабілеттері шектеулі немесе тәжірибесі мен білімі жоқ адамдар, егер оларға қадағалау немесе құрылғыны қауіпсіз пайдалану туралы нұсқау берілген болса, пайдалана алады.
- қатысты қауіптерді түсіну.
- Бұл құрылғыны балалар пайдаланбауы керек. Құралды және оның сымын балалардың қолы жетпейтін жерде сақтаңыз.
- Балалардың құрылғымен ойнамауын қадағалау керек.
- Қосылған кезде құрылғыны қараусыз қалдырмаңыз.
- Берілгеннен басқа керек-жарақтарды пайдаланбаңыз.
- Қоректендіру сымы зақымдалған болса, қауіпті болдырмау үшін оны өндіруші, оның қызмет көрсету агенті немесе соған ұқсас біліктілігі бар тұлғалар ауыстыруы керек.
- Қуат сымын өткір жиектер мен ыстық беттерден алыс ұстаңыз.
- Құрылғыны қуат көзінен ажыратқанда, қуат сымынан емес, ашасынан тартыңыз. Оны бұрамаңыз немесе ештеңеге орап алмаңыз.
- Жұмысты аяқтағаннан кейін, тағамды және қосымша заттарды алмас бұрын, құрылғыны қуат көзінен ажыратып, электр қозғалтқышы толығымен тоқтағанша күтіңіз.
- ЕСКЕРТУ: Кесу пышақтары өте өткір және қауіпті. Оларды аса сақтықпен ұстаңыз!
- Құрылғыны жөндеуге немесе оның бөлшектерін өзіңіз ауыстыруға әрекеттенбеңіз. Қандай да бір ақауларды тапсаңыз, жақын жердегі қызмет көрсету орталығына хабарласыңыз.
- Егер өнім біраз уақыт бойы 00С төмен температурада болса, оны қосар алдында кем дегенде 2 сағат бөлме температурасында ұстау керек.
- Өндіруші өнімнің дизайнына оның қауіпсіздігіне, өнімділігіне және функционалдылығына түбегейлі әсер етпейтін қосымша ескертусіз аздаған өзгерістер енгізу құқығын өзіне қалдырады.
- Өндірілген күні өнімде және/немесе қаптамада, сондай-ақ ілеспе құжаттамада XX.XXXX форматында көрсетілген, мұнда алғашқы екі сан «XX» шығарылған ай, келесі төрт сан «XXXX» шығарылған жылы болып табылады.

ЖҰМАСҚА ДАЙЫНДАУ

- Бастапқы пайдалану алдында қондырмаларды және алынбалы бөлшектерді жылы сумен және жуғыш затпен жуып, жақсылап құрғатыңыз. Мотор бөлігінің сыртын жұмсақ, сәл дымқыл шүберекпен сүртіңіз.
 - Қажетті қондырманы мотор бөлігіне орнатыңыз (егер бұлғағышты пайдалансаңыз, оны алдымен жинақтағы адаптерге орнатыңыз), сенімді бекіту үшін қондырманы сырт еткенше сағат тіліне қарсы бұраңыз.
- ЕСКЕРТУ:
- Қоспаның шашырамауы үшін таңдалған қондырманы қосу алдында араластырылатын ингредиенттерге батырыңыз.

ЖҰМЫС

- Құрастырудың толық және дұрыстығына көз жеткізіңіз.
- Құрылғыны қуат көзіне қосыңыз.
- ПУЛЬСТЫҚ РЕЖИМ ЖӘНЕ ЖЫЛДАМДЫҚТЫ АУЫСТЫРУ
- Жылдамдық қосқышын басып тұрыңыз, блендер осы уақытқа дейін жұмыс істейді түймесі басылады. Жылдамдық қосқышын ақырын басу арқылы қажетті жылдамдықты таңдаңыз. Бейнебетте ағымдағы жылдамдық пен жұмыс уақыты секундтарда көрсетіледі.

Өңделген өнім	Максималды масса/көлем, г	Максималды үздіксіз өңдеу уақыты (сек)
Бадам	100	15
Пісірілген жұмыртқа	200	10
Нан үгінділері	20	15
Сарымсақ	150	Қысқа басу
Жаңғақтар	100	15
Балмұздақ	200	20
Жеңіл қамыр	0,4 л	15
Пияз	200	Қысқа басу
Ақжелкен	30	10
Шаллот	200	Қысқа басу
Ет	150-200	15
Мұз	200	Қысқа басу

ЕСКЕРТПЕ: Құрылғының үздіксіз жұмыс уақыты 1 минуттан аспауы керек, ал қосу арасындағы үзіліс 4 минуттан кем болмауы керек. Қатты өнімдермен (жаңғақтар, қатты дәмдеуіштер, ет) жұмыс істегенде, үздіксіз жұмыс уақыты 15 секундтан аспауы керек.

ЕСКЕРТУ: рұқсат етілген үздіксіз жұмыс уақытынан асырмаңыз.

ЕСКЕРТУ: блендер қызып кеткен жағдайда, қызып кетуден қорғау қосылады және құрылғы жұмысын тоқтатады. Қайта қосу үшін құрылғы салқындағанша күту керек

- Жұмысты аяқтағаннан кейін жылдамдық қосқышын босатыңыз, құрылғыны қуат көзінен ажыратыңыз және сағат тілімен бұрап қолданылып жатқан қондырманы алыңыз.
- **НАЗАР АУДАРЫҢЫЗ:**
Құрылғы жұмыс істеп тұрғанда ешбір керек-жарақтарды алмаңыз.

ТАЗАЛАУ ЖӘНЕ КҮТІП ҰСТАУ

- Пайдаланылған саптаманы ұзақ уақыт жібітпей, жылы сабынды сумен жуыңыз, содан кейін таза сүлгімен құрғатып сүртіңіз.
- Мотор бөлігін сәл дымқыл шүберекпен сүртіңіз.
- Көпірткіш (адаптерсіз) ыдыс-аяқта жууға жарамды.

САҚТАУ

- Сақтап қояр алдында аспаптың электр желісінен ажыратылғанына көз жеткізіңіз.
- **ТАЗАЛАУ ЖӘНЕ КҮТІП ҰСТАУ** бөліміндегі талаптарды орындаңыз.
- Аспапты құрғақ таза жерде сақтаңыз.



Өнімдегі, қораптағы және/немесе қосымша құжаттағы осындай белгі қолданылған электрлік және электрондық бұйымдар кәдімгі тұрмыстық қалдықтармен бірге шығарылмауы керек дегенді білдіреді. Оларды арнайы қабылдау бөлімшелеріне өткізу қажет.

Қалдықтарды жинау жүйелері туралы қосымша мәліметтер алу үшін жергілікті басқару органдарына хабарласыңыз. Қалдықтарды дұрыс кәдеге жарату бағалы ресурстарды сақтауға және қалдықтарды дұрыс шығармау салдарынан адамның денсаулығына және қоршаған ортаға келетін теріс әсерлердің алдын алуға көмектеседі.

SCARLETT®

Техника, с которой удобно!

SC-HB42S14

EAC