

---

项目名称

W2522N

---

版本号

A00

---

设计时间

2025/06/17

---

物料名称

说明书

---

设计师

周华峰

---

审核

---

批准

---

料号

04170500006212

---

材质工艺要求:

材质要求: 封面: 80g 哑粉 内页: 70g 双胶纸 骑马钉

颜色及专色: 单色印刷

尺寸要求: 140mm\*210mm

---

变更履历:

# M50 Ultra

Моющий пылесос

## Руководство пользователя

Изображения в данном руководстве  
приведены исключительно для  
справки . См . фактический продукт.



Веб - сайт:  
<https://trouver-tech.com>  
Производитель:  
XingKuang Innovation Technology (Suzhou) Co., Ltd.

Сделано в Китае

RU-A00



TROUVER

# БЛАГОДАРИМ ВАС

Спасибо за покупку  
этого мощного  
пылесоса.

---

Для получения дополнительной информации о продукте  
посетите сайт <https://trouver-tech.com>



Конструкция этого высококачественного изделия  
обеспечивает оптимальную производительность.  
Если у вас есть какие-либо вопросы по изделию,  
свяжитесь с нами по адресу:  
<https://trouver-tech.com>

---



# СОДЕРЖАНИЕ

<b>RU</b>	Руководство пользователя	01
<b>KK</b>	Пайдаланушы нұсқаулығы	24
<b>UZ</b>	Foydalanuvchi qo'llanmasi	47

# Важные меры предосторожности

Перед использованием внимательно прочтите данную инструкцию. Сохраните ее для дальнейшего использования в справочных целях.

Во время использования электрических приборов необходимо строго соблюдать базовые меры предосторожности, включая указанные ниже.

**ПРОЧИТАЙТЕ ВСЕ ИНСТРУКЦИИ ПЕРЕД ИСПОЛЬЗОВАНИЕМ ДАННОГО УСТРОЙСТВА.**

Несоблюдение предупреждений и инструкций может привести к поражению электрическим током, возгоранию и/или серьезным травмам.

**ПРЕДУПРЕЖДЕНИЕ.** Для снижения риска возгорания, поражения током или травм соблюдайте следующие требования.

## Ограничения по использованию

- Не допускайте использования этого устройства детьми младше 8 лет, а также лицами с ограниченными физическими, сенсорными или умственными способностями или с ограниченным опытом или знаниями без присмотра родителя или опекуна для обеспечения безопасной эксплуатации и во избежание рисков. Не позволяйте детям осуществлять чистку и техническое обслуживание устройства без присмотра.
- Пластиковый защитный материал может быть опасен. Не храните его рядом с детьми во избежание удушья. Дети не должны играть с устройством.
- В процессе использования и остывания устройство и его кабель питания должны быть недоступны для детей.
- Используйте устройство только в помещении и на таких нековровых поверхностях, как ПВХ, плитка, ламинат и др. Пылесос не должен проезжать по незакрепленным предметам либо вдоль краев ковров. Заклинивание щетки может привести к повреждению ремня раньше срока.
- Используйте устройство только согласно инструкциям, приведенным в данном руководстве по эксплуатации. Используйте только принадлежности, рекомендованные производителем.
- Запрещается подвергать устройство воздействию огня либо высокой температуры. При контакте с огнем или при высокой температуре может произойти взрыв.
- Не используйте устройство в экстремально жарких или холодных условиях (при температуре ниже 5 °C или выше 40 °C). Заряжайте устройство при температуре выше 5 °C и ниже 40 °C.
- Запрещается погружать устройство в жидкость.
- Запрещается использовать устройство для уборки легковоспламеняющихся или горючих жидкостей, например бензина. Запрещается использовать устройство в местах, где могут присутствовать вышеуказанные жидкости.
- Запрещается вставлять предметы в отверстия. Запрещается использовать устройство в случае засорения какого-либо из его отверстий. Удаляйте пыль, ворсинки, волосы и все, что может препятствовать потоку воздуха через отверстия.
- Не используйте пылесос для уборки токсичных веществ (отбеливателя, аммиака, очистителя водосточных труб и т. п.). Запрещается собирать с помощью пылесоса стекло, гвозди, болты, монеты и т. п.
- Запрещается использовать устройство в замкнутых пространствах, заполненных воспламеняющейся пылью, испарениями от масляной краски, разбавителя, средства от моли или другими взрывоопасными или токсичными парами. Запрещается собирать горящие либо дымящиеся предметы, например сигареты, спички либо пепел.

# Важные меры предосторожности

- Запрещается использовать устройство без установленных фильтров.
- Держите волосы, свободную одежду, пальцы и другие части тела на расстоянии от отверстий и движущихся деталей устройства и его принадлежностей.
- Для удовлетворения требований по ограничению воздействия радиочастотного излучения расстояние между устройством и людьми во время работы должно составлять не менее 20 см. Во избежание нарушения норм эксплуатации на меньшем расстоянии не рекомендуется.
- Радиооборудование работает в диапазоне частот 2412–2472 МГц, а его максимальная выходная радиочастотная мощность составляет < 20 дБм.
- Антенна, используемая для этого передатчика, не должна располагаться рядом с любой другой антенной или передатчиком.
- Во время использования устройства уберите все кабели питания с пола, так как в случае наезда на них может возникнуть опасность.
- Будьте предельно осторожны во время очистки лестницы.
- Максимальная емкость контейнера для раствора составляет 85 мл. Его можно использовать только с моющим средством для пола MOVA HFF3, поставляемым с данным изделием. Прибор самостоятельно регулирует степень разбавления в зависимости от уровня загрязнения.

## Обслуживание и хранение

- Не допускайте непреднамеренных запусков. Перед тем, как поднимать либо переносить устройство, убедитесь, что выключатель находится в положении ВЫКЛ. Перенос устройства с пальцем на выключателе либо во включенном состоянии может привести к несчастным случаям.
- Убедитесь, что устройство размещено на горизонтальной поверхности. Запрещается использовать устройство в аналогичной позиции, если оно оснащено щеточным роликом, а ручка находится не в полностью вертикальном положении. Запрещается хранить устройство в месте, где возможно его замораживание.
- Выключайте устройство и отсоединяйте его от розетки, когда оно не используется, перед очисткой, ремонтом или обслуживанием, а также перед подсоединением или отсоединением вращающейся щетки.
- Запрещается использовать поврежденное или модифицированное устройство. Поврежденные или модифицированные устройства могут вести себя непредсказуемо и вызвать возгорание, взрыв либо риск получения травм.
- Запрещается модифицировать либо чинить устройством способами, отличными от указанных в руководстве по эксплуатации и уходу.
- Запрещается использовать устройство с поврежденными деталями (например, с поврежденной зарядной станцией, кабелем и др.). Если устройство или какой-либо из его компонентов падали, были повреждены, оставлены вне помещения под атмосферными осадками, погружались в воду или не работают должным образом, ни в коем случае не используйте его. Необходимо обратиться в уполномоченный сервисный центр для их ремонта.
- Выполняйте техническое обслуживание только с помощью квалифицированного персонала и используйте только идентичные детали для замены. Это позволит гарантировать безопасность устройства.
- Во избежание опасности заменой поврежденного кабеля питания должен заниматься производитель, сервисный агент или лица с аналогичной квалификацией.

# Важные меры предосторожности

## Аккумулятор и зарядка

- Предупреждение. Для подзарядки устройства используйте только зарядную станцию, поставляемую в комплекте с устройством. Используйте только зарядную станцию HCBVZ.
- Следуйте инструкциям по зарядке и не заряжайте устройство в среде с температурой выше указанной на аккумуляторе, так как это повышает риск возгорания.
- Зарядная станция оснащена функцией сушки и подходит только для просушки щетки устройства.
- Держите кабель зарядной станции вдали от нагретых поверхностей. Запрещается трогать влажными руками вилку кабеля зарядной станции или устройство. Чтобы отключить зарядную станцию от сети, беритесь за вилку, а не за кабель.
- Не тяните и не переносите зарядную станцию за кабель, не используйте кабель в качестве рукоятки, не прижимайте его дверью и не перетягивайте через острые края или углы.
- Не используйте непerezаряжаемую батарею. Невыполнение этого требования может привести к возгоранию литий-ионной батареи. Данное устройство оснащено аккумулятором, замену которого должны выполнять только квалифицированные технические специалисты или представители отдела послепродажного обслуживания.
- В литий-ионном аккумуляторе содержатся опасные для окружающей среды вещества. Перед утилизацией устройства сначала извлеките аккумулятор, после чего устройство можно утилизировать или переработать в соответствии с местными законами и правилами, действующими в стране или регионе применения.
- Перед извлечением аккумулятора необходимо отключить устройство от источника питания. Храните аккумуляторы в недоступном для детей месте. Запрещается брать аккумуляторы в рот. При проглатывании обратитесь к врачу или в местный токсикологический центр.
- При повреждении аккумулятора ни в коем случае не касайтесь его, так как из него может вытечь электролит. При случайном контакте с электролитом смойте его водой. При попадании электролита в глаза немедленно обратитесь за медицинской помощью. Вытекший из аккумулятора электролит может стать причиной раздражения и ожогов.
- Зарядная станция способна заряжать 6-элементный аккумулятор емкостью 4000 мА·ч. Эту зарядную станцию нельзя использовать для зарядки непerezаряжаемых аккумуляторов. Невыполнение этого требования может привести к возгоранию литий-ионной батареи.
- Зарядная станция отмечена значком  с предупреждением: «Внимание! Горячая поверхность». Не прикасайтесь к щеточному ролику, горячей воде и нагревательному модулю зарядной станции во время процесса самоочистки горячей водой.

Заявление о соответствии требованиям ЕС

 Данное изделие имеет маркировку «CE» и соответствует применимым гармонизированным европейским стандартам, указанным в Директиве по радиооборудованию 2014/53/EU.

Информация о воздействии радиочастотного облучения

Данное устройство было протестировано и соответствует действующим ограничениям на воздействие радиочастотного облучения (PЧ).

WiFi 2,4 ГГц (2412–2472 МГц): 19,99 дБм (макс. ЭИИМ)

## Обозначения



Оборудование класса II



Миниатюрная плавкая вставка с задержкой срабатывания, где T 3.15A является символом время-токовой характеристики



Только для использования в помещении



Прочитайте руководство по эксплуатации



Внимание! Горячая поверхность



Информация об утилизации и переработке отходов электрического и электронного оборудования (WEEE)

Все устройства с символом раздельного сбора отработанного электрического и электронного оборудования (Директива WEEE 2012/19/EU) следует утилизировать отдельно от несортируемых бытовых отходов. С целью охраны здоровья и защиты окружающей среды такое оборудование необходимо сдавать на переработку в специальные пункты приема электрического и электронного оборудования, определенные правительством или местными органами власти. Правильная утилизация и переработка помогут предотвратить возможные негативные последствия для окружающей среды и здоровья человека. Для получения информации о местонахождении и порядке приемки устройств в пунктах приема обратитесь в компанию, занимающуюся установкой оборудования, или в местные органы власти.

Мы, компания XingKuang Innovation Technology (Suzhou) Co., Ltd., настоящим заявляем, что данное устройство соответствует требованиям всех действующих директив ЕС и европейских стандартов со всеми изменениями и дополнениями. Полный текст декларации о соответствии нормативным требованиям ЕС доступен по следующему адресу: <https://trouver-tech.com>

Подробное электронное руководство см. по адресу:  
<https://www.trouver-tech.com/pages/user-manuals-and-faqs>

## Комплектация

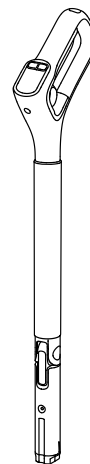

Ручка

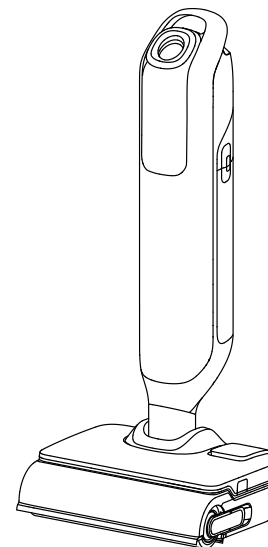

Основной корпус



Сменный фильтр

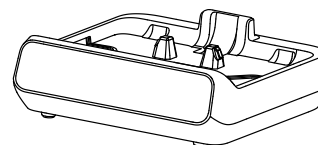

Зарядная станция



Запасной  
щеточный ролик



Чистящая щетка

Пылесос

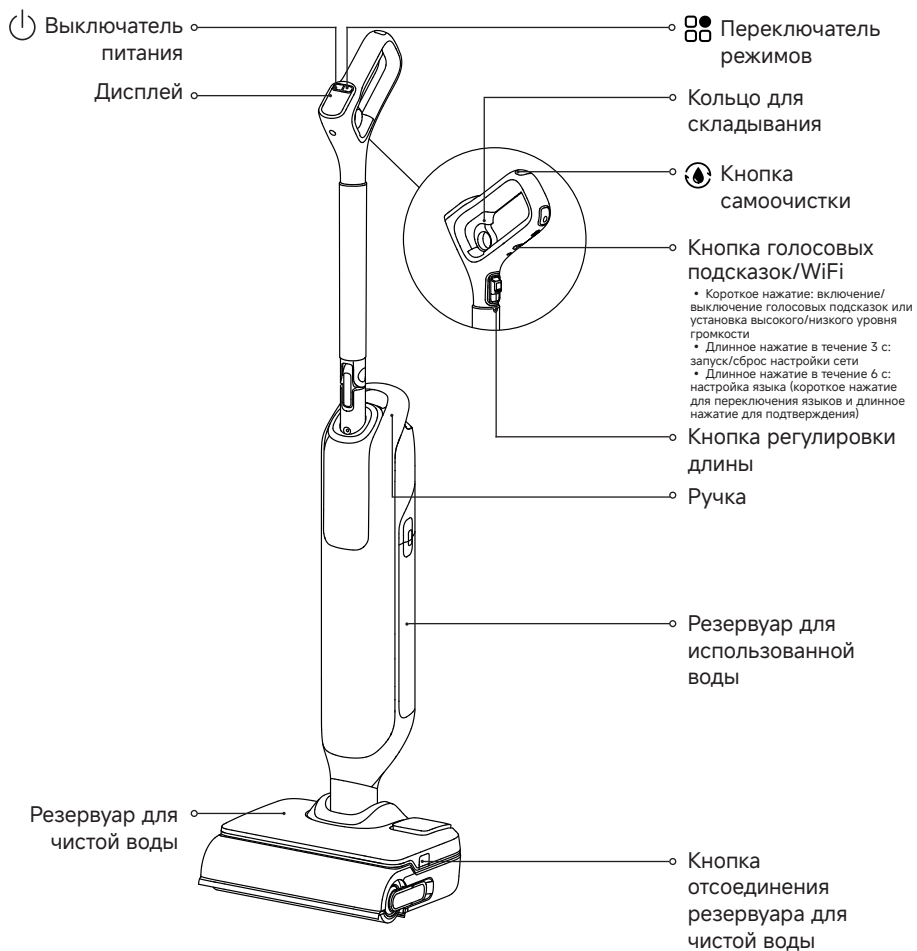

Зарядная станция

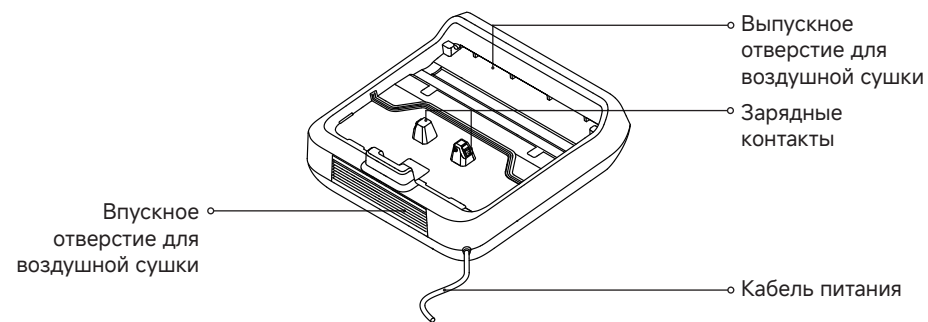

Резервуар для чистой воды

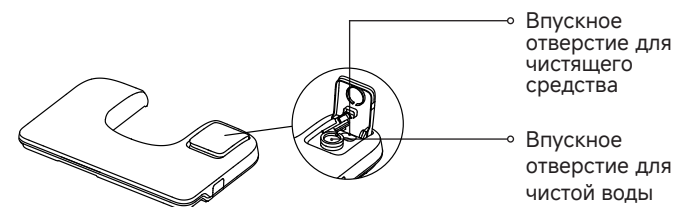

## Дисплей



- |   |  |
|---|--|
| 1 Режим сушки   | 6 Индикатор концентрации пыли и предупреждения об ошибках  |
| 2 Индикатор зарядки / низкого уровня заряда аккумулятора  | <ul style="list-style-type: none"> <li>• В режиме реального времени меняет цвет в зависимости от количества загрязнений.</li> <li>• Мигание красным светом указывает на ошибку.</li> </ul> |
| 3 Интеллектуальный режим  | 7 Индикатор WiFi   |
| 4 Максимальный режим  | 8 Режим автоматической доливки раствора  |
| 5 Переключатель режимов   | 9 Режим самоочистки  |
| <ul style="list-style-type: none"> <li>• Нажмите для переключения режима.</li> <li>• Нажмите и удерживайте в течение 3 секунд для входа/выхода из режима уборки паркетного пола.</li> </ul> | 10 Выключатель питания   |
|   | Нажмите для запуска/остановки уборки.  |

Примечание.  
Если устройство не работает должным образом, на дисплее появится сообщение об ошибке. Для устранения проблемы см. таблицу «Сообщения об ошибках и их устранение».

Установка. Вставьте конец вертикально расположенной ручки в верхнюю часть устройства до щелчка, как показано на рисунке.

Извлечение. Вставьте жесткий инструмент в отверстие, как показано на рисунке, нажмите на язычок фиксатора и одновременно с этим потяните ручку вверх.

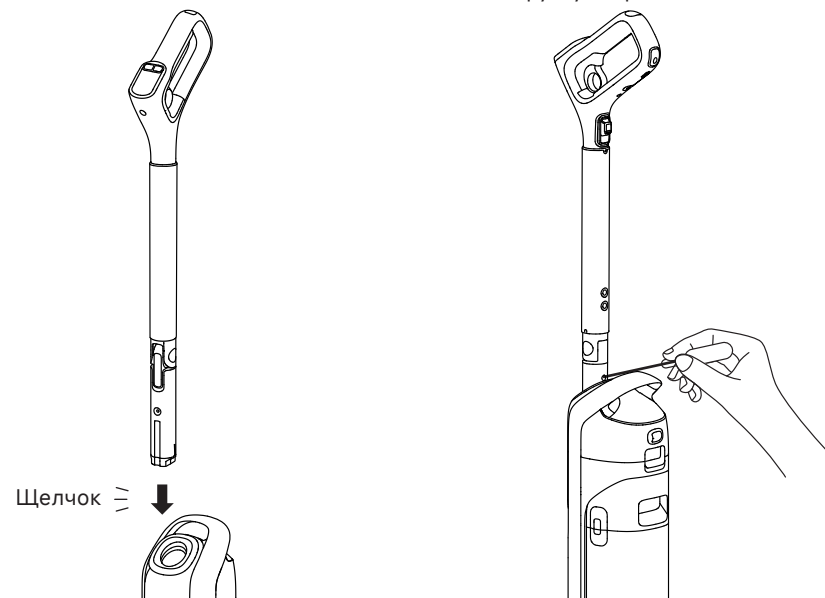

## Зарядка

1. Установите зарядную станцию возле стены на ровный пол и подключите ее к источнику питания. Полностью зарядите устройство перед первым использованием.
2. Поместите устройство на зарядную станцию. Когда на дисплее отобразится число 100, аккумулятор будет полностью заряжен.

### ⚡ Индикатор зарядки / низкого уровня заряда аккумулятора

- Мигает оранжевым: уровень заряда аккумулятора  $\leq 25\%$  (выполняется зарядка)
- Мигает зеленым: уровень заряда аккумулятора  $> 25\%$  (выполняется зарядка)
- Светится оранжевым: уровень заряда аккумулятора  $\leq 25\%$

Примечание.

- Если полностью заряженное устройство не используется в течение 10 минут, оно перейдет в спящий режим. Перезапустите устройство, когда потребуется его использовать.
- Для продления срока службы аккумулятор автоматически охлаждается перед подзарядкой после длительной работы устройства.

# Подключение к приложению TROUVER

## 1. Загрузите приложение

Выполните поиск по названию «TROUVER» в магазине приложений или отсканируйте QR-код ниже, чтобы загрузить и установить приложение TROUVER.



## 3. Добавьте устройство

Запустите приложение TROUVER, выберите «Scan to Connect» (Сканировать для подключения) или «Add Manually» (Добавить вручную) и следуйте инструкциям на экране для подключения.

### Сканировать для подключения

Снимите резервуар для использованной воды и отсканируйте QR-код на устройстве.



\* Только для справки. Отсканируйте QR-код на изделии.



Примечание.

- Это устройство поддерживает только сети WiFi с частотой 2,4 ГГц.
- Приложение регулярно обновляется, используйте фактический интерфейс для настройки сети.
- Если в течение 10 минут не выполняется никаких действий, или если во время настройки не удается установить сетевое соединение, устройство выходит из режима настройки сети. Чтобы сбросить настройки WiFi, повторите описанные выше действия.

## 2. Выполните настройку WiFi

Нажмите , чтобы включить устройство. Затем нажмите кнопку голосовых подсказок /WiFi на задней стороне ручки, чтобы войти в режим настройки сети. Подтверждением входа являются мигающий белый индикатор WiFi и голосовая подсказка «Ожидание конфигурирования сети».

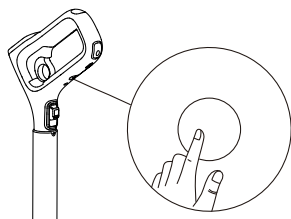

Примечание.

- Перед выполнением этого шага убедитесь, что телефон подключен к сети WiFi с частотой 2,4 ГГц.

### Добавить вручную

Выберите модель устройства в списке.

Примечание.

- На устройствах Android модель устройства также можно найти и выбрать во всплывающем окне «Доступные устройства рядом». В настоящее время эта функция не поддерживается на устройствах iOS.

# Порядок использования

## Заполните резервуар для чистой воды

Нажмите кнопки отсоединения резервуара для чистой воды, чтобы извлечь его. Откройте крышку резервуара и наполните его чистой водой через соответствующее впускное отверстие. Установите резервуар на место так, чтобы раздался щелчок.

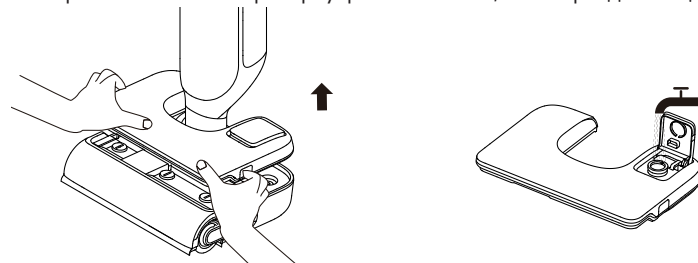

## Добавьте чистящее средство

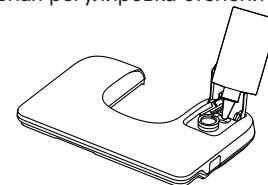

Откройте крышку резервуара для чистой воды и залейте чистящий раствор в соответствующее отверстие. В режиме автоматической доливки раствора осуществляется интеллектуальная регулировка степени разбавления.



Примечание.

- Чтобы снизить риск возгорания и поражения электрическим током в результате повреждения внутренних компонентов, используйте только предназначенное для использования с данным устройством чистящее средство для пола HFF3 производства XingKuang Innovation Technology (Suzhou) Co., Ltd. Средство можно приобрести в официальном интернет-магазине.
- Чтобы добавить чистящее средство непосредственно в резервуар для чистой воды, отмерьте нужное количество с помощью крышки бутылки (\* примерно 3 мл на крышку), залейте в резервуар и аккуратно встряхните, чтобы обеспечить равномерное перемешивание перед использованием.

## Переключение режимов

Нажмите  для переключения режимов в соответствии со своими потребностями. Нажмите и удерживайте кнопку  в течение 3 секунд для входа/выхода из режима уборки паркетного пола.



**Умный режим**  
Устройство определяет уровень загрязнения, и его интеллектуальная система соответствующим образом регулирует расход воды.



**MAX** Максимальный режим  
Усиленная подача воды для удаления стойких пятен с твердых полов.



**Режим автоматической доливки раствора**  
Устройство самостоятельно регулирует степень разбавления чистящего средства.

Примечание.

Однократный звуковой сигнал оповещает о входе в режим уборки паркетного пола, а двойной сигнал — о выходе из этого режима.

# Порядок использования

## Начало уборки

Осторожно наступите на крышку щетки и отклоните устройство назад. Чтобы начать/остановить уборку, нажмите выключатель питания . Если во время работы устройство перейдет в вертикальное положение, текущая задача будет приостановлена.

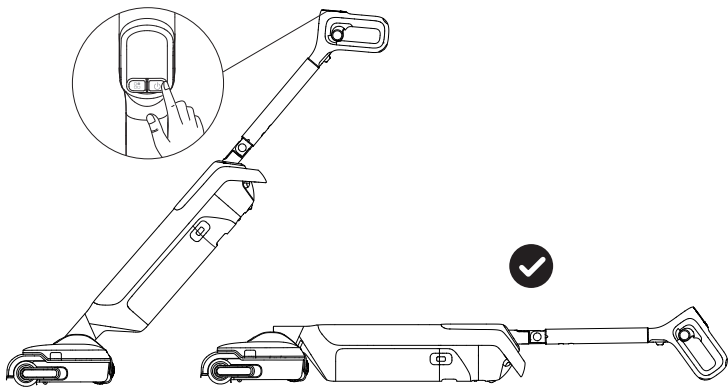

Потяните кольцо для складывания, чтобы сложить ручку на 90°. Это позволит расположить устройство горизонтально под углом 180° и легко убирать пространство под мебелью, не наклоняясь. Быстро поднимите ручку, чтобы вернуть ее в вертикальное положение.

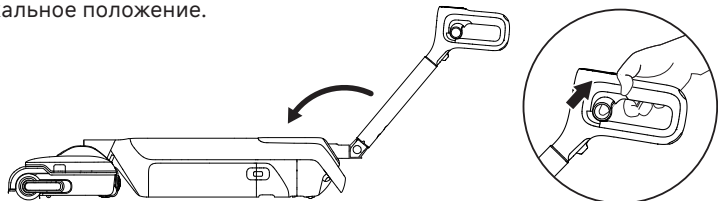

Когда устройство находится в вертикальном положении, сдвиньте кнопку регулировки длины и установите нужную длину ручки в соответствии с ростом пользователя.

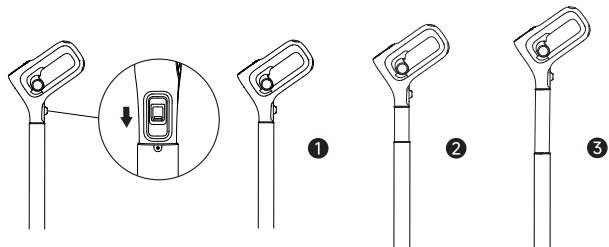

### Примечание.

- Запрещается использовать пылесос для уборки пенящихся жидкостей.
- Если устройство расположено горизонтально, перед выключением верните его в вертикальное положение.
- Устройство подходит только для очистки твердых поверхностей, таких как деревянные полы, мрамор и плитка.
- Когда устройство работает, не поднимайте и не перемещайте его над полом — это может привести к попаданию использованной воды в двигатель.
- Во время складывания рукоятки берегите руки от защемления шарниром.

# Порядок использования

## Опорожнение резервуара для использованной воды

1. Нажмите кнопку отсоединения резервуара для использованной воды и снимите резервуар.

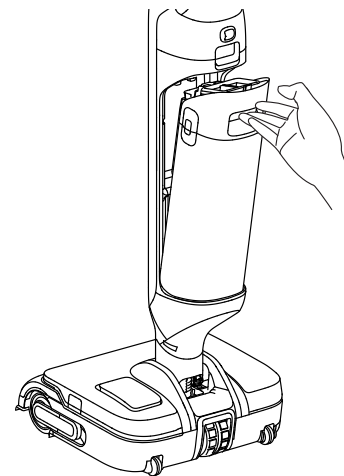

2. Потяните ручку на крышке резервуара для использованной воды, чтобы поднять крышку.

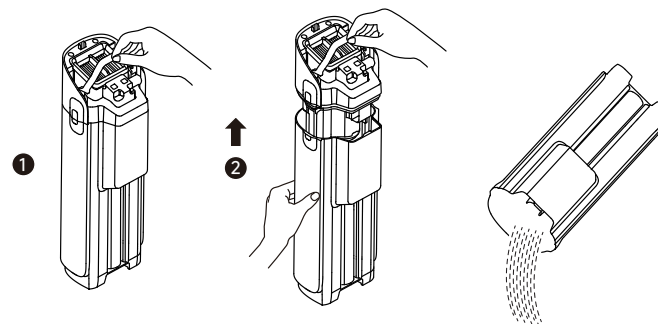

### Примечание.

- Во избежание утечки не поднимайте и не перемещайте резервуар для использованной воды, удерживая его за одну лишь ручку.

## Самоочистка горячей водой и сушка горячим воздухом

	Короткое нажатие	Активация самоочистки с интеллектуальным замачиванием
	Короткое нажатие в течение 3 секунд после начала самоочистки	Переключение на автоматическую очистку с глубоким замачиванием
	Длинное нажатие в течение 3 с	Активация режима сушки
	Короткое нажатие во время сушки	Выход

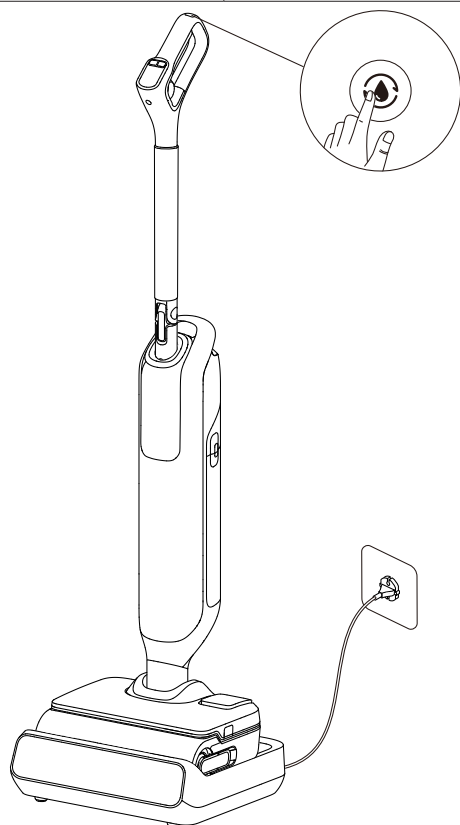

### Примечание.

- Перед началом самоочистки установите устройство на основание и убедитесь, что резервуар для чистой воды заполнен в достаточной мере.
- После завершения самоочистки устройство переходит в режим сушки. Своевременно опорожните резервуар для использованной воды.
- Режим самоочистки можно настроить с помощью приложения. По умолчанию установлен интеллектуальный режим.
- Не прикасайтесь к щеточному ролику, горячей воде и нагревательному модулю станции для время процесса самоочистки горячей водой.
- Функцию самоочистки можно включить только в том случае, если устройство заряжается и уровень заряда аккумулятора превышает 25 %. Если уровень заряда ниже, зарядите аккумулятор до 25 %, прежде чем начинать самоочистку.

## Советы

- Перед техническим обслуживанием выключите устройство. Будьте осторожны, чтобы случайно не нажать на выключатель питания.
- При необходимости замените детали. Для замены используйте только детали, приобретенные у производителя или в соответствующем сервисном центре.
- Если устройство не используется длительное время, полностью зарядите его, отсоедините вилку от розетки и поместите на хранение в прохладное сухое место вдали от прямых солнечных лучей. Заряжайте устройство не реже одного раза в 3 месяца, чтобы предотвратить чрезмерную разрядку аккумулятора.

## Очистка резервуара для использованной воды

1. Нажмите кнопку разблокировки и извлеките резервуар для использованной воды.

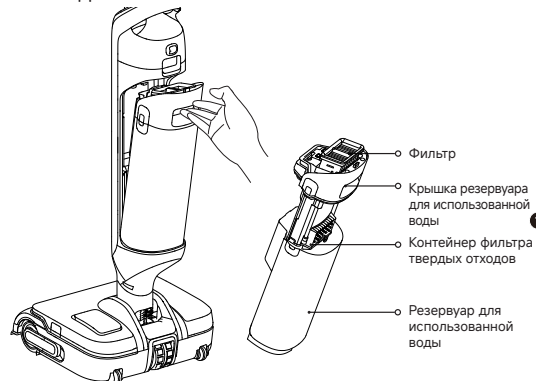

2. Потяните ручку на крышке резервуара, чтобы снять крышку. Извлеките фильтр и вылейте использованную воду.

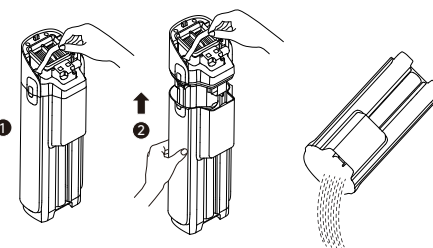

3. Удалите твердые частицы, затем промойте резервуар и крышку резервуара чистой водой. Очистите внутренние стенки резервуара с помощью входящей в комплект чистящей щетки.

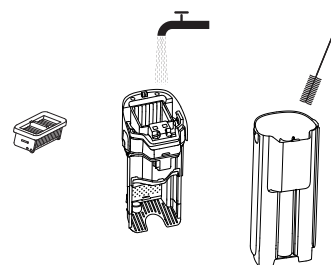

4. Установите на место фильтр и крышку резервуара. Затем установите на место резервуар так, чтобы раздался щелчок.

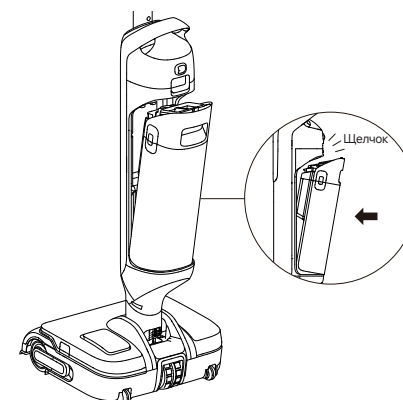

Примечание. Рекомендуется своевременно очищать резервуар после каждого использования, а также до и после самоочистки.

## Очистка фильтра

1. Извлеките фильтр и аккуратно стряхните с поверхности прилипшую пыль.

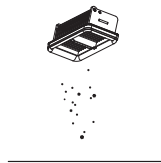

2. Если фильтр загрязнен, промойте его чистой водой. Перед установкой на место полностью высушите его.

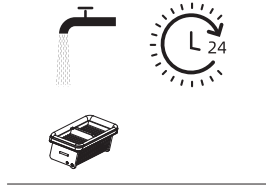

Примечание.

1. Рекомендуется заменять фильтр каждые 3–6 месяцев.
2. Если фильтр намок, полностью просушите его на воздухе перед повторным использованием, чтобы продлить срок службы.

## Очистите дезодоратор (дополнительно)

1. Поверните дезодоратор и снимите его, а затем промойте чистой водой.

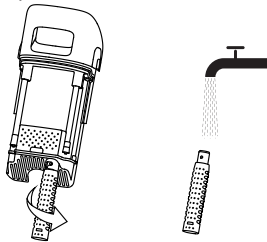

2. После очистки закрутите и надежно зафиксируйте его на месте.

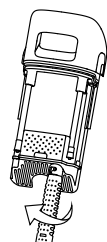

Примечание.

1. Очищайте его по мере необходимости. Рекомендуется заменять дезодоратор каждые 3–6 месяцев.
2. Чтобы дезодоратор работал эффективно, своевременно очищайте резервуар для использованной воды после каждого использования устройства.

## Очистка трубки и датчика загрязнения

Снимите резервуар для использованной воды и протрите трубку и датчик влажной тканью.

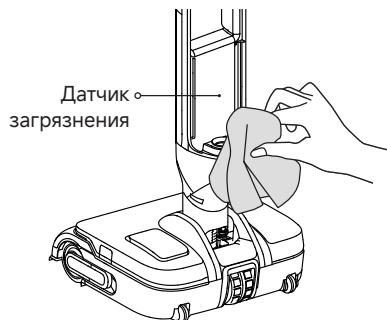

## Очистка приводного колеса

Регулярно очищайте приводное колесо.

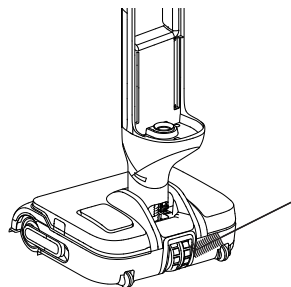

Примечание. Не промывайте водой трубку и датчик загрязнения.

## Очистка модуля щетки

1. Нажмите кнопки отсоединения резервуара для чистой воды, чтобы снять его.

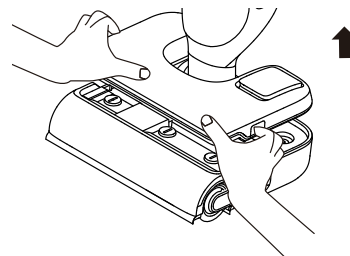

2. Потяните за ручку щеточного ролика, чтобы извлечь его.

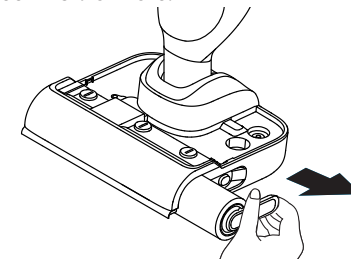

3. Снимите ручку с щеточного ролика. С помощью прилагаемой щетки очистите ролик, затем промойте его чистой водой и дайте ему полностью высохнуть на воздухе.

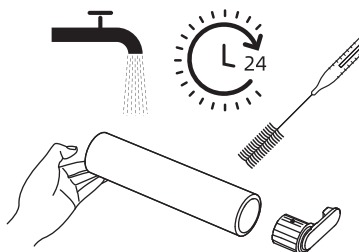

4. Чтобы снять крышку щетки, поверните фиксаторы с помощью монеты.

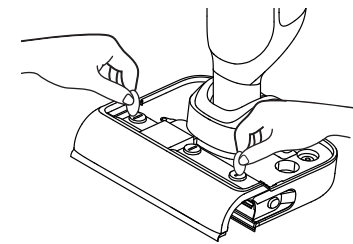

5. Протрите всасывающее отверстие сухой или влажной тканью. Не промывайте его водой.

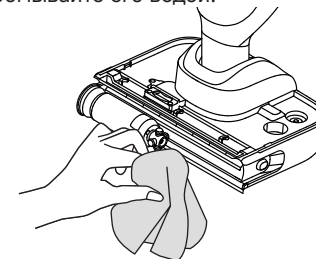

6. Установите щеточный ролик и его ручку на место так, чтобы раздался щелчок.

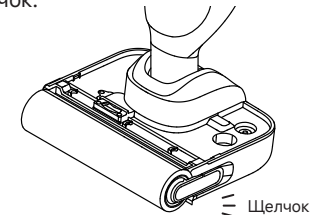

7. Закройте крышку щетки.

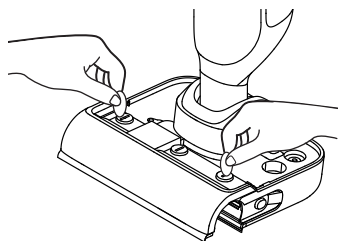

Примечание.

- Не промывайте щеточный ролик водой.
- Очищайте его по мере необходимости. Рекомендуется заменять щеточный ролик каждые 3–6 месяцев.
- Перед очисткой щеточного ролика убедитесь, что резервуар для использованной воды снят или опорожнен, и положите устройство на бок.

# Устранение неисправностей

При появлении неисправности устройство перестанет работать. Для поиска и устранения неисправности обратитесь к приведенной ниже таблице. Если проблема сохранится, обратитесь в службу поддержки клиентов.

Ошибка	Возможная причина	Решение
Устройство не работает.	Устройство разрядилось или уровень заряда аккумулятора низкий.	Перед первым использованием полностью зарядите устройство.
	Устройство находится в вертикальном положении.	Наклоните устройство назад.
	Из-за засора включился режим защиты от перегрева.	Устраните засор и подождите, пока температура вернется к норме.
	Резервуар для использованной воды переполнен.	Опорожните резервуар для использованной воды.
	Детали не установлены на свое место.	Убедитесь, что все детали правильно установлены на свои места.
	Низкий уровень воды в резервуаре для чистой воды.	Долейте воду в резервуар для чистой воды.
Устройство заряжается медленно.	Температура аккумулятора слишком высокая или слишком низкая.	Подождите, пока температура аккумулятора вернется к нормальному значению.
Низкая мощность всасывания устройства.	Засорился фильтр.	Очистите фильтр.
	Всасывающее отверстие или трубка заблокированы посторонним предметом.	Очистите трубку и всасывающее отверстие.
Двигатель издает странный шум.	В резервуаре для использованной воды слишком много грязной воды.	Опорожните резервуар для использованной воды.
	Засорилось всасывающее отверстие.	Удалите предметы, блокирующие всасывающее отверстие.
Индикатор уровня заряда аккумулятора на дисплее не светится во время зарядки.	Зарядная станция неправильно подключена к электрической розетке.	Убедитесь, что зарядная станция подключена к электрической розетке.
	Устройство некорректно установлено в зарядной станции.	Убедитесь, что устройство корректно установлено в зарядной станции.

# Устранение неисправностей

Из устройства не выходит вода.	Резервуар для чистой воды установлен неправильно или в нем недостаточно воды.	Вновь установите или заполните резервуар для чистой воды.
	Для намочения щеточного ролика требуется 30 секунд.	Включите устройство и выполните проверку еще раз через некоторое время.
Из вентиляционного отверстия вытекает вода.	Из-за удара или резкого движения вода попала в двигатель.	Когда пылесос включен, перемещайте его с осторожностью.
	После очистки фильтр был просушен не полностью.	Перед использованием тщательно высушите фильтр.
Сбой самоочистки.	Щеточный ролик заблокирован крупным мусором.	Снимите крышку щеточного ролика, чтобы проверить и очистить ролик.
	Устройство некорректно установлено в зарядной станции.	Перед включением функции самоочистки убедитесь, что устройство заряжается.
	Функцию самоочистки невозможно включить, если уровень заряда аккумулятора ниже 25 %.	Функцию самоочистки можно включить только в том случае, если пылесос заряжается и уровень заряда аккумулятора составляет более 25 %.
	Резервуар для использованной воды переполнен.	Опорожните резервуар для использованной воды.
	Резервуар для чистой воды установлен неправильно или в нем недостаточно воды.	Вновь установите или заполните резервуар для чистой воды.

## Устранение неисправностей

Плохое качество просушки.	Во впускное и выпускное отверстия для воздуха на зарядной станции мог попасть мусор.	Проверьте впускное и выпускное отверстия для воздуха и очистите их в случае засора.
Нет подключения к сети.	Неправильный пароль WiFi.	Введите правильный пароль.
	Сеть WiFi с частотой 5 ГГц не поддерживается.	Убедитесь, что используется сеть WiFi с частотой 2,4 ГГц.
	Слабый сигнал WiFi.	Разместите устройство в пределах эффективной зоны действия маршрутизатора.
	Сбой соединения с приложением.	Выйдите из приложения TROUVER и запустите его снова, чтобы повторить попытку подключения.

## Сообщения об ошибках и их устранение

Если устройство не работает должным образом, на дисплее появится сообщение об ошибке. Чтобы устранить проблему, см. таблицу ниже.

Код ошибки	Возможная причина	Решение
E1-E7	Ошибка	Перезапустите устройство для поиска и устранения неисправности. Если проблема сохранится, обратитесь в службу поддержки клиентов.
F1-F3		
H2, H3, H5 и H6		

## Технические характеристики

Пылесос			
Модель	HMH28A	Номинальная мощность	450 W
Номинальное напряжение	21,6 V $\text{---}$	Напряжение зарядки	27,5 V $\text{---}$
Резервуар для чистой воды Емкость	800 mL	Резервуар для использованной воды Емкость	700 mL
Время зарядки	Около 4 часов		
Зарядная станция			
Модель	HCBBZ	Номинальная мощность*	450 W
Номинальное входное напряжение	220-240 V~ 50-60 Hz	Номинальное выходное напряжение	27,5 V $\text{---}$ 1,6 A

# Извлечение и утилизация аккумулятора

Встроенный литий-ионный аккумулятор содержит вещества, представляющие опасность для окружающей среды. Перед утилизацией аккумулятора в соответствующем пункте переработки его должен извлечь из устройства квалифицированный специалист.

- Перед утилизацией аккумулятор необходимо извлечь из устройства.
- Перед извлечением аккумулятора необходимо отключить устройство от источника питания.
- Аккумулятор необходимо утилизировать безопасным способом.

## Инструкция по извлечению

1. Снимите ручку, следуя инструкциям в разделе «Установка».
2. С помощью подходящего инструмента снимите верхнюю и декоративную крышки с корпуса устройства.
3. С помощью отвертки извлеките все крепежные винты из корпуса.
4. С помощью отвертки извлеките крепежные винты из передней крышки. Снимите крышку.
5. Отсоедините соединительные кабели аккумулятора и извлеките аккумулятор.

## ВНИМАНИЕ!

- Перед извлечением аккумулятора отключите устройство от источника питания и максимально израсходуйте заряд аккумулятора.
- Ненужные аккумуляторы необходимо утилизировать в приспособленном для этого месте.
- Запрещается оставлять устройство при высокой температуре во избежание взрывов.
- При нарушении правил эксплуатации из аккумулятора может вылиться жидкость. В случае контакта с такой жидкостью промойте пораженный участок водой и обратитесь за медицинской помощью.

# Гарантия

1. Компания TROUVER несет ответственность перед потребителем за любое несоответствие материала или качества изготовления, которое не было обнаружено в момент покупки.
2. Срок действия гарантии: для получения более подробной информации обратитесь в службу поддержки клиентов. Если на территории, где находится потребитель, действуют иные правила, то они имеют преимущественную силу.
3. Гарантия не будет действовать в указанных ниже случаях.
  - а) Проблемы, вызванные небрежным обращением с устройством, ненадлежащим использованием, а также несоблюдением инструкций по установке, предоставленных компанией TROUVER.
  - б) Вскрытие и (или) модификация устройства лицами или организациями без прямого разрешения компании TROUVER.
  - в) Повреждения, возникшие по случайным причинам и (или) вследствие халатности со стороны потребителя, особенно в отношении внешних деталей.
  - г) Детали, подверженные износу, но не имеющие производственных дефектов.
  - д) Время разрядки аккумулятора сократилось вследствие старения или эксплуатации аккумулятора.
  - е) Расходные материалы (например, роликовые щетки, фильтры, чистящие щетки, чистящие растворы и т. д.).
  - ж) Отсутствие документа (квитанции, счета-фактуры или иного документа), подтверждающего дату покупки устройства.
  - з) Модель и (или) номер продукта в документе о покупке не соответствуют модели и (или) номеру, указанным на изделии.
4. Более подробную информацию о гарантии можно найти на официальном сайте TROUVER: <https://trouver-tech.com>

# Қауіпсіздік туралы маңызды нұсқаулар

Қолданар алдында осы нұсқаулықты мұқият оқып шығыңыз және оны кейінірек пайдалану үшін сақтаңыз.

Электр құрылғысын пайдалану кезінде әрқашан негізгі сақтық шараларын сақтау керек, соның ішінде:

**(Осы құрылғыны) ҚОЛДАНУ АЛДЫНДА БАРЛЫҚ НҰСҚАУЛАРДЫ ОҚЫП ШЫҒЫҢЫЗ.**

Ескертулерді және нұсқауларды орындамау электр тоғының соғуына, өртке және/немесе ауыр жарақатқа әкелуі мүмкін.

**ЕСКЕРТУ** — Өрт, электр тоғының соғуы немесе жарақат алу қауіпін азайту үшін ескертулерді оқыңыз:

## Қолдану бойынша шектеулер

- Қауіпсіз пайдалануды қамтамасыз ету және қандай да бір қауіп-қатердің алдын алу үшін бұл құрылғыны 8 жасқа толмаған балаларға, сондай-ақ физикалық, сенсорлық, интеллектуалдық кемістігі бар немесе тәжірибесі не білімі шектеулі адамдарға ата-анасының немесе қамқоршысының қарауынсыз пайдалануға болмайды. Балалар тазалау мен техникалық қызмет көрсету жұмыстарын қараусыз орындамауы тиіс.
- Пластикалық үлдір қауіпті болуы мүмкін. Тұншығу қауіпін болдырмау үшін оны балалардан аулақ ұстаңыз. Балалар құрылғымен ойнамауы керек.
- Қуатталып немесе суып жатқан құрылғыны балалардың қолы жетпейтін жерде сақтаңыз.
- Тек үй ішінде, кілем салынбаған еденде ғана (мысалы, винил, плитка, ағаш жабын және т. б.) қолданыңыз. Бекітілмеген заттарды немесе кілемшелердің шеттерін басып кетуден сақ болыңыз. Қылшақты тоқтату салдарынан белдік мерзімінен бұрын істен шығуы мүмкін.
- Осы пайдаланушы нұсқаулығында сипатталғандай ғана қолданыңыз. Өндіруші ұсынған құралдарды ғана қолданыңыз.
- Құрылғыны оттың жанында немесе шамадан тыс температурада пайдалануға болмайды. От немесе шамадан тыс температура жарылысқа әкелуі мүмкін.
- Аса ыстық немесе суық орталарда пайдаланбаңыз (5°C/41°F төмен немесе 40°C/104°F жоғары). Құрылғыны 5°C/41°F жоғары және 40°C/104°F төмен температурада зарядтаңыз.
- Құрылғыны сұйықтыққа батырмаңыз.
- Бензин сияқты тез тұтанатын немесе жанғыш сұйықтықтарды жинау үшін пайдаланбаңыз. Тез тұтанатын заттар немесе жанғыш сұйықтықтар орналасуы мүмкін бөлмелерде пайдалануға болмайды.
- Саңылауларға ешқандай заттарды салмаңыз. Қандай-да бір саңылау бітеліп қалса, құрылғыны пайдаланбаңыз. Шаң, түк, шаш және ауа ағынына кедергі келтіретін кез келген заттарды түсірмеңіз.
- Уытты заттарды (хлорлы ағартқыш, аммиак, кәріз тазартқыш және т. б.) жинамаңыз. Шыны, шегелер, бұрандалар, монеталар және т. б. қатты немесе өткір заттарды жинамаңыз.
- Құрылғыны май негізіндегі бояумен, бояу сұйылтқышымен, күйе көбелектен қорғайтын кейбір заттармен, тез жанғыш шаңмен немесе басқа жарылғыш немесе ұлы буға толы жабық кеңістікте пайдаланбаңыз. Темекі, сіріңке немесе ыстық күл сияқты жанатын немесе түтенетін заттарды жинамаңыз.
- Сүзгілері орнатылмаған құрылғыны пайдаланбаңыз.

# Қауіпсіздік туралы маңызды нұсқаулар

- Шаш, бос киім, саусақтар мен дененің барлық бөліктерін құрылғының тесіктері мен қозғалатын бөліктерінен және оның керек-жарақтарынан алыс ұстаңыз.
- Радиожиілікті сәулеленуге қойылатын талаптарға сәйкес келу үшін құрылғыны пайдаланған кезде құрылғы мен адамдардың арасында 20 см немесе одан да көп қашықтықты сақтау керек. Сәйкестікті қамтамасыз ету үшін құрылғыны осы қашықтықтан аз қашықтықта пайдаланбаған жөн.
- Радиожабдық 2412–2472 МГц жиілік диапазонында жұмыс істейді және максималды радиожиілікті сәулелену қуаты < 20 дБм құрайды.
- Бұл таратқыш үшін пайдаланылатын антенна басқа антеннамен немесе таратқышпен бірге орналаспауы керек.
- Құрылғыны пайдаланған кезде жерге қосатын кабельдерді алыс ұстаңыз. Құрылғы қуат сымна илінсе, қауіпті жағдай орын алуы мүмкін.
- Баспалдақты тазалаған кезде өте сақ болыңыз.
- Ерітінді контейнерінің максималды сыйымдылығы 85 мл және оны тек осы өніммен бірге жеткізілетін MOVA HFF3 еден тазалағышымен бірге пайдалануға болады. Құрылғы ластану деңгейіне байланысты сұйылту коэффициентін ақылды түрде реттейді.

## Техникалық қызмет көрсету және сақтау

- Байқаусызда іске қосылудың алдын алыңыз. Құрылғыны ұстамас немесе оны жылжитпас бұрын ажыратып-қосқыштың өшірулі тұрғанына көз жеткізіңіз. Құрылғыны саусағыңызды ажыратып-қосқышта ұстап жылжыту немесе құрылғыны қосу апатқа әкелуі мүмкін.
- Құрылғының көлденең бетке орнатылғанына көз жеткізіңіз. Егер құрылғы қылшақты білікшемен жабдықталған болса және тұтқа тігінен орнатылмаған болса, құрылғыны бір күйде пайдаланбаңыз. Құрылғыны қатып қалуы мүмкін жерлерде сақтамаңыз.
- Құрылғы пайдаланылмаған кезде, оны тазаламас бұрын, техникалық қызмет көрсетпес бұрын және жылжымалы қылшаққа қоспас немесе одан ажыратпас бұрын құрылғыны өшіріп, қуат көзінен ажыратыңыз.
- Зақымдалған немесе өзгерістер енгізілген құрылғыны пайдаланбаңыз. Зақымдалған немесе өзгерістер енгізілген құрылғы күптеген жерден шалыс жұмыс істеп, салдарынан өрт, жарылыс немесе жарақат алу қауіпі орын алуы мүмкін.
- Пайдалану және күтім жасау нұсқауларында көрсетілген жағдайларды қоспағанда, құрылғыға өзгерістер енгізіп, жөндеу жұмыстарын жасауға тыйым салынады.
- Зақымдалған құралдары бар құрылғыны пайдаланбаңыз (мысалы, зарядтау құрылғысы, қуат сымы және т. б.). Құлап қалған, зақымдалған, сыртта қалған, суға түсіп кеткен немесе дұрыс жұмыс істемейтін құрылғыны немесе құралды пайдалануға тыйым салынады. Оларды уәкілетті қызмет көрсету орталығында жөндеңіз.
- Техникалық қызмет көрсету жұмыстарын тек бірдей қосалқы бөлшектерді қолдана отырып, білікті жөндеу маманы жүргізуі тиіс. Бұл құрылғының қауіпсіздігін қамтамасыз етеді.
- Қуат сымы зақымдалған болса, қауіптің алдын алу мақсатында оны өндіруші, оның қызмет көрсету агенті немесе сол дәрежедегі білікті мамандар ауыстыруы тиіс.

# Қауіпсіздік туралы маңызды нұсқаулар

## Батарея және зарядтау

- Ескерту: Құрылғыны қайта зарядтау үшін осы құрылғымен бірге жеткізілген зарядтау тұғырын ғана пайдаланыңыз. Тек HCBBZ зарядтау тұғырымен пайдаланыңыз.
- Қуаттау бойынша барлық нұсқауларды орындаңыз және құрылғыны батареяда көрсетілген температура диапазонынан тыс зарядтамаңыз, себебі бұл өрт қаупін арттырады.
- Зарядтау тұғыры кептіру функциясымен жабдықталған және тек осы құрылғының қылшағын кептіруге жарамды.
- Зарядтау тұғырының кабелін қыздырылған беттерден алыс ұстаңыз. Зарядтау тұғырының ашасын немесе құрылғыны дымқыл қолмен ұстамаңыз. Ашаны розеткадан шығару үшін кабельді емес, зарядтау тұғырының ашасынан ұстаңыз.
- Зарядтау тұғырын кабельден ұстап тартпаңыз немесе өткізбеңіз, кабельді тұтқа ретінде пайдаланбаңыз, есікті кабельді қысатындай етіп жаппаңыз, кабельді өткір жиектер немесе бұрыштарға тигізіп тартпаңыз.
- Қайта зарядталмайтын батареяны пайдаланбаңыз. Әйтпесе литий-ионды батарея өртенуі мүмкін. Бұл құрылғыға тек білікті маман немесе сатудан кейінгі қызмет көрсету қызметі ауыстыра алатын батареялар орнатылған.
- Литий-ионды аккумулятордың ішінде қоршаған ортаға қауіп төндіретін заттар бар. Құрылғыны қоқысқа тастамас бұрын алдымен батареяны шығарып алыңыз, содан кейін оны тастаңыз немесе жергілікті заңдарға және қолданылатын елдің немесе аймақтың ережелеріне сәйкес қайта өңдеңіз.
- Аккумуляторды шығару кезінде құрылғы қуат көзінен ажыратылған болуы керек. Аккумуляторды балалардың қолы жетпейтін жерде сақтаңыз. Аккумуляторды ауызға салуға болмайды. Жұтып қойған жағдайда дәрігерге немесе жергілікті токсикологиялық қызметке хабарласыңыз.
- Белгіленген талаптарға қайшы қолданған кезде, сұйықтық ағуы ықтимал аккумуляторды ешқашан ұстамаңыз. Кездейсоқ ұстасаңыз, сумен шайыңыз. Сұйықтық көзге тиіп кетсе дереу медициналық көмекке жүгініңіз. Аккумулятордан аққан сұйықтық тітіркенуге немесе түйікке шалдықтыруы мүмкін.
- Зарядтау станциясы 4000 мАсағ 6-элементті батарея жиынтығын қуаттай алады. Осындай зарядтау құрылғысын қайта зарядталмайтын батареяларды қуаттау үшін қолдануға болмайды. Әйтпесе литий-ионды батарея өртенуі мүмкін.
- Зарядтау құрылғысы “Абайлаңыз: Ыстық бет” дегенді білдіретін  белгішесімен белгіленген. Ыстық сумен өзін-өзі тазалау кезінде қылшақты білікшені, ыстық суды немесе зарядтау құрылғысының ысыту модулін ұстамаңыз.

## ЕО сәйкестік туралы мәлімдемесі



Бұл өнім "СЕ" белгісімен белгіленген, сондықтан 2014/53/EU Радиожабдығы бойынша Директивасында көрсетілген қолданыстағы үйлестірілген Еуропалық стандарттарға сәйкес келеді.

## Радиожиілікті әсер туралы ақпарат

Бұл құрылғы сыналған және Радиожиілік (РЖ) әсер бойынша қолданыстағы шектеулерге сәйкес келеді.

2.4G WiFi (2412 МГц ~ 2472 МГц): 19,99 дБм (Max EIRP)

# Қауіпсіздік туралы маңызды нұсқаулар

## Таңбалар



II сыныпты жабдық



Уақыт кідірісі бар миниатюралық балқымалы ендіріме, бұл жерде T 3,15A таңбасы тоқ-уақыттық сипаттаманы



Тек үй-жай ішінде қолдануға арналған



Пайдаланушы нұсқаулығын оқыңыз



Сақ болыңыз: Ыстық бет



WEEE (Электр және электронды жабдықтың өндіріс қалдықтарын кәдеге жарату) туралы ақпарат



Осындай таңбасы бар барлық құрылғылар электр және электронды жабдықтардың қалдықтары болып табылады (2012/19/EU директивасына сәйкес – WEEE), оларды сұрыпталмаған тұрмыстық қалдықтармен араластыруға болмайды. Оның орнына, сіз пайдаланылған жабдықты үкімет немесе жергілікті билік тағайындаған қалдық электр және электронды жабдықты қайта өңдеу орнының арнайы жинау бекетіне тапсыру арқылы адам денсаулығы мен қоршаған ортаны қорғауыңыз керек. Қалдықтарды дұрыс жайғастыру және қайта өңдеу қоршаған ортаға және адам денсаулығына кері әсер тигізудің алдын алуға көмектеседі. Осындай жинау бекеттерінің орналасқан жерлері және олардың ережелері мен шарттары туралы қосымша ақпарат алу үшін орнатушы тарапқа немесе жергілікті билік органдарына хабарласыңыз.

Біз, XingKuang Innovation Technology (Suzhou) Co., Ltd., осы арқылы аталған жабдық қолданыстағы директиваларға, еуропалық нормалар мен түзетулерге сәйкес келетінін мәлімдейміз. ЕО сәйкестік декларациясының толық мәтінімен келесі интернет сілтемесіне өтіп танысуға болады: <https://trouver-tech.com>

Электрондық нұсқаулықтың толық нұсқасымен, мына сілтемеге өтіп таныса аласыз: <https://www.trouver-tech.com/pages/user-manuals-and-faqs>

# Құрылғыға шолу

## Қораптағы заттардың тізімі

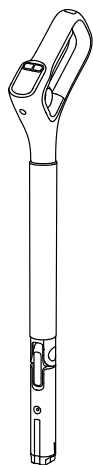

Тұтқа

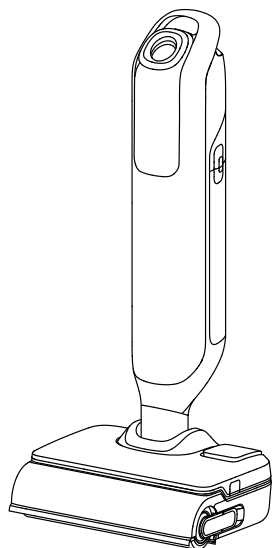

Негізгі корпус



Қосымша сүзгі

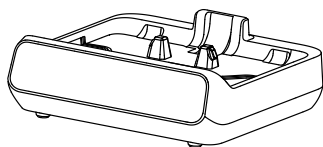

Зарядтау станциясы



Қосымша роликті щетка



Тазалау щеткасы

# Құрылғыға шолу

## Шаңсорғыш

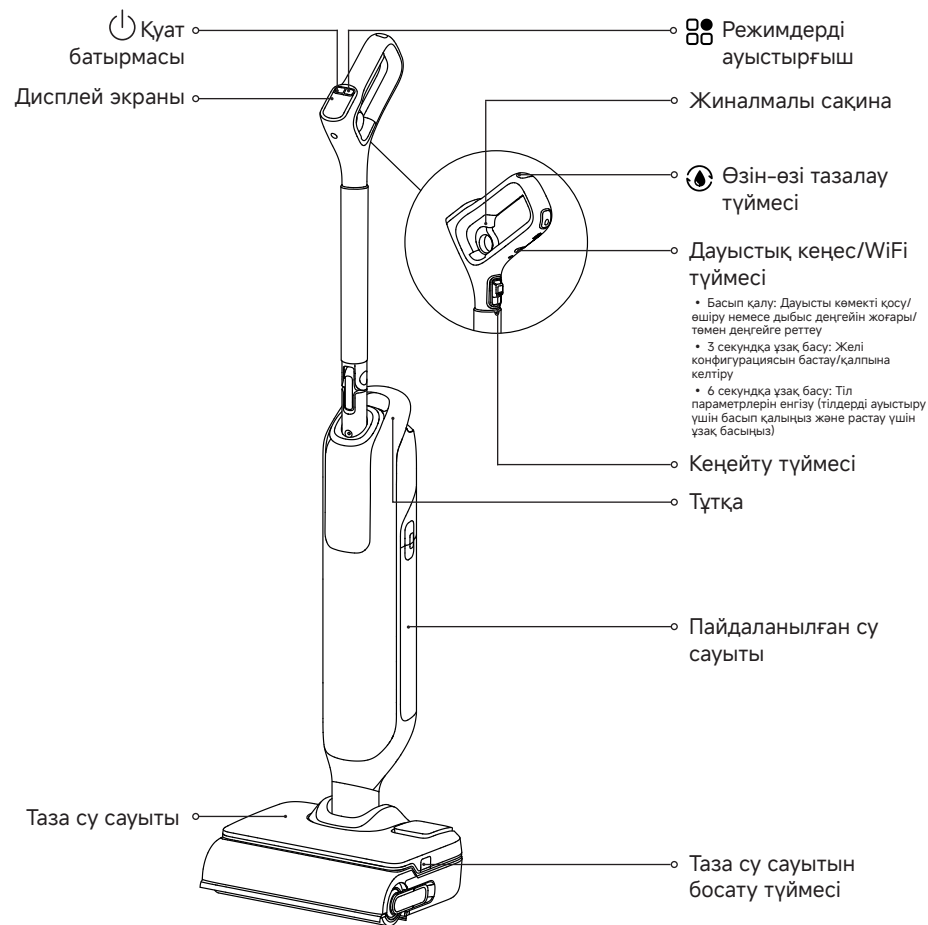

# Құрылғыға шолу

## Зарядтау станциясы

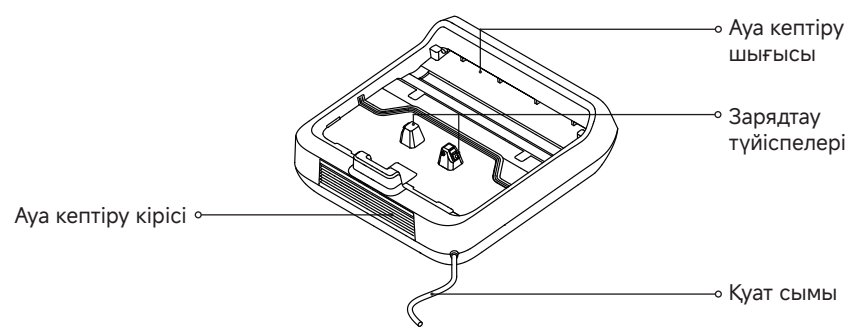

## Таза су сауыты

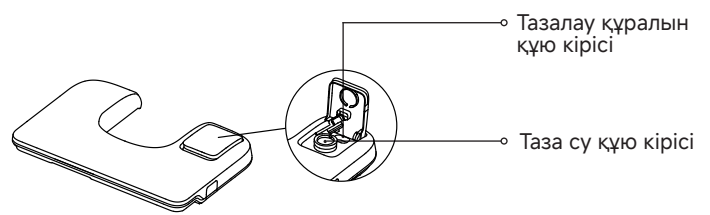

# Құрылғыға шолу

## Дисплей экраны



- |  |  |
|--|--|
| 1 Кептіру режимі   | 6 Шаң концентрациясының индикаторы және қате туралы ескерту                            |
| 2 Зарядталу/төмен батарея индикаторы                                 | • Пайдалану кезінде кірдің мөлшеріне байланысты нақты уақыт режимінде түсін өзгертеді. |
| 3 Smart режимі   | • Қызыл түспен жыпылықтау қатені білді.  |
| 4 Макс. режим  | 7 WiFi индикаторы  |
| 5 Режим қосқышы  | 8 AutoSolution режимі  |
| • Режимдерді ауыстыру үшін басыңыз.                                  | 9 Өзін-өзі тазалау режимі  |
| • Паркет еден режиміне кіру/шығу үшін басып, 3 секунд ұстап тұрыңыз. | 10 Қуат қосқышы  |
|  | Тазалауды бастау/тоқтату үшін басыңыз.   |

Ескертпе:  
Құрылғы дұрыс жұмыс істемесе, дисплей экранында қате туралы хабар пайда болады. Өз мәселеңіздің шешімін табу үшін қате туралы кеңестер мен шешімдер кестесін қараңыз.

# Тұтқасын орнату/алып тастау

Орнату үшін: Нұсқау бойынша тұтқаның ұшын құрылғының жоғарғы жағына сырт еткен дыбыс шыққанша тігінен салыңыз.

Алып тастау үшін: Тұтқаны жоғары қарай тарту кезінде бекіткішті басу үшін көрсетілген күйдегі ойыққа қатты құралды салыңыз.

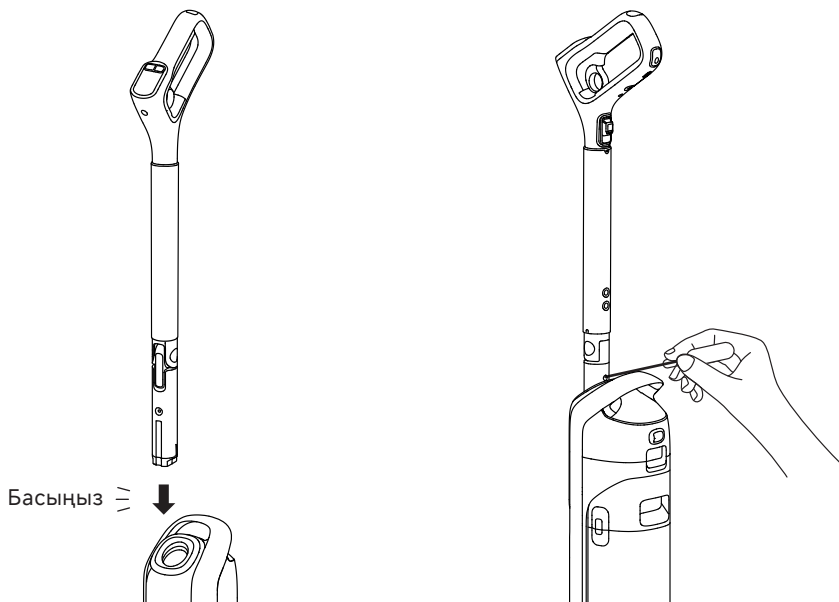

# Зарядтау

1. Қуаттау станциясын түзу жерге қабырғаға тақап қойыңыз және оны қуат көзіне қосыңыз. Алғашқы қолдану алдында құрылғыны толық зарядтаңыз.
2. Құрылғыны зарядтау станциясына қойыңыз. Дисплей экранындағы сан 100-ге жеткенде батарея толығымен зарядталады.

## ⚡ Зарядталу/төмен батарея индикаторы

- Баяу жанатын қызғылт сары түс: Аккумулятор деңгейі ≤ 25% (зарядталуда)
- Баяу жанатын жасыл түс: Аккумулятор деңгейі > 25% (зарядталуда)
- Тұрақты қызғылт сары түс: аккумулятор деңгейі ≤ 25%

Ескертпе:

- Толық зарядталғаннан кейін 10 минут ішінде жұмыс істемейтін құрылғы ұйқы режиміне өтеді. Құрылғыны пайдалану қажет болғанда, оны қайта іске қосыңыз.
- Оның қызмет ету мерзімін ұзарту үшін өнім ұзақ уақыт бойы үздіксіз жұмыс істеп тұрғаннан кейін қайта зарядтау алдында батарея автоматты түрде салқындайды.

# TROUVER қолданбасына қосылу

## 1. Қолданбаны жүктеңіз

Қолданбалар дүкенінен "TROUVER" іздеңіз немесе TROUVER қолданбасын жүктеп алу және орнату үшін төмендегі QR кодты сканерлеңіз.



## 2. WiFi баптау

Құрылғыны қосу үшін  басыңыз. Содан кейін желі конфигурациясы режиміне өту үшін тұтқаның артқы жағындағы Дауыстық кеңес/WiFi түймесін басыңыз. Баяу жанатын ақ түсті WiFi индикаторы және "Желі конфигурациясын күту" дауыстық көмегі жазбаны растайды.

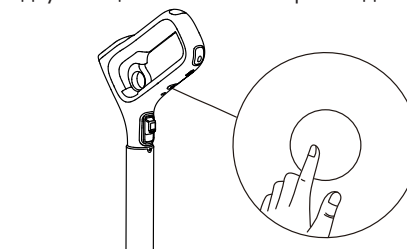

Ескертпе:

- Осы қадамға дейін телефоныңыздың 2,4 Гц WiFi желісіне қосылғанына көз жеткізіңіз.

## 3. Құрылғыны қосу

TROUVER қолданбасын ашып, "Қосылу үшін сканерлеу" немесе "Қолмен қосу" тармағын таңдап, қосылымды аяқтау үшін экрандағы нұсқауларды орындаңыз.

### Қосылу үшін сканерлеңіз

Пайдаланылған су сауытын алып тастаңыз және құрылғыдағы өнімнің QR кодын сканерлеңіз.



- Тек анықтама үшін. Өнімдегі QR кодты сканерлеңіз.



### Қолмен қосу

Өнім тізімінен өнім үлгісін таңдаңыз.

Ескертпе:

- Өнім үлгісін Android құрылғыларындағы "Жақын жерде қолжетімді құрылғылар" қалқымалы терезесінде де табуға және таңдауға болады. Қазіргі уақытта бұл функцияны iOS құрылғылары қолдамайды.

Ескертпе:

- Бұл құрылғы тек 2,4 Гц WiFi желілерін қолдайды.
- Қолданба жаңартуларына байланысты желіні конфигурациялау үшін нақты интерфейсін қараңыз.
- Егер 10 минут ішінде ешқандай әрекет жасалмаса немесе орнату кезінде желі қосылымы сәтсіз болса, құрылғы желіні конфигурациялау режимінен шығады. WiFi желісін қалпына келтіру үшін жоғарыдағы қадамдарды қайталаңыз.

### Таза су сауытын толтырыңыз

Сауытты шығару үшін таза су сауытын бастау түймесін басыңыз. Сауыт қақпағын ашып, оған таза су құю кірісі арқылы таза су толтырып құйыңыз. Сауытты қайта орнатыңыз және орнына сырт етіп түскенін тексеріңіз.

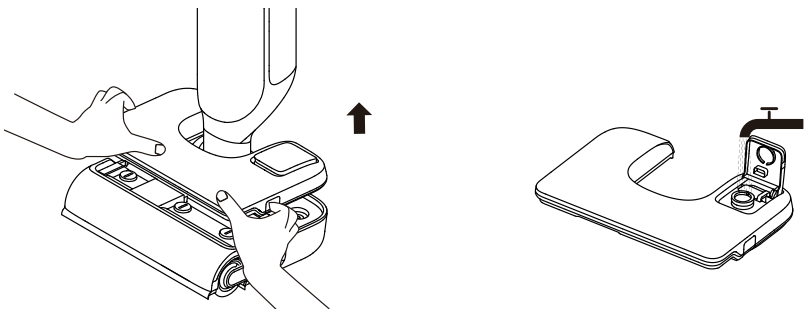

### Тазартқыш сұйықтықты қосыңыз

Таза су сауытының қақпағын ашып, тазартқыш құралды тиісті кіріске құйыңыз. AutoSolution режимінде негізгі корпус сұйылту коэффициентін ақылды түрде реттей алады.

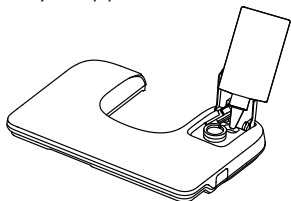

**Ескертпе:**

- Ішкі құрамдастарының бүлінуінің салдарынан өрт шығуы және тоқ соғу қатерін азайту үшін аспапта қолдануға арналған XingKuang Innovation Technology (Suzhou) Co., Ltd. компаниясының HFF3 еден тазартқыш сұйықтығын ғана қолданыңыз. Тазартқышты ресми интернет-дүкеннен сатып алуға болады.
- Тазартқышты тікелей таза су сауытына қосу үшін бөтелке қақпағын пайдаланып, тиісті мөлшерді өлшеңіз (\*бір қақпаққа шамамен 3 мл/0,1 сұйық унция), оны сауытқа құйыңыз және қолданар алдында біркелкі араластыру үшін ақырын шайқаңыз.

### Режимдерді ауыстыру

Режимдерді қажеттіліктеріңізге қарай ауыстыру үшін басыңыз. Паркет еден режиміне кіру/шығу үшін басып, 3 секунд ұстап тұрыңыз.

**Smart режимі**  
Құрылғы дақ деңгейін анықтайды және сору қуаты мен су ағынын сәйкесінше интеллектуалды түрде реттейді.

**MAX Макс. режим**  
Қатты едендердегі тұрақты дақтарды кетіру үшін жоғары су ағыны жұмсалады.

**AutoSolution режимі**  
Құрылғы ерітіндінің сұйылту коэффициентін ақылды түрде реттейді.

**Ескертпе:**  
"Шырылдаған дыбыс" паркет еден режиміне кіруді білдіреді; "Екі рет шырылдаған дыбыс" паркет еден режимінен шығуды көрсетеді.

### Тазалауды бастау

Қылшақ қақпағын ақырын басып, құрылғыны артқа шалқайтыңыз. Тазалауды бастау/тоқтату үшін қуат қосқышын басыңыз. Егер жұмыс кезінде құрылғы тік күйде болса, ағымдағы жұмыс тоқтатылады.

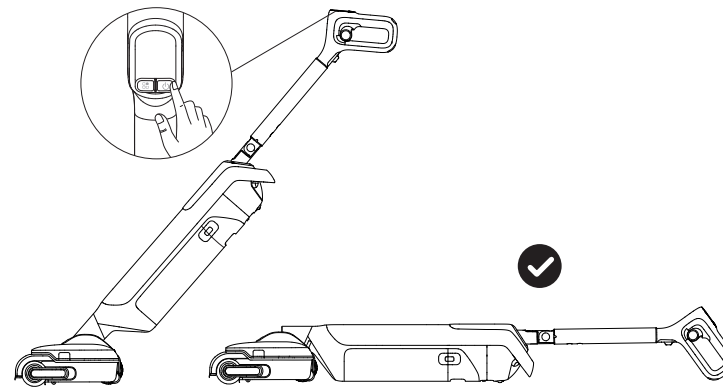

Тұтқаны 90° бұрышқа дейін жинау үшін жиналмалы сақинаны тартыңыз, бұл жиһаздың астын еңкеймей-ақ оңай тазалау үшін құрылғының корпусының 180° тегіс күйге келуіне мүмкіндік береді. Тұтқаны тік күйге келтіру үшін оны тез көтеріңіз.

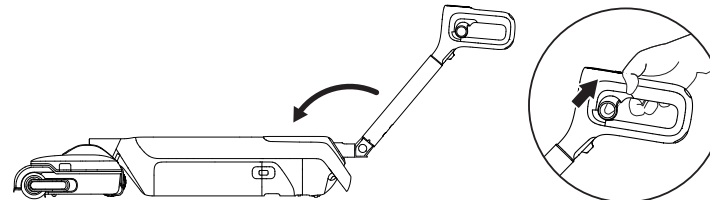

Құрылғы тік тұрғанда ұзарту түймесін жылжытыңыз, сонда тұтқаны бойлары әртүрлі пайдаланушылар пайдалана алатындай оның ұзынды қосымша опцияға реттеледі.

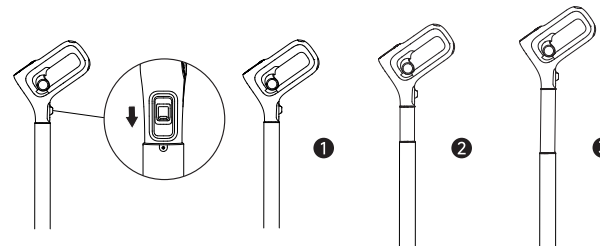

**Ескертпе:**

- Көпіретін сұйықтықтарды шаңсорғышпен тазаламаңыз.
- Құрылғы тегіс жатқан болса, оны өшірмес бұрын тік күйге қайтарыңыз.
- Құрылғы тек ағаш едендер, мәрмәр және плиткалар сияқты қатты беттерді тазалауға жарамды.
- Құрылғы жұмыс істеп тұрған кезде оны жерден көтермеңіз немесе жылжытпаңыз, себебі бұл пайдаланылған судың қозғалтқышқа ағып кетуіне әкелуі мүмкін.
- Тұтқаны бүктеу кезінде қысылып қалмас үшін қолыңызды жиналмалы тоспадан алыс ұстаңыз.

Пайдаланылған су сауытын босатыңыз

1. Сауытты шығару үшін пайдаланылған су сауытын бастау түймесін басыңыз.

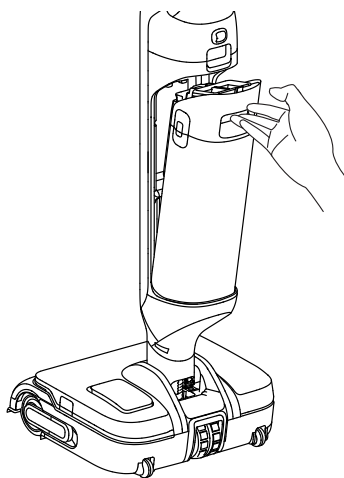

2. Қақпақты көтеру үшін пайдаланылған су сауытының қақпағындағы тұтқаны тартыңыз.

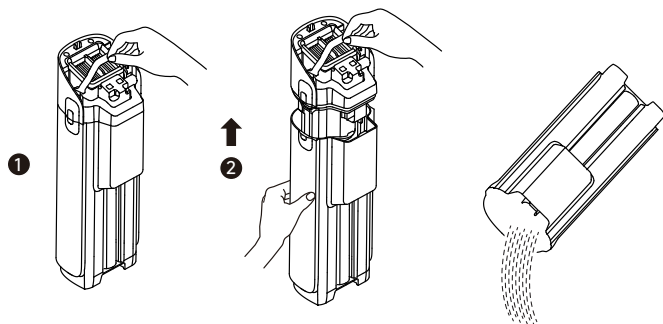

Ескертпе:

- Су ағып кетпес үшін пайдаланылған су сауытын тұтқасынан көтермеңіз немесе жылжитпаңыз.

Ыстық сумен өзін-өзі тазалау және ыстық ауамен кептіру

	Басып қалу	Смарт сору арқылы өзін-өзі тазалауды іске қосыңыз
	Өзін-өзі тазалауды бастағаннан кейін 3 секунд ішінде басып қалыңыз	Терең сору арқылы өзін-өзі тазалауға ауысыңыз
	3 секундқа ұзақ басыңыз	Кептіру режиміне кіріңіз
	Кептіру кезінде басып қалыңыз	Шығу

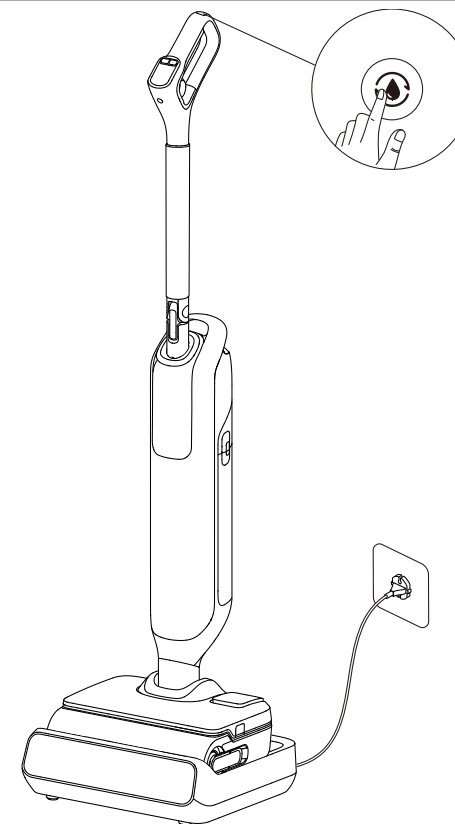

Ескертпе:

- Өзін-өзі тазалауды бастамас бұрын құрылғыны қайтадан негізге қойып, таза су сауытының жеткілікті түрде толтырылғанына көз жеткізіңіз.
- Өзін-өзі тазалау аяқталғаннан кейін құрылғы кептіру режиміне өтеді. Пайдаланылған су сауытын дереу босатыңыз.
- Өзін-өзі тазалау режимін қолданба арқылы орнатуға болады; әдепкі параметр – смарт режим.
- Ыстық сумен өзін-өзі тазалау кезінде қылшақты білікшені, ыстық суды немесе негіздің ысыту модулін ұстамаңыз.
- Өзін-өзі тазалау функциясын құрылғы зарядталу кезінде және батарея деңгейі 25%-дан жоғары кезде ғана қосуға болады. Батарея деңгейі төмен болса, оны өзін-өзі тазартуға дейін 25%-ға дейін зарядтаңыз.

# Күтім және техникалық қызмет көрсету

## Кеңестер:

- Техникалық қызмет көрсетпей тұрып құрылғыны өшіріңіз. Қуат қосқышын кездейсоқ басып қалмауға тырысыңыз.
- Қажетінше бөлшектерді ауыстырыңыз. Бөлшектер өндірушіде немесе қызмет көрсету агентінде бар бөлшектермен ауыстырылуы керек.
- Егер құрылғы ұзақ уақыт бойы пайдаланылмаса, оны толығымен зарядтаңыз, қуат ашасын розеткадан суырып алыңыз және құрылғыны күн сәулесі түспейтін салқын, құрғақ жерде сақтаңыз. Батареяның заряды шамадан тыс отырмауы үшін құрылғыны кемінде 3 айда бір рет зарядтаңыз.

## Пайдаланылған су сауытын тазалаңыз

1. Пайдаланылған су сауытын босату үшін босату түймесін басыңыз.

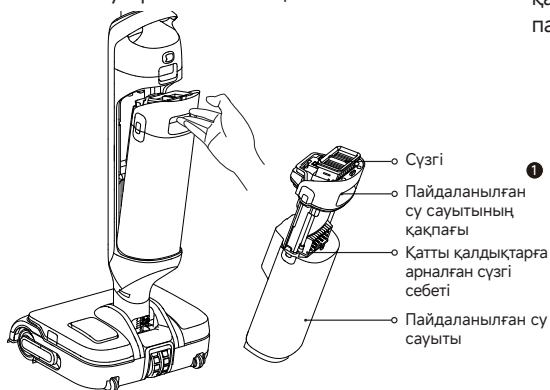

2. Сауыттың қақпағындағы тұтқаны тартып, қақпақты көтеріңіз. Сүзгіні алып тастап, пайдаланылған суды төгіп тастаңыз.

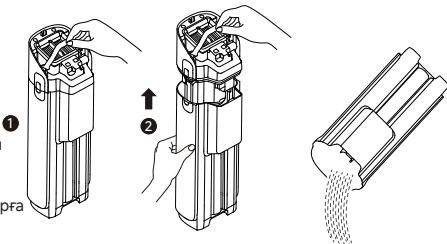

3. Қатты тұрмыстық қалдықтарды тазалаңыз, содан кейін сауыт пен сауыт қақпағын таза сумен шайыңыз. Сауыттың ішкі қабырғаларын тазалау үшін қораптағы тазалау қылшағын қолданыңыз.

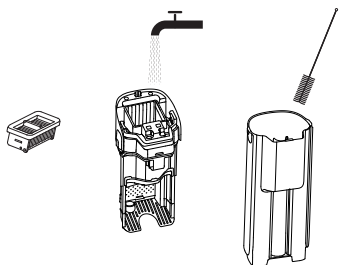

4. Сүзгі мен сауыт қақпағын орнына салыңыз. Содан кейін сауытты сырт еткен дыбыс шыққанша орнына салыңыз.

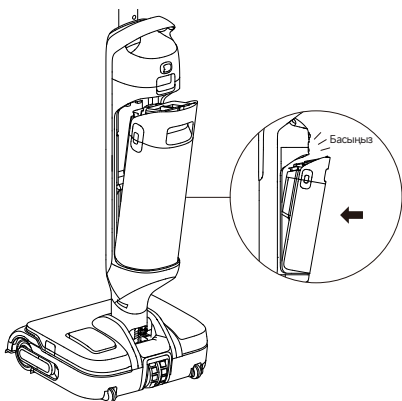

Ескертпе: Пайдаланылған су сауытын әр қолданудан кейін, сондай-ақ өзін-өзі тазалауға дейін және кейін уақытылы тазалау ұсынылады.

# Күтім және техникалық қызмет көрсету

## Сүзгіні тазалаңыз

1. Сүзгіні шешіп алыңыз және бетіндегі жиналған шаңды түсіру үшін жаймен ұрыңыз.



2. Сүзгі ластанған кезде оны таза сумен шайыңыз. Қайта орнатпас бұрын оны толығымен құрғатыңыз.

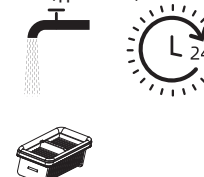

Ескертпе:

1. Сүзгіні әр 3-6 ай сайын ауыстыруға кеңес береміз.
2. Егер ол дымқыл болса, оның қызмет ету мерзімін қысқартпау үшін сүзгіні қайта қолданар алдында толығымен құрғатыңыз.

## Дезодоризаторды тазалаңыз (міндетті емес)

1. Дезодоризаторды ұстап тұрыңыз, оны босату және шығарып алу үшін бұраңыз, содан кейін таза сумен шайыңыз.

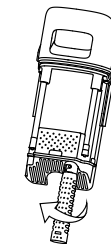
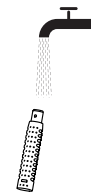
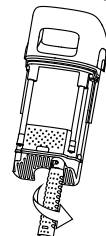

2. Тазалап болғаннан кейін оны бұрап, орнына мықтап бекітіңіз.

Ескертпе:

1. Қажет болса тазалаңыз. Дезодоризаторды әр 3-6 ай сайын ауыстыруға кеңес береміз.
2. Дезодоризатордың тиімді жұмыс істеуін қамтамасыз ету үшін пайдаланылған су сауытын әр қолданғаннан кейін дереу тазалаңыз.

## Түтік пен ластану сенсорын тазалау

Пайдаланылған су сауытын алып тастаңыз да, түтік пен ластану сенсорын дымқыл шүберекпен ақырын сүртіңіз.

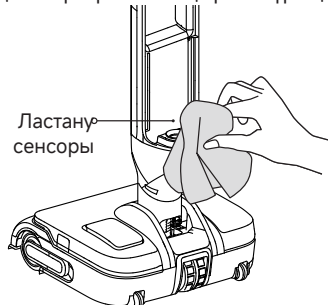

## Жетек дөңгелегін тазалаңыз

Жетек дөңгелегін жүйелі түрде тазалаңыз.

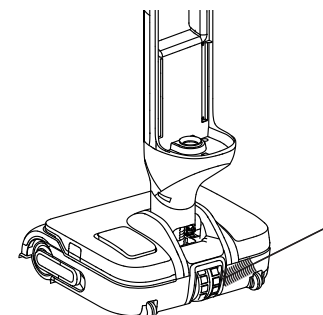

Ескертпе: Түтікті немесе ластану сенсорын сумен шаймаңыз.

# Күтім және техникалық қызмет көрсету

## Қылшақ жиынтығын тазалаңыз

1. Таза су сауытын босату үшін таза су сауытын бастау түймесін басыңыз.

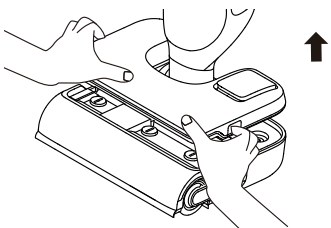

3. Тұтқаны қылшақты білікшеден шығарып алыңыз. Қылшақты білікшені тазалау үшін қоса берілген тазалау щеткасын пайдаланыңыз, содан кейін оны таза сумен шайып, толығымен құрғатыңыз.

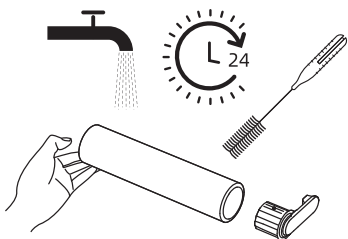

5. Сорғыш келтеқұбырды құрғақ матамен немесе дымқыл шүберекпен сүртіңіз. Оны сумен шаюға болмайды.

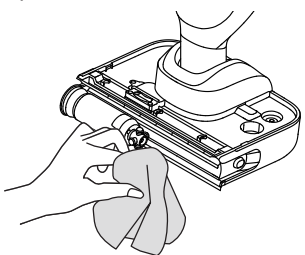

7. Қылшақ қақпағын қайта бекітіңіз.

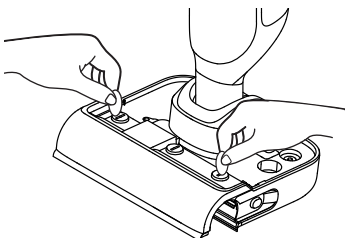

2. Қылшақты білікшені шығарып алу үшін қылшақты білікше тұтқасын тартыңыз.

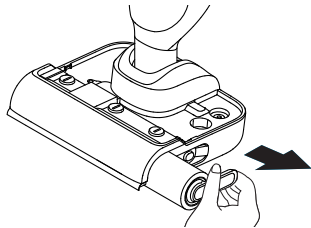

4. Монетаның көмегімен қылшақ қақпағындағы бекіту тұтқаларын бұрап, қақпақты шешіп алыңыз.

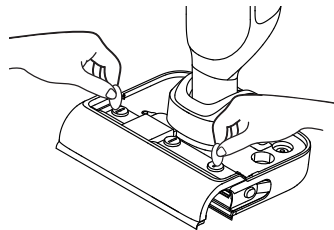

6. Қылшақты білікше мен оның тұтқасын сырт еткенше қайта орнатыңыз.

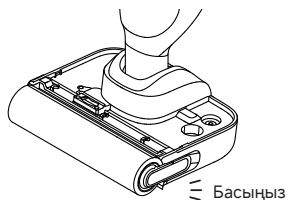

### Ескертпе:

- Қылшақты білікшені сумен шаюға болмайды.
- Қажет болса тазалаңыз. Айналмалы қылшақты әр 3-6 ай сайын ауыстыруға кеңес береміз.
- Қылшақты білікшені тазаламас бұрын пайдаланылған су сауытының алынғанына немесе босатылғанына және құрылғының бүйіріне қойылғанына көз жеткізіңіз.

# Ақауларды анықтау және жою

Егер қате шықса, құрылғы жұмысын тоқтатады. Ақауларды анықтау кестесін қараңыз. Егер мәселе шешілмесе, тұтынушыларға қызмет көрсету бөліміне хабарласыңыз.

Қате	Ықтимал себебі	Шешім
Құрылғы жұмыс істемейді.	Құрылғының батарея қуаты таусылған немесе батареяның қуат деңгейі төмен.	Қолданар алдында оны толығымен зарядтаңыз.
	Құрылғы тік күйде.	Құрылғыны артқа шалқайтыңыз.
	Қоқыс қызып кетуден қорғау режимін іске қосты.	Қоқысты тазалап, температура қалыпқа келгенше күтіңіз.
	Пайдаланылған су сауыты толы.	Пайдаланылған су сауытын босатыңыз.
	Бөлшектер орнына салынбаған.	Барлық бөлшектердің дұрыс салынғанына көз жеткізіңіз.
	Таза су сауытындағы су деңгейі төмен.	Таза су сауытын толтырыңыз.
Құрылғы баяу зарядталады.	Батареяның температурасы тым төмен немесе тым жоғары.	Батареяның температурасы қалыпқа келгенше күтіңіз.
Құрылғының сору қуаты төмен.	Сүзгі бітеліп қалды.	Сүзгіні тазалаңыз.
	Сорғыш келтеқұбыр немесе түтік бөгде затпен бітелген.	Түтік пен сорғыш келтеқұбырды тазалаңыз.
Қозғалтқыш біртүрлі шу шығарады.	Пайдаланылған су сауытындағы лас су тым көп.	Пайдаланылған су сауытын босатыңыз.
	Сорғыш келтеқұбыр бітелген.	Сорғыш келтеқұбырдың бітелген жерлерін тазалаңыз.
Қуаттау кезінде дисплей экранындағы батарея деңгейінің индикаторы жанбайды.	Зарядтау станциясының ашасы электр розеткасына дұрыс салынбаған.	Зарядтау станциясының ашасы орнына салынғанына көз жеткізіңіз.
	Құрылғы зарядтау құрылғысына дұрыс орнатылмаған.	Құрылғының зарядтау құрылғысына дұрыс орнатылғанына көз жеткізіңіз.

## Ақауларды анықтау және жою

Құрылғыдан су шықпайды.	Таза су сауыты дұрыс орнатылмаған немесе таза су сауытындағы су жеткіліксіз.	Таза су сауытын орнына қайта салыңыз немесе су құйыңыз.
	Қылшақты білікшені сулау үшін 30 секунд қажет.	Құрылғыны қосып, біраз уақыттан кейін қайта тексеріңіз.
Желдеткіштен су ағып тұр.	Соғылу немесе жұлқу салдарынан су қозғалтқышқа өтіп кетуі мүмкін.	Құрылғыны қосуды кезде ақырын алға-артқа жылжытыңыз.
	Тазаланған сүзгі толығымен құрғақ емес.	Қолданар алдында сүзгіні толығымен құрғатыңыз.
Өзін-өзі тазалау сәтсіз аяқталды.	Қылшақты білікше ірі қоқыспен бітеліп қалуы мүмкін.	Қылшақты білікшені тексеру және тазалау үшін қылшақты білікше қақпағын шешіп алыңыз.
	Құрылғы зарядтау құрылғысына дұрыс орнатылмаған.	Өзін-өзі тазалау функциясын қоспас бұрын, құрылғының зарядталғанына көз жеткізіңіз.
	Батарея деңгейі 25%-дан төмен болса, өзін-өзі тазалау функциясын қосуға болмайды.	Өзін-өзі тазалау функциясын құрылғы зарядталып жатқанда және батарея деңгейі 25%-дан артық болғанда ғана қосуға болады.
	Пайдаланылған су сауыты толы.	Пайдаланылған су сауытын босатыңыз.
	Таза су сауыты орнына салынбаған немесе таза су сауытындағы су жеткіліксіз.	Таза су сауытын орнына қайта салыңыз немесе су құйыңыз.
Кептіру тиімділігі нашар.	Зарядтау станциясының ауа кірісі мен ауа шығысы бітеліп қалуы мүмкін.	Ауа кірісі мен ауа шығысы бітеліп қалғанын тексеріңіз және бітелген заттарды алып тастаңыз.

## Ақауларды анықтау және жою

Желіге қосылу сәтсіз аяқталды.	WiFi құпия сөзі дұрыс емес.	Дұрыс құпия сөзі енгізіңіз.
	5 Гц WiFi желісіне қолдау көрсетілмейді.	2,4 Гц WiFi желісіне қосылуды қамтамасыз етіңіз.
	Әлсіз WiFi сигналы.	Құрылғыны маршрутизатордың тиімді жұмыс өрісі аймағына орнатыңыз.
	Қолданбаға қосылу сәтсіз аяқталды.	Қосылымды қайталап көру үшін MOVIEhome қолданбасынан шығып, қайта кіріңіз.

## Қате туралы кеңестер мен шешімдер

Құрылғы дұрыс жұмыс істемесе, экран дисплейінде қате туралы хабар пайда болады. Мәселені шешу үшін төмендегі кестені қараңыз.

Қате коды	Ықтимал себебі	Шешім
E1-E7	Қате	Ақауларды анықтау үшін құрылғыны іске қайта қосыңыз. Егер мәселе шешілмесе, тұтынушыларға қызмет көрсету бөліміне хабарласыңыз.
F1-F3		
H2/H3/H5/H6		

Шаңсорғыш			
Үлгі	НМН28А	Номиналды қуат	450 W
Номиналды кернеу	21,6 V ===	Зарядтау кернеуі	27,5 V ===
Таза су сауыты Сыймдылық	800 mL	Пайдаланылған су сауыты Сыймдылық	700 mL
Зарядтау уақыты	Шамамен 4 сағат		
Зарядтау станциясы			
Үлгі	НСВВЗ	Номиналды қуат*	450 W
Есептік кіріс қуаты	220-240 V~ 50-60 Hz	Есептік шығыс	27,5 V === 1,6 V

## Батареяны кәдеге жарату және алып тастау

Кірістірілген литий-ионды батареяда қоршаған ортаға қауіпті заттар бар. Батареяны қоқысқа тастамас бұрын білікті техникалық мамандар батареяны алып тастап, оны тиісті қайта өңдеу зауытына тапсырғанына көз жеткізіңіз.

- құрылғыны қоқысқа тастау алдында батареяны құрылғыдан шығарып алу керек;
- батареяны шығарып алатын кезде құрылғыны электр желісінен ажырату керек;
- батареяны қауіпсіз жолмен тастау керек.

### Алып тастау бойынша нұсқаулық

1. Орнату бөлімін қарап, тұтқаны алып тастаңыз.
2. Құрылғының үстіңгі жағындағы және корпусындағы сәндік қақпақтарды алу үшін тиісті құралды пайдаланыңыз.
3. Бұрауышты пайдаланып, барлық бекіту бұрандаларын корпустан алыңыз.
4. Бұрауышты пайдаланып, құрылғының алдыңғы қақпағындағы бекіту бұрандаларын алыңыз. Қақпақты алып тастаңыз.
5. Батарея жинағының қосқыш кабельдерін ажыратыңыз және батареяны батарея жинағынан алыңыз.

### САҚ БОЛЫҢЫЗ:

- Батареяны шығарып алмас бұрын, қуат көзін өшіріп, батарея қуатын барынша отырғызыңыз.
- Қажет емес батареяларды тиісті қайта өңдеу зауытында кәдеге жарату керек.
- Жарылыс қаупін болдырмау үшін қоршаған орта температурасы жоғары болмауы тиіс.
- Дұрыс пайдаланбаған жағдайда батареядағы сұйықтық ағып кетуі мүмкін. Денеңізге тиіп кеткен жағдайда сумен шайып, медициналық көмекке жүгініңіз.

1. TROUVER сатып алған кезде анықтауға болмайтын материалдың немесе жасалу сапасының сәйкессіздігіне тұтынушы алдында жауапты.
2. Кепілдік мерзімі: толығырақ білу үшін тұтынушыларға қызмет көрсету қызметіне хабарласыңыз. Тұтынушы жұмыс істейтін аумақта басқа регламенттер болса, жергілікті регламенттің күші басым болады.
3. Кепілдік келесі жағдайларда қолданылмайды:
  - а) TROUVER ұсынған нұсқауларға сәйкес келмейтін абайсыздыққа, пайдалануға немесе орнатуға дұрыс пайдаланбауға байланысты мәселелер.
  - ә) TROUVER тікелей уәкілеттік бермеген субъектілердің немесе жеке тұлғалардың өнімді бұрмалауы және/немесе өзгертуі.
  - б) тұтынушы тарапынан кездейсоқ себептерге және/немесе немқұрайлылыққа байланысты келтірілген зақымдар, сыртқы бөліктерге ерекше сілтеме жасай отырып.
  - в) өндірістік ақаулары жоқ тозатын бөлшектер.
  - г) батареяның ескіруіне немесе пайдаланылуына байланысты батарея зарядының таусылу уақыты қысқарады.
  - д) шығын материалдары (мысалы, айналмалы қылшақтар, сүзгілер, тазалау қылшақтары, тазалау ерітінділері және т.б.).
  - е) тауардың сатып алынған күнін растайтын жарамды сатып алу құжаты (түбіртек, шот-фактура немесе басқа) ұсынылмаса.
  - е) сатып алу туралы күәліктегі өнімнің үлгісі және/немесе нөмірлері өнімде көрсетілген үлгіге және/немесе нөмірлерге сәйкес келмейді.
4. Кепілдік туралы толығырақ ақпарат алу үшін TROUVER ресми веб-сайтын қараңыз: <https://trouver-tech.com>

## Asosiy xavfsizlik ko'rsatmalari

Bu qo'llanmani diqqat bilan o'qib chiqing va kelajakda foydalanish uchun saqlab qo'ying. Elektr jihozni ishlatganda quyidagi asosiy ehtiyot choralariga doim amal qilinishi kerak: (BU JIHOZNI) ISHLATISHDAN OLDIN BARCHA KO'RSATMALARNI O'QIB CHIQING. Ogohlantirishlar va ko'rsatmalarga rioya qilmaslik elektr toki urishi, yong'in va/yoki jiddiy jarohat olishga sabab bo'lishi mumkin.

**OGOHLANTIRISH** — Yong'in, elektr toki urishi yoki jarohat olish xavfini kamaytirish uchun:

### Foydalanish bo'yicha cheklovlar

- Bu mahsulot xavfsiz ishlashini ta'minlash va har qanday xavfning oldini olish maqsadida 8 yoshdan kichik bolalar yoki jismoniy, hissiy, aqliy nuqsonlari yoki tajriba yoki bilimi cheklangan shaxslar ota-ona yoki qarovchilarning nazoratsiz foydalanmasligi lozim. Tozalash va texnik xizmat bolalar tomonidan nazoratsiz amalga oshirilmasligi lozim.
- Plastik plyonka xavfli bo'lishi mumkin. Bo'g'ilish xavfining oldini olish uchun uni bolalardan uzoqda saqlang. Bolalar qurilma bilan o'ynamasligi lozim.
- Jihoz quvvatlanayotganda yoki sovib turganda uni bolalar qo'li etmaydigan joyda saqlang.
- Faqat ichkarida, gilam yozilmagan yuzalar, masalan, vinil, koshin, zichlangan yog'och va boshqalarda ishlating. Bo'sh jismlar yoki hududdagi gilamchalar ustidan yurib ketmasligi uchun e'tiborli bo'ling. Cho'tkani to'xtatib turish belbog'ning muddatdan avval ishdan chiqishiga sabab bo'lishi mumkin.
- Faqat bu foydalanuvchi qo'llanmasida tasvirlangandek foydalaning. Faqat ishlab chiqaruvchi tavsiya qilgan birliktirmalardan foydalaning.
- Jihozni alanga yoki haddan ortiq haroratga qo'ymang. Alanga yoki haddan ortiq haroratga qo'yish portlashga sabab bo'lishi mumkin.
- Juda issiq yoki sovuq muhitlar da (5°C/41°F darajadan past yoki 40°C/104°F yuqori) ishlatmang. Jihozni 5°C/41°F dan yuqori harorat va 40°C/104°F dan past haroratda quvvatlang.
- Jihozni suvga botirmang.
- Benzin kabi tez alanganuvchi yoki yonuvchan suyuqliklarni yig'ib olish uchun foydalanmang. Tez alanganuvchi yoki yonuvchan suyuqliklar bor bo'lishi mumkin joylarda foydalanmang.
- Tirqishlarga biror narsani qo'ymang. Biror tirqish to'silganda jihozdin foydalanmang. Havo oqimiga to'sqinlik qilishi mumkin bo'lgan chang, tuk, soch va boshqa narsalardan xoli saqlang.
- Zaharli materiallarni (xlorli ohak, ammiak, kanalizatsiya tozalagich va boshqalar) yig'mang. Oyna, tirnoqlar, burama mixlar, tangalar va shu kabi qattiq va o'tkir narsalarni yig'mang.
- Bu jihozni moyli bo'yoqda chiqadigan bug', bo'yoq suyultiruvchi, ba'zi hasharotdan saqlovchi moddalar, alanganuvchi chang yoki boshqa portlovchi yoki zaharli bug'lar to'la bo'lgan yopiq joyda ishlatmang. Sigaret, gugurt yoki issiq kul kabi yonayotgan yoki tutayotgan narsalarni yig'mang.
- Jihozni filtrlar o'z joyida bo'lmagan holatda ishlatmang.

# Asosiy xavfsizlik ko'rsatmalari

- Soch, yumshoq kiyim, barmoqlar va tananing barcha qismlarini jihozning tirqishlari va harakatlanuvchi qismlari va aksessuarlaridan yiroq tuting.
- Radiochastotalar ta'sir qilish talablarini qondirish uchun qurilmaning ishlashi vaqtida ushbu qurilma va odamlar o'rtasida 20 sm yoki undan ortiq masofani saqlash kerak. Muvofiqlikni ta'minlash uchun ushbu masofadan yaqinroq ishlarni bajarish tavsiya etilmaydi.
- Radio uskunasi 2412–2472 MGs chastota diapazonida ishlaydi va maksimal chastota chiqish quvvati < 20 dBm.
- Ushbu peredatchik uchun ishlatiladigan antenna boshqa antenna yoki peredatchik bilan birga joylashtirilmasligi kerak.
- Jihozdan foydalanishda uni yerdagi kabellardan yiroq tuting. Jihoz ta'minot kabeli ustidan yurgizilganda xavf yuzaga kelishi mumkin.
- Zinalar ustini tozalashda yanada diqqatli bo'ling.
- Eritma qutisining maksimal hajmi 85 ml ni tashkil qiladi va uni faqat ushbu mahsulot bilan birga kelgan MOVA HFF3 pol tozalagich bilan ishlatish mumkin. Qurilma suyultirish nisbatini kirlanish darajasiga qarab oqilona sozlaydi.

## Texnik xizmat va saqlash

- Rejalashtirilmagan boshlashdan saqlanib. Jihozni yig'ish yoki ko'tarishdan oldin tugma O'CHIRILGAN holatida ekaniga ishonch hosil qiling. Jihozni barmog'ingiz tugmada turgan holatda ko'tarish yoki jihozni yoqish baxtsiz hodisaga sabab bo'ladi.
- Jihoz gorizontal yuzaga qo'yilganiga ishonch hosil qiling. Qurilma cho'tka valigi bilan jihozlangan bo'lsa va tutqich to'liq tepa holatda bo'lmasa, qurilmani bir xil pozada ishlatmang. Jihozni muzlab qolishi mumkin bo'lgan joyda saqlamang.
- Ishlatilmaganda, jihozni tozalash, unga texnik xizmat yoki servis ko'rsatishdan oldin va jihozni harakatlanadigan cho'tkaga ulash va uzishdan oldin o'chiring va rozetkadan uzing.
- Zararlangan yoki o'zgartirilgan jihozdan foydalanmang. Zararlangan yoki o'zgartirilgan jihoz yong'in, portlash yoki jarohat xavfiga sabab bo'ladigan oldindan aytib bo'lmaydigan holatni ko'rsatishi mumkin.
- Foydalanish va saqlash ko'rsatmalarida berilgandan boshqa holatlarda jihozni o'zgartirmang yoki tuzatishga urinmang.
- Jihozni zararlangan biriktirma (masalan, quvvatlash asosi, ta'minot kabellari va boshqalar) bilan ishlatmang. Jihoz yoki biriktirma tushib ketsa, zararlansa, tashqarida qolsa, suvga tushib ketsa yoki kerakli darajada ishlamas, hech qachon uni ishlatishga urinmang. Uni tasdiqlangan servis markazida tuzating.
- Texnik xizmatni malakali texnik xodim faqat bir xil almashtirish qismlaridan foydalangan holda amalga oshirsin. Bu jihozning xavfsizligi saqlanishini ta'minlaydi.
- Ta'minot kabeli zararlangan bo'lsa, xavfdan qochish uchun u ishlab chiqaruvchi, uning xizmat agenti yoki shunga o'xshash malakali shaxslar tomonidan almashtirilishi kerak.

# Asosiy xavfsizlik ko'rsatmalari

## Batareya va quvvatlash

- Ogohlantirish: Jihozni quvvatlash maqsadida faqat shu jihoz bilan berilgan quvvatlash asosidan foydalaning. Faqat HCBZ quvvatlash asosi bilan ishlatiladi.
- Barcha quvvatlash ko'rsatmalariga amal qiling va jihozni batareyada yozilgan harorat diapazonidan tashqarida quvvatlamang, chunki bu yong'in xavfini oshiradi.
- Quvvatlash asosi quritish funksiyasiga ega va u faqat jihozning cho'tkasini quritish uchun moslangan.
- Quvvatlash asosining kabelini qizigan yuzalardan yiroq tuting. Quvvatlash asosining vilkasi yoki jihozni nam qo'llar bilan ushlamang. Rozetkadan uzish uchun quvvatlash asosining kabelidan ko'ra vilkasini ushlang.
- Quvvatlash asosini kabeldan tortmang yoki ko'tarmang, kabelni tutqich sifatida foydalanmang, kabel ustida eshikni yopmang yoki kabelni o'tkir chetlar va burchaklar atrofida tortmang.
- Biror quvvatlanmaydigan batareya to'plamidan foydalanmang. Aks holda, lity-ion batareyasi yonib ketishi mumkin. Bu jihozda faqat malakali texnik yoki sotuvdan keyingi xizmat ko'rsatish xizmati tomonidan almashtirilishi mumkin bo'lgan batareyalar mavjud.
- Lity-ion batareya to'plamida atrof-muhit uchun xavfli moddalar mavjud. Jihozni utilitatsiya qilishdan oldin batareya to'plamini ajratib, keyin jihoz foydalanilgan mamlakat yoki hududning mahalliy qonunlari va tartiblariga ko'ra yo'q qiling yoki qayta ishlashga topshiring.
- Batareyani ajratishda jihoz elektr tarmog'idan uzilgan bo'lishi kerak. Batareyalarni bolalar qo'li yetmaydigan joyda saqlang. Batareyalarni hech qachon og'izga solmang. Batareya yutib yuborilsa, doktor yoki mahalliy infeksiya nazoratchigacha murojaat qiling.
- Har qanday sharoitda ham suyuqlik oqib chiqishi mumkin bo'lgan batareyani hech qachon ushlamang. Agar tasodifan shunday bo'lsa, suv bilan yuving. Agar suyuqlik ko'zga tegsa, darhol tibbiy yordam oling. Batareyadan oqib chiqqan suyuqlik tiralish yoki kuyishga sabab bo'lishi mumkin.
- Quvvatlash asosi 6 kamerali 4000 mAh batareya to'plamini quvvatlay oladi. Bu quvvatlash asosi qayta quvvatlanmaydigan batareyalarni quvvatlash uchun foydalanilmasligi kerak. Aks holda, lity-ion batareyasi yonib ketishi mumkin.
- Quvvatlash asosi "Diqqat: Issiq yuza"  belgisi bilan belgilangan. Issiq suv bilan o'z-o'zini tozalash paytida cho'tka valigiga, issiq suvga yoki quvvatlash asosining qizitish moduliga tegmang.

YI muvofiqlik bayonoti



Ushbu mahsulot "CE" belgisi bilan belgilangan va shuning uchun 2014/53/EU Radio uskunalarini direktivasi ostida sanab o'tilgan amaldagi uyg'unlashtirilgan Yevropa standartlariga mos keladi.

Radiochastotalar ta'siri haqida ma'lumot

Ushbu qurilma sinovdan o'tgan va Radiochastotalar (RF) ta'sir qilish uchun tegishli cheklolarga javob beradi.

2,4G WiFi (2412 MGs ~ 2472 MGs): 19,99 dBm (Maks. EIRP)

# Asosiy xavfsizlik ko'rsatmalari

## Belgilar



II sinf uskunasi



T 3,15A vaqt/tok xususiyati bo'lganda vaqti kechikkan miniatura saqlagich bog'lanishi



Faqat bino ichida foydalanish uchun



Operator qo'llanmasini o'qing



Diqqat: Issiq yuza



WEEE haqida ma'lumot

Bu belgiga ega barcha mahsulotlar chiqindi elektr va elektron uskunalar (WEEE 2012/19/EU direktivasidagi kabi) bo'lib, ular ajratilmagan maishiy chiqindilar bilan aralashmasligi lozim. Buning o'rniga chiqindi qurilmalaringizni hukumat yoki mahalliy hokimiyat organlari belgilagan chiqindi elektr va elektron qurilmalarni qayta ishlash uchun mo'ljallangan yig'ish punktiga topshirish orqali inson salomatligi va atrof-muhitni muhofaza qilishingiz lozim. To'g'ri chiqitga chiqarish va qayta ishlash atrof-muhit va inson salomatligi uchun ehtimoliy salbiy oqibatlarining oldini olishga yordam beradi. Bunday yig'ish punktlarining joylashuvi va shartlari haqida qo'shimcha ma'lumot olish uchun o'rnatuvchi yoki mahalliy hokimiyat organlariga murojaat qiling.

Biz, XingKuang Innovation Technology (Suzhou) Co., Ltd., ushbu bilan mazkur qurilma qo'llanuvchi direktivalar, Yevropa me'yorlari va o'zgartirishlarga muvofiq ekanligini e'lon qilamiz. Yevropa Ittifoqi muvofiqlik deklaratsiyasi to'liq matni quyidagi internet manzilida mavjud: <https://trouver-tech.com>

Batafsil elektron qo'llanma uchun saytiga o'ting  
<https://www.trouver-tech.com/pages/user-manuals-and-faqs>

# Mahsulot bo'yicha umumiy ma'lumot

## Qadoqlash ro'yxati

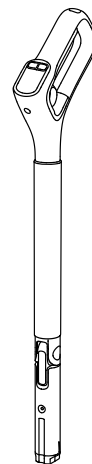

Tutqich

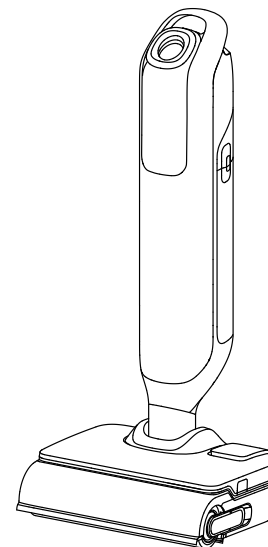

Asosiy uskuna



Almashtirish filtri

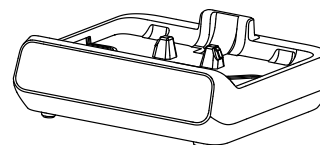

Quvvatlash Stansiyasi



Zahira cho'tka valigi



Tozalash cho'tkasi

# UZ Mahsulot bo'yicha umumiy ma'lumot

## Changyutkich

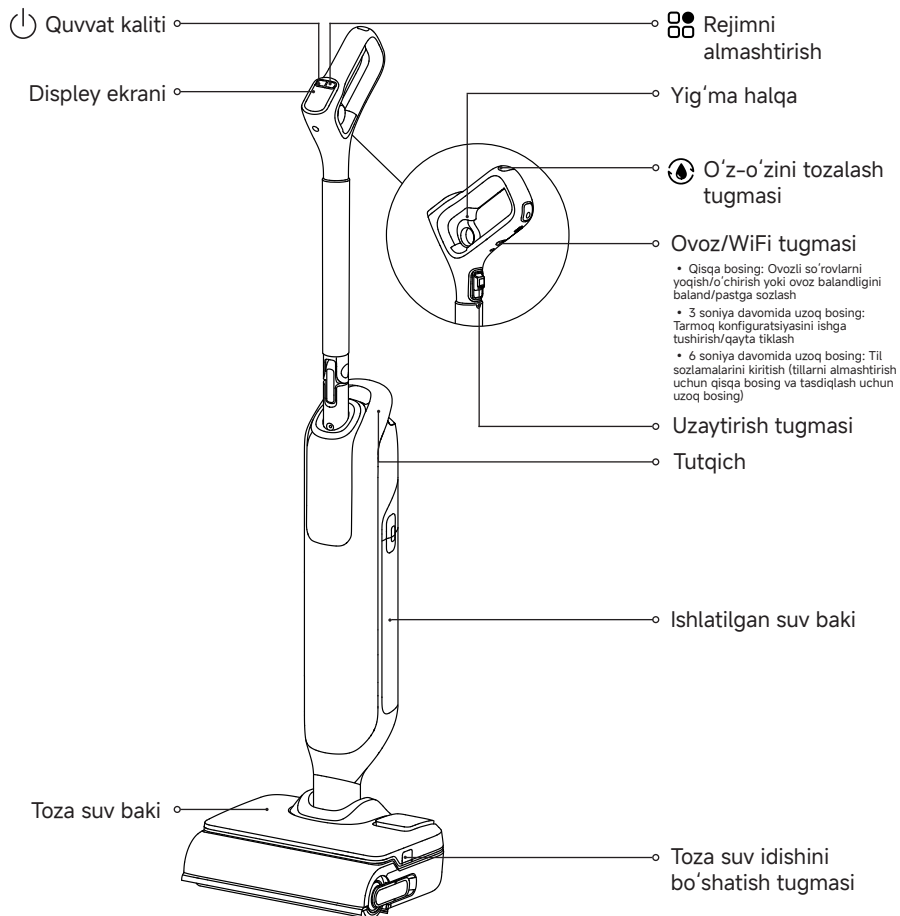

# UZ Mahsulot bo'yicha umumiy ma'lumot

## Quvvatlash Stansiyasi

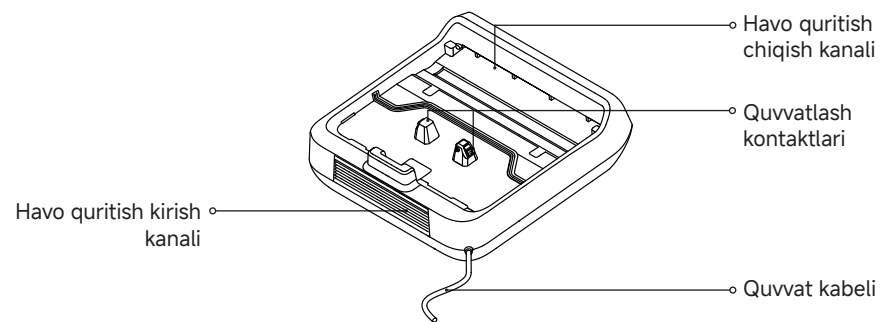

## Toza suv baki

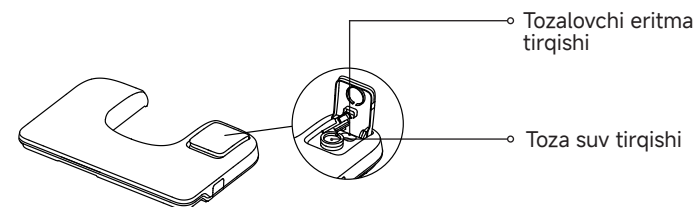

# Mahsulot bo'yicha umumiy ma'lumot

## Display ekrani



- |  |  |
|--|--|
| 1 Quritish rejimi  | 6 Chang konsentratsiyasi indikator va xato haqida ogohlantirish  |
| 2 Quvvatlanmoqda/batareya quvvati kamligi indikator  | <ul style="list-style-type: none"> <li>Foydalanish vaqtidagi kir miqdoriga qarab real vaqt rejimida rangni o'zgartiradi.</li> <li>Qizil mittillash xatolikni bildiradi.</li> </ul> |
| 3 Aqlli rejim  | 7 WiFi indikator   |
| 4 Maksimal rejim   | 8 Avtoeritma rejimi  |
| 5 Rejimni almashtirish   | 9 O'z-o'zini tozalash rejimi   |
| <ul style="list-style-type: none"> <li>Rejimlarni almashtirish uchun bosib.</li> <li>Yog'och pol rejimiga kirish/chiqish uchun 3 soniya bosib turing.</li> </ul> | 10 Quvvat kaliti   |
|  | Tozalashni boshlash/to'xtatish uchun bosib.  |

### Eslatma:

Agar jihoz to'g'ri ishlamasa, display ekrani xato xabarini ko'rsatadi. Yechimni topish uchun Xatolik ishoralari va yechimlari jadvaliga qarang.

# Tutqichni o'rnatish/yechib olish

O'rnatish uchun: Jihozning tepasiga ko'rsatilganidek tutqichning uchini tiq etgan tovush eshitilguncha vertikal joylang.

Yechib olish: Tutqichni yuqoriga tortib, bo'shatish mahkamligichni bosish uchun qattiq asbobi ko'rsatilgan holatda teshikka soling.

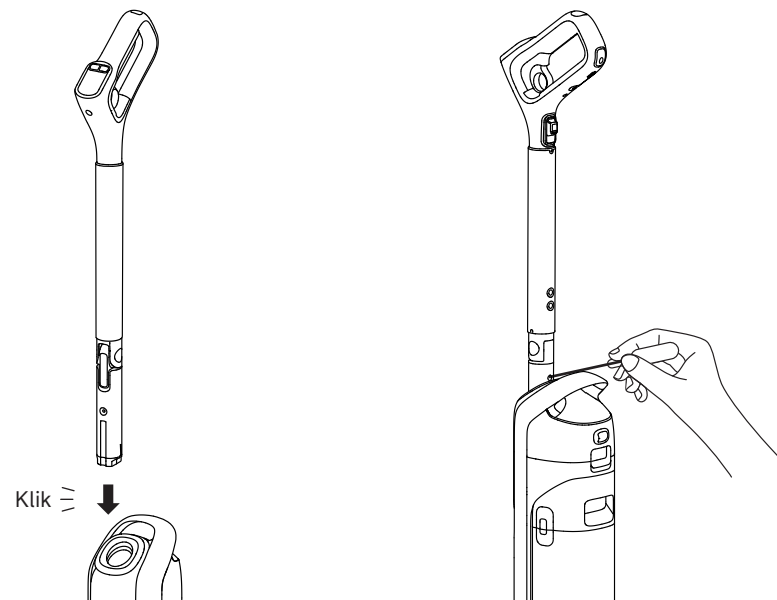

## Quvvatlash

1. Quvvatlash asosini devorga teskari tarzda pastga joylang va quvvat manbasiga ulang. Ilk foydalanishdan oldin jihozni to'liq quvvatlang.
2. Jihozni quvvatlash asosi ustiga joylang. Display ekranidagi raqam 100 ga yetganda, batareya to'liq zaryadlangan.

### ⚡ Quvvatlanmoqda/batareya quvvati kamligi indikator

- Apelsinrang yonib-o'chmoqda: Batareya darajasi  $\leq 25\%$  (zaryadlanmoqda)
- Yashil yonib-o'chish: Batareya darajasi  $> 25\%$  (zaryadlanmoqda)
- Yaxlit apelsinrang: Batareya darajasi  $\leq 25\%$

### Eslatma:

- To'liq quvvatlangandan keyin 10 daqiqa ichida ishlamasa, qurilma uyqu rejimiga kiradi. Iltimos, qurilmani qayta ishlatish kerak bo'lganda uni qayta ishga tushiring.
- Uning ishlash muddatini uzaytirish uchun mahsulot uzoq vaqt davomida uzluksiz ishlagandan keyin qayta quvvatlashdan oldin batareya avtomatik ravishda soviydi.

# TROUVER ilovasiga ulanish

## 1. Ilovani yuklab oling

TROUVER ilovasini yuklab olish va o'rnatish uchun ilovalar do'konida "TROUVER" ni qidiring yoki quyidagi QR kodni skanerlang.



## 3. Qurilmani qo'shing

TROUVER ilovasini oching, "Ulanish uchun skanerlash" yoki "Qo'lda qo'shish"ni tanlang va ulanishni yakunlash uchun ekrandagi ko'rsatmalarga rioya qiling.

### Ulanish uchun skanerlang

Ishlatilgan suv bakini yechib oling va qurilmadagi mahsulot QR kodini skanerlang.



\* Faqat ma'lumot uchun. Iltimos, mahsulotdagi QR kodni skanerlang.

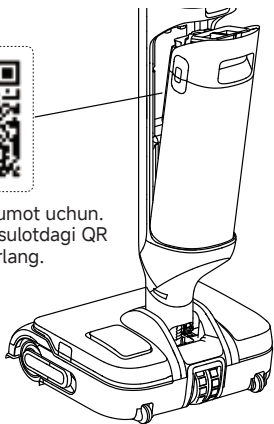

Eslatma:

- Bu qurilma faqat 2,4 GHz WiFi tarmoqlarini qo'llab-quvvatlaydi.
- Ilova yangilanishlari tufayli tarmoq konfiguratsiyasi uchun haqiqiy interfeysga qarang.
- Agar 10 daqiqa davomida hech qanday chora ko'rilmasa yoki sozlash vaqtida tarmoq ulanishi muvaffaqiyatsiz bo'lsa, qurilma tarmoq konfiguratsiyasi rejimidan chiqadi. WiFi sozlamalarini tiklash uchun yuqoridagi amallarni takrorlang.

## 2. WiFi ni sozlash

Jihozni yoqish uchun Oni bosing. Keyin tarmoq konfiguratsiyasi rejimiga kirish uchun tutqichning orqa tomonidagi Ovozli/WiFi tugmasini bosing. Oq rangda yonib o'chayotgan WiFi indikator va "Tarmoq konfiguratsiyasi kutilmoqda" ovozli so'rovi kirishni tasdiqlaydi.

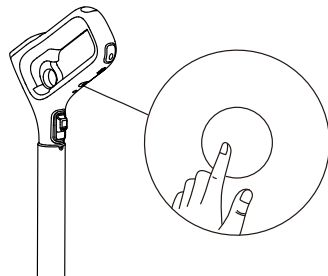

Eslatma:

- Ushbu qadamdan oldin telefoningiz 2,4 Ghz WiFi tarmog'iga ulanganligiga ishonch hosil qiling.

### Qo'lda qo'shish

Mahsulotlar ro'yxatidan mahsulot modelini tanlang.

Eslatma:

- Mahsulot modelini Android qurilmalaridagi "Yaqin-atrofdagi mavjud qurilmalar" qalqib chiquvchi oynasida ham topish va tanlash mumkin. Bu funksiya hozircha iOS qurilmalarida qo'llab-quvvatlanmaydi.

# Ishlatish usuli

## Toza suv bakini to'ldiring

Bakni ajratib olish uchun toza suv bakini bo'shatish tugmalarini bosing. Bak qopqog'ini oching va bakni toza suv kirish joyi orqali toza suv bilan to'ldiring. Bakni qayta o'rnatib, tiq etgan ovoz chiqqaniga ishonch hosil qiling.

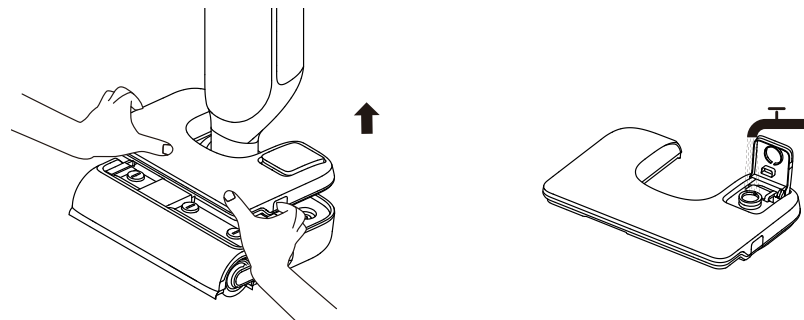

## Tozalash suyuqligini qo'shing

Toza suv bakining qopqog'ini oching va mos keladigan kirish joyiga tozalovchi eritmani quyung. Avtoeritma rejimida asosiy uskuna suyultirish nisbatini oqilona sozlashi mumkin.

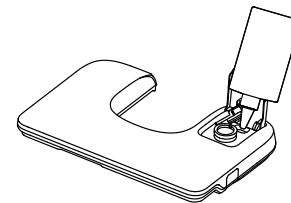

Eslatma:

- Ichki komponentlarning shikastlanishi tufayli yong'in va elektr toki urishi xavfini kamaytirish uchun faqat jihaz bilan ishlash uchun mo'ljallangan XingKuang Innovation Technology (Suzhou) Co., Ltd. HFF3 pol tozalagichidan foydalaning. Tozalash vositasini rasmiy onlayn-do'konda topish mumkin.
- Tozalash vositasini to'g'ridan-to'g'ri Toza suv bakiga qo'shish uchun shisha qopqog'idan to'g'ri miqdorni o'lchash uchun foydalaning (\*taxminan har bir qopqoq uchun 3 ml / 0,1 fl oz), uni idishga quyung va ishlatingdan oldin bir tekis aralashtirish uchun sekin silkiting.

## Almashtirish rejimlari

Ehtiyojlaringizga qarab rejimlarni almashtirish uchun ni bosing. Yog'och pol rejimiga kirish/chiqish uchun ni 3 soniya bosib turing.



**Aqlli rejim**  
Jihaz kirlanish darajasini aniqlaydi va shunga mos ravishda tortish quvvati va suv oqimini oqilona ravishda sozlaydi.



**MAX** Maksimal rejim  
Qattiq pollardagi ketmaydigan dog'lar uchun ko'paytirilgan suv oqimi.



**Avtoeritma rejimi**  
Qurilma eritmaning suyultirish nisbatini oqilona sozlaydi.

Eslatma:

"Ding" Yog'och pol rejimiga kirishni bildiradi; "Ding Ding" Yog'och pol rejimidan chiqishni bildiradi.

# Ishlatish usuli

## Tozalashni boshlang

Cho'tka qopqog'ini ohista bosib va jihozni orqaga eging. Tozalashni boshlash uchun  yoqish tugmasini bosib. Jihoz ishlayotganda tik holatda bo'lsa, joriy vazifa to'xtatiladi.

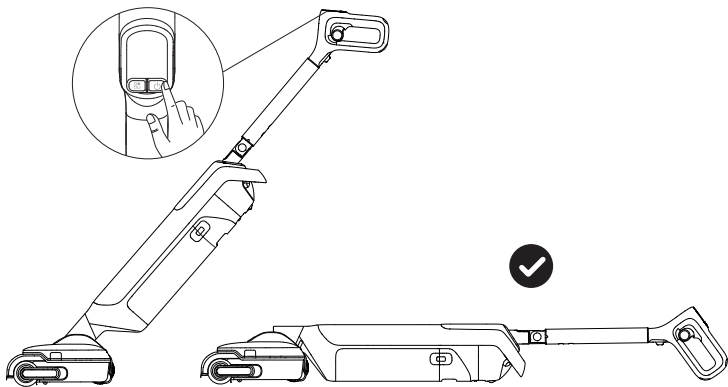

Tutqichni 90° ga buklash uchun yig'ma halqani torting, bu jihozni egilmasdan mebel ostida oson tozalash uchun 180° da tekis yotishiga imkon beradi. Tik holatiga qaytarish uchun tutqichni tezda ko'taring.

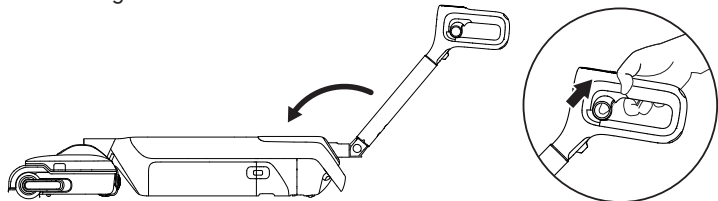

Jihoz tik turganda, dastani turli bo'lyi foydalanuvchilarga mos keladigan ikkita qo'shimcha uzunlik variantiga sozlash uchun uzaytirish tugmasini suring.

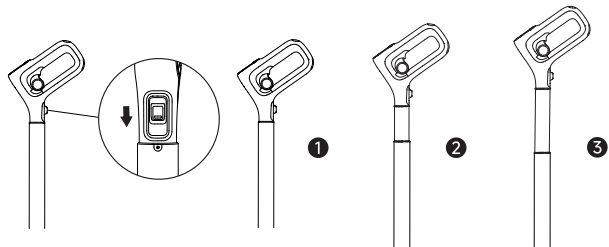

Eslatma:

- Ko'pikli suyuqliklarni changyutkich bilan tozalamang.
- Agar u tekis yotgan bo'lsa, uni o'chirishdan oldin uni tik holatiga qaytaring.
- Jihoz faqat yog'och, marmar va plitka pollar kabi qattiq yuzalarni tozalash uchun muvofiq.
- Jihoz ishlayotgan vaqtda uni yerdan ko'tarmang yoki ko'chirmang, chunki bu ishlatilgan suvning motorga oqib tushishiga olib kelishi mumkin.
- Tutqichni buklayotganda, chimchilashning oldini olish uchun qo'llaringizni buklanadigan burchakdan uzoqroq tuting.

# Ishlatish usuli

## Ishlatilgan suv bakini bo'shating

1. Bakni ajratib olish uchun ishlatilgan suv bakini bo'shatish tugmasi bosib.

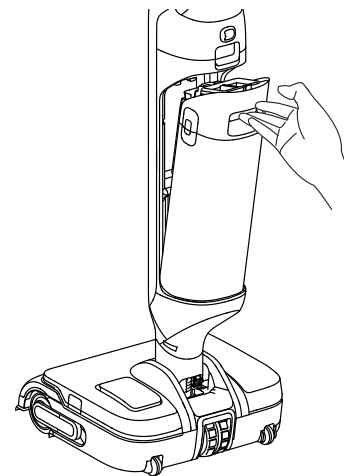

2. Ishlatilgan suv bakining qopqog'ini ko'tarish uchun ishlatilgan suv bakining qopqog'i tutqichini torting.

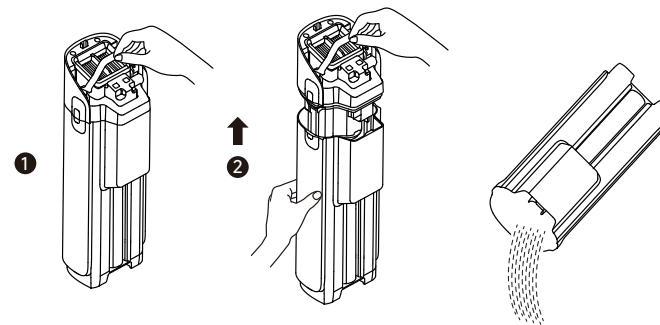

Eslatma:

- Suv oqib chiqishning oldini olish uchun Ishlatilgan suv bakini faqat tutqichidan ushlab ko'tarmang yoki harakatlantirmang.

## Issiq suv bilan o'z-o'zini tozalash va Issiq havo bilan quritish

	Qisqa bosib	Aqlli ho'llash bilan o'z-o'zini tozalashni faollashtiring
	O'z-o'zini tozalash boshlaganidan keyin 3 soniya ichida qisqa bosib	Chuqur ho'llash o'zini o'zi tozalashga o'tish
	3 soniya davomida uzoq bosib	Quritish rejimiga kiring
	Quritish paytida qisqa bosib	Chiqish

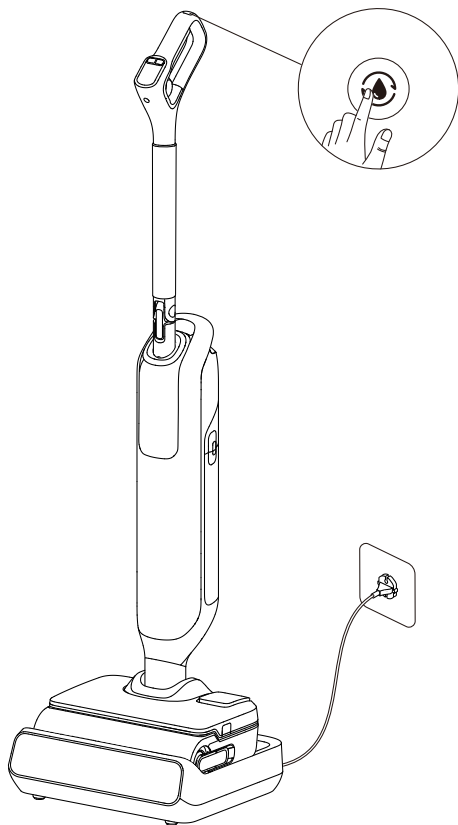

## Eslatma:

- O'z-o'zini tozalashni boshlashdan oldin, jihozni quvvatlash asosi ustiga qo'ying va Toza suv baki yetarli darajada to'ldirilganligiga ishonch hosil qiling.
- O'z-o'zini tozalash tugagandan so'ng, jihoz quritish rejimiga o'tadi. Iltimos, ishlatilgan suv bakini zudlik bilan bo'shating.
- O'z-o'zini tozalash rejimi llova orqali o'rnatilishi mumkin; sukut bo'yicha Aqlli rejim sozlangan.
- Issiq suv bilan o'z-o'zini tozalash paytida cho'tka roligiga, issiq suvga yoki quvvatlash asosiining qizitish moduliga tegmang.
- Jihoz quvvatlanayotganda va batareya darajasi 25% dan oshganda mustaqil tozalash funksiyasi yoqilishi mumkin. Batareya darajasi pastroq bo'lsa, o'z-o'zini tozalashni boshlashdan oldin 25% gacha quvvatlang.

## Parvarishlash va texnik xizmat ko'rsatish

## Maslahatlar:

- Texnik xizmatdan oldin jihozni o'chiring. Quvvat kalitini tasodifan bosmaslik uchun ehtiyot bo'ling.
- Zarur bo'lsa, qismlarni almashtiring. Qismlar ishlab chiqaruvchi yoki uning servis agentida mavjud ehtiyot qismlari bilan almashtirish lozim.
- Agar jihoz uzoq vaqt ishlatilmasa, uni to'liq quvvatlab, quvvat vilkasini uzing va uni salqin, quruq joyda, bevosita quyosh nurlaridan uzoqda saqlang. Batareyaning ortiqcha zaryadsizlanishiga yo'l qo'ymaslik uchun qurilmani kamida 3 oyda bir marta zaryadlang.

## Ishlatilgan suv bakini tozalash

1. Ishlatilgan suv bakini bo'shatish uchun bo'shatish tugmasini bosib.

2. Bakning qopqog'i tutqichini torting, qopqog'ini ko'taring. Filtrini yechib oling va ishlatilgan suvni to'king.

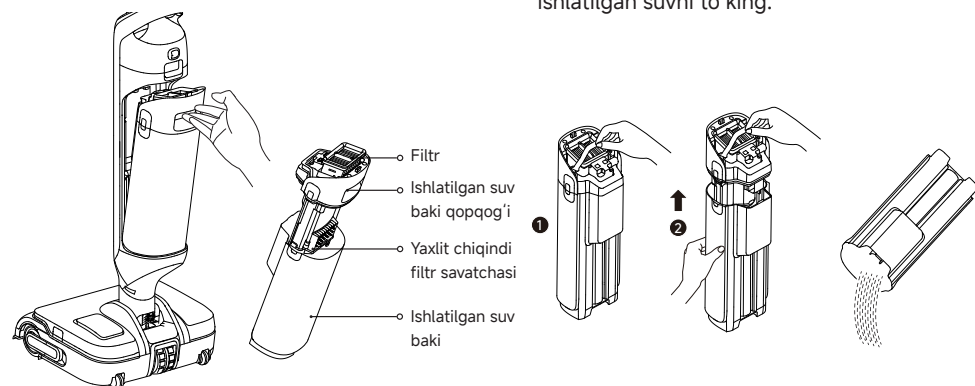

3. Qattiq chiqindilarni tozalang, so'ngra idishni va idish qopqog'ini toza suv bilan yuving. Bakning ichki devorlarini tozalash uchun berilgan tozalash cho'tkasidan foydalaning.

4. Filtrni bak qopqog'ini qayta o'rning. Keyin bakni tiq etgan ovoz chiqquncha qayta o'rning.

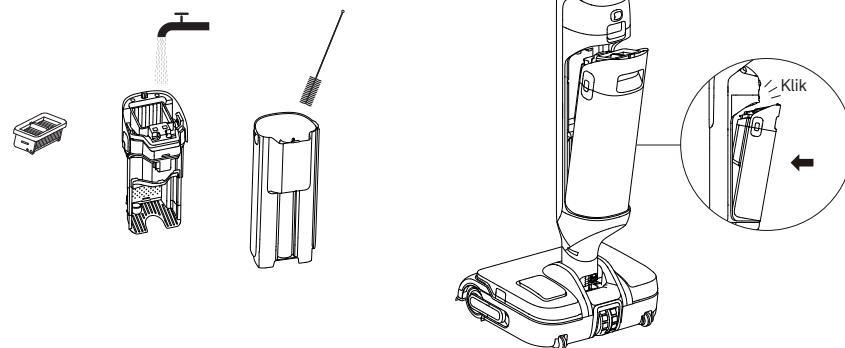

Eslatma: Ishlatilgan suv bakini har safar foydalanishdan keyin, shuningdek, o'z-o'zini tozalashdan oldin va keyin o'z vaqtida tozalash tavsiya qilinadi.

# Parvarishlash va texnik xizmat ko'rsatish

## Filtrni tozalang

1. Filtrni oling va yuzasida to'plangan changni ohista qoqing.



2. Filtr iflos bo'lsa, uni toza suv bilan yuving. Qayta o'rnatishdan oldin uni to'liq havoda qurishini kuting.

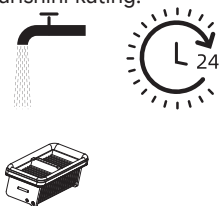

Eslatma:

1. Filtrni har 3-6 oyda almashtirish tavsiya qilinadi.
2. Agar ho'l bo'lsa, xizmat muddatini qisqartirmaslik uchun filtrni qayta ishlatishdan oldin uni havo bilan to'liq quriting.

## Dezodoratorni tozalash (ixtiyoriy)

1. Dezodorantni ushlab turing, bo'shatish uchun aylantiring va yechib oling, so'ngra toza suv bilan chaying.

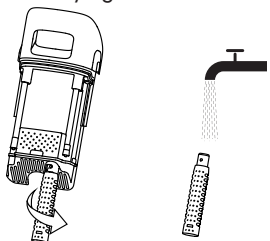

2. Tozalashdan so'ng, uni burab, joyiga mahkam mahkamlang.

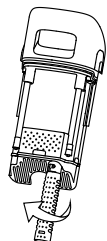

Eslatma:

1. Zarur bo'lganicha tozalang. Dezodorantni har 3-6 oyda almashtirish tavsiya qilinadi.
2. Dezodorantning samarali ishlashini ta'minlash uchun har foydalanishdan keyin ishlatilgan suv bakini zudlik bilan tozalang.

## Naycha va chang datchigini tozalang

Ishlatilgan suv bakini yechib oling va naycha va ifloslik datchigini ho'l mato bilan muloyimlik bilan artib oling.

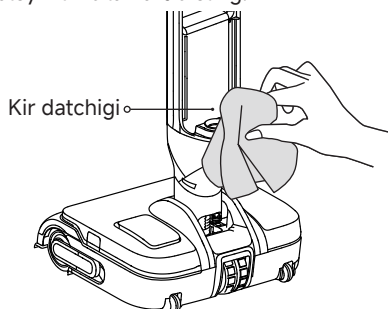

## Uzatma g'ildiragini tozalang

Uzatma g'ildiragini muntazam ravishda tozalang.

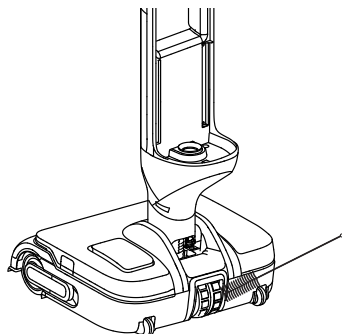

Eslatma: Naycha va chang datchigini suv bilan yuvmang.

# Parvarishlash va texnik xizmat ko'rsatish

## Cho'tka moslamasini tozalang

1. Toza suv bakini ajratib olish uchun toza suv bakini bo'shatish tugmasi bosing.

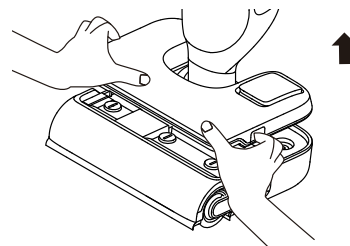

2. Cho'tka rolni yechib olish uchun cho'tka rolni tutqichini torting.

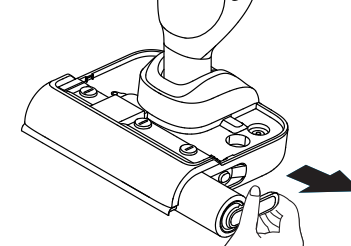

3. Tutqichni cho'tka roligidan yechib oling. Cho'tka rolni tozalash uchun taqdim etilgan tozalash cho'tkasidan foydalaning, so'ng uni toza suv bilan chaying va havoda to'liq quriting.

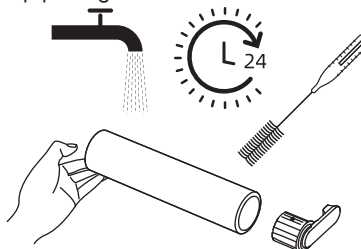

4. Rolikli cho'tka qopqog'idagi mahkamlash tutqichlarini yechib olish uchun tangadan foydalaning.

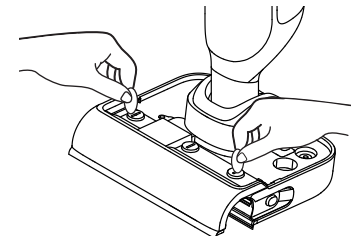

5. So'rish kanalini quruq mato yoki nam salfetka bilan arting. Uni suv bilan chayimang.



6. Cho'tka rolni va uning tutqichini tiq etgan ovoz chiqquncha qayta o'rnatting.

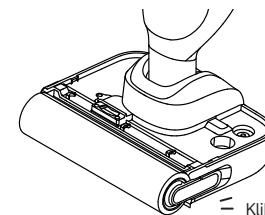

7. Cho'tka qopqog'ini qayta qulflang.

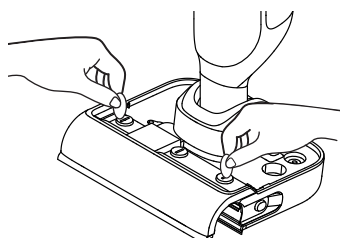

Eslatma:

- Cho'tka rolni suv bilan yuvmang.
- Zarur bo'lganicha tozalang. Cho'tka rolni har 3 oydan 6 oygacha almashtirish tavsiya qilinadi.
- Cho'tka rolni tozalashdan oldin, ishlatilgan suv baki yechib olganligiga yoki bo'shatilganligiga va jihoz yon tomonga yotqizilganligiga ishonch hosil qiling.

## Nosozliklarni bartaraf etish

Agar xatolik sodir bo'lsa, jihoz ishlashdan to'xtaydi. Muammolarni hal qilish uchun quyidagi jadvalga qarang. Muammo yechilmasa, mijozlarga xizmat markaziga murojaat qiling.

Xato	Ehtimoliy sabab	Yechim
Jihoz ishlamayapti.	Jihozning batareyasi tugadi yoki batareya darajasi past.	Foydalanishdan oldin uni to'liq quvvatlang.
	Jihoz tik holatda.	Jihozni orqaga qaratib eging.
	To'silish haddan ortiq issiqlikdan himoyalash rejimini faollashtirdi.	To'silishni tozalang va harorat normal holatga qaytguncha kutib turing.
	Ishlatilgan suv baki to'lgan.	Ishlatilgan suv bakini bo'shating.
	Qismlar mos joyiga to'g'ri o'rnatilmagan.	Barcha qismlar joyida to'g'ri ekanligiga ishonch hosil qiling.
	Toza suv bakidagi suv darajasi past.	Toza suv bakini qayta to'ldiring.
Jihoz sekin quvvatlanadi.	Batareyaning harorati juda past yoki juda yuqori.	Batareya harorati normal holatga qaytguncha kutib turing.
Jihozning so'rish quvvati kuchsiz.	Filtr tiqilib qolgan.	Filtrni tozalang.
	So'rish kanali yoki naychasi yot jism bilan to'silib qolgan.	Naycha va so'rish kanalini tozalang.
Motor g'alati shovqin chiqarmoqda.	Ishlatilgan suv bakida juda ko'p ishlatilgan suv bor.	Ishlatilgan suv bakini bo'shating.
	So'rish kanali to'silib qolgan.	So'rish kanalida har qanday to'silishni tozalang.
Quvvatlash vaqtida displey ekranidagi batareya darajasi indikatorini yonmaydi.	Quvvatlash asosi vilkasi elektr rozetkaga to'g'ri ulanmagan.	Quvvatlash asosi vilkasi rozetkaga ulanganiga ishonch hosil qiling.
	Jihoz quvvatlash asosi ustiga to'g'ri joylanmagan.	Jihoz quvvatlash asosi ustiga to'g'ri joylanganiga ishonch hosil qiling.

## Nosozliklarni bartaraf etish

Jihozdan suv chiqmayapti.	Toza suv baki joyiga yaxshi o'rnatilmagan yoki toza suv bakidagi suv yetarli emas.	Toza suv bakini qayta o'rnatish yoki to'ldiring.
	Cho'tka valigini namlash uchun 30 soniya vaqt ketadi.	Jihozni yoqing va birozdan keyin qayta tekshiring.
Tuynukdan suv sizib chiqadi.	To'qnashuv yoki qaltis tortish suv motorga kirishiga sabab bo'ladi.	Jihozni yoniq vaqtida ohista orqaga va oldinga suring.
	Filtr tozalashdan keyin butunlay qurimagan.	Foydalanishdan oldin filtrni butunlay quriting.
Mustaqil tozalash amalga oshmaydi.	Cho'tka roligiga katta qoldiqlar tiqilib qolishi mumkin.	Cho'tka valigini tekshirish va tozalash uchun cho'tka valik qopqog'ini oling.
	Jihoz quvvatlash asosi ustiga to'g'ri joylanmagan.	Mustaqil tozalash funksiyasini yoqishdan oldin jihoz quvvatlanayotganiga ishonch hosil qiling.
	Agar batareya darajasi 25% dan past bo'lsa, o'z-o'zini tozalash yoqilmaydi.	Faqat jihoz quvvatlanayotganda va batareya darajasi 25% dan oshganda o'z-o'zini tozalash yoqilishi mumkin.
	Ishlatilgan suv baki to'lgan.	Ishlatilgan suv bakini bo'shating.
Quritish qoniqarsiz ishlamoqda.	Toza suv baki joyiga o'rnatilmagan yoki toza suv bakidagi suv yetarli emas.	Toza suv bakini qayta o'rnatish yoki to'ldiring.
	Quvvatlash asosining havo kirish va havo chiqish teshiklari to'silib qolgan.	Havo chiqishi va havo kirishi kanali to'silishini tekshiring va tozalang.

## Nosozliklarni bartaraf etish

Tarmoqqa ulanish muvaffaqiyatsiz.	Noto'g'ri WiFi paroli.	To'g'ri parolni kiriting.
	5 GHz WiFi qo'llab-quvvatlanmaydi.	2,4 GHz WiFi tarmog'iga ulanishni ta'minlang.
	Zaif WiFi signali.	Uskunani marshrutizatorning samarali qamrovi doirasida o'tkazing.
	Ilova ulanishi xatosi.	Ulanishni qaytadan urinish uchun TROUVER ilovasidan chiqing va qayta ishga tushiring.

## Xatolar to'g'risidagi xabarlar va yechimlar

Agar jihoz to'g'ri ishlamasa, ekran displeyi xato xabarini ko'rsatadi. Yechimni topish uchun quyidagi jadvalga qarang.

Xato kodi	Ehtimoliy sabab	Yechim
E1-E7	Xato	Muammolarni hal qilish uchun jihozni qayta yoqing. Muammo yechilmasa, mijozlarga xizmat markaziga murojaat qiling.
F1-F3		
H2/H3/H5/H6		

## Texnik xususiyatlari

Changyutkich			
Modeli	HMH28A	Nominal quvvat	450 W
Nominal kuchlanish	21,6 V $\overline{---}$	Zaryadlash kuchlanishi	27,5 V $\overline{---}$
Toza suv baki Sig'im	800 mL	Ishlatilgan suv baki Sig'im	700 mL
Quvvatlash vaqti	Taxminan 4 soat		
Quvvatlash Stansiyasi			
Modeli	HCBBZ	Nominal quvvat*	450 W
Nominal kirish quvvati	220-240 V~ 50-60 Hz	Nominal chiqish quvvati	27,5 V $\overline{---}$ 1,6 A

# Batareyani chiqitga chiqarish va tashlash

O'rnatilgan litiy-ion batareyada atrof-muhit uchun xavfli moddalar mavjud. Batareyani chiqitga chiqarishdan oldin batareyani malakali mutaxassislar chiqarishi va tegishli qayta ishlash nuqtasiga topshirishiga ishonch hosil qiling.

- jihoz chiqindiga chiqarilishidan oldin batareya chiqarib olinishi kerak;
- batareyani chiqarayotganda jihoz asosiy ta'minotdan uzilishi kerak;
- batareya xavfsiz tarzda utilizatsiya qilinishi kerak.

## Chiqarib olish bo'yicha qo'llanma

1. O'rnatish bo'limi ko'rsatmalariga rioya qilib, tutqichni yechib oling.
2. Jihozning ustki va korpusining dekorativ qopqog'larini yechib olish uchun tegishli asbobdan foydalaning.
3. Korpusdan barcha mahkamlash vintlarini olib tashlash uchun buragichdan foydalaning.
4. Jihozning old qopqog'ining mahkamlash vintlarini olib tashlash uchun buragichdan foydalaning. Qopqog'ni yechib oling.
5. Batareya paketi konnektor kabellarini uzing, batareyani batareya paketi moslamasidan olib tashlang.

## DIQQAT:

- Batareyani olishdan oldin, quvvatni uzing va batareyani iloji boricha bo'shating.
- Keraksiz batareyalar mos qayta ishlash muassasasiga tashlanishi lozim.
- Portlash xavfining oldini olish uchun yuqori haroratli muhit ta'siriga yo'liqtirmang.
- Noto'g'ri sharoitda foydalanganda batareyadan suyuqlik chiqishi mumkin. Badaningizga tegsa, suv bilan yuvib tashlang va tibbiy yordam uchun murojaat qiling.

# Kafolat

1. TROUVER sotib olayotganda aniqlanmagan material yoki ishlab chiqarishdagi nomuvofiqliklar uchun iste'molchi oldida javobgardir.
2. Kafolat muddati: qo'shimcha ma'lumot uchun mijozlarga xizmat ko'rsatish bo'limiga murojaat qiling. Agar iste'molchi joylashgan hududdagi qoidalar farqli bo'lsa, mahalliy qoidalar ustunlikka ega bo'ladi.
3. Kafolat quyidagi hollarda qo'llanilmaydi:
  - a) ehtiyotsizlik, noto'g'ri foydalanish, TROUVER tomonidan taqdim etilgan ko'rsatmalarga mos kelmaydigan foydalanish yoki o'rnatish bilan bog'liq muammolar.
  - b) TROUVER tomonidan aniq ruxsat berilmagan yuridik yoki jismoniy shaxslar tomonidan mahsulotning daxolat qilinishi va/yoki o'zgartirilishi.
  - c) Tasodifiy sabablar va/yoki iste'molchining beparvoligi tufayli ayniqsa tashqi qismlarga nisbatan yetkazilgan zarar.
  - d) Ishlab chiqarish nuqsonlari bo'lmagan eskirishi mumkin bo'lgan qismlar.
  - e) Batareyaning eskirishi yoki ishlatilishi sababli batareya quvvatsizlanish vaqti qisqargan.
  - f) Sarf etiluvchi materiallar (rolikli cho'tkalar, filtrlar, tozalash cho'tkalari, tozalash eritmalari va boshqalar).
  - g) Mahsulot sotib olingan sanani tasdiqlovchi hech qanday haqiqiy xarid hujjati (kvitansiya, hisob-faktura yoki boshqa hujjat) taqdim etilmagan bo'lsa.
  - h) Xarid sertifikatida ko'rsatilgan mahsulot modeli va/yoki raqamlari mahsulotda ko'rsatilgan model va/yoki raqamlarga mos kelmaganda.
4. Kafolat haqida qo'shimcha ma'lumot olish uchun TROUVER rasmiy veb-saytiga murojaat qiling: <https://trouver-tech.com>