





# УСТАНОВКА СОЕДИНИТЕЛЬНОГО КОМПЛЕКТА ДЛЯ МОНТАЖА В КОЛОННУ

## СОЕДИНИТЕЛЬНЫЙ КОМПЛЕКТ

### Перед установкой

- Необходимо проверить изделие, чтобы убедиться в отсутствии повреждений. В случае обнаружения повреждений следует сообщить о них дилеру или розничному продавцу, у которого было приобретено изделие.
- Перед установкой внимательно прочтите инструкции по установке соединительного комплекта для монтажа в колонну и строго следуйте им.
- С помощью руководства по установке проверьте, что стиральная машина правильно установлена и выровнена.



### ВНИМАНИЕ!

Этот комплект для монтажа в колонну разработан специально для сушильной машины и стиральной машины, входящих в комплект. В целях безопасности не используйте его с другими марками или типами стиральных машин. Изображения приводятся в справочных целях; руководствуйтесь внешним видом фактически приобретенного изделия.

### Детали в комплекте

#### СОЕДИНИТЕЛЬНЫЙ КОМПЛЕКТ В СБОРЕ

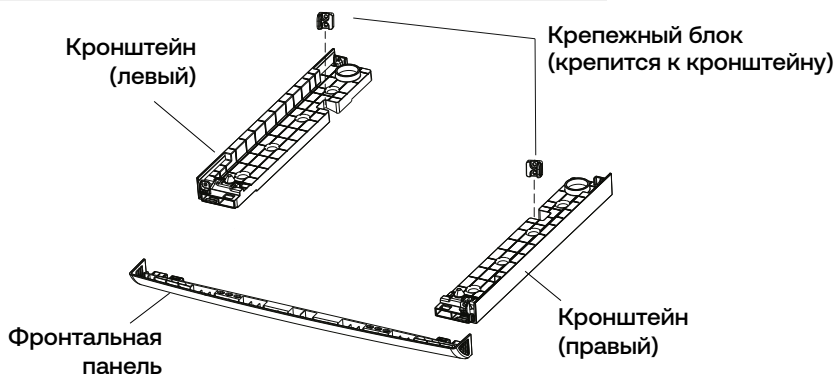

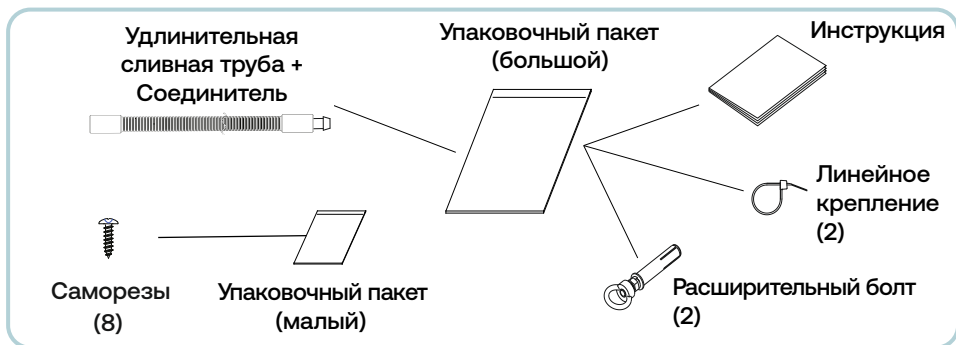

| Модель | Модель (ШxГxВ), мм | Размеры в упаковке (ШxГxВ), мм | Масса нетто, кг | Масса брутто, кг |
|--------|--------------------|--------------------------------|-----------------|------------------|
| ССК-2  | 595x502x43         | 630x140x105                    | 0,76            | 1,17             |

## Установка сушильной машины в колонну

1

Извлеките кронштейны для монтажа в колонну из упаковочной коробки, соедините левый и правый кронштейны с ручками и убедитесь, что позиционирующие выступы ручек полностью вставлены в позиционирующие отверстия на переднем конце левого и правого кронштейнов. Установите собранные кронштейны на верхнюю часть стиральной машины.

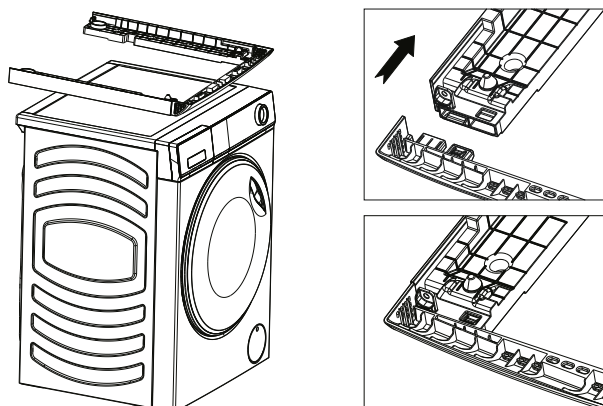
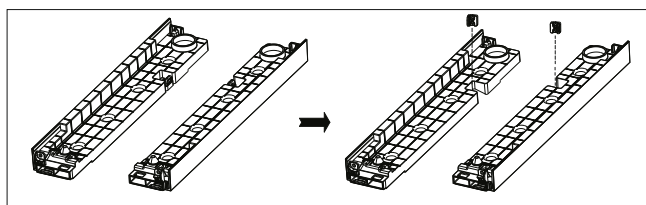

**2**

Совместите левый и правый края подставки для монтажа в колонну со сторонами стиральной машины и выровняйте дугу ручки по дуге основной панели управления стиральной машины.

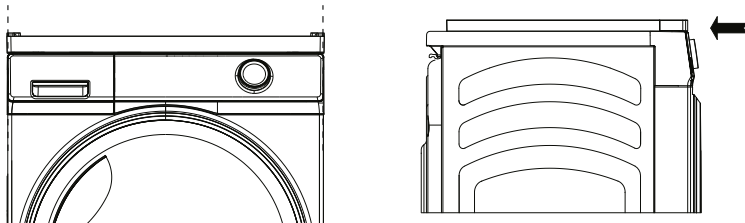
**ПРИМЕЧАНИЕ:**

Учитывая различия между различными моделями, можно выравнивать зазор между боковой и передней панелями с передним краем кронштейна, как показано черной пунктирной линией на рисунке. Это выравнивание показано только для справки. Фактическое выравнивание зависит от ситуации при сборке.

**3**

Закрепите кронштейн для установки сверху стиральной машины с помощью четырех (коротких) саморезов, входящих в комплект. Не затягивайте шурупы слишком сильно; рекомендуется затягивать их вручную.

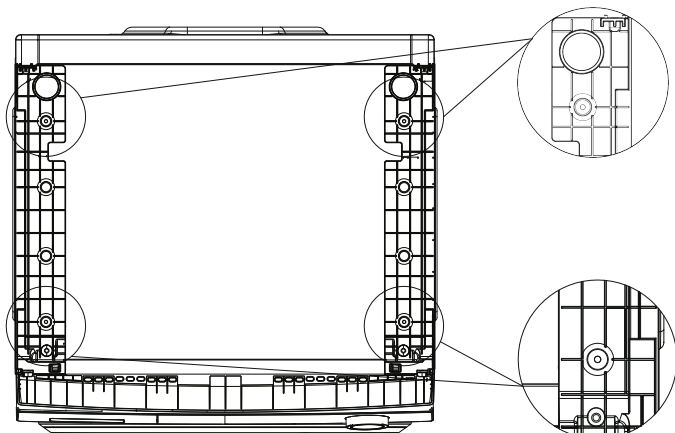

**4**

Снимите все две передние регулировочные ножки сушильной машины и сохраните их (они могут понадобиться для установки сушилки слева или справа от стиральной машины).

Снимите два комплекта винтов, установленных на задней панели сушильной машины, и сохраните их для дальнейшего использования.

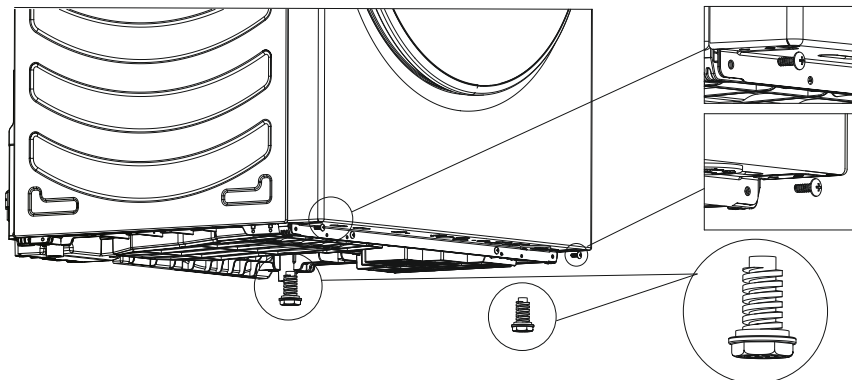
**5**

Нажмите на соединительную защелку, чтобы снять ручку с кронштейна для установки на стиральную машину.

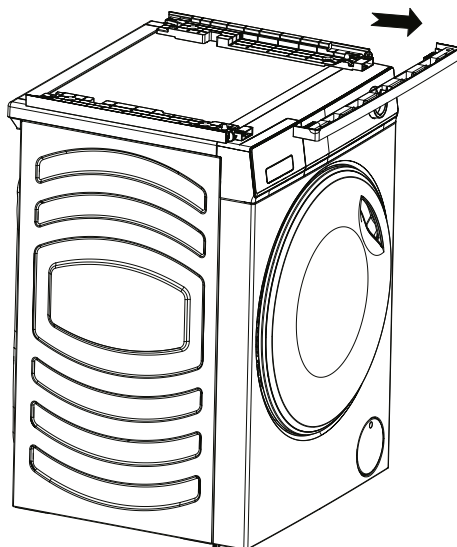

6

Установите сушильную машину на кронштейн, затем сдвиньте ее назад по горизонтали, пока все ножки не войдут в пазы. Затем установите обратную ручку, снятую на этапе 5.

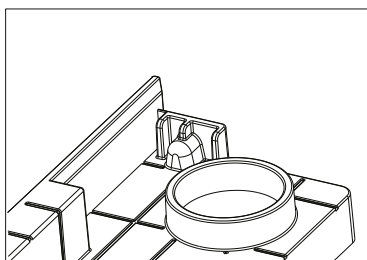
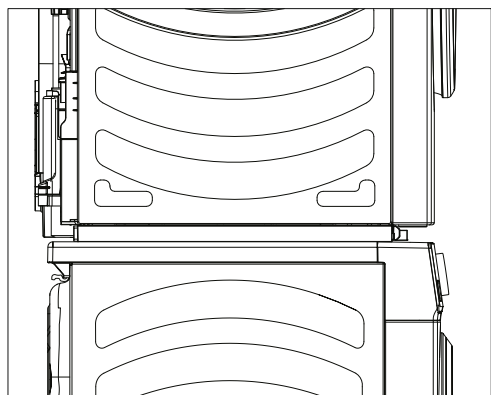

Задний паз кронштейна

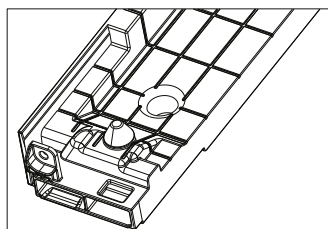

Передняя  
позиционирующая  
стойка

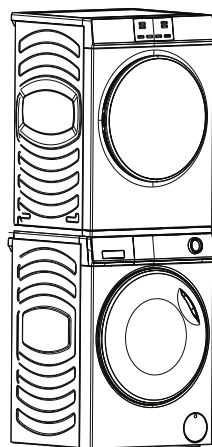
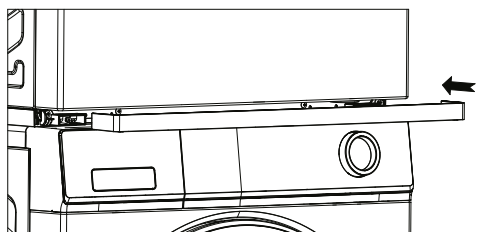
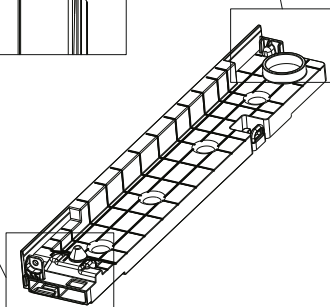

**ПРИМЕЧАНИЕ:**

Если длины водосточной трубы сушилки недостаточно, удлинительную трубу для дренажа можно соединить с водосточной трубой сушилки через соединитель в креплении.

**7**

Закрепите нижние стороны передней панели на подставке винтами, снятыми на этапе 4.

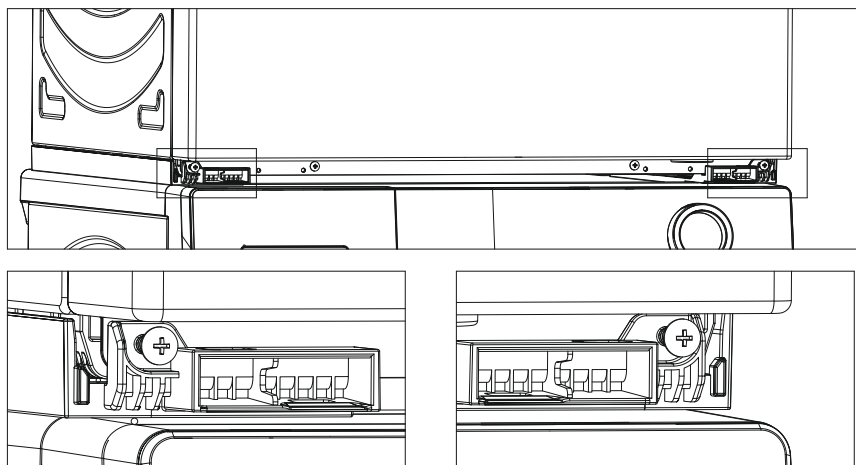
**8**

Закрепите два крепежных блока, снятых на этапе 1, на нижних сторонах сушильной машины и кронштейна для монтажа винтами.

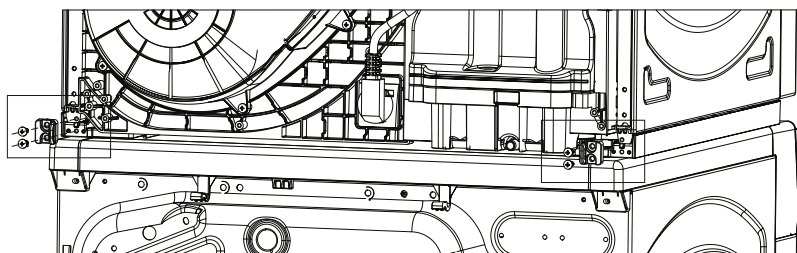

Перед  
установкой

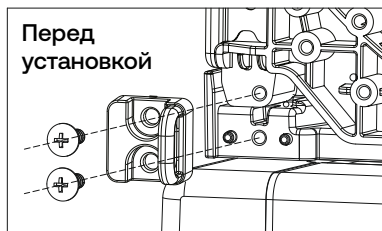

После  
установки



**9**

Просверлите два отверстия в стене для установки распорных болтов, расположив их так, как показано на рисунке.

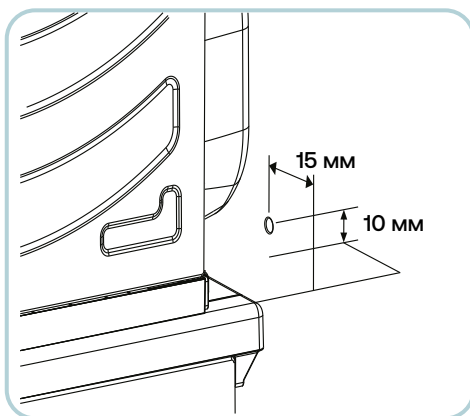

**ПРИМЕЧАНИЕ:**

Распорный болт — это болт М6. Диаметр отверстия должен соответствовать диаметру болта: он не должен быть ни слишком большим, ни слишком маленьким. Общая длина болта составляет 55 мм, и глубина отверстия также должна соответствовать длине болта.

**10**

Закрепите распорные болты на стене и соедините предусмотренные отверстия на задней панели кронштейнов с распорными болтами с помощью проволочных стяжек, обеспечив их плотную фиксацию.

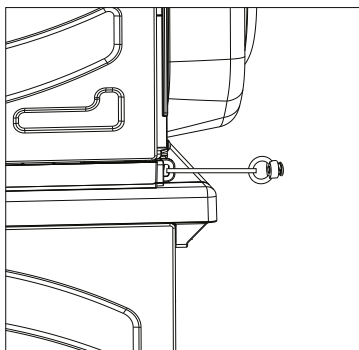
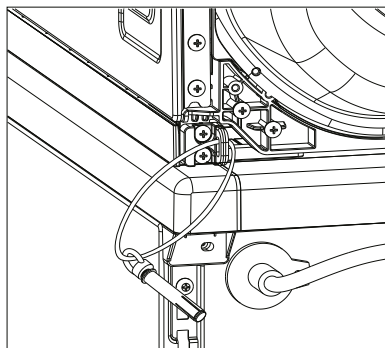
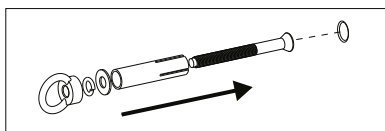

## СЛУЖБА ПОДДЕРЖКИ КЛИЕНТОВ

Мы рекомендуем обращаться в службу поддержки клиентов компании, а также использовать оригинальные запасные части. Если у вас возникли проблемы с вашей бытовой техникой, пожалуйста, обратитесь:

— к вашему официальному дилеру или

— в информационный центр Haier:

**8-800-250-65-74 (РФ),**

**8-820-0071-65-74 (РБ),**

— на сайт <https://candy-home.ru>, где вы можете оставить заявку на обслуживание.

Обращаясь в Авторизованный сервисный центр Candy, пожалуйста, подготовьте следующую

информацию, которую вы можете найти в чеке:

Модель \_\_\_\_\_

Серийный номер \_\_\_\_\_

Дата продажи \_\_\_\_\_

Также, пожалуйста, проверьте наличие гарантии и документов о продаже. В настоящий документ могут быть внесены изменения без предварительного уведомления.

Производитель оставляет за собой право вносить изменения в конструкцию и комплектацию изделия без дополнительного уведомления.

Перевозить и хранить продукт необходимо в заводской упаковке, согласно указанным на ней манипуляционным знакам.

При погрузке, разгрузке и транспортировке соблюдайте осторожность.

Транспорт и хранилища должны обеспечивать защиту продукта от атмосферных осадков и механических повреждений.

Гарантийный срок на изделие составляет 12 месяцев от даты покупки.

Срок службы: 12 месяцев.

Дата изготовления указана на упаковке.

Сделано в Китае.

# БАҒАНҒА МОНТАЖДАУ ҮШІН БАЙЛАНЫСТЫРҒЫШ ЖИЫНТЫҚТЫ ОРНАТУ

## БАЙЛАНЫСТЫРҒЫШ ЖИЫНТЫҚ

### Орнату алдында

- Бүлінулердің жоқтығына көз жеткізу үшін бұйымды тексеріп алу қажет. Зақымдану анықталған жағдайда, олар туралы өнімді сатып алған дилерге немесе сатушыға хабарлау керек.
- Орнатпас бұрын, бағанға орнату үшін қосқыш жинағын орнату нұсқауларын мұқият оқып шығыңыз және оларды қатаң орындаңыз.
- Орнату жөніндегі нұсқаулықтың көмегімен кір жуғыш машинаның дұрыс орнатылғанын және тураланғанын тексеріңіз.



### ВНИМАНИЕ!

Бұл колоннаны орнату жинағы жинаққа кіретін кептіру пен кір жуу машинасы үшін арнайы жасалған. Қауіпсіздік үшін оны басқа маркалармен немесе кір жуу машиналарының түрлерімен пайдаланбаңыз.

Суреттер анықтамалық мақсатта берілген; нақты сатып алынған өнімнің сыртқы түрін басшылыққа алыңыз.

### Жинақтағы бөлшектер

#### ЖИНАЛҒАН БАЙЛАНЫСТЫРҒЫШ ЖИЫНТЫҚ

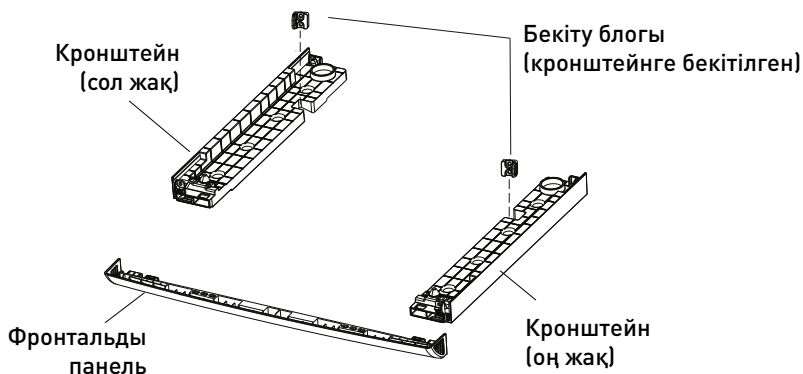

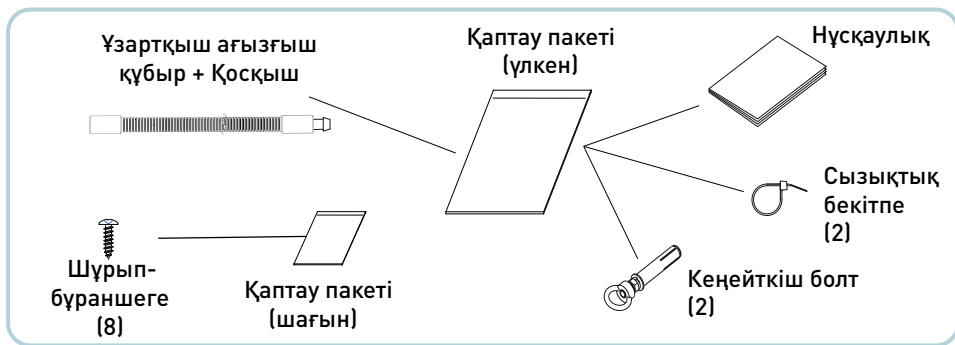

| Модель | Өлшемі (ЕхГхБ), мм | Қаптамадағы өлшемі (ЕхГхБ), мм | Қаптамадағы өлшемі, кг | Брутто салмағы, кг |
|--------|--------------------|--------------------------------|------------------------|--------------------|
| ССК-2  | 595x502x43         | 630x140x105                    | 0,76                   | 1,17               |

## Бағанға кептіру машинасын орнату

1

Қаптама қорабынан бағанға бекіту кронштейндерін алыңыз, сол және оң жақ кронштейндерді тұтқаларға қосыңыз және тұтқалардың орналасу ілмектері сол және оң жақ кронштейндердің алдыңғы ұшындағы орналасу тесіктеріне толығымен салынғанына көз жеткізіңіз. Жиналған кронштейндерді кір жуу машинасының жоғарғы жағына орнатыңыз.

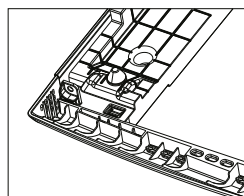
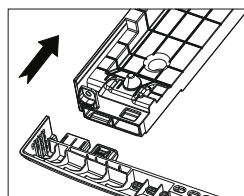
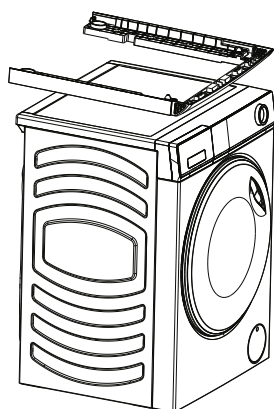
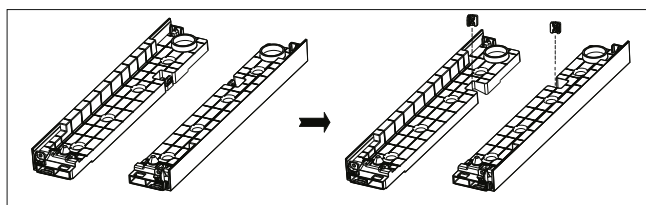

**2**

Кір жуғыш машинаның бүйірлерімен тіреу тірегінің сол және оң жақ шеттерін туралаңыз және тұтқаның доғасын кір жуғыш машинаның негізгі басқару тақтасының доғасына туралаңыз.

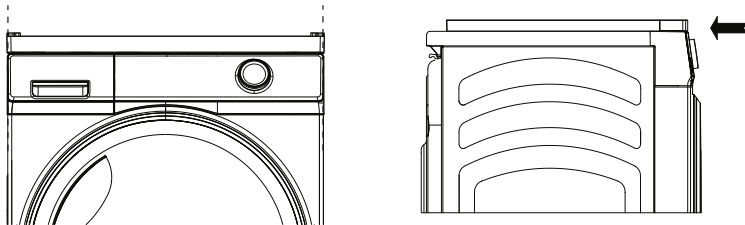
**ПРИМЕЧАНИЕ:**

Өртүрлі модельдер арасындағы айырмашылықтарды ескере отырып, суреттегі қара нүктелі сызықпен көрсетілгендей, кронштейннің алдыңғы жиегімен бүйірлік және алдыңғы панельдер арасындағы алшақтықты туралауға болады. Бұл туралау тек анықтама үшін көрсетілген. Нақты туралау құрастыру жағдайына байланысты.

**3**

Кір жуу машинаның үстіне орнату үшін кронштейнді төрт (қысқа) өздігінен бұрап тұратын бұрандалармен бекітіңіз. Бұрандаларды тым қатты тартпаңыз; оларды қолмен қатайту ұсынылады.

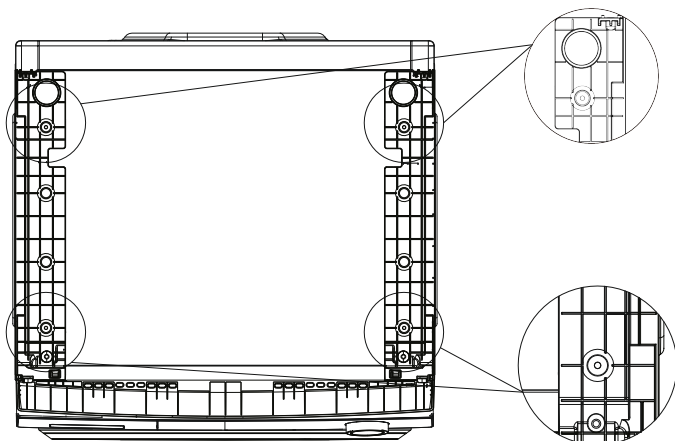

**4**

Кептіргіш машинаның екі алдыңғы реттеу аяғын алып тастаңыз және оларды сақтаңыз (олар кептіргішті кір жуғыш машинаның сол жағына немесе оң жағына орнату үшін қажет болуы мүмкін).

Кептіргіштің артқы жағына орнатылған бұрандалардың екі жиынтығын алып тастаңыз және оларды кейінірек пайдалану үшін сақтаңыз.

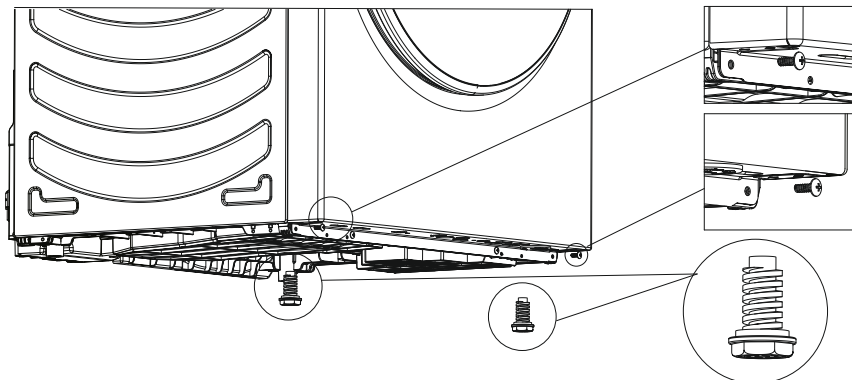
**5**

Кір жуу машинасына орнату үшін, тұтқаны кронштейннен алу үшін қосқыш ысырманы басыңыз.

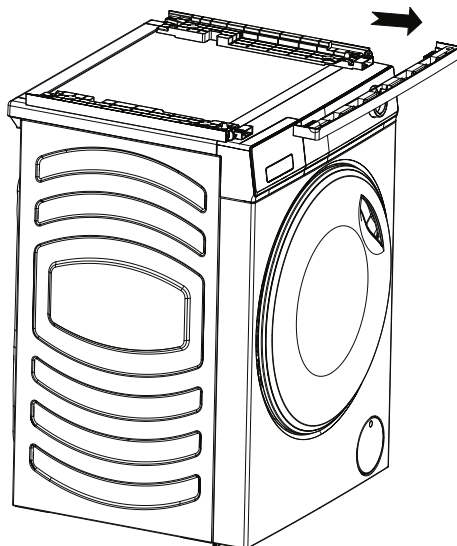

6

Кептіргішті кронштейнге орнатыңыз, содан кейін барлық аяқтар ойықтарға енгенше оны көлденеңінен артқа сырғытыңыз. Содан кейін 5-қадамда алынған тұтқаны қайта орнатыңыз.

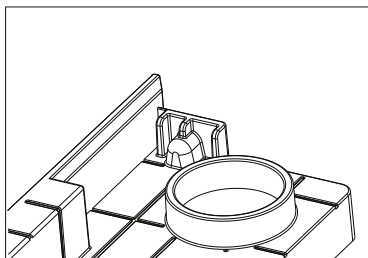
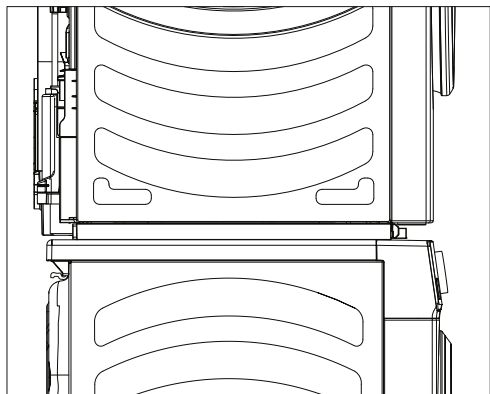

Кронштейннің  
артқы қуысы

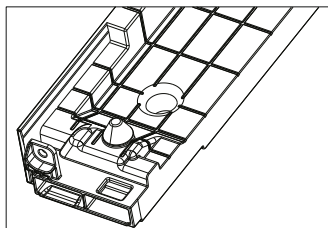

Алдыңғы  
тұрғыландырғыш тіреу

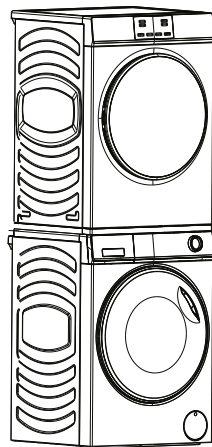
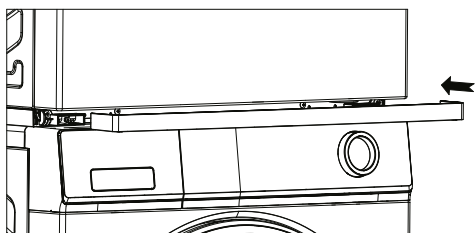
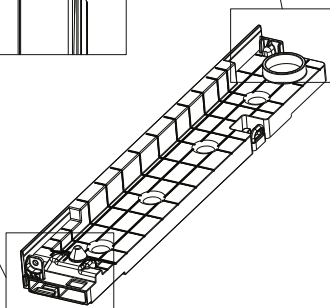

#### ПРИМЕЧАНИЕ:

Егер кептіргіштің суағар құбырының ұзындығы жеткіліксіз болса, дренажға арналған ұзартқыш құбырды бекітпедегі жалғастырғыш арқылы кептіргіштің суағар құбырына қосуға болады.

7

4-кезеңде алынған бұрандалармен алдыңғы панельдің төменгі жақтарын тұғырға бекітіңіз.

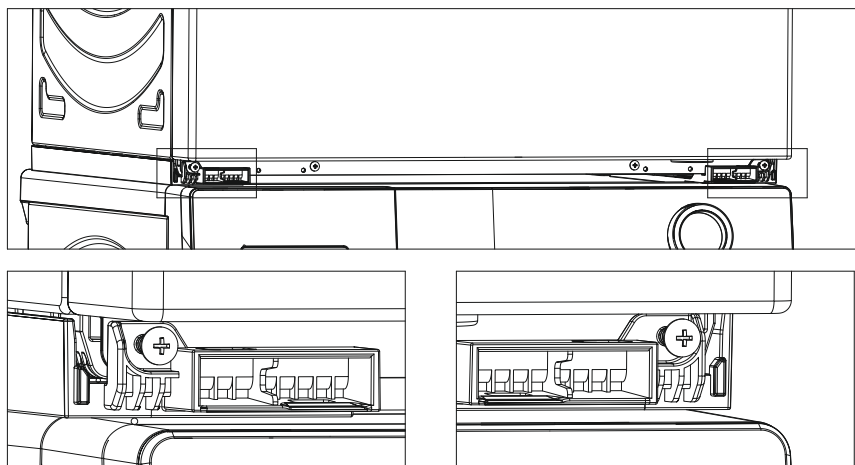

8

Кептіргіш машинаның төменгі жақтарына және монтаждауға арналған кронштейнге бұрандалармен 1-кезеңде алынған екі нығайтқыш блокты бекітіңіз.

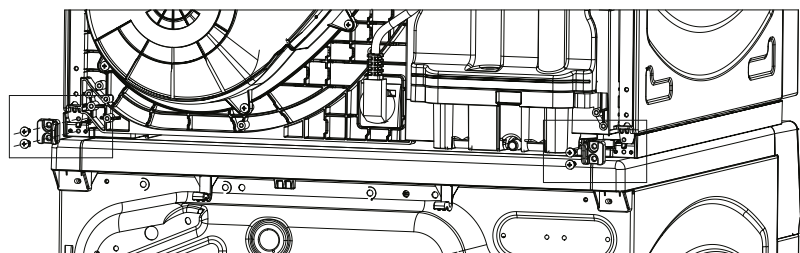

Орнату алдында

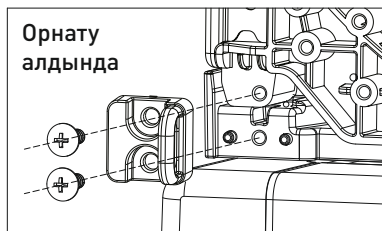

Орнатқаннан кейін

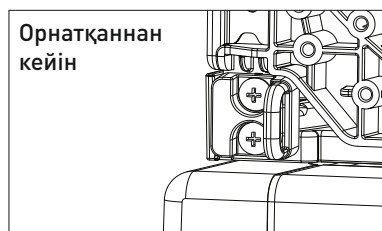

**9**

Кеңейту болттарын орнату үшін қабырғаға екі тесік бұрғылаңыз, оларды суреттегідей етіп орналастырыңыз.

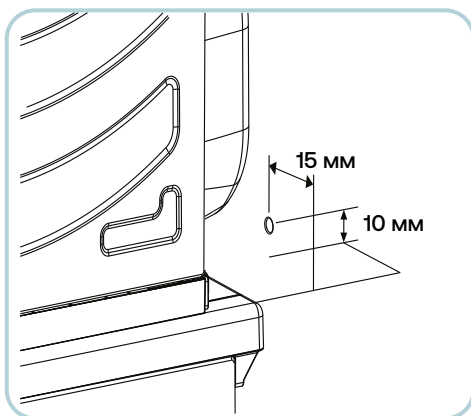
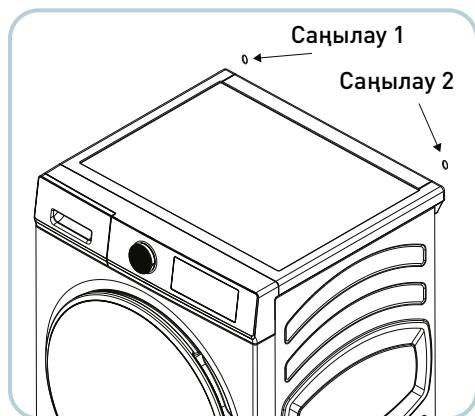

**ПРИМЕЧАНИЕ:**

Керме болт — бұл М6 болты. Саңылау диаметрі Болттың диаметріне сәйкес келуі керек: ол тым үлкен де, тым кішкентай да болмауы керек. Болттың жалпы ұзындығы 55 мм, ал тесіктің тереңдігі Болттың ұзындығына сәйкес келуі керек.

**10**

Бекіткіш болттарды қабырғаға бекітіңіз және кронштейндердің артқы жағындағы берілген тесіктерді сым байланыстарымен бекітетін болттармен жалғаңыз, бұл олардың тығыз бекітілуін қамтамасыз етеді.

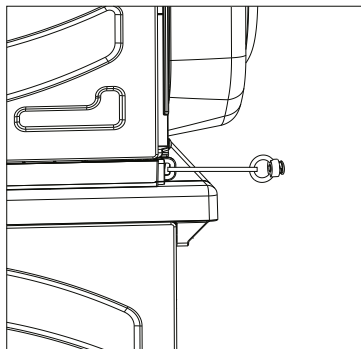
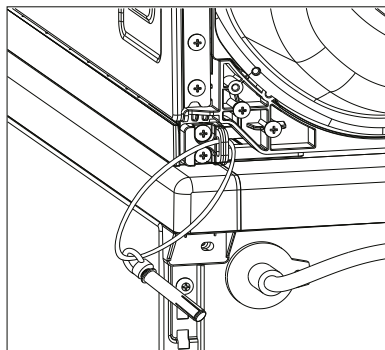
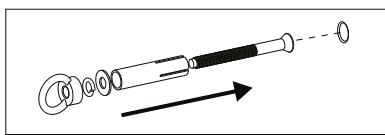

## КЛИЕНТТЕРДІ ҚОЛДАУ ҚЫЗМЕТІ

Біз компанияның клиенттерді қолдау орталығына жүгінуге, сонымен қатар түпнұсқа қосалқы бөлшектер пайдалануға кеңес береміз. Егер тұрмыстық техникаңызға қатысты мәселе туындаса, мыналарға жүгініңіз:

- ресми дилеріңізге немесе
- Sandy ақпараттық орталығына:

**8 (800) 070-03-29 (PK)**

— <https://haieronline.kz> сайтына, мұнда сіз қызмет көрсету туралы өтінішті қалдыра аласыз.

Sandy авторландырылған сервистік орталығына хабарласып, чектен таба алатын келесі ақпаратты

дайындаңыз:

Моделі \_\_\_\_\_

Сериялық нөмірі \_\_\_\_\_

Сатылған күні \_\_\_\_\_

Сондай-ақ кепілдік және сату туралы құжаттары бар екенін тексеруді сұраймыз. Осы құжатқа алдын ала ескертусіз өзгерістер енгізілуі мүмкін.

Өндіруші бұйымның конструкциясы мен жиынтықтамасына қосымша ескертусіз өзгерістер енгізу құқығын өзіне қалдырады.

Өнімді онда көрсетілген манипуляциялық белгілерге сәйкес зауыттық қаптамада тасымалдау және сақтау қажет.

Тиеу, түсіру және тасымалдау кезінде сақ болыңыз.

Көлік пен қоймалар өнімді атмосфералық жауын-шашыннан және механикалық зақымданудан қорғауды қамтамасыз етуі тиіс.

Өнімнің кепілдік мерзімі сатып алынған күннен бастап 12 айды құрайды.

Қызмет мерзімі: 12 ай.

Жасалған күні қаптамада көрсетілген.

Қытайда дайындалған.

# STACKING KIT INSTALLATION

WASHER/DRYER STACKING - STACKING KIT

## STACKING KIT

### BEFORE INSTALLATION

- Inspect the product to ensure there is no damage . If any damage is detected , contact the dealer or retailer you bought the product from to report the damage.
- Before installation, read the stacked installation instructions carefully and strictly follow the instructions.
- Ensure the washer is correctly installed and levelled , refer to the installation guide provided with your product.



### Attention!

This stacked kit is only used to match the dryer and washing machine, for the safety in the using process, do not use it in other band or type of washing machine. The instructions in the picture are for reference only; the actual product shall prevail.

### Detailed Information

#### PARTS SUPPLIED OF STACKING KIT

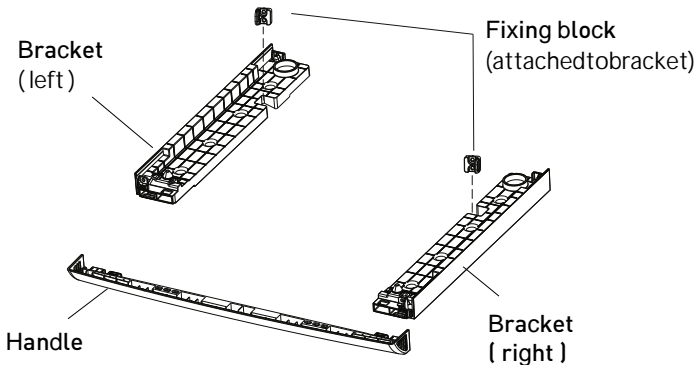

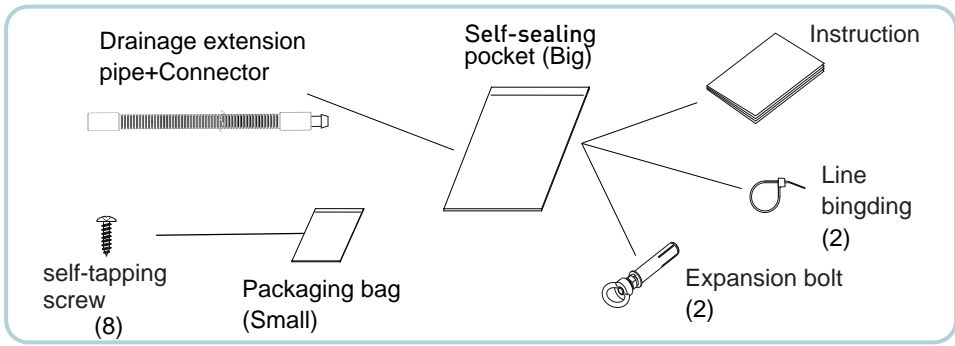

| odel  | Clear Dimension (WxDxH) MM | Packaging Dimension (WxDxH) MM | Net Weight Kg | Gross Weight Kg |
|-------|----------------------------|--------------------------------|---------------|-----------------|
| CCK-2 | 595x502x43                 | 630x140x105                    | 0,76          | 1,17            |

## STACKING THE DRYER

1

Take out the stacking brackets from the packaging box, assemble the left and right brackets of the stacking brackets with the handles, and ensure that the positioning tabs of the handles are fully inserted into the positioning holes at the front end of the left and right brackets. Place the assembled stacking brackets on top of the washing machine.

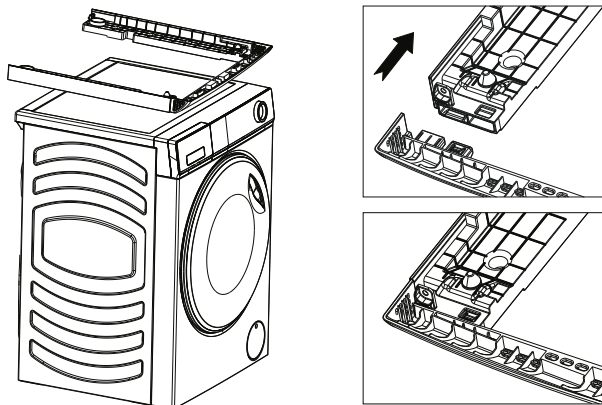
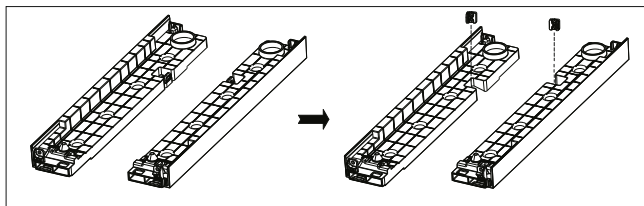

2

Align the left and right edges of the stacking stand with those of the washing machine, and keep the arc of the handle consistent with that of the main control panel of the washing machine.

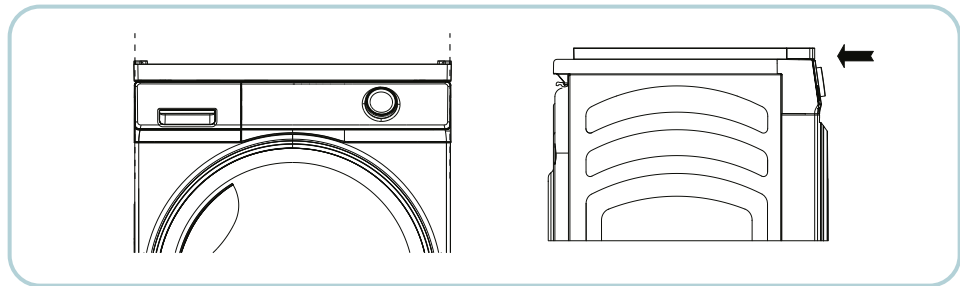

**Note:**

Considering the differences among various models, it is possible to align the gap between the side plate and the front plate with the front edge of the bracket, as shown by the black dotted line in the figure. This alignment is for reference only. The actual alignment depends on the assembly situation.

3

Fix the stacking bracket on top of the washing machine with the four (short) screws provided. Do not tighten them too much; it is recommended to tighten them by hand.

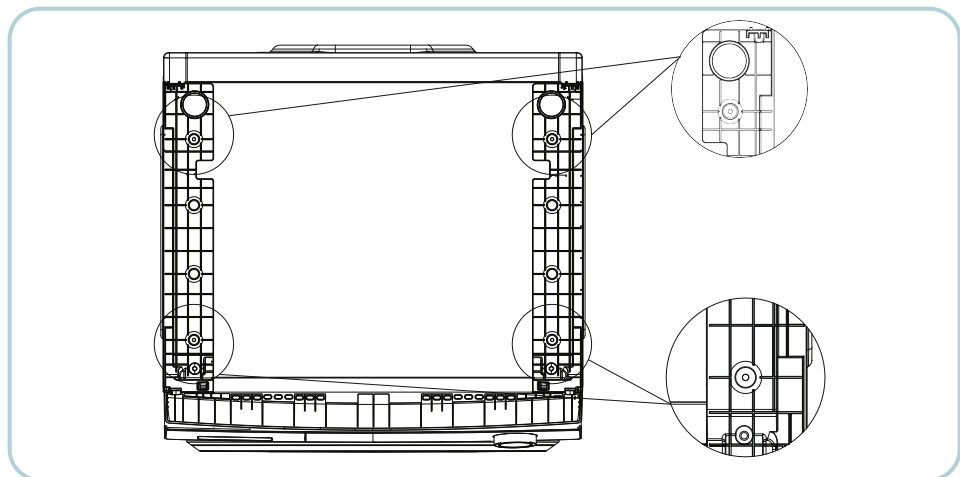

**4**

Remove the two sets of screws that have been installed on the back of the dryer and store them for later use.

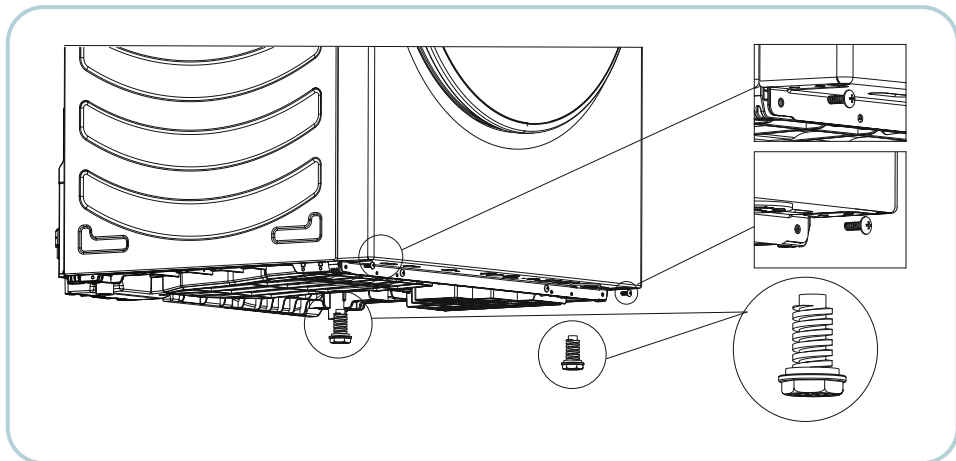
**5**

Press the assembly buckle to remove the handle from the stacking bracket on top of the washing machine.

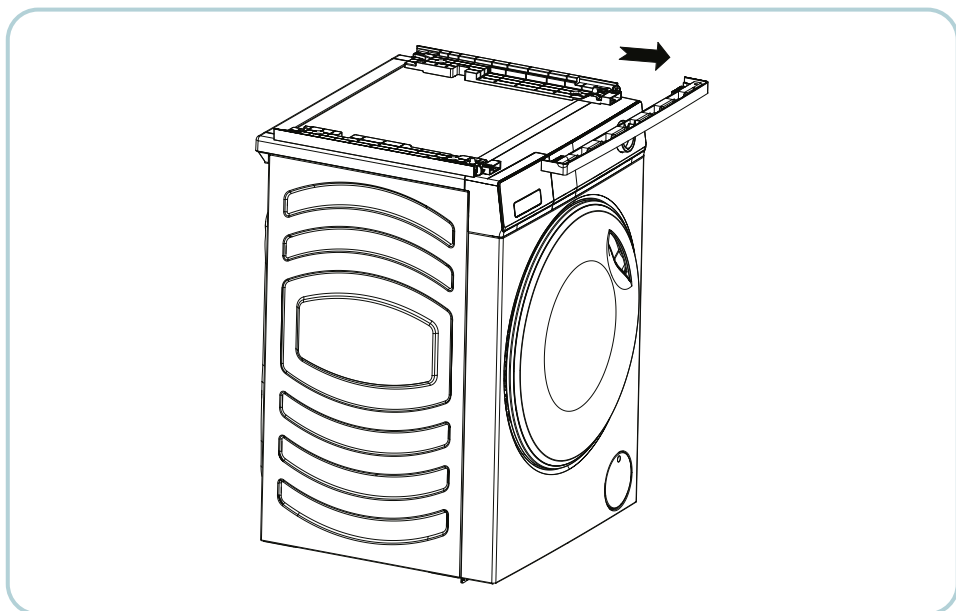

**6**

Install the dryer onto the stacking bracket, then push the dryer backward horizontally until all the feet are securely seated in the slots. Afterward, reinstall the handle removed in step 5.

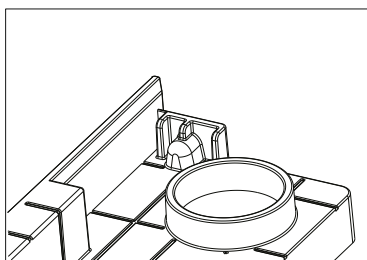
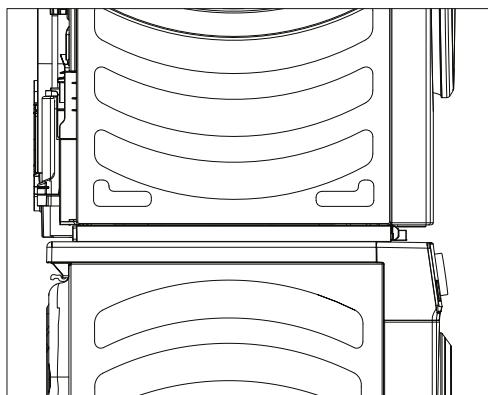

Rear positioning hole

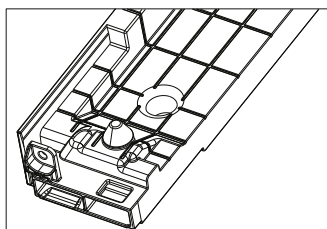

Front positioning column

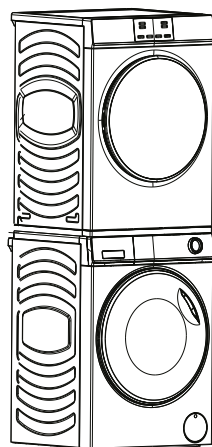
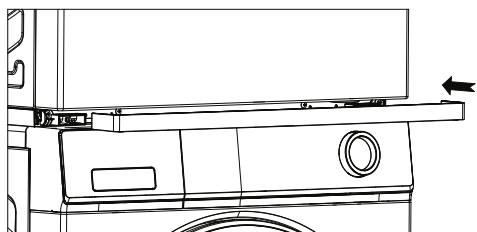
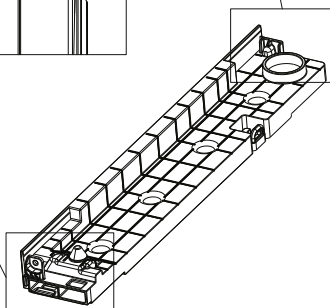
**Note:**

If the length of the drain pipe of the dryer is not enough, the extension pipe for drainage can be connected with the dryer drainpipe through the connector in the attachment.

7

Fasten the bottom sides of the front plate to the stacking support with the screws removed in Step 4

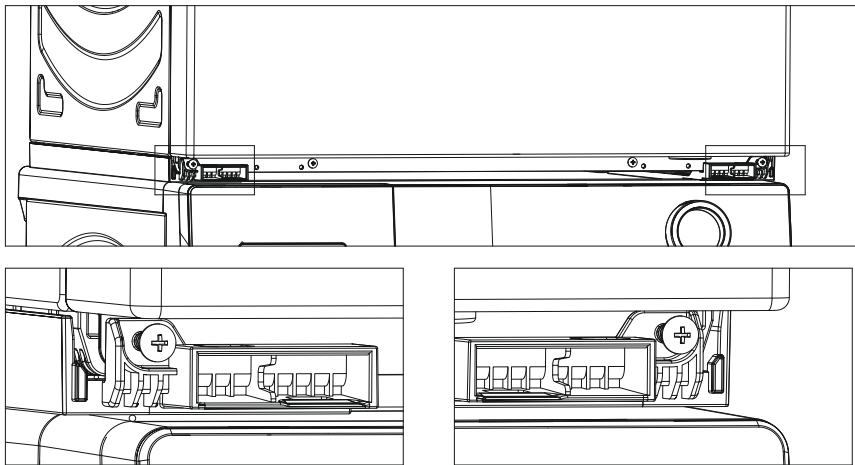

8

Fasten the two fixing blocks removed in Step 1 to the bottom sides of the dryer and the stacking support using screws.

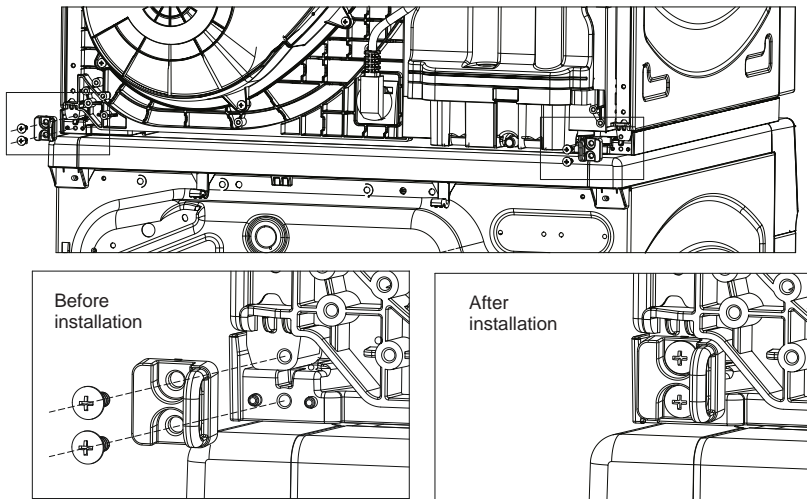

**9**

Drill two holes in the wall for installing expansion bolts, and the positions of the holes are as shown in the figure.

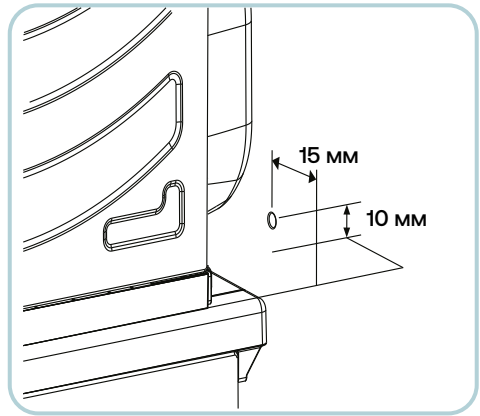
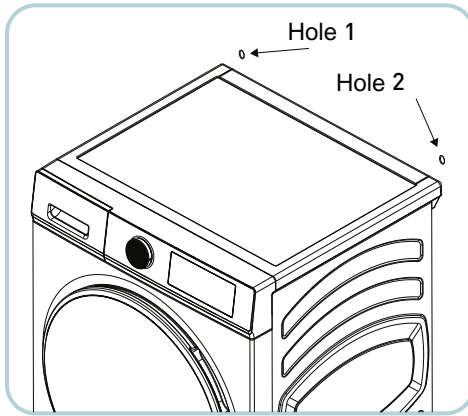
**Note:**

The expansion bolt is an M6 bolt. The hole diameter should match the diameter of the bolt, neither too large nor too small. The total length of the bolt is 55mm, and the hole depth should also match the length of the bolt.

**10**

Fix the expansion bolts to the wall and connect the reserved holes at the back of the stacked brackets to the expansion bolts using wire ties, ensuring the wire ties are tightened.

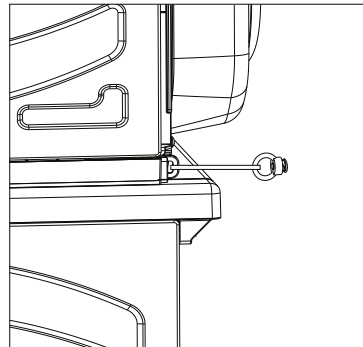
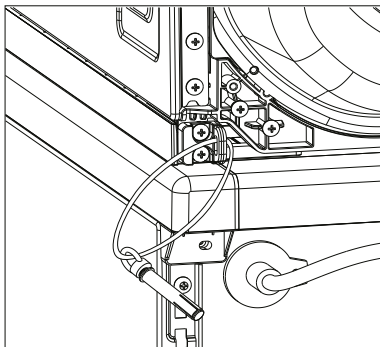
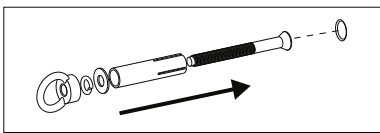





# CANDY

RU

**Изготовитель:**

«Haier Overseas Electric Appliances Corp. Ltd.», Room S401, Haier Brand building, Haier Industry park HI-tech Zone, Laoshan District, Qingdao, China

**Уполномоченная организация / импортер:**

ООО «ХАР», 121099, город Москва, Новинский бульвар, дом 8, этаж 16, офис 1601.

**Уполномоченная организация в Республике Казахстан:**

ТОО «Хайер Мидл Эйжа», 050000, город Алматы, Медеуский район, Проспект Достык, дом 210.

Дата изготовления указана на этикетке устройства

**Сделано в Китае**

KZ

**Өндіруші:**

«Haier Overseas Electric Appliances Corp. Ltd.», Рум S401, Хайер бренд билдин г, Хайер индастри парк Хай-тек зон, Лаошан дистрикт, Циндао, Қытай

**Қазақстан Республикасындағы уәкілетті ұйым/ импорттаушы:**

«Хайер Мидл Эйжа» ЖШС, 050000, Алматы қаласы, Медеу ауданы, Достық даңғылы, 210 ғимарат.

Шығарылған күні  
құрылғының  
заттаңбасында көрсетілген

**Қытайда жасалған**



0180502945