

## Подготовка к сборке

Приступая к сборке, необходимо:

1. Во избежание повреждений наружных поверхностей деталей распаковку и сборку производить на ровном полу, покрытым тканью или бумагой.
2. Аккуратно удалить упаковочный материал с деталей изделия.
3. Внимательно ознакомиться с инструкцией и схемой сборки изделия.
4. Проверить наличие деталей и фурнитуры по спецификации. Скомплектовать детали согласно описанию раздела «Сборка», сгруппировать фурнитуру.
5. Подготовить необходимый инструмент для монтажных работ: отвертку, рулетку.

## Сборка

**Внимание!** Сборку изделия, должен осуществлять специалист.

1. Собрать спинку «изголовья»: установить между ножками (1) брусья опорные (4) и ограждения (3, 5, 10) на шканты (14). В ограждения (3, 10) установить стяжки-бочонки (20) и стянуть детали винтами М6х80 (19). По углам спинки установить шурупы (21).
2. Собрать спинку «подножную»: установить между ножками (2) брусья опорные (4) и ограждения (3, 10) на шканты (14). В ограждения (3, 10) установить стяжки-бочонки (20) и стянуть детали винтами М6х80 (19). По углам спинки установить шурупы (21).
3. Спинки по п. 1 и 2 собрать с царгами (7), установив их на винты М6х70 (18) через стяжки-бочонки (20). Установить ограждения (6) на Евровинты 7х70 (17).
4. Установить 4 Уголка (22, см. вид А) на саморезы (23) с прессшайбой, отступив от ножек (1 и 2) примерно 1/3 длины царги (7).
5. Установить средник (9) на Евровинты 7х50 (16), предварительно установив на средник бруски (8) на Евровинты 7х50 (16).
6. Выполнить протяжку всех винтов, обеспечив равномерность затяжки.  
**Внимание!** Избыточная затяжка винтов не допускается во избежание срыва резьбы.
7. Установить настил (11) на бруски царг (7) и средник (9). Зафиксировать настил саморезами 4х30 (15).
8. Установить на головки винтов заглушки (13, на схеме не показаны), кроме винтов (16) средника (9).
9. Проверить прилегание всех ножек к полу. Протереть кровать сухой мягкой тканью.

## Гарантии

Изготовитель гарантирует соответствие мебели требованиям настоящего стандарта при соблюдении условий транспортирования, хранения, сборки (мебели, поставляемой в разобранном виде) и эксплуатации. При несоблюдении правил транспортирования и хранения, гарантия изготовителя не распространяется.

По механическим повреждениям, возникшим при транспортировке, установке или хранении мебели предприятие ответственности не несет.

## Паспорт - гарантийный талон

Изготовитель:

Юридический адрес:

Физический адрес:

Дата выпуска: См. на этикетке

Изделие соответствует требованиям ГОСТ 16371-2014, ГОСТ 19917-2014

Гарантийный срок 18 месяцев.

Срок службы 8 лет.

# Кровать двуспальная ЕЛИЗАВЕТА 2

## Инструкция по сборке и уходу за мебелью

Типоразмер	В	х	Д	х	Ш
2000х1400	803	х	2080	х	1460
2000х1600	803	х	2080	х	1660
2000х1800	803	х	2080	х	1860

Размеры указаны в мм.

По согласованию между изготовителем и заказчиком могут быть изготовлены кровати других типоразмеров.

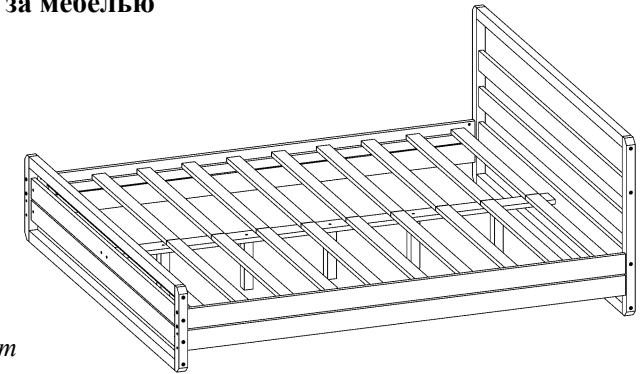

**Внимание!** Изготовитель оставляет за собой право, вносить изменения в конструкцию.

## Правила транспортировки и хранения

Мебель транспортируют всеми видами транспорта в крытых транспортных средствах, а также в контейнерах. В пределах одного населенного пункта мебель допускается перевозить открытым автотранспортом при условии предохранения ее от повреждения, загрязнения и атмосферных осадков. Транспортирование осуществляют в соответствии с правилами перевозки грузов, действующими на каждом виде транспорта.

Изделия мебели должны храниться в крытых помещениях отправителя (получателя) при температуре не ниже +2°C и относительной влажности воздуха от 45% до 70%.

Помните, что детали изделия, поврежденные в процессе транспортировки, не подлежат гарантийному ремонту или замене. После доставки мебели в зимний период (период с отрицательными температурами), перед сборкой необходимо дать прогреться упакованным комплект в течение суток и более при комнатной температуре в горизонтальном положении.

## Правила эксплуатации и ухода за мебелью.

Сохранность и срок службы мебели зависит от соблюдения условий хранения, правил эксплуатации и ухода.

Мебель рекомендуется эксплуатировать в сухом проветриваемом помещении при температуре от +10°C до +28 °C и относительной влажностью от 15% до 65%.

Сырость более 65% и близкое расположение к источникам тепла вызывает ускоренное старение мебели, деформацию элементов конструкции.

На поверхности не рекомендуется ставить горячие и влажные предметы; необходимо оберегать поверхности от попадания на них растворителей (бензина, ацетона), кислот и щелочей. Протирать мебель необходимо сухой мягкой тканью, при помощи специальных средств для мебели (воск и т.п.). Не допускается применять порошки, которые вызывают царапины на поверхности мебели.

Использование мебельной продукции, должно осуществляться по назначению. При эксплуатации мебели необходимо исключить попадание воды и иных жидкостей на поверхность мебели.

При установке мебели в непосредственной близости от нагревательных и отопительных приборов их поверхности во время эксплуатации должны быть защищены от нагрева.

Спецификация деталей изделия

Поз.	Наименование детали (сечение)	Размер детали в зависимости от типоразмера кровати			Кол-во
		2000x1400	2000x1600	2000x1800	
		Длина	Длина	Длина	
1	Ножка (40x50)	803	803	803	2
2	Ножка (40x50)	384	384	384	2
3	Ограждение (20x90)	1360	1560	1760	2
4	Брус опорный (40x50)	1360	1560	1760	4
5	Ограждение (20x90)	1360	1560	1760	1
6	Ограждение (20x90)	2000	2000	2000	2
7	Царга в сборе	2000	2000	2000	2
8	Брус (40x50)	209	209	209	5
9	Средник (20x90)	2020	2020	2020	1
10	Ограждение (20x90)	1360	1560	1760	2
11	Настил в сборе (ладэ)	1400	1600	1800	1*

\*) Деталь допускается поставлять составной (из двух частей)

Схема установки Винта М6 и стяжки-бочонка



Схема сборки изделия (показана кровать типоразмера 2000x1800)



Спецификация фурнитуры

Поз.	Наименование	Кол-во
12	Ключ для винтов	1
13	Заглушка головки винта	36
14	Шкант 8x30	28
15	Саморез 4x30 потай	25
16	Евровинт 7x50	9
17	Евровинт 7x70	8
18	Винт М6x70	8
19	Винт М6x80	8
20	Стяжка-бочонок	16
21	Шуруп мебельный	8
22	Уголок 25x25	4
23	Саморез 3x19	16

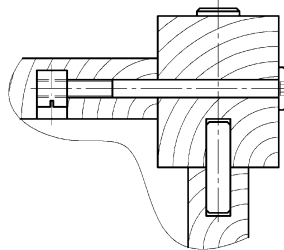
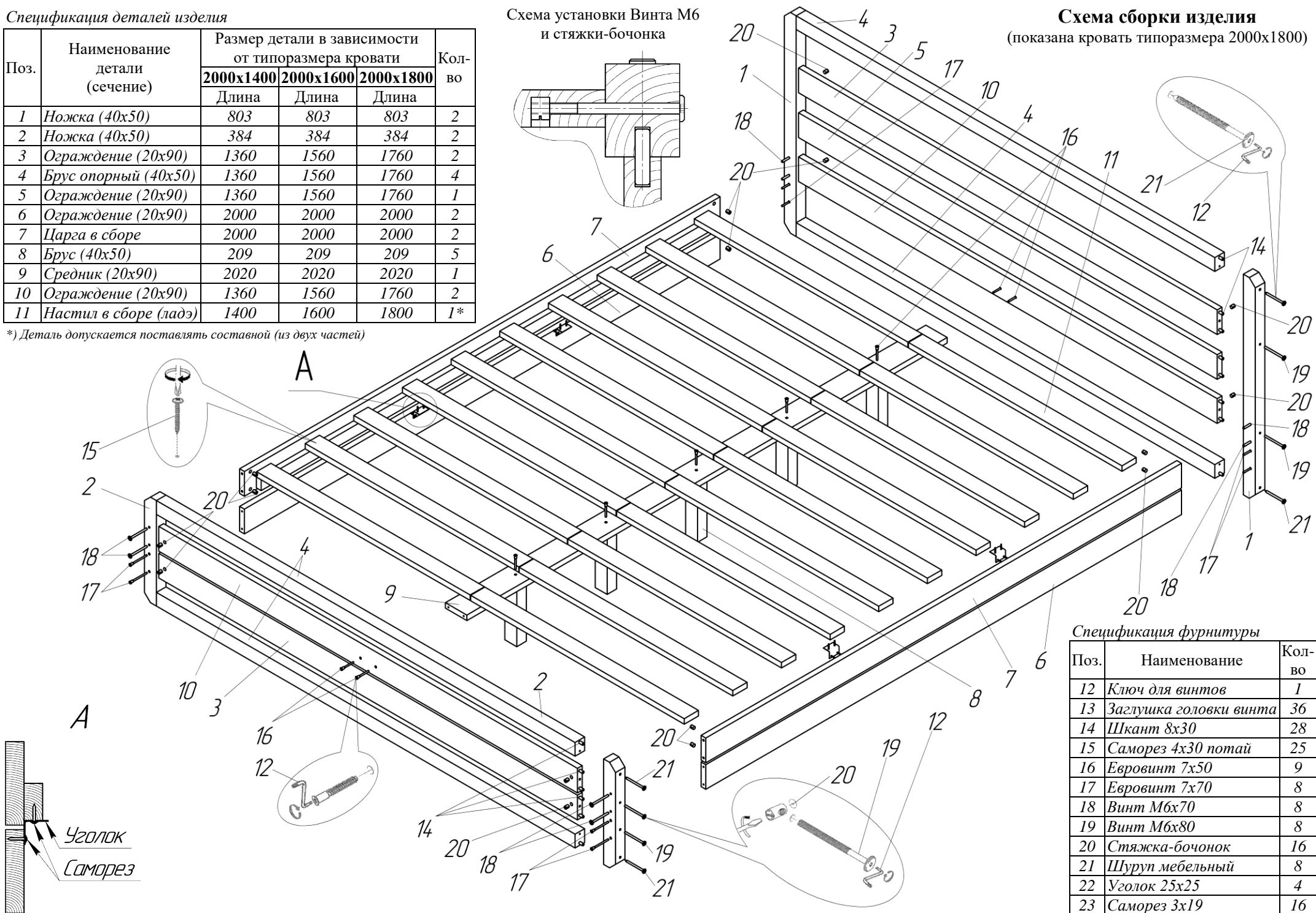