

Imou

Краткое руководство пользователя

Версия 1.0.1

EAC

1.2.51.32.15214.000

Комплектация

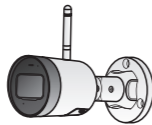

Устройство *1



Руководство *1



Водонепроницаемый
разъем *1



Шаблон разметки *1



Адаптер питания *1

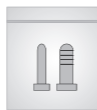

Набор крепежа *1

Внешний вид изделия

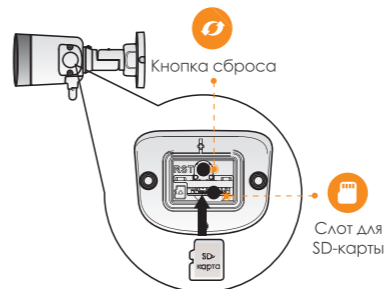
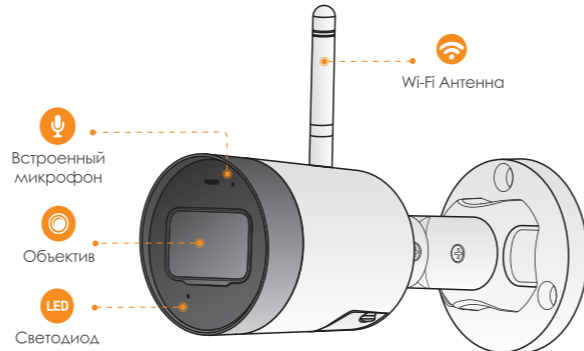

Примечание: Удержание более 10 сек. восстанавливает заводские настройки. Расшифровка статусов светодиодных индикаторов.

Статус светодиода	Статус устройства
Выключен	<ul style="list-style-type: none">Питание не подается /светодиодный индикатор выключенПерезагрузка после сброса
Постоянно светится красным	<ul style="list-style-type: none">ЗагрузкаНеисправность устройства
Мигает зеленым	Ожидает подключение к локальной
Постоянно светится зеленым	Работает корректно
Мигает красным	Ошибка подключения к сети
Зеленый и красный свет мигает попеременно	Обновление внутреннего ПО

Работа с приложением Imou

Шаг 1

Для скачивания и установки приложения Imou отсканируйте этот QR-код или выполните поиск приложения в Google Play или App Store.



Шаг 2

Запустите приложение Imou и зарегистрируйтесь в личном кабинете для первого использования.

Шаг 3

Подключите устройство к источнику электропитания.

Информация о настоящем руководстве

- В данном руководстве представлена только справочная информация. Интерфейс пользователя может незначительно отличаться от представленного.
- Дизайн, характеристики, а также программное обеспечение устройства могут быть изменены без предварительного уведомления.
- Все торговые знаки и зарегистрированные торговые марки, упоминаемые в данном документе, являются собственностью соответствующих правообладателей.
- Для получения более подробной информации посетите сайт или обратитесь в службу технической поддержки.
- При обнаружении неточности или противоречия см. разъяснения выше.

Шаг 4

Дождитесь полной загрузки устройства, светодиодный индикатор начнет мигать зеленым.

Шаг 5

Подключите ваш смартфон к сети Wi-Fi и убедитесь, что Wi-Fi сеть работает в диапазоне 2,4ГГц. Выполните следующие действия для завершения добавления видеокмеры.

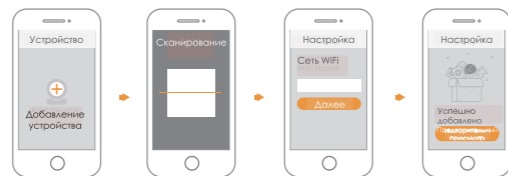

Примечание:

- Если у вас больше камер, выполните шаг 5, чтобы добавить их поочередно.
- Если параметры сети WiFi изменились или статус индикатора отображается некорректно, произведите сброс видеокмеры и повторите шаг 5.

Установка устройства

Примечание:

Перед установкой убедитесь, что место монтажа может выдержать не менее 3-кратного веса видеокмеры.

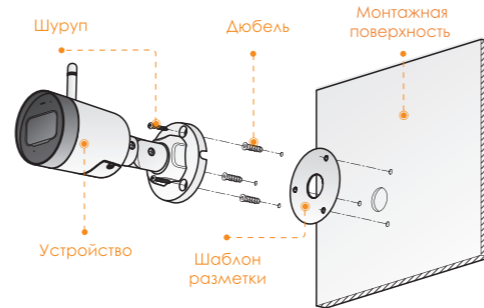

Шаг 1 Просверлите отверстия на соответствующей поверхности установки с учетом шаблона разметки, затем в просверленные отверстия вставьте дюбели.

Шаг 2 Прикрепите подставку камеры к монтажной пластине с помощью саморезов.

Шаг 3 Включите камеру, а затем настройте объектив на необходимый угол.

Часто задаваемые вопросы

▶ В: Камера не загрузилась или не может нормально работать?

Убедитесь, что камера и ваш смартфон успешно подключены к Интернету. Если по-прежнему не работает, нажмите и удерживайте кнопку сброса в течение 10 секунд, чтобы перезагрузить камеру, затем повторите попытку.

▶ В: Не удается подключить камеру к Интернету с помощью приложения Imou?

- Нажмите и удерживайте кнопку сброса в течение 10 секунд, чтобы перезагрузить камеру и попробуйте снова.
- Если по-прежнему не работает, подключите камеру к сети Wi-Fi на веб-странице, затем добавьте камеру в учетную запись Imou.

a) Подключите камеру к ПК с помощью кабеля Ethernet и настройте IP-адрес ПК на тот же сетевой сегмент камеры, который по умолчанию равен 192.168.1.108, затем войдите на страницу веб-конфигурации.

b) Выберите «Настройки»> «Сеть»> «Wi-Fi»> «Wi-Fi», и вы увидите все сигналы Wi-Fi в списке. Дважды щелкните имя Wi-Fi, введите пароль Wi-Fi, а затем нажмите «Подключение».

c) После подключения камеры к Интернету, извлеките кабель Ethernet, а затем следуйте инструкциям в разделе "Работа с приложением Imou".

▶ В: камера не в сети?

Пожалуйста, проверьте состояние LED-индикатора:

- Если зеленый индикатор горит постоянно, проверьте, правильно ли ваш маршрутизатор Wi-Fi подключен к Интернету. Если с Интернетом все в порядке, перезагрузите камеру или восстановите заводские настройки камеры и настройте ее снова.
- Если красный индикатор медленно мигает или постоянно горит, верните камеру к заводским настройкам по умолчанию и настройте снова.

▶ В: Могу ли я продолжить запись, когда SD-карта заполнена?

Когда память заполнится, камера начнет запись поверх старых записей. Мы предлагаем вам регулярно переносить важные записи в хранилище.