

Антенна SUPRA SAF-4 автомобильная внутрисалонная предназначена для приема радиовещательных станций на автомобильные радиоприемники, магнитолы и ресиверы. Антенна устанавливается внутри автомобиля на лобовом стекле.

КОМПЛЕКТ ПОСТАВКИ:

1. Антенна SUPRA SAF-4 с радиоприемными элементами.....1 шт.
2. Руководство по эксплуатации и монтажу.....1 шт.
3. Упаковка.....1 шт.
4. Шаблоны для монтажа приемных полотен (полоски).....10 шт.
5. Фиксаторы приемных полотен (круги).....4 шт.
6. Спиртовая салфетка1 шт.

Предусмотрена конструктивная возможность изменения пользователем варианта установки антенны: горизонтального или углового (рис.1)

Рис. 1



Рис. 2



1. Радиоприемные элементы 2. Шаблон (10 шт.) 3. Корпус Антенны

Рис. 3

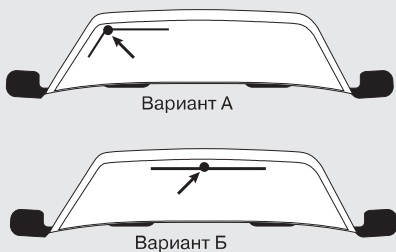
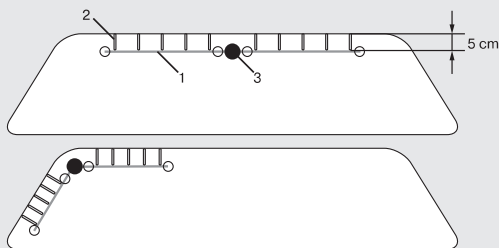
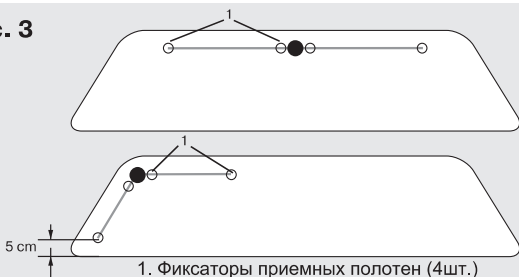

1. Фиксаторы приемных полотен (4шт.)

ОСНОВНЫЕ ТЕХНИЧЕСКИЕ ХАРАКТЕРИСТИКИ АНТЕННЫ:

1. Диапазон принимаемых волн.....УКВ/FM, СВ, ДВ
2. Напряжение питания, В.....10-15
3. Ток потребления, не более, мА.....15
4. Длина кабеля, м.....2,75

ИНСТРУКЦИЯ ПО УСТАНОВКЕ И ЭКСПЛУАТАЦИИ

Внимание!

При установке антенны стекло и наклеиваемые элементы должны иметь температуру не ниже плюс 18 градусов. Не затрагивайте до клейкой поверхности приемных полотен антенны и монтажного диска после того, как Вы сняли защитную пленку, так как это приведет к ухудшению клеящих свойств.

1. Выберите место А или В для крепления антенны (рис.1). Для лучшего приема радиостанций необходимо, чтобы радиоприемные элементы (1) антенны находились на расстоянии не менее 5 см от краев лобового стекла (4) (рис.2).
2. Протрите поверхность, где будет установлена антенна, спиртовым обезжиривающим тампоном непосредственно перед установкой. Убедитесь, что поверхность стекла, где будет находиться антенна, абсолютно сухая.
3. Наклейте на поверхность шаблоны для монтажа приемных полотен (рис. 2).
4. Согните согласно (рис. 5) и установите приемное полотно в держатель в соответствии с образцом, полотно установите в горизонтальном или угловом направлении так как больше нравится (рис. 7) .
5. Вид снизу на держатель со вставленными приемными полотнами (рис.6)
6. Установите печатную плату в нижний корпус антенны согласно рисунку 8.
7. На печатную плату установите держатель полотен и привинтите винтом держатель полотен к плате и корпусу см. (рис. 7, 8, 9)
8. Накройте верхней крышкой корпус нажмите на него до щелчка рис 10.
9. Удалите защитную пленку с блока (2) и прижмите блок к стеклу к заранее выбранному месту.
10. Если длина приемного полотна больше длины лобового стекла, обрежьте ножницами приемное полотно, таким образом, что бы до края лобового стекла оставалось 5 см (рис. 2, 3)
11. Удалите защитную пленку с приемных элементов и аккуратно приложите их на стекло параллельно кромке лобового стекла так, чтобы приемные полотна касались шаблонов (Рис.2). При приклеивании проявляйте осторожность, чтобы не повредить токопроводящие дорожки приемного полотна антенны
12. Тщательно разгладьте приемные элементы Будьте осторожны, не повредите их. Плотно прижмите блок антенны к стеклу.
13. Начало и окончание (вход в корпус) приемных полотен зафиксируйте при помощи фиксаторов (Рис.3)
14. Закрепите провод "земля" (3) на кузове автомобиля. Тщательно проверьте наличие контакта в месте закрепления "земли" антенны. В случае отсутствия или плохого контакта, возможно уменьшение чувствительности антенны.
15. Удалите шаблоны для монтажа приемных полотен с поверхности стекла.
16. Подключите провод "+" питания (5) к проводу автомагнитолы или приемника, который предназначен для питания антенн. Если такого провода в магнитоле нет, допускается подключение провода (5) к защищенной предохранителем цепи бортовой сети автомобиля +12 В.
17. Подсоедините антенный разъем (6) к автомагнитоле.

Рис. 4

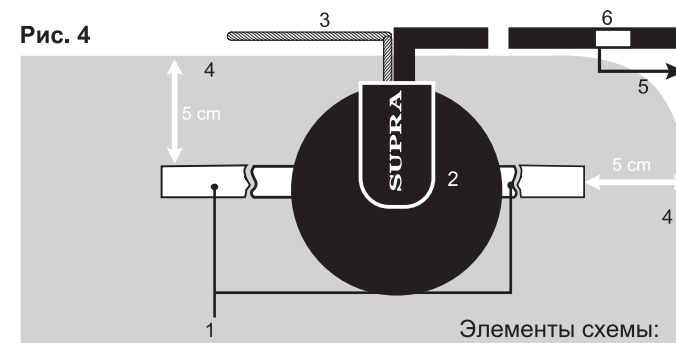

Элементы схемы:

1. Радиоприемные элементы
2. Корпус
3. "Земля"
4. Край лобового стекла
5. Провод питания антенны
6. Антенный разъем

Рис. 5



Рис. 6



Рис. 7

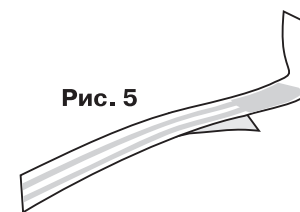

Рис. 8

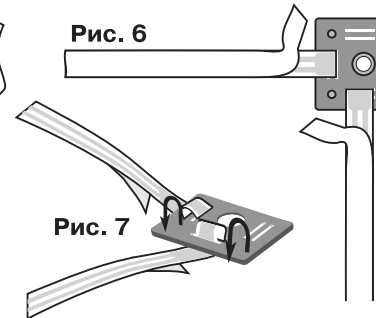

Рис. 9



Рис. 10

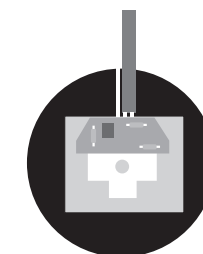

Дата продажи _____

Подпись продавца _____

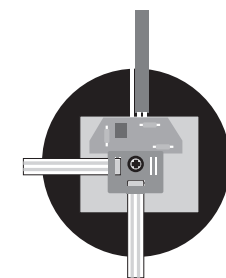
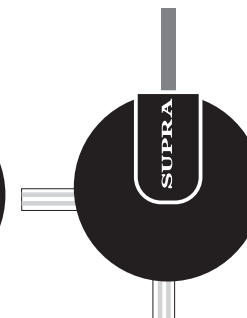
Гарантийный срок хранения – 5 лет.
Гарантийный срок эксплуатации – 1 год.

Штамп
магазина