

JBL[®] STUDIO СЕРИЯ 2

КОЛОНКИ

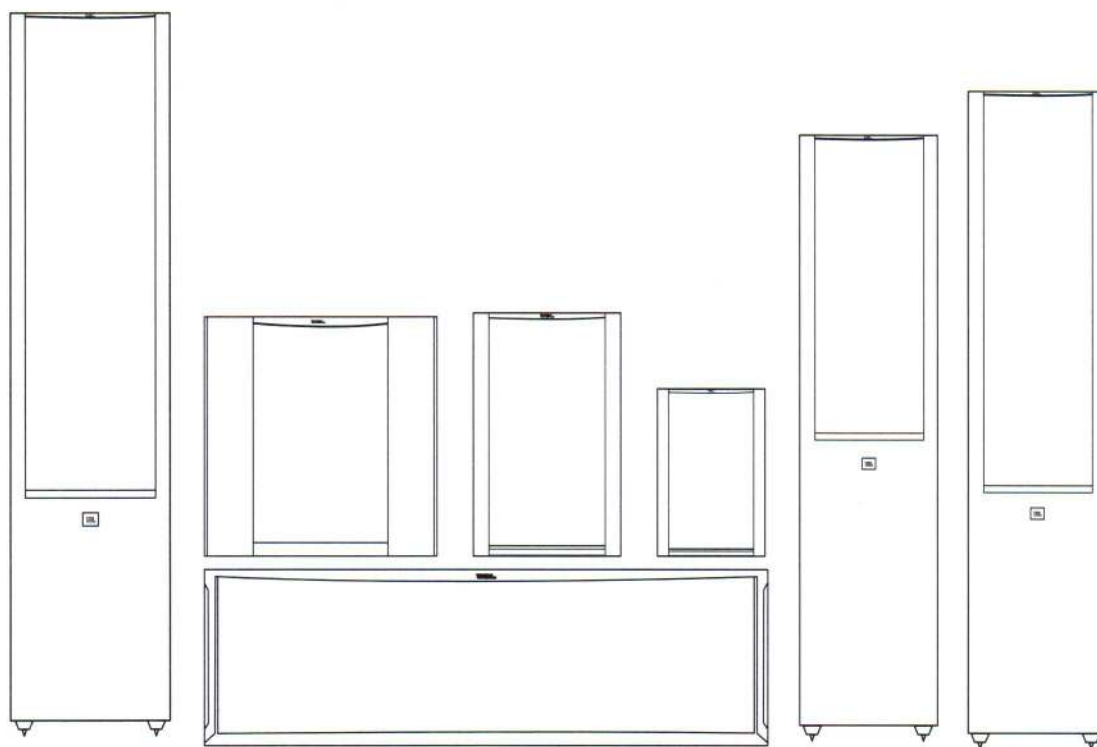

БЛАГОДАРИМ ВАС ЗА ВЫБОР ДАННОГО ПРОДУКТА JBL®

Вот уже более 67 лет инженеры компании JBL® занимаются записью и воспроизведением музыки и фильмов во всех возможных аспектах – от живых представлений до записей, которые вы проигрываете на ходу, дома, в машине или на работе.

Мы уверены, что выбранная вами система JBL полностью оправдывает ваши ожидания и вы снова выберете продукты компании JBL, когда решите приобрести дополнительное аудио оборудование.

КОМПЛЕКТ ПОСТАВКИ

В каждой коробке содержится одна или две колонки, в зависимости от модели, как указано ниже.

Studio 290
Одна колонка Studio 290



Studio 280
Одна колонка Studio 280



Studio 270
Одна колонка Studio 270

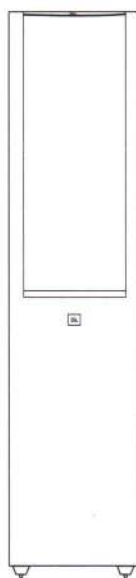

Studio 230
Две колонки Studio 230

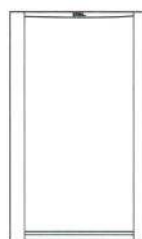

Studio 210
Две колонки Studio 210

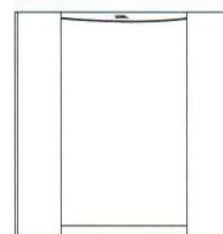

Studio 220
Две колонки Studio 220



Studio 235C
Одна колонка Studio 235C



Пластина с клейкими резиновыми ножками
(Studio 230/220/210 - две пластины, Studio
235/225C - одна пластина)



Studio 225C
Одна колонка Studio 225C

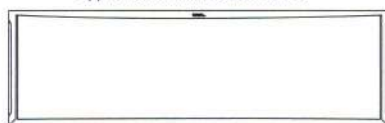

Гвоздики для ковров
(Studio 290/280/270)

РАЗМЕЩЕНИЕ

STUDIO 290/280/270/230/220 - ЛЕВЫЙ И ПРАВЫЙ КАНАЛЫ

Для получения наиболее объемного звука располагайте колонки на расстоянии 1,8-3 м (6-10 футов) друг от друга. Улучшить стереозвучание можно также, расположив колонки под углом к слушателю. Колонки обеспечивают наиболее точную звуковую сцену, когда угол между слушателем и колонками составляет от 40 до 60 градусов.

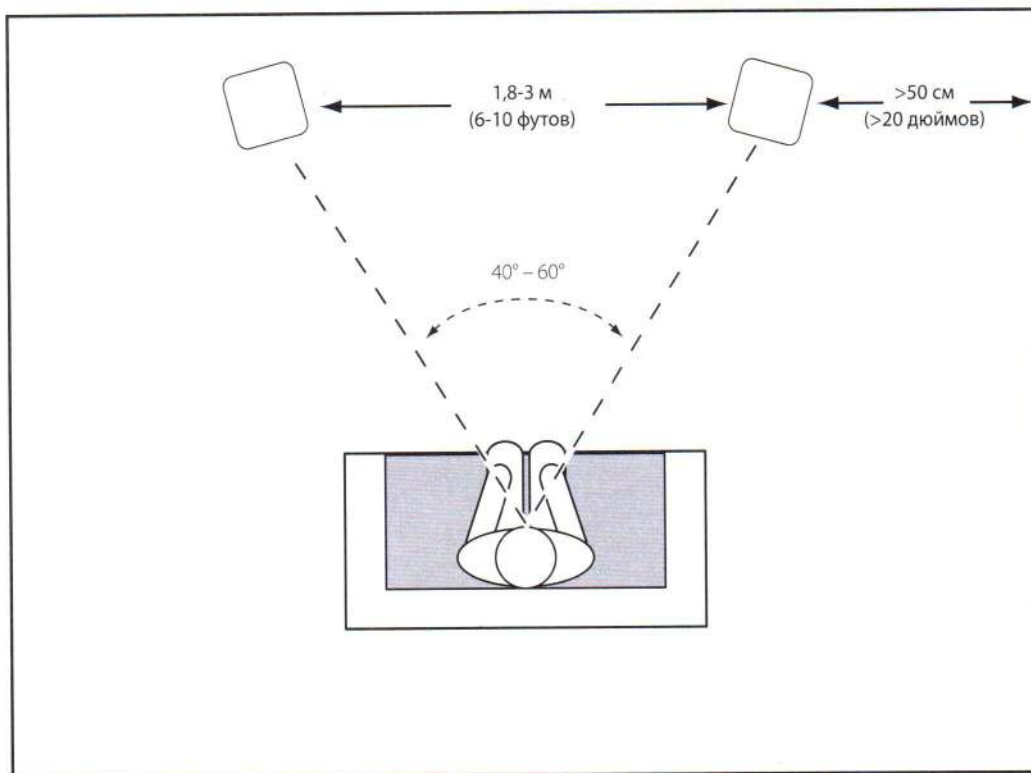

Как правило, эффект басов усиливается с приближением колонки к стене или к углу.

Для получения звука наилучшего качества рекомендуется располагать колонки на расстоянии не менее 50 см (20 дюймов) от боковых стен.

- Расположите колонки Studio 230/220/210 на полках таким образом, чтобы их высокочастотные динамики находились примерно на уровне ушей. Снимите клейкие резиновые ножки с пластины и прикрепите их ко дну колонок.

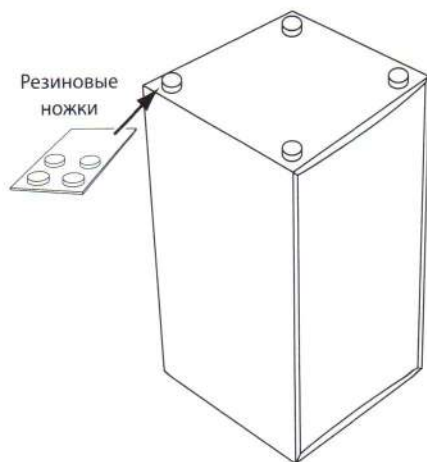

Studio 235C/Studio 225C

Центральную колонку следует располагать непосредственно над или под экраном телевизора по центру. Колонка должна находиться не более чем на 60 см (2 фута) выше или ниже высокочастотных динамиков передней левой и передней правой колонок. Если ваш телевизор достаточно глубокий, можно поставить центральную колонку на него так, чтобы ее передний край оказался вровень с передним краем телевизора.

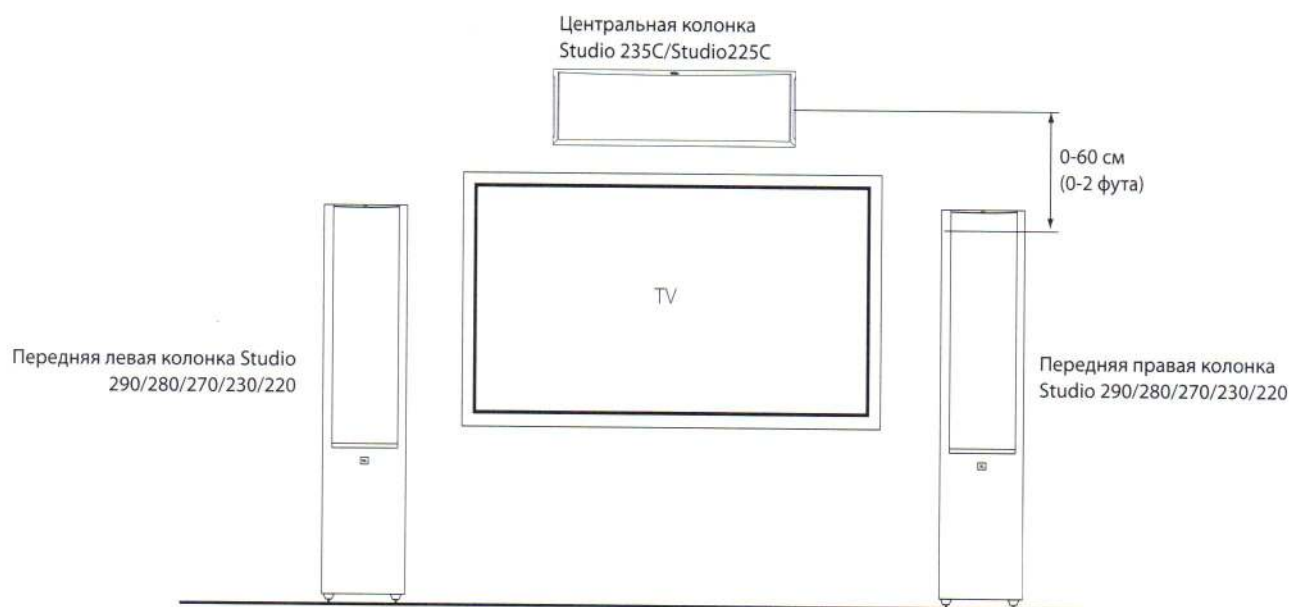

- Снимите клейкие резиновые ножки с пластины и прикрепите их ко дну колонки центрального канала.

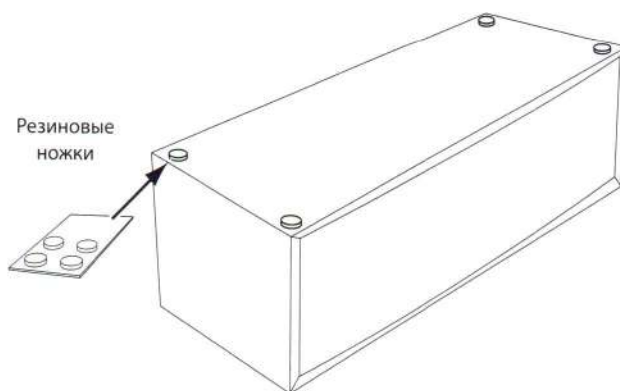

STUDIO 230/220/210- БОКОВЫЕ КАНАЛЫ (5,1 -КАНАЛЬНАЯ СИСТЕМА)

При использовании этих колонок в качестве боковых колонок 5,1-канальной системы располагайте их немного за слушателем, лицом друг к другу. В идеале они должны находиться на высоте 1,5-1,8 м (5-6 футов) над уровнем пола. Как вариант, можно расположить их на стене за слушателем и повернуть вперед. Боковые колонки не должны привлекать к себе внимания во время воспроизведения звука. Поэкспериментируйте с их расположением, пока не получите рассеянный, фоновый звук, сопровождающий звуки от передней левой, передней правой и центральной колонок.

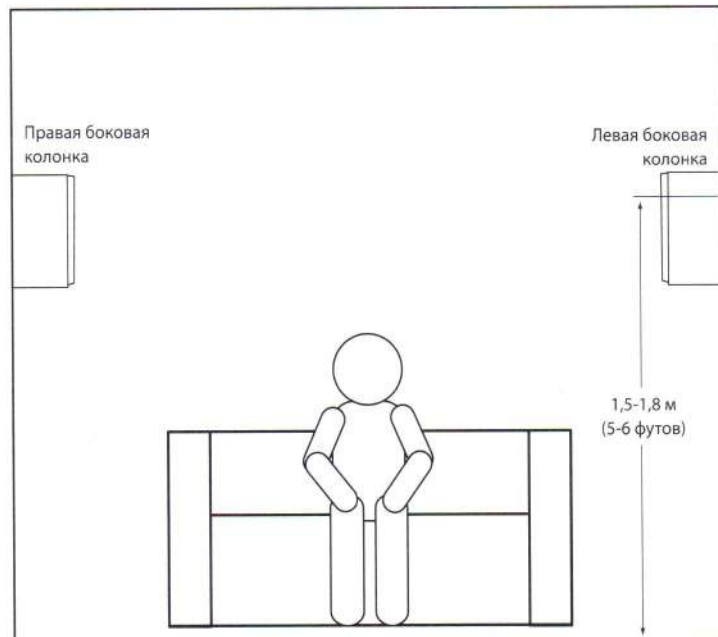
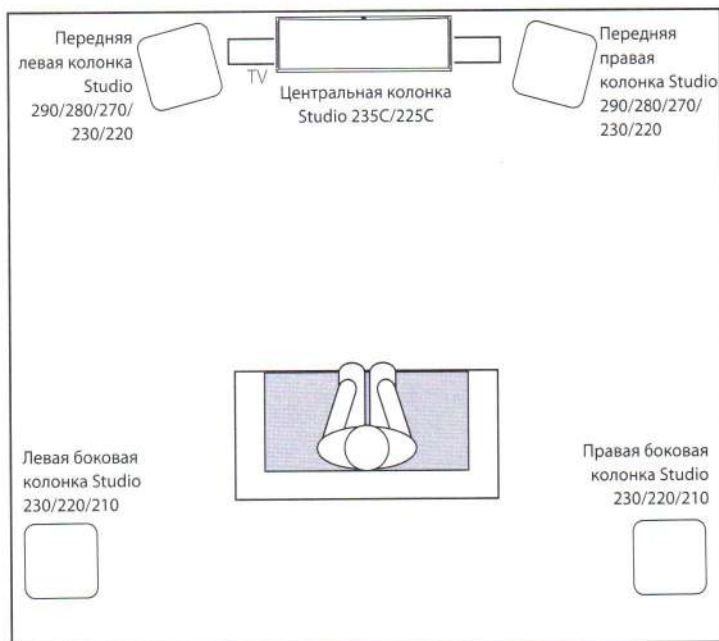

STUDIO 230/220/210- БОКОВЫЕ КАНАЛЫ (7,1 -КАНАЛЬНАЯ СИСТЕМА)

При использовании этих колонок в качестве боковых колонок 7,1-канальной системы располагайте боковые колонки непосредственно по бокам от слушателя, на высоте минимум 1,5-1,8 м (5-6 футов) над уровнем пола. Располагайте задние боковые колонки на стене за слушателем, также на высоте минимум 1,5-1,8 м (5-6 футов) над уровнем пола и на расстоянии 0,9-1,8 м (3-6 футов) друг от друга.

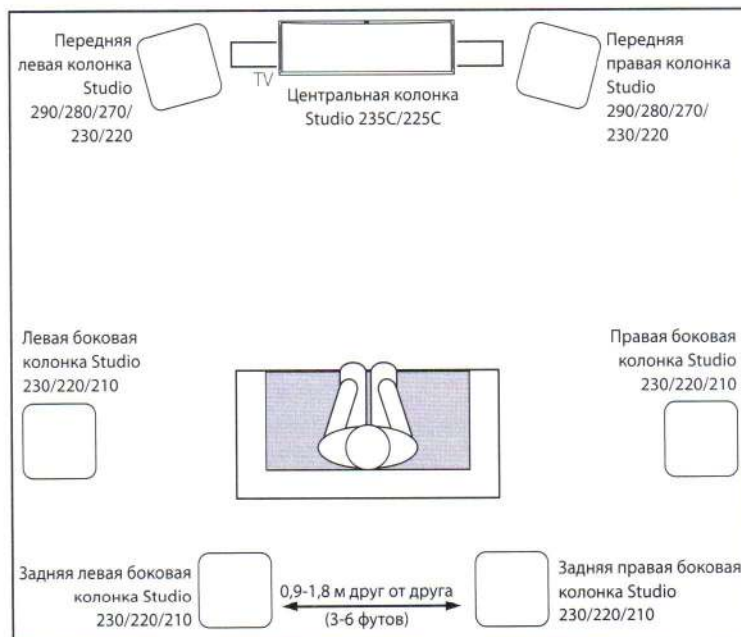

ПОДКЛЮЧЕНИЯ

ПРЕДУПРЕЖДЕНИЕ: Перед выполнением подключений убедитесь, что все электрические компоненты системы выключены (и предпочтительно отключены от розеток).

На колонках и усилителях имеются соответствующие положительные и отрицательные ("+" и "-") клеммы. На всех колонках Studio серии 2 на клеммной кlyшке имеются клеммы, отмеченные знаками "+" и "-". Кроме того, клеммы "+" помечены красным цветом, а клеммы "-" - черным.

Чтоб обеспечить нужную полярность, подключайте каждую клемму "+" в задней части усилителя или ресивера к соответствующей клемме "+" (красной) на каждой колонке. Таким же образом подключите клеммы "-". При выполнении подключений не изменяйте полярность (т.е. не подключайте "+" к "-" или "-" к "+"). Это ухудшит стереофоническое звучание и снизит эффект басов.

ВНИМАНИЕ! Убедитесь, что провода или разъемы (+) и (-) не касаются друг друга или других клемм. В противном случае может произойти короткое замыкание, которое может повредить ресивер или усилитель.

ОСНОВНОЕ ОДНОПРОВОДНОЕ ПОДКЛЮЧЕНИЕ

Подключите усилитель к каждой колонке, как показано на рисунке ниже.

ДВУХПРОВОДНОЕ ПОДКЛЮЧЕНИЕ

В колонках Studio 290/280/270 можно использовать любой из наборов клемм на панели разъемов.

ВНИМАНИЕ! При подсоединении проводов колонок не снимайте металлические перемычки между двумя наборами клемм.

Studio 230/220/210/235C/225C



Studio 290/280/270

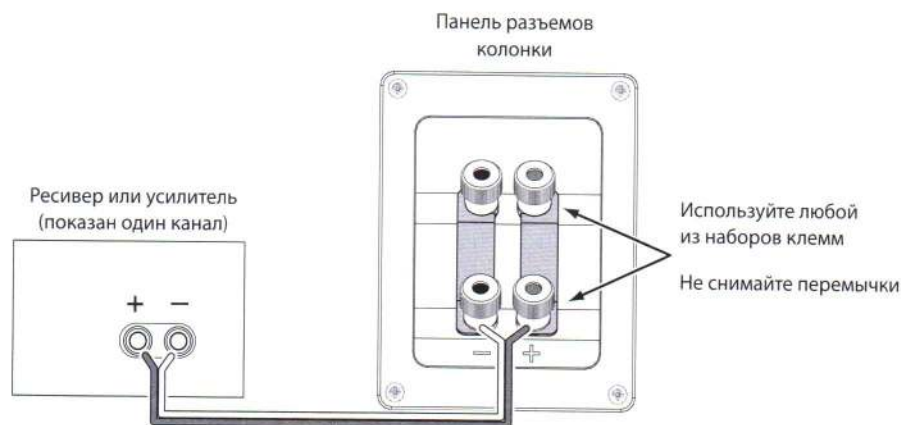

ДВУХПРОВОДНОЕ ПОДКЛЮЧЕНИЕ (STUDIO 290/280/270)

В блоках подключений Studio 290/280/270 имеется два набора входных клемм, соединенных металлическими перемычками. Верхний набор клемм предназначен для подключения динамиков средних и высоких частот, а нижний набор – для подключения вувфера (вуферов). Такое расположение позволяет подключать колонки двумя проводами, используя один усилитель или два стерео-усилителя. Двухпроводное подключение обеспечивает более высокое качество звука и большую гибкость при выборе усилителя мощности по сравнению с однопроводным подключением.

Перед выполнением двухпроводного подключения снимите перемычки. Снимите перемычки

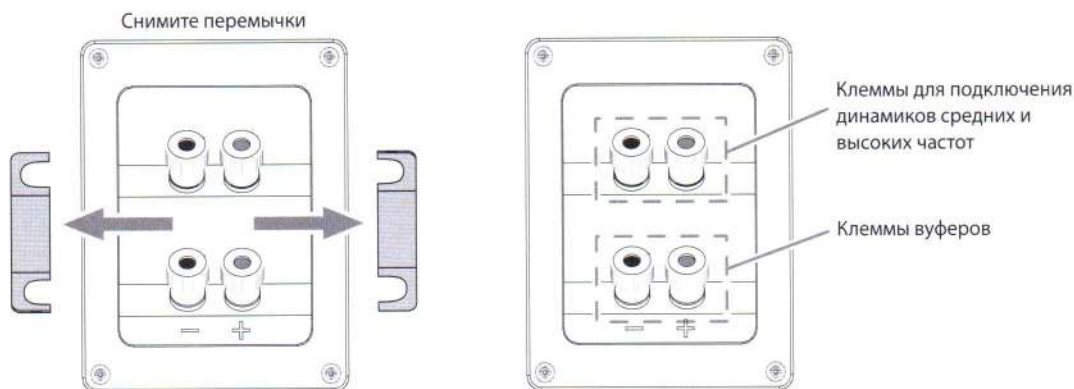

ДВУХПРОВОДНОЕ ПОДКЛЮЧЕНИЕ С ОДНИМ УСИЛИТЕЛЕМ

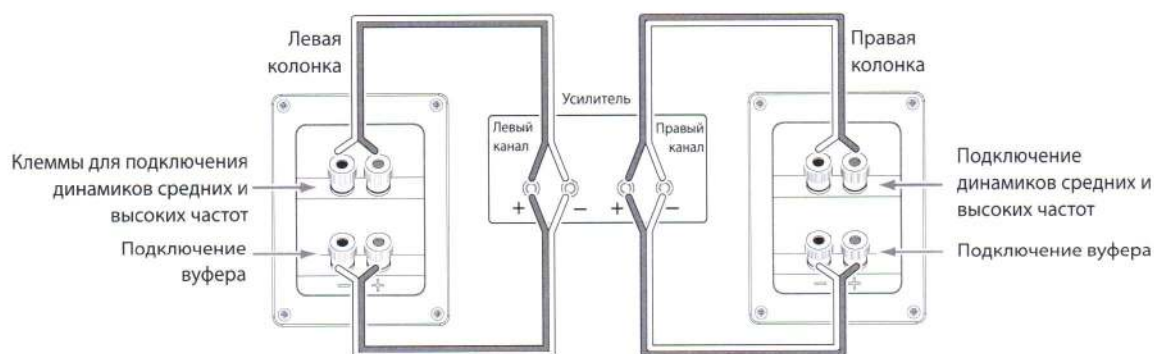

ДВУХПРОВОДНОЕ ПОДКЛЮЧЕНИЕ С ДВУМЯ УСИЛИТЕЛЯМИ

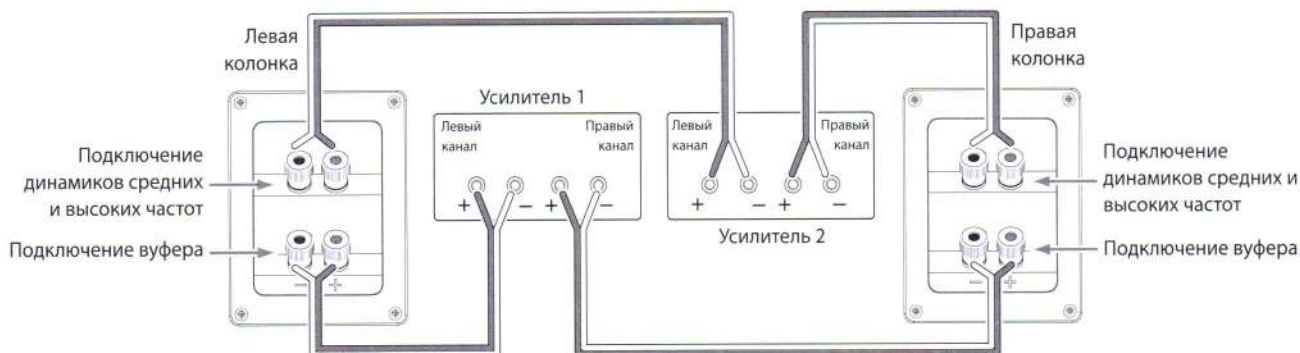

Для получения более подробной информации о различных вариантах выполнения проводных соединений и подключений колонок связывайтесь с местным дилером JBL.

УХОД ЗА КОЛОНКАМИ

- Следует проявлять особую осторожность при обращении с полированной поверхностью корпуса. Для удаления пыли или отпечатков пальцев с этой поверхности используйте сухую салфетку из микрофибры. Не ставьте предметы на колонку.
- Для удаления пыли протрите корпус чистой, сухой тканью. От влажной ткани полировка тускнеет. Не используйте для очистки корпуса летучие жидкости, такие как бензол, разбавитель краски или спирт.
- Не распыляйте химикаты вблизи корпуса.
- Для удаления пыли с сетчатой ткани используйте пылесос, установленный на "слабое" всасывание.
- Не мойте сетки водой, от этого они могут деформироваться и потерять цвет.
- Если поверхности вувфера или динамиков среднего диапазона запыляются, их можно аккуратно очистить мягкой, сухой щеточкой или кистью. Не используйте влажную ткань.
- НИКОГДА не касайтесь купола высокочастотного динамика и не прислоняйте к нему предметы.



HARMAN Harman International, Inc.
8500 Balboa Boulevard, Northridge, CA 91329 USA (США)

© 2013 Harman International Industries, Incorporated. Все права защищены.

Функции, характеристики и внешний вид могут измениться без уведомления.

www.jbl.com

Номер изделия: 950-0504-001