

CLASSIC SELFIES (A) / SELFIE CLASSICO(A) / SELFIE CLASSIQUE (A) / SELFIE KLASSIK (A) / SELFIE CLÁSICO (A) / КЛАССИЧЕСКИЕ СЕЛФИ (А)

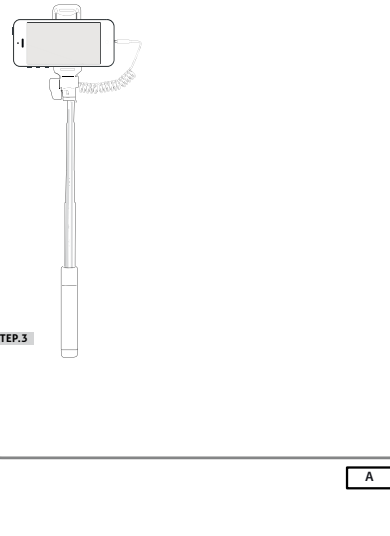
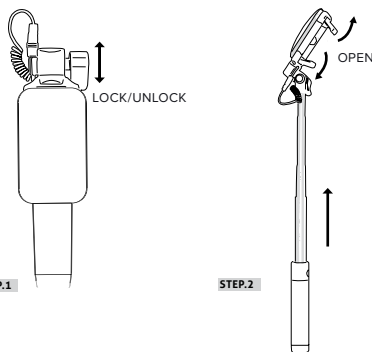

EN

TOTAL VIEW is the selfie stick which allows you to take three types of shots: CLASSIC SELFIES (A), HD SELFIES (B) AND PORTRAIT SELFIES (C)

DE

TOTAL VIEW kannst du 3 verschiedene Arten von Aufnahmen machen: SELFIE KLASSIK (A), SELFIE HD (B) UND SELFIE VERTIKAL (C)

ES

TOTAL VIEW es un palo para selfie que te permite realizar 3 tipos de fotos: SELFIE CLÁSICO (A), SELFIE HD (B) Y SELFIE VERTICAL (C)

FR

TOTAL VIEW est la perche à selfie qui vous permet d'effectuer 3 types de clichés différents: SELFIE CLASSIQUE (A), SELFIE HD (B) ET SELFIE VERTICAL (C)

RU

TOTAL VIEW - это монопод для селфи, позволяющий 3 типа снимков: КЛАССИЧЕСКИЕ СЕЛФИ (А), СЕЛФИ ВЫСОКОЙ ЧЕТКОСТИ И (В) ВЕРТИКАЛЬНЫЕ СЕЛФИ (С)

HD SELFIES (B) / SELFIE HD (B) / SELFIE HD(B) / SELFIE HD (B) / SELFIE HD (B) / СЕЛФИ ВЫСОКОЙ ЧЕТКОСТИ И (В)

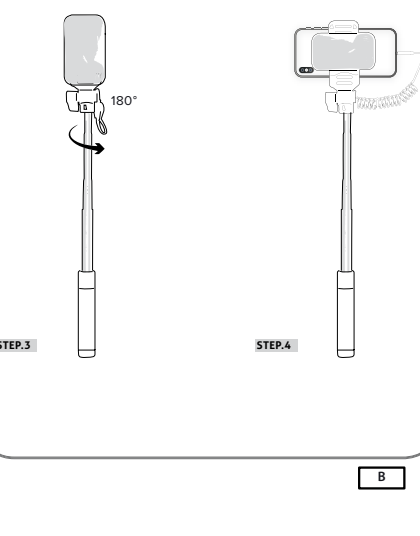
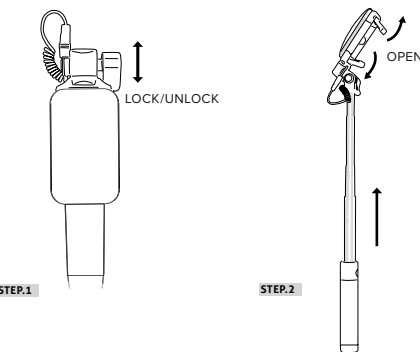

EN

TOTAL VIEW is the selfie stick which allows you to take three types of shots: CLASSIC SELFIES (A), HD SELFIES (B) AND PORTRAIT SELFIES (C)

DE

TOTAL VIEW kannst du 3 verschiedene Arten von Aufnahmen machen: SELFIE KLASSIK (A), SELFIE HD (B) UND SELFIE VERTIKAL (C)

ES

TOTAL VIEW es un palo para selfie que te permite realizar 3 tipos de fotos: SELFIE CLÁSICO (A), SELFIE HD (B) Y SELFIE VERTICAL (C)

FR

TOTAL VIEW est la perche à selfie qui vous permet d'effectuer 3 types de clichés différents: SELFIE CLASSIQUE (A), SELFIE HD (B) ET SELFIE VERTICAL (C)

RU

TOTAL VIEW - это монопод для селфи, позволяющий 3 типа снимков: КЛАССИЧЕСКИЕ СЕЛФИ (А), СЕЛФИ ВЫСОКОЙ ЧЕТКОСТИ И (В) ВЕРТИКАЛЬНЫЕ СЕЛФИ (С)

PORTRAIT SELFIES (C) / SELFIE VERTICALE(C) / SELFIE VERTICAL (C) / SELFIE VERTIKAL (C) / SELFIE VERTICAL (C) / ВЕРТИКАЛЬНЫЕ СЕЛФИ (С)

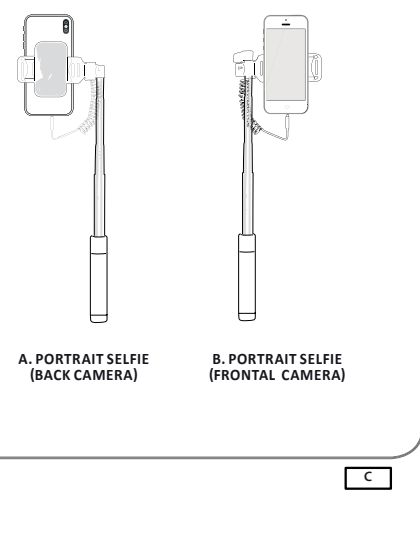
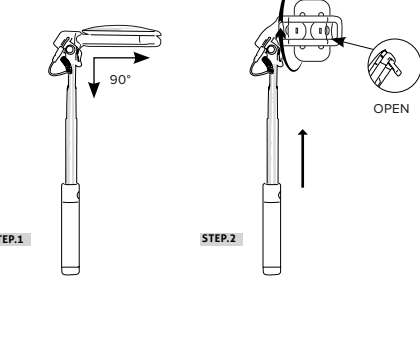

EN

TOTAL VIEW is the selfie stick which allows you to take three types of shots: CLASSIC SELFIES (A), HD SELFIES (B) AND PORTRAIT SELFIES (C)

DE

TOTAL VIEW kannst du 3 verschiedene Arten von Aufnahmen machen: SELFIE KLASSIK (A), SELFIE HD (B) UND SELFIE VERTIKAL (C)

ES

TOTAL VIEW es un palo para selfie que te permite realizar 3 tipos de fotos: SELFIE CLÁSICO (A), SELFIE HD (B) Y SELFIE VERTICAL (C)

FR

TOTAL VIEW est la perche à selfie qui vous permet d'effectuer 3 types de clichés différents: SELFIE CLASSIQUE (A), SELFIE HD (B) ET SELFIE VERTICAL (C)

RU

TOTAL VIEW - это монопод для селфи, позволяющий 3 типа снимков: КЛАССИЧЕСКИЕ СЕЛФИ (А), СЕЛФИ ВЫСОКОЙ ЧЕТКОСТИ И (В) ВЕРТИКАЛЬНЫЕ СЕЛФИ (С)

CE

This product is CE marked in accordance with the provisions of the Electromagnetic Compatibility Directive (2014/30/EU), Low Voltage Directive (2014/35/EU) and RoHS Directive (2011/65/EU). This Cellular Italia S.p.A. declares that this product complies with the essential requirements and other relevant provisions of Directives 2014/30/EU, 2014/35/EU and 2011/65/EC. The user is prohibited from making any type of change or variation to the device. Variations or changes not expressly approved by Cellular Italia S.p.A. will cancel the user's authorisation to use the device. For more information, visit the website <http://www.cellularline.com>

Questo prodotto è contrassegnato dal marchio CE in conformità con le disposizioni della Direttiva Compatibilità Elettromagnetica (2014/30/EU), Bassa Tensione (2014/35/EU) e della Direttiva RoHS (2011/65/EU). Cellular Italia S.p.A. dichiara che questo prodotto è conforme ai requisiti essenziali e ad altre rilevanti disposizioni previste dalla Direttiva 2014/30/EU, 2014/35/EU e 2011/65/CE. È fatto divieto all'utente di eseguire variazioni o apportare modifiche di qualsiasi tipo al dispositivo. Variazioni o modifiche non espressamente approvate da Cellular Italia S.p.A. annullano l'autorizzazione dell'utente all'utilizzo dell'apparecchiatura. Per ulteriori informazioni visitare il sito web <http://www.cellularline.com>

Ce produit est marqué de la certification CE conformément aux dispositions de la Directive compatibilité électromagnétique (2014/30/EU), basse tension (2014/35/EU) et de la Directive RoHS (2011/65/EU). Cellular Italia S.p.A. certifie que ce produit est conforme aux exigences essentielles et d'autres dispositions importantes prévues par la directive 2014/30/EU, 2014/35/EU et 2011/65/CE. L'utilisateur n'est en aucun cas autorisé à apporter des modifications au dispositif de quelque nature que ce soit. Toute modification non expressément approuvée par Cellular Italia S.p.A. entraîne, pour son détenteur, l'interdiction d'utiliser le dispositif. Pour plus d'informations, veuillez consulter le site web <http://www.cellularline.com>

Dieses Produkt verfügt gemäß den Vorgaben der Richtlinien zur Elektromagnetischen Verträglichkeit (2014/30/EU), Niederspannung (2014/35/EU) und RoHS (2011/65/EU) über die CE-Kennzeichnung. Hierdurch erklärt Cellular Italia S.p.A., dass dieses Produkt den grundlegenden Anforderungen sowie weiteren Bestimmungen der Richtlinien 2014/30/EU, 2014/35/EU und 2011/65/EC entspricht. Es ist dem Nutzenden verboten, jegliche Änderungen an dieser Art von Gerät vorzunehmen. Änderungen am Gerät, die nicht ausdrücklich von Cellular Italia S.p.A. genehmigt wurden, entziehen den Nutzenden die Genehmigung das Gerät zu verwenden. Für weitere Informationen besuchen Sie unsere Internetseite <http://www.cellularline.com>

Este producto tiene la marca CE conforme a las disposiciones de la Directiva de compatibilidad electromagnética (2014/30/EU), Baja tensión (2014/35/EU) y la Directiva RoHS (2011/65/EU). Con ello Cellular Italia S.p.A. declara que este producto obedece a los requisitos esenciales y a otras disposiciones relevantes previstas por las Directivas 2014/30/EU, 2014/35/EU y 2011/65/CE. Se prohíbe al usuario realizar variaciones o modificaciones de cualquier tipo al dispositivo. Las variaciones y las modificaciones que no hayan sido expresamente aprobadas por Cellular Italia S.p.A. anulan la autorización que permite al usuario utilizar el equipo. Para mayor información visite el sitio web <http://www.cellularline.com>

Danace izdanie imaet marčirovanje CE v skladu s zahtevami Direktive za elektromagnetno združljivost (2014/30/EU), Direktive za nizko napetost (2014/35/EU) in Direktive RoHS (2011/65/EU). Nastojimo zagotoviti, da ta izdanie izpolnjuje vse bistvene zahteve in druge pomembne določbe Direktive 2014/30/EU, 2014/35/EU in 2011/65/EC. Prepovedujemo, da uporabnik izvede kakršnokoli spremembo ali popravilo izdelka, ki ni dovoljeno. Spremembe ali popravila, ki niso dovoljena, odpravljajo dovoljenje za uporabo izdelka. Za več informacij obiščite našo spletno stran <http://www.cellularline.com>

Даное издание имеет маркировку CE в соответствии с требованиями Директивы по электромагнитной совместимости (2014/30/EU), Директивы по низкому напряжению (2014/35/EU) и Директивы RoHS (2011/65/EU). Настоящим компания Cellular Italia S.p.A. заявляет, что данное издание соответствует основным требованиям и другим соответствующим положениям, предусмотренным Директивами 2014/30/EU, 2014/35/EU и 2011/65/CE. Пользователю запрещено вносить любые изменения в конструкцию устройства. Внесение изменений, не одобренных явным образом компанией Cellular Italia S.p.A., приводит к утрате пользователем авторизации на использование устройства. Для получения подробной информации посетите сайт <http://www.cellularline.com>

INSTRUCTIONS FOR THE DISPOSAL OF DEVICES FOR DOMESTIC USE
(Applicable in countries in the European Union and those with separate waste collection systems) This mark on the product or documentation indicates that this product must not be disposed of with other household waste at the end of its life. To avoid any damage to health or the environment due to improper disposal of waste, the user must separate this product from other types of waste and recycle it in a responsible manner to promote the sustainable re-use of the material resources. Domestic users should contact the dealer where they purchased the product or the local government office for all information regarding separate waste collection and recycling for this type of product. Corporate users should contact the supplier and verify the terms and conditions in the purchase contract. This product must not be disposed of along with other commercial waste. This product has a battery that cannot be replaced by the user. Do not attempt to open the device to remove the battery as this could cause malfunctions and seriously damage the product. When disposing of the product, please contact the local waste disposal authority to remove the battery. The battery inside the device was designed to be able to be used during the entire life cycle of the product. For more information, visit the website <http://www.cellularline.com>

ISTRUZIONI PER LO SMALTIMENTO DI APPARECCHIATURE PER UTENTI DOMESTICI (Applicabile in paesi dell'Unione Europea e in quelli con sistemi di raccolta differenziata) Il marchio riportato sul prodotto o sulla sua documentazione indica che il prodotto non deve essere smaltito con altri rifiuti domestici al termine del ciclo di vita. Per evitare eventuali danni all'ambiente o alla salute causati dall'inopportuno smaltimento dei rifiuti, si invita l'utente a separare questo prodotto da altri tipi di rifiuti e di riciclarlo in maniera responsabile per favorire il riutilizzo sostenibile delle risorse materiali. Gli utenti domestici sono invitati a contattare il rivenditore presso il quale è stato acquistato il prodotto o l'ufficio locale preposto per tutte le informazioni relative alla raccolta differenziata e al riciclaggio per questo tipo di prodotto. Gli utenti aziendali sono invitati a contattare il proprio fornitore e verificare i termini e le condizioni del contratto di acquisto. Questo prodotto non deve essere smaltito unitamente ad altri rifiuti commerciali. Questo prodotto ha all'interno una batteria non sostituibile dall'utente, non tentare di aprire il dispositivo o rimuovere la batteria, questo può causare malfunzionamenti e danneggiare seriamente il prodotto. In caso di smaltimento del prodotto si prega di contattare il locale ente di smaltimento rifiuti per effettuare la rimozione della batteria. La batteria contenuta all'interno del dispositivo è stata progettata per poter essere utilizzata durante tutto il ciclo di vita del prodotto. Per ulteriori informazioni visitare il sito web <http://www.cellularline.com>

INSTRUCTIONS CONCERNANT L'ÉLIMINATION DES APPAREILS POUR LES UTILISATEURS À DOMICILE (Applicable dans les pays de l'Union Européenne et dans ceux appliquant le système de collecte sélective) Le symbole figurant sur le produit ou la documentation correspondante, indique que le produit ne doit pas être éliminé comme déchet ordinaire au terme de sa durée de vie. Pour éviter d'éventuels dommages à l'environnement ou à la santé dus à l'élimination incorrecte des déchets, nous invitons l'utilisateur à séparer ce produit d'autres types de déchets et de le recycler de façon responsable pour en favoriser la réalisation des ressources matérielles. Les particuliers sont priés de prendre contact avec le responsable du produit ou les services locaux compétents pour obtenir les informations nécessaires quant à la collecte sélective et au recyclage de ce type de produit. Les entreprises sont également priées de contacter leur fournisseur et de vérifier les conditions visées dans le contrat d'achat. Le produit en question ne doit être éliminé avec d'autres déchets commerciaux. Ce produit contient une batterie non remplaçable. N'essayez pas d'ouvrir le produit ou d'enlever la batterie car cela endommagerait le produit. Veuillez contacter le centre de recyclage le plus proche pour collecter la batterie. La batterie contenue à l'intérieur du dispositif a été conçue pour durer autant que le produit. Pour plus d'informations, veuillez consulter le site web <http://www.cellularline.com>

ANWEISUNGEN ZUR ENTSORGUNG VON GERÄTEN FÜR PRIVATHAUSHALTE (Betrifft die Länder der Europäischen Union und jene mit Wiederverwertungssystem) Das auf dem Produkt oder den Unterlagen aufgeführte Zeichen weist darauf hin, dass das Produkt am Ende seiner Betriebszeit nicht mit dem normalen Hausmüll entsorgt werden darf. Damit Umwelt- und Gesundheitsschäden durch das unsachgemäße Entsorgen von Abfall vermieden werden, muss dieses Produkt von anderen Müll getrennt und verantwortungsvoll recycelt werden. Hierdurch wird die nachhaltige Wiederverwertung von Materialressourcen unterstützt. Für Informationen zur Abfalltrennung und der Wiederverwertung dieser Art von Produkt, sollten Privatpersonen das Geschäft kontaktieren, in dem das Gerät gekauft wurde, oder die entsprechende Behörde vor Ort. Unternehmen sollten die jeweilige Lieferfirma kontaktieren und die Geschäftsbedingungen des Kaufvertrages diesbezüglich prüfen. Dieses Produkt darf nicht zusammen mit anderen Gewerbeabfällen entsorgt werden. Die im Produkt enthaltene Batterie kann nicht durch Nutzende ersetzt werden. Daher darf nicht versucht werden, das Gerät zu öffnen und diese herauszunehmen. Es können hierdurch Störungen und Schäden am Produkt verursacht werden. Bei der Entsorgung des Produkts muss sich ein örtliche Behörde für Müllentsorgung gewandt werden, um die Batterie zu entfernen. Die Batterie des Geräts ist so konzipiert, dass sie während der gesamten Betriebszeit des Produkts genutzt werden kann. Für weitere Informationen besuchen Sie unsere Internetseite <http://www.cellularline.com>

werden darf. Damit Umwelt- und Gesundheitsschäden durch das unsachgemäße Entsorgen von Abfall vermieden werden, muss dieses Produkt von anderen Müll getrennt und verantwortungsvoll recycelt werden. Hierdurch wird die nachhaltige Wiederverwertung von Materialressourcen unterstützt. Für Informationen zur Abfalltrennung und der Wiederverwertung dieser Art von Produkt, sollten Privatpersonen das Geschäft kontaktieren, in dem das Gerät gekauft wurde, oder die entsprechende Behörde vor Ort. Unternehmen sollten die jeweilige Lieferfirma kontaktieren und die Geschäftsbedingungen des Kaufvertrages diesbezüglich prüfen. Dieses Produkt darf nicht zusammen mit anderen Gewerbeabfällen entsorgt werden. Die im Produkt enthaltene Batterie kann nicht durch Nutzende ersetzt werden. Daher darf nicht versucht werden, das Gerät zu öffnen und diese herauszunehmen. Es können hierdurch Störungen und Schäden am Produkt verursacht werden. Bei der Entsorgung des Produkts muss sich ein örtliche Behörde für Müllentsorgung gewandt werden, um die Batterie zu entfernen. Die Batterie des Geräts ist so konzipiert, dass sie während der gesamten Betriebszeit des Produkts genutzt werden kann. Für weitere Informationen besuchen Sie unsere Internetseite <http://www.cellularline.com>

INSTRUCCIONES PARA LA ELIMINACIÓN DE APARATOS PARA USO DOMÉSTICO (Aplicable en los países de la Unión Europea y en los que tienen sistemas de recogida diferenciada) La marca que figura en el producto o en la documentación indica que el producto no debe ser eliminado con otros residuos domésticos cuando finalice su ciclo de vida. Para evitar eventuales daños al medio ambiente o a la salud causados por la eliminación inoportuna de los residuos se invita al usuario a separar este producto de otros tipos de residuos y a reciclarlo de forma responsable para favorecer la realización sostenible de los recursos materiales. Se invita a los usuarios domésticos a contactar al distribuidor al que se ha comprado el producto o a la oficina local para obtener la información relativa a la recogida diferenciada y al reciclado para este tipo de producto. Se invita a los usuarios empresariales a contactar con su proveedor y verificar los términos y las condiciones del contrato de compra. Este producto no debe ser eliminado con otros residuos comerciales. Este producto contiene una batería que el usuario no puede sustituir, no intente abrir el dispositivo ni quitar la batería ya que ello podría causar un mal funcionamiento o dañar seriamente el producto. En caso de eliminación del producto le rogamos que contacte el ente local de eliminación de residuos para efectuar la remoción de la batería. La batería que se encuentra en el interior del dispositivo ha sido proyectada para poder ser utilizada durante todo el ciclo de vida del producto. Para mayor información visite el sitio web <http://www.cellularline.com>

УКАЗАНІЯ БЫТОВИМ ПОТРЕБИТЕЛЯМ ПО УТИЛІЗАЦІЇ ОБОРУДОВАННЯ (Применяется в странах-членах Европейского Союза и в странах с раздельным сбором отходов) Символ, нанесённый на изделие или в документации, указывает на то, что изделие не должно утилизироваться с другим бытовым отходом по окончании срока службы. Во избежание нанесения ущерба окружающей среде или здоровью персонала в результате неадекватной утилизации, пользователю следует отделить данное изделие от других отходов и утилизировать его со всей ответственностью, соблюдая все необходимые меры предосторожности. Пользователю рекомендуется обратиться к продавцу, у которого было приобретено изделие, или местное представительство за подробной информацией, касающейся раздельного сбора отходов и рециркуляции изделий такого типа. Компания-производитель рекомендует обратиться к местным властям по вопросам подписанного договора о покупке. Данное изделие содержит аккумуляторную батарею, не подлежащую замене пользователем. Не пытайтесь открыть устройство или снять батарею, поскольку это может привести к возникновению неисправностей и серьёзным повреждениям изделия. При утилизации изделия, пожалуйста, обращайтесь в местный центр по утилизации отходов для снятия батареи. Аккумуляторная батарея, содержащаяся в устройстве, рассчитана на использование в течение всего срока службы изделия. Для получения подробной информации посетите сайт <http://www.cellularline.com>

УКАЗАНІЯ БЫТОВИМ ПОТРЕБИТЕЛЯМ ПО УТИЛІЗАЦІЇ ОБОРУДОВАННЯ (Применяется в странах-членах Европейского Союза и в странах с раздельным сбором отходов) Символ, нанесённый на изделие или в документации, указывает на то, что изделие не должно утилизироваться с другим бытовым отходом по окончании срока службы. Во избежание нанесения ущерба окружающей среде или здоровью персонала в результате неадекватной утилизации, пользователю следует отделить данное изделие от других отходов и утилизировать его со всей ответственностью, соблюдая все необходимые меры предосторожности. Пользователю рекомендуется обратиться к продавцу, у которого было приобретено изделие, или местное представительство за подробной информацией, касающейся раздельного сбора отходов и рециркуляции изделий такого типа. Компания-производитель рекомендует обратиться к местным властям по вопросам подписанного договора о покупке. Данное изделие содержит аккумуляторную батарею, не подлежащую замене пользователем. Не пытайтесь открыть устройство или снять батарею, поскольку это может привести к возникновению неисправностей и серьёзным повреждениям изделия. При утилизации изделия, пожалуйста, обращайтесь в местный центр по утилизации отходов для снятия батареи. Аккумуляторная батарея, содержащаяся в устройстве, рассчитана на использование в течение всего срока службы изделия. Для получения подробной информации посетите сайт <http://www.cellularline.com>

KLASIK SELFIE (A) / CLASSIC SELFIE (A) / KLASSINEN SELFIE (A) KLASSISK SELFIE (A) / KLASSISK SELFIE (A) / KLASSISK SELFIE (A)

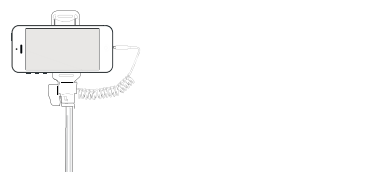
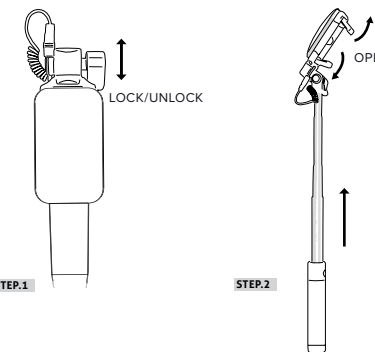

A

B

C

TR

NL

FI

SV

DA

NO

A

B

C

A

B

C

A

B

C

A

B

C

A

B

C

A

B

C

A

B

C

A

B

C

A

B

C

A

B

C

A

B

C

A

B

C

A

B

C

A

B

C

A

B

C

A

B

C

A

B

C

A

B

C

A

B

C

A

B

C

A

B

C

A

B

C

A

B

C

A

B

C

A

B

C

A

B

C

A

B

C

A

B

C

A

B

C

A

B

C

A

B

C

A

B

C

A

B

C

A

B

C

A

B

C

A

B

C

A

B

C

A

B

C

A

B

C

A

B

C

A

B

C

A

B

C

A

B

C

A

B

C

A

B

C

A

B

C

A

B

C

A

B

C

A

B

C

A

B

C

A

B

C

A

B

C

A

B

C

A

B

C

A

B

C

A

B

C

A

B

C

A

B

C

A

B

C

A

B

C

A

B

C

A

B

C

A

B

C

A

B

C

A

B

C

A

B

C

A

B

C

A

B

C

A

B

C

A

B

C

A

B

C

A

B

C

A

B

C

A

B

C

A

B

C

A

B

C

A

B

C

A

B

C

A

B

C

A

B

C

A

B

C

A

B

C

A

B

C

A

B

C

A

B

C

A

B

C

A

B

C

A

B

C

A

B

C

A

B

C

A

B

C