

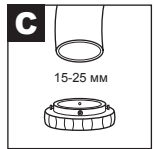

On Tap

Инструкция по эксплуатации

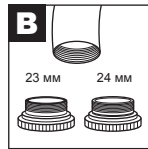
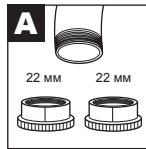
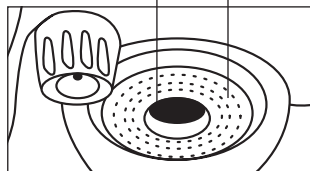
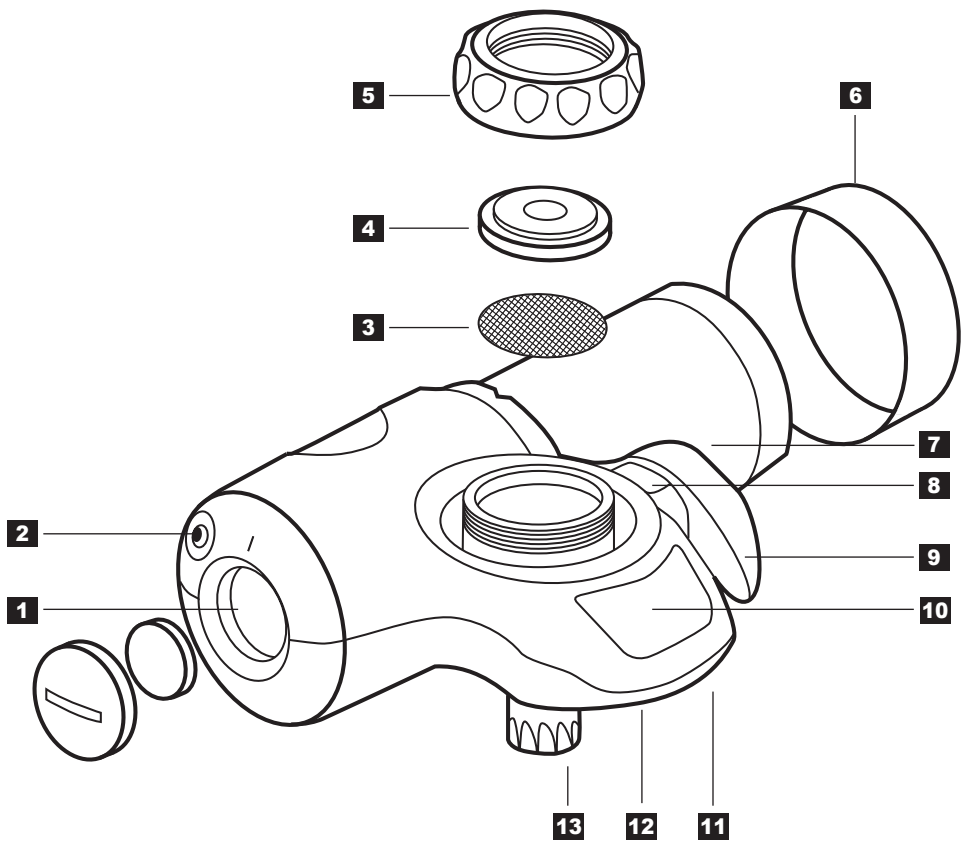

Благодарим Вас!

Благодарим Вас за выбор фильтрованной воды BRITA с великолепным вкусом.

Чтобы получить наилучшие результаты от вашего нового устройства BRITA On Tap, перед установкой на кран внимательно изучите инструкцию по установке, эксплуатации и обслуживанию.

Компоненты комплекта

- 1** Отсек для батареи
 - 2** Кнопка сброса
 - 3** Сетка из нержавеющей стали (удаляет крупные загрязнения)
 - 4** Резиновая прокладка (предотвращает утечку воды)
 - 5** Крепежная гайка
 - 6** Крышка фильтрующего картриджа
 - 7** Фильтрующий картридж
 - 8** Значок режима воды
 - 9** Рычаг выбора воды
 - 10** Индикатор оставшегося ресурса картриджа
 - 11** Выходной патрубок **нефильтрованной воды** (функция душ)
 - 12** Выходной патрубок **нефильтрованной воды** (струя)
 - 13** Выходной патрубок **фильтрованной воды**
- A** Комплект переходника **A** для кранов с наружной резьбой диаметром 22 мм
- B** Комплект переходника **B** для кранов с внутренней резьбой диаметром 23 или 24 мм
- C** Переходник **C** для круглых кранов без азаратора диаметром от 15 до 25 мм

Важные примечания перед установкой

• Устройство BRITA On Tap запрещается устанавливать на кран, подключенный к водонагревателю низкого давления.

Для получения более подробной информации см. стр. 6.

• Для оптимальной производительности рекомендуется фильтровать только холодную водопроводную воду.

• Если система фильтрации воды BRITA On Tap потребует ремонта или обслуживания, не пытайтесь разбирать устройство. Обратитесь в службу поддержки клиентов BRITA в вашей стране.

Очистка

• Не кладите устройство BRITA On Tap или любые его части в посудомоечную машину.

• Очищайте наружную поверхность BRITA On Tap с помощью влажной губки и мягкого моющего средства. Абразивные чистящие средства, моющие средства или полирующий состав для хрома могут повредить поверхность.

Сначала фильтрация, затем кипячение

Система фильтрации воды BRITA On Tap предназначена для использования только с прошедшей очистку водопроводной водой. Если от властей поступает распоряжение о необходимости кипячения водопроводной воды, вода, отфильтрованная устройством BRITA On Tap, также подлежит кипячению. Если распоряжение по кипячению воды больше не действует, тщательно очистите устройство BRITA On Tap и вставьте новый картридж.

Для определенных групп людей (например, лиц с ослабленным иммунитетом и детей), как правило, рекомендуется кипятить водопроводную воду. Это в равной степени относится к фильтрованной воде.

Ограничение ответственности

Компания BRITA не принимает на себя ответственность, если не соблюдаются данные инструкции по эксплуатации.

Утилизация



В конце срока службы системы фильтрации воды BRITA On Tap ее следует утилизировать в соответствии с местными применимыми правилами и нормативными требованиями как отходы электрического и электронного оборудования. Извлеките фильтрующий картридж перед утилизацией системы и утилизируйте его вместе с обычными бытовыми отходами.



Изделие содержит литиевую батарею, которую необходимо утилизировать отдельно в соответствии с местными действующими нормами и требованиями законодательства.

Установка за 4 шага

ШАГ 1:

• Включение цифрового дисплея

С левой стороны системы фильтрации воды BRITA On Tap находится отсек для батареи, который можно открыть с помощью монеты. Перед первым использованием снимите наклейку с батареи и поместите батарею обратно в отсек. Нажмите и удерживайте кнопку сброса в течение 3 секунд, выберите 1500, нажав 1 раз на кнопку. После этого сохраните выбранную настройку 1500 литров, нажав и удерживая кнопку, в течение 3-х секунд. Дисплей начнет обратный отсчет.



ШАГ 2:

• Снимите аэратор с крана и выберите соответствующий переходник.

Устройство BRITA On Tap поставляется с 5 различными переходниками

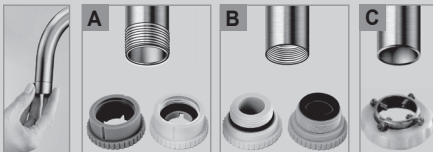

ШАГ 3:

• Установите BRITA On Tap с переходником типа A/B:

Снимите крепежную гайку с корпуса фильтра. Установите переходник на кран с использованием крепежной гайки. Надежно затяните крепежную гайку на корпусе фильтра для воды. Установка завершена.



ШАГ 4:

• Вставьте фильтрующий картридж в систему

Откройте корпус, повернув крышку против часовой стрелки. Вставьте новый фильтрующий картридж и закройте систему, повернув крышку по часовой стрелке до фиксации.



Установка BRITA On Tap с переходником типа C: 1. Снимите крепежную гайку с корпуса фильтра для воды. 2. Поместите переходник типа C на корпус фильтра для воды и поверните примерно на пол-оборота, надев его на корпус фильтра для воды. 3. Сильно прижмите фильтр-систему к крану и равномерно затяните винты переходника. 4. Надежно затяните крепежную гайку на корпусе фильтра. Установка завершена.

Начало работы. В системе фильтрации воды BRITA On Tap имеются отдельные выходы для нефильтрованной и фильтрованной воды.

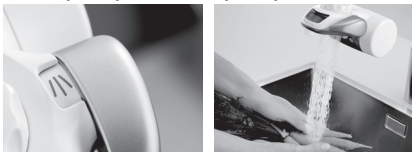

Включите холодную воду в кране и пойдет нефильтрованная вода в виде душа, например, для промывания овощей.



Поверните рычаг вниз, и пойдет фильтрованная вода для питья, мытья фруктов и овощей и приготовления пищи.



Поверните рычаг вверх, и пойдет нефильтрованная вода прямой струей, например, для мытья рук или наполнения больших емкостей с водой.

Внимание! В новом фильтрующем картридже устройства BRITA On Tap есть еще могут быть остатки материала. Это безвредно для здоровья и не влияет на производительность водяного фильтра. Чтобы удалить остатки, пропускайте воду через фильтр в течение 1-2 минут. Повторяйте этот процесс с каждым новым фильтрующим картриджем. Вы можете использовать эту воду для растений или ее можно утилизировать. Если фильтр BRITA On Tap не использовался более 24 часов, дайте воде протечь в течение 30-60 секунд, прежде чем использовать фильтрованную воду.

Замена фильтрующего картриджа

Когда следует заменить фильтрующий картридж

Чтобы обеспечить оптимальную производительность, требуется регулярно менять фильтрующий картридж. Дисплей в верхней части BRITA On Tap ведет отсчет от 1500 до 0 литров или от 600 до 0 литров, в зависимости от настроек. Когда отсчет достигнет 0 л, пришло время заменить картридж.

Рекомендуемый интервал замены

Независимо от обратного отсчета дисплея картридж следует менять через 3-4 месяца, чтобы обеспечить постоянную высокую производительность фильтра.

Замена фильтрующего картриджа:

• Откройте корпус

вращая крышку против часовой стрелки.

• Извлеките старый фильтрующий картридж.

Корпус все еще может содержать воду, которая может вытечь. Старый фильтрующий картридж можно утилизировать вместе с обычными бытовыми отходами.

• Вставьте новый фильтрующий картридж

в корпус и закройте систему, вращая крышку по часовой стрелке до фиксации.

• Выполняйте сброс дисплея

каждый раз при смене фильтрующего картриджа. Просто нажмите маленькую кнопку с левой стороны рядом с отсеком батареи. Цифры на дисплее кратковременно загорятся, указывая на сброс дисплея. После этого необходимо настроить индикатор на ресурс 1500 литров.

Замена батареи CR 2032

Батарею следует заменить примерно через год эксплуатации. Индикатор батареи загорается, когда батарею необходимо заменить. Оставшаяся пропускная способность фильтра на цифровом дисплее не сбрасывается при замене батареи.

Чтобы заменить батарею, откройте крышку отсека батареи с левой стороны BRITA On Tap. Для этого вставьте монету или любой подобный предмет в паз на внешней стороне крышки и поверните против часовой стрелки, как указывает стрелка открытия. Батарея расположена внутри крышки.

Извлеките ее и утилизируйте в соответствии с применимыми законами и правилами. Вставьте новую батарею в крышку, положительным контактом вниз. Всегда используйте батарею типа CR 2032. Закройте крышку, вращая ее по часовой стрелке, как указывает стрелка закрытия.

Поиск и устранение неисправностей

В случае возникновения неисправности, изучите приведенные ниже возможные причины и способы их устранения. Если проблема не устранена, обратитесь в местную службу поддержки клиентов BRITA.

Проблема: я не могу подключить систему к своему крану.

Способ устранения: Определите, какой переходник вам нужен (см. стр. 2). Если переходник не подходит, обратитесь в местную службу поддержки клиентов BRITA.

Проблема: фильтрованная вода вытекает из выпускного патрубка, даже когда кран закрыт.

Способ устранения: Когда кран закрыт, вода в корпусе On Tap остается под давлением. Это нормально, если поток фильтрованной воды продолжает течь в течение нескольких секунд.

Проблема: горячая вода была случайно пропущена через фильтр в течение короткого времени.

Способ устранения: Небольшое количество горячей воды, протекающей через водяной фильтр, не повредит его. Тем не менее следует убедиться, что для процесса фильтрации всегда используется холодная вода.

Проблема: вода вытекает из соединения между системой и краном.

Способ устранения:

- A) Убедитесь, что вы выбрали правильный переходник для вашего типа крана.
- B) Убедитесь, что вы правильно подключили систему к крану (не используйте никаких инструментов!).

Проблема: вода вытекает со стороны крышки фильтра.

Способ устранения: Убедитесь, что крышка фильтрующего картриджа затянута правильно.

Проблема: дисплей обратного отсчета ничего не показывает, когда переключатель водяного фильтра находится в положении фильтрации.

Способ устранения:

- A) Убедитесь, что батарея установлена правильно.
- B) Батарея разряжена. См. раздел Замена батареи CR 2032.

Техническое обслуживание

Для технического обслуживания снимите всю систему с крана в обратном порядке. При замене картриджа рекомендуется выполнить очистку.

1. Промойте корпус системы нефилтрированной водопроводной водой. Не используйте моющие средства, растворители или спирт для очистки поверхности корпуса системы.
2. Используйте чистую зубную щетку для очистки выходного патрубка нефилтрированной воды, смойте все загрязнения под проточной водопроводной водой и тщательно протрите чистой тканью.
3. Откройте носик для фильтрованной воды и очистите его мягким моющим средством.

Условия эксплуатации

Когда BRITA On Tap не работает?

Система фильтрации BRITA On Tap не предназначена для подключения к водонагревателю низкого давления. Это внешняя контактная система, и ее внутренний приемник не поддерживает давление в подводящей трубе.

Приведенные ниже характеристики помогут вам определить, является ли ваше оборудование водонагревателем низкого давления:

- Водонагреватель низкого давления обычно устанавливается непосредственно рядом с раковиной или под ней.
- Краны низкого давления имеют 3 соединения (открытая система).
- При подаче горячей воды (от 5 до 10 литров) из крана будет выходить только холодная вода.

Когда BRITA On Tap работает?

Систему фильтрации воды BRITA On Tap можно легко подключить к указанным ниже источникам горячей воды:

Примите внимание, что горячая вода может использоваться только в режиме нефилтрованной воды BRITA On Tap (душ и струя), и только холодная вода подлежит фильтрации.

• Центральное горячее водоснабжение:

Как правило, центральное горячее водоснабжение в доме связано с системой центрального отопления. Обычно система располагается в подвале, на чердаке или кладовой.

• Водонагреватели мгновенного действия:

Водонагреватели мгновенного действия (системы под давлением) устанавливаются в напорных трубах и должны выдерживать давление. Этот тип водонагревателя часто подает горячую воду в несколько частей дома (например, на кухню и ванную комнату). В отличие от традиционной системы, водонагреватель мгновенного действия подает горячую воду в течение нескольких секунд и в неограниченном количестве.

• Водонагреватель большого объема (> 50 литров):

Водонагреватели большого объема (> 50 литров) работают под давлением. В большинстве случаев эти водонагреватели подают горячую воду в несколько частей дома (например, на кухню и ванную комнату).

Технические характеристики

Ресурс фильтрующего картриджа: до 6 мес. или около 1500 л.

Рабочее давление: от 0,7 бар до 3,5 бар.

Рабочая температура: от 4 °C до 30 °C (филтрованная вода)

Номинальный расход:

1,6 л/мин (согласно JIS S 3201:2004).

Обслуживание BRITA

Гарантия качества BRITA

На протяжении более 50 лет компания BRITA выступает за постоянные инновации и высочайшее качество в разработке решений для фильтрации воды. Для обоснования высоких требований к качеству в компании BRITA были внедрены строгие внутренние и внешние проверки качества.

Гарантия удовлетворенности BRITA

Мы уверены, что это изделие BRITA удовлетворит ваши требования с точки зрения качества и производительности. На каждую систему фильтрации воды BRITA On Tap предоставляется гарантия отсутствия дефектов материалов и изготовления на момент поставки. Любые претензии по гарантии будут аннулированы, если будет обнаружено, что причиной неисправности стала неправильная установка. Установка должна выполняться в соответствии с инструкциями и всеми соответствующими правилами и стандартами сантехнических работ.

Служба горячей линии BRITA

У вас возникли какие-либо вопросы о вашем изделии BRITA или вопросы по теме фильтрации воды? Позвоните нам! Контактные данные службы поддержки клиентов BRITA указаны на официальном сайте www.brita.ru.

BRITA в сети Интернет

Ищете ближайшего продавца BRITA? Хотите получить более подробную информацию о продукции BRITA или компании BRITA?

Зарегистрируйтесь на сайте:

<https://www.brita.ru/product-registration>

Хотите воспользоваться нашими многочисленными услугами и предложениями?

Актуальную информацию можно найти по адресу: www.brita.ru

Условия гарантии

На фильтр-систему BRITA On Tap установлена гарантия 2 года.

Срок гарантии считается с момента покупки.

Гарантийные требования могут быть предъявлены только в случае, если были соблюдены все инструкции по установке и обслуживанию, содержащиеся в настоящей инструкции по эксплуатации.

1

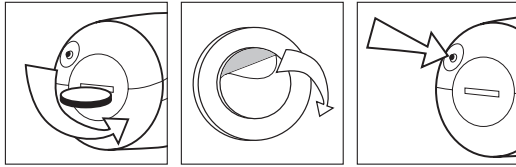

2

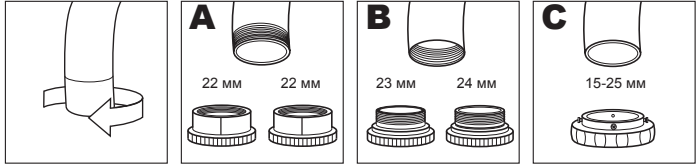

3A

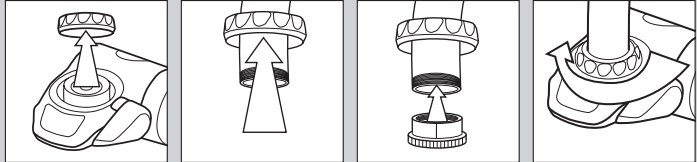

3B

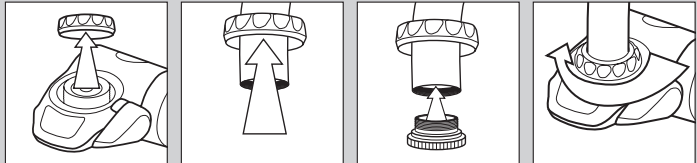

3C

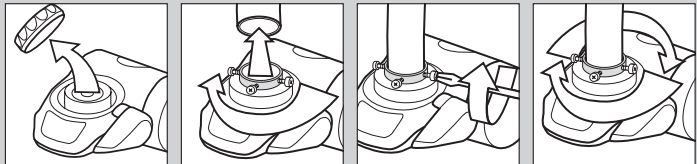

4

