



20V CORDLESS GRASS TRIMMER GTM1005

EN	Original instructions	06	IT	Traduzione delle istruzioni originali	56
NL	Vertaling van de oorspronkelijke gebruiksaanwijzing	10	ES	Traducción del manual original	63
FR	Traduction de la notice originale	20	HR	Prevedeno s izvornih uputa	71
DE	Übersetzung der Originalbetriebsanleitung	27	RU	Перевод исходных инструкций	77
PL	Tłumaczenie instrukcji oryginalnej	35	AR	ترجمة التعليمات الأصلية	85
CS	Překlad původního návodu k používání	42			
SK	Preklad pôvodného návodu na použitie	49			



THE EXCHANGEABLE BATTERY PLATFORM



WWW.FERM.COM

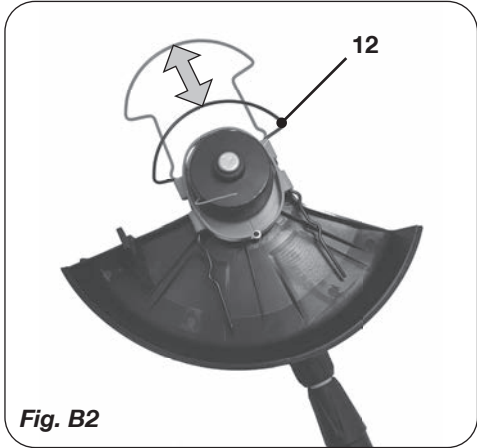
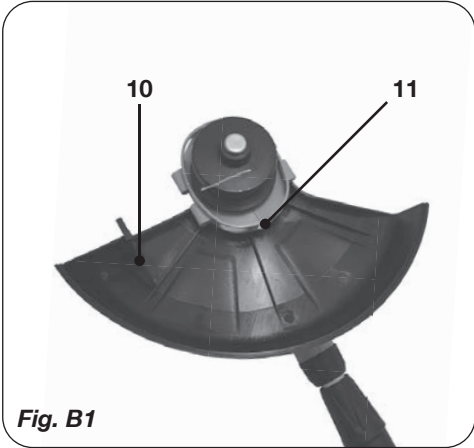
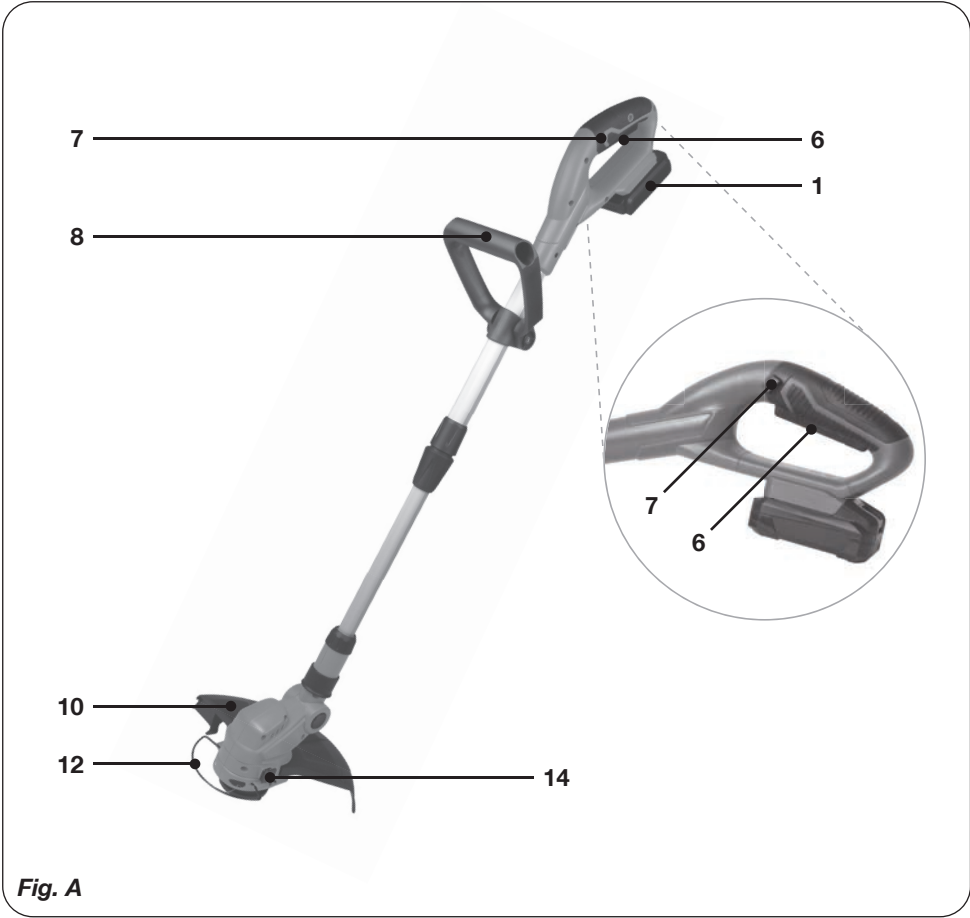

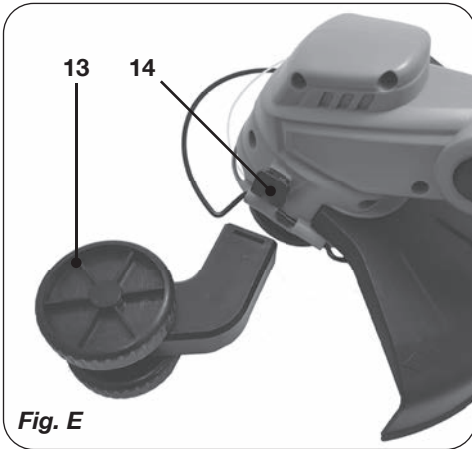
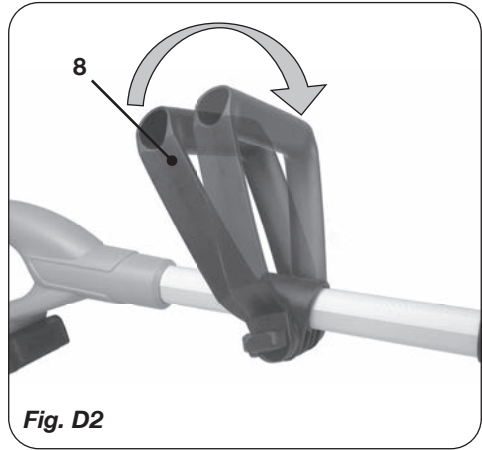
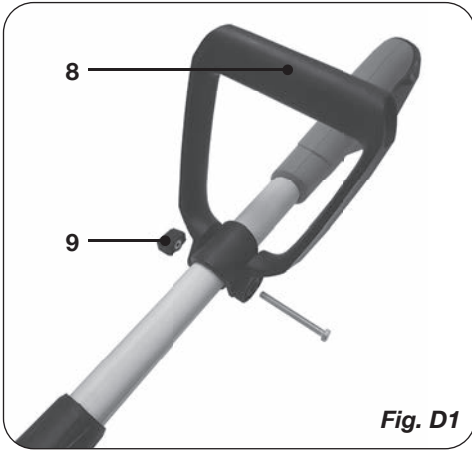
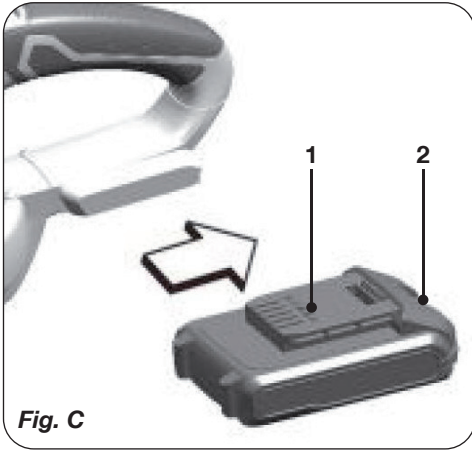

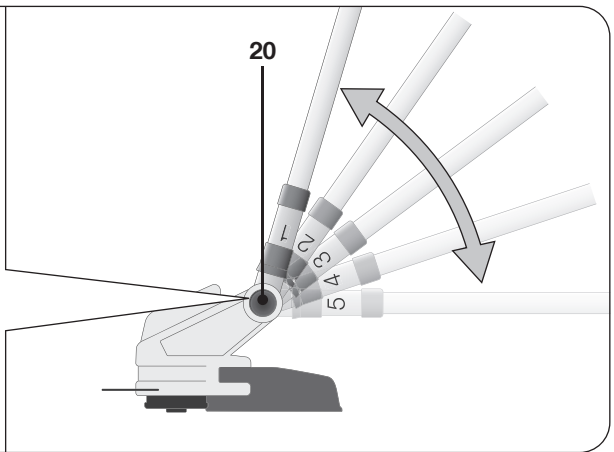
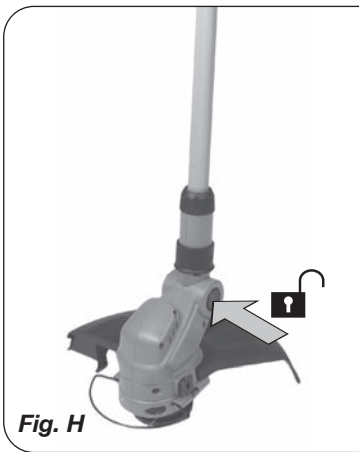
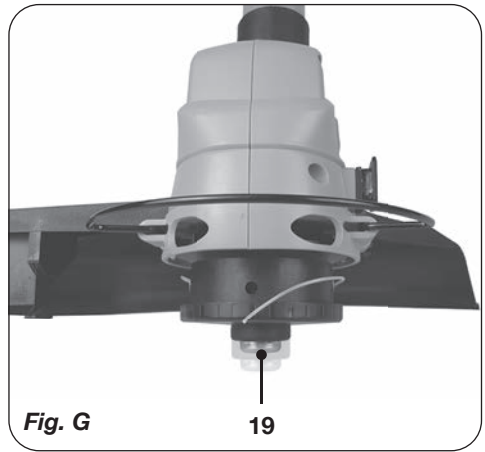
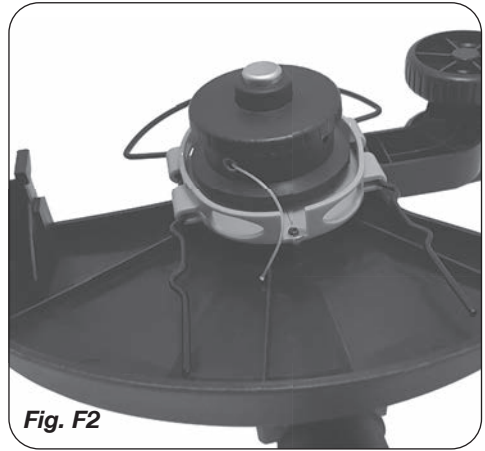
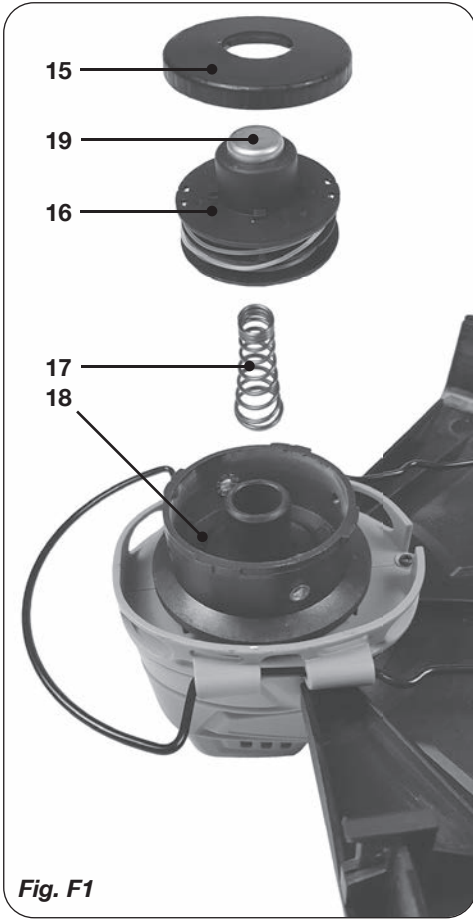

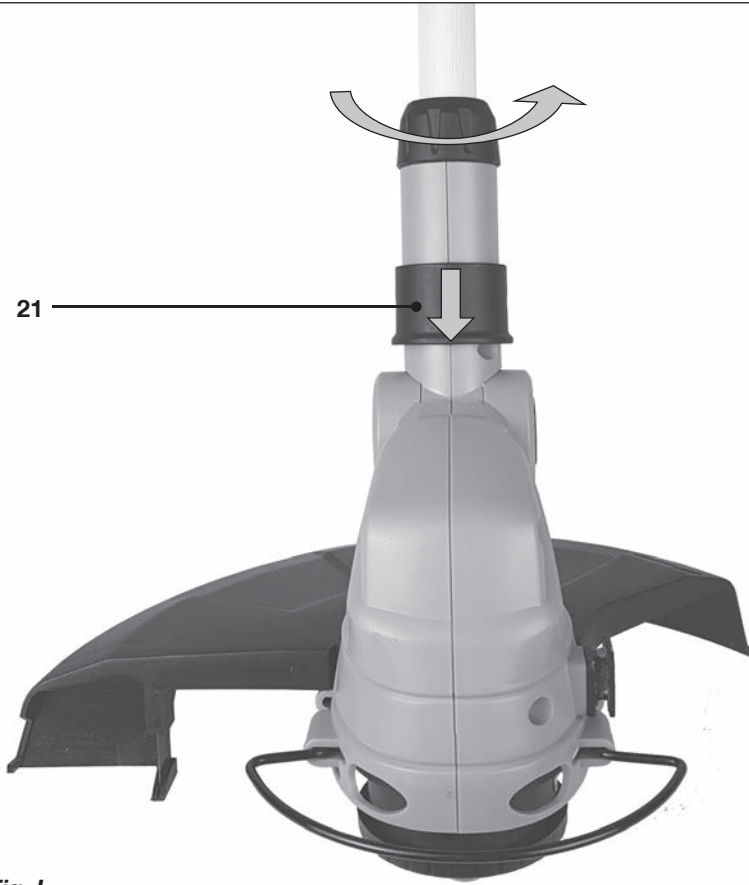

Fig. I

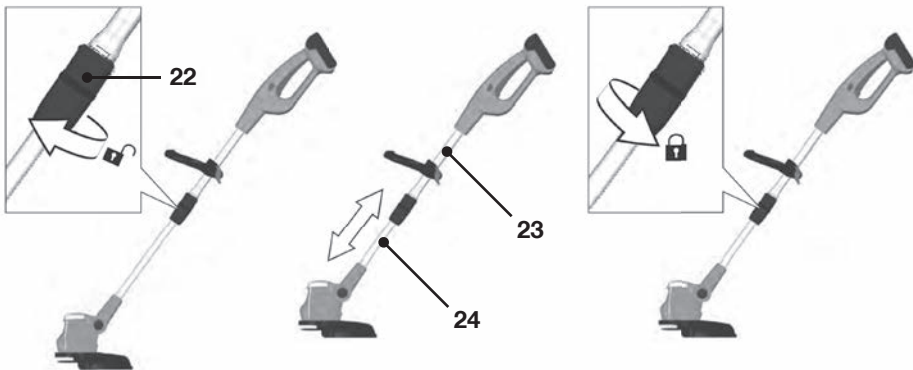

Fig. J

CORDLESS GRASS TRIMMER GTM1005

Thank you for buying this Ferm product.

By doing so you now have an excellent product, delivered by one of Europe's leading suppliers. All products delivered to you by Ferm are manufactured according to the highest standards of performance and safety. As part of our philosophy we also provide an excellent customer service, backed by our comprehensive warranty. We hope you will enjoy using this product for many years to come.

1. SAFETY INSTRUCTIONS



Read the enclosed safety warnings, the additional safety warnings and the instructions. Failure to follow the safety warnings and the instructions may result in electric shock, fire and/or serious injury. Save the safety warnings and the instructions for future reference.

The following symbols are used in the user manual or on the product:



Read the user manual.



Denotes risk of personal injury, loss of life or damage to the tool in case of non-observance of the instructions in this manual.



Risk of electric shock



Wear hearing protection.
Wear eye protection.



Wear dust mask



Wear protection gloves



Wear protection boots



Do not expose to rain



Do not dispose of the product in unsuitable containers.



The product is in accordance with the applicable safety standards in the European directives.



Before cleaning and maintenance, always switch off the machine and remove the battery pack from the machine.

GENERAL POWER TOOL SAFETY WARNINGS



WARNING! Read all safety warnings and all instructions. Failure to follow the warnings and instructions may result in electric shock, fire and/or serious injury.

Save all warnings and instructions for future reference. The term "power tool" in the warnings refers to your mains-operated (corded) power tool or battery-operated (cordless) power tool.

1) Work area safety

- Keep the work area clean and well lit.** Cluttered or dark areas invite accidents.
- Do not operate power tools in explosive atmospheres, such as in the presence of flammable liquids, gases or dust.** Power tools create sparks which may ignite the dust or fumes.
- Keep children and bystanders away while operating a power tool.** Distractions can cause you to lose control.

2) Electrical safety

- Power tool plugs must match the outlet. Never modify the plug in any way. Do not use any adapter plugs with earthed (grounded) power tools.** Unmodified plugs and matching outlets will reduce risk of electric shock.
- Avoid body contact with earthed or grounded surfaces, such as pipes, radiators, ranges and refrigerators.** There is an increased risk of electric shock if your body is earthed or grounded.
- Do not expose power tools to rain or wet conditions.** Water entering a power tool will increase the risk of electric shock.
- Do not abuse the cord. Never use the cord**

for carrying, pulling or unplugging the power tool. Keep cord away from heat, oil, sharp edges or moving parts. Damaged or entangled cords increase the risk of electric shock.

- e) **When operating a power tool outdoors, use an extension cord suitable for outdoor use.** Use of a cord suitable for outdoor use reduces the risk of electric shock.
- f) **If operating a power tool in a damp location is unavoidable, use a residual current device (RCD) protected supply.** Use of an RCD reduces the risk of electric shock.

3) Personal safety

- a) **Stay alert, watch what you are doing and use common sense when operating a power tool. Do not use a power tool while you are tired or under the influence of drugs, alcohol or medication.** A moment of inattention while operating power tools may result in serious personal injury.
- b) **Use personal protective equipment. Always wear eye protection.** Protective equipment such as dust mask, non-skid safety shoes, hard hat, or hearing protection used for appropriate conditions will reduce personal injuries.
- c) **Prevent unintentional starting. Ensure the switch is in the off-position before connecting to power source and/or battery pack, picking up or carrying the tool.** Carrying power tools with your finger on the switch or energising power tools that have the switch on invites accidents.
- d) **Remove any adjusting key or wrench before turning the power tool on.** A wrench or a key left attached to a rotating part of the power tool may result in personal injury.
- e) **Do not overreach. Keep proper footing and balance at all times.** This enables better control of the power tool in unexpected situations.
- f) **Dress properly. Do not wear loose clothing or jewellery. Keep your hair, clothing and gloves away from moving parts.** Loose clothes, jewellery or long hair can be caught in moving parts.
- g) **If devices are provided for the connection of dust extraction and collection facilities, ensure these are connected and properly used.** Use of dust collection can reduce dust related hazards.

- h) **Do not let familiarity gained from frequent use of tools allow you to become complacent and ignore tool safety principles.** A careless action can cause severe injury within a fraction of a second.

4) Power tool use and care

- a) **Do not force the power tool. Use the correct power tool for your application.** The correct power tool will do the job better and safer at the rate for which it was designed.
- b) **Do not use the power tool if the switch does not turn it on and off.** Any power tool that cannot be controlled with the switch is dangerous and must be repaired.
- c) **Disconnect the plug from the power source and/or the battery pack from the power tool before making any adjustments, changing accessories, or storing power tools.** Such preventive safety measures reduce the risk of starting the power tool accidentally.
- d) **Store idle power tools out of the reach of children and do not allow persons unfamiliar with the power tool or these instructions to operate the power tool.** Power tools are dangerous in the hands of untrained users.
- e) **Maintain power tools. Check for misalignment or binding of moving parts, breakage of parts and any other condition that may affect the power tool's operation. If damaged, have the power tool repaired before use.** Many accidents are caused by poorly maintained power tools.
- f) **Keep cutting tools sharp and clean.** Properly maintained cutting tools with sharp cutting edges are less likely to bind and are easier to control.
- g) **Use the power tool, accessories and tool bits etc. in accordance with these instructions, taking into account the working conditions and the work to be performed.** Use of the power tool for operations different from those intended could result in a hazardous situation.
- h) **Keep handles and grasping surfaces dry, clean and free from oil and grease.** Slippery handles and grasping surfaces do not allow for safe handling and control of the tool in unexpected situations.

5) Battery tool use and care

- a) **Recharge only with the charger specified by the manufacturer.** A charger that is suitable for one type of battery pack may create a risk of fire when used with another battery pack.
 - b) **Use power tools only with specifically designated battery packs.** Use of any other battery packs may create a risk of injury and fire.
 - c) **When battery pack is not in use, keep it away from other metal objects, like paper clips, coins, keys, nails, screws or other small metal objects that can make a connection from one terminal to another.** Shorting the battery terminals together may cause burns or a fire.
 - d) **Under abusive conditions, liquid may be ejected from the battery; avoid contact. If contact accidentally occurs, flush with water. If liquid contacts eyes, additionally seek medical help.** Liquid ejected from the battery may cause irritation or burns.
 - e) **Do not use a battery pack or tool that is damaged or modified.** Damaged or modified batteries may exhibit unpredictable behaviour resulting in fire, explosion or risk of injury.
 - f) **Do not expose a battery pack or tool to fire or excessive temperature.** Exposure to fire or temperature above 130 °C may cause explosion. NOTE The temperature „130 °C“ can be replaced by the temperature „265 °F“.
 - g) **Follow all charging instructions and do not charge the battery pack or tool outside the temperature range specified in the instructions.** Charging improperly or at temperatures outside the specified range may damage the battery and increase the risk of fire.
- 6) Service**
- a) **Have your power tool serviced by a qualified repair person using only identical replacement parts.** This will ensure that the safety of the power tool is maintained.
 - b) **Never service damaged battery packs.** Service of battery packs should only be performed by the manufacturer or authorized service providers.

ADDITIONAL SAFETY INSTRUCTION CORDLESS GRASS TRIMMER:

- Never allow children or people unfamiliar with these instructions to use the trimmer. Local regulations may restrict the age of the operator. When not in use, store the trimmer out of reach of children.
- Never operate the trimmer with missing or broken guards or shields or without guards or shields in position.
- Before using the machine and after impact, check for signs of wear or damage and repair if necessary
- Never operate the product when you are tired, ill or under the influence of alcohol, drugs or medicine.
- Always wear long heavy trousers, boots and gloves. Do not wear loose clothing, jewellery, short trousers, sandals and never work barefoot.
- Wear safety eye protection and ear defenders when operating the machine
- Keep firm footing and balance. Do not overreach.
- Never work with this trimmer while people, especially children or pets are nearby
- Wait until the spool line has completely stopped before touching it. The spool line continues to rotate after the trimmer is switched off; a rotating wire can cause injury.
- Work only in daylight or in good artificial light
- Avoid operating the trimmer in bad weather conditions especially when there is a risk of lightning.
- Operating the trimmer in wet grass decreases the efficiency of performance.
- Switch off when transporting the trimmer to and from the area to be worked on.
- Switch on the motor only when the hands and feet are away from the cutting means.
- Do not put hands or feet near the cutting system.
- Remove battery before spool change
- Never fit metal cutting elements to this trimmer.
- Inspect and maintain the trimmer regularly.
- Have the trimmer repaired only by an authorized customer service agent.
- Always ensure that the ventilation slots are kept clear of debris
- Remove the battery:
 - *whenever you leave the machine unattended for any period of time*
 - *before replacing the wire*
 - *before cleaning or working on the trimmer*
- Store the machine in a secure, dry place out of the reach of children. Do not place other

- objects on top of the machine
- Do not operate the machine without the wire attachment fitted

2. MACHINE INFORMATION

Intended use

The grass trimmer is developed for cutting of grass and weeds, under bushes as well as on slopes. The grass trimmer is ideal for cutting edges that cannot be reached with the lawn mower.

Intended use is related to operation within 0°C and 45°C ambient temperature. Do not use this machine in the rain.

TECHNICAL SPECIFICATIONS

Model No.	GTM1005
Voltage	20V 
Telescopic pole	420-700 mm
Pole angle adjustment	0° - 90°
Head adjustable	0° - 90°
No load speed	8.000/min
Cutting diameter	250 mm
Cutting system	2 line wire spool, Tap and go Ø1.2mm x 8m
Weight (excl battery)	2.1 kg
Sound pressure level LPA	71.2 dB(A) K=3 dB(A)
Sound power level LWA	88.2 dB(A) K=3 dB(A)
Vibration value	6.918 m/s ² K=1.5 m/s ²

Guaranteed value according to the noise directive: LwA 96db(A)

Only use the following batteries of the FX-POWER 20V battery platform. Using any other batteries could cause serious injury or damage the tool.

- CDA1167 20V, 2Ah Lithium-Ion
 CDA1168 20V, 4Ah Lithium-Ion (recommended)

The following charger of the can be used to charge these batteries.

- CDA1169 Charger adapter
 CDA1170 Quick charger

The batteries of the FX-POWER 20V battery platform are interchangeable with all the FERM FX-POWER battery platform tools.

Vibration level

The vibration emission level stated in this instruction manual has been measured in accordance with a standardized test given in EN 50636-2-91; it may be used to compare one tool with another and as a preliminary assessment of exposure to vibration when using the tool for the applications mentioned.

- Using the tool for different applications, or with different or poorly maintained accessories, may significantly increase the exposure level.
- The times when the tool is switched off or when it is running but not actually doing the job, may significantly reduce the exposure level.

Protect yourself against the effects of vibration by maintaining the tool and its accessories, keeping your hands warm, and organizing your work patterns.

DESCRIPTION

The numbers in the text refer to the diagrams on pages 2-5

- Battery (not included)
- Battery unlock button
- Battery charge indication
- Charger (not included)
- Charger LED indicators
- On/off switch
- Safety switch
- Front handle
- Front handle knob
- Protection guard
- Screw
- Guardrail
- Side wheel
- Side wheel holder
- Spool cover
- Spool reel
- Spool spring
- Spool housing
- Tip spool reel
- Adjustment knob trimmer head
- Adjustment ring trimmer head
- Lower adjustment ring
- Upper shaft
- Lower shaft

3. ASSEMBLY



Before any work on the power tool, remove the battery.



Warning! Do not use the grass trimmer without the protection guard.



The machine must be charged before first use

Inserting the battery into the machine (Fig. C)



Ensure that the exterior of the battery is clean and dry before connecting to the charger or machine.

- Hold the machine firmly with one hand.
- Insert the battery (1) into the base of the machine.
- Push the battery further forward until it clicks into place.

Removing the battery from the machine (Fig. C)

- Hold the machine firmly with one hand.
- Push down the battery unlock button (2) located on the rear side of the battery (1) with the other hand.
- Keep pushing the unlock button (2) down and slide the battery backwards out of the machine, like shown in Fig. C.

Mounting the Protection guard (Fig. B1)

- Fit the protection guard (10) onto the trimmer head housing.
- Secure the guard using the screw (11) delivered.

Mounting the guardrail (Fig. B2)

- Squeeze the ends of the guardrail (12) together and slide into the holes of the trimmer head housing
- The guardrail can be set in different protection distances. To adjust the rail, simply press or pull the rail.

Mounting the front handle (Fig. D1)

- Place the handle (8) on the holder mounted on the upper shaft.
- Fit the bolt in the hexagon hole and mount the knob (9) onto the bolt.

Adjusting the front handle (Fig. D2)

- Unscrew the knob (9) slightly and press or pull the front handle (8) in to desirable position. This can either be down or upwards and rotatable around upper shaft.



When using the machine sideways always use the sidewheel

Mounting of the side wheel (Fig. E)

- Slide side wheel (13) over the side wheel holder (14).

Mounting the wire spool (Fig. F1)



Before replacing the spool clean the machine from any dirt.

- Place the spring (17) into the spool housing (18). Make sure the wider side of the spring is placed on the trimmer head.
- Place the spool reel (16) over the spring (17). Make sure the wires are passed through the holes inside the housing (18). (Fig. F2)
- Cover the spool reel with the spool cover (15) and fasten it by turning the cover tightly.

Replacing the spool (Fig. F1)

- Remove the spool cover (15)
- Take out the spool reel (16) but leave the spring (17) inside.
- Take the new spool reel (GTA1002) and place it over the spring (17). Make sure the wires are passed through the holes inside the housing (18). (Fig. F2)
- Cover the new spool reel with the spool cover (15) and fasten it by turning the cover tightly.

4. OPERATION

Using the tap and go system (Fig. G)

- When the wire is too short, switch the machine on and press the tip of the spool reel (19) on the ground (make sure this is done on a hard surface).
- This will release the wire in order to get longer.
- The wire will be cut on the correct length automatically by the blade mounted in the protection guard (10).

Tilting the trimmer head (Fig. H)

Please keep power switched off and disconnect the battery.

- Press the knob (20) of the trimmer head to tilt the head in the desired position.
- When knob is released, the head will click and lock in the chosen position.

Turning the trimmer head (Fig. I)

- Press the ring (21) down towards the trimmer head to turn the head in the desired position.
- When the ring is released, the head will click and lock in the chosen position.

Adjusting the pole height (Fig. J)

- To adjust the height of the machine, loosen the lower adjustment ring (22).
- Carefully push the lower shaft (24) from the upper shaft (23) down or upwards.
- Fasten the lower adjustment ring (22) to secure the height of the machine.

Using your grass trimmer

Before use, always visually inspect the machine and its parts are correctly mounted, not worn out or damaged.

- For your own safety and for best results read the following user advice and do not use this product for anything other than its intended purpose.
- This grass trimmer is made for cutting grass. All other use that is not specifically allowed in this manual may lead to damage to the grass trimmer or injury to the user.

Safety features

- The protection guard has a knife for cutting the wire to the correct length. Do not touch the knife to reduce the chance of injury to the user.
- The on/off switch (6) and safety switch (7) must be operated together to start the motor. If pressure on one of two switches is released, the tool is designed to stop rapidly.

Switching On and Off

- To switch the trimmer on, press the safety switch (7) and the start on/off switch (6) at the same time.
- To switch off, release one or both switches.

5. MAINTENANCE

Before cleaning and maintenance, always switch off the machine and remove the battery pack from the machine.

Clean the machine casings regularly with a soft cloth, preferably after each use. Make sure that the ventilation openings are free of dust and dirt. Remove very persistent dirt using a soft cloth moistened with soapsuds. Do not use any solvents such as gasoline, alcohol, ammonia, etc. Chemicals such as these will damage the synthetic components.

ENVIRONMENT

Faulty and/or discarded electrical or electronic apparatus have to be collected at the appropriate recycling locations.

Only for EC countries

Do not dispose of power tools into domestic waste. According to the European Guideline 2012/19/EC for Waste Electrical and Electronic Equipment and its implementation into national right, power tools that are no longer usable must be collected separately and disposed of in an environmentally friendly way.

WARRANTY

FERM products are developed to the highest quality standards and are guaranteed free of defects in both materials and workmanship for the period lawfully stipulated starting from the date of original purchase. Should the product develop any failure during this period due to defective material and/or workmanship then contact your FERM dealer directly.

The following circumstances are excluded from this guarantee:

- Repairs and or alterations have been made or attempted to the machine by unauthorized service centers.
- Normal wear and tear.
- The tool has been abused, misused or improperly maintained.
- Non-original spare parts have been used.

This constitutes the sole warranty made by company either expressed or implied. There are no other warranties expressed or implied which extend beyond the face hereof, herein, including the implied warranties of merchantability and fitness for a particular purpose. In no event shall FERM be liable for any incidental or consequential damages. The dealers remedies shall be limited to repair or replacement of nonconforming units or parts.

The product and the user manual are subject to change. Specifications can be changed without further notice.

DRAADLOZE GRASTRIMMER GTM1005

Hartelijk dank voor de aanschaf van dit FERM product. Hiermee heeft u een uitstekend product aangeschaft van één van de toonaangevende Europese distributeurs. Alle Ferm producten worden gefabriceerd volgens de hoogste prestatie- en veiligheidsnormen. Deel van onze filosofie is de uitstekende klantenservice die wordt ondersteund door onze uitgebreide garantie. Wij hopen dat u vele jaren naar tevredenheid gebruik zult maken van dit product.

1. VEILIGHEIDSVOORSCHRIFTEN



**Lees de bijgesloten veiligheids-
waarschuwingen, de aanvullende
veiligheidswaarschuwingen en de
instructies.** Het niet opvolgen van de
veiligheidswaarschuwingen kan
elektrische schokken, brand en/of ernstig
letsel tot gevolg hebben. **Bewaar de
veiligheidswaarschuwingen en
instructies als naslagwerk voor later.**

De volgende symbolen worden gebruikt in de gebruikershandleiding of op het product:



Lees de gebruikershandleiding.



*Duidt op het risico van lichamelijk letsel,
overlijden en/of beschadiging van het
gereedschap, als de instructies in deze
gebruiksaanwijzing niet in acht worden
genomen.*



Risico van een elektrische schok.



*Draag gehoorbescherming.
Draag oogbescherming.*



Draag een stofmasker.



Draag veiligheidshandschoenen.



Draag veiligheidsschoenen.



Stel de machine niet bloot aan regen.



Gooi het product niet weg in containers die daarvoor niet geschikt zijn.



Het product voldoet aan de geldende veiligheidsnormen vermeld in de Europese richtlijnen.



Schakel de machine altijd uit en neem de accu eruit voor u de machine reinigt of onderhoud uitvoert.

ALGEMENE VEILIGHEIDSVORSCHRIFTEN



WAARSCHUWING! Lees alle veiligheidswaarschuwingen en alle instructies. Het niet opvolgen van onderstaande instructies kan leiden tot een elektrische schok, brand en/of ernstig persoonlijk letsel.

Bewaar deze instructies.

De term “elektrisch gereedschap” in onderstaande waarschuwingen heeft betrekking op zowel apparatuur met een vaste elektriciteitskabel als op apparatuur met een accu (draadloze apparatuur).

1) Werkgebied

- a) **Zorg voor een opgeruimde en goed verlichte werkomgeving.** Rommelige en donkere werkomgevingen leiden tot ongelukken.
- b) **Gebruik elektrisch gereedschap nooit in een omgeving waar explosiegevaar bestaat, zoals in de nabijheid van ontvlambare vloeistoffen, gassen, dampen of andere stoffen.** Elektrische gereedschappen kunnen vonken veroorzaken, die deze stoffen tot ontbranding kunnen brengen.
- c) **Wanneer u elektrisch gereedschap gebruikt, houd dan kinderen en omstanders op afstand.** Wanneer u wordt afgeleid, kunt u de controle over het gereedschap verliezen.

2) Elektrische veiligheid

- a) **Stekkers van elektrische gereedschappen moeten probleemloos passen op het stopcontact.** Breng nooit wijzigingen aan in of aan de stekker. Gebruik geen

adapters voor geaarde elektrische gereedschappen.

Standaardstekkers en passende stopcontacten verkleinen de kans op een elektrische schok.

- b) **Voorkom lichamelijk contact met geaarde oppervlakken van bijvoorbeeld pijpen, leidingen, radiatoren, fornuizen en koelkasten.** Wanneer uw lichaam geaard is, wordt de kans op een elektrische schok groter.
 - c) **Stel elektrische gereedschappen nooit bloot aan regen of vocht.** Wanneer er water binnendringt in een elektrisch gereedschap, wordt de kans op een elektrische schok groter.
 - d) **Gebruik het snoer niet om het elektrisch gereedschap te dragen, te verplaatsen of de stekker uit het stopcontact te trekken.** Bescherm het snoer tegen olie, warmte, scherpe randen en bewegende delen. Beschadigde of vastzittende snoeren vergroten de kans op een elektrische schok.
 - e) **Wanneer u elektrische gereedschappen buiten gebruikt, gebruik dan een verlengkabel die geschikt is voor buitengebruik.** Door een kabel te gebruiken die geschikt is voor buitengebruik, wordt de kans op een elektrische schok kleiner.
 - f) **Gebruik een aardlekbeveiliging (RCD) als niet te voorkomen is dat een powertool moet worden gebruikt in een vochtige omgeving.** Gebruik van een RCD vermindert het risico van elektrische schokken.
- #### 3) Persoonlijke veiligheid
- a) **Blijf altijd alert, kijk goed wat u doet en gebruik uw gezonde verstand wanneer u een elektrisch gereedschap gebruikt.** Gebruik geen elektrische gereedschappen wanneer u moe bent, of drugs, alcohol of medicijnen hebt gebruikt. Eén moment van onachtzaamheid bij het gebruik van elektrische gereedschappen kan ernstige verwondingen tot gevolg hebben.
 - b) **Gebruik persoonlijke beschermingsmiddelen. Draag altijd een veiligheidsbril.** Een gepast gebruik van veiligheidsvoorzieningen, zoals een stof masker, speciale werkschoenen met antislipzolen, een veiligheidshelm en gehoor bescherming verkleinen de kans op persoonlijk letsel.
 - c) **Voorkom dat het gereedschap per ongeluk wordt gestart. Zorg dat de schakelaar op**

- de UITpositie staat, voordat u de stekker in het stopcontact steekt.** Draag elektrisch gereedschap nooit met uw vinger op de schakelaar en steek ook nooit de stekker van ingeschakelde elektrische gereedschappen in het stopcontact: dit leidt tot ongelukken.
- d) **Verwijder alle instel en andere sleutels uit het elektrisch gereedschap voordat u hem inschakelt.** Instel en andere sleutels aan een ronddraaiend onderdeel van het elektrisch gereedschap kunnen tot verwondingen leiden.
 - e) **Zorg dat u nooit uw evenwicht kunt verliezen; houd altijd twee voeten stevig op de vloer.** Hierdoor kunt u het elektrisch gereedschap in onverwachte situaties beter onder controle houden.
 - f) **Zorg dat u geschikte kleding draagt. Draag geen loshangende kleding of sieraden. Houd uw haar, kleding en handschoenen uit de buurt van bewegende delen.** Loshangende kleding, sieraden en lang haar kunnen vast komen te zitten in bewegende delen.
 - g) **Wanneer er voorzieningen zijn voor de aansluiting van stofafzuiginstallaties, zorg dan dat ze op de juiste wijze worden aangesloten en gebruikt.** Gebruik van deze voorzieningen vermindert de gevaren die door stof worden veroorzaakt.
 - h) Denk niet dat doordat u gereedschap vaak gebruikt, u wel weet hoe het allemaal werkt en dat u de veiligheidsbeginselen voor het gebruik van het gereedschap wel kunt negeren. Een onbezonnen actie kan in een fractie van een seconde ernstig letsel tot gevolg hebben.
- 4) Gebruik en onderhoud van elektrisch gereedschap**
- a) **Oefen geen overmatige kracht uit op elektrisch gereedschap. Gebruik het juiste gereedschap voor uw specifieke toepassing.** Met het juiste elektrische gereedschap voert u de taak beter en veiliger uit wanneer dit op de snelheid gebeurt waarvoor het apparaat is ontworpen.
 - b) **Gebruik nooit elektrisch gereedschap waarvan de AAN/UITschakelaar niet werkt.** Ieder elektrisch gereedschap dat niet kan worden in en uitgeschakeld met de schakelaar is gevaarlijk en moet worden gerepareerd.
 - c) **Trek de stekker uit het stopcontact voordat u wijzigingen aanbrengt aan elektrische gereedschappen, accessoires verwisselt of het elektrisch gereedschap opbergt.** Wanneer u zich aan deze preventieve veiligheidsmaatregelen houdt, beperkt u het risico dat het gereedschap per ongeluk wordt gestart.
 - d) **Berg elektrisch gereedschap dat niet in gebruik is op buiten bereik van kinderen en laat personen die niet bekend zijn met het gereedschap of deze instructies het apparaat niet gebruiken.** Elektrisch gereedschap is gevaarlijk in de handen van ongeoefende gebruikers.
 - e) **Zorg voor een goed onderhoud van elektrisch gereedschap. Controleer of bewegende delen op de juiste wijze zijn vastgezet. Controleer ook of er geen onderdelen defect zijn of dat er andere omstandigheden zijn die van invloed kunnen zijn op de werking van het gereedschap. Laat het gereedschap bij beschadigingen repareren vóór gebruik.** Veel ongelukken worden veroorzaakt door slecht onderhoud van het gereedschap.
 - f) **Zorg dat snij en zaagwerktuigen scherp en schoon blijven.** Goed onderhouden snij en zaagwerktuigen met scherpe randen zullen minder snel vastlopen en zijn eenvoudiger onder controle te houden.
 - g) **Gebruik alle elektrische gereedschappen, accessoires, bitjes etc., zoals aangegeven in deze instructies en op de wijze waarvoor het gereedschap is ontworpen. Houd daarbij rekening met de werkomstandigheden en de uit te voeren taak.** Gebruik van elektrisch gereedschap voor handelingen die afwijken van de taken waarvoor het apparaat is ontworpen kunnen leiden tot gevaarlijke situaties.
 - h) **Houd handgrepen en greepoppervlakken droog, schoon en vrij van olie en vet.** Gladde handgrepen en greepoppervlakken maken veilig werken en controle over het gereedschap in onverwachte situaties onmogelijk.
- 5) Gebruik en onderhoud accugereedschap**
- a) **Laad alleen op met de lader die door de fabrikant is gespecificeerd.** Een lader die voor een bepaalde accu geschikt is, kan brand veroorzaken wanneer deze met een andere accu wordt gebruikt.
 - b) **Gebruik elektrisch gereedschap alleen met de speciaal hiervoor bedoelde accu's.** Gebruik van andere accu's kan kans op letsel

en brand geven.

- c) **Wanneer de accu niet in gebruik is, houd deze dan uit de buurt van andere metalen voorwerpen zoals paperclips, munten, sleutels, spijkers, schroeven of andere kleine metalen voorwerpen die een verbinding tussen twee polen kunnen maken.** Kortsluiting tussen de accupolen kan brandwonden of brand veroorzaken.
- d) **Wanneer de accu niet juist wordt gebruikt, kan er vloeistof uit lopen; raak dit niet aan. Wanneer dit per ongeluk wel gebeurt, spoel dan met water. Wanneer de vloeistof in de ogen komt, moet u een arts raadplegen.** De vloeistof uit de accu kan irritaties of brandwonden veroorzaken.
- e) **Gebruiken niet een accu of gereedschap dat beschadigd is of gemodificeerd.** Beschadigde of gemodificeerde accu's kunnen onvoorspelbaar gedrag vertonen, wat brand, explosie of een risico van letsel met zich meebrengt.
- f) **Stel een accu over het gereedschap niet bloot aan open vuur of een uitzonderlijk hoge temperatuur.** Blootstelling aan vuur of een temperatuur hoger dan 130 °C, kan een explosie veroorzaken. NB De temperatuur van "130 °C" kan worden vervangen door de temperatuur van "265 °F".
- g) **Houd u aan alle instructies voor het laden en laad de accu of het gereedschap niet op buiten het temperatuurbereik dat in de instructies wordt aangeduid.** Op een onjuiste wijze laden of laden bij temperaturen buiten het aangeduide bereik kan de accu beschadigen en het risico van brand doen toenemen.
- 6) **Service**
- a) **Laat uw gereedschap onderhouden door een gekwalificeerde onderhoudstechnicus die alleen gebruikmaakt van identieke vervangingsonderdelen.** Dit zorgt ervoor dat de veiligheid van de power tool intact blijft.
- b) **Voer nooit servicewerkzaamheden uit aan beschadigde accu's.** Alleen de fabrikant of geautoriseerde service-providers mogen servicewerkzaamheden aan accu's uitvoeren.

AANVULLENDE VEILIGHEIDSINSTRUCTIE SNOERLOZE GRASTRIMMER:

- Laat nooit kinderen of mensen met een beperking of mensen die deze instructies niet kennen, deze trimmer gebruiken. Ter plaatse geldende voorschriften kunnen een beperking van de leeftijd van de gebruiker inhouden. Berg de trimmer, wanneer deze niet in gebruik is, op buiten bereik van kinderen.
- Werk nooit met de trimmer wanneer beschermkappen of schilden ontbreken of gebroken zijn of zonder dat beschermkappen of schilden zijn geplaatst.
- Controleer de machine voor u deze gebruikt of nadat deze is gestoten, op tekenen van slijtage of beschadiging, en voer reparaties uit als dat nodig is.
- Werk nooit met de machine wanneer u moe bent of u zich niet lekker voelt of wanneer u onder invloed bent van alcohol of drugs, of van medicatie.
- Draag altijd een lange broek van zware stof, laarzen en handschoenen. Draag geen losse kleding, sieraden, korte broek, sandalen en werk nooit blootsvoets.
- Draag oogbescherming en gehoorbescherming wanneer u met de machine werkt.
- Blijf stevig op beide voeten en in evenwicht staan. Reik niet te ver.
- Werk nooit met deze trimmer terwijl er mensen, vooral kinderen, of huisdieren, bij u in de buurt zijn.
- Raak de spoellijn pas aan wanneer deze volledig tot stilstand is gekomen. De spoellijn blijft nog even draaien nadat de trimmer is uitgeschakeld, een ronddraaiende draad kan letsel veroorzaken.
- Werk alleen bij daglicht en bij goed kunstlicht.
- Werk niet met de trimmer onder slechte weersomstandigheden, vooral niet wanneer er onweer dreigt.
- Wanneer u met de trimmer in nat gras werkt, nemen de prestaties af.
- Schakel de machine uit wanneer u deze van en naar de werkplek vervoert.
- Schakel de machine alleen in wanneer handen en voeten weg zijn bij het maaimechanisme.
- Houd uw handen en voeten weg bij het maaimechanisme.
- Neem de accu uit voordat u de spoel wisselt.

- Plaats nooit metalen maaiementen op deze trimmer.
- Inspecteer en onderhoud de trimmer regelmatig.
- Laat de trimmer uitsluitend door een geautoriseerde servicedienst repareren.
- Let er altijd op dat de ventilatiesleuven vrij blijven van vuil.
- Neem de accu uit:
- wanneer u de machine enige tijd onbeheerd achterlaat;
- voordat u de draad vervangt;
- voordat u de trimmer gaat schoonmaken of nazien.
- Berg de machine buiten bereik van kinderen op in een veilige, droge ruimte. Plaats er geen andere voorwerpen bovenop de machine.
- Werk niet met de machine zonder dat het draadhulpstuk is gemonteerd.

2. INFORMATIE OVER DE MACHINE

Bedoeld gebruik

De grastrimmer is ontwikkeld voor het maaien van gras en onkruid, onder struiken maar ook op hellingen. De grastrimmer is bij uitstek geschikt voor het maaien van randen die niet met de gazonmaaier kunnen worden bereikt. Bedoeld gebruik heeft betrekking op het werken bij omgevingstemperaturen tussen 0°C en 45°C. Gebruik deze machine niet in de regen.

TECHNISCHE SPECIFICATIES

Modelnr.	GTM1005
Spanning	20V 
Telescopische stang	420-700 mm
Aanpassing hoek stang	0° - 90°
Kop aan te passen	0° - 90°
Onbelaste snelheid	8.000/min
Maaidiameter	250 mm
Maaisysteem	2-lijns draadspool, Tap-and-go Ø1,2mm x 8m
Gewicht (zonder accu)	2,1 kg
Geluidsdruk niveau LPA	71,2(A), K=3 dB(A)
Geluidsvermogen niveau LWA	88,2 dB(A), K=3 (A)
Trillingswaarde	6.918 m/s ² K=1,5 m/s ²

Gegarandeerde waarde volgens de geluidsrichtlijn: LwA 96db (A)

Gebruik uitsluitend de volgende accu's van het FX-POWER 20V accu-platform. Gebruik van

andere accu's kan leiden tot ernstig letsel of tot beschadiging van het gereedschap.

CDA1167 20V, 2Ah Lithium-Ion

CDA1168 20V, 4Ah Lithium-Ion (aanbevolen)

De volgende lader kan worden gebruikt voor het opladen van deze accu's.

CDA1169 Lader-adapter

CDA1170 Snellader

De accu's van het FX-POWER 20V accuplatform kunnen worden gewisseld tussen alle gereedschappen van het FERM FX-POWER 20V accu-platform.

Trillingsniveau

Het trillingsemissieniveau, dat in deze gebruiksaanwijzing wordt vermeld, is gemeten in overeenstemming met een gestandaardiseerde test volgens EN 50636-2-91 deze mag worden gebruikt om twee machines met elkaar te vergelijken en als voorlopige beoordeling van de blootstelling aan trilling bij gebruik van de machine voor de vermelde toepassingen.

- Het gebruik van de machine voor andere toepassingen, of met andere of slecht onderhouden accessoires, kan het blootstellingsniveau aanzienlijk verhogen.
- Wanneer de machine is uitgeschakeld of wanneer deze loopt maar geen werk verricht, kan dit het blootstellingsniveau aanzienlijk reduceren.

Bescherm uzelf tegen de gevolgen van trilling door de machine en de accessoires te onderhouden, uw handen warm te houden en uw werkwijze te organiseren.

BESCHRIJVING

De nummers in deze tekst verwijzen naar de diagrammen op pagina 2-5.

1. Accu (niet inbegrepen)
2. Ontgrendelingsknop accu
3. Aanduiding geringe lading van accu
4. Lader (niet inbegrepen)
5. LED-indicatielampjes lader
6. Aan/uit-schakelaar
7. Veiligheidsschakelaar
8. Voorste handgreep

9. Knop voorste handgreep
10. Beschermkap
11. Schroef
12. Rail beschermkap
13. Zijwiel
14. Zijwielhouder
15. Spoelkap
16. Spoelklos
17. Spoelveer
18. Spoelbehuizing
19. Punt spoelklos
20. Afstelknop trimmerkop
21. Afstelring trimmerkop
22. Onderste afstelring
23. Bovenste as
24. Onderste as

3. MONTAGE



Verwijder de accu voordat u werkzaamheden aan het elektrisch gereedschap gaat uitvoeren.



Waarschuwing! Gebruik de grastrimmer niet zonder de beschermkap.



De machine moet voor het eerste gebruik worden opgeladen.

De accu in de machine plaatsen (Afb. C)



Controleer dat de buitenzijde van de accu schoon en droog is voordat u de accu in de lader of de machine steekt.

- Houd de machine stevig met één hand vast.
- Steek de accu (1) in de voet van de machine.
- Duw de accu verder naar voren tot deze op z'n plaats klikt.

De accu uit de machine nemen (Afb. C)

- Houd de machine stevig met één hand vast.
- Duw met de andere hand de ontgrendelknop (2) van de accu omlaag, deze bevindt zich aan de achterzijde van de accu (1).
- Blijf de ontgrendelknop (2) omlaag duwen en schuif de accu naar achteren uit de machine, zoals wordt getoond in Afb. C.

De beschermkap monteren (Afb. B1)

- Plaats de beschermkap (10) op de behuizing van de trimmerkop.
- Zet de beschermkap vast met de bijgeleverde schroef (11).

De rail van de beschermkap monteren (Afb. B2)

- Knijp de uiteinden van de rail (12) van de beschermkap naar elkaar toe en schuif de rail in de gaten van de behuizing van de trimmerkop.
- De rail van de beschermkap kan op verschillende afstanden worden ingesteld. U hoeft alleen maar tegen de rail te duwen of eraan te trekken als u de rail wilt afstellen.

De voorste handgreep monteren (Afb. D1)

- Plaats de handgreep (8) op de houder die op de bovenste as is gemonteerd.
- Plaats de bout in het zeskantige gat en monteer de knop (9) op de bout.

De voorste handgreep afstellen (Afb. D2)

- Schroef de knop (9) wat los en druk of trek de voorste handgreep (8) in de gewenste positie. Dit kan omlaag zijn of omhoog en u kunt de handgreep rond de bovenste as draaien.



Gebruikt u de machine in zijwaartse richting, gebruik dan altijd het zijwiel.

Het zijwiel monteren (Afb. E)

- Schuif het zijwiel (13) over de zijwielhouder (14).

De draadspoel monteren (Afb. F1)



Maak de machine volledig schoon voordat u de spoel vervangt.

- Plaats de veer (17) in de spoelbehuizing (18). Let er op dat u de bredere zijde van de veer op de trimmerkop plaatst.
- Plaats de spoelklos (16) over de veer (17). Let erop dat de draden door de gaten in de behuizing (18) komen te lopen. (Afb. F2)
- Bedek de spoelklos met de spoelkap (15) en zet deze vast door de kap stevig dicht te draaien.

De draadspoel vervangen (Afb. F1)

- Verwijder het spoelkap (15).
- Neem de spoelklos (16) uit, maar laat de veer (17) zitten.
- Neem de nieuwe spoelklos (GTA1002) en plaats deze over de veer (17). Let erop dat de draden door de gaten in de behuizing (18) komen te lopen. (Afb. F2)
- Bedek de nieuwe spoelklos met de spoelkap (15) en zet deze vast door de kap stevig dicht te draaien.

4. WERKING

Werken met het Tap-and-go-systeem (Afb. G)

- Wanneer de draad te kort is, schakel dan de machine in en druk op de punt van de spoelklos (19) op de grond (zorg ervoor dat u dit doet op een hard oppervlak).
- Zo wordt de draad vrijgegeven en wordt deze langer.
- De draad wordt automatisch op de juiste lengte afgeknipt door het mes dat in de beschermkap (10) is gemonteerd.

De trimmerkop kantelen (Afb. H)



Houd de machine uitgeschakeld en koppel de accu los.

- Druk op de knop (20) van de trimmerkop zodat u de kop in de gewenste positie kunt kantelen.
- Wanneer u de knop loslaat, zal de kop vastklikken in de gekozen positie.

De trimmerkop draaien (Afb. I)

- Druk de ring (21) omlaag naar de trimmerkop zodat u de kop in de gewenste positie kunt draaien.
- Wanneer u de ring loslaat, zal de kop vastklikken in de gekozen positie.

De hoogte van de stang aanpassen (Afb. J)

- U kunt de hoogte van de machine aanpassen, door de onderste afstelring (22) los te draaien.
- Duw voorzichtig de onderste as (24) omhoog of omlaag van de bovenste as (23) af.
- Zet de machine op deze hoogte vast door de onderste afstelring (22) vast te zetten.

Werken met de grastrimmer



Voer voor gebruik altijd een visuele inspectie van de machine en de onderdelen ervan uit en kijk of zij goed zijn gemonteerd, niet versleten of beschadigd zijn.

- Lees voor uw eigen veiligheid en voor het beste resultaat de volgende gebruikersadviezen en gebruik dit product niet voor andere toepassingen dan de bedoelde.
- Deze grastrimmer is gemaakt voor het maaien van gras. Alle andere toepassingen die niet specifiek in deze handleiding worden toegestaan, kunnen leiden tot beschadiging van de grastrimmer of tot verwonding van de gebruiker.

Veiligheidsfuncties

- De beschermkap is voorzien van een mes voor het op de juiste lengte afsnijden van de draad. Raak het mest niet aan en beperk zo de kans dat u zich zelf verwondt.
- U start de motor door de aan/uit-schakelaar (6) en de veiligheidsschakelaar (7) tegelijk te bedienen. Het gereedschap is zo ontworpen dat het snel tot stilstand komt als er geen druk meer wordt uitgeoefend op één van de schakelaars.

In-/Uitschakelen

- Schakel de heggenschaar in door de veiligheidsschakelaar (7) en de startschakelaar (6) tegelijkertijd in te drukken.
- U kunt de grastrimmer uitschakelen door één schakelaar of beide los te laten.

5. ONDERHOUD



Schakel, voordat u met de reiniging en het onderhoud begint, altijd de machine uit en haal het accupack uit de machine.

Reinig de machinebehuizing regelmatig met een zachte doek, bij voorkeur iedere keer na gebruik. Zorg dat de ventilatiesleuven vrij van stof en vuil zijn. Gebruik bij hardnekkig vuil een zachte doek bevochtigd met zeepwater. Gebruik geen oplosmiddelen als benzine, alcohol, ammonia, etc. Dergelijke stoffen beschadigen de kunststof onderdelen.

MILIEU



Defecte en/of afgedankte elektrische of elektronische gereedschappen dienen ter verwerking te worden aangeboden aan een daarvoor verantwoordelijke instantie.

Het product en de gebruikershandleiding zijn onderhevig aan wijzigingen. Specificaties kunnen zonder opgaaf van redenen worden gewijzigd.

Uitsluitend voor EG-landen

Werp elektrisch gereedschap niet weg bij het huisvuil. Conform de Europese Richtlijn 2012/19/EG voor Afgedankte Elektrische en Elektronische Apparatuur en de implementatie ervan in nationaal recht moet niet langer te gebruiken elektrisch gereedschap gescheiden worden verzameld en op een milieuvriendelijke wijze worden verwerkt.

GARANTIE

FERM producten zijn ontworpen volgens de hoogste kwaliteitsstandaarden en gegarandeerd vrij van defecten, zowel materieel als fabrieksfouten, tijdens de wettelijk vastgestelde garantieperiode vanaf de eerste aankoopdatum. Mocht het product tijdens deze periode gebreken vertonen veroorzaakt door defecte materialen en/of fabrieksfouten, neem dan rechtstreeks contact op met FERM.

De volgende situaties vallen niet onder de garantie:

- Er zijn reparaties of aanpassingen aan de machine uitgevoerd, of er is een poging daartoe ondernomen, door een niet geautoriseerd servicecentrum.
- Normale slijtage.
- De machine is misbruikt, verkeerd gebruikt of slecht onderhouden.
- Er zijn niet-originele reserveonderdelen gebruikt.

Dit vormt de enige garantie opgesteld door het bedrijf zowel expliciet als impliciet. Er bestaan geen andere garanties expliciet of impliciet welke verder gaan dan deze garantie, inclusief impliciete garanties van verkoopbaarheid en geschiktheid voor bepaalde doeleinden. In geen enkel geval kan FERM aansprakelijk worden gesteld voor incidentele schade of gevolgschade. Reparaties van dealers zijn gelimiteerd tot de reparatie of vervanging van defecte producten of onderdelen.

COUPE BORDURE SANS FIL GTM1005

Merci pour votre achat de ce produit Ferm. Vous disposez maintenant d'un excellent produit, proposé par l'un des principaux fabricants européens. Tous les produits que vous fournissez Ferm sont fabriqués selon les normes les plus exigeantes en matière de performances et de sécurité. Complété par notre garantie très complète, l'excellence de notre service clientèle forme également partie intégrante de notre philosophie. Nous espérons que vous profiterez longtemps de ce produit.

1. CONSIGNES DE SECURITE



En plus des avertissements de sécurité suivants, veuillez également lire les avertissements de sécurité additionnels ainsi que les instructions.

Le non-respect des avertissements de sécurité et des instructions peut entraîner une décharge électrique, un incendie et/ou des blessures graves.

Veuillez conserver les avertissements de sécurité et les instructions pour consultation ultérieure.

Les symboles suivants sont utilisés dans le manuel d'utilisation ou apposés sur le produit:



Lisez le manuel d'utilisation.



Indique un risque de blessure, de décès ou de détérioration de l'outil en cas de non-respect des consignes de ce manuel.



Risque de décharge électrique.



*Portez une protection auditive.
Portez une protection oculaire.*



Portez un masque antipoussière.



Portez des gants de protection.



Portez des chaussures de sécurité.



N'exposez pas la machine à la pluie.



Ne jetez pas le produits de façon inappropriée.



Le produit est conforme aux normes de sécurité des directives européennes en vigueur.



Avant toute opération de nettoyage ou de maintenance, éteignez toujours la machine et retirez-en le bloc-batterie.

CONSIGNES GÉNÉRALES DE SÉCURITÉ



AVERTISSEMENT! Veuillez lire l'intégralité des avertissements de sécurité et des instructions. *Le nonrespect de toutes les instructions indiquées cidessous peut entraîner un risque de choc électrique, d'incendie et/ou de blessures graves.*

Conservez ces instructions.

Le terme "appareil électrique" mentionné dans tous les avertissements cidessous se rapporte à un appareil électrique qui se branche au réseau électrique (grâce à un câble d'alimentation) ou à un appareil électrique (sans fil) fonctionnant grâce à une batterie.

1) Espace de travail

- a) **Veillez toujours à garder votre espace de travail propre et bien éclairé.** Les espaces mal rangés et sombres peuvent être la cause d'accidents.
- b) **N'utilisez pas les appareils électriques dans des environnements susceptibles d'explosion, par exemple en présence de liquides inflammables, de gaz ou de particules.** Les appareils électriques provoquent des étincelles qui peuvent enflammer les particules des émanations.
- c) **Veillez à garder éloignés les enfants et les personnes se trouvant dans votre voisinage, lors de l'utilisation d'un appareil électrique.** Les distractions peuvent vous faire

perdre le contrôle de l'appareil.

2) Mesures de sécurité électriques

- a) **Les prises des appareils électriques doivent être raccordées à la prise murale correspondante. Ne modifiez jamais la prise de l'appareil, de quelque façon que ce soit. N'utilisez pas d'adaptateurs qui mettent les appareils électriques à la terre (mise à la masse).** Des prises non modifiées et branchées à la prise murale correspondante réduiront les risques de choc électrique.
- b) **Évitez le contact direct avec les surfaces mises à la terre ou mises à la masse comme les canalisations, les radiateurs, les cuisinières et les réfrigérateurs.** En effet, le risque de choc électrique s'accroît si votre corps est mis à la terre ou à la masse.
- c) **N'utilisez pas d'outils électriques dans des environnements pluvieux ou humides.** Si de l'eau s'introduit dans un appareil électrique, le risque de choc électrique augmentera.
- d) **N'utilisez pas le câble de manière abusive. N'utilisez jamais le câble pour transporter, tirer ou débrancher l'appareil électrique. Veillez à garder le câble éloigné des sources de chaleur, des huiles, des rebords coupants ou des pièces actionnées.** Les câbles endommagés ou entremêlés augmentent le risque de choc électrique.
- e) **Lorsque un appareil est utilisé à l'extérieur, utilisez uniquement un câble prolongateur prévu à cet effet.** L'utilisation d'un câble à usage extérieur réduit le risque de choc électrique.
- f) **Si vous êtes contraint d'utiliser un outil électrique dans un environnement humide, utilisez une alimentation protégée par un dispositif à courant résiduel (RCD).** L'utilisation d'un RCD réduit le risque de décharge électrique.

3) Sécurité personnelle

- a) **Restez vigilant, gardez un œil sur ce que vous faites et utilisez votre sens commun lors de l'utilisation d'un appareil électrique. N'utilisez pas un appareil électrique si vous êtes fatigué ou si vous êtes sous l'influence de drogues, d'alcool ou si vous prenez des médicaments.** Un moment d'inattention lors de l'utilisation des appareils électriques peut entraîner des blessures graves.

- b) **Utilisez un équipement de protection personnelle. Protégez-vous toujours les yeux.** Les équipements de protection, tels qu'un masque à poussière, des chaussures antidérapantes, des protections auditives ou un casque de sécurité, utilisés dans de bonnes conditions, réduiront le risque de blessures.
- c) **Prévenez tout démarrage involontaire. Assurez-vous que l'interrupteur est sur la position "arrêt avant de brancher l'appareil.** En effet, le transport des appareils électriques en gardant vos doigts sur l'interrupteur, ou le branchement de ces appareils en ayant l'interrupteur sur "marche accidents.
- d) **Retirez les clés de réglage ou les clés de vis de réglage avant d'allumer l'appareil électrique.** Une clé de vis de réglage ou une clé, laissée sur une pièce en mouvement de l'appareil électrique, peut entraîner des lésions corporelles.
- e) **Ne pas se précipiter. Gardez toujours vos pieds à plat et gardez votre équilibre.** Ceci permet de mieux contrôler l'appareil électrique dans des situations imprévues.
- f) **Habillez-vous convenablement. Ne portez pas de vêtements lâches ou de bijoux. Gardez vos cheveux, vêtements et gants éloignés des pièces actionnées.** En effet, ces derniers peuvent être pris dans les pièces en action.
- g) **Si les appareils sont fournis pour la connexion des équipements d'évacuation et de récupération de la poussière, assurez-vous que ces derniers soient correctement connectés et utilisés.** L'utilisation de ces appareils peut réduire les risques liés à la poussière.
- h) **Ne pensez pas être familiarisé avec l'outil après l'avoir utilisé à de nombreuses reprises, au point de ne plus rester vigilant et d'en oublier les consignes de sécurité.** Toute action imprudente peut engendrer de graves blessures en une fraction de seconde.

4) Utilisation et entretien d'un appareil électrique

- a) **Ne forcez pas l'appareil électrique. Utilisez l'appareil électrique adéquat pour votre application.** Un appareil électrique correctement choisi assurera un meilleur travail et un travail sans danger, au rythme auquel il a été conçu.

- b) **N'utilisez pas l'appareil électrique si l'interrupteur marche/arrêt ne fonctionne pas.** Un appareil électrique qui ne peut pas être commandé par l'interrupteur de contrôle est dangereux et doit être réparé.
- c) **Débranchez la prise du bloc d'alimentation avant d'effectuer des réglages, de changer des accessoires, ou de ranger les appareils électriques.** Ces mesures de sécurité préventives réduiront le risque de démarrage involontaire de l'appareil électrique.
- d) **Rangez les appareils électriques arrêtés hors de la portée des enfants et ne laissez aucune personne, non familiarisée avec l'outil ou ces instructions, utiliser l'appareil électrique.** Les appareils électriques sont dangereux entre les mains d'utilisateurs non formés.
- e) **Entretenez les appareils électriques. Vérifiez tout défaut d'alignement et l'enchaînement des pièces actionnées, la rupture de ces dernières, et les autres conditions qui peuvent affecter le fonctionnement des appareils électriques. En cas de dommages, faites réparer l'appareil électrique avant de le réutiliser.** Nombreux sont les accidents provoqués par des appareils électriques mal entretenus.
- f) **Veillez à garder les outils coupants aiguisés et propres.** Des outils coupants correctement entretenus avec des lames aiguisées sont moins susceptibles de se bloquer et sont plus faciles à contrôler.
- g) **Utilisez l'appareil électrique, les accessoires et les embouts, etc., conformément à ces instructions et de la manière prévue pour le type spécifique de l'appareil électrique, en prenant en compte les conditions de travail et le travail à effectuer.** L'utilisation de l'appareil électrique dans des applications différentes de celles prévues peut entraîner des situations dangereuses.
- h) **Gardez les poignées et les surfaces de préhension sèches, propres et exemptes d'huile et de graisse.** Des poignées et des surfaces de préhension glissantes ne permettent pas de manipuler et de contrôler l'outil correctement en cas de situations inattendues.
- 5) **Utiliser et soigner les outils à batterie**
- a) **Rechargez la batterie uniquement avec le chargeur spécifié par le fabricant.** Un chargeur adapté à une certaine batterie peut être cause de danger d'incendie quand on l'utilise avec une batterie différente.
- b) **Utilisez chaque outil uniquement avec la batterie conçue pour lui.** L'utilisation de toute autre batterie peut être cause de danger de blessure ou d'incendie.
- c) **Lorsque une batterie n'est pas en usage, gardez-la hors d'atteinte d'objets métalliques tels que les trombones, pièces de monnaie, clés, clous, vis et autres petits objets métalliques pouvant faire le contact entre une borne et l'autre.** Un court-circuit entre les bornes de la batterie peut être cause de brûlures ou d'incendie.
- d) **Dans des circonstances extrêmes, du liquide peut gicler hors de la batterie ; évitez tout contact. En cas de contact accidentel, rincez à l'eau. En cas de contact du liquide avec les yeux, consultez un médecin.** Le liquide qui gicle d'une batterie peut causer irritations ou brûlures.
- e) **N'utilisez pas un bloc-batterie ou un outil endommagé ou modifié.** Une batterie endommagée ou altérée peut avoir un comportement imprévisible qui peut conduire à un incendie, une explosion ou un risque de blessure.
- f) **N'exposez pas le bloc-batterie ou l'outil au feu ou à des températures excessives.** L'exposition au feu ou à des températures dépassant 130 °C peut provoquer une explosion. REMARQUE La température de "130°C" peut être remplacé par la température de "265°F".
- g) **Respectez les instructions pour la charge et ne rechargez pas le bloc-batterie ou l'outil à une plage de températures hors de celle spécifiée dans les instructions.** Une charge mal effectuée ou à des températures hors de la plage spécifiée peut endommager la batterie et augmente le risque d'incendie.
- 6) **Maintenance**
- a) **L'entretien de votre outil électrique doit être confié à un réparateur qualifié qui utilise uniquement des pièces de rechange identiques aux pièces d'origine.** Cela permet d'assurer la sécurité de l'outil électrique

- b) **Ne réparez jamais des blocs-batteries endomagés.** Les réparations sur les blocs-batteries ne doivent être effectuées que par le fabricant ou l'un de ses prestataires de services agréés.

CONSIGNES DE SÉCURITÉ SUPPLÉMENTAIRES PROPRES AUX COUPE-BORDURES :

- Ne laissez jamais les enfants et les personnes ne connaissant pas ces instructions utiliser le coupe-bordure. Il se peut que la réglementation locale impose des restrictions quant à l'âge de l'utilisateur. Lorsqu'il n'est pas utilisé, rangez le coupe-bordure hors de portée des enfants.
- Ne faites jamais fonctionner le coupe-bordure si l'un de ses carters de protection ou déflecteurs est manquant, cassé ou mal positionné.
- Avant d'utiliser la machine ou après un choc, contrôlez l'absence de signes d'usure ou de dommages et faites effectuer les réparations nécessaires.
- Ne faites jamais fonctionner le produit si vous êtes fatigué, malade ou sous l'influence d'alcool, de drogue ou de médicaments.
- Veillez à toujours porter des pantalons à jambes longues, des bottes et des gants. Veillez à ne jamais porter de vêtements amples, de bijoux, de shorts, de sandales et à ne jamais travailler pieds nus.
- Veillez à porter des protections oculaires et auditives pour utiliser la machine.
- Gardez les pieds bien ancrés au sol et conservez votre équilibre. Ne vous penchez pas.
- Ne travaillez jamais avec le coupe-bordure si des personnes, et particulièrement des enfants ou des animaux, sont à proximité.
- Patientez que la bobine de fil se soit complètement immobilisée avant de la toucher. Le fil continue à tourner après l'extinction du coupe-bordure et il peut provoquer des blessures.
- Veillez à uniquement travailler de jour ou avec un excellent éclairage artificiel.
- Évitez d'utiliser le coupe-bordure en cas d'intempéries et particulièrement en cas d'orage.
- Le fait d'utiliser le coupe-bordure dans de

l'herbe mouillée réduit son efficacité.

- Éteignez le coupe-bordure pour le transporter d'une zone de travail à une autre.
- Ne démarrez le moteur que si vos pieds et vos mains sont loin des organes de coupe.
- Ne placez pas vos mains et vos pieds près du système de coupe.
- Retirez la batterie avant de remplacer la bobine de fil.
- N'installez jamais aucun élément de coupe métallique sur ce coupe-bordure.
- Veillez à inspecter et à entretenir le coupe-bordure régulièrement.
- Ne faites réparer le coupe-bordure que par des prestataires de service agréés.
- Veillez à ce que les fentes d'aération restent exemptes de débris.
- Retirez la batterie :
- Quand vous laissez la machine sans surveillance, même peu de temps ;
- Avant de remplacer le fil de coupe ;
- Avant de nettoyer ou d'intervenir d'une façon ou d'une autre sur le coupe-bordure.
- Veillez à ranger la machine dans un endroit sec, hors de portée des enfants. Ne posez aucun autre objet sur le dessus de la machine.
- Ne faites pas fonctionner la machine si l'attache du fil n'est pas en place.

2. INFORMATIONS SUR LA MACHINE

Utilisation prévue

Le coupe-bordure a été développé pour couper la pelouse et l'herbe, sous les buissons et dans les pentes. Le coupe-bordure est idéal pour entretenir les bordures qui ne peuvent pas être atteintes avec une tondeuse. L'utilisation prévue prévoit un fonctionnement à une température ambiante comprise entre 0°C et 45°C. N'utilisez pas cette machine sous la pluie.

CARACTÉRISTIQUES TECHNIQUES

N° de modèle	GTM1005
Tension	20V 
Perche télescopique	420-700 mm
Réglage de l'inclinaison de la perche	0° - 90°
Tête réglable	0° - 90°
Vitesse à vide	8.000/min
Diamètre de coupe	250 mm
Système de coupe	Bobine à 2 fils, avance du fil par frappe au sol Ø1,2mm x 8m
Poids (sans la batterie)	2,1 kg
Niveau de pression sonore LPA	71,2 dB(A) K=3 dB(A)
Niveau de puissance sonore LWA	88,2 dB(A), K=3 dB(A)
Valeur des vibrations	6,918 m/s ² K=1,5 m/s ²

Valeur garantie selon la directive bruit: LwA 96db (A)

N'utilisez que les batteries suivantes de la plateforme Batterie FX-POWER 20V. L'utilisation de toute autre batterie pourrait provoquer de graves blessures ou endommager l'outil.

CDA1167 20V, 2Ah Lithium-Ion

CDA1168 20V, 4Ah Lithium-Ion (recommandé)

Le chargeur suivant peut être utilisé pour recharger ces batteries.

CDA1169 Adaptateur chargeur

CDA1170 Chargeur rapide

Les batteries de la plateforme Batterie FX-POWER20V sont interchangeables pour tous les outils de la plateforme Batterie FERM FX-POWER 20V.

Niveau de vibrations

Le niveau des vibrations émises, indiqué dans ce manuel, a été mesuré conformément à la procédure décrite par la norme EN 50636-2-91. Il peut être utilisé pour comparer deux outils ou pour réaliser une estimation préalable de l'exposition aux vibrations lors de l'utilisation de l'outil pour les applications mentionnées.

- L'utilisation de l'outil dans d'autres applications ou avec des accessoires différents ou mal entretenus peut considérablement augmenter le niveau d'exposition.
- La mise hors tension de l'outil et sa non-utilisation pendant qu'il est allumé peuvent considérablement réduire le niveau d'exposition.

Protégez-vous contre les effets des vibrations par un entretien correct de l'outil et de ses accessoires, en vous échauffant les mains et en organisant vos rythmes de travail.

DESCRIPTION

Les numéros dans le texte renvoient aux diagrammes des pages 2 à 5.

1. Batterie (non incluse)
2. Bouton de libération de la batterie
3. Indicateur du niveau de charge de la batterie
4. Chargeur (non incluse)
5. Voyants du chargeur
6. Interrupteur Marche/Arrêt
7. Interrupteur de sécurité
8. Poignée avant
9. Bouton de la poignée avant
10. Carter de protection
11. Vis
12. Garde
13. Roulette latérale
14. Porte-roulette latérale
15. Cache-bobine
16. Rouleau de la bobine
17. Ressort de la bobine
18. Porte-bobine
19. Sommet rouleau de la bobine
20. Bouton de réglage de la tête du coupe-bordure
21. Bague de réglage de la tête du coupe-bordure
22. Bague de réglage inférieure
23. Manche supérieur
24. Manche inférieur

3. ASSEMBLAGE



Avant d'intervenir d'une quelconque façon sur l'outil électrique, retirez la batterie.



Avertissement ! N'utilisez pas le coupe-bordure sans son carter de protection.



La machine doit être rechargée avant la première utilisation.

Installer la batterie dans la machine (Fig. C)

Veillez à ce que l'extérieur de la batterie soit propre et sec avant de la raccorder au chargeur ou à la machine.

- Tenez fermement la machine d'une main.
- Insérez la batterie (1) à la base de la machine.
- Enfoncez la batterie jusqu'à ce qu'elle s'enclenche en place.

Retirer la batterie de la machine (Fig. C)

- Tenez fermement la machine d'une main.
- Enfoncez le bouton de libération de la batterie (2) qui se trouve à l'arrière de la batterie (1) avec l'autre main.
- Maintenez le bouton de libération (2) enfoncé et glissez la batterie vers l'arrière, hors de la machine, comme illustré par la Fig. C.

Installer le carter de protection (Fig. B1)

- Installez le carter de protection (10) sur le boîtier de la tête du coupe-bordure.
- Fixez le carter de protection à l'aide de la vis (11) fournie.

Installer la garde (Fig. B2)

- Pincez les extrémités de la garde (12) et glissez-les dans les trous du boîtier de la tête de coupe.
- La garde peut être réglée à différentes distances. Pour régler la garde, il suffit de simplement de l'enfoncer ou de la sortir plus.

Installer la poignée avant (Fig. D1)

- Placez la poignée (8) sur le support qui se trouve sur le manche supérieur.
- Installez le boulon dans le trou hexagonal et installez le bouton (9) sur le boulon.

Régler la poignée avant (Fig. D2)

- Dévissez légèrement le bouton (9) puis enfoncez ou tirez la poignée avant (8) jusqu'à la position voulue. La poignée peut être abaissée, relevée ou pivotée autour du manche.



Veillez à toujours utiliser la roulette latérale quand vous utilisez la machine près de trottoirs.

Installer la roulette latérale (Fig. E)

- Glissez la roulette latérale (13) par-dessus le porte-roulette latérale (14).

Installer la bobine de fil (Fig. F1)

Supprimez tous les débris de la machine avant de remplacer la bobine.

- Placez le ressort (17) dans le porte-bobine (18). Veillez à ce que la partie la plus large du ressort se trouve sur la tête du coupe-bordure.
- Placez le rouleau de la bobine (16) par-dessus le ressort (17). Veillez à ce que les fils passent par les trous à l'intérieur du porte-bobine (18). (Fig. F2)
- Couvrez le rouleau de la bobine avec le cache-bobine (15) et fixez le tout en tournant légèrement le cache.

Remplacer la bobine de fil (Fig. F1)

- Retirez le cache-bobine (15).
- Sortez le rouleau de la bobine (16) en veillant à laisser le ressort (17) à l'intérieur.
- Prenez la bobine neuve (GTA1002) et placez-la par-dessus le ressort (17). Veillez à ce que les fils passent par les trous à l'intérieur du porte-bobine (18). (Fig. F2)
- Couvrez le rouleau de la bobine neuve avec le cache-bobine (15) et fixez le tout en tournant légèrement le cache.

4. FONCTIONNEMENT

Utiliser le système d'avance du fil par frappe au sol (Fig. G)

- Lorsque le fil devient trop court, allumez la machine et appuyez le sommet du rouleau de la bobine (19) sur le sol (assurez-vous de la faire sur une surface dure).
- Cela permet de libérer du fil pour le rallonger.
- Le fil est automatiquement coupé à la bonne longueur par la lame qui se trouve sur le carter de protection (10).

Incliner la tête du coupe-bordure (Fig. H)

Veillez garder la machine éteinte et à retirer la batterie.

- Enfoncez le bouton (20) de la tête du coupe-bordure pour incliner la tête dans la position voulue.
- Une fois le bouton relâché, la tête s'enclenche et se verrouille dans la position choisie.

Tourner la tête du coupe-bordure (Fig. I)

- Enfoncez la bague (21) vers la tête du coupe-bordure pour tourner la tête dans la position voulue.
- Une fois la bague relâchée, la tête s'enclenche et se verrouille dans la position choisie.

Régler la hauteur de la perche (Fig. J)

- Pour régler la hauteur de la machine, desserrez la bague de réglage inférieure (22).
- Poussez doucement le manche inférieur (24) vers le bas ou le haut par rapport au manche supérieur (23).
- Resserrez la bague de réglage inférieure (22) pour figer la hauteur de la machine.

Utiliser le coupe-bordure



Avant chaque utilisation, contrôlez toujours que la machine et ses pièces sont correctement installées et qu'elles ne sont ni usées, ni endommagées.

- Pour votre propre sécurité et afin d'obtenir les meilleurs résultats possible, veillez à lire les conseils d'utilisation qui suivent et ne pas utiliser ce produit à d'autres fins que celles prévues.
- Ce coupe-bordure est destiné à couper de l'herbe. Toute autre utilisation non spécifiquement autorisée dans ce manuel peut conduire à endommager le coupe-bordure et à blesser son utilisateur.

Caractéristiques liées de sécurité

- Le carter de protection est équipé d'une lame qui sert à couper le fil à la bonne longueur. Afin de réduire tout risque de blessures, veillez à ne pas toucher la lame.
- L'interrupteur Marche/Arrêt (6) et l'interrupteur de sécurité (7) doivent être actionnés en même temps pour pouvoir démarrer le moteur. Si l'un des deux interrupteurs est relâché, l'outil est conçu pour s'arrêter rapidement.

Mise en marche et extinction

- Pour allumer le coupe-bordure, appuyez simultanément sur l'interrupteur de sécurité (7) et sur l'interrupteur Marche/Arrêt (6).
- Pour éteindre machine, relâchez l'un des deux interrupteurs.

5. ENTRETIEN



Avant le nettoyage et l'entretien, mettez toujours la machine hors tension et retirez la batterie de la machine.

Nettoyez le corps de la machine régulièrement au moyen d'un chiffon doux, de préférence après chaque utilisation. Vérifiez que les ouvertures d'aération ne sont pas obstruées ni sales. Utilisez un chiffon doux légèrement humidifié avec de la mousse de savon pour nettoyer les taches persistantes. N'utilisez pas de produits de nettoyage tels que l'essence, l'alcool, l'ammoniac, etc.; ces produits peuvent endommager les parties synthétiques.

ENVIRONNEMENT



Les équipements électroniques ou électriques défectueux ou destinés à être mis au rebut doivent être déposés aux points de recyclage appropriés.

Uniquement pour les pays de l'UE

Ne jetez pas les outils électriques avec les déchets domestiques. Selon la Directive européenne 2012/19/CE relative aux déchets d'équipements électriques et électroniques et sa mise en oeuvre dans le droit national, les outils électriques hors d'usage doivent être collectés séparément et mis au rebut de manière écologique.

GARANTIE

Les produits FERM sont développés aux plus hauts standards de qualité et ils sont garantis contre les défauts de pièces et de main d'oeuvre pendant la durée légale stipulée à partir de la date d'achat d'origine du produit. En cas d'une quelconque panne du produit pendant cette

durée qui serait due à un défaut matériel et/ou de main d'oeuvre, contactez directement FERM.

Les circonstances suivantes ne sont pas prises en charge par la garantie:

- Des réparations ou altérations ont été effectuées ou tentées sur la machine par un centre de réparation non agréé.
- L'usure normale.
- L'outil a été maltraité, mal utilisé ou mal entretenu.
- Des pièces détachées non d'origine ont été utilisées.

Ceci constitue l'unique garantie accordée par la société explicitement ou implicitement. Il n'existe aucune autre garantie, explicite ou implicite, qui peut s'étendre au delà du contenu ici présent, y compris les garanties marchandes ou d'adaptation à des fins particulières. En aucun cas FERM ne sera tenu responsable de dommages accidentels ou consécutifs. Les solutions proposées par les revendeurs devront se limiter à la réparation ou le remplacement des éléments ou pièces non conformes.

Le produit et le manuel d'utilisation sont sujets à modifications. Les spécifications peuvent changer sans préavis.

KABELLOSER RASENTRIMMER GTM1005

Vielen Dank für den Kauf dieses Ferm Produkts. Hiermit haben Sie ein ausgezeichnetes Produkt erworben, dass von einem der führenden Lieferanten Europas geliefert wird. Alle von Ferm an Sie gelieferten Produkte sind nach den höchsten Standards von Leistung und Sicherheit gefertigt. Teil unserer Firmenphilosophie ist es auch, Ihnen einen ausgezeichneten Kundendienst anbieten zu können, der von unserer umfassenden Garantie unterstützt wird. Wir hoffen, dass Sie viele Jahre Freude an diesem Produkt haben.

1. SICHERHEITSANWEISUNGEN



Lesen Sie die beiliegenden Sicherheitsanweisungen, die zusätzlichen Sicherheitsanweisungen sowie diese Bedienungsanleitung sorgfältig durch. Bei Nichtbeachten der Sicherheitsanweisungen und der Bedienungsanleitung kann es zu einem Stromschlag, einem Brand und/oder schweren Verletzungen kommen. **Bewahren Sie die Sicherheitsanweisungen und die Bedienungsanleitung zur künftigen Bezugnahme sicher auf.**

Folgende Symbole werden im Benutzerhandbuch oder auf dem Produkt verwendet:



Lesen Sie das Benutzerhandbuch.



Bedeutet, dass bei Nichtbeachtung der Anweisungen in dieser Anleitung Verletzungen, Tod oder Beschädigung des Werkzeugs die Folge sein können.



Stromschlagrisiko.



Immer einen Gehörschutz tragen.
Einen Augenschutz tragen.



Staubmaske tragen.



Schutzhandschuhe tragen.



Schutzgamaschen tragen.



Nicht Regen aussetzen.



Das Produkt nicht in ungeeigneten Behältern entsorgen.



Das Produkt entspricht den geltenden Sicherheitsstandards in den europäischen Richtlinien.



Vor dem Beginn von Reinigungs- und Wartungsarbeiten immer erst die Maschine ausschalten und den Akku entfernen.

ALLGEMEINE SICHERHEITSHINWEISE



WARNUNG

Lesen Sie alle Sicherheitshinweise, Anweisungen, Gebildungen und technischen Daten, mit denen dieses Elektrowerkzeug versehen ist. Versäumnisse bei der Einhaltung der nachfolgenden Anweisungen können elektrischen Schlag, Brand und/oder schwere Verletzungen verursachen.

Bewahren Sie alle Sicherheitshinweise und Anweisungen für die Zukunft auf.

Der in den Sicherheitshinweisen verwendete Begriff „Elektrowerkzeug“ bezieht sich auf netzbetriebene Elektrowerkzeuge (mit Netzleitung) oder auf akku-betriebene Elektrowerkzeuge (ohne Netzleitung).

1) Arbeitsplatzsicherheit

- Halten Sie Ihren Arbeitsbereich sauber und gut beleuchtet.** Unordnung oder unbeleuchtete Arbeitsbereiche können zu Unfällen führen.
- Arbeiten Sie mit dem Elektrowerkzeug nicht in explosionsgefährdeter Umgebung, in der sich brennbare Flüssigkeiten, Gase oder Stäube befinden.** Elektrowerkzeuge erzeugen Funken, die den Staub oder die Dämpfe entzünden können.
- Halten Sie Kinder und andere Personen während der Benutzung des Elektrowerkzeugs fern.** Bei Ablenkung können Sie die Kontrolle über das Elektrowerkzeug verlieren.

2) Elektrische Sicherheit

- Der Anschlussstecker des Elektrowerkzeugs muss in die Steckdose passen. Der Stecker darf in keiner Weise verändert werden. Verwenden Sie keine Adapterstecker gemeinsam mit schutzgeerdeten Elektrowerkzeugen.** Unveränderte Stecker und passende Steckdosen verringern das Risiko eines elektrischen Schlages.
- Vermeiden Sie Körperkontakt mit geerdeten Oberflächen wie von Rohren, Heizungen, Herden und Kühlschränken.** Es besteht ein erhöhtes Risiko durch elektrischen Schlag, wenn Ihr Körper geerdet ist.
- Halten Sie Elektrowerkzeuge von Regen oder Nässe fern.** Das Eindringen von Wasser in ein Elektrowerkzeug erhöht das Risiko eines elektrischen Schlages.
- Zweckentfremden Sie die Anschlussleitung nicht, um das Elektrowerkzeug zu tragen, aufzuhängen oder um den Stecker aus der Steckdose zu ziehen. Halten Sie die Anschlussleitung fern von Hitze, Öl, scharfen Kanten oder sich bewegenden Teilen.** Beschädigte oder verwickelte Anschlussleitungen erhöhen das Risiko eines elektrischen Schlages.
- Wenn Sie mit einem Elektrowerkzeug im Freien arbeiten, verwenden Sie nur Verlängerungsleitungen, die auch für den Außenbereich geeignet sind.** Die Anwendung einer für den Außenbereich geeigneten Verlängerungsleitung verringert das Risiko eines elektrischen Schlages.
- Wenn der Betrieb des Elektrowerkzeugs in feuchter Umgebung nicht vermeidbar ist, verwenden Sie einen Fehlerstromschutzschalter.** Der Einsatz eines Fehlerstromschutzschalters vermindert das Risiko eines elektrischen Schlages.

3) Sicherheit von Personen

- Seien Sie aufmerksam, achten Sie darauf, was Sie tun, und gehen Sie mit Vernunft an die Arbeit mit einem Elektrowerkzeug. Benutzen Sie kein Elektrowerkzeug, wenn Sie müde sind oder unter dem Einfluss von Drogen, Alkohol oder Medikamenten stehen.** Ein Moment der Unachtsamkeit beim Gebrauch des Elektrowerkzeugs kann zu ernsthaften Verletzungen führen.

- b) **Tragen Sie persönliche Schutzausrüstung und immer eine Schutzbrille.** Das Tragen persönlicher Schutzausrüstung, wie Staubmaske, rutschfeste Sicherheitsschuhe, Schutzhelm oder Gehörschutz, je nach Art und Einsatz des Elektrowerkzeugs, verringert das Risiko von Verletzungen.
- c) **Vermeiden Sie eine unbeabsichtigte Inbetriebnahme. Vergewissern Sie sich, dass das Elektrowerkzeug ausgeschaltet ist, bevor Sie es an die Stromversorgung und/oder den Akku anschließen, es aufnehmen oder tragen.** Wenn Sie beim Tragen des Elektrowerkzeugs den Finger am Schalter haben oder das Elektrowerkzeug eingeschaltet an die Stromversorgung anschließen, kann dies zu Unfällen führen.
- d) **Entfernen Sie Einstellwerkzeuge oder Schraubenschlüssel, bevor Sie das Elektrowerkzeug einschalten.** Ein Werkzeug oder Schlüssel, der sich in einem drehenden Teil des Elektrowerkzeugs befindet, kann zu Verletzungen führen.
- e) **Vermeiden Sie eine abnormale Körperhaltung. Sorgen Sie für einen sicheren Stand und halten Sie jederzeit das Gleichgewicht.** Dadurch können Sie das Elektrowerkzeug in unerwarteten Situationen besser kontrollieren.
- f) **Tragen Sie geeignete Kleidung. Tragen Sie keine weite Kleidung oder Schmuck. Halten Sie Haare und Kleidung fern von sich bewegenden Teilen.** Lockere Kleidung, Schmuck oder lange Haare können von sich bewegenden Teilen erfasst werden.
- g) **Wenn Staubabsaug- und -auffangeinrichtungen montiert werden können, sind diese anzuschließen und richtig zu verwenden.** Verwendung einer Staubabsaugung kann Gefährdungen durch Staub verringern.
- h) **Wiegen Sie sich nicht in falscher Sicherheit und setzen Sie sich nicht über die Sicherheitsregeln für Elektrowerkzeuge hinweg, auch wenn Sie nach vielfachem Gebrauch mit dem Elektrowerkzeug vertraut sind.** Achtloses Handeln kann binnen Sekundenbruchteilen zu schweren Verletzungen führen.
- 4) **Verwendung und Behandlung des Elektrowerkzeugs**
- a) **Überlasten Sie das Elektrowerkzeug nicht. Verwenden Sie für Ihre Arbeit das dafür bestimmte Elektrowerkzeug.** Mit dem passenden Elektrowerkzeug arbeiten Sie besser und sicherer im angegebenen Leistungsbereich.
- b) **Benutzen Sie kein Elektrowerkzeug, dessen Schalter defekt ist.** Ein Elektrowerkzeug, das sich nicht mehr ein- oder ausschalten lässt, ist gefährlich und muss repariert werden.
- c) **Ziehen Sie den Stecker aus der Steckdose und/oder entfernen Sie einen abnehmbaren Akku, bevor Sie Geräteeinstellungen vornehmen, Einsatzwerkzeugteile wechseln oder das Elektrowerkzeug weglegen.** Diese Vorsichtsmaßnahme verhindert den unbeabsichtigten Start des Elektrowerkzeugs.
- d) **Bewahren Sie unbenutzte Elektrowerkzeuge außerhalb der Reichweite von Kindern auf. Lassen Sie keine Personen das Elektrowerkzeug benutzen, die mit diesem nicht vertraut sind oder diese Anweisungen nicht gelesen haben.** Elektrowerkzeuge sind gefährlich, wenn sie von unerfahrenen Personen benutzt werden.
- e) **Pflegen Sie Elektrowerkzeuge und Einsatzwerkzeug mit Sorgfalt. Kontrollieren Sie, ob bewegliche Teile einwandfrei funktionieren und nicht klemmen, ob Teile gebrochen oder so beschädigt sind, dass die Funktion des Elektrowerkzeugs beeinträchtigt ist. Lassen Sie beschädigte Teile vor dem Einsatz des Elektrowerkzeuges reparieren.** Viele Unfälle haben ihre Ursache in schlecht gewarteten Elektrowerkzeugen.
- f) **Halten Sie Schneidwerkzeuge scharf und sauber. Sorgfältig gepflegte Schneidwerkzeuge mit scharfen Schneidkanten verklemmen sich weniger und sind leichter zu führen.**
- g) **Verwenden Sie Elektrowerkzeug, Zubehör, Einsatzwerkzeuge usw. entsprechend diesen Anweisungen. Berücksichtigen Sie dabei die Arbeitsbedingungen und die auszuführende Tätigkeit. Der Gebrauch von Elektrowerkzeugen für andere als die vorgesehenen Anwendungen kann zu gefährlichen Situationen führen.**

- h) **Halten Sie Griffe und Griffflächen trocken, sauber und frei von Öl und Fett.** *Rutschige Griffe und Griffflächen erlauben keine sichere Bedienung und Kontrolle des Elektrowerkzeugs in unvorhergesehenen Situationen.*
- 5) **Verwendung und Behandlung des Akkuwerkzeugs**
- a) **Laden Sie die Akkus nur mit Ladegeräten auf, die vom Hersteller empfohlen werden.** *Durch ein Ladegerät, das für eine bestimmte Art von Akkus geeignet ist, besteht Brandgefahr, wenn es mit anderen Akkus verwendet wird.*
- b) **Verwenden Sie nur die dafür vorgesehenen Akkus in den Elektrowerkzeugen.** *Der Gebrauch von anderen Akkus kann zu Verletzungen und Brandgefahr führen.*
- c) **Halten Sie den nicht benutzten Akku fern von Büroklammern, Münzen, Schlüsseln, Nägeln, Schrauben oder anderen kleinen Metallgegenständen, die eine Überbrückung der Kontakte verursachen könnten.** *Ein Kurzschluss zwischen den Akkukontakten kann Verbrennungen oder Feuer zur Folge haben.*
- d) **Bei falscher Anwendung kann Flüssigkeit aus dem Akku austreten. Vermeiden Sie den Kontakt damit. Bei zufälligem Kontakt mit Wasser abspülen. Wenn die Flüssigkeit in die Augen kommt, nehmen Sie zusätzlich ärztliche Hilfe in Anspruch.** *Austretende Akkuflüssigkeit kann zu Hautreizungen oder Verbrennungen führen.*
- e) **Benutzen Sie keinen beschädigten oder veränderten Akku.** *Beschädigte oder veränderte Akkus können sich unvorhersehbar verhalten und zu Feuer, Explosion oder Verletzungsgefahr führen.*
- f) **Setzen Sie einen Akku keinem Feuer oder zu hohen Temperaturen aus.** *Feuer oder Temperaturen über 130 °C können eine Explosion hervorrufen.*
- g) **Befolgen Sie alle Anweisungen zum Laden und laden Sie den Akku oder das Akkuwerkzeug niemals außerhalb des in der Betriebsanleitung angegebenen Temperaturbereichs.** *Falsches Laden oder Laden außerhalb des zugelassenen Temperaturbereichs kann den Akku zerstören und die Brandgefahr erhöhen.*

6) Service

- a) **Lassen Sie Ihr Elektrowerkzeug nur von qualifiziertem Fachpersonal und nur mit Original-Ersatzteilen reparieren.** *Damit wird sichergestellt, dass die Sicherheit des Elektrowerkzeugs erhalten bleibt.*
- b) **Warten Sie niemals beschädigte Akkus.** *Sämtliche Wartung von Akkus sollte nur durch den Hersteller oder bevollmächtigte Kundendienststellen erfolgen.*

ZUSÄTZLICHE SICHERHEITSANWEISUNG FÜR AKKU-RASENTTRIMMER:

- Niemals Kindern oder Leuten, die nicht mit diesen Anweisungen vertraut sind, den Umgang mit diesem Rasentrimmer erlauben. Örtliche Vorschriften können das Alter des Betreibers einschränken. Den Trimmer außerhalb der Reichweite von Kindern lagern, wenn er nicht in Gebrauch ist.
- Betreiben Sie den Trimmer niemals mit fehlenden oder beschädigten Schutzvorrichtungen oder Schilden oder ohne korrekt angebrachte Schutzvorrichtungen oder Schilden.
- Vor der Benutzung der Maschine und nach einem Aufprall auf Gegenstände ist diese auf Anzeichen von Verschleiß oder Beschädigung zu prüfen und ggf. zu reparieren.
- Das Gerät niemals verwenden, wenn Sie müde oder krank sind oder unter Einfluss von Alkohol, Drogen oder Medikamenten stehen.
- Stets lange, feste Hosen, Stiefel und Handschuhe tragen. Keine weite Kleidung, Schmuck, kurze Hosen, Sandalen tragen und niemals barfuß arbeiten.
- Beim Betrieb der Maschine Schutzbrille und Gehörschutz tragen.
- Immer auf Standfestigkeit und Gleichgewicht achten. Keine anormale Arbeitshaltung einnehmen.
- Den Trimmer nie verwenden, wenn Menschen, insbesondere Kinder oder Haustiere, in der Nähe sind.
- Warten Sie, bis der Spulenfaden vollständig zum Stillstand gekommen ist, bevor Sie ihn berühren. Der Spulenfaden dreht sich auch nach dem Ausschalten des Trimmers weiter; ein rotierender Faden kann Verletzungen verursachen.

- Arbeiten Sie nur bei Tageslicht oder bei guter künstlicher Beleuchtung.
- Vermeiden Sie den Betrieb des Trimmers bei schlechten Wetterbedingungen, insbesondere wenn Gewittergefahr besteht.
- Der Betrieb des Trimmers im nassen Gras verringert seine Effizienz.
- Schalten Sie den Trimmer aus, wenn Sie ihn zu und aus dem zu bearbeitenden Bereich transportieren.
- Schalten Sie den Motor erst ein, wenn die Hände und Füße nicht mehr im Schneidfadenbereich sind.
- Bringen Sie Hände oder Füße nicht in die Nähe des Schneidfadens.
- Entfernen Sie vor dem Spulenwechsel den Akku.
- Bringen Sie niemals Schneideelemente aus Metall an diesen Trimmer an.
- Den Trimmer regelmäßig prüfen und warten.
- Lassen Sie den Trimmer nur von einer autorisierten Kundendienststelle reparieren.
- Achten Sie stets darauf, dass die Lüftungsschlitze frei von Verschmutzungen sind.
- Entfernen Sie den Akku:
- wenn Sie das Gerät für einige Zeit unbeaufsichtigt lassen;
- bevor der Faden ersetzt wird;
- vor dem Reinigen oder der Arbeit an dem Gerät.
- Bewahren Sie das Gerät an einem sicheren, trockenen Ort und außerhalb der Reichweite von Kindern auf. Keine anderen Gegenstände auf dem Gerät ablegen.
- Betreiben Sie das Gerät nicht ohne montierte Fadenhalterung.

2. MASCHINENDATEN

Verwendungszweck

Der Rasentrimmer wurde zum Schneiden von Gras und Unkraut entwickelt, auch unter Büschen und an Hängen. Der Rasentrimmer ist ideal für Schnittkanten, die mit dem Rasenmäher nicht erreichbar sind. Der Verwendungszweck bezieht sich auf den Betrieb innerhalb von 0°C bis 45°C Umgebungstemperatur. Verwenden Sie dieses Gerät nicht im Regen.

TECHNISCHE DATEN

Modellnr.	GTM1005
Spannung	20V 
Teleskopstange	420-700 mm
Einstellung des Stangenwinkels	0° - 90°
Einstellbarer Kopf	0° - 90°
Leerlaufdrehzahl	8.000/min
Schneiddurchmesser	250 mm
Schneidsystem	Spule mit 2 Schneidfäden, Tap-and-Go Ø1,2mm x 8m
Gewicht (ohne Akku)	2,1 kg
Schalldruckpegel LPA	71,2 dB(A) K=3 dB(A)
Schalleistungspegel LWA	88,2 dB(A) K=3 dB(A)
Vibrationswert	6,918 m/s ² K=1,5 m/s ²

Garantierter Wert gemäß Lärmschutzrichtlinie:
LwA 96db (A)

Verwenden Sie nur folgende Akkus der FX-POWER 20V-Akku-Plattform. Die Verwendung anderer Akkus kann zu schweren Verletzungen oder einer Beschädigung des Werkzeugs führen.

CDA1167 20V, 2Ah Lithium-Ion
CDA1168 20V, 4Ah Lithium-Ion (empfohlen)

Folgendes Ladegerät ist zum Aufladen dieser Akkus vorgesehen.

CDA1169 Ladegerätadapter
CDA1170 Schnellladegerät

Die Akkus der FX-POWER 20V-Akku-Plattform sind unter allen Werkzeugen der FERM FX-POWER 20V-Akku-Plattform austauschbar.

Vibrationsintensität

Die in dieser Bedienungsanleitung angegebene Vibrationsintensität wurde mit einem standardisierten Test gemäß EN 50636-2-91 gemessen. Anhand dieser Größe können Werkzeuge miteinander verglichen werden. Außerdem eignet sich diese Größe für eine erste Beurteilung der Vibrationsbelastung bei Verwendung des Werkzeugs für die angegebenen Anwendungszwecke.

- Bei Verwendung des Werkzeugs für andere Anwendungen oder mit anderem oder unzureichend gewartetem Zubehör kann sich die Vibrationsbelastung erheblich erhöhen.
- Wenn das Werkzeug ausgeschaltet ist, oder wenn es eingeschaltet ist, jedoch nicht genutzt wird, kann sich die Vibrationsbelastung

erheblich verringern.

Schützen Sie sich vor den Auswirkungen der Vibration durch Wartung des Werkzeugs und des Zubehörs, halten Sie Ihre Hände warm, und organisieren Sie Ihren Arbeitsablauf.

BESCHREIBUNG

Die Zahlen im Text beziehen sich auf die Abbildungen auf den Seiten 2-5.

1. Batterie (nicht im Lieferumfang enthalten)
2. Taste zum Entsperrn des Akkus
3. Anzeige der Akkuladung
4. Ladegerät (nicht im Lieferumfang enthalten)
5. Ladegerät-LED-Anzeigen
6. Ein-/Ausschalter
7. Sicherheitsschalter
8. Vorderer Griff
9. Vorderer Handgriff
10. Schutzabdeckung
11. Schraube
12. Schutzschiene
13. Seitliches Rad
14. Seitlicher Radhalter
15. Spulenabdeckung
16. Spulenrolle
17. Spulenfeder
18. Spulengehäuse
19. Tip-Spulenrolle
20. Trimmerkopf-Einstellknopf
21. Trimmerkopf-Einstellring
22. Unterer Einstellring
23. Oberer Schaft
24. Unterer Schaft

3. MONTAGE



Entfernen Sie vor allen Arbeiten an dem Elektrowerkzeug den Akku.



Warnung! Der Rasentrimmer darf nicht ohne Schutzabdeckung verwendet werden.



Der Akku des Geräts muss vor der erstmaligen Benutzung aufgeladen werden.

Einlegen des Akkus in das Gerät (Abb. C)



Stellen Sie sicher, dass die Außenseite des Akkus sauber und trocken ist, bevor Sie ihn an das Ladegerät oder das Gerät anschließen.

- Halten Sie die Maschine mit einer Hand fest.
- Setzen Sie den Akku (1) in den Sockel des Geräts ein.
- Schieben Sie den Akku weiter nach vorne, bis er einrastet.

Entnehmen des Akkus aus dem Gerät (Abb. C)

- Halten Sie die Maschine mit einer Hand fest.
- Drücken Sie mit der anderen Hand die Taste zum Entsperrn des Akkus (2) auf der Rückseite des Akkus (1) nach unten.
- Drücken Sie die Taste zum Entsperrn des Akkus (2) weiter nach unten und schieben Sie den Akku rückwärts aus der Maschine heraus, wie in Abb. C gezeigt.

Montage der Schutzvorrichtung (Abb. B1)

- Bringen Sie die Schutzvorrichtung (10) am Trimmerkopfgehäuse an.
- Sichern Sie die Schutzvorrichtung mit der mitgelieferten Schraube (11).

Montage der Schutzschiene (Abb. B2)

- Die Enden der Schiene (12) zusammendrücken und in die Löcher des Trimmerkopfgehäuses schieben.
- Die Schiene kann in verschiedenen Schutzabständen eingestellt werden. Zum Einstellen schieben oder ziehen Sie die Schiene einfach.

Anbringen des vorderen Griffs (Abb. D1)

- Setzen Sie den Griff (8) auf den am oberen Schaft montierten Halter.
- Setzen Sie die Schraube in das Sechskantloch ein und montieren Sie den Knopf (9) an der Schraube.

Einstellen des vorderen Griffs (Abb. D2)

- Schrauben Sie den Knopf (9) etwas los und schieben oder ziehen Sie den vorderen Griff (8) in die gewünschte Position. Dieser kann entweder nach unten oder nach oben gerichtet und um die obere Welle gedreht werden.



Bei seitlicher Verwendung des Geräts immer das Seitenrad verwenden.

Anbringen des seitlichen Rads (Abb. E)

- Schieben Sie das seitliche Rad (13) über den seitlichen Radhalter (14).

Montage der Fadenspule (Abb. F1)



Reinigen Sie das Gerät vor dem Austausch der Spule von jeglichen Verschmutzungen.

- Setzen Sie die Feder (17) in das Spulengehäuse (18) ein. Stellen Sie sicher, dass die breitere Seite der Feder auf dem Trimmerkopf liegt.
- Legen Sie die Spulenrolle (16) über die Feder (17). Stellen Sie sicher, dass die Fäden durch die Löcher im Inneren des Gehäuses (18) geführt werden. (Abb. F2)
- Decken Sie die Spulenrolle mit der Spulenabdeckung (15) ab und befestigen Sie sie durch Festdrehen der Abdeckung.

Auswechseln der Spule (Abb. F1)

- Entfernen Sie die Spulenabdeckung (15).
- Nehmen Sie die Spulenrolle (16) heraus, aber lassen Sie die Feder (17) an ihrem Platz.
- Nehmen Sie die neue Spulenrolle (GTA1002) und legen Sie sie über die Feder (17). Stellen Sie sicher, dass die Fäden durch die Löcher im Inneren des Gehäuses (18) geführt werden. (Abb. F2)
- Decken Sie die neue Spulenrolle mit der Spulenabdeckung (15) ab und befestigen Sie sie durch Festdrehen der Abdeckung.

4. BETRIEB

Verwendung des Tap-and-Go-Systems (Abb. G)

- Wenn der Faden zu kurz geworden ist, schalten Sie die Maschine ein und drücken Sie die Spitze der Spulenrolle (19) auf den Boden. (Achten Sie darauf, dass dies auf einer harten Oberfläche geschieht.)
- Dadurch wird der Faden freigegeben, um verlängert zu werden.
- Der Faden wird durch die in der Schutzabdeckung (10) montierte Klinge

automatisch auf die richtige Länge geschnitten.

Kippen des Trimmerkopfes (Abb. H)



Das Gerät ausschalten und den Akku herausnehmen.

- Drücken Sie den Knopf (20) des Trimmerkopfes, um den Kopf in die gewünschte Position zu kippen.
- Wenn der Knopf losgelassen wird, rastet der Kopf in der gewählten Position ein.

Drehen des Trimmerkopfes (Abb. I)

- Drücken Sie den Ring (21) nach unten in Richtung des Trimmerkopfes, um den Kopf in die gewünschte Position zu drehen.
- Wenn der Ring losgelassen wird, rastet der Kopf in der gewählten Position ein.

Einstellung der Stangenhöhe (Abb. J)

- Um die Höhe des Geräts einzustellen, lösen Sie den unteren Einstellring (22).
- Schieben Sie den unteren Schaft (24) vorsichtig auf der oberen Schaft (23) nach unten oder oben.
- Drehen Sie den unteren Einstellring (22) fest, um das Gerät in dieser Höhe zu sichern.

Verwendung des Rasentrimmers



Vor dem Gebrauch immer visuell prüfen, ob das Gerät und seine Teile korrekt montiert und weder abgenutzt noch beschädigt sind.

- Für Ihre eigene Sicherheit und für beste Ergebnisse die folgenden Benutzerhinweise lesen und dieses Produkt nur für seinen Bestimmungszweck verwenden.
- Dieser Grastrimmer ist zum Schneiden von Gras vorgesehen. Jeder andere Gebrauch, der nicht speziell in diesem Handbuch erlaubt ist, kann zu Beschädigung des Rasentrimmers führen oder den Bediener verletzen.

Sicherheitsmerkmale

- Die Schutzvorrichtung verfügt über ein Messer zum Schneiden des Fadens auf die richtige Länge. Berühren Sie die Klinge nicht, um die Verletzungsgefahr für den Benutzer zu verringern.

- Der Ein-/Ausschalter (6) und der Sicherheitsschalter (7) müssen gemeinsam betätigt werden, um den Motor zu starten. Wenn der Druck auf einen der Schalter abgelenkt wird, ist das Werkzeug darauf ausgelegt, schnell zu stoppen.

Ein-/Ausschalten

- Zum Einschalten des Trimmers den Sicherheitsschalter (7) und den Ein-/Ausschalter (6) gleichzeitig drücken.
- Zum Ausschalten einen der beiden Schalter loslassen.

5. WARTUNG



Schalten Sie das Werkzeug immer aus, und entnehmen Sie den Akku aus dem Gerät, bevor Sie Reinigungs- oder Wartungsarbeiten am Werkzeug vornehmen.

Reinigen Sie das Werkzeuggehäuse regelmäßig mit einem weichen Lappen, vorzugsweise nach jeder Verwendung. Stellen Sie sicher, dass die Lüftungsöffnungen frei von Staub und Schmutz sind. Entfernen Sie anhaftenden Schmutz mit einem weichen Lappen, der leicht mit Seifenwasser befeuchtet wurde. Verwenden Sie keine Lösungsmittel wie Benzin, Alkohol, Ammoniak usw., da Chemikalien dieser Art die Kunststoffteile beschädigen.

UMWELTSCHUTZ



Schadhafte und/oder zu entsorgende elektrische oder elektronische Werkzeuge und Geräte müssen an den dafür vorgesehenen Recycling-Stellen abgegeben werden.

Nur für EG-Länder

Entsorgen Sie Elektrowerkzeuge nicht über den Hausmüll. Entsprechend der EU-Richtlinie 2012/19/EG über Elektro- und Elektronik-Altgeräte sowie der Umsetzung in nationales Recht müssen Elektrowerkzeuge, die nicht mehr im Gebrauch sind, getrennt gesammelt und umweltschonend entsorgt werden.

GARANTIE

FERM-Produkte werden nach den höchsten Qualitätsstandards entwickelt und sind für den gesetzlich festgelegten Zeitraum, ausgehend von dem ursprünglichen Kaufdatum, garantiert frei von Fehlern in Material und Ausführung. Sollte das Produkt in diesem Zeitraum aufgrund von Material- und/oder Verarbeitungsmängeln Fehler aufweisen, wenden Sie sich bitte direkt an FERM Kundendienst.

Folgende Umstände sind von der Garantie ausgeschlossen:

- Reparaturen und oder Änderungen an der Maschine, die durch nicht-autorisierte Servicestellen vorgenommen oder versucht wurden.
- Normale Abnutzung und Verschleiß.
- Das Werkzeug wurde übermäßig beansprucht, missbräuchlich verwendet oder falsch gewartet.
- Es wurden keine Original-Ersatzteile verwendet.

Dies stellt die einzige Gewährleistung des Unternehmens dar, sowohl ausdrücklich als auch implizit. Es gibt keine anderen ausdrücklichen oder stillschweigenden Garantien, die über das hier Genannte hinausgehen, einschließlich der stillschweigenden Garantien der Marktgängigkeit oder Eignung für einen bestimmten Zweck. In keinem Fall ist FERM haftbar für Neben- oder Folgeschäden. Die Rechtsmittel des Händlers beschränken sich auf Reparatur oder Ersatz fehlerhafter Einheiten oder Teile.

Am Produkt und am Benutzerhandbuch können Änderungen vorgenommen werden. Die technischen Daten können sich ohne Vorankündigung ändern.

AKUMULATOROWA PODKASZARKA DO TRAWY GTM1005

Dziękujemy za zakup tego produktu FERM. Nabyliście Państwo doskonały produkt, dostarczany przez jednego z wiodących dostawców w Europie. Wszystkie produkty dostarczane Państwu przez Ferm są wytwarzane zgodnie z najwyższymi standardami wydajności i bezpieczeństwa. W ramach naszej filozofii zapewniamy również doskonałą obsługę klienta, wsparciem wszechstronną gwarancją. Mamy nadzieję, że będziecie Państwo z przyjemnością korzystali z tego produktu przez wiele lat.

1. INSTRUKCJE BEZPIECZEŃSTWA



Przeczytać dołączone ostrzeżenia dotyczące bezpieczeństwa, dodatkowe ostrzeżenia dotyczące bezpieczeństwa oraz instrukcje. Nieprzestrzeganie ostrzeżeń dotyczących bezpieczeństwa oraz instrukcji może prowadzić do porażenia prądem, pożaru i/lub poważnych obrażeń ciała. **Zachować ostrzeżenia dotyczące bezpieczeństwa oraz instrukcje na przyszłość.**

Następujące symbole są umieszczone w instrukcji obsługi lub na produkcie:



Przeczytać instrukcje obsługi.



Oznacza ryzyko obrażeń ciała, śmierci lub uszkodzenia narzędzia w razie nieprzestrzegania poleceń z instrukcji.



Ryzyko porażenia prądem.



*Nosić ochronniki słuchu.
Nosić okulary ochronne.*



Nosić maskę przeciwpyłową.



Nosić rękawice ochronne.



Nosić obuwie ochronne.



Nie wystawiać urządzenia na działanie deszczu.



Nie wyrzucać produktu do nieodpowiednich pojemników.



Produkt spełnia wymogi odpowiednich norm bezpieczeństwa podanych w dyrektywach UE.



Przed rozpoczęciem czyszczenia i konserwacji zawsze wyłączać narzędzie i wyjmować z niego akumulator.

OGÓLNE ZALECENIA DOTYCZĄCE BEZPIECZEŃSTWA



UWAGA! Przeczytać wszystkie ostrzeżenia dotyczące bezpieczeństwa i wszystkie instrukcje. Nieprzestrzeganie wszystkich poniższych instrukcji może być przyczyną porażenia prądem, pożaru i/lub poważnych obrażeń.

Zachowaj poniższe instrukcje.

Termin „elektronarzędzia akumulatorowe” we wszystkich ostrzeżeniach zamieszczonych poniżej odnosi się do elektronarzędzi akumulatorowych zasilanych sieciowo (przewodowych) lub elektronarzędzi akumulatorowych działających na baterie (beprzewodowych).

1) Obszar roboczy

- a) **Obszar roboczy należy utrzymywać w czystości.** Powinien on być dobrze oświetlony. Nieład i złe oświetlenie mogą z łatwością doprowadzić do wypadku.
- b) **Nie korzystaj z elektronarzędzi akumulatorowych w warunkach, w których łatwo może dojść do wybuchu, np. w obecności łatwopalnych cieczy, gazów lub pyłu.** Podczas pracy elektronarzędzi akumulatorowych powstają iskry, które mogą doprowadzić do zapłonu pyłu lub oparów.
- c) **Dzieci i inne osoby postronne powinny pozostać w bezpiecznej odległości od pracującego urządzenia.** Rozproszenie uwagi może spowodować utratę kontroli nad urządzeniem.

- 2) **Bezpieczeństwo związane z elektrycznością**
- a) **Wtyczki elektronarzędzi akumulatorowych muszą być odpowiednie do danego gniazda. Pod żadnym pozorem nie należy modyfikować wtyczki w jakikolwiek sposób. Nie należy używać adapterów, które uziemiają elektronarzędzia akumulatorowe.** Stosowanie wtyczek nie poddanych modyfikacjom oraz odpowiednich gniazd zmniejsza ryzyko porażenia prądem.
 - b) **Należy unikać bezpośredniego kontaktu fizycznego z powierzchniami uziemionymi, takimi jak rury, grzejniki, kuchenki, lodówki.** Ryzyko porażenia prądem jest większe, jeśli ciało osoby obsługującej urządzenie jest uziemione.
 - c) **Nie należy wystawiać elektronarzędzi akumulatorowych na działanie deszczu lub wilgoci.** Dostanie się wody do wnętrza elektronarzędzia akumulatorowego zwiększy ryzyko porażenia prądem.
 - d) **Nie należy używać przewodu w niewłaściwy sposób. Pod żadnym pozorem nie należy wykorzystywać przewodu do przenoszenia lub ciągnięcia elektronarzędzia akumulatorowego, ani do jego odłączania od sieci. Przewodu nie należy wystawiać na działanie ciepła, smarów. Powinien on znajdować się w bezpiecznej odległości od ostrych krawędzi i części ruchomych.** Przewody uszkodzone lub poplątane zwiększają ryzyko porażenia prądem.
 - e) **Podczas korzystania z elektronarzędzia akumulatorowego na wolnym powietrzu, należy używać przewodu przedłużacza przystosowanego do użytku na zewnątrz.** Używanie przewodu nadającego się do użytku na wolnym powietrzu zmniejsza ryzyko porażenia prądem.
 - f) **Jeśli obsługa elektronarzędzia w wilgotnym miejscu jest nieunikniona, użyć zasilania wyposażonego w wyłącznik różnicowo-prądowy.** Użycie wyłącznika różnicowo-prądowego zmniejsza ryzyko porażenia prądem.
- 3) **Bezpieczeństwo osoby obsługującej urządzenie**
- a) **Przez cały czas należy mieć się na baczności, uważać na to, co się robi, a w czasie obsługi elektronarzędzia akumulatorowego postępować mając na uwadze zdrowy rozsądek. Urządzenia nie powinny obsługiwać osoby zmęczone lub będące pod wpływem narkotyków, alkoholu lub leków.** Chwila nieuwagi w czasie obsługi elektronarzędzi akumulatorowych może być przyczyną powstania poważnych obrażeń ciała.
 - b) **Należy korzystać ze sprzętu ochronnego oraz zawsze nosić okulary ochronne.** Sprzęt ochronny, jak na przykład maska przeciwpyłowa, antypoślizgowe obuwie ochronne, kask lub słuchawki ochronne używane we właściwych sytuacjach pozwolą na zmniejszenie ryzyka obrażeń ciała.
 - c) **Unikać niezamierzonego uruchomienia. Przed podłączeniem urządzenia do sieci, zawsze sprawdzić, czy przełącznik znajduje się w pozycji „wyłączony”.** Przeniesienie elektronarzędzi z palcem na przełączniku lub włączonych elektronarzędzi z przełącznikiem w położeniu włączenia jest bardzo niebezpieczne i może powodować wypadki.
 - d) **Przed włączeniem elektronarzędzia akumulatorowego należy usunąć z niego wszystkie klucze nastawcze lub maszynowe.** Pozostawienie klucza zamocowanego na jednej z części obrotowych urządzenia może spowodować powstanie obrażeń ciała.
 - e) **Nie należy sięgać ponad urządzeniem. Przez cały czas należy zachować odpowiednią równowagę i zapewnić odpowiednie oparcie dla stóp.** Pozwoli to na lepsze kontrolowanie urządzenia w nieoczekiwanych sytuacjach.
 - f) **Należy nosić odpowiednie ubranie. Do pracy z urządzeniem nie wkładać luźnych ubrań ani biżuterii. Włosy, ubranie i rękawiczki trzymać z dala od części ruchomych.** Luźne części ubrania, biżuteria lub długie włosy mogą zostać wciągnięte przez części ruchome.
 - g) **Jeśli w urządzeniu przewidziano elementy służące do odprowadzania i zbierania pyłu, należy sprawdzić, czy są podłączone, i czy działają we właściwy sposób.** Korzystanie z tego typu elementów pozwala ograniczyć ryzyko związane z wydzielaniem pyłu podczas pracy urządzenia.
 - h) **Nie zezwalać na to, aby rutyna związana z częstym korzystaniem z narzędzi**

powodowała nadmierną pewność siebie i ignorowanie zasad bezpiecznego korzystania z narzędzi. Nieodpowiedzialne działanie może spowodować poważne obrażenia ciała w ułamku sekundy.

4) Obsługa i konserwacja elektronarzędzi akumulatorowych

- a) **Urządzenia nie należy przeciążać. Należy korzystać z narzędzia odpowiedniego do danego typu pracy.** Odpowiednio dobrane urządzenie pozwoli na lepsze i bezpieczniejsze wykonanie pracy, we właściwym dla urządzenia tempie.
- b) **Z elektronarzędzia akumulatorowego nie należy korzystać, jeśli nie można go włączyć i wyłączyć przy pomocy przełącznika.** Urządzenie, którego nie można kontrolować używając przełącznika jest niebezpieczne i powinno być oddane do naprawy.
- c) **Przed przystąpieniem do regulowania elektronarzędzia akumulatorowych, wymiany akcesoriów lub przygotowywania urządzeń do okresu przechowywania, należy odłączyć wtyczkę od źródła zasilania.** Tego typu środki ostrożności zmniejszają ryzyko przypadkowego uruchomienia urządzenia.
- d) **Nieczynne elektronarzędzia akumulatorowe należy przechowywać poza zasięgiem dzieci. Nie należy pozwolić, aby osoby nie znające urządzeń lub niniejszych instrukcji obsługiwały urządzenie.** Elektronarzędzia akumulatorowe w rękach niekompetentnych użytkowników stanowią zagrożenie.
- e) **Elektonarzędzia akumulatorowe należy utrzymywać w dobrym stanie technicznym. Należy sprawdzać, czy części ruchome są właściwie założone, i czy się nie zacinają. Należy również sprawdzać, czy jakieś części nie są uszkodzone oraz sprawdzać wszelkie inne elementy, które mogą wpłynąć na pracę urządzeń. Jeśli urządzenie jest uszkodzone, przed przystąpieniem do jego użytkowania, należy je naprawić.** Częstą przyczyną wypadków jest zły stan techniczny urządzeń.
- f) **Narzędzia służące do cięcia powinny być naostrzone i utrzymywane w czystości.** Jeśli narzędzia służące do cięcia, które posiadają ostre krawędzie tnące, są właściwie konserwowane, istnieje mniejsze prawdopodobieństwo ich zacinania się.

Ponadto, łatwiej je kontrolować.

- g) **Elektonarzędzia akumulatorowego, akcesoriów, nakładek, itp. należy używać zgodnie z niniejszymi instrukcjami oraz w sposób właściwy dla danego rodzaju urządzenia, z u wzięciem warunków pracy oraz jej rodzaju.** Używanie urządzenia niezgodnie z przeznaczeniem może prowadzić do powstania sytuacji niebezpiecznych.
 - h) **Uchwyty należy utrzymywać w stanie suchym, czystym i niezabrudzonym olejem lub smarem.** Śliszkie uchwyty i powierzchnie do chwytania nie pozwalają na bezpieczne obchodzenie się z narzędziem i panowanie nad nim w nieoczekiwanych sytuacjach.
- #### 5) Użytkowanie i konserwacja urządzenia zasilanego akumulatorami
- a) **Ładować tylko przy użyciu ładowarki określonej przez producenta.** Ładowarka przewidziana dla jednego rodzaju akumulatorów stwarza ryzyko pożaru w przypadku użycia jej z innym zestawem akumulatorów.
 - b) **Należy używać jedynie akumulatorów przeznaczonych dla danego urządzenia.** Użycie innych akumulatorów stwarza ryzyko wystąpienia obrażeń ciała lub pożaru.
 - c) **Kiedy akumulatorki nie są używane, należy przechowywać je z dala od przedmiotów metalowych, takich jak spinacze do papieru, monety, klucze, gwoździe, śruby lub inne niewielkie przedmioty metalowe, które mogłyby spowodować zwarcie pomiędzy stykami.** Zwarcie styków akumulatorka może spowodować pożar.
 - d) **W przypadku przeciążenia z akumulatorka może wycieknąć płyn; nie należy go dotykać. W razie przypadkowego kontaktu przemyć skórę wodą. W przypadku dostania się płynu do oczu należy skontaktować się z lekarzem.** Płyn z akumulatorka może powodować podrażnienia lub oparzenia.
 - e) **Nie używać uszkodzonego ani zmodyfikowanego akumulatora lub narzędzia.** Uszkodzone lub zmodyfikowane akumulatory mogą działać w sposób nieoczekiwany, co może powodować pożar, wybuch lub ryzyko obrażeń ciała.
 - f) **Nie wystawiać akumulatora ani narzędzia na działanie płomienia lub zbyt wysokiej**

temperatury. Narażenie na działanie płomienia lub temperatury powyżej 130°C może spowodować wybuch. UWAGA Temperaturę „130 °C“ można zastąpić temperaturą „265 °F“.

- g) **Przestrzegać wszystkich instrukcji ładowania i nie ładować akumulatora ani narzędzia poza zakresem temperatury podanym w instrukcji.** Nieprawidłowe ładowanie lub ładowanie w temperaturze poza podanym zakresem może spowodować uszkodzenie akumulatora i zwiększyć ryzyko pożaru.

6) Serwis

- a) **Zlecać serwisowanie elektronarzędzie wykwalifikowanemu technikowi stosującymi jedynie części zamienne identyczne z oryginalnymi.** Zapewni to zachowanie bezpieczeństwa elektronarzędzia.
- b) **Nigdy nie serwisować uszkodzonych akumulatorów.** Serwisowanie akumulatorów może przeprowadzać wyłącznie producent lub autoryzowany serwis.

BEZPRZEWODOWA PODKASZARKA - DODATKOWE INSTRUKCJE DOTYCZĄCE BEZPIECZEŃSTWA:

- Nigdy nie pozwalać dzieciom ani osobom niezaznajomionym z niniejszymi instrukcjami na używanie podkaszarki. Przepisy krajowe mogą ograniczać wiek operatora. Kiedy podkaszarka nie jest używana, przechowywać ją poza zasięgiem dzieci.
- Nigdy nie używać podkaszarki z brakującymi lub pękniętymi osłonami lub pokrywami ani bez nich.
- Przed użyciem narzędzia i w przypadku uderzenia w narzędzie, sprawdzić, czy nie występują oznaki zużycia lub uszkodzenia i zlecić naprawę w razie potrzeby.
- Nigdy nie uruchamiać urządzenia, gdy jest się zmęczonym, chorym lub pod wpływem leków, alkoholu albo innych środków odurzających.
- Zawsze nosić wytrzymałe spodnie z długimi nogawkami, pełne obuwie i rękawice. Nie nosić luźnych ubrań, biżuterii, krótkich spodenek, sandałów i nigdy nie pracować boso.
- Korzystać z ochrony oczu i ochronników słuchu podczas pracy maszyną.
- Utrzymywać solidne podparcie stóp i równowagę. Nie sięgać za daleko.
- Nigdy nie używać podkaszarki, gdy w pobliżu

znajdują się ludzie (zwłaszcza dzieci) lub zwierzęta domowe.

- Przed dotknięciem żyłki poczekać, aż całkowicie się zatrzyma. Żyłka nadal obraca się po wyłączeniu podkaszarki, a obracająca się żyłka może spowodować obrażenia ciała.
- Pracować wyłącznie w świetle dnia lub przy dobrym oświetleniu sztucznym.
- Unikać używania podkaszarki w złych warunkach pogodowych, szczególnie wtedy, gdy występuje ryzyko wyładowań atmosferycznych.
- Używanie podkaszarki w mokrej trawie zmniejsza jej wydajność.
- Wyłączać podkaszarkę na czas jej transportu do i z miejsca pracy.
- Włączać silnik tylko wtedy, gdy dłoni i stopy znajdują się z dala od elementów koszących.
- Nie zbliżać dłoni ani stóp do zespołu koszącego.
- Wyjąć akumulator przed wymianą szpuli.
- Nigdy nie instalować metalowych elementów tnących w tej podkaszarce.
- Regularnie sprawdzać i konserwować podkaszarkę.
- Przekazywać podkaszarkę do naprawy wyłącznie do autoryzowanego serwisu.
- Dopilnować, aby szczeliny wentylacyjne były zawsze wolne od zanieczyszczeń.
- Wyjąć akumulator:
- za każdym razem, gdy pozostawi się narzędzie bez nadzoru na dowolny czas,
- przed wymianą żyłki,
- przed rozpoczęciem czyszczenia, kontroli lub regulacji podkaszarki.
- Przechowywać narzędzie w bezpiecznym, suchym miejscu niedostępnym dla dzieci. Nie kłaść niczego na maszynie.
- Nie używać narzędzia bez zamontowanej żyłki.

2. INFORMACJE O NARZĘDZIU

Przeznaczenie

Podkaszarka jest przeznaczona do koszenia trawy i chwastów, miejsc pod krzewami oraz zbroczy. Podkaszarka idealnie nadaje się do cięcia krawędzi, do których dostęp z użyciem kosiarki jest niemożliwy. Podkaszarka jest przeznaczona do użytku w temperaturze otoczenia od 0°C do 45°C. Nie używać narzędzia w deszczu.

DANE TECHNICZNE

Nr modelu	GTM1005
Napięcie	20V 
Drażek teleskopowy	420-700 mm
Regulacja nachylenia drażka	0° - 90°
Regulacja głowicy	0° - 90°
Prędkość bez obciążenia	8000 obr./min
Średnica koszenia	250 mm
Układ koszenia	szpula z 2 żyłkami typu „stuknij, aby wysunąć” Ø1,2 mm x 5 m
Ciężar (bez akumulatora)	2,1 kg
Poziom ciśnienia akustycznego LPA	71,2 dB(A) K = 3 dB(A)
Poziom mocy akustycznej LWA	88,2 dB(A) K = 3 dB(A)
Wartość drgań	6,918 m/s ² K=1,5 m/s ²

Gwarantowana wartość zgodnie z dyrektywą dotyczącą hałasu: L_{WA} 96db (A)

Używać wyłącznie następujących akumulatorów z platformy akumulatorów FX-POWER 20V. Użycie innych akumulatorów może spowodować poważne obrażenia ciała lub uszkodzenie narzędzia.

CDA1167 20V, 2Ah litowo-jonowy
CDA1168 20V, 4Ah litowo-jonowy (zalecana)

Następującej ładowarki można używać do ładowania tych akumulatorów.

CDA1169 Ładowarka
CDA1170 Szybka ładowarka

Akumulatory należące do platformy FX-POWER 20V można stosować we wszystkich narzędziach z platformy FERM FX-POWER.

Poziom drgań

Poziom emisji drgań podany w tej instrukcji obsługi został zmierzony zgodnie ze standaryzowanym testem podanym w normie EN 50636-2-91; może on służyć do porównywania narzędzi ze sobą oraz do wstępnego oszacowania ekspozycji na drgania podczas użytkowania narzędzia do podanych zastosowań

- używanie narzędzia do innych zastosowań lub z innymi lub źle konserwowanymi akcesoriami może znacząco zwiększać poziom ekspozycji
- okresy, gdy narzędzie jest wyłączone lub okresy, gdy jest włączone, ale nie pracuje, mogą znacząco zmniejszać poziom ekspozycji

Chronić się przed wpływem drgań, konserwując odpowiednio narzędzie i akcesoria, utrzymując ciepłotę dłoni oraz odpowiednio organizując pracę.

OPIS

Liczby w tekście odnoszą się do rysunków na stronach 2-5.

1. Akumulator (brak w zestawie)
2. Przycisk odblokowania akumulatora
3. Wskaźnik ładowania akumulatora
4. Ładowarka (brak w zestawie)
5. Diody LED ładowarki
6. Włacznik
7. Wyłącznik bezpieczeństwa
8. Uchwyt przedni
9. Pokrętko uchwytu przedniego
10. Osłona ochronna
11. Wkręt
12. Pręt ochronny
13. Kółko boczne
14. Mocowanie kółka bocznego
15. Pokrywa szpuli
16. Szpula
17. Sprężyna szpuli
18. Kasetka szpuli
19. Końcówka szpuli
20. Przycisk regulacji głowicy podkaszarki
21. Pierścień regulacji głowicy podkaszarki
22. Dolny pierścień regulacji
23. Górny wał
24. Dolny wał

3. MONTAŻ

Przed rozpoczęciem jakichkolwiek prac dotyczących elektronarzędzia, wyjąć akumulator.



Ostrzeżenie! Nie używać podkaszarki bez osłony ochronnej.



Narzędzie należy naładować przed pierwszym użyciem.

Wkładanie akumulatora do narzędzia (rys. C)

Dopilnować, aby zewnętrzna powierzchnia akumulatora była czysta i sucha przed podłączeniem do ładowarki lub narzędzia.

- Trzymać narzędzie mocno jedną ręką.
- Włożyć akumulator (1) w podstawę narzędzia.

- Wcisnąć akumulator dalej, aż zatrzaśnie się w poprawnym położeniu.

Wymywanie akumulatora z narzędzia (rys. C)

- Trzymać narzędzie mocno jedną ręką.
- Wcisnąć przycisk odblokowania akumulatora (2) umieszczony z tyłu akumulatora (1) drugą ręką.
- Trzymając przycisk odblokowania wciśnięty (2), wysunąć akumulator do tyłu z narzędzia, jak na rys. C.

Montaż osłony ochronnej (rys. B1)

- Zamontować osłonę ochronną (10) na obudowę głowicy podkaszarki.
- Zamocować osłonę wkrętem (11) dołączonym do zestawu.

Montaż pręta ochronnego (rys. B2)

- Ścisnąć końce pręta ochronnego (12), zbliżając je do siebie, a następnie wsunąć je w otwory w obudowie głowicy podkaszarki.
- Pręt ochronny można ustawić w różnych odległościach od głowicy. Aby dostosować ułożenie pręta, po prostu nacisnąć lub pociągnąć go.

Montaż uchwytu przedniego (rys. D1)

- Założyć uchwyt (8) na uchwycie zamontowanym na górnym wale.
- Włożyć śrubę w sześciokątny otwór i zamontować pokrętło (9) na śrubie.

Regulacja uchwytu przedniego (rys. D2)

- Lekko odkręcić pokrętło (9) i pchnąć lub pociągnąć uchwyt przedni (8) w żądane położenie. Można go przesuwając w dół lub w górę górnego wału i obracać wokół niego.



Korzystać z kółka bocznego w przypadku korzystania z narzędzia ułożonego bokiem.

Montaż kółka bocznego (rys. E)

- Wsunąć kółko boczne (13) na mocowanie kółka bocznego (14).

Montaż szpuli żyłki (rys. F1)



Przed wymianą szpuli, dokładnie oczyścić narzędzie.

- Włożyć sprężynę (17) w kasetę szpuli (18). Dopilnować, aby szerszy bok sprężyny został założony na głowicę podkaszarki.
- Założyć szpulę (16) na sprężynę (17). Dopilnować, aby żyłka została przełożona przez otwory w obudowie (18). (Rys. F2)
- Zasłonić szpulę pokrywą szpuli (15) i zamocować ją, lekko obracając pokrywę.

Wymiana szpuli (rys. F1)

- Zdjąć pokrywę szpuli (15).
- Wyjąć szpulę (16), ale pozostawić sprężynę (17) w narzędziu.
- Wziąć nową szpulę (GTA1002) i założyć ją na sprężynę (17). Dopilnować, aby żyłka została przełożona przez otwory w obudowie (18). (Rys. F2)
- Zasłonić nową szpulę pokrywą szpuli (15) i zamocować ją, lekko obracając pokrywę.

4. OBSŁUGA

Korzystanie z systemu typu „stuknij, aby wysunąć żyłkę” (rys. G)

- Kiedy żyłka jest za krótka, włączyć narzędzie i stuknąć końcówką szpuli (19) o podłoże (koniecznie stuknąć o twardą powierzchnię).
- Spowoduje to zwolnienie i wysunięcie żyłki.
- Żyłka zostanie automatycznie przycięta na odpowiednią długość przez ostrze zamontowane w osłonie ochronnej (10).

Pochylenie głowicy podkaszarki (rys. H)



Narzędzie musi być wyłączone, a akumulator wyjęty.

- Nacisnąć przycisk (20) na głowicy podkaszarki, aby odchylić ją w żądane położenie.
- Po zwolnieniu przycisku głowica zatrzaśnie się i zablokuje w wybranym położeniu.

Obracanie głowicy podkaszarki (rys. I)

- Nacisnąć pierścień (21) w dół w stronę głowicy podkaszarki, aby obrócić ją w żądane położenie.
- Po zwolnieniu pierścienia głowica zatrzaśnie się i zablokuje w wybranym położeniu.

Regulacja długości drążka (rys. J)

- Aby wyregulować długość narzędzia, poluzować dolny pierścień regulacji (22).
- Ostrożnie wyciągnąć dolny wał (24) z górnego wału (23), przesuwając go w dół lub do góry.
- Zamocować dolny pierścień regulacji (22), aby zablokować ustawioną długość.

Korzystanie z podkaszarki



Przed użyciem zawsze wzrokowo sprawdzić narzędzie i jego części pod względem właściwego zamontowania, oznak zużycia lub uszkodzeń.

- Dla własnego bezpieczeństwa i uzyskania najlepszych rezultatów należy zapoznać się z poniższymi poradami dla użytkowników i nie używać produktu do celów niezgodnych z przeznaczeniem.
- Ta podkaszarka jest przeznaczona do koszenia trawy. Wszystkie pozostałe zastosowania nieopisane w tej instrukcji mogą spowodować uszkodzenie podkaszarki lub obrażenia ciała użytkownika.

Zabezpieczenia

- Osłona ochronna jest wyposażona w ostrze do przycinania żyłki na prawidłową długość. Nie dotykać ostrza, aby ograniczyć ryzyko odniesienia obrażeń ciała przez użytkownika.
- Aby uruchomić silnik, jednocześnie użyć włącznika (6) oraz wyłącznika bezpieczeństwa (7). Jeżeli którykolwiek z dwóch przełączników przestanie być naciskany, narzędzie natychmiast przerwie pracę.

Włączanie i wyłączanie

- Aby włączyć podkaszarkę, nacisnąć jednocześnie wyłącznik bezpieczeństwa (7) i włącznik (6)
- Aby wyłączyć urządzenie, puścić jeden lub oba przełączniki.

5. KONSERWACJA



Przed rozpoczęciem czyszczenia i konserwacji zawsze wyluzować maszynę i wyjmować z niej akumulator.

Czyścić obudowę maszyny regularnie miękką ściereczką, najlepiej po każdym użyciu. Dopilnować, aby otwory wentylacyjne były wolne od pyłu, kurzu i zabrudzeń. Usuwać odporne zabrudzenia miękką ściereczką zwilżoną mydlinami. Nie używać żadnych rozpuszczalników, takich jak benzyna, alkohol, amoniak itp. Takie substancje chemiczne spowodują uszkodzenie części z tworzyw sztucznych.

SRODOWISKO



Uszkodzone i/lub niepotrzebne urządzenia elektryczne lub elektroniczne podlegają zbiórce w odpowiednich punktach recyklingu.

Tylko kraje WE

Nie wyrzucać elektronarzędzi wraz z odpadami z gospodarstw domowych. Zgodnie z dyrektywa 2012/19/WE dotycząca zużytych urządzeń elektrycznych i elektronicznych oraz jej wdrożeniem do prawodawstwa krajowego, elektronarzędzia, które już nie nadają się do użytku, podlegają oddzielnej zbiórce oraz utylizacji w sposób przyjazny dla środowiska.

GWARANCJA

Produkty FERM zostały wykonane zgodnie z najwyższymi normami jakości i są objęte gwarancją na wady materiałowe i wady wykonania przez okres określony zgodnie z prawem od dnia pierwszego zakupu. Jeśli w tym okresie wystąpi awaria produktu z powodu wady materiałowej i/lub wady wykonania, proszę skontaktować się bezpośrednio ze sprzedawcą FERM.

Następujące okoliczności nie są objęte niniejszą gwarancją:

- Naprawy i/lub modyfikacje maszyny lub ich próby wykonane przez nieautoryzowane centra serwisowe.
- Normalne zużycie.
- Błędne użytkowanie narzędzia lub jego błędna konserwacja.
- Wykorzystanie części zamiennych innych niż Oryginalne.

Niniejsze zapisy stanowią wyłączną gwarancję wyrażoną lub dorozumianą oferowaną przez firmę. Nie występują żadne inne wyraźne lub dorozumiane gwarancje o zakresie przekraczającym niniejszą gwarancję, w tym domniemane gwarancje przydatności do sprzedaży lub przydatności do określonego celu. W żadnym razie FERM nie ponosi odpowiedzialności za żadne szkody uboczne lub wynikowe. Zobowiązania sprzedawcy są ograniczone do naprawy lub wymiany niezgodnych urządzeń lub części

Produkt i instrukcja obsługi podlegają zmianom. Dane techniczne podlegają zmianom bez uprzedzenia.

STRUNOVÁ SEKAČKA NA TRÁVU NAPÁJENÁ BATERIÍ GTM1005

Děkujeme Vám za zakoupení produktu firmy Ferm.

Zakoupením jste získali jedinečný výrobek, který dodává jeden z hlavních evropských dodavatelů. Všechny produkty, které dodává firma Ferm, se vyrábí podle nejvyšších výkonostních a bezpečnostních standardů. Součástí naší filozofie je i poskytování prvotřídního zákaznického servisu, který je zajištěn naší komplexní zárukou. Doufáme, že budete moci používat tento výrobek během mnoha příštích let.

1. BEZPEČNOSTNÍ POKYNY



Před použitím tohoto nářadí si pečlivě přečtěte tento návod k obsluze. Ujistěte se, zda víte, jak toto nářadí pracuje a jak by mělo být ovládáno. Provádějte údržbu tohoto nářadí podle uvedených pokynů a ujistěte se o správné funkci tohoto nářadí. Uložte tento návod k obsluze a přiloženou dokumentaci společně s tímto nářadím.

V tomto návodu nebo na výrobku jsou použity následující symboly:



Přečtěte si návod k obsluze!



Riziko zranění osob



Riziko úrazu způsobeného elektrickým proudem



*Používejte ochranu sluchu.
Používejte ochranu zraku.*



Používejte masku proti prachu



Používejte ochranné rukavice



Používejte ochrannou obuv



Nevystavujte dešti



Výrobek nezahazujte do nevhodných kontejnerů.



Tento výrobek je vyroben v souladu s platnými bezpečnostními normami, které jsou uvedeny ve směrnicích EU.



Před čištěním a prováděním údržby nářadí vždy vypněte a vyjměte baterii z nářadí.

VŠEOBECNÉ BEZPEČNOSTÍ PŘEDPISY



POZOR!

Přečtěte si všechny bezpečnostní výstrahy a všechny pokyny. Pokud

byste se pokyny, jež jsou uvedeny níže, neřídili, mohl by dojít k úrazu elektrickým proudem, požáru, popřípadě k vážnému mechanickému úrazu.

Tyto pokyny si siuschovejte.

Výraz „nářadí“ v těchto pokynech značí jakékoliv elektrické nářadí, ať už je napájené ze sítě (nářadí s přívodní šňůrou) nebo z baterie (nářadí bez přívodní šňůry).

1) Pracovní prostor

- V pracovním prostoru udržujte pořádek a zajistěte si v něm dobré osvětlení.** V nepořádku a přitímní dochází snadno k nehodám a úrazům.
- S elektrickým nářadím nepracujte ve výbušném prostředí, jaké představují hořlavé kapaliny a plyny nebo prach.** Elektrické nářadí jiskří, a proto se mohou výpary nebo prach vznítit.
- Při práci s elektrickým nářadím udržujte děti a okolostojící osoby v dostatečné vzdálenosti.** Pokud by vás někdo rozptyloval, snadno nad nářadím ztratíte kontrolu.

2) Elektrická bezpečnost

- Síťová zástrčka musí odpovídat zásuvce. Nikdy zástrčku nijak neupravujte. U zemněného nářadí nepoužívejte žádné upravované zástrčky. Pouze s neupravovanou**

zástrčkou a odpovídající zásuvkou může být nebezpečí úrazu elektrickým proudem minimální.

- Dbejte, abyste se nedotýkali zemněných povrchů, jako jsou potrubí, radiátory, sporáky nebo chladničky.** Když máte tělo uzemněné, je nebezpečí úrazu elektrickým proudem větší.
 - Nevystavujte elektrické nářadí dešti ani vlhkosti.** Vnikne-li do nářadí voda, nebezpečí úrazu elektrickým proudem se zvyšuje.
 - S přívodní šňůrou zacházejte šetrně a používejte ji pouze k jejímu účelu. Nikdy za ni nářadí nenoste ani nevěste a nevytahujte za ni zástrčku ze zásuvky. Uchovávejte ji mimo dosah horka a mimo kontakt s oleji, ostrými hranami a pohyblivými díly.** Poškozená nebo zapletená šňůra zvyšuje nebezpečí úrazu elektrickým proudem.
 - Při práci venku používejte prodlužovací kabel vhodný pro venkovní prostředí.** Používáním kabelů vhodných pro venkovní prostředí se snižuje nebezpečí úrazu elektrickým proudem.
 - Musíte-li používat toto elektrické nářadí ve vlhkém prostředí, používejte v elektrickém obvodu proudový chránič (RCD). Použití proudového chrániče (RCD) snižuje riziko úrazu elektrickým proudem.**
- ### 3) Osobní bezpečnost
- Udržujte stále pozornost, soustřeďte se na to, co děláte, a při práci s elektrickým nářadím se řiďte zdravým rozumem. Jste-li unaveni nebo pod vlivem drog, alkoholu nebo léků, s elektrickým nářadím nepracujte.** Při práci s elektrickým nářadím stačí chvilková nepozornost, aby došlo k vážnému úrazu.
 - Vždy používejte prvky osobní ochrany. Vždy noste vhodný prostředek ochrany zraku.** Nošením odpovídajících bezpečnostních pomůcek a vybavení, jako je respirátor, neklouzavá obuv, tvrdý klobouk nebo prostředek ochrany sluchu, se nebezpečí úrazu snižuje.
 - Zabraňte náhodnému spuštění nářadí. Než nářadí zapojíte do sítě, přesvědčte se, že je vypínač ve vypnuté poloze. Přenášení elektrického nářadí s prstem na spouštěcím spínači nebo připojení elektrického nářadí k zdroji elektrické energie, je-li spouštěcí spínač v poloze zapnuto, zvyšuje pravděpodobnost vzniku nehod.**

- d) **Než elektrické nářadí zapnete, sundejte z něj všechny seřizovací klíče a jiné nástroje.** *Necháte-li klíč nebo nástroj ve styku s rotačním dílem nástroje, může snadno dojít k úrazu.*
- e) **Nikam se nenapřahujte. Udržujte si soustavně pevný postoj a rovnováhu.** *V neočekávaných situacích pak dokážete elektrické nářadí lépe kontrolovat.*
- f) **Na práci se vhodně oblečte. Nenoste žádný volný oděv ani šperky. Vlasy, oblečením ani rukavicemi se nepřibližujte k pohyblivým součástem nářadí.** *Volný oděv, šperky a dlouhé vlasy by se mohly pohyblivými součástmi zachytit.*
- g) **Pokud je nářadí vybaveno tak, že k němu lze připojit zařízení na odsávání a odlučování prachu, dbejte, aby bylo připojeno a řádně používáno.** *Používáním takového zařízení se snižují rizika spojená s vířením prachu.*
- h) **Nedovolte, aby jistota získaná častým používáním nářadí vedla ke snížení vaší pozornosti a ignorování zásad bezpečné práce s nářadím.** *Neopatrný úkon může během zlomku sekundy způsobit vážné zranění.*
- 4) Práce s elektrickým nářadím a péče o ně**
- a) **Na elektrické nářadí netlačte. Pro svůj účel zvolte vhodné nářadí.** *Správné nářadí vykoná práci lépe a bezpečněji rychlostí, na kterou je konstruováno.*
- b) **Jestliže vypínač nářadí nezapíná či nevypíná, nářadí nepoužívejte.** *Elektrické nářadí, které se nedá vypínačem ovládat, je nebezpečné a je třeba dát je opravit.*
- c) **Než začnete elektrické nářadí jakkoliv seřizovat, vyměňovat příslušenství nebo ukládat, odpojte jeho zástrčku od sítě.** *Tímto preventivním bezpečnostním opatřením snižíte riziko, že se nářadí bezděčně uvede do chodu.*
- d) **Pokud s nářadím nepracujete, uchovávejte je mimo dosah dětí. Osobám, které nejsou s obsluhou nářadí nebo s těmito pokyny seznámeny, nedovolte s ním pracovat.** *V rukou neškolené osoby je elektrické nářadí nebezpečné.*
- e) **Věnujte elektrickému nářadí potřebnou údržbu. Kontrolujte, zda je na nářadí všechno správně seřizeno a utaženo,**
- pohyblivé části nedrhou, žádná součást není zlomena nebo narušena nebo jinak ve stavu, který by mohl narušit jeho správný chod. Pokud je elektrické nářadí poškozeno, je třeba dát je před použitím opravit.
- Nedostatečně udržované nářadí již způsobilo četné úrazy.*
- f) **Řezné nářadí udržujte ostré a čisté.** *Řádně udržované řezné nářadí s nabroušeným ostřím se tak snadno nezadrhne a snáze se ovládá.*
- g) **Elektrické nářadí, příslušenství, vrtáky atd. používejte v souladu s těmito pokyny, a to způsobem a pro účel, pro který je nářadí konstruováno. Přítom berte v úvahu pracovní podmínky a práci, kterou chcete vykonat.** *Používáním elektrického nářadí na činnosti, na které není konstruováno, se můžete snadno dostat do nebezpečné situace.*
- h) **Dbejte na to, aby byly rukojeti a úchopné povrchy suché, čisté a zbavené olejí a maziv.** *Kluzké rukojeti a úchopné povrchy neumožňují bezpečnou manipulaci a ovládnutí nářadí v neočekávaných situacích.*
- 5) Použití a péče o nástroj s bateriemi**
- a) **Nástroj dobíjejte pouze s nabíječkou určenou výrobcem.** *Nabíječka určená pro jeden typ akumulátoru může způsobit nebezpečí požáru při použití s jiným akumulátorem.*
- b) **Elektrické nástroje používejte pouze s konkrétně určeným akumulátorem.** *Použití jiného akumulátoru může způsobit nebezpečí zranění nebo požáru.*
- c) **Když akumulátor nepoužíváte, uložte ho mimo jiné kovové předměty jako jsou spony na papír, mince, klíče, hřebíky, šrouby nebo jiné malé kovové předměty, jenž by mohly vytvořit propojení dvou pólů.** *Zkratování pólů baterie může způsobit popáleniny nebo požár.*
- d) **Za nevhodných podmínek může kapalina z baterie vytéct. Nedotýkejte se jí. V případě náhodného dotyku přeláchněte dotčené místo vodou. V případě kontaktu kapalin s očima následně vyhledejte lékařskou pomoc.** *Kapalina vytečená z baterie může způsobit podráždění nebo popáleniny.*
- e) **Nepoužívejte poškozený nebo upravený akumulátor či nářadí.** *Poškozené nebo upravené baterie se mohou chovat nepředvídatelně, což může způsobit požár, výbuch nebo*

nebezpečí zranění.

- f) **Nevystavujte akumulátor nebo nářadí ohni nebo nadměrným teplotám.** *Vystavení účinkům ohně nebo teplot nad 130 °C může způsobit výbuch.*
POZNÁMKA Teplota „130 °C“ odpovídá teplotě „265 °F“.
- g) **Dodržujte všechny pokyny pro nabíjení a nenabíjejte akumulátor nebo nářadí mimo teplotní rozsah specifikovaný v pokynech.** *Nesprávné nabíjení nebo nabíjení při teplotě mimo specifikovaný rozsah může poškodit baterii a zvýšit nebezpečí vzniku požáru.*
- 6) **Servis**
- a) **Svěřte opravu vašeho elektrického nářadí pouze osobě s příslušnou kvalifikací, která bude používat výhradně originální náhradní díly.** *Tím zajistíte bezpečný provoz tohoto elektrického nářadí.*
- b) **Nikdy sami neopravujte poškozené akumulátory.** *Opravy akumulátorů musí provádět výhradně výrobce nebo autorizovaný servis.*

DALŠÍ BEZPEČNOSTNÍ POKYNY PRO STRUNOVÉ SEKAČKY NAPÁJENÉ BATERIÍ:

- Nikdy nedovolte dětem nebo osobám, které nejsou seznámeny s těmito pokyny, aby používaly tuto sekačku. Místní platné předpisy mohou omezovat věk obsluhy. Není-li tato sekačka používána, uložte ji mimo dosah dětí.
- Nikdy nepoužívejte tuto sekačku, schází-li její ochranné kryty, jsou-li tyto kryty poškozeny nebo nejsou-li nasazeny na určených místech.
- Před použitím tohoto nářadí a po nárazu tohoto nářadí zkontrolujte, zda nedošlo k opotřebování nebo poškození a je-li to nutné, zajistěte opravu
- Nikdy toto nářadí nepoužívejte, jste-li unavení, nemocní nebo pod vlivem alkoholu nebo drog.
- Vždy používejte dlouhé pracovní kalhoty, boty a rukavice. Nenoste volný oděv, šperky, krátké kalhoty, sandály a nikdy nechoďte bosí.
- Při práci s tímto nářadím používejte bezpečnostní ochranu zraku a chrániče sluchu
- Stále udržujte pevný postoj a rovnováhu. Nepřeceňujte své síly.
- Nikdy nepoužívejte tuto sekačku v blízkosti osob, zejména dětí a domácích zvířat
- Před dotykem vždy počekejte, dokud nedojde

k úplnému zastavení struny. Cívka se strunou pokračuje v otáčení ještě chvíli i po vypnutí sekačky. Rotující struna může způsobit zranění.

- Pracujte pouze za denního světla nebo při kvalitním umělém osvětlení
- Nepracujte s touto sekačkou ve špatném počasí, a to zejména v případech, kdy hrozí výskyt blesků.
- Použití této sekačky ve vlhké trávě snižuje výkon této sekačky.
- Při přemístění této sekačky na místo, kde bude použita nebo, ze kterého bude odnesena, proveďte vždy její vypnutí.
- Zapínejte motor pouze v případě, jsou-li ruce a nohy v bezpečné vzdálenosti od sekacího zařízení.
- Nevkládejte ruce nebo nohy do blízkosti sekacího systému.
- Před výměnou cívky vyjměte z nářadí baterii
- Nikdy s touto sekačkou nepoužívejte kovové prvky.
- Pravidelně nůžky kontrolujte a provádějte údržbu.
- Svěřte opravu této sekačky pouze autorizovanému servisu.
- Vždy se ujistěte, zda nejsou zaneseny nebo zablokovány větrací drážky
- Vyjměte baterie:
 - kdykoli na delší dobu opustíte tento stroj
 - před výměnou struny
 - před kontrolou, čištěním nebo prací na sekačce
- Ukládejte tento stroj na bezpečném a suchém místě mimo dosah dětí. Nepokládejte na tento stroj žádné předměty
- Nepoužívejte toto nářadí bez řádně upevněné struny

2. INFORMACE O NÁŘADÍ

Určené použití

Tato strunová sekačka je určena pro sekání trávy a plevelů pod křovinami i na svazích. Tato strunová sekačka je ideální pro sekání okrajů trávníků, které nemohou být posekány běžnou sekačkou. Tato sekačka je určena pro provoz při teplotě okolního vzduchu od 0 °C do 45 °C. Nepoužívejte toto nářadí v dešti.

TECHNICKÉ ÚDAJE

Číslo modelu	GTM1005
Napětí	20V 
Teleskopická tyč	420-700 mm
Nastavení úhlu tyče	0° - 90°
Nastavení hlavy	0° - 90°
Otáčky naprázdno	8.000/min
Šířka záběru	250 mm
Systém sekání	2 cívký se strunou, systém
Hmotnost	2,1 kg
Akustický tlak LPA	71,2 dB(A) K=3 dB(A)
Akustický výkon LWA	88,2 dB(A) K=3 dB(A)
Hodnota vibrací	6.918 m/s ² K=1.5 m/s ²

*Garantovaná hodnota podle směrnice o hluku:
LWA 96db (A)*

Používejte pouze následující baterie z platformy baterií FX-POWER 20 V. Použití jakýchkoli jiných baterií může způsobit vážné zranění nebo poškození nářadí.

CDA1167 20V, 2Ah Li-Ion
CDA1168 20V, 4Ah Ah Li-Ion (doporučeno)

Pro nabíjení těchto baterií může být použita následující nabíječka.

CDA1169 Nabíječka s adaptérem
CDA1170 Rychlá nabíječka

Baterie z platformy baterií FX-POWER 20V jsou použitelné v každém nářadí řady FERM FX-POWER.

Vibrace

Deklarovaná úroveň vibrací uvedená v tomto návodu byla měřena v souladu se standardní zkušební metodou předepsanou normou EN 50636-2-91. Tato úroveň vibrací může být použita pro srovnání jednotlivých nářadí mezi sebou a také při předběžném posouzení působících vibrací při používání nářadí při uvedených aplikacích:

- použití tohoto nářadí pro jiné aplikace nebo s odlišným nebo špatně udržovaným příslušenstvím může značně zvýšit působení vibrací
- doba, kdy je nářadí vypnuto nebo kdy je v chodu, ale aktuálně nevykonává žádnou práci, může působení vibrací značně zkrátit.

Chraňte se před působením vibrací prováděním řádné údržby tohoto nářadí i jeho příslušenství, udržujte ruce v teple a provádějte práci správným způsobem.

POPIS

Čísla v následujícím textu odkazují na obrázky na stranách 2-5

1. Baterie (není součástí balení)
2. Tlačítko pro uvolnění baterie
3. Indikace stavu nabití baterie
4. Nabíječka (není součástí balení)
5. LED indikátory nabíječky
6. Spínač zapnuto/vypnuto
7. Bezpečnostní spínač
8. Přední rukojeť
9. Upínací šroub přední rukojeti
10. Ochranný kryt
11. Šroub
12. Ochranné vedení
13. Boční kolečko
14. Držák bočního kolečka
15. Kryt cívký
16. Navijecí cívka
17. Pružina cívký
18. Kryt cívký
19. Hrot navijecí cívky
20. Seřizovací šroub hlavy sekačky
21. Seřizovací kroužek hlavy sekačky
22. Spodní seřizovací kroužek
23. Horní hřídel
24. Spodní hřídel

3. SESTAVENÍ

Před zahájením jakékoli práce na elektrickém nářadí vyjměte z tohoto nářadí baterii.



Varování! Nepoužívejte tuto strunovou sekačku bez ochranného krytu.



Před prvním použitím musí být nářadí nabito.

Vložení baterie do nářadí (Obr. C)

Před vložením do nabíječky nebo do nářadí zajistěte, aby byl povrch baterie čistý a suchý.

- Jednou rukou pevně uchopte nářadí.
- Zasuňte baterii (1) do rukojeti nářadí
- Zatlačte baterii až do dorazové polohy tak, aby byla řádně zajištěna.

Kontrola stavu nabití akumulátoru (Obr. C3)

Příložený akumulátor se dodává v částečně nabitém stavu.

- Chcete-li zkontrolovat stav nabití akumulátoru, krátce stiskněte tlačítko (3) na akumulátoru (1).
- Akumulátor má 3 světelné indikátory stavu nabití; čím více svítí, tím větší je zbývajících nabití akumulátoru.

Montáž ochranného krytu (obr. B1)

- Upevněte ochranný kryt (10) na tělo hlavy sekačky.
- Upevněte tento kryt pomocí dodaného šroubu (11).

Montáž ochranného vedení (obr. B2)

- Přitiskněte oba konce ochranného vedení (12) k sobě a zasuňte je do otvorů na těle hlavy sekačky
- Toto ochranné vedení může být nastaveno na různé ochranné vzdálenosti. Chcete-li toto vedení nastavit, jednoduše jej přitlačte nebo povytáhněte.

Vyjmutí baterie z nářadí (Obr. C)

- Jednou rukou pevně uchopte nářadí.
- Druhou rukou stlačte dolů uvolňovací tlačítko baterie (2), které se nachází na zadní části baterie (1).
- Tlačte toto tlačítko (2) stále dolů a vysunujte baterii dolů z nářadí, jak je zobrazeno na obr. C.

Montáž přední rukojeti (obr. D1)

- Umístěte rukojeť (8) na držák namontovaný na horní tyči.
- Vložte šroub do šestihřanného otvoru a namontujte na tento šroub ovladač (9).

Seřízení přední rukojeti (obr. D2)

- Mírně odšroubujte ovladač (9) a stiskněte nebo povytáhněte přední rukojeť (8) do požadované polohy. To může být provedeno směrem nahoru nebo dolů nebo můžete provést otočení kolem horní tyče.



Při použití tohoto nářadí bočním způsobem vždy používejte boční kolečka

Montáž bočního kolečka (obr. E)

- Nasuňte boční kolečko (13) na držák bočního kolečka (14).

Montáž cívky se strunou (obr. F1)

Před výměnou cívky očistěte toto nářadí od všech nečistot.

- Vložte pružinu (17) do krytu cívky (18). Ujistěte se, zda je širší část pružiny umístěna na hlavě sekačky.
- Nasadte navíjecí cívku (16) na pružinu (17). Ujistěte se, zda struny prochází otvory uvnitř krytu cívky (18). (obr. F2)
- Zakryjte navíjecí cívku krytem cívky (15) a upevněte tento kryt řádným utažením.

Výměna cívky (obr. F1)

- Sejměte krytku cívky (15)
- Vyjměte navíjecí cívku (16), ale nechejte uvnitř pružinu (17).
- Vložte dovnitř novou navíjecí cívku (GTA1002) a umístěte ji na pružinu (17). Ujistěte se, zda struny prochází otvory uvnitř krytu cívky (18). (obr. F2)
- Zakryjte novou navíjecí cívku krytem cívky (15) a upevněte tento kryt řádným utažením.

4. POUŽITÍ**Použití systému Tap and go (obr. G)**

- Je-li struna příliš krátká, zapněte nářadí a přitlačte hrot navíjecí cívky (19) na zem (zajistěte, aby byl tento úkon prováděn na tvrdém povrchu).
- Tak dojde k vysunutí struny z cívky.
- Struna bude zkrácena na správnou délku automaticky pomocí nože, který je namontován v ochranném krytu (10).

Náklon hlavy sekačky (obr. H)

Vypněte prosím toto nářadí a odpojte baterii.

- Přitlačte ovladač (20) na hlavě sekačky, aby došlo k náklonu hlavy do požadované polohy.
- Jakmile bude ovladač uvolněn, hlava se automaticky zajistí ve zvolené poloze

Otáčení hlavy sekačky (obr. I)

- Stlačte kroužek (21) dolů směrem k hlavě sekačky, aby došlo k otočení hlavy do požadované polohy.
- Jakmile bude kroužek uvolněn, hlava se automaticky zajistí ve zvolené poloze

Nastavení výšky tyče (obr. J)

- Chcete-li nastavit výšku sekačky, povolte spodní seřizovací kroužek (22)
- Opatrně vytlačujte spodní hřídel (24) směrem nahoru nebo dolů z horní hřídele (23).
- Upevněte spodní seřizovací kroužek (22), aby došlo k zajištění výšky nářadí

Použití strunové sekačky



Před použitím vždy proveďte vizuální kontrolu tohoto nářadí a ujistěte se, zda jsou řádně namontovány jeho části a zda nejsou opotřebenány nebo poškozeny

- Z důvodu zajištění vaší vlastní bezpečnosti a dosažení co nejlepších výsledků si přečtěte následující pokyny pro uživatele a nepoužívejte tento výrobek pro jiný než určený účel.
- Tato strunová sekačka je určena pro sekání trávy. Všechna další použití, která nejsou v této příručce výslovně povolena, mohou vést k poškození této strunové sekačky nebo k zranění uživatele.

Bezpečnostní funkce

- Ochranný kryt je vybaven nožem, který zkracuje strunu na správnou délku. Nedotýkejte se tohoto nože, abyste omezili riziko zranění uživatele.
- Spínač zapnuto/vypnuto (6) a bezpečnostní spínač (7) musí být používány společně, aby došlo k spuštění motoru. Dojde-li k povolení tlaku působícího na jeden ze dvou těchto spínačů, nářadí je navrženo tak, aby došlo k jeho rychlému zastavení.

Zapnutí a vypnutí

- Chcete-li tuto sekačku zapnout, stiskněte současně bezpečnostní spínač (7) a spínač zapnuto/vypnuto (6).
- K vypnutí uvolněte jeden nebo oba spínače.

5. ÚDRŽBA



Před čištěním a prováděním údržby nářadí vždy vypněte a vyjměte baterii z nářadí.

Pravidelně čistěte kryt nářadí měkkým hadříkem, pokud možno po každém použití. Ujistěte se, zda nejsou větrací otvory zaneseny prachem nebo jinými nečistotami. Odolnější nečistoty odstraňte pomocí měkkého hadříku navlhčeného v mýdlové pěně. Nepoužívejte žádná rozpouštědla, jako jsou benzín, líh, čpavek atd. Takové chemické látky mohou způsobit poškození dílů z umělé hmoty.

OCHRANA ŽIVOTNÍHO PROSTŘEDÍ



Poškozená a likvidovaná elektrická nebo elektronická zařízení musí být odevzdána ve sběrných dvorech, které jsou určeny pro tento účel.

Pouze pro země EU

Nevyhazujte elektrická nářadí do běžného domácího odpadu. Podle evropské směrnice 2012/19/EC týkající se likvidace elektrických a elektronických zařízení a její implementace do vnitrostátního práva, musí být nepoužívaná elektrická nářadí shromažďována odděleně a jejich likvidace musí být provedena tak, aby nedošlo k ohrožení životního prostředí.

ZÁRUKA

Výrobky FERM jsou vyrobeny podle norem pro nejvyšší kvalitu a je zaručeno, že se u nich po zákonem stanovenou dobu počínaje datem původního zakoupení nevyskytnou závady z důvodu vady materiálu nebo špatného dílenského zpracování. Objeví-li se u tohoto výrobku během tohoto období jakákoliv závada v důsledku vady materiálu nebo špatného dílenského zpracování, kontaktujte přímo vašeho prodejce FERM.

Platnost této záruky je zrušena v následujících případech:

- Došlo-li k opravám nebo úpravám tohoto výrobku v neautorizovaných servisech.

- Došlo-li k normálnému opotrebovaniu výrobku.
- Bylo-li s výrobkom špatne, nesprávne alebo nevhodne zacházeno.
- Došlo-li k použitiu neoriginálnych náhradných dielů.

Tak je stanovena výhradnı́ zaručka vytvorená spoločnosťou, ať už vyjadrená alebo predpokladaná. Neexistujú žiadne iné zaručky, ať už vyjadrené alebo predpokladané, ktoré presahujú rámec zde uvedené zaručky, včetnė predpokladaných zaruček obchodovateľnosti a vhodnosti pro konkrétnı́ účel. V žiadnėm prípade nebude spoločnosť FERMI odpovídať za jakėkoli náhodnė alebo následnė škody. Opravnė prostriedky prodejců budou omezeny na opravu alebo vėmėnu nevyhovujících jednotek alebo dielů.

Na tomto výrobku a v tomto návodu mohou být prováděny změny. Technické údaje mohou být změněny bez předchozího upozornění.

AKUMULÁTOROVÝ VYŽÍNAČ GTM1005

Ďakujeme vám, že ste si zakúpili produkt značky Ferm. Získali ste tým špičkový produkt od jedného z popredných európskych dodávateľov. Všetky produkty, ktoré vám boli dodané spoločnosťou Ferm sa vyrábajú podľa najvyšších štandardov výkonu a bezpečnosti. V rámci našej podnikovej filozofie poskytujeme aj špičkové zákaznícke služby v kombinácii s komplexnou zárukou. Dúfame, že náš produkt vám bude dobre slúžiť ešte mnoho rokov.

1. BEZPEČNOSTNÉ POKYNY



Prečítajte si priložené bezpečnostné varovania, doplnkové bezpečnostné varovania a pokyny. Nedodržavanie bezpečnostných varovanı́ a pokynov môže mať za následok zásah elektrickým prúdom, vznik požiaru a/alebo vážnu ujmu na zdraví. Všetky bezpečnostné varovania a pokyny si odložte na budúce použitie.

V používateľskej príručke alebo priamo na produkte nájdete nasledujúce symboly:



Prečítajte si používateľskú príručku.



Vypovedá o riziku ujmy na zdraví, usmrtenia a poškodenia náradia v prípade nedodržavania pokynov v tejto príručke.



Riziko zásahu elektrickým prúdom.



Majte nasadené ochranné okuliare. Majte nasadenú ochranu sluchu.



Majte nasadenú protiprachovú masku



Majte nasadené ochranné rukavice.



Majte nasadené ochranné rukavice.



Nevystavujte dažďu



Produkt nelikvidujte v nevhodných kontajneroch.



Produkt je v súlade s platnými bezpečnostnými štandardmi obsiahnutými v európskych smerniciach.



Pred čistením a údržbou vždy vypnite zariadenie a zo zariadenia vyberte akumulátor.

VŠEOBECNÉ BEZPEČNOSTNÉ POKYNY PRE ELEKTRICKÉ NÁRADIE



UPOZORNENIE!

Čítajte všetky varovné upozornenia a pokyny. Nedodržania varovných upozornení a pokynov môže spôsobiť úraz elektrickým prúdom, požiaru a vážnemu zraneniu.

Ušetrite všetky varovania a pokyny pre budúce použitie.

Termín elektrické náradie vo všetkých upozorneniach odkazuje na vaše náradie napájané zo siete (s prírodným káblom) alebo náradie napájané batériou-ovládané (bez napájacieho kábla)

1) Bezpečnosť v pracovnom priestore

- Udržujte pracovný priestor v čistote a dobre osvetlené.** Neporiadok alebo neosvetlené pracovné oblasti spôsobuje nehody.
- Nepracujte s elektrickým náradím vo výbušnom prostredí, napríklad v prítomnosti horľavých kvapalín, plynov alebo prachu.** Náradie je zdrojom iskrenia, ktoré môže zapáliť prach alebo výpary.
- Udržujte deti a osoby v bezpečnej vzdialenosti pri práci s elektrickým náradím.** Rozptyľovanie môže spôsobiť stratu kontroly nad náradím

2) Elektrická bezpečnosť

- Zástrčky elektrického náradia musí pasovať so zásuvkou. Nikdy zástrčku neupravujte žiadnym spôsobom.** Nepoužívajte rozvodnej zástrčky s uzemneným (ukostreným) elektrickým náradím. Neupravované zástrčky

a zodpovedajúce zásuvky znižujú riziko vzniku úrazu elektrickým prúdom.

- Vyhnete sa kontaktu tela s uzemnenými povrchmi, ako sú napríklad potrubia, radiátory, sporáky a chladničky.** Existuje zvýšené riziko úrazu elektrickým prúdom, ak Vaše telo je uzemnené alebo ukostrené.
 - Nevystavujte elektrické náradie dažďu alebo vlhkom prostredí.** Vniknutiu vody do elektrického náradia zvyšuje riziko úrazu elektrickým prúdom.
 - Nezneužívajte kábel. Nikdy nepoužívajte kábel na prenášanie náradia, ťahanie alebo odpojovanie elektrického náradia. Chráňte kábel pred teplom, olejom, ostrými hranami alebo pohyblivými časťami.** Poškodené alebo spletené káble zvyšujú riziko úrazu elektrickým prúdom.
 - Pri práci s elektrickým náradím vo vonkajšom prostredí, používajte predĺžovací kábel vhodný na vonkajšie použitie.** Použitie kábel vhodného vo vonkajšom znižuje riziko úrazu elektrickým prúdom.
 - V prípade, že prácu s elektrickým náradím vo vlhkom prostredí je nevyhnutné, použite chránené prúdové chrániče dodávky.** Použitie elektrického prúdom.
- ### 3) Osobná bezpečnosť
- Buďte pozorní, sledujte čo robíte a používajte zdravý rozum pri práci s náradím.** Nepoužívajte elektrické náradie, ak ste unavený alebo pod vplyvom drog, alkoholu alebo liekov. Chvíľu nepozornosti pri práci s elektrickým náradím môže viesť k vážnemu zraneniu.
 - Používajte osobné ochranné prostriedky. Vždy používajte ochranu očí.** Ochranné pomôcky, ako sú prachovou masku, nekľzavá bezpečnostná obuv, pevná prilba alebo ochrana sluchu používané v príslušných podmienkach, znižujú riziko osobna poranenia.
 - Zabránilo náhodnému spusteniu. Uistite sa, že spínač je vo vypnutej polohe pred pripojením k zdroju napájania a/alebo batérie, zdvihnutím alebo prenášaním náradia.** Prenášanie elektrického náradia s prstom na vypínači alebo pripojený napájací náradia spôsobuje nehody.
 - Pred zapnutím spínač odstráňte nastavovacie nástroje alebo skrutkovač.**

Francúzsky kľúč alebo kľúč, ktorý ponecháte pripojený k otáčajúcej časti elektrického náradia môže spôsobiť osobná zranenie.

- e) **Nepreceňujte sa. Udržiavajte stabilný postoj a rovnováhu po celú dobu.** To umožňuje lepšiu ovládateľnosť elektrického náradia v neočakávaných situáciách.
 - f) **Obliekajte správne. Nenoste voľné oblečenie a rukavice mimo dosahu pohyblivých častí.** Voľné odevy, šperky alebo dlhé vlasy môžu byť zachytené v pohyblivých častiach.
 - g) **Pokiaľ je zariadenie vybavené na pripojenie odsávania prachu a zberných zariadení, zaisťte jeho správne pripojenie a riadnu funkciu.** Použitie odsávania prachu môže znížiť riziká spojené s prachom.
 - h) **Nedovoľte, aby vám skúsenosti získané z častého používania nástroja dodali seba-vedomie a začali ste ignorovať princípy bezpečnosti nástroja.** *Neopatrná činnosť môže spôsobiť vážne zranenie v rámci zlomku sekundy.*
- 4) Používanie a starostlivosť elektrického náradia**
- a) **Nenuťte elektrické náradie. Používajte správny typ náradia pre vašu aplikáciu.** Správne elektrické náradie bude pracovať lepšie a bezpečnejšie rýchlosťou, pre ktorú bol navrhnutý.
 - b) **Nepoužívajte elektrické náradie, ak spínač nie je zapnutý a vypnú elektrické náradie.** Každé elektrické náradie, ktoré nie sú možné ovládať spínačom, sú nebezpečné a musí byť opravené.
 - c) **Pred nastavením, výmenou príslušenstva alebo uskladnením elektrického náradia odpojte zástrčku od zdroja energie a batéria od elektrického náradia.** Tieto preventívne bezpečnostné opatrenia znižujú riziko spustenia náradia náhodne.
 - d) **Uložte elektrické náradie mimo dosahu detí a nedovoľte ostatným osobám, ktoré nie sú oboznámené s elektrickým náradím alebo s týmto návodom, aby používal elektrické náradie.** Elektrické náradie sú nebezpečné v rukách nekvalifikovanej operátora.
 - e) **Udržiavajte elektrické náradie. Skontrolujte vychýlenie alebo zaseknutie pohyblivých častí, poškodenie jednotlivých dielov**

a iné okolnosti, ktoré môžu ovplyvniť prevádzku elektrického náradia. V prípade poškodenia, opravte elektrické náradie pred použitím. Veľa nehôd je spôsobených nedostatočnou údržbou elektrické náradie.

- f) **Udržiavajte rezné nástroje ostré a čisté.** Riadne udržiavané rezné nástroje s ostrými reznými hranami sú menej náchylné viazať sa ovládajú lepšie.
 - g) **Používajte elektrické náradie, príslušenstvo a držiaky nástrojov v súlade s týmito pokynmi, s príhľadnutím na pracovné podmienky a prácu, ktorá bude vykonaná.** Použitie elektrického náradia na iné účely, ako určené účely môže viesť k nebezpečným situáciám.
 - h) **Rukoväte a úchytné povrchy uchovajte suché, čisté a bez olejov a mazadiel.** *Šmyklivé rukoväte a úchytné povrchy neumožňujú v neočakávaných situáciách bezpečnú manipuláciu a kontrolu nad nástrojom.*
- 5) Použitie a starostlivosť nástroje batérie**
- a) **Nabíjajte iba v nabíjačke určenej výrobcom.** Nabíjačka, ktorá je vhodná pre jeden typ akumulátora môže vytvoriť nebezpečenstvo požiaru pri použití s iným akumulátorom.
 - b) **Používajte elektrické náradie iba s výslovné určenými akumulátormi.** Použitie iných typov akumulátorov môže vytvárať riziko zranenia a požiaru.
 - c) **Keď akumulátory niesu používané, držte ho mimo dosahu kovových predmetov ako sú kancelárske sponky na papier, kľúče, klince, skrutky alebo iné drobné kovové predmety, ktoré môžu nadviazať spojenie z jedného terminálu do druhého.** Skrat medzi kontaktmi akumulátora môže spôsobiť popáleniny alebo požiar.
 - d) **V nevhodných podmienkach, kvapalina môže byť vyhodený z akumulátora; vyhnúť sa kontaktu.** Pri náhodnom kontakte opláchnite vodou. V prípade, že kvapalina kontaktuje oči, vyhľadajte lekársku pomoc. Kvapalina, ktorá je vyhodený z batérie môže spôsobiť podráždenie pokožky alebo popáleniny.
 - e) **Nepoužívajte akumulátorovú batériu alebo nástroj, ktoré sú poškodené alebo upravené.** *Poškodené alebo upravené batérie môžu vykazovať nepredvídateľné správanie,*

ktoré môže mať za následok požiar, výbuch alebo riziko zranenia.

- f) **Akumulátorovú batériu alebo nástroj nevystavujte ohňu alebo nadmerným teplotám.** Vystavenie ohňu alebo teploty prevyšujúcej 130 °C môže spôsobiť výbuch. POZNÁMKA Teplota „130 °C“ je ekvivalentná teplote „265 °F“.
- g) **Dodržujte všetky pokyny týkajúce sa nabíjania a akumulátorovú batériu alebo nástroj nenabíjajte mimo teplotného rozsahu uvedeného v pokynoch.** Nesprávne nabíjanie alebo nabíjanie pri teplotách mimo špecifikovaného rozsahu môže poškodiť batériu a zvýšiť riziko požiaru.
- 6) **Servis**
- a) **Spýtajte kvalifikovaného opravára opraviť elektrické náradie iba pomocou originálnych náhradných dielov.** Tým bude zabezpečené, že zostane zachovaná bezpečnosť elektrického náradia.
- b) **Nikdy nevykonávajte servis poškodených akumulátorových batérií.** Servis akumulátorových batérií by mal vykonávať výlučne výrobca alebo autorizovaný poskytovateľ servis.

DODATOČNÉ BEZPEČNOSTNÉ POKYNY PRE AKUMULÁTOROVÝ VYŽÍNAČ:

- Nikdy nedovoľte deťom alebo ľuďom, ktorí nie sú oboznámení s týmto návodom, aby používali vyžinač. Miestne predpisy môžu obmedziť vek obsluhy. Ak sa vyžinač nepoužíva, odložte ho mimo dosahu detí.
- Vyžinač nikdy nepoužívajte s chýbajúcimi alebo poškodenými ochrannými krytmi alebo štítkmi, prípadne bez ochranných krytov alebo štítov na svojom mieste.
- Pred použitím zariadenia a po náraze skontrolujte, či zariadenie nie je opotrebované alebo poškodené a v prípade potreby vykonajte opravu
- Produkt nikdy nepoužívajte, ak ste unavení, chorí alebo pod vplyvom alkoholu, drog alebo lieku.
- Vždy noste dlhé, pevné nohavice, topánky a rukavice. Nenoste voľné oblečenie, šperky, krátke nohavice, sandále a nikdy nepracujte naboso.
- Počas prevádzky zariadenia používajte ochranné okuliare a chrániče sluchu

- Udržujte pevný postoj a rovnováhu. Nadmerne sa nenačahujte.
- Tento vyžinač nikdy nepoužívajte, keď sa v blízkosti nachádzajú ľudia, obzvlášť deti, prípadne domáci miláčikovia
- Pred tým, než sa dotknete lanka cievky, počkajte, kým sa úplne zastaví. Lanko cievky sa po vypnutí vyžinača naďalej otáča, rotujúce lanko môže spôsobiť zranenie.
- Pracujte len pri dennom svetle alebo v dobrom umelom svetle
- Vyhybajte sa použitiu vyžinača v zlom počasí, najmä ak hrozí nebezpečenstvo blesku.
- Používanie vyžinača na mokrú trávu znižuje účinnosť výkonu.
- Vyžinač vypnite, ak ho prenášate do alebo z oblasti, v ktorej sa má pracovať.
- Motor zapnite len vtedy, keď sú ruky a nohy v dostatočnej vzdialenosti od kosiacich prvkov.
- Nedávajte ruky ani nohy do blízkosti kosiaceho systému.
- Pred výmenou cievky vyberte batériu
- K tomuto vyžinaču nikdy nepripevňujte kovové kosiace prvky.
- Vyžinač pravidelne kontrolujte a vykonávajte jeho údržbu.
- Vyžinač nechajte opraviť iba zástupcom oprávneného zákaznického servisu.
- Vždy sa uistite, že sa vo vetracích otvoroch nenachádza odpad
- Odstráňte batériu:
 - *vždy, keď nechávate zariadenie bez dozoru na ľubovoľné časové obdobie,*
 - *pred výmenou lanka,*
 - *pred čistením alebo prácou na vyžinači.*
- Zariadenie uchovávajte na bezpečnom, suchom mieste, mimo dosahu detí. Na hornú časť zariadenia nedávajte iné predmety
- Zariadenie nepoužívajte bez pripevneného upevnenia lanka

2. INFORMÁCIE O ZARIADENÍ

Cieľové použitie

Vyžinač je určený na kosenie trávy a buriny pod kríkmi a na svahoch. Vyžinač je ideálny na kosenie okrajov, ktoré sú neprístupné pre kosačku. Cieľové použitie súvisí s prevádzkou pri teplote okolia od 0 °C do 45 °C. Toto zariadenie nepoužívajte v daždi.

TECHNICKÉ ŠPECIFIKÁCIE

Modelové c.	GTM1005
Napätie	20V 
Teleskopická tyč	420-700 mm
Nastavenie uhla tyče	0° - 90°
Nastaviteľná hlava	0° - 90°
Otáčky bez záťaže	8.000/min
Priemer kosenia	250 mm
System kosenia	cievka s 2 lankami, systém Tap and go Ø1.2mm x 8m
Hmotnosť	2.1 Kg
Hladina zvukového tlaku LPA	71.2 dB(A) K=3 dB(A)
Hladina zvukového tlaku LWA	88.2 dB(A) K=3 dB(A)
Úroveň vibrácií	6.918 m/s ² K=1.5 m/s ²

Garantovaná hodnota podľa smernice o hluku:
LwA 96db (A)

Používajte len nasledujúce batérie z priemyselnej platformy batérií FX-POWER 20V. Používanie akýchkoľvek iných batérií môže spôsobiť vážne zranenie alebo poškodenie nástroja.

CDA1167 20V, 2Ah lítium-iónová
CDA1168 20V, 4Ah lítium-iónová (odporúčané)

Na nabíjanie týchto batérií sa môže použiť nasledujúca nabíjačka.

CDA1169 Nabíjací adaptér
CDA1170 Rýchlonabíjačka

Batérie priemyselnej platformy batérií FX-POWER 20V sú vzájomne zameniteľné so všetkými nástrojmi priemyselnej platformy batérií FERM FX-POWER.

Hladina vibrácií

Hladina vibračných emisií uvádzaná v tejto používateľskej príručke bola nameraná podľa štandardizovaného testu definovaného v štandarde EN 50636-2-91; môže sa použiť na porovnanie jedného náradia s druhým a ako predbežné hodnotenie vibrácií pri používaní náradia na uvádzané účely:

- používanie náradia na rôzne účely alebo s rôznym či nevhodne udržiavaným príslušenstvom môže výrazne zvýšiť hladinu expozície
- obdobia, keď je náradie vypnuté alebo sa prevádzkuje na voľnobeh (bez pracovného úkonu), môžu výrazne znížiť hladinu expozície.

Pred účinkami vibrácií sa chráňte údržbou náradia a príslušenstva, udržiavaním rúk v teple a vhodnou organizáciou pracovných postupov.

POPIS

Čísla uvedené v texte sa odvolávajú na diagramy na stranách 2-5

1. Batéria (nie je súčasťou balenia)
2. Tlačidlo uvoľnenia batérie
3. Signalizácia nabíjania batérie
4. Nabíjačka (nie je súčasťou balenia)
5. Indikátory LED nabíjajúce
6. Spínač Zap./vyp.
7. Bezpečnostný spínač
8. Predná rukoväť
9. Gombík prednej rukoväte
10. Ochranný kryt
11. Skrutka
12. Ochranný prvok
13. Bočné koleso
14. Držiak bočného kolesa
15. Kryt cievky
16. Kotúč cievky
17. Pružina cievky
18. Teleso cievky
19. Hrot kotúča cievky
20. Gombík na nastavenie hlavy vyžínača
21. Krúžok na nastavenie hlavy vyžínača
22. Spodný krúžok na nastavenie
23. Horná rukoväť
24. Dolná rukoväť

3. MONTÁŽ

Pred akoukoľvek prácou na náradí vyberte batériu.



Batéria sa pred prvým použitím musí nabiť



Varovanie! Nepoužívajte vyžínač bez ochranného krytu.

Vloženie batérie do zariadenia (Obr. C)

Pred pripojením k nabíjačke alebo vložení do zariadenia skontrolujte, či je exteriér batérie čistý a suchý.

- Zariadenie pevne uchopíte jednou rukou.
- Batériu (1) vložte do základne zariadenia.
- Batériu tlačte ďalej dopredu, kým nezapadne na miesto.

Vybratie batérie zo zariadenia (Obr. C)

- Zariadenie pevne uchopíte jednou rukou.
- Druhou rukou stlačte tlačidlo na uvoľnenie batérie (2) na zadnej strane batérie (1).
- Tlačidlo odomknutia (2) držte stlačené a batériu vytiahnite von zo zariadenia podľa znázornenia na obr. C.

Montáž ochranného krytu (obr. B1)

- Namontujte ochranný kryt (10) na kryt hlavy vyžinača.
- Zaisťte kryt pomocou dodanej skrutky (11).

Montáž ochranného prvku (obr. B2)

- Stlačte konce ochranného prvku (12) k sebe a zasuňte ich do otvorov v kryte hlavy vyžinača
- Ochranný prvok sa môže nastaviť do rôznych ochranných vzdialeností. Ak chcete nastaviť ochranný prvok, jednoducho ho stlačte alebo potiahnite.

Montáž prednej rukoväte (obr. D1)

- Umiestnite rukoväť (8) na držiak namontovaný na hornej rukoväti.
- Vložte skrutku do šesťhranného otvoru a namontujte gombík (9) na skrutku.

Nastavenie prednej rukoväte (obr. D2)

- Jemne odskrutkujte gombík (9) a stlačte alebo potiahnite prednú rukoväť (8) do požadovanej polohy. Môže to byť buď nadol alebo nahor alebo pootočené okolo hornej rukoväte.



Ak používate zariadenie smerom do strany, vždy použite bočné koleso

Montáž bočného kolesa (obr. E)

- Posuňte bočné koleso (13) nad držiak bočného kolesa (14).



Montáž cievky s lankom (obr. F1)

Pred výmenou cievky očistite zariadenie od nečistôt.

- Umiestnite pružinu (17) do telesa cievky (18). Uistite sa, že širšia strana pružiny je umiestnená na hlave vyžinača.
- Umiestnite kotúč cievky (16) nad pružinu (17). Uistite sa, že lanká prechádzajú cez otvory telesa (18). (obr. F2)
- Zakryte kotúč cievky krytom cievky (15) a pevne ho utiahnite otočením krytu.

Výmena cievky (obr. F1)

- Odstráňte kryt cievky (15)
- Vyberte kotúč cievky (16), ale pružinu (17) nechajte vo vnútri.
- Vezmite nový kotúč cievky (GTA1002) a umiestnite ho nad pružinu (17). Uistite sa, že lanká prechádzajú cez otvory telesa (18). (obr. F2)
- Zakryte nový kotúč cievky krytom cievky (15) a pevne ho utiahnite otočením krytu.

4. PREVÁDZKA

Používanie systému tap and go (obr. G)

- Ak je lanko príliš krátke, zapnite zariadenie a na zemi stlačte hrot kotúča cievky (19) (uistite sa, že to vykonávate na tvrdom povrchu).
- Takto uvoľníte lanko, aby sa mohlo predĺžiť.
- Lanko sa automaticky odreže na správnu dĺžku pomocou noža, ktorý je namontovaný na ochrannom kryte (10).

Naklonenie hlavy vyžinača (obr. H)



Napájanie nechajte vypnuté a odpojte batériu.

- Stlačením gombíka (20) na hlave vyžinača nakloňte hlavu do požadovanej polohy.
- Keď uvoľníte gombík, hlava zapadne a zaisť sa vo vybranej polohe

Otočenie hlavy vyžinača (obr. I)

- Stlačením krúžku (21) nadol smerom k hlave vyžinača otočte hlavu do požadovanej polohy.
- Keď uvoľníte krúžok, hlava zapadne a zaisť sa vo vybranej polohe

Nastavenie výšky tyče (obr. J)

- Ak chcete nastaviť výšku zariadenia, uvoľnite dolný nastavovací krúžok (22)
- Opatrne zatlačte dolnú rukoväť (24) z hornej rukoväte (23) nadol alebo nahor.

- Uťahnutím dolného nastavovacieho krúžku (22) zaistíte výšku zariadenia

Používanie vyžinača



Pred použitím vždy vizuálne skontrolujte, či sú zariadenie a jeho súčasti správne namontované, neopotrebované alebo poškodené.

- Pre vašu vlastnú bezpečnosť a dosiahnutie najlepších výsledkov si prečítajte nasledujúce používateľské rady a nepoužívajte tento produkt na iné ako určené použitie.
- Tento vyžinač je určený na kosenie trávy. Akékoľvek iné použitie, ktoré nie je výslovne povolené v tejto príručke, môže spôsobiť poškodenie vyžinača alebo zranenie používateľa.

Bezpečnostné funkcie

- ochranný kryt má nôž na odrezanie lanka na správnu dĺžku. Nedotýkajte sa noža, aby ste znížili riziko zranenia používateľa.
- Spínač zap./vyp. (6) a bezpečnostný spínač (7) sa musia stlačiť naraz, aby sa spustil motor. Ak sa uvoľní tlak na jeden z dvoch spínačov, zariadenie je navrhnuté tak, aby sa urýchlene zastavilo.

Zapnutie a vypnutie

- Ak chcete zapnúť vyžinač, súčasne stlačte bezpečnostný spínač (7) a spínač zap./vyp. (6).
- Ak chcete vyžinač vypnúť, uvoľnite jeden alebo obidva spínače.

5. ÚDRŽBA



Pred čistením a údržbou vždy vypnite zariadenie a zo zariadenia vyberte akumulátor.

Puzdro zariadenia vyčistite jemnou tkaninou, podľa možností po každom použití. Uistite sa, že vetracie otvory neobsahujú prach a nečistoty. Odolné nečistoty odstráňte jemnou tkaninou navlhčenou v mydlovej vode. Nepoužívajte rozpúšťadlá ako benzín, alkohol, amoniak a pod. Takéto chemické látky poškodia syntetické komponenty.

ZIVOTNÉ PROSTREDIE



Chybné alebo vyradené elektrické či elektronické zariadenia musia byť zberané v príslušných recyklačných zberniciach.

Len pre krajiny ES

Elektrické náradie nelikvidujte ako súčasť komunálneho odpadu. Podľa Európskej smernice 2012/19/ES o vyradených elektrických a elektronických zariadeniach a jej implementácie do národného práva sa elektrické náradie, ktoré je viac nepoužiteľné, musí zberať ako separovaný odpad a likvidovať ekologickým spôsobom.

ZÁRUKA

Produkty značky FERM sa vyvíjajú podľa najvyšších noriem kvality a zaručuje sa, že neobsahujú chyby materiálu a vyhotovenia, a to počas obdobia určeného zákonom, ktoré začína dňom originálneho zakúpenia. Ak by sa počas tohto obdobia u produktu vyskytlo akékoľvek zlyhanie, a to z dôvodu chybného materiálu a/alebo vyhotovenia, potom priamo kontaktujte predajcu produktov značky FERM.

Nasledujúce okolnosti sú z tejto záruky vylúčené:

- Vykonali sa opravy alebo pozmenenia, prípadne sa zaznamenal pokus o opravu alebo pozmenenie zariadenia zo strany neautorizovaných servisných stredísk.
- Normálne opotrebovanie.
- Nástroj sa zneužíval, nesprávne používal alebo sa vykonávala nevhodná údržba.
- Použili sa neoriginálne náhradné diely.

Táto záruka predstavuje výlučnú vyslovenú alebo skrytú záruku uskutočnenú zo strany spoločnosti. Neexistujú žiadne iné vyslovené alebo skryté záruky, ktoré by dopĺňali túto záruku, a to vrátane skrytých záruk obchodovateľnosti a vhodnosti na príslušný účel. Za žiadnych okolností nebude spoločnosť FERM zodpovedná za akékoľvek náhodné alebo následné škody. Opravné prostriedky predajcov budú obmedzené na opravu alebo výmenu nevyhovujúcich zariadení alebo dielov.

Produkt a používateľská príručka podliehajú zmenám. Špecifikácie sa môžu zmeniť bez predchádzajúceho upozornenia.

TAGLIABORDI A BATTERIA GTM1005

Grazie per aver acquistato questo prodotto Ferm. Con questo acquisto lei è entrato in possesso di un prodotto di qualità eccellente, distribuito da uno dei principali fornitori in Europa. Tutti i prodotti distribuiti da Ferm sono realizzati in conformità con i più rigidi standard in materia di sicurezza e prestazioni. È nostra filosofia offrire al cliente un servizio di assistenza di eccellente livello, supportato da una garanzia completa. Ci auguriamo che apprezzerà l'uso di questo prodotto per molti anni a venire.

1. ISTRUZIONI DI SICUREZZA



Leggere accuratamente gli avvisi di sicurezza, gli avvisi di sicurezza aggiuntivi e le istruzioni. La mancata osservanza degli avvisi di sicurezza e delle istruzioni potrebbe causare scosse elettriche, incendio e/o gravi lesioni.
Mantenere gli avvisi di sicurezza e le istruzioni a portata di mano per future consultazioni.

I seguenti simboli sono utilizzati nel presente manuale utente o sul prodotto:



Leggere il manuale per l'utente.



Denota il rischio di lesioni personali, morte o danni all'utensile in caso di mancata osservanza delle istruzioni contenute nel presente manuale.



Rischio di scosse elettriche.



Indossare protezioni acustiche. Indossare dispositivi di protezione per gli occhi.



Indossare una mascherina antipolvere.



Indossare guanti di protezione.



Indossare stivali antinfortunistici.



Non esporre alla pioggia.



Non smaltire il prodotto in contenitori non idonei.



Il prodotto è conforme alle norme di sicurezza applicabili ai sensi delle direttive europee vigenti.



Prima di eseguire qualsiasi operazione di pulizia e intervento di manutenzione sull'elettrodomestico, spegnerlo sempre e rimuovere la batteria dallo stesso.

REGOLE GENERALI DI SICUREZZA



ATTENZIONE! Leggere tutte le avvertenze di sicurezza e tutte le istruzioni. Se non si seguono tutte le istruzioni sotto elencate, si può incorrere in uno shock elettrico, in un incendio e/o in lesioni serie.

Conservare queste istruzioni.

Il termine "arnese elettrico" in tutti gli avvertimenti sotto elencati si riferisce al vostro arnese elettrico che funziona a corrente (con filo) o ad un arnese che funziona a pile (senza filo).

1) Area di lavoro

- Mantenere l'area di lavoro pulita e ben illuminata.** Aree buie e disordinate favoriscono gli incidenti.
- Non usare arnesi elettrici in atmosfere esplosive, come vicino ai liquidi infiammabili, gas o polveri.** Gli arnesi elettrici creano scintille che possono incendiare la polvere dei vapori.
- Tenere lontani bambini e altre persone mentre si accende l'arnese elettrico.** Le distrazioni possono farvi perdere il controllo.

2) Sicurezza elettrica

- Le spine dell'arnese elettrico devono andare bene per la presa di corrente. Non modificare mai la spina in alcun modo. Non usare alcun adattatore con arnesi elettrici a terra (messo a terra).** Spine non modificate che vanno bene per le prese di corrente ridurranno il rischio di shock elettrico.
- Evitare il contatto corporeo con superfici**

a terra come tubature, radiatori, fornelli e refrigeratori. C'è un rischio maggiore di shock elettrico se il vostro corpo è a terra.

- Non esporre arnesi elettrici alla pioggia o a condizioni di umidità.** Se dell'acqua penetra nell'arnese elettrico aumenterà il rischio di shock elettrico.
- Non abusare del filo. Non usare mai il filo per trasportare, spingere o staccare dalla presa l'arnese elettrico. Tenere il filo lontano da calore, olio, bordi taglienti o parti mobili.** Fili danneggiati o aggrovigliati aumentano il rischio di shock elettrico.
- Quando si accende un arnese elettrico all'aperto, usare una prolunga adatta a tale uso.** Usare un filo adatto all'uso all'aperto ridurrà il rischio di shock elettrico.
- Se non è possibile evitare l'uso di un elettrodomestico in ambiente umido, usare una rete di alimentazione protetta da un interruttore differenziale (salvavita).** L'uso di un salvavita riduce il rischio di scosse elettriche.

3) Sicurezza personale

- Stare vigili e attento quando si accende un arnese elettrico. Non usare un arnese elettrico mentre si è stanco o sotto l'effetto di droghe, alcool o medicinali.** Un momento di disattenzione mentre si accendono arnesi elettrici può causare delle gravi lesioni personali.
- Usare dispositivi di protezione individuale. Indossare sempre una protezione per gli occhi.** Dispositivi di sicurezza come mascherina per la polvere, scarpe di sicurezza antiscivolo, casco, o protezioni per le orecchie usate nelle appropriate condizioni, ridurranno le lesioni personali.
- Prevenire l'avvio accidentale. Assicurarsi che l'interruttore sia spento prima di collegarsi.** Trasportare elettrodomestici tenendo il dito sull'interruttore di accensione o dare corrente ad elettrodomestici con l'interruttore acceso può dare luogo a incidenti.
- Rimuovere ogni chiave regolatrice o chiave per dadi prima di accendere l'arnese elettrico.** Una chiave per dadi o una chiave lasciata attaccata ad una parte rotante dell'arnese elettrico può provocare lesioni personali.
- Cercare di mantenere l'equilibrio. Mantenere sempre un punto d'appoggio appropriato.** Questo consente un controllo migliore

- dell'arnese elettrico in situazioni inaspettate.
- f) **Vestirsi adeguatamente. Non indossare vestiti larghi o gioielli. Tenere lontano capelli, vestiti e guanti dalle parti mobili.** Vestiti larghi, gioielli o capelli lunghi possono essere presi nelle parti mobili.
- g) **Se vengono forniti dispositivi per la connessione dell'estrazione della polvere e attrezzature di raccolta, assicurarsi che questi siano collegati e usati correttamente.** L'uso di questi dispositivi può ridurre i rischi correlati alla polvere.
- h) **Non lasciare che la confidenza acquisita dall'uso frequente induca l'utilizzatore ad assumere comportamenti imprudenti e a ignorare i principi di sicurezza per l'utensile.** Una semplice distrazione può provocare gravi lesioni personali in una frazione di secondo.
- 4) **Uso e manutenzione dell'arnese elettrico**
- a) **Non forzare l'arnese elettrico. Usare l'arnese elettrico corretto per il vostro impiego.** L'arnese elettrico corretto farà il lavoro meglio e in maniera più sicura alla velocità per la quale è stato progettato.
- b) **Non usare l'arnese elettrico se l'interruttore non si accende o non si spegne.** Ogni arnese elettrico che non può essere controllato con l'interruttore è pericoloso e deve essere riparato.
- c) **Scollegare la spina dalla sorgente di elettricità prima di fare qualsiasi regolazione, cambiare gli accessori, o conservare arnesi elettrici.** Tali misure di sicurezza preventive riducono il rischio di accendere l'arnese elettrico accidentalmente.
- d) **Conservare gli arnesi elettrici inattivi fuori dalla portata dei bambini e non permettere a persone che non hanno confidenza con l'arnese elettrico o con queste istruzioni di usare l'arnese elettrico.** Gli arnesi elettrici sono pericolosi per utenti inesperti.
- e) **Mantenere gli arnesi elettrici. Controllare il non allineamento o l'attacco di parti mobili, la rottura di parti ed ogni altra condizione che può influire sul funzionamento degli arnesi elettrici. Se è danneggiato, far riparare l'arnese elettrico prima dell'uso.** Molti incidenti sono causati da arnesi elettrici mantenuti male.
- f) **Mantenere gli arnesi da taglio affilati e puliti.** È meno probabile che si attacchino degli arnesi da taglio mantenuti correttamente con tagli affilati e questi sono anche più facili da controllare.
- g) **Usare l'arnese elettrico, gli accessori e le parti dell'arnese ecc, secondo queste istruzioni e nel modo pensato per il particolare tipo di arnese elettrico, tenendo conto delle condizioni di lavoro e del lavoro da svolgere.** L'uso dell'arnese elettrico per operazioni diverse da quelle pensate potrebbe causare situazioni pericolose.
- h) **Mantenere le impugnature e le superfici di presa asciutte, pulite e libere da olio e grasso.** Impugnature e superfici di presa scivolose non consentono di maneggiare e controllare in sicurezza l'utensile in situazioni impreviste.
- 5) **Uso e manutenzione dell'utensile a batteria**
- a) **Ricaricare l'apparecchio esclusivamente con il caricabatterie specificato dal fabbricante.** Se si utilizza un caricabatterie di diverso tipo potrebbero verificarsi incendi.
- b) **Utilizzare gli utensili elettrici solo con i pacchi batterie appositamente prescritti.** L'uso di pacchi batterie di diverso tipo aumenta il rischio di infortunio o incendio.
- c) **Quando il pacco batterie non è in uso, tenerlo lontano da oggetti metallici quali fermagli, monete, chiavi, chiodi, viti o altri piccoli oggetti metallici che potrebbero mettere in collegamento i due poli.** Se i poli vengono messi in corto circuito, la batteria potrebbe emettere scintille o fiammate.
- d) **In condizioni di uso scorretto, la batteria potrebbe emettere liquido: evitare pertanto di entrarvi in contatto. In caso di contatto accidentale, risciacquare con acqua. Se il liquido entra a contatto con gli occhi, consultare immediatamente un medico.** Il liquido emesso dalla batteria può causare irritazioni o ustioni.
- e) **Non utilizzare un pacco batterie o l'utensile se danneggiati o manomessi.** Pacchi batterie danneggiati o manomessi potrebbero avere comportamenti imprevedibili con il rischio di incendiarsi, esplodere o provocare lesioni a persone.
- f) **Non esporre un pacco batterie o l'utensile alle fiamme o a temperature eccessivamente**

elevate. L'esposizione alle fiamme o a temperature superiori a 130 °C potrebbe provocare un'esplosione. NOTA: la temperatura di "130 °C" corrisponde a "265 °F".

- g) **Seguire tutte le istruzioni per la ricarica e non caricare il pacco batterie o l'utensile a temperature che non rientrino nell'intervallo specificato nelle istruzioni.** Se si effettua la ricarica in modo improprio o a temperature non comprese nell'intervallo specificato, il pacco batterie potrebbe subire danni e potrebbe aumentare il rischio di incendi.

6) Riparazione

- a) **L'assistenza per l'elettrostrumento deve essere prestata da un tecnico qualificato che utilizzi soltanto ricambi originali.** In questo modo viene garantita la sicurezza dell'elettrostrumento.
- b) **Non tentare di riparare pacchi batterie danneggiati.** La riparazione dei pacchi batteria deve essere effettuata esclusivamente dal produttore o presso centri di assistenza autorizzati.

ISTRUZIONI DI SICUREZZA AGGIUNTIVE PER I DECESPUGLIATORI SENZA CAVO:

- Non consentire mai l'uso del decespugliatore a bambini o persone inesperte o che non abbiano letto queste istruzioni. Le normative vigenti a livello locale possono imporre un limite di età per l'utilizzatore. Quando il decespugliatore non viene usato, custodirlo fuori dalla portata dei bambini.
- Non utilizzare mai il decespugliatore con protezioni o schermi danneggiati o smontati.
- Prima di usare il decespugliatore e dopo un eventuale urto, controllare che non presenti segni di usura o danni e, se necessario, provvedere alla riparazione.
- Non mettere mai in funzione il prodotto se si è stanchi, ammalati o sotto l'effetto di alcool, stupefacenti o farmaci.
- Indossare sempre pantaloni lunghi, stivali e guanti. Non indossare indumenti larghi, gioielli, pantaloncini o sandali e non lavorare mai a piedi nudi.
- Indossare dispositivi di protezione acustiche e per gli occhi ogni volta che si utilizza il decespugliatore.

- Mantenere sempre un equilibrio saldo. Non sporgersi troppo.
- Non utilizzare mai il decespugliatore in presenza di persone (in particolare bambini) o animali domestici nelle vicinanze.
- Attendere l'arresto completo del filo nella bobina prima di toccarlo. Dopo lo spegnimento del decespugliatore, il filo nella bobina continua a girare, con la possibilità di provocare lesioni alle persone.
- Usare il decespugliatore solo alla luce del giorno o in condizioni di buona illuminazione artificiale.
- Evitare di utilizzare il decespugliatore in caso di maltempo, soprattutto quando vi è il rischio di fulmini.
- L'impiego del decespugliatore per tagliare erba bagnata comporta una riduzione della sua efficienza prestazionale.
- Spegnerlo il decespugliatore durante il trasporto da e verso l'area di lavoro.
- Accendere il motore solo se mani e piedi sono lontani dagli elementi di taglio.
- Non mettere mani o piedi vicino al sistema di taglio.
- Rimuovere la batteria prima di cambiare la bobina di filo.
- Non montare mai elementi di taglio di metallo su questo decespugliatore.
- Ispezionare e sottoporre il decespugliatore a manutenzione periodicamente.
- Fare riparare il decespugliatore solo da un tecnico dell'assistenza autorizzato.
- Verificare sempre che le feritoie di ventilazione siano mantenute pulite e libere da detriti.
- Rimuovere la batteria nei casi seguenti:
- ogni volta che si lascia incustodito il decespugliatore, anche se per breve tempo;
- prima di sostituire il filo di taglio;
- prima di pulire il decespugliatore o di compiere interventi sullo stesso.
- Conservare il decespugliatore in un luogo asciutto, lontano dalla portata dei bambini. Non appoggiarvi sopra altri oggetti.
- Non azionare il decespugliatore con l'accessorio con il filo di taglio smontato.

2. INFORMAZIONI RELATIVE ALL'ELETTROUTENSILE

Uso previsto

Questo decespugliatore è stato sviluppato per il taglio di erba ed erbacce sotto i cespugli e sui pendii. Esso è ideale per tagliare i bordi non raggiungibili con un rasaerba. Il decespugliatore è concepito per l'impiego in ambienti con temperature comprese tra 0 °C e 45 °C. Non utilizzare il prodotto sotto la pioggia.

DATI TECNICI

No. modello	GTM1005
Tensione	20V 
Asta telescopica	420-700 mm
Inclinazione dell'asta regolabile	0° - 90°
Testa di taglio regolabile	0° - 90°
Velocità a vuoto	8.000 giri/min
Diametro del tagliafilo	250 mm
Sistema di taglio "Tap and go", bobina a 2 fili Ø1,2 mm x 8m	
Peso (senza batteria)	2,1 kg
Livello di pressione sonora LPA	71,2 dB(A) K=3 dB(A)
Livello di potenza sonora LWA	88,2 dB(A) K=3 dB(A)
Vibrazione	6,918 m/s ² K=1,5 m/s ²

Valore garantito secondo la direttiva sul rumore:
LwA 96db (A)

Utilizzare esclusivamente le batterie seguenti della piattaforma di batterie da 20 V FX-POWER. L'uso di batterie diverse potrebbe causare gravi lesioni personali o danni all'elettrotensile.

CDA1167	Batteria agli ioni di litio da 20V, 2Ah,
CDA1168	Batteria agli ioni di litio da 20V, 4Ah, (consigliato)

Il caricabatterie seguente può essere usato per caricare queste batterie.

CDA1169	Adattatore caricabatterie
CDA1170	Caricabatterie rapido

Le batterie della piattaforma di batterie da 20 V FX-POWER sono intercambiabili con tutti gli elettrotensili con batterie della piattaforma da FERM FX-POWER.

Livello delle vibrazioni

Il livello di emissione delle vibrazioni indicato sul retro di questo manuale di istruzioni è stato misurato in conformità a un test standardizzato

stabilito dalla norma EN 50636-2-91 questo valore può essere utilizzato per mettere a confronto un l'utensile con un altro o come valutazione preliminare di esposizione alla vibrazione quando si impiega l'utensile per le applicazioni menzionate.

- se si utilizza l'utensile per applicazioni diverse, oppure con accessori differenti o in scarse condizioni, il livello di esposizione potrebbe aumentare notevolmente.
- i momenti in cui l'utensile è spento oppure è in funzione ma non viene effettivamente utilizzato per il lavoro, possono contribuire a ridurre il livello di esposizione.

Proteggersi dagli effetti della vibrazione effettuando la manutenzione dell'utensile e dei relativi accessori, mantenendo le mani calde e organizzando i metodi di lavoro.

DESCRIZIONE

I numeri che compaiono nel testo si riferiscono agli schemi riportati alle pagine 2-5.

1. Batteria (non inclusa)
2. Pulsante di sblocco batteria
3. Indicatore di carica batteria
4. Caricabatterie (non inclusa)
5. Indicatori a LED caricabatterie
6. Interruttore di accensione/spostamento
7. Interruttore di sicurezza
8. Impugnatura anteriore
9. Pomello di bloccaggio impugnatura anteriore
10. Protezione
11. Vite
12. Ferro di protezione
13. Rotella laterale
14. Supporto rotella laterale
15. Copribobina
16. Bobina
17. Molla della bobina
18. Alloggiamento bobina
19. Punta della bobina
20. Testa di taglio con pomello di regolazione
21. Testa di taglio con anello di regolazione
22. Anello di regolazione inferiore
23. Parte superiore dell'albero
24. Parte inferiore dell'albero

3. ASSEMBLAGGIO



Prima di compiere qualsiasi intervento sull'elettrotensile, rimuovere la batteria.



Avvertenza! Non utilizzare il decespugliatore senza la protezione montata.



Prima del primo utilizzo, caricare l'elettrotensile.

Inserimento della batteria nell'elettrotensile (Fig. C)



Assicurarsi che la batteria sia pulita esternamente prima di collegarla al caricabatterie o all'elettrotensile.

- Tenere fermo l'elettrotensile saldamente con una mano.
- Inserire la batteria (1) nella base dell'elettrotensile.
- Spingere avanti la batteria finché scatta in posizione con un clic.

Rimozione della batteria dall'elettrotensile (Fig. C)

- Tenere fermo l'elettrotensile saldamente con una mano.
- Con l'altra mano, premere il pulsante di sblocco della batteria (2) situato nella parte posteriore della batteria (1).
- Mantenendo premuto il pulsante di sblocco (2), fare scorrere indietro la batteria estraendola dall'elettrotensile, come illustrato nella Fig. C.

Montaggio della protezione (Fig. B1)

- Montare la protezione (10) sull'alloggiamento della testa di taglio.
- Fissare la protezione con la vite (11) in dotazione.

Montaggio del ferro di protezione (Fig. B2)

- Premere le estremità del ferro di protezione (12) una verso l'altra e infilarle nei fori dell'alloggiamento della testa di taglio.
- Il ferro di protezione può essere posizionato a distanze diverse. Per regolare la posizione del ferro di protezione è sufficiente premerlo e tirarlo.

Montaggio dell'impugnatura anteriore (Fig. D1)

- Posizionare l'impugnatura (8) sul supporto fissato sulla parte superiore dell'albero.
- Infilare il bullone nel foro esagonale e fissare il pomello di bloccaggio (9) sul bullone.

Regolazione dell'impugnatura anteriore (Fig. D2)

- Svitare leggermente il pomello di bloccaggio (9) e premere o tirare l'impugnatura anteriore (8) fino a ottenere la posizione desiderata, che può essere verso l'alto o il basso e ruotata rispetto alla parte superiore dell'albero.



Quando si usa il decespugliatore di lato, servirsi sempre della rotella laterale.

Montaggio della rotella laterale (Fig. E)

- Infilare la rotella laterale (13) sul rispettivo supporto (14).

Montaggio della bobina di filo (Fig. F1)



Prima di sostituire la bobina, pulire l'elettrotensile eliminando l'eventuale sporcizia.

- Collocare la molla (17) nell'alloggiamento della bobina (18). Assicurarsi che il lato più largo della molla sia collocato sulla testa di taglio.
- Collocare la bobina (16) sopra la molla (17). Assicurarsi che i fili passino attraverso i fori all'interno dell'alloggiamento (18). (Fig. F2)
- Coprire la bobina con il copribobina (15) e fissarla ruotando il copribobina saldamente.

Sostituzione della bobina (Fig. F1)

- Rimuovere il copribobina (15).
- Estrarre la bobina (16), ma lasciare la molla (17) all'interno.
- Prendere la nuova bobina (GTA1002) e posizionarla sopra la molla (17). Assicurarsi che i fili passino attraverso i fori all'interno dell'alloggiamento (18). (Fig. F2)
- Coprire la bobina con il copribobina (15) e fissarla ruotando il copribobina saldamente.

4. USO

Utilizzo del sistema "Tap and Go" (Fig. G)

- Se il filo di taglio è troppo corto, accendere il decespugliatore e premere la punta della bobina (19) sul terreno (assicurarsi di farlo su una superficie dura).
- In questo modo viene rilasciato il filo, facendolo allungare.
- Il filo sarà tagliato alla lunghezza corretta in automatico tramite la lama montata nella protezione (10).

Inclinazione della testa di taglio (Fig. H)



Mantenere l'elettrotensile spento e scollegare la batteria.

- Premere il pomello di regolazione (20) della testa di taglio per inclinarla nella posizione desiderata.
- Appena il pomello di regolazione viene rilasciato, la testa di taglio si blocca in posizione con uno scatto.

Rotazione della testa di taglio (Fig. I)

- Premere l'anello di regolazione (21) in basso verso la testa di taglio per inclinarla nella posizione desiderata.
- Appena l'anello di regolazione viene rilasciato, la testa di taglio si blocca in posizione con uno scatto.

Regolazione della lunghezza dell'asta (Fig. J)

- Per regolare l'altezza dell'elettrotensile, allentare l'anello di regolazione inferiore (22).
- Spingere con cautela la parte inferiore dell'albero (24) dalla parte superiore (23) verso il basso o verso l'alto.
- Stringere l'anello di regolazione inferiore (22) per bloccare l'altezza dell'elettrotensile.

Utilizzo del decespugliatore



Prima dell'uso, ispezionare sempre vivamente l'elettrotensile e i rispettivi componenti al fine di verificare che siano montati correttamente e non siano usurati o danneggiati.

- Per salvaguardare la propria sicurezza e per ottenere i migliori risultati, leggere la seguente avvertenza di utilizzo e non utilizzare questo prodotto per alcuno scopo al di fuori dell'uso

prescritto.

- Questo decespugliatore è stato realizzato per tagliare l'erba. Tutti gli altri utilizzi non specificatamente consentiti in questo manuale possono causare lesioni all'utilizzatore.

Caratteristiche di sicurezza

- La protezione è dotata di un coltello per tagliare il filo metallico alla lunghezza corretta. Non toccare il coltello onde ridurre la possibilità che si verifichino lesioni per l'utilizzatore.
- L'interruttore di accensione/spengimento (6) e l'interruttore di sicurezza (7) devono essere azionati insieme per avviare il motore. L'elettrotensile è progettato in modo tale che, rilasciando uno dei due interruttori, si arresti rapidamente.

Accensione e spegnimento

- Per mettere in funzione il decespugliatore, premere l'interruttore di sicurezza (7) e contemporaneamente l'interruttore di accensione/spengimento (6).
- Per spegnerlo, rilasciare uno o entrambi gli interruttori.

5. MANUTENZIONE



Prima di eseguire qualsiasi operazione di pulizia e intervento di manutenzione spegnere sempre l'elettrotensile e rimuovere la batteria dall'elettrotensile.

Pulire regolarmente il corpo dell'elettrotensile con un panno morbido, preferibilmente dopo ogni uso. Assicurarsi che le prese d'aria siano libere da polvere e sporizia. Rimuovere lo sporco particolarmente ostinato con un panno morbido inumidito con acqua e sapone. Non utilizzare solventi come benzina, alcol, ammoniaca, ecc. Le sostanze chimiche di questo tipo danneggiano i componenti sintetici.

RISPETTO AMBIENTALE



Le apparecchiature elettriche e elettroniche difettose e/o scartate devono essere raccolte presso gli opportuni siti di riciclaggio.

Solo per i Paesi CE

Non smaltire gli elettrodomestici insieme ai rifiuti domestici. Secondo la Direttiva europea 2012/19/EC sui rifiuti delle apparecchiature elettriche ed elettroniche e relativa implementazione nelle normative locali, gli elettrodomestici ormai inutilizzabili devono essere raccolti separatamente e smaltiti in modo ecologico.

DEFINIZIONI DELLA GARANZIA

I prodotti FERM sono sviluppati secondo i più elevati standard di qualità e viene garantita l'assenza di difetti nei materiali e nella manodopera per il periodo contrattuale a partire dalla data di acquisto originale. Qualora il prodotto dovesse subire un guasto qualsiasi durante questo periodo a causa di difetti nei materiali e/o nella manodopera, si prega di contattare direttamente il FERM.

Le seguenti circostanze sono escluse da questa garanzia:

- Riparazioni e/o modifiche alla macchina sono state eseguite o tentate da centri di assistenza non autorizzati.
- Normale usura.
- L'utensile è stato abusato, utilizzato o mantenuto in modo improprio.
- Sono state utilizzate parti di ricambio non originali

Ciò costituisce l'unica garanzia espressa o implicita fornita dall'azienda. Non esistono altre garanzie espresse o implicite che si estendono oltre il presente documento, ivi comprese le garanzie implicite di commerciabilità e idoneità per uno scopo particolare. In nessun caso FERM sarà responsabile di eventuali danni incidentali o consequenziali. I rimedi dei rivenditori saranno limitati alla riparazione o sostituzione di unità o parti non conformi.

Il prodotto e il manuale per l'utente sono soggetti a modifiche. I dati tecnici possono essere modificati senza ulteriore notifica.

CORTABORDES A BATERÍA GTM1005

Gracias por comprar este producto Ferm. Al hacerlo ha adquirido un excelente producto, suministrado por uno de los proveedores líderes en Europa. Todos los productos suministrados por Ferm se fabrican de conformidad con las normas más elevadas de rendimiento y seguridad. Como parte de nuestra filosofía también proporcionamos un excelente servicio de atención al cliente, respaldado por nuestra completa garantía. Esperamos que disfrute utilizando este producto durante muchos años.

1. INSTRUCCIONES DE SEGURIDAD



Lea las advertencias de seguridad, las advertencias de seguridad adicionales y las instrucciones adjuntas. De no respetarse las advertencias de seguridad y las instrucciones, podrían producirse descargas eléctricas, incendios y/o lesiones graves. **Conserve las advertencias de seguridad y las instrucciones para su posterior consulta.**

Los siguientes símbolos se utilizan en el manual de usuario o en el producto:



Lea el manual de usuario.



Denota riesgo de lesiones personales, pérdida de vida o daños a la herramienta en caso de incumplimiento de las instrucciones del presente manual.



Riesgo de descarga eléctrica.



Use protectores auditivos.
Use protección ocular.



Use mascarilla antipolvo.



Use guantes de protección.



Use botas de protección.



No exponer a la lluvia.



No tire el producto en contenedores inadecuados.



El producto es conforme a las normas de seguridad aplicables según las directivas europeas.



Antes de realizar la limpieza y el mantenimiento, apague siempre la máquina y extraiga la batería de la máquina.

INSTRUCCIONES GENERALES DE SEGURIDAD



PRECAUCIÓN! Lea todas las advertencias de seguridad y todas las instrucciones. Si no lo hace, el uso indebido puede acarrear cortocircuitos, fuego o lesiones graves.

Conserve estas instrucciones.

El término “herramienta eléctrica”, en todas las advertencias enumeradas a continuación se refiere a su herramienta eléctrica (i nalámbrica) que funciona con una batería o a través de la red eléctrica.

1) Área de trabajo

- Trabaje en un lugar limpio y bien iluminado.** Lugares no iluminados o sucios propician accidentes.
- No use herramientas eléctricas donde haya riesgo de fuego o explosión, p.ej: cerca de líquidos o gases inflamables, polvo etc.** Las herramientas eléctricas producen chispas que pueden producir la ignición de partículas de humo.
- Mantenga a los niños y otras personas alejados mientras utiliza la herramienta eléctrica.** Las distracciones pueden hacer que pierda el control de la herramienta.

2) Seguridad eléctrica

- Cerciórese de que las clavijas de la herramienta eléctrica están correctamente enchufadas. Nunca modifique la clavija. No utilice ningún adaptador para la clavija de una herramienta eléctrica con conexión a tierra.** Las clavijas que no se hayan cambiado y los enchufes adecuados reducen el riesgo de cortocircuitos.
- Evite el contacto humano con superficies con conexiones a tierra como tubos metálicos, conductos, tubos de la calefacción, radiadores y refrigeradores.** El riesgo de cortocircuitos es mayor cuando el cuerpo está en contacto con el suelo.
- No use herramientas eléctricas bajo la lluvia o en entornos húmedos.** Si entra agua en una herramienta eléctrica aumenta el riesgo de cortocircuito.
- No utilice el cable para todo. Nunca utilice el cable para mover la máquina, empujarla o sacar la clavija del enchufe. Mantenga el cable alejado del calor, aceite, zonas cortantes o piezas en movimiento.** Los cables dañados o enredados aumentan el riesgo de cortocircuito.
- Use un cable alargador impermeable adecuado para exteriores cuando trabaje con la herramienta eléctrica al aire libre.** El riesgo de cortocircuito es menor si utiliza un cable alargador adecuado para exteriores.
- Si no se puede evitar el uso de la herramienta eléctrica en un lugar húmedo, use suministro protegido mediante dispositivo diferencial residual (DDR).** El uso de un DDR reduce el riesgo de choque eléctrico.
- No permita que la familiaridad adquirida con el uso frecuente de las herramientas le haga confiarse e ignorar los principios de seguridad de las herramientas.** Una acción descuidada puede causar lesiones graves en una fracción de segundo.

3) Seguridad personal

- No se descuide, preste atención a lo que está haciendo y utilice el sentido común mientras trabaje con esta herramienta. No use herramientas eléctricas cuando esté cansado o esté bajo los efectos del alcohol, las drogas o los medicamentos.** Un momento de distracción, mientras utilice la herramienta eléctrica, puede provocar lesiones personales graves.

- b) **Use equipo de protección individual. Use siempre gafas protectoras.** El uso en condiciones apropiadas del equipo de seguridad como por ejemplo: mascarilla antipolvo, zapatos antideslizantes de seguridad, casco o protección para los oídos, disminuye el riesgo de sufrir lesiones personales.
- c) **Evite arranques involuntarios. Asegúrese de que el interruptor está en la posición de apagado antes de conectarlo a la fuente de electricidad.** Transportar herramientas eléctricas con el dedo puesto sobre el interruptor o enchufarlas con el interruptor encendido puede causar accidentes.
- d) **Quite cualquier llave de ajuste antes de encender la herramienta eléctrica.** Una llave olvidada junto a una pieza móvil de la herramienta eléctrica puede provocar lesiones personales graves.
- e) **No se estire demasiado. Mantenga siempre el equilibrio y tenga los pies en el suelo.** Esto permite un mayor control de la herramienta eléctrica en situaciones inesperadas.
- f) **Vístase apropiadamente. No lleve prendas holgadas o joyas. Mantenga su pelo, ropa y guantes alejados de las piezas móviles.** Las prendas holgadas, las joyas y el pelo largo pueden quedar atrapados en las piezas móviles.
- g) **Si se han suministrado dispositivos para la extracción y recogida de polvo asegúrese de que estos estén conectados y se utilicen correctamente.** El uso de estos dispositivos puede reducir los riesgos relacionados con el polvo.
- h) **Mantenga las asas y las superficies de agarre secas, limpias y libres de aceite y grasa.** Las asas y las superficies de agarre resbaladizas no permiten un manejo y control seguros de la herramienta en situaciones inesperadas.
- 4) **Utilización y cuidados de la herramienta eléctrica**
- a) **No fuerce la herramienta eléctrica. Utilice la herramienta eléctrica adecuada para el trabajo que vaya a realizar.** Una herramienta eléctrica apropiada realizará un trabajo mejor y más seguro si se utiliza para el objetivo con el que ha sido diseñada.
- b) **No use herramientas que no pueden encenderse o apagarse con el interruptor.** Las herramientas que ya no se puedan encender y apagar son peligrosas y deben repararse.
- c) **Desenchufe la clavija de la toma de electricidad antes de realizar modificaciones, cambiar accesorios o guardar las herramientas eléctricas.** Tales medidas de seguridad preventivas reducen el riesgo de la puesta en marcha accidental.
- d) **Mantenga a los niños alejados de una herramienta eléctrica sin utilizar y no permita a personas que no estén familiarizadas con la máquina o estas instrucciones utilizar la herramienta.** La herramienta eléctrica puede ser peligrosa cuando la utilicen personas sin experiencia.
- e) **Conserve sus herramientas cuidadosamente. Verifique cualquier desalineación o agarrotamiento de piezas móviles, piezas dañadas y cualquier otra causa, que pudiera repercutir en el buen funcionamiento de la herramienta eléctrica. Si la herramienta está estropeada, repárela antes de utilizarla.** Muchos de los accidentes están causados por un mantenimiento insuficiente del equipo eléctrico.
- f) **Mantenga las herramientas de corte limpias y afiladas.** Sierras con esquinas cortantes con un buen mantenimiento se bloquean menos y son más fáciles de controlar.
- g) **Utilice la herramienta eléctrica, accesorios y brocas etc. Siguiendo las instrucciones atendiendo al tipo de herramienta eléctrica y tenga en cuenta las condiciones de trabajo y el tipo de trabajo que se va a realizar.** Puede ser peligroso realizar trabajos con la herramienta diferentes de aquellos para los que está diseñada.
- 5) **Uso y cuidado de las herramientas alimentadas por batería**
- a) **Recargue las baterías únicamente con el cargador recomendado por el fabricante.** Un cargador que es apto para un tipo de baterías determinado puede provocar riesgo de incendio si se usa para cargar otra clase de baterías.

- b) **Use las herramientas eléctricas sólo con las baterías indicadas específicamente.** El uso de otra clase de baterías diferente puede ocasionar el riesgo de derivar en lesiones o un incendio.
- c) **Cuando el paquete de baterías no esté en uso, consérvelo retirado de objetos metálicos como sujetapapeles, monedas, llaves, clavos, tornillos o cualquier otro objeto metálico pequeño que pueda hacer puente entre las terminales.** El contacto entre las terminales de la batería puede causar quemaduras o incendio.
- d) **Bajo condiciones extremas de abuso la batería podría expulsar un líquido; evite todo contacto. Si se produjese contacto accidentalmente, lávese bien con agua. Si el líquido hace contacto con los ojos, consulte también al médico.** El líquido emanado de la batería puede causar irritaciones o quemaduras.
- e) **No utilice una batería o una herramienta que esté dañada o modificada.** Las baterías dañadas o modificadas pueden presentar un comportamiento impredecible y provocar un incendio, una explosión o riesgo de lesiones.
- f) **No exponga una batería o una herramienta al fuego o a temperatura excesiva.** La exposición al fuego o a temperaturas superiores a 130 °C puede provocar una explosión.
NOTA: La temperatura "130 °C" puede sustituirse por la temperatura "265 °F".
- g) **Siga todas las instrucciones de carga y no cargue la batería o la herramienta fuera del rango de temperatura especificado en las instrucciones.** La carga incorrecta o a temperaturas fuera del rango especificado puede causar daños a la batería y aumentar el riesgo de incendio.
- 6) **Servicio**
- a) **Haga reparar su herramienta eléctrica por una persona cualificada, usando solo piezas de repuesto idénticas.** Esto garantiza que se mantenga la seguridad de la herramienta eléctrica.
- b) **Nunca repare las baterías dañadas.** El mantenimiento de las baterías debe ser realizado solo por el fabricante o los proveedores de servicio autorizados.

INSTRUCCIONES DE SEGURIDAD ADICIONALES PARA DESBROZADORAS SIN CABLE:

- Nunca permita que niños o personas que no estén familiarizadas con estas instrucciones usen la desbrozadora. Las normas locales pueden restringir la edad del operador. Cuando no use la desbrozadora, guárdela fuera del alcance de los niños.
- Nunca use la desbrozadora si le faltan las protecciones o pantallas o si las tiene rotas, o si no tiene las protecciones y las pantallas en su posición.
- Antes de usar la máquina después de que haya recibido un golpe, compruebe si tiene signos de desgaste o daños y, si es necesario, repárela.
- Nunca utilice el producto si está cansado, enfermo o bajo los efectos de alcohol, medicamentos o drogas.
- Lleve siempre pantalones largos y pesados, botas y guantes. No use ropa suelta, joyas, pantalones cortos ni sandalias, y nunca trabaje descalzo.
- Use protección ocular de seguridad y protectores auditivos cuando utilice la máquina.
- Manténgase firme y equilibrado. No se estire demasiado.
- Nunca trabaje con la desbrozadora si hay personas, especialmente niños, o mascotas cerca.
- Espere a que la línea del carrete se haya detenido completamente antes de tocarla. La línea del carrete sigue girando después de apagar la desbrozadora, y el hilo al girar puede causar lesiones.
- Trabaje solo a la luz del día o con buena luz artificial.
- Evite usar la desbrozadora si hay mal tiempo, especialmente en caso de riesgo de rayos.
- Utilizar la desbrozadora en el pasto mojado disminuye la eficiencia de las prestaciones.
- Apague la desbrozadora cuando la desplace desde y hacia la zona de trabajo.
- Encienda el motor solo cuando tenga las manos y los pies alejados de los elementos de corte.
- No ponga las manos o los pies cerca del sistema de corte.
- Extraiga la batería antes de cambiar el carrete.

- Nunca coloque elementos metálicos cortantes en esta desbrozadora.
- Efectúe periódicamente controles y el mantenimiento de la desbrozadora.
- Haga reparar la desbrozadora solo por un agente de servicio al cliente autorizado.
- Compruebe siempre que las ranuras de ventilación estén libres de residuos.
- Extraiga la batería:
- cuando deje la máquina desatendida por cualquier lapso de tiempo;
- antes de cambiar el hilo;
- antes de limpiar o trabajar en la desbrozadora.
- Guarde la máquina en un lugar seguro y seco alejado del alcance de los niños. No coloque otros objetos encima de la máquina.
- No utilice la máquina sin el accesorio del hilo instalado.

otra batería puede causar lesiones graves o dañar la herramienta.

CDA1167	20V, 2Ah de iones de litio
CDA1168	20V, 4Ah de iones de litio (recomendado)

Para cargar estas baterías se puede utilizar el siguiente cargador de batería.

CDA1169	Adaptador de cargador
CDA1170	Cargador rápido

Las baterías de la plataforma de baterías FX-POWER20V son intercambiables con todas las herramientas de la plataforma de baterías FERM FX-POWER.

Nivel de vibración

El nivel de emisión de vibraciones indicado en este manual de instrucciones ha sido medido según una prueba estándar proporcionada en EN 50636-2-91 puede utilizarse para comparar una herramienta con otra y como valoración preliminar de la exposición a las vibraciones al utilizar la herramienta con las aplicaciones mencionadas.

- al utilizarla para distintas aplicaciones o con accesorios diferentes o con un mantenimiento deficiente, podría aumentar de forma notable el nivel de exposición.
- en las ocasiones en que se apaga la herramienta o cuando está funcionando pero no está realizando ningún trabajo, se podría reducir el nivel de exposición de forma importante.

Protéjase contra los efectos de la vibración realizando el mantenimiento de la herramienta y sus accesorios, manteniendo sus manos calientes y organizando sus patrones de trabajo.

DESCRIPCIÓN

Los números del texto se refieren a los diagramas de las páginas 2-5.

1. Batería (no incluida)
2. Botón de desbloqueo de la batería
3. Indicación de carga de la batería
4. Cargador (no incluida)
5. Indicadores de LED del cargador
6. Interruptor de encendido/apagado
7. Interruptor de seguridad

2. INFORMACIÓN SOBRE LA MÁQUINA

Uso previsto

La desbrozadora ha sido desarrollada para cortar césped y malezas, tanto debajo de arbustos como en pendientes. La desbrozadora es ideal para cortar bordes a los que no se puede acceder con el cortacésped. El funcionamiento está previsto dentro de los 0 °C y 45 °C de temperatura ambiente. No use la máquina bajo la lluvia.

ESPECIFICACIONES TÉCNICAS

N.º de modelo	GTM1005
Tensión	20V 
Pértiga telescópica	420-700 mm
Ajuste de ángulo de la pértiga	0° - 90°
Cabezal ajustable	0° - 90°
Velocidad en vacío	8.000/min
Diámetro de corte	250 mm
Sistema de corte	carrete de 2 líneas de hilo, Ø Tap and go 1.2 mm x 8m
Peso (sin las pilas)	2.1 kg
Nivel de presión sonora LPA	71,2 dB(A) K=3 dB(A)
Nivel de presión sonora LWA	88,2 dB(A) K=3 dB(A)
Valor de vibración	6.918 m/s ² K=1.5 m/s ²

Valor garantizado según la directiva de ruido: LwA 96db (A)

Use solo las siguientes baterías de la plataforma de baterías FX-POWER 20V. El uso de cualquier

8. Empuñadura delantera
9. Pomo de la empuñadura delantera
10. Protector de seguridad
11. Tornillo
12. Parachoques
13. Rueda lateral
14. Portarrueda lateral
15. Tapa del carrete
16. Carrete de hilo
17. Muelle del carrete
18. Alojamiento del carrete
19. Punta del carrete
20. Pomo de ajuste del cabezal de corte
21. Anillo de ajuste del cabezal de corte
22. Anillo de ajuste inferior
23. Eje superior
24. Eje inferior

3. MONTAJE



Antes de realizar cualquier trabajo en la herramienta eléctrica, extraiga la batería.



¡Advertencia! No use la desbrozadora sin el protector.



Hay que cargar la máquina antes de usarla por primera vez.

Colocación de la batería en la máquina (Fig. C)



Compruebe que la parte exterior de la batería esté limpia y seca antes de conectarla al cargador o a la máquina.

- Aferre la máquina firmemente con una mano.
- Inserte la batería (1) en la base de la máquina.
- Empuje la batería hacia delante hasta que haga clic en su sitio.

Extracción de la batería de la máquina (Fig. C)

- Aferre la máquina firmemente con una mano.
- Apriete el botón de desbloqueo de la batería (2) situado en la parte posterior de la batería (1) con la otra mano.
- Mantenga apretado el botón de desbloqueo (2) y deslice la batería hacia atrás para sacarla de la máquina, como se muestra en la Fig. C.

Montaje del protector (Fig. B1)

- Coloque el protector (10) en el alojamiento del cabezal de la desbrozadora.
- Fije el protector con el tornillo (11) suministrado.

Montaje del parachoques (Fig. B2)

- Apriete los extremos del parachoques (12) y deslícelos en los agujeros del alojamiento del cabezal de la desbrozadora.
- El parachoques se puede colocar a diferentes distancias de protección. Para ajustar el parachoques, solo tiene que presionar o tirar del riel.

Montaje de la empuñadura delantera (Fig. D1)

- Coloque la empuñadura (8) en el soporte montado en el eje superior.
- Coloque el perno en el agujero hexagonal y monte el pomo (9) en el perno.

Ajuste de la empuñadura delantera (Fig. D2)

- Desenrosque el pomo (9) ligeramente y presione o tire de la empuñadura delantera (8) hasta la posición deseada. Puede ser hacia abajo o hacia arriba y giratorio alrededor del eje superior.



Cuando use la máquina de lado, use siempre la rueda lateral.

Montaje de la rueda lateral (Fig. E)

- Deslice la rueda lateral (13) en el portarrueda (14).

Montaje del carrete (Fig. F1)



Antes de reemplazar el carrete, limpie la máquina de toda suciedad.

- Coloque el resorte (17) en el alojamiento del carrete (18). Asegúrese de colocar el lado más ancho del resorte en el cabezal de la desbrozadora.
- Coloque el carrete (16) sobre el resorte (17). Compruebe que los hilos pasen por los agujeros interiores del alojamiento (18). (Fig. F2)
- Cubra el carrete con la tapa del carrete (15) y apriételo girando la tapa.

Cambio de carrete (Fig. F1)

- Extraiga la tapa del carrete (15).
- Saque el carrete (16) dejando el resorte (17) dentro.
- Tome el nuevo carrete (GTA1002) y colóquelo sobre el resorte (17). Compruebe que los hilos pasen por los agujeros interiores del alojamiento (18). (Fig. F2)
- Cubra el carrete con la tapa del carrete (15) y apriételo girando la tapa.

4. FUNCIONAMIENTO

Usar el sistema "tap and go" (Fig. G)

- Si el cable es demasiado corto, encienda la máquina y presione la punta del carrete (19) en el suelo (asegúrese de hacerlo en una superficie dura).
- Esto liberará el hilo para alargarlo.
- El cable será cortado a la longitud correcta automáticamente por la cuchilla montada en el protector. (10).

Inclinarse el cabezal de la desbrozadora (Fig. H)



Mantenga desconectada la corriente y desconecte la batería.

- Pulse el pomo (20) del cabezal de la desbrozadora para inclinar el cabezal en la posición deseada.
- Al soltar el pomo, el cabezal hará clic y se bloqueará en la posición elegida.

Girar el cabezal de la desbrozadora (Fig. I)

- Pulse el anillo (21) hacia abajo del cabezal de la desbrozadora para girar el cabezal hacia la posición deseada.
- Al soltar el anillo, el cabezal hará clic y se bloqueará en la posición elegida.

Ajustar la altura de la pértiga (Fig. J)

- Para ajustar la altura de la máquina, afloje el anillo de ajuste inferior (22).
- Empuje con cuidado el eje inferior (24) desde el eje superior (23) hacia abajo o hacia arriba.
- Apriete el anillo de ajuste inferior (22) para fijar la altura de la máquina.

Usar el la desbrozadora



Antes de usar la desbrozadora, compruebe siempre visualmente que la máquina y sus piezas estén montadas correctamente y que no estén desgastadas ni dañadas.

- Por su propia seguridad y para conseguir mejores resultados, lea los siguientes consejos al usuario y no use este producto para ninguna otra cosa que no sea para lo que ha sido diseñado.
- Esta desbrozadora ha sido fabricada para cortar césped. Cualquier otro uso que no esté específicamente indicado en este manual podría causar daños a la desbrozadora y lesiones al usuario.

Características de seguridad

- El protector tiene una cuchilla para cortar el hilo a la longitud correcta. No toque la cuchilla para evitar la posibilidad de lesiones.
- El interruptor de encendido y apagado (6) y el de seguridad (7) deben accionarse juntos para arrancar el motor. Si se libera la presión en uno de los dos interruptores, la herramienta ha sido diseñada para detenerse rápidamente.

Encendido y apagado

- Para encender la desbrozadora, pulse al mismo tiempo el botón de seguridad (7) y el de arranque (6).
- Para apagarla, suelte uno o los dos botones.

5. MANTENIMIENTO



Antes de realizar la limpieza y el mantenimiento, apague siempre la máquina y extraiga el paquete de baterías de la máquina.

Limpie regularmente la carcasa de la máquina con un paño suave, preferentemente después de cada uso. Compruebe que los orificios de ventilación estén libres de polvo y suciedad. Elimine el polvo persistente utilizando un paño suave humedecido con agua y jabón. No use disolventes tales como gasolina, alcohol, amoníaco, etc. Tales productos químicos pueden dañar los componentes sintéticos.

MEDIOAMBIENTE



Los aparatos eléctricos o electrónicos defectuosos y/o desechados deben recogerse en lugares de reciclado apropiado.

reparación o a la sustitución de las unidades o piezas no conformes.

El producto y el manual de usuario están sujetos a variaciones. Las especificaciones pueden variarse sin previo aviso.

Solo para países de la Comunidad Europea

No elimine las herramientas eléctricas como residuos domésticos. De acuerdo con la Directiva europea 2012/19/CE sobre residuos de aparatos eléctricos y electrónicos, y su transposición a las legislaciones nacionales, las herramientas eléctricas que ya no se utilizan deben recogerse por separado y eliminarse en modo ecológico.

CONDICIONES DE GARANTÍA

Los productos FERM han sido desarrollados con los más altos estándares de calidad y FERM garantiza que están exentos de defectos relacionados con los materiales y la fabricación durante el periodo legalmente estipulado, a contar desde la fecha de compra original. En caso de que el producto presente defectos relacionados con los materiales y/o la fabricación durante este periodo, póngase directamente en contacto FERM.

La presente garantía se excluye en los siguientes casos:

- Si centros de servicios no autorizados han realizado o han intentado realizar reparaciones y/o alteraciones a la máquina.
- Si se ha producido un desgaste normal.
- Si la herramienta ha sido mal tratada o usada en modo impropio, o se ha realizado incorrectamente su mantenimiento.
- Si se han utilizado piezas de repuesto no originales.

La presente constituye la única garantía implícita y explícita que ofrece la compañía. No existen otras garantías explícitas o implícitas que excedan las citadas aquí, incluidas las garantías implícitas de comerciabilidad e idoneidad para una finalidad en especial. FERM no será considerada responsable en ningún caso por daños incidentales o consecuentes. Los recursos a disposición de los distribuidores se limitan a la

BEŽIČNI ŠIŠAČ TRAVE GTM1005

Zahvaljujemo na kupnji ovog Ferm proizvoda. Njime ste si osigurali izvrstan proizvod koji vam pruža jedan od europskih vodećih dobavljača. Svi proizvodi koje Vam je isporučio Ferm proizvedeni su prema najvišim izvedbenim i sigurnosnim standardima. Kao dio naše filozofije također pružamo izvrsnu podršku klijentima, koji podržava naše opsežno jamstvo. Nadamo se da ćete uživati u korištenju ovog proizvoda još mnogo godina.

1. SIGURNOSNE UPUTE



Pročitajte priložena sigurnosna upozorenja, dodatna sigurnosna upozorenja i upute. Nepoštivanje sigurnosnih upozorenja i uputa mogu uzrokovati strujni udar, požar i / ili ozbiljne ozljede. **Sačuvajte sigurnosna upozorenja i upute za buduću uporabu.**

Sljedeći simboli se koriste u korisničkom priručniku ili na proizvodu:



Pročitajte upute za uporabu.



Označava opasnost od tjelesne ozljede, gubitka života ili oštećenja alata u slučaju nepridržavanja uputa iz ovog priručnika.



Opasnost od električnog udara.



Nosite zaštitne naočale.
Nosite zaštitu za sluh.



Nosite masku protiv prašine.



Nosite zaštitne rukavice.



Nosite zaštitnu obuću.



Nemojte izlagati kiši.



Nemojte odlagati proizvod u neprikladnim spremnicima.



Proizvod je u skladu s važećim sigurnosnim standardima u europskim direktivama.



Prije čišćenja i održavanja uvijek isključite stroj i odspojite akumulator iz stroja.

OPĆA SIGURNOSNA UPOZORENJA ZA ELEKTRIČNE ALATE



UPOZORENJE!

Pročitajte sva sigurnosna upozorenja i upute. Nepoštivanje upozorenja i uputa može rezultirati strujnim udarom, požarom i/ili ozbiljnim ozljedama.

Upozorenja i upute čuvajte za buduće potrebe. Izraz "električni alat" u upozorenjima odnosi se na vaš električni alat napajan iz gradske mreže (sa žicom) ili električni alat napajan baterijom (bez žice).

1) Sigurnost radnog prostora

- Radni prostor održavajte čistim i dobro osvijetljenim.** Zakrčeni ili mračni prostori prizivaju nezgode.
- Električne alate nemojte upotrebljavati u eksplozivnom okruženju, primjerice u prisutnosti zapaljivih tekućina, plinova ili prašine.** Električni aparati stvaraju iskre koje mogu zapaliti prašinu ili isparavanja.
- Djecu i druge osobe držite podalje tijekom upotrebe električnih alata.** Zbog odvratanja pozornosti mogli biste izgubiti nadzor nad uređajem.

2) Zaštita od električne struje

- Utikači električnih alata moraju odgovarati utičnicama.** Nikad ni na koji način ne pravljajte utikač. Prilikom upotrebe električnih alata s uzemljenjem ne koristite prilagodne utikače. Neizmijenjeni utikači i odgovarajuće utičnice smanjit će rizik od električnog udara.
- Izbjegavajte fizički dodir s uzemljenim površinama poput cijevi, radijatora, metalnih okvira i hladnjaka.** Postoji povećani rizik od električnog udara ako je vaše tijelo uzemljeno.

- c) **Električne alate ne izlažite kiši ni vlazi.** *Prodiranje vode u električni alat povećat će rizik od električnog udara.*
- d) **Kabel ne upotrebljavajte za nepredviđene namjene. Kabel nikad ne upotrebljavajte za nošenje, povlačenje ili odvajanje utikača električnog alata iz električne utičnice. Kabel držite podalje od izvora topline, ulja i oštih ili pokretnih dijelova. Oštećeni ili zapleteni kabel povećat će rizik od električnog udara.**
- e) **Prilikom rada s električnim alatom na otvorenom prostoru upotrijebite produžni kabel koji je za to predviđen.** *Upotreba produžnog kabela koji je pogodan za upotrebu na otvorenom smanjuje rizik od strujnog udara.*
- f) **Ako nije moguće izbjeći upotrebu električnog alata u vlažnim uvjetima, upotrijebite napajanje s diferencijalnom sklopkom za zaštitu od neispravnosti uzemljenja (RCD).** *Upotreba RCD sklopke smanjuje rizik od električnog udara.*
- 3) Osobna sigurnost**
- a) **Budite na oprezu, pazite što radite i primjenjujte zdravorazumski pristup prilikom rada s električnim alatom. Ne koristite električni alat ako ste umorni ili pod utjecajem droga, alkohola ili lijekova.** *Trenutak nepažnje tijekom rada s električnim alatom može dovesti do ozbiljnih ozljeda.*
- b) **Koristite opremu za osobnu zaštitu. Uvijek koristite zaštitu za oči.** *Upotreba zaštitne opreme poput maske protiv prašine, sigurnosnih cipela protiv klizanja, čvrste kape ili zaštite sluha u odgovarajućim uvjetima smanjit će rizik od osobnih ozljeda.*
- c) **Spriječite nepredviđena uključivanja. Prije priključivanja u električnu mrežu ili umetanja akumulatorske baterije, kao i prije uzimanja ili nošenja alata, provjerite je li prekidač u isključenom položaju. Nošenje električnog alata pri čemu je prst na prekidaču ili priključivanje električnog alata kojemu je prekidač uključen priziva nezgode.**
- d) **Prije nego uključite električni alat, uklonite s njega sve ključeve za prilagođavanje i sl. Ostavljanje ključa na rotirajućem dijelu električnog alata može dovesti do ozljede.**
- e) **Nemojte predaleko posezati. Stalno održavajte ravnotežu i stojte čvrsto na nogama.** *To omogućuje bolju kontrolu električnog alata u neočekivanim situacijama.*
- f) **Pravilno se obucite. Ne nosite široku odjeću ili nakit. Kosu, odjeću i rukavice uvijek držite podalje od pokretnih dijelova.** *Pokretni dijelovi mogu zahvatiti labavo obučenu odjeću, nakit ili dugu kosu.*
- g) **Ako upotrebljavate uređaje za usisavanje i prikupljanje prašine, osigurajte njihovo pravilno povezivanje i upotrebu.** *Upotreba uređaja za prikupljanje prašine može smanjiti opasnosti vezane uz prašinu.*
- h) **Ne dopustite da zbog samopouzdanja stečenog učestalom upotrebom alata zanemarite sigurnosna pravila. Nepažljivo postupanje može uzrokovati ozbiljne ozljede za djelić sekunde.**
- 4) Upotreba i čuvanje električnih alata**
- a) **Električni alat nemojte forsirati. Koristite ispravan električni alat za vašu primjenu.** *Prikladan električni alat bolje će i sigurnije obaviti posao brzinom za koju je predviđen.*
- b) **Ne upotrebljavajte električni alat ako se prekidač ne može prebaciti u isključeni ili uključeni položaj. Svaki električni alat kojim se ne može upravljati pomoću prekidača predstavlja opasnost i potrebno ga je popraviti.**
- c) **Prije prilagođavanja, zamjene nastavaka ili pohrane električnog alata isključite utikač iz utičnice ili odvojite akumulatorsku bateriju. Te sigurnosne preventivne mjere smanjuju rizik od nehotičnog pokretanja električnog alata.**
- d) **Električne alate koji se ne upotrebljavaju pohranite izvan dohvata djece i ne dopustite osobama koje nisu upoznate s alatom ili ovim uputama da rade s njim.** *Električni alati opasni su u rukama neobučениh korisnika.*
- e) **Električne alate potrebno je održavati. Provjerite ima li kakvih otklona ili savinuća pokretnih dijelova, pucanja dijelova ili kakvih drugih stanja koja mogu utjecati na rad električnog alata. Ako je alat oštećen, popravite ga prije upotrebe. Velik broj nezgoda prouzrokovan je loše održanim električnim alatima.**
- f) **Rezne dijelove alata održavajte oštroma i čistima. Pravilno održavanje radnih alata s oštrim rubovima smanjuje vjerojatnost njegovog povijanja i lakše je za kontroliranje.**

- g) **Električni alat, pribor, nastavke itd. upotrebljavajte u skladu s ovim uputama te uzimajući u obzir radne uvjete i posao koji je potrebno obaviti.** *Upotreba električnih alata za poslove za koje nije namijenjen može dovesti do opasnih situacija.*
- h) **Ručke i rukohvate održavajte suhima, čistima te bez ulja i masti.** *Klizave ručke i rukohvati ne omogućuju sigurnu upotrebu i upravljanje alatom u neočekivanim okolnostima.*
- 5) **Upotreba i čuvanje baterije**
- a) **Punite samo punjačem koji je preporučio proizvođač.** *Punjač koji je prikladan za jednu vrstu baterije može uzrokovati požar ako se upotrebljava s drugom baterijom.*
- b) **Električne alate upotrebljavajte isključivo s preporučenim baterijskim ulošcima.** *Uporaba bilo koje druge baterije može predstavljati rizik od ozljede i požara.*
- c) **Kada baterija nije u uporabi, držite je podalje od drugih metalnih predmeta kao što su spajalice, novčići, ključevi, čavli, vijci ili drugi maleni metalni predmeti koji mogu dovesti do spajanja polova.** *Kratko spajanje polova baterije može uzrokovati opekline i požar.*
- d) **Ako se baterija nepravilno koristi, iz nje može iscuriti tekućina. Izbjegavajte kontakt. Ako slučajno dođe do kontakta, isperite vodom. Ako tekućina dođe u kontakt s očima, zatražite medicinsku pomoć.** *Tekućina koja iscuri iz baterije može uzrokovati iritacije ili opekline.*
- e) **Ako su baterija ili alat oštećeni ili modificirani, nemojte ih upotrebljavati.** *Oštećene ili modificirane baterije mogu biti nepredvidljive i uzrokovati požar, eksploziju i ozljede.*
- f) **Bateriju i alat nemojte izlagati vatri ni visokim temperaturama.** *Izlaganje vatri ili temperaturama višima od 130°C može uzrokovati eksploziju. NAPOMENA Temperatura "130°C" može se zamijeniti temperaturom "265°F".*
- g) **Slijedite sve upute za punjenje i nemojte puniti bateriju ili alat izvan temperaturnog raspona navedenog u uputama.** *Nepravilno punjenje ili punjenje pri temperaturama izvan navedenog raspona može uzrokovati oštećenje baterije i požar.*

- 6) **Servisiranje**
- a) **Električne alate servisirajte kod kvalificiranog servisera i upotrebom identičnih zamjenskih dijelova.** *Na taj ćete način osigurati sigurnost pri održavanju alata.*
- b) **Nemojte servisirati oštećene baterije.** *Servis baterije smije obavljati samo proizvođač ili ovlašteni servis.*

DODATNE SIGURNOSNE UPUTE ZA BEŽIČNE ŠIŠAČE TRAVE:

- Šišač ne smiju upotrebljavati djeca i osobe koje nisu upoznate s ovim uputama. Lokalni propisi mogu ograničavati dob korisnika. Kad nije u upotrebi, šišač pohranite izvan dohvata djece.
- Šišač nemojte upotrebljavati ako su štitnici oštećeni ili ako nisu postavljeni.
- Prije upotrebe uređaja i nakon udarača provjerite ima li znakova oštećenja i istrošenosti te ih popravite ako je potrebno.
- Uređaj nemojte upotrebljavati ako ste umorni, bolesni ili pod utjecajem alkohola, droga ili lijekova.
- Uvijek nosite duge radne hlače, čizme i rukavice. Nemojte nositi široku odjeću, nakit, kratke hlače, sandale ili raditi bosi.
- Prilikom upotrebe uređaja nosite zaštitu za oči i uši.
- Održavajte stabilan položaj i ravnotežu. Nemojte predaleko posezati.
- Ovaj šišač nemojte upotrebljavati ako se u blizini nalaze druge osobe, djeca ili kućni ljubimci.
- Pričekajte dok se rezna nit potpuno ne zaustavi prije nego što je dodirnete. Rezna nit nastavlja se rotirati nakon isključivanja šišača. Nit koja se rotira može uzrokovati ozljede.
- Uređaj upotrebljavajte samo pri dnevnom ili dobrom umjetnom svjetlu.
- Izbjegavajte upotrebu šišača u lošim vremenskim uvjetima, osobito ako postoji mogućnost nastanka groma.
- Učinkovitost šišača manja je ako je trava mokra.
- Šišač isključite prilikom prenošenja na mjesto rada i odnošenja s njega.
- Motor uključite tek kada su šake i stopala odmaknuti od rezne niti i reznog sklopa.
- Šake i stopala nemojte približavati reznom sklopu.

- Uklonite bateriju prije zamjene koluta s reznom niti.
- Na ovaj šišač nemojte postavljati metalne rezne elemente.
- Šišač redovito pregledavajte i održavajte.
- Šišač popravljajte samo u ovlaštenom servisu.
- Uvijek provjeravajte jesu li ventilacijski otvori čisti i nezačepljeni.
- Uklonite bateriju:
 - kad uređaj ostavljate bez nadzora, bilo na duže ili na kraće vrijeme
 - prije zamjene niti
 - prije čišćenja šišača ili radova na njemu.
- Uređaj pohranite na sigurnom i suhom mjestu izvan dohvata djece. Na uređaj nemojte stavljati druge predmete.
- Uređaj nemojte upotrebljavati ako nije postavljen sklop rezne niti.

2. PODACI O UREĐAJU

Predviđena upotreba

Šišač trave predviđen je za šišanje trave i korova, a može se upotrebljavati ispod grmlja, kao i na nagibima. Šišač trave idealan je za primjenu na rubovima travnjaka do kojih obična kosilica ne može doprijeti.

Predviđen je za upotrebu pri temperaturama u rasponu od 0°C do 45°C. Uređaj nemojte upotrebljavati po kiši.

TEHNIČKI PODACI

Model	GTM1005
Napon	20 V 
Teleskopska šipka	420-700 mm
Podešavanje kuta šipke	0° - 90°
Podešavanje glave	0° - 90°
Brzina bez opterećenja	8.000/min
Rezni promjer	250 mm
Rezni sustav s 2 rezne niti, Tap and go	Ø1,2 mm x 8 m
Masa (bez baterije)	2,1 kg
Zvučni tlak LpA	71,2 dB(A), K=3 dB(A)
Zvučna snaga LwA	88,2 dB(A), K=3 dB(A)
Vibracije	6.918 m/s ² K=1,5 m/s ²

Zajamčena vrijednost prema smjernicama o buci:
LwA 96 db(A)

Koristite samo sljedeće baterije platforme FX-POWER 20 V. Upotreba bilo kojih drugih baterija može uzrokovati ozbiljne ozljede ili oštećenje alata.

CDA1167 20V, 2 Ah litij-ionska
CDA1168 20V, 4 Ah litij-ionska (preporučeno)

Sljedeći punjač može se upotrijebiti za punjenje ovih baterija.

CDA1169 prilagodnik za punjenje
CDA1170 brzi punjač

Baterije platforme FX-POWER 20 V mogu se upotrijebiti uz sve alate baterijske platforme FERM FX-POWER.

Razina vibracija

Razina emisije vibracija, naznačen na poleđini ove upute za uporabu, izmjerena je sukladno standardiziranim testom danom u EN 50636-2-91; može se koristiti za usporedbu jednog alata s drugim, kao i za preliminarnu procjenu izloženosti vibracijama, kada se ovaj alat koristi za navedene svrhe.

- Korištenje alata u drugačije svrhe ili s drugim ili slabo održanim nastavcima može značajno povećati razinu izloženosti.
- Vrijeme kada je alat isključen ili je uključen, ali se njime ne radi, može značajno smanjiti razinu izloženosti.

Zaštitite se od djelovanja vibracija održavanjem alata i njegovih nastavaka, održavajući vaše ruke toplim i organiziranjem vaših uzoraka rada.

Opis

Brojevi u tekstu odnose se na dijagramove na stranicama 2 - 5.

1. Baterija (nije isporučena)
2. Tipka za oslobađanje baterije
3. Indikacija napunjenosti baterije
4. Punjač (nije isporučen)
5. Indikatorske lampice punjača
6. Prekidač za uključivanje/isključivanje
7. Sigurnosni prekidač
8. Prednja ručka
9. Gumb na prednjoj ručki
10. Štitnik
11. Vijak
12. Rukohvat
13. Bočni kotač
14. Nosač bočnog kotača
15. Poklopac koluta

- 16. Kalem koluta
- 17. Opruga koluta
- 18. Kućište koluta
- 19. Prednji kalem koluta
- 20. Glava šišača s gumbom za podešavanje
- 21. Glava šišača s prstenom za podešavanje
- 22. Donji prsten za podešavanje
- 23. Gornja osovina
- 24. Donja osovina

3. SASTAVLJANJE



Prije bilo kakvih radova na električnom alatu uklonite bateriju.



Upozorenje! Šišač trave ne smije se upotrebljavati ako štitnik nije postavljen.



Akumulator se mora puniti prije prve uporabe.

Umetanje akumulatora u stroj (sl. C)



Osigurajte da je vanjska strana akumulatora čista i suha prije spajanja na punjač ili stroj.

- Uređaj čvrsto držite jednom rukom.
- Umetnite bateriju (1) u bazu uređaja.
- Pritisnite bateriju tako da se učvrsti ("klikne").

Uklanjanje baterije iz uređaja (sl. C)

- Uređaj čvrsto držite jednom rukom.
- Drugom rukom pritisnite gumb za oslobađanje baterije (2) koji se nalazi sa stražnje strane baterije (1).
- Nastavite pritiskati gumb za oslobađanje (2) i izvucite bateriju iz uređaja (sl. C).

Postavljanje štitnika (sl. B1)

- Postavite štitnik (10) na kućište glave šišača.
- Učvrstite štitnik isporučenim vijkom (11).

Postavljanje rukohvata (sl. B2)

- Stisnite krajeve rukohvata (12) i umetnite ih u otvore na kućištu glave šišača.
- Rukohvat se može postaviti u različite položaje. Da biste podesili rukohvat, jednostavno ga pritisnite ili povucite.

Postavljanje prednje ručke (sl. D1)

- Postavite ručku (8) na nosač na gornjoj osovini.
- Postavite vijak u šesterokutni otvor i postavite gumb (9) na vijak.

Podešavanje prednje ručke (sl. D2)

- Lagano odvijte gumb (9) i pritisnite ili povucite prednju ručku (8) u odgovarajući položaj. To može biti prema gore ili prema dolje, a može se i zakrenuti oko gornje osovine.



Prilikom upotrebe uređaja bočno uvijek upotrijebite bočni kotač.

Postavljanje bočnog kotača (sl. E)

- Namjestite bočni kotač (13) na nosač bočnog kotača (14).

Postavljanje koluta rezne niti (sl. F1)



Prije postavljanja koluta očistite uređaj.

- Postavite oprugu (17) na kućište koluta (18). Provjerite je li šira strana opruge postavljena na glavu šišača.
- Postavite kalem kotača (16) preko opruge (17). Niti trebaju prolaziti kroz otvore u kućištu (18). (sl. F2)
- Prekrijte kalem kotača poklopcem (15) i učvrstite ga tako da dobro zategnete poklopac.

Zamjena koluta (sl. F1)

- Uklonite poklopac koluta (15).
- Izvadite kalem koluta (16), ali ostavite oprugu (17) unutra.
- Uzmite novi kalem koluta (GTA1002) i postavite ga preko opruge (17). Niti trebaju prolaziti kroz otvore u kućištu (18). (sl. F2)
- Prekrijte novi kalem kotača poklopcem (15) i učvrstite ga tako da dobro zategnete poklopac.

4. UPOTREBA

Upotreba sustava Tap and Go (sl. G)

- Ako je rezna nit prekratka, uključite uređaj i pritisnite vrh kabela kotača (19) o tlo (učinite to na tvrdoj površini).
- To će osloboditi žicu i ona će se produžiti.

- Oštrica postavljena na štitniku (10) automatski će odrezati nit na odgovarajuću dužinu.

Naginjavanje glave šišača (sl. H)



Isključite uređaj i odvojite bateriju.

- Pritisnite gumb (20) na glavi šišača kako biste nagnuli glavu u odgovarajući položaj.
- Kada pustite gumb, glava će "kliknuti" i učvrstiti se u odabranom položaju.

Zakretanje glave šišača (sl. I)

- Pritisnite prsten (21) prema glavi šišača kako biste zakrenuli glavu u odgovarajući položaj.
- Kada pustite prsten, glava će "kliknuti" i učvrstiti se u odabranom položaju.

Podešavanje visine šipke (sl. J)

- Da biste podesili visinu uređaja, otpustite donji prsten za podešavanje (22).
- Pažljivo pritisnite donju osovinu (24) od gornje osovine (23) prema dolje ili prema gore.
- Pritegnite donji prsten za podešavanje (22) kako biste uređaj učvrstili na toj visini.

Upotreba šišača trave



Prije upotrebe uvijek pregledajte uređaj te jesu li njegovi dijelovi pravilno postavljeni, istrošeni ili oštećeni.

- Iz sigurnosnih razloga i za najbolje rezultate pročitajte sljedeće savjete za korisnike i nemojte upotrebljavati ovaj proizvod u svrhe za koje nije predviđen.
- Ovaj uređaj predviđen je za šišanje trave. Sve ostale primjene koje nisu izričito odobrene u ovom priručniku mogu dovesti do oštećenja šišača trave ili ozljeda.

Sigurnosne značajke

- Na štitniku se nalazi nož za rezanje žice na odgovarajuću dužinu. Nemojte dirati nož kako se ne biste ozlijedili.
- Prekidač za uključivanje/isključivanje (6) i sigurnosni prekidač (7) moraju se pritisnuti zajedno kako bi se motor pokrenuo. Ako pustite jedan od ovih dvaju prekidača, alat se brzo zaustavlja.

Uključivanje i isključivanje

- Da biste uključili šišač, istovremeno pritisnite sigurnosni prekidač (7) i prekidač za pokretanje (6).
- Za isključivanje pustite jedan ili oba prekidača.

5. ODRŽAVANJE



Prije čišćenja i održavanja uvijek isključite stroj i odspojite akumulator iz stroja.

Redovito čistite kućište stroja mekom krpom, po mogućnosti nakon svake uporabe. Osigurajte se da otvori za ventilaciju ne sadrže prašinu i prljavštinu. Uklonite upornu prljavštinu mekom krpom, navlaženom sapunicom. Nemojte koristiti otapala poput benzina, alkohola, amonijaka itd. Takve kemikalije oštećuju sintetske komponente.

OKOLIŠ



Neispravan i/ili odbačen električni ili elektronički aparat potrebno je sakupljati na odgovarajućim mjestima za recikliranje.

Samo za zemlje Europske unije

Alate nemojte odlagati u kućanski otpad. Prema europskim smjernicama 2012/19/EU za otpadnu električnu i elektroničku opremu i njihovoj primjeni i državnom zakonodavstvu, radni alati koji se više ne koriste moraju se odvojeno sakupiti i odložiti na ekološki prihvatljiv način.

JAMSTVO

FERM proizvodi razvijeni su prema najvišim standardima te će zajamčeno biti bez kvarova u materijalima i izradi tijekom zakonski propisanog razdoblja od datuma kupnje. Ako se u tom razdoblju dogode bilo kakvi kvarovi proizvoda zbog pogrešaka u materijalu i/ ili izradi, obratite se izravno svom FERM dobavljaču.

Sljedeće okolnosti isključene su iz ovog jamstva:

- neovlašteni servisi pokušali su izvoditi popravke ili izmjene na uređaju;
- uobičajeno habanje i trošenje;

- alat je bio zloupotrebљavan ili nepravilno odrჟavan;
- korišteni su neizvorni rezervni dijelovi.

Ovo predstavlja isključivo jamstvo koje pruჟa tvrtka, izričito ili implicirano. Ne pruჟaju se nikakva druga jamstva, izričita ili implicirana izvan ovdje navedenog obima, uključujući implicirana jamstva utrჟivosti ili prikladnosti za određene svrhe. FERМ неће ni u kojem slučaju biti odgovoran ni za kakve slučajne ili posljedične štete. Pravni lijekovi dobavljača bit će ograničeni na popravak ili zamjenu neispravnih uređaja ili dijelova.

Proizvod i korisnični priručnik su podložni promjenama. Specifikacije se mogu promijeniti bez upozorenja.

БЕСПРОВОДНОЙ ТРИММЕР ДЛЯ ГАЗОНА GTM1005

Благодарим вас за приобретение данного изделия FERM. Теперь есть великолепный инструмент от одного из ведущих европейских поставщиков. Все изделия, которые поставяет вам FERM, изготовлены в соответствии с высочайшими стандартами в отношении производительности и безопасности. Кроме того, мы предлагаем превосходное обслуживание заказчиков, которое поддерживается нашей комплексной гарантией - это часть нашей философии. Мы надеемся, что вы будете получать удовольствие от работы с этим инструментом в течение многих лет.

1. ПРЕДУПРЕЖДЕНИЯ ПО БЕЗОПАСНОМУ ИСПОЛЬЗОВАНИЮ



Прочтите прилагаемые предупреждения по безопасному использованию, дополнительные предупреждения и инструкции. Несоблюдение предупреждений по безопасному использованию и инструкций может привести к поражению электрическим током, возгоранию и/или серьезной травме. **Сохраните предупреждения по безопасному использованию и инструкции для обращения к ним в будущем.**

В руководстве или на изделии присутствуют следующие значки:



Прочитайте руководство пользователя.



Указывает на риск повреждения инструмента, травм или смерти в случае несоблюдения инструкций, приведенных в данном руководстве пользователя.



Опасность поражения электрическим током.



Надевайте защитные очки.
Надевайте защитные наушники.



Надевайте пылезащитную маску.



Надевайте защитные перчатки.



Надевайте защитную обувь.



Не используйте электроинструмент под дождем.



Выбрасывайте изделие только в предназначенные для этого контейнеры.



Данное изделие соответствует применимым стандартам безопасности европейских директив.



Перед очисткой и обслуживанием всегда отключайте электроинструмент и извлекайте аккумуляторную батарею.

ОБЩИЕ УКАЗАНИЯ ПО ТЕХНИКЕ БЕЗОПАСНОСТИ



ВНИМАНИЕ!

Внимательно прочтите все руководства по технике безопасности и инструкции. Несоблюдение указаний и инструкций по технике безопасности может стать причиной поражения электрическим током, пожара и/или тяжелых травм.

Сохраните эту инструкцию.

Термин «электроинструмент» во всех правилах, перечисленных ниже, относится к работающим от сети (со шнуром питания) электроинструментам или действующим от аккумулятора (без шнура питания) электроинструментам.

1) Рабочее место

- a) Рабочее место должно быть чистым и хорошо освещённым. Загромождённые и недостаточно освещённые рабочие места способствуют травматизму.

- b) Не используйте электроинструменты во взрывоопасных условиях, например, вблизи легковоспламеняющихся жидкостей, газов или частиц. Во время работы электроинструмента возникают искры, которые могут вызвать воспламенение взрывоопасных частиц.
- c) Во время работы с электроинструментом дети и посторонние должны находиться на безопасном расстоянии. Отвлекаясь, вы можете потерять контроль над управлением.

2) Электротехническая безопасность

- a) Вилка электроинструмента должна точно соответствовать штепсельной розетке. Никогда не вносите изменения в конструкцию вилки. Не используйте переходные устройства для вилки, которые заземляют (замыкают на землю) электроинструменты. Не модифицированные вилки и точно соответствующие им штепсельные розетки уменьшают вероятность поражения электрическим током.
- b) Не допускайте контакта частей тела с заземлёнными или замкнутыми на землю поверхностями, например, с поверхностью труб, радиаторов, кухонных плит, холодильников. Существует повышенная опасность поражения электрическим током, если Ваше тело заземлено или замкнуто на землю.
- c) Не оставляйте электроинструменты под дождём или во влажных условиях. Вода, попавшая на электроинструмент, повышает вероятность поражения электрическим током.
- d) Не нарушайте режим эксплуатации сетевого шнура. Никогда не переносите электроинструмент, держа его за шнур, не дёргайте, и не тяните за шнур, чтобы отключить вилку от розетки. Защищайте шнур от источников тепла, масел, предметов с острыми краями или движущимися частями. Повреждённые или спутанные шнуры питания повышают вероятность поражения электрическим током.
- e) Если электроинструмент используется вне помещений, применяйте только предназначенные для наружных работ удлинители. Применение шнуров питания,

предназначенных для наружных работ, уменьшает вероятность поражения электрическим током.

- f) **Если использование электроинструмента в условиях влажной окружающей среды неизбежно, необходимо использовать источник тока, защищенный устройством защитного отключения (УЗО)**

Применение УЗО снижает риск поражения электрическим током.

3) Личная безопасность

- a) **Будьте внимательны, контролируйте свои действия и руководствуйтесь здравым смыслом при работе с электроинструментом. Не работайте с электроинструментом, если вы устали или находитесь под влиянием наркотиков, алкоголя или медицинских препаратов. Потеря внимания при работе с электроинструментом может привести к тяжёлым телесным повреждениям.**
- b) **Используйте средства индивидуальной защиты. Всегда носите защитные очки. Использование средств индивидуальной защиты, таких как защитная маска, обувь на нескользящей подошве, защитный шлем или средство защиты органов слуха, - в зависимости от условий работы, снижает риск получения травм.**
- c) **Принимайте меры в целях избежания непреднамеренного запуска. Перед подключением электроинструмента к электросети и/или к аккумуляторной батарее, когда берете устройство или при его транспортировке убедитесь, что электроинструмент находится в выключенном состоянии. Ношение инструмента с пальцем на выключателе опасно, и может привести к несчастному случаю.**
- d) **Убирайте регулировочные инструменты и гаечные ключи перед включением электроинструмента. Гаечный ключ или регулировочный инструмент, оставленные в соединении с вращающимися деталями электроинструмента, могут привести к телесным повреждениям.**
- e) **Не наклоняйтесь чрезмерно. Работайте в безопасной позиции и всё время сохраняйте равновесие. Это обеспечит надлежащее управление электроинструментом при неожиданных ситуациях.**

- f) **Одевайтесь надлежащим образом. Не надевайте просторную одежду и ювелирные изделия. Сделайте так, чтобы ваши волосы, одежда и перчатки находились на достаточном расстоянии от движущихся частей. Просторная одежда, ювелирные изделия и длинные волосы могут быть захвачены движущимися частями.**

- g) **В случае если предусмотрено подключение пылеулавливающего устройства убедитесь, что оно подсоединено и надёжно работает. Использование такого рода устройств уменьшает вред от воздействия пыли.**
- h) **Всегда сохраняйте бдительность и соблюдайте правила техники безопасности при работе с электроинструментом. Момент невнимательности может привести к серьезным травмам.**

4) Использование электроинструмента и уход за ним

- a) **Не перегружайте электроинструмент. Используйте электроинструмент только по назначению. Применение электроинструмента по назначению сделает работу более эффективной и безопасной.**
- b) **Не используйте электроинструмент, если переключатель не устанавливается в положение Вкл. и Выкл. Все электроинструменты с вышедшими из строя переключателями представляют потенциальную опасность и должны быть отремонтированы.**
- c) **Перед проведением любых работ по наладке, замене принадлежностей или перед уборкой электроинструментов на хранение следует отключать вилку от источника питания. Эти превентивные меры безопасности уменьшают риск непреднамеренного включения электроинструмента.**
- d) **Храните неиспользуемые электроинструменты в недоступном для детей месте, и не доверяйте использование электроинструмента лицам, которые не знакомы с данным электроинструментом и с инструкцией по его применению. В руках необученных лиц электроинструменты представляют опасность.**

- e) Проводите обслуживание электроинструментов. Проверьте синхронность работы взаимодействующих деталей, наличие повреждённых деталей и прочие условия, которые могут повлиять на работу электроинструмента. Отремонтируйте повреждённые электроинструменты перед использованием. Большое количество несчастных случаев вызвано плохим обслуживанием электроинструментов.
- f) **Содержите режущий инструмент острым и чистым.** Должным образом обслуживаемый режущий инструмент с острыми режущими частями в меньшей степени подвержен заклиниванию, им легче управлять.
- g) **Используйте электроинструмент, принадлежности, вставные резцы и т.д., в соответствии с этой инструкцией и соответствующим образом для каждого вида электроинструментов, принимая во внимание условия работы и вид выполняемой работы.** Использование электроинструмента не по назначению может привести к опасным ситуациям.
- h) **Старайтесь, чтобы рукоятки и поверхности захватывания были чистыми, сухими и незагрязненными маслом или смазкой.** Скользкие рукоятки и поверхности захватывания не позволяют обеспечить безопасность работы и управления инструментом в непредвиденных ситуациях.
- 5) **Применение и уход за аккумуляторным инструментом**
- a) **Перезаряжайте только с помощью зарядного устройства, указанного изготовителем.** Зарядное устройство, пригодное для одного типа аккумуляторных блоков, может быть пожароопасным при использовании с другим аккумуляторным блоком.
- b) **Пользуйтесь механизированным инструментом только со специально указанными аккумуляторными блоками.** Использование любых других аккумуляторных блоков может привести к травмам и пожару.
- c) **Когда аккумуляторный блок не используется, держите его подальше от других металлических предметов,** например канцелярских скрепок, монет, ключей, гвоздей, винтов и других маленьких металлических предметов, которые могут создать соединение между двумя клеммами. *Короткое замыкание клемм аккумулятора может привести к ожогам или пожару.*
- d) **В случае неправильного использования из аккумулятора может вылиться жидкость. Избегайте контакта с ней. Если контакт случайно произойдет, промойте это место водой. При попадании жидкости в глаза обратитесь за медицинской помощью.** Жидкость, вылившаяся из аккумулятора, может вызвать раздражения и ожоги.
- e) **Не используйте поврежденные или измененные аккумуляторные батареи или инструменты.** Поврежденные или измененные аккумуляторные батареи могут работать непредсказуемо, что может привести к возгоранию, взрыву или риску получения травм.
- f) **Не подвергайте аккумуляторные батареи или инструмент воздействию огня или повышенной температуры.** Открытый огонь или воздействие высокой температуры выше 130 °C может привести к взрыву. **ПРИМЕЧАНИЕ.** Температура 130 °C может быть заменена на температуру 265 °F.
- g) **Следуйте всем инструкциям по зарядке и не заряжайте аккумуляторную батарею или инструмент вне температурного диапазона, указанного в инструкции.** Неправильная зарядка или зарядка вне указанного температурного диапазона может привести к повреждению аккумуляторной батареи и увеличить риск возгорания.
- 6) **Обслуживание**
- a) **Обслуживание электроинструмента должно выполняться квалифицированным лицом с использованием только оригинальных запасных частей.** Это обеспечит сохранение безопасного использования электроинструмента.
- b) **Не выполняйте обслуживание поврежденных аккумуляторных батарей.** Обслуживание аккумуляторных батарей должно выполняться только производителем или авторизованными поставщиками услуг.

ДОПОЛНИТЕЛЬНЫЕ ПРАВИЛА ТЕХНИКИ БЕЗОПАСНОСТИ ДЛЯ БЕСПРОВОДНОГО ТРИММЕРА

- Не позволяйте детям или лицам, незнакомым с данными инструкциями, использовать триммер. Местные нормы могут налагать ограничения на возраст оператора. Когда триммер не используется, храните его в недоступном для детей месте.
- Не используйте триммер с поврежденными кожухами и щитками или без установленных кожухов и щитков.
- Проверьте инструмент на предмет износа и повреждений перед каждым использованием и после каждого удара и выполняйте ремонт по необходимости.
- Не работайте с инструментом, когда вы устали, плохо себя чувствуете или находитесь под воздействием алкоголя, наркотиков или лекарств.
- Всегда надевайте длинные, плотные брюки, прочную обувь и перчатки. Не надевайте свободную одежду, украшения, короткие брюки или сандалии, никогда не работайте босиком.
- При работе с инструментом используйте защитные очки и защитные наушники.
- Сохраняйте твердую опору и равновесие. Не пытайтесь дотянуться до слишком удаленных поверхностей.
- Не используйте триммер, если рядом присутствуют посторонние, особенно дети или домашние животные.
- Дождитесь, пока леска на катушке полностью остановится, прежде чем прикасаться к ней. Леска на катушке продолжает вращаться после выключения триммера. Вращающаяся леска может привести к травме.
- Работайте только днем или при хорошем искусственном освещении.
- Избегайте работы с триммером при плохих погодных условиях, особенно во время грозы.
- Использование триммера на влажной траве снижает эффективность работы.
- Обязательно выключайте триммер при транспортировке к месту выполнения работ и обратно.
- Включайте электродвигатель, только когда руки и ноги находятся на безопасном расстоянии от режущих частей.

- Не держите руки или ноги рядом с режущей системой.
- Перед заменой катушки снимите батарею.
- Никогда не устанавливайте на триммер элементы для резания металла.
- Регулярно проверяйте и выполняйте обслуживание триммера.
- Ремонт триммера должен выполнять только авторизованный специалист.
- Всегда проверяйте, что вентиляционные отверстия свободны от загрязнений.
- Снимайте батарею:
 - перед тем, как оставить инструмент на любой период времени;
 - перед заменой лески;
 - перед очисткой или обслуживанием триммера.
- Храните инструмент в надежном, сухом месте, недоступном для детей. Не ставьте на инструмент другие предметы.
- Не используйте инструмент без установленной катушки с леской.

2. ИНФОРМАЦИЯ ОБ УСТРОЙСТВЕ

Назначение

Триммер для газона предназначен для покоса травы и сорняков, находящихся под кустами и на уклонах. Триммер для газона идеально подходит для срезания кромок, которые невозможно достать газонокосилкой. Триммер предназначен для работы при температуре окружающей среды от 0 °C до 45 °C. Не работайте с инструментом под дождем.

ТЕХНИЧЕСКИЕ СПЕЦИФИКАЦИИ

№ модели	GTM1005
Напряжение	20 В 
Телескопическая штанга	420-700 мм
Регулируемый угол штанги	0-90°
Регулируемая головка	0-90°
Скорость без нагрузки	8,000/мин
Диаметр резки	250 мм
Режущая система:	катушка с двумя лесками, «нажми и готово» Ø1,2 мм x 8 м
Вес (без батареи)	2,1 кг
Уровень звукового давления LPA	71,2 дБ (А), К = 3 дБ (А)
Уровень звуковой мощности LWA	88,2 дБ (А), К = 3 дБ (А)
Значение вибрации	6,918 м/с ² , К = 1,5 м/с ²

Гарантированное значение в соответствии с директивой по шумам: LwA 96 дБ (А)

Используйте только следующие батареи аккумуляторной платформы FX-POWER 20V. Использование любых других батарей может привести к серьезным травмам или повреждению инструмента.

CDA1167 20B, 2 Ач литий-ионный
CDA1168 20B, 4 Ач литий-ионный
(рекомендуемый)

Для зарядки этих аккумуляторов можно использовать следующее зарядное устройство.

CDA1169 Адаптер зарядного устройства
CDA1170 Быстрое зарядное устройство

Батареи аккумуляторной платформы FX-POWER 20V взаимозаменяемы и подходят для всех инструментов аккумуляторной платформы FERM FX-POWER.

Уровень вибрации

Уровень вибрации, указанный в данном руководстве, был измерен в соответствии со стандартизированным испытанием, приведенным в EN 50636-2-91; он может быть использован для сравнения одного инструмента с другим, а также для предварительной оценки воздействия вибрации при использовании данного инструмента для указанных целей.

- Применение инструмента для других целей, а также использование принадлежностей в плохом состоянии может значительно увеличить уровень вибрации.
- При выключении устройства, а также работе в холостом режиме уровень вибрации значительно уменьшается.

Для защиты от вибрации поддерживайте инструмент и принадлежности в хорошем состоянии, не давайте рукам мерзнуть и организуйте режим работы.

Описание

Цифры в тексте относятся к схемам на страницах 2 - 5.

1. Батарея (не входит в комплект)
2. Кнопка разблокировки батареи

3. Индикатор замены батареи
4. Зарядное устройство (не входит в комплект поставки)
5. Светодиодные индикаторы зарядного устройства
6. Выключатель
7. Предохранитель
8. Передняя рукоятка
9. Ручка передней рукоятки
10. Защитный кожух
11. Винт
12. Ограждение
13. Боковое колесико
14. Держатель бокового колесика
15. Крышка катушки
16. Барабан катушки
17. Пружина катушки
18. Корпус катушки
19. Кончик барабана катушки
20. Ручка регулировки головки триммера
21. Кольцо регулировки головки триммера
22. Нижнее кольцо регулировки
23. Верхняя штанга
24. Нижняя штанга

3. СБОРКА



Перед любыми работами с электроинструментом извлеките аккумулятор.



Осторожно! Не используйте триммер для газона без установленного защитного кожуха.



Перед использованием электроинструмента аккумуляторную батарею необходимо зарядить.

Установка аккумуляторной батареи на инструмент (рис. С)



Перед тем как установить аккумуляторную батарею на инструмент убедитесь в том, что она чистая и сухая.

- Крепко удерживайте инструмент одной рукой.
- Вставьте аккумулятор (1) в основание инструмента.
- Сдвиньте аккумулятор вперед до щелчка.

Снятие батареи с инструмента (рис. С)

- Крепко удерживайте инструмент в одной руке.
- Другой рукой нажмите кнопку разблокировки батареи (2), расположенную на задней части батареи (1).
- Продолжая нажимать на кнопку (2), вытяните батарею из инструмента, как показано на рисунке С.

Установка защитного кожуха (рис. В1)

- Установите защитный кожух (10) на корпус головки триммера.
- Закрепите кожух поставляемым с инструментом винтом (11).

Установка ограждения (рис. В2)

- Сожмите концы ограждения (12) вместе, затем вставьте их в отверстия корпуса головки триммера.
- Расстояние ограждения можно отрегулировать. Для этого просто прижмите или потяните ограждение.

Установка передней рукоятки (рис. D1)

- Установите рукоятку (8) в держатель на верхней штанге.
- Вставьте болт в шестигранное отверстие и установите ручку (9) на болт.

Регулировка передней рукоятки (рис. D2)

- Немного ослабьте ручку (9), затем нажмите или потяните переднюю рукоятку (8) в нужное положение. Рукоятку можно подвинуть вниз и вверх или повернуть вокруг верхней штанги.



При использовании инструмента боком обязательно пользуйтесь боковым колесиком.

Установка бокового колесика (рис. E)

- Вставьте боковое колесико (13) в держатель бокового колесика (14).

Установка катушки с леской (рис. F1)



Перед заменой катушки очистите инструмент от грязи.

- Вставьте пружину (17) в корпус катушки (18). Убедитесь, что широкая сторона пружины находится на головке триммера.
- Поместите барабан катушки (16) на пружину (17). Убедитесь, что леска проходит через отверстия в корпусе (18). (рис. F2)
- Закройте барабан катушки крышкой (15) и надежно зафиксируйте его, повернув крышку.

Замена катушки (рис. F1)

- Снимите крышку катушки (15)
- Извлеките барабан катушки (16), но оставьте пружину (17) на месте.
- Возьмите новый барабан катушки (GTA1002) и поместите его на пружину (17). Убедитесь, что леска проходит через отверстия в корпусе (18). (рис. F2)
- Закройте новый барабан катушки крышкой (15) и надежно зафиксируйте его, повернув крышку.

4. ЭКСПЛУАТАЦИЯ

Использование системы «нажми и готово» (рис. G)

- Если леска слишком короткая, включите инструмент и прижмите кончик барабана катушки (19) к земле (убедитесь, что прижимайте к твердой поверхности).
- Это выпустит леску для удлинения.
- Установленный в защитном кожухе (10) нож автоматически срежет леску до необходимой длины.

Наклон головки триммера (рис. H)



Выключите инструмент и отсоедините батарею.

- Нажмите на ручку (20) головки триммера, чтобы наклонить головку в нужное положение.
- Отпустите ручку, чтобы зафиксировать головку на месте со щелчком.

Вращение головки триммера (рис. I)

- Надавите на кольцо (21) к головке триммера, чтобы повернуть головку в нужное положение.

- Отпустите кольцо, чтобы зафиксировать головку на месте со щелчком.

Регулировка длины штанги (рис. J)

- Для регулировки высоты инструмента ослабьте нижнее кольцо регулировки (22).
- Аккуратно передвиньте нижнюю штангу (24) вверх или вниз от верхней штанги (23).
- Затяните нижнее кольцо регулировки (22) чтобы закрепить инструмент на нужной высоте.

Использование триммера для газона



Перед эксплуатацией всегда выполняйте визуальный осмотр инструмента, чтобы убедиться, что все детали правильно установлены, не изношены и не повреждены.

- В целях безопасности и для достижения наилучших результатов прочитайте следующие советы для пользователя и используйте инструмент только для тех работ, для которых он предназначен.
- Данный триммер для газона предназначен для покоса травы. Использование триммера в целях, отличных от описанных в данном руководстве, может привести к повреждению триммера или к травме пользователя.

Функции безопасности

- Защитный кожух оснащен ножом для ограничения длины лески. Во избежание травм, не прикасайтесь к ножу.
- Для запуска электродвигателя нужно одновременно нажать на выключатель (6) и предохранитель (7). Если один переключатель опущен, инструмент быстро остановится.

Включение и выключение

- Чтобы включить инструмент, нажмите на предохранитель (7) и выключатель (6) одновременно.
- Чтобы выключить инструмент, отпустите один или оба переключателя.

5. ОБСЛУЖИВАНИЕ



Перед очисткой и обслуживанием всегда отключайте электроинструмент и извлекайте аккумуляторную батарею.

Регулярно очищайте корпус

электроинструмента мягкой тряпкой, желательно, после каждого использования. Убедитесь, что вентиляционные отверстия чисты от пыли и грязи. Для удаления особо сильных загрязнений используйте мягкую тряпку с мыльной пеной. Не используйте растворители, такие как бензин, спирт, аммиак и т. д. Химические вещества повредят синтетические компоненты.

ОКРУЖАЮЩАЯ СРЕДА



Неисправные электрические и электронные изделия необходимо сдавать в соответствующие пункты утилизации.

Только для стран ЕС

Не выбрасывайте электроинструменты в обычные мусорные корзины. В соответствии с Европейской директивой 2012/19/ЕС об утилизации обработанного электрического и электронного оборудования и ее реализации в государственном законодательстве электроинструменты, которые больше не могут использоваться по назначению необходимо подвергать утилизации дружелюбным по отношению к окружающей среде способом.

ГАРАНТИЯ

Продукция FERM разработана в соответствии с высочайшими стандартами качества и гарантирует отсутствие дефектов как в материалах, так и в производстве на период, зафиксированный законом с даты первоначальной покупки. Если в рамках данного периода времени обнаружится неисправность, связанная с дефектным материалом и/или дефектом сборки,

незамедлительно свяжитесь с дилером компании FERM.

ماكينة تشذيب العشب اللاسلكية

GTM1005

Гарантийные обязательства аннулируются в следующих случаях:

- Были выполнены или были предприняты попытки ремонтных работ или модификаций несанкционированными сервисными центрами.
- Стандартный износ.
- С инструментом небрежно обращались, использовали не по назначению или не проводили корректное техобслуживание.
- Использовали неоригинальные запасные части.

Это единственная гарантия компании как в прямом, так и в косвенном выражении. Другие гарантии отсутствуют как в прямом, так и в косвенном выражении за пределами лицевой стороны настоящего документа, в том числе косвенные гарантии коммерческой ценности и пригодности для определенной цели. Компания FERM не несет ответственности за любые случайные или косвенные убытки. Действия дилера ограничены ремонтом или заменой несоответствующих единиц и частей.

В изделие и руководство пользователя могут быть внесены изменения. Спецификации могут быть изменены без предварительного оповещения.

شكرًا لك على شراء منتج FERM هذا. ويقامك بعملية الشراء هذه، تمتلك الآن منتجًا ممتازًا مقدمًا من إحدى شركات التوريد الرائدة في أوروبا. فقد تم تصنيع جميع المنتجات التي تقدمها إليك شركة FERM، وفقًا لأعلى معايير الأداء والسلامة. وكجزء من فلسفتنا، نقدم أيضًا خدمة عملاء ممتازة مدعومة بضمان شامل. نأمل أن تستمتع باستخدام هذا المنتج لسنوات عديدة قادمة.

1. تعليمات السلامة

اقرأ تحذيرات السلامة المرفقة، وتحذيرات السلامة الإضافية، والتعليمات. فإن التقصير في اتباع تحذيرات السلامة والتعليمات قد يؤدي إلى حدوث صدمة كهربائية و/أو نشوب حريق و/أو وقوع إصابة خطيرة. احتفظ بتحذيرات السلامة والتعليمات من أجل الرجوع إليها في المستقبل.



يتم استخدام الرموز التالية في دليل المستخدم أو على المنتج:

اقرأ دليل المستخدم.



يشير إلى خطر الإصابة الشخصية أو فقدان الحياة أو تلف الأداة، في حالة عدم مراعاة التعليمات الواردة في هذا الدليل.



خطر الصدمة الكهربائية.



ارتد نظارات السلامة. ارتد واقي السمع.



ارتد قناع الغبار.



ارتد القفازات الواقية.



ارتد الأحذية الواقية.



لا تعرض المنتج للمطر.



لا تتخلص من المنتجات في حاويات غير مناسبة.



يتوافق المنتج مع معايير السلامة المعمول بها والواردة في التوجيهات الأوروبية.



قبل التنظيف والصيانة، قم دائماً بإيقاف تشغيل الآلة وإزالة البطارية من الماكينة.



تحذيرات السلامة العامة للأداة الكهربائية

تحذير اقرأ جميع تحذيرات السلامة وجميع التعليمات. قد يؤدي التصغير في اتباع التحذيرات والتعليمات إلى حدوث صدمة كهربائية و/أو حرق و/أو إصابة شخصية.



احتفظ بجميع التحذيرات والتعليمات من أجل الرجوع إليها في المستقبل.

يشير مصطلح «الأداة الكهربائية» في التحذيرات إلى الأداة الكهربائية التي تعمل بالتيار الرئيسي (سلكية) أو الأداة الكهربائية التي تعمل بالبطارية (لاسلكية).

1 سلامة منطقة العمل

- حافظ على نظافة منطقة العمل وإضاءتها جيداً. فإن المناطق التي تعمها الفوضى أو المظلمة تساعد في وقوع الحوادث.
- لا تقم بتشغيل الأدوات الكهربائية في الأجواء القابلة للاحتراق، كما هو الحال في وجود السوائل أو الغازات أو الغبار القابل للاشتعال. فالأدوات الكهربائية تنتشى شرراً قد يشعل الغبار أو الأبخرة.
- ابتعد الأطفال والواقفين بجوارك أثناء تشغيل الأداة الكهربائية. فحالات الارتباك قد تؤدي إلى فقدان السيطرة.

2 السلامة الكهربائية

- لا يجب أن تتوافق قوايس الأدوات الكهربائية مع مأخذ التيار. لا تقم أبداً بتعديل القوايس بأي طريقة. لا تستخدم قوايس أي مهايئ مع الأدوات الكهربائية الموضوعة (المتصلة بالأرضية). فستعمل القوايس غير المعدلة ومأخذ التيار المتوافقة على الحد من خطر الصدمة الكهربائية.
- تجنب تلامس الجسم مع الأسطح الموضوعة أو المتصلة بالأرضية، مثل الأنابيب والرادياتيرات والنطاقات والثلاجات. فهناك خطر متزايد لحدوث صدمة كهربائية في حالة تأريض جسمك أو اتصاله بالأرضية.
- لا تعرّض الأدوات الكهربائية للمطر أو الظروف الرطبة. فإن المياه التي تدخل الأداة الكهربائية ستؤدي إلى زيادة خطر حدوث الصدمة الكهربائية.
- لا تسمي استخدام السلك. لا تستخدم أبداً السلك لحمل الأداة الكهربائية أو سحبها أو فصلها عن مصدر الطاقة. احتفظ بالسلك بعيداً عن الحرارة أو الزيت أو الحواف الحادة أو الأجزاء المتحركة. فستؤدي الأسلاك التالفة أو المتشابكة إلى زيادة خطر حدوث الصدمة الكهربائية.
- عند تشغيل الأداة الكهربائية في الهواء الطلق، استخدم سلك إطالة مناسباً للاستخدام في الهواء الطلق. فإن استخدام سلك مناسب للاستخدام في الهواء الطلق يحد من خطر حدوث الصدمة الكهربائية.
- في حالة عدم تجنب تشغيل أداة كهربائية في موقع رطب، فاستخدم مصدر إمداد محمي بجهاز قاطع الدورة (RCD). فإن استخدام جهاز قاطع الدورة يقلل من خطر الصدمة الكهربائية.

3 السلامة الشخصية

- ابق متيقظاً وشاهد ما تقوم به واستعن بالحس السليم عند تشغيل الأداة الكهربائية. لا تستخدم الأداة الكهربائية عندما تكون متعباً أو تحت تأثير المخدرات أو الكحول أو الأدوية. فإن لحظة الغفلة أثناء تشغيل الأدوات الكهربائية قد تؤدي إلى إصابة شخصية بالغة.
 - استخدم معدات الوقاية الشخصية. ارتد وافي العينين دائماً. فإن المعدات الوقائية، مثل قناع الغبار أو أحذية السلامة غير الزلقة أو القبعة الصلبة أو وافي السمع، التي يتم استخدامها في الظروف الملائمة من حدوث الإصابات الشخصية.
 - امنع بدء التشغيل غير المقصود. تأكد من وجود المفتاح في وضع إيقاف التشغيل قبل التوصيل بمصدر الطاقة و/أو حزمة البطارية أو والتقاط الأداة أو حملها. فإن حمل الأدوات الكهربائية مع وضع إصبعك على المفتاح أو الأدوات الكهربائية المزودة بالمفتاح التي بها المفتاح في وضع التشغيل يؤدي إلى وقوع الحوادث.
 - قم بإزالة أي مفتاح ربط أو مفتاح ضبط قبل تشغيل الأداة الكهربائية. فإن مفتاح الربط أو المفتاح الذي يتحرك متصلاً بجزء دوار من الأداة الكهربائية قد يؤدي إلى إصابة شخصية.
 - لا تتجاوز الحدود. حافظ على موطن القدم والتوازن الصحيحين في جميع الأوقات. فإن هذا يتيح إمكانية التحكم بشكل أفضل في الأداة الكهربائية في المواقف غير المتوقعة.
 - ارتد الملابس بطريقة صحيحة. لا ترتدي مجوهرات أو ملابساً فضفاضة. حافظ على شركم وملابسك وقفاً بعيداً عن الأجزاء المتحركة. فإن الملابس الفضفاضة أو المجوهرات أو الشعر الطويل قد يعلق بالأجزاء المتحركة.
 - إذا تم توفير أجهزة لتوصيل أدوات استخراج الغبار وتجميعه، فتأكد من توصيلها واستخدامها بشكل صحيح. فإن استخدام تجميع الغبار قد يقلل من المخاطر المرتبطة بالغبار.
 - لا تدع التعود على الاستخدام المتكرر للأدوات يجعلك تتساهل بحيث تتجاهل مبادئ السلامة الخاصة بالأداة. فأى إجراء بدون مبالاة يمكن أن يسبب إصابة خطيرة خلال جزء من الثانية.
- استخدام الأداة الكهربائية والعناية بها
 - لا تضغط على الأداة الكهربائية. استخدم الأداة الكهربائية المناسبة لتطبيقك. فإن الأداة الكهربائية المناسبة ستؤدي المهمة بشكل أفضل وأكثر أماناً وبالمعدل الذي صُممت له.
 - لا تستخدم الأداة الكهربائية في حالة عدم قيام المفتاح بتشغيلها أو إيقاف تشغيلها. فإن أي أداة كهربائية لا يمكن التحكم فيها باستخدام المفتاح تمثل خطورة ويجب إصلاحها.
 - افصل القوايس عن مصدر الطاقة و/أو حزمة البطارية عن الأداة الكهربائية قبل إجراء أي عمليات ضبط أو تغيير الملحقات أو تخزين الأدوات الكهربائية. فإن إجراءات السلامة الوقائية تحد من خطر بدء تشغيل الأداة الكهربائية بشكل مفاجئ.
 - قم بتخزين الأدوات الكهربائية الخاملة بعيداً عن متناول الأطفال، ولا تسمح لأي شخص ليسوا على دراية بالأداة الكهربائية أو هذه التعليمات بتشغيل هذه الأداة الكهربائية. فإن الأدوات الكهربائية تشكل خطراً في أيدي المستخدمين غير المدربين.
 - قم بصيانة الأدوات الكهربائية. قم بالفحص بحثاً عن اختلال محاذة أو التصاق الأجزاء المتحركة، واتسار الأجزاء، وأي حالة أخرى قد تؤثر في تشغيل الأداة الكهربائية. في حالة تلف الأداة الكهربائية، فقم بإصلاحها قبل الاستخدام. فإن العديد من الحوادث تسبب عن الأدوات الكهربائية المصنعة بشكل ضعيف.

تعليمات السلامة الإضافية لماكينة تشذيب العشب اللاسلكية:

- f) حافظ على حدة أدوات القطع ونظافتها. فإن أدوات القطع المصانة بطريقة صحيحة وذات حواف القطع الحادة يقل احتمال التصاقها ويسهل التحكم فيها بشكل أكبر.
 - g) استخدم الأداة الكهربائية، والملحقات، ولقمت الأدوات وغيرها وفقاً لهذه التعليمات، مع مراعاة ظروف العمل والعمل المراد تنفيذه. فإن استخدام الأداة الكهربائية لعمليات غير تلك المخصصة لها قد يؤدي إلى موقف خطير.
 - h) حافظ على جفاف ونظافة المقابض وأسطح المسك من الزيوت والشحوم. لا تسمح القابض وأسطح المسك الزلقة بالتعامل والسيطرة الآمنين على الأداة في المواقف غير المتوقعة.
 - 5) استخدام أداة البطارية والعناية بها
 - a) لا تقم بالشحن إلا باستخدام الشاحن المحدد من قبل الشركة المصنعة. فقد يؤدي شحن مناسب لأحد أنواع حزمة البطارية إلى حدوث خطر الحريق عند استخدامه مع حزمة بطارية أخرى.
 - b) لا تستخدم الأدوات الكهربائية إلا مع حزم البطاريات المصممة خصيصاً لها. فقد يؤدي استخدام أي حزم بطاريات أخرى إلى حدوث خطر الإصابة والحريق.
 - c) في حالة عدم استخدام حزمة البطارية، فاحتفظ بها بعيداً عن الأشياء المعدنية الأخرى، مثل مشابك الورق أو العملات المعدنية أو المفاتيح أو الأظافر أو البراغي أو الأشياء المعدنية الصغيرة الأخرى التي يمكنها إجراء اتصال من طرف لآخر. فقد يؤدي توصير طرفي البطارية معاً إلى حدوث حروق أو اندلاع حريق.
 - d) في ظل ظروف إساءة الاستخدام، قد يتم إخراج السائل من البطارية، فتجنب ملامسته. وإذا حدثت الملامسة بطريق الخطأ، فغسل بال مياه المتدفقة. في حالة ملامسة السائل للعينين، فاطلب المساعدة الطبية بالإضافة إلى الخطوة السابقة. فقد يؤدي السائل الخارج من البطارية إلى تهيج أو حروق بالعينين.
 - e) لا تستخدم بطارية أو أداة تالفة أو معجلة. يمكن أن تصدر على البطاريات التالفة أو المعجلة سلوكيات غير متوقعة، بما قد يؤدي إلى نشوب حريق أو انفجار أو التعرض لخطر الإصابة.
 - f) لا تعرض البطارية أو الأداة للنيران أو درجات الحرارة المفرطة. يمكن أن يؤدي التعرض للنيران أو لدرجات الحرارة التي تتجاوز ٣١ درجة مئوية إلى الانفجار.
 - ملاحظة: يمكن استبدال درجة الحرارة "٣١ درجة مئوية" واستخدام درجة الحرارة "٥٦٢ درجة فهرنهايت" بدلاً منها.
 - g) التزام بكل تعليمات الشحن ولا تقم بشحن البطارية أو الأداة خارج نطاق درجات الحرارة المحددة في التعليمات. يمكن أن يؤدي الشحن بطريقة غير صحيحة أو في درجات حرارة خارج النطاق المحدد إلى إتلاف البطارية وزيادة خطر نشوب الحريق.
 - 6) الخدمة
 - a) لا تقم بصيانة الأداة الكهربائية إلا لدى فني إصلاح مؤهل وباستخدام قطع الغيار المطابقة فقط. فسيضمن هذا الحفاظ على سلامة الأداة الكهربائية.
 - b) لا تقم على الإطلاق بصيانة البطاريات التالفة. يجب ألا تتم صيانة البطاريات إلا من خلال الشركة المصنعة أو موفري الخدمة المعتمدين فقط.
- لا تسمح للأطفال أو الأشخاص الذين لم يتعلموا على هذه التعليمات باستخدام هذه الماكينة. اللوائح المحلية قد تقيد السن المسموح به للشغل. أثناء عدم استخدام أداة التشذيب، قم بتخزينها بعيداً عن متناول الأطفال.
 - لا تقم مطلقاً بتشغيل أداة التشذيب مع وجود واقبات أو دروع مفقودة أو مكسورة أو دون وجود الواقبات أو الدروع في مكانها.
 - قبل استخدام الماكينة وبعد التصادم، تحقق من عدم وجود علامات تآكل أو تلف، وإصلاحها إذا لزم الأمر.
 - لا تقم بتشغيل الماكينة حينما تكون مجهذاً أو مريضاً أو واقفاً تحت تأثير الكحوليات أو غير ذلك من العقاقير.
 - ارتد دائماً السراويل الطويلة الثقيلة والأحذية الطويلة والقفازات. لا ترتدي ملابس فضفاضة أو مجوهرات أو سراويل قصيرة أو صنادل، ولا تعمل حافي القدمين أبداً.
 - عند تشغيل الجهاز، ارتد واقي العينين وواقي الأذنين لأجل السلامة.
 - حافظ على ثبات قدميك وتوازنك. لا تتجاوز الحدود.
 - تجنب تجنب العمل على ماكينة التشذيب أثناء تواجد الأشخاص، وخاصة الأطفال، أو الحيوانات الأليفة بالقرب منك.
 - انتظر حتى يتوقف خيط البكرة تماماً قبل لمسها. سيستمر خيط البكرة في الدوران بعد إيقاف تشغيل ماكينة التشذيب؛ وقد يتسبب السلك الدوار في حدوث إصابة.
 - لا تعمل إلا في ضوء النهار أو في ضوء صناعي جيد.
 - تجنب تشغيل ماكينة التشذيب في ظروف الطقس السيئة خاصة حينما تكون هناك مخاطر من صعقات البرق.
 - قد يتسبب تشغيل ماكينة التشذيب في العشب الرطب في خفض كفاءة الأداة.
 - عند نقل أداة التشذيب من وإلى المنطقة المراد العمل عليها، أوقف تشغيلها.
 - لا تشغل المحرك إلا بعد إبعاد اليدين والقدمين عن أدوات القطع.
 - لا تضع اليدين أو القدمين بجوار أنظمة القطع.
 - قم بإزالة البطارية قبل تغيير البكرة.
 - لا تلامس أبداً عناصر القطع المعدنية مع أداة التشذيب هذه.
 - قم بفحص ماكينة التشذيب وصيانتها بصورة منتظمة.
 - لا تقم بإصلاح ماكينة التشذيب إلا من خلال وكيل خدمة عملاء معتمد.
 - تأكد دائماً من خلو فتحات التهوية من أي حطام.
 - قم بإزالة البطارية:
 - في حال ترك الماكينة دون إشراف لأي فترة من الوقت؛
 - قبل استبدال السلك؛
 - قبل تنظيف ماكينة التشذيب أو العمل عليها.
 - قم بتخزين الماكينة في مكان جاف وآمن بعيداً عن متناول الأطفال.
 - لا تضع أي أجزاء أخرى فوق الماكينة.
 - لا تقم بتشغيل الماكينة دون تركيب ملحق السلك.

2. معلومات الآلة

الاستخدام المقصود

تم تطوير ماكينة تشذيب العشب لقطع الحشائش والأعشاب أسفل الشجيرات وأعلى المنحدرات. تُعتبر ماكينة تشذيب العشب مثالية لقطع الحواف التي لا يمكن الوصول إليها باستخدام جزارة العشب. يرتبط الاستخدام المقصود بالتشغيل في درجة حرارة تتراوح بين 0 و 45 درجة مئوية. لا تحاول استخدام الماكينة أثناء هطول الأمطار.

المواصفات الفنية

رقم الطراز	GTM1005
الجهد الكهربائي	20 فولت
العمود المتداخل	420-700 مم
ضبط زاوية العمود	0-90 درجة مئوية
الراس القابل للتعديل	0-90 درجة مئوية
السرعة بدون حمل	8.000/الدقيقة
قطر القطع	250 مم
بكرة سلكية بنظام قطع ذو سلكين، انقر واذهب	قطر 1.2 مم x 8 م
الوزن (بدون البطارية)	2.1 كجم
مستوى ضغط الصوت LPA	71.2 ديسيبل (A)، 3=K ديسيبل (A)
مستوى قوة الصوت LWA	88.2 ديسيبل (A)، 3=K ديسيبل (A)
قيم الاهتزاز	6.918 م / ث ² K=1.5 م / ث ²
القيمة مضمونة وفقاً لتوجيه الضوضاء: LWA 96 ديسيبل (A)	

استخدم البطاريات التالية فقط من منصة بطاريات FX-POWER 20V. يمكن أن يؤدي استخدام أي بطاريات أخرى إلى إصابات خطيرة أو تلف للآلة.

CDA1167 ليثيوم أيون 20 فولت، 2 أمبير ساعة
CDA1168 ليثيوم أيون 20 فولت، 4 أمبير ساعة (موصى به)

يمكن استخدام الشاحن التالي لشحن هذه البطاريات.

شاهي الشاحن CDA1169
شاحن CDA1170 السريع

تعد البطاريات الموجودة في منصة البطاريات 20V FX-POWER بطاريات قابلة للتبديل مزودة بجميع أدوات منصة البطاريات FERM FX-POWER.

مستوى الاهتزاز

لقد تم قياس مستوى انبعاث الاهتزاز المذكور في دليل التعليمات هذا وفقاً لاختبار معياري وارد في EN 50636-2-91، ويمكن استخدامه لمقارنة أداة واحدة مع أخرى وكنيجة لتقييم أولي للتعرض للاهتزاز عند استخدام الآلة في التطبيقات المذكورة.

- إن استخدام الآلة في تطبيقات مختلفة، أو مع ملحقات مختلفة أو صيانتها بصورة سيئة، قد يزيد بشكل كبير من مستوى التعرض.
- الأوقات التي يتم خلالها إيقاف تشغيل الآلة أو عند تشغيلها ولكن دون أداء المهمة بالفعل قد تقلل بشكل كبير من مستوى التعرض.

احم نفسك من آثار الاهتزاز من خلال صيانة الآلة وملحقاتها، والحفاظ على دفع يديك، وتنظيم أنماط العمل الخاص بك.

الوصف

تشير الأرقام الواردة في النص إلى الأشكال الموجودة في الصفحات 5-2.

1. البطارية (غير مضمنة)
2. زر إلغاء قفل البطارية
3. مؤشر شحن البطارية
4. الشاحن (غير مدرج)
5. مؤشرات LED للشاحن
6. مفتاح التشغيل/إيقاف التشغيل
7. مفتاح السلامة
8. المقبض الأمامي
9. المقبض الأمامي
10. واقي الحماية
11. البرغي
12. حاجز الحماية
13. العجلة الجانبية
14. حامل العجلة الجانبية
15. غطاء البكرة
16. بكرة السلك الملفوف
17. زنبرك البكرة
18. مثبت البكرة
19. طرف بكرة السلك الملفوف
20. مقبض ضبط رأس ماكينة التشذيب
21. حلقة ضبط رأس ماكينة التشذيب
22. حلقة الضبط السفلية
23. العمود العلوي
24. العمود السفلي

3. التجميع

قبل القيام بأي عمل في الأداة الكهربائية، أزل البطارية.



تحذير! لا تحاول استخدام ماكينة تشذيب العشب دون ارتداء واقي الحماية.



يجب شحن البطارية قبل أول استخدام.



تركيب البطارية في الآلة (الشكل ج)

تأكد من نظافة وجفاف الجانب الخارجي للبطارية قبل توصيلها بالشاحن أو الآلة.



- أمسك الآلة بيد واحدة بإحكام.
- أدخل البطارية (1) في قاعدة الآلة.
- اضغط على البطارية بشكل أكبر إلى الأمام حتى تستقر في مكانها مع إصدار صوت طقطقة.

داخل المبيت (18). (الشكل و2)

- قم بتغطية بكرة السلك الملفوف الجديدة بغطاء البكرة (15) وإحكام تثبيتها من خلال تدوير الغطاء.
- اضغط لأسفل على زر إلغاء قفل البطارية (2) الموجود في الجانب الخلفي للبطارية (1) باستخدام اليد الأخرى.
- اضغط باستمرار على زر إلغاء القفل (2) لأسفل، وقم بزلق البطارية للخلف خارج الماكينة، على النحو الموضح في الشكل ج.

4. التشغيل

استخدام نظام انقر وأذهب (الشكل ز)

- إذا كان السلك قصيرًا جدًا، فقم بتشغيل الماكينة واضغط على طرف بكرة السلك الملفوف (19) على الأرض (تأكد من القيام بذلك على سطح صلب).
- سيؤدي ذلك إلى تحرير السلك وتوفير امتداد أطول.
- سيتم قطع السلك بالطول الصحيح تلقائيًا بواسطة الشفرة المثبتة في وافي الحماية (10).

إمالة رأس ماكينة التشذيب (الشكل ح)

يُرجى إيقاف تشغيل الطاقة وفصل البطارية.



- اضغط على مقبض (20) رأس ماكينة التشذيب لإمالة الرأس إلى الموضع المطلوب.
- عند تحرير المقبض، سيصدر عن الرأس صوت وسيغلق في الموضع المحدد.

تدوير رأس ماكينة التشذيب (الشكل ط)

- اضغط على الحلقة (21) لأسفل باتجاه رأس ماكينة التشذيب لتدوير الرأس إلى الموضع المطلوب.
- عند تحرير الحلقة، سيصدر عن الرأس صوت وسيغلق في الموضع المحدد.

ضبط ارتفاع العمود (الشكل ي)

- لضبط ارتفاع الماكينة، قم بفك حلقة الضبط السفلية (22).
- ادفع العمود السفلي (24) من العمود العلوي (23) لأسفل أو لأعلى برفق.
- احكم ربط حلقة الضبط السفلية (22) لتأمين ارتفاع الماكينة.

استخدام ماكينة تشذيب العشب

قبل الاستخدام، افحص دائمًا الماكينة بصريًا للتأكد من أن أجزائها مثبتة بطريقة صحيحة، وأنها غير مهترئة أو تالفة.



- لأجل سلامتك الشخصية وللحصول على أفضل النتائج، اقرأ إرشادات المستخدم التالية ولا تستخدم هذا المنتج لأي غرض آخر بخلاف الغرض المقصود منه.
- صُممت ماكينة تشذيب العشب بغرض قطع العشب. قد تتسبب أي استخدامات أخرى لم يتم السماح بها بصورة خاصة في هذا الدليل إلى إتلاف ماكينة تشذيب العشب أو إصابة المستخدم.

مميزات السلامة

- يحتوي وافي الحماية على سكين لقطع السلك بالطول الصحيح. لا تلمس السكين للحد من مخاطر إصابة المستخدم.

إزالة البطارية في الآلة (الشكل ج)

- أمسك الآلة بيد واحدة بإحكام.
- اضغط لأسفل على زر إلغاء قفل البطارية (2) الموجود في الجانب الخلفي للبطارية (1) باستخدام اليد الأخرى.
- اضغط باستمرار على زر إلغاء القفل (2) لأسفل، وقم بزلق البطارية للخلف خارج الماكينة، على النحو الموضح في الشكل ج.

تركيب وافي الحماية (الشكل ب1)

- ثبت وافي الحماية (10) في مبيت رأس ماكينة التشذيب.
- قم بإحكام تثبيت وافي الحماية باستخدام المسامر اللولبي (11) المرفق.

تركيب حاجز الحماية (الشكل ب2)

- اضغط على طرفي حاجز الحماية (12) معًا وازلاهما في فتحات مبيت رأس ماكينة التشذيب.
- يمكن ضبط حاجز الحماية على مسافات حماية مختلفة. لضبط الحاجز، ما عليك سوى الضغط عليه أو سحبه.

تركيب المقبض الأمامي (الشكل د1)

- ضع المقبض (8) على الحامل المثبت على العمود العلوي.
- ثبت المزلاج في الفتحة السداسية وقم بتثبيت المقبض (9) على المزلاج.

ضبط المقبض الأمامي (الشكل د2)

- فك المقبض (9) قليلًا واضغط المقبض الأمامي (8) أو اسحبه إلى الموضع المطلوب. يمكن القيام بذلك إما لأسفل أو لأعلى ويمكن تدويره حول العمود العلوي.

عند استخدام الجهاز بشكل جانبي، استخدم دائمًا العجلة الجانبية.



تركيب العجلة الجانبية (الشكل هـ)

- قم بإزلاق العجلة الجانبية (13) فوق حامل العجلة الجانبية (14).

تركيب بكرة السلك (الشكل و1)

قبل استبدال البكرة، قم بتنظيف الجهاز من أي أوساخ عالقة به.



- ضع الزنبرك (17) في مبيت البكرة (18). تأكد من وضع الجانب الأخرى من الزنبرك على رأس ماكينة التشذيب.
- ضع بكرة السلك الملفوف (16) أعلى الزنبرك (17). تأكد من مرور الأسلاك عبر الفتحات الموجودة داخل المبيت (18). (الشكل و2)
- قم بتغطية بكرة السلك الملفوف بغطاء البكرة (15) وإحكام تثبيتها من خلال تدوير الغطاء.

استبدال البكرة (الشكل و1)

- قم بإزالة غطاء البكرة (15)
- أخرج بكرة السلك الملفوف (16) مع ترك الزنبرك (17) بالداخل.
- امسك بكرة السلك الملفوف الجديدة (1002ATG) وضعها فوق الزنبرك (17). تأكد من مرور الأسلاك عبر الفتحات الموجودة

- يبدأ تشغيل المحرك، يجب تشغيل مفتاح التشغيل/ إيقاف التشغيل (6) ومفتاح الأمان (7) معًا. إذا تم تحرير أي من المفاتيح، فستتوقف الماكينة بسرعة.

التشغيل وإيقاف التشغيل

- لتشغيل ماكينة التشذيب، اضغط على مفتاح الأمان (7) ومفتاح بدء التشغيل/ إيقاف التشغيل (6) في وقت واحد.
- لإيقاف التشغيل، حرر أحد المفاتيح أو كليهما.

ويستلزم ذلك إصدار ضمان فردي من قبل الشركة سواءً كان صريحًا أم ضمنيًا. لن تكون هناك أي ضمانات أخرى صريحة أو ضمنية والتي تتجاوز الفترة الموضحة هنا، بموجب هذه الوثيقة، بما في ذلك الضمانات الضمنية لقابلية الترويج والملاءمة لغرض معين. بأي حال من الأحوال، لن تكون FERM مسؤولة عن أي أضرار عرضية أو تبعية. ستكون سبل الانتصاف من قبل الوكلاء مقتصرة على عمليات الإصلاح أو الاستبدال للأجزاء أو قطع الغيار غير المطابقة للمواصفات.

المنتج ودليل المستخدم عرضة للتغيير. ويمكن تغيير المواصفات دون إشعار آخر.

5. الصيانة

قبل التنظيف والصيانة، قم دائمًا بإيقاف تشغيل الآلة وإزالة البطارية من الماكينة.



قم بتنظيف أغطية الماكينة باستخدام قطعة قماش ناعمة بصفة منتظمة، ويُفضل أن يتم ذلك بعد كل استخدام. وتأكد من خلو فتحات التهوية من الأتربة والأوساخ. وقم بإزالة الأوساخ العنيدة جدًا باستخدام قطعة قماش ناعمة مغموسة في رغوة الصابون. لا تستخدم أي منقيات، مثل البنزين والكحول والأمونيا وغيرها. فإن مثل هذه المواد الكيميائية ستؤدي إلى تلف المكونات الاصطناعية.

البيئة

يجب تجميع الأجهزة الكهربائية أو الإلكترونية المعيبة و/أو المهملة في مواقع إعادة التدوير المناسبة.



لبلدان الاتحاد الأوروبي فقط

لا تتخلص من الأدوات الكهربائية في النفايات المنزلية. ووفقًا للتوجيه الأوروبي 2012/19/EC بخصوص نفايات المعدات الكهربائية والإلكترونية وتنفيذها في حق وطني، يجب جمع الأدوات الكهربائية التي لم تعد صالحة للاستعمال بشكل منفصل والتخلص منها بطريقة صديقة للبيئة.

الضمان

تم تصنيع منتجات FERM وفق أعلى معايير الجودة، وتتمتع بضمان ضد عيوب المواد الخام وعيوب الصناعة للفترة المنصوص عليها قانونيًا بدءًا من تاريخ الشراء الأصلي. في حالة ظهور أي عيب أثناء تلك الفترة بسبب عيب في المادة الخام و/ أو الصناعة، فاتصل بوكيل FERM على الفور.

يتم استثناء الظروف التالية من هذا الضمان:

- إجراء عمليات إصلاح و/ أو استبدال أو محاولة إجرائها على الماكينة في مراكز خدمة غير معتمدة.
- عمليات البلى والتآكل الطبيعية.
- حالات إساءة استعمال الأداة أو سوء استخدامها أو إجراء صيانة غير مناسبة.
- استخدام قطع غيار غير أصلية.



Exploded view

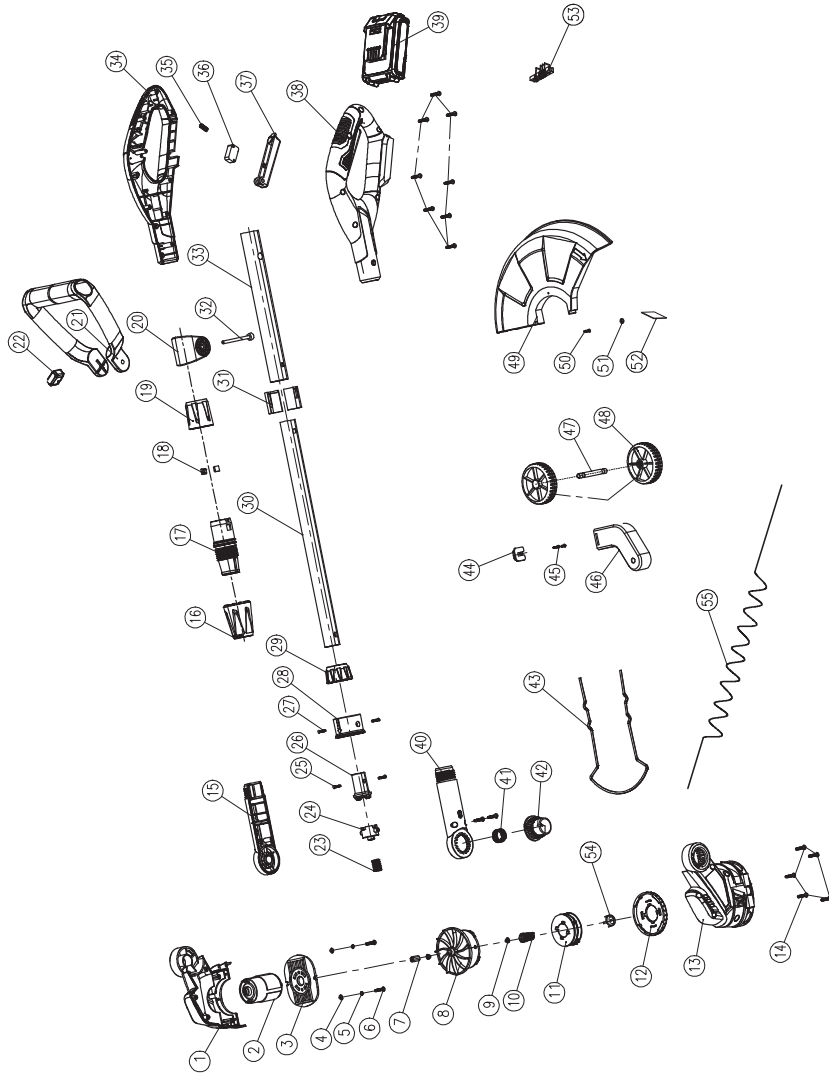



DECLARATION OF CONFORMITY GTM1005 - CORDLESS GRASS TRIMMER

- (EN) We declare under our sole responsibility that this product is in conformity with directive 2011/65/EU of the European parliament and of the council of 8 June on the restriction of the use of certain hazardous substances in electrical and electronic equipment is in conformity and accordance with the following standards and regulations:
- (NL) Wij verklaren onder onze volledige verantwoordelijkheid dat dit product voldoet aan de conform Richtlijn 2011/65/EU van het Europees Parlement en de Raad van 8 juni 2011 betreffende beperking van het gebruik van bepaalde gevaarlijke stoffen in elektrische en elektronische apparatuur en in overeenstemming is met de volgende standaarden en reguleringen:
- (FR) Nous déclarons sous notre seule responsabilité que ce produit est conforme aux standards et directives suivants: est conforme à la Directive 2011/65/UE du Parlement Européen et du Conseil du 8 juin 2011 concernant la limitation d'usage de certaines substances dangereuses dans l'équipement électrique et électronique.
- (DE) Der Hersteller erklärt eigenverantwortlich, dass dieses Produkt der Direktive 2011/65/EU des Europäischen Parlaments und des Rats vom 8. Juni 2011 über die Einschränkung der Anwendung von bestimmten gefährlichen Stoffen in elektrischen und elektronischen Geräten entspricht. den folgenden Standards und Vorschriften entspricht:
- (PL) Deklarujemy na własną odpowiedzialność, że ten produkt spełnia wymogi zawarte w następujących normach i przepisach: jest zgodny z Dyrektywą 2011/65/UE Parlamentu Europejskiego i Rady z dnia 8 czerwca 2011 r. w sprawie ograniczenia stosowania niektórych niebezpiecznych substancji w sprzęcie elektrycznym i elektronicznym.
- (CS) Na naši vlastní zodpovednosť prohlašujeme, že je tento výrobek v súlade s následujícím standardy a normami: Je v súlade s normou 2011/65/EU Európskeho parlamentu a Rady z 8. júna 2011 týkajúcej sa obmedzenia používania určitých nebezpečných látok v elektrickom a elektronickom vybavení.
- (SK) Vyhlasujeme na našu výhradnú zodpovednosť, že tento výrobok je v zhode a súlade s nasledujúcimi normami a predpismi: Je v súlade s normou 2011/65/EU Európskeho parlamentu a Rady z 8. júna 2011 týkajúcej sa obmedzenia používania určitých nebezpečných látok v elektrickom a elektronickom vybavení.
- (IT) Dichiariamo, sotto la nostra responsabilità, che questo prodotto è conforme alle normative e ai regolamenti seguenti: è conforme alla Direttiva 2011/65/UE del Parlamento Europeo e del Consiglio dell'8 giugno 2011 sulla limitazione dell'uso di determinate sostanze pericolose nelle apparecchiature elettriche ed elettroniche.
- (ES) Declaramos bajo nuestra exclusiva responsabilidad que este producto cumple con las siguientes normas y estándares de funcionamiento: se encuentra conforme con la Directiva 2011/65/UE del Parlamento Europeo y del Consejo de 8 de junio de 2011 sobre la restricción del uso de determinadas sustancias peligrosas en los equipos eléctricos y electrónicos.
- (HR) Izjavljujemo pod vlastitom odgovornošću da je strojem ukladan sa slijedešim standardima ili standardiziranim dokumentima i u skladu sa odredbama: usklađeno s Direktivom 2011/65/EU europskog parlamenta i vijeća izdanom 8. lipnja 2011. o ograničenju korištenja određenih opasnih tvari u električnoj i elektroničkoj opremi.
- (RU) Под свою ответственность заявляем, что данное изделие соответствует следующим стандартам и нормам: соответствует требованиям Директивы 2011/65/EU Европейского парламента и совета от 8 июня 2011 г. по ограничению использования определенных опасных веществ в электрическом и электронном оборудовании.
- (AR) نعلن على مسئوليتنا وحدنا أن هذا المنتج يتوافق مع المعايير والتوجيهات التالية.

**EN 55014-1, EN 55014-2, EN 62233, EN 50636-2-91, EN 60335-1
2006/42/EC, 2011/65/EU, 2012/19/EU
2014/30/EU, 2000/14/EC, 2005/88/EC**

Zwolle, 01-07-2021

H.G.F Rosberg
CEO FERM

FERM - Lingenstraat 6 - 8028 PM - Zwolle - The Netherlands

