

INGCO

Штроборез



WLC15008



SCAN FOR VIDEO

 [ingcoglobal](#)







 [INGCO GLOBAL](#)



ОБЩИЕ МЕРЫ БЕЗОПАСНОСТИ

 **ВНИМАНИЕ!** Пожалуйста, прочитайте эти инструкции полностью перед началом сборки.

Предупреждающие символы:

	Двойная изоляция для дополнительной защиты.
	Прочтите это руководство по эксплуатации перед использованием инструмента
	Предупреждение о безопасности. Используйте только аксессуары, рекомендуемые изготовителем
	При работе с инструментом используйте защитные очки, защитные наушники и пылезащитную маску
	Отходы электрических продуктов не следует утилизировать с бытовыми отходами. Пожалуйста, утилизируйте в специально отведенных местах.
	Продукция прошла проверку на соответствие качества данной продукции требованиям и нормативным документам технического регламента Таможенного союза.
	Соответствие требованиям CE

ОБЩИЕ МЕРЫ БЕЗОПАСНОСТИ

 **ВНИМАНИЕ!** С целью предотвращения пожаров, поражений электрическим током и травм при работе с электроинструментами соблюдайте перечисленные ниже рекомендации по технике безопасности!

Термин «электроинструмент» в предупреждениях относится к вашему электроинструменту с питанием от сети или от электроинструмента с питанием от батареи.

1) БЕЗОПАСНОСТЬ НА РАБОЧЕМ МЕСТЕ:

- a) Содержите рабочее место в чистоте. Беспорядок или неосвещенные участки рабочего места могут привести к несчастным случаям.
- b) Не работайте с этим электроинструментом во взрывоопасном помещении, в котором находятся горючие жидкости, воспламеняющиеся газы или пыль. Во время эксплуатации, а также при включении и выключении инструмент вырабатывает искры, что может привести к воспламенению пыли или паров.
- c) Во время работы с электроинструментом не допускайте близко к Вашему рабочему месту детей и посторонних лиц. Отвлечись, Вы можете потерять контроль над электроинструментом.

2) ЭЛЕКТРОБЕЗОПАСНОСТЬ:

- a) Штепсельная вилка электроинструмента должна соответствовать штепсельной розетке. никоим образом не изменяйте штепсельную вилку. Не применяйте переходных штекеров для электроинструментов с защитным заземлением. Неизменные штепсельные вилки и подходящие штепсельные розетки снижают риск поражения электротоком.
- b) Предпринимайте необходимые меры предосторожности от удара электрическим током. Избегайте контакта корпуса инструмента с заземленными поверхностями, такими как трубы, отопление, холодильники.
- c) Защищайте электроинструмент от дождя и сырости. Проникновение воды в электроинструмент повышает риск поражения электротоком.
- d) Не допускается использовать шнур не по назначению, например, для транспортировки или подвески электроинструмента, или для вытягивания вилки из штепсельной розетки. Защищайте шнур от воздействия высоких температур, масла, острых кромок или подвижных частей электроинструмента. Поврежденный или спутанный шнур повышает риск поражения электротоком.
- e) При работе на свежем воздухе используйте соответствующий удлинитель. Используйте только такой удлинитель, который подходит для работы на улице.
- f) Если невозможно избежать применения электроинструмента в сыром помещении, то устанавливайте выключатель защиты от токов повреждения. Применение выключателя защиты от токов повреждения снижает риск электрического поражения.

3) ЛИЧНАЯ БЕЗОПАСНОСТЬ

- a) Будьте внимательными, следите за тем, что Вы делаете, и руководствуйтесь здравым смыслом при эксплуатации электроинструмента.
Не пользуйтесь электроинструментом в состоянии усталости или, если Вы находитесь под влиянием наркотиков, спиртных напитков или лекарств. Кратковременная потеря концентрации внимания при эксплуатации электроинструмента может привести к серьезным травмам.
- b) Пользуйтесь индивидуальными защитными средствами. Всегда надевайте средства для защиты глаз. Защитные средства – такие, как пылезащитные маски, перчатки, обуви на нескользящей подошве, каска или средства защиты ушей, используемые в соответствующих условиях – уменьшат опасность получения повреждений.

ОБЩИЕ МЕРЫ БЕЗОПАСНОСТИ

- c) Не допускайте непреднамеренное включение электроинструмента. Обеспечьте, чтобы выключатель находился в положении «отключено» перед подсоединением к сети и (или) к аккумуляторной батарее и при подъеме и переноске электроинструмента. Если при переноске электроинструмента палец находится на выключателе или происходит подключение к сети (подсоединение к аккумуляторной батарее) электроинструмента, у которой выключатель находится в положении «включено», это может привести к несчастному случаю.
- d) Убирайте регулировочный инструмент и гаечные ключи до включения электроинструмента. Инструмент или ключ, попавший во вращающиеся части электроинструмента, может привести к травмам.
- e) Не переутомляйтесь. Сохраняйте правильную стойку и баланс тела во время работы. Это позволяет лучше контролировать электроинструмент в непредвиденных ситуациях.
- f) Носите подходящую рабочую одежду. Не носите широкую одежду и украшения. Держите волосы, одежду и перчатки вдали от движущихся частей. Свободная одежда, ювелирные украшения, распущенные волосы могут попасть в движущиеся части.
- g) Если предусмотрены средства для подсоединения к оборудованию для отсоса и сбора пыли, то обеспечьте их надлежащее присоединение и эксплуатацию. Сбор пыли может уменьшить опасности, связанные с пылью.

4) ЭКСПЛУАТАЦИЯ И УХОД ЗА ЭЛЕКТРОИНСТРУМЕНТОМ

- a) Не перегружайте электроинструмент. Используйте электроинструмент соответствующего назначения для выполнения необходимой вам работы. Лучше и безопаснее выполнять электроинструментом ту работу, на которую он рассчитан.
- b) Не используйте электроинструмент, если его выключатель неисправен (не включает или не выключает). Любой электроинструмент, который не может управляться с помощью выключателя, представляет опасность и подлежит ремонту.
- c) Отсоедините вилку от источника питания и (или) аккумуляторную батарею от электроинструмента перед выполнением каких-либо регулировок, заменой принадлежностей или помещением его на хранение. Подобные меры безопасности уменьшают риск случайного включения электроинструмента.
- d) Храните неработающий электроинструмент в месте, недоступном для детей, и не разрешайте лицам, не знакомым с электроинструментом или настоящей инструкцией, пользоваться электроинструментом. Электроинструмент представляют опасность в руках неквалифицированных пользователей.
- e) Обеспечьте техническое обслуживание электроинструмента. Проверьте электроинструмент на предмет правильности соединения и закрепления движущихся частей, поломки деталей и иных несоответствий, которые могут повлиять на работу. В случае неисправности отремонтируйте электроинструмент перед использованием. Часто несчастные случаи происходят из-за плохого обслуживания электроинструмента.
- f) Храните режущие инструменты в заточенном и чистом состоянии. Режущие инструменты с острыми кромками, обслуживаемые надлежащим образом, режут заклинивают и ими легче управлять.
- g) Используйте электроинструмент, аксессуары, биты и т.д. в соответствии с настоящей инструкцией с учетом условий и характера выполняемой работы. Использование электроинструмента для выполнения операций, на которые он не рассчитан, может создать опасную ситуацию.

 Всегда проверяйте, соответствует ли напряжение питания напряжению, указанному на заводской табличке.

ОБЩИЕ МЕРЫ БЕЗОПАСНОСТИ

5) СРОК СЛУЖБЫ:

Срок службы электроинструмента 3 года с момента даты продажи, при условии соблюдения потребителем правил эксплуатации. Если дата продажи не указана, срок службы исчисляется с даты выпуска электроинструмента.

Критериями предельного состояния электроинструмента являются состояния, при которых его дальнейшая эксплуатация недопустима или экономически нецелесообразна. Например, чрезмерный износ, коррозия, деформация, старение или разрушение узлов и деталей или их совокупность при невозможности их устаревания в условиях авторизованных сервисных центров оригинальными деталями, или экономическая нецелесообразность проведения ремонта.

Действия персонала в случае инцидента, критического отказа или аварии:

При обнаружении неисправностей в работе оборудования, необходимо прекратить его использование и обратиться к квалифицированному специалисту, использующему только оригинальные детали. Это позволит сохранить безопасность вашего электроинструмента.

6) УСЛОВИЯ ХРАНЕНИЯ И ТРАНСПОРТИРОВКИ:

Хранить продукцию необходимо в закрытых помещениях с естественной вентиляцией в упаковке при температуре воздуха от 0°C до +40°C и относительной влажности воздуха не более 80%, что соответствует условиями хранения 5 по ГОСТ 15150-89. Перед помещением инструмента на хранение снимите рабочую оснастку

Транспортировать продукцию можно любым видом закрытого транспорта в упаковке производителя или без нее, с сохранением изделия от механических повреждений, атмосферных осадков, воздействия химически-активных веществ и обязательным соблюдением мер предосторожности при перевозке хрупких грузов, что соответствует условиями перевозки 8 по ГОСТ 15150-89.

Срок хранения: 3 года

7) УТИЛИЗАЦИЯ:

Не выбрасывайте электроинструмент в бытовые отходы! Отслуживший свой срок электроинструмент должен утилизироваться в соответствии с Вашими региональными нормативными актами по утилизации электроинструментов.

Инструмент соответствует следующим техническим регламентам:

- ТР ТС 020/2011 «Электромагнитная совместимость технических средств»;
- ТР ТС 004/2011 «О безопасности низковольтного оборудования»;
- ТР ТС 010/2011 «О безопасности машин и оборудования».

Срок хранения: 3 лет.

8) ДРУГИЕ ФАКТОРЫ РИСКА

Даже при использовании электроинструмента в соответствии с указаниями невозможно устранить все остаточные факторы риска. В связи с конструкцией и дизайном электроинструмента могут возникнуть следующие опасности:

- а) Нарушение здоровья в результате вибрации, если инструмент используется в течение длительного периода времени или не надлежащим образом и надлежащем состоянии.
- б) Травмы и повреждения имущества из-за сломанных аксессуаров (рабочего инструмента), вследствие их падения.

 **ВНИМАНИЕ!** Этот электроинструмент производит электромагнитное поле во время своей работы. Это поле может, при некоторых обстоятельствах, мешать активным или пассивным медицинским имплантатам. Чтобы снизить риск серьезных или смертельных травм, мы рекомендуем лицам с медицинскими имплантатами проконсультироваться со своим врачом и производителем медицинских имплантатов перед использованием этого электроинструмента.

9) СЕРВИС

а) Доверьте обслуживание электроинструмента квалифицированному специалисту с использованием только идентичных инструментов, чтобы обеспечить безопасность электроинструмента.

ОСОБЫЕ ПРАВИЛА ТЕХНИКИ БЕЗОПАСНОСТИ

1. Держите инструмент за изолированные хватные поверхности, когда инструмент может соприкоснуться со скрытой проводкой. Контакт с проводом под фазой также сделает открытые металлические части инструмента "живыми" и может привести к поражению электрическим током.
2. Держите руки подальше от движущихся частей.
3. Не прикасайтесь к движущейся части. Разрешите использовать аксессуары для электроинструмента (долото, лезвия и т.д.) остудить, прежде чем прикасаться к ним. Они могут стать чрезвычайно горячими во время использования и могут обжечь вашу кожу.
4. Всегда надевайте защитные очки при работе с электроинструментом и маску для лица, когда окружающая среда запылена.

ВОЗМОЖНЫЕ НЕИСПРАВНОСТИ И МЕТОДЫ ИХ УСТРАНЕНИЯ

НЕИСПРАВНОСТЬ	ВЕРОЯТНАЯ ПРИЧИНА:	ДЕЙСТВИЯ:
При включении машины электродвигатель не работает.	Неисправен выключатель; Обрыв шнура питания или монтажных проводов, неисправность вилки шнура питания; Отсутствие контакта щеток с коллектором; Износ/повреждение щеток.	Отключить прибор от сети и к квалифицированному специалисту.
Образование кругового огня на коллекторе.	Износ щеток/Поломка щеткодержатель; Неисправность в обмотке якоря.	Отключить прибор от сети и к квалифицированному специалисту. Самостоятельно прибор ремонтировать категорически запрещается.
При работе из вентиляционных отверстий появляется дым или запах горячей изоляции.	Неисправность в обмоток электродвигатель; Неисправность электрической части инструмента.	
Повышенный шум в редукторе.	Износ/поломка зубчатых колес или подшипников.	
При включении машины шпиндель не вращается.	Поломка редуктора.	

Критерии предельного состояния

КРИТЕРИИ ПРЕДЕЛЬНОГО СОСТОЯНИЯ:	ВЕРОЯТНАЯ ПРИЧИНА:	ДЕЙСТВИЯ:
Трещины на поверхностях несущих и корпусных деталей;	Усталостная деформация металла	При выявлении неисправности необходимо отключить прибор от сети и обратиться к квалифицированному специалисту
Повреждение питающего провода или штепсельной вилки;	Перегрузка или обрыв	
Чрезмерный износ или повреждение двигателя и механизма редукторов или совокупность признаков.	Усталостная деформация металла	

ПЕРЕЧЕНЬ КРИТИЧЕСКИХ ОТКАЗОВ:	ДЕЙСТВИЯ:
Искрение электромотора	Необходимо обратиться к квалифицированному специалисту
Появления постороннего шума	Необходимо обратиться к квалифицированному специалисту
При выявлении перечисленных выше неисправностей, необходимо отключить прибор от сети и обратиться к квалифицированному специалисту.	

ДОПОЛНИТЕЛЬНЫЕ МЕРЫ БЕЗОПАСНОСТИ ПРИ РАБОТЕ С ШТРОБОРЕЗОМ

1. БЕРЕЖНО ОБРАЩАЙТЕСЬ С ИНСТРУМЕНТОМ

- 1) Держите режущее оборудование острым и чистым, так вы безопасно добьетесь хорошего результата.
- 2) Следуйте инструкциям по смазке и замене деталей.
- 3) Регулярно проверяйте шнур питания и ремонтируйте поврежденный шнур у авторизованного сервисного агента.
- 4) Регулярно проверяйте удлинители и заменяйте все поврежденные шнуры.
- 5) Держите рукоятки сухими, чистыми и свободными от жира и масла.

2. ИЗВЛЕКИТЕ РЕГУЛИРУЕМЫЕ ИНСТРУМЕНТЫ И ГАЕЧНЫЕ КЛЮЧИ

Возьмите за привычку никогда не включать машину, пока не убедитесь, что все регулировочные инструменты или гаечные ключи извлечены.

3. ИЗБЕГАЙТЕ НЕПРЕДНАМЕРЕННОГО ЗАПУСКА

Никогда не переносите подключенный аппарат, держа палец на выключателе. Перед подключением машины к источнику питания убедитесь, что выключатель находится в положении “ВЫКЛ.”.

4. ИСПОЛЬЗУЙТЕ НАРУЖНЫЕ УДЛЕНИТЕЛИ

Всякий раз, когда вы используете инструмент на открытом воздухе, всегда используйте удлинители, специально предназначенные для использования на открытом воздухе.

5. БУДЬТЕ НАЧЕКУ

Следите за тем, что вы делаете. Воспользуйтесь своим здравым смыслом. Не используйте инструмент, когда вы устали.

6. ОСМОТРИТЕ ПОВРЕЖДЕННЫЕ ДЕТАЛИ

- 1) Перед дальнейшим использованием инструмента, если какой-либо защитный элемент, такой как защитная крышка или другая деталь, был поврежден, убедитесь, что машина по-прежнему безопасна в использовании и что деталь все еще может выполнять свою защитную функцию.
- 2) Проверьте центровку и свободное перемещение движущихся частей, возможные поломки деталей, навесного оборудования и любые неровности, которые могут отрицательно сказаться на работе.
- 3) Защитная крышка или любая другая поврежденная деталь должны быть надлежащим образом отремонтированы или заменены авторизованным сервисным агентом, если в этих инструкциях не указано иное.
- 4) Замените все неисправные переключатели авторизованным сервисным агентом.
- 5) Никогда не используйте инструмент, если инструмент не может быть включен или выключен с помощью собственного переключателя.

7. ОСТОРОЖНОСТЬ

- 1) Использование любой детали или аксессуара, отличных от описанных в данной инструкции по эксплуатации, может привести к телесным повреждениям.
- 2) Не используйте лезвия, которые деформированы или треснули.
- 3) Не используйте лезвия из быстрорежущей стали.
- 4) Не прекращайте использовать лезвия, оказывая боковое давление на диск.
- 5) Перед заменой лезвия, регулировкой или другими работами по техническому обслуживанию выньте вилку из розетки.

ОПИСАНИЕ

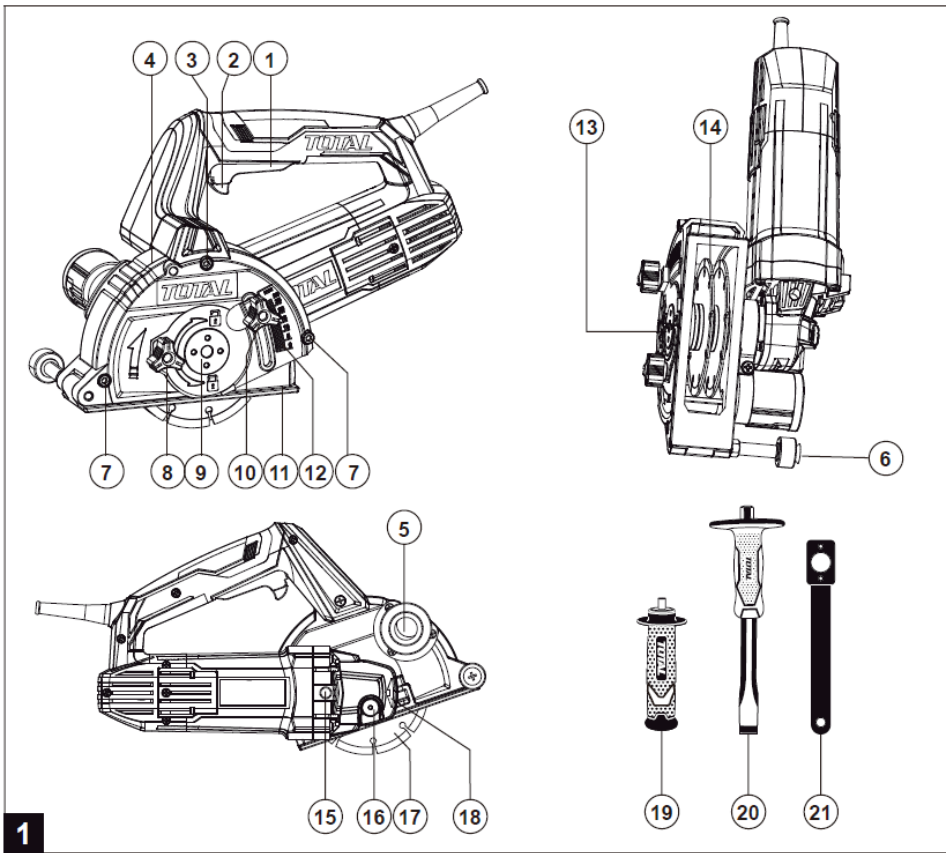

- | | |
|---|--------------------------------|
| 1. Переключатель ВКЛ/ВЫКЛ | 12. Шкала глубины канала |
| 2. Кнопка «Блокировки» | 13. Наружный фланец |
| 3. Точка крепления вспомогательной рукоятки | 14. Дистанционная шайба |
| 4. Фиксированный кожух | 15. Колпачки угольных щеток |
| 5. Подключение к пылеудалению | 16. Кнопка блокировка шпинделя |
| 6. Направляющее колесо | 17. Режущий диск |
| 7. Болт для крепления ограждения | 18. Стрелка направления реза |
| 8. Ручка замка фланцевой крышки | 19. Вспомогательная рукоятка |
| 9. Фланцевый колпачок | 20. Зубило |
| 10. Кнопка регулировка глубины | 21. Гаечный ключ |
| 11. Опорная плита | |

ХАРАКТЕРИСТИКИ ИНСТРУМЕНТА

Тип:	WLC
Модель:	WLC15008
Потребная мощность:	1500Вт
Параметры сети питания:	220-240В~50/60Гц
Частота холостого хода:	10500 об/мин
Диаметр диска:	125 мм
Резьба шпинделя:	M14
Глубина реза:	3-29 мм
Ширина реза:	8-30 мм
Размер диска:	Ø125x2.2x7.0xØ22.23мм
Двойная изоляция:	
Вес:	5.0кг

*внешний вид, характеристики и комплектация могут быть изменены без уведомления конечного потребителя.

ШУМОВЫЕ ДАННЫЕ

Уровень звукового давления:	91.6 дБ (А)
Уровень звуковой мощности:	102.6 дБ (А)
Неопределенность:	3 дБ (А)
Носите защиту ушей при превышении звукового давления:	85 дБ (А)



АКСЕССУАРЫ:

1. Зубило 1 шт.
2. Режущий диск 4 шт.
3. Дополнительная рукоятка 1 шт.
4. Угольные щетки 1 пара

ИНСТРУКЦИЯ ПО ЭКСПЛУАТАЦИИ

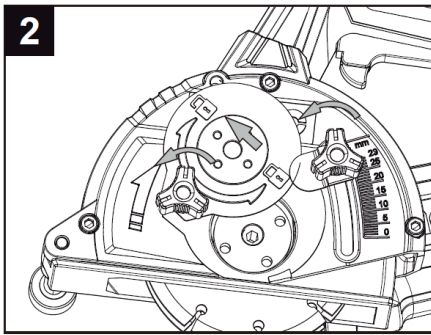

⚠ ПРЕДУПРЕЖДЕНИЕ

Перед использованием штробореза обязательно внимательно прочтите данное руководство по эксплуатации!

НИКОГДА не нажимайте кнопку блокировки шпинделя во время работы станка.

ВСЕГДА отключайте инструмент от источника питания **ПЕРЕД** выполнением каких - либо регулировок или технического обслуживания

1. УСТАНОВКА РЕЖУЩИХ ДИСКОВ

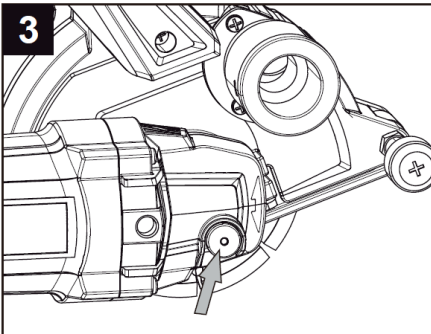

⚠ ОСТОРОЖНО

Используйте только алмазные режущие диски, подходящие для режущего материала.

Этот инструмент предназначен для резки таких материалов, как железобетон и каменная кладка без использования воды. Сначала ослабьте ручку регулировки глубины канала, а затем ослабьте ручку блокировки фланцевой крышки. Теперь вы можете сдвинуть крышку фланца вверх и открыть его.(см. Рис. 2) С помощью прилагаемого гаечного ключа можно открутить фланец, одновременно нажав кнопку блокировки шпинделя. (Рис. 3 и 4)

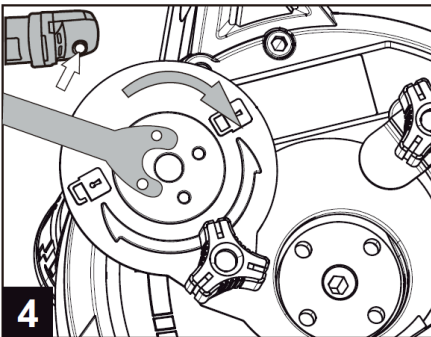

⚠ ПРИМЕЧАНИЕ: Это левая резьба, поэтому поверните гаечный ключ по часовой стрелке. Полностью снимите фланец и дистанционные шайбы.

⚠ ВАЖНОЕ ПРИМЕЧАНИЕ: Имеется одна резиновая "транзитная" шайба, снимите ее и отложите в сторону перед установкой режущих лезвий, **НЕ ИСПОЛЬЗУЙТЕ** их во время нормальной работы..

Теперь соберите лопасти и дистанционные шайбы в соответствии с вашим назначением. (Рис. 5 и 6)

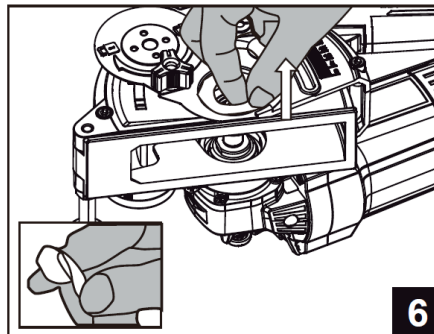
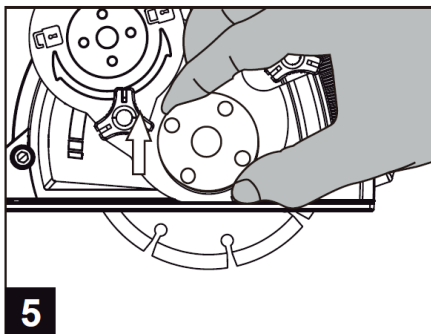

ОБЩИЕ ИНСТРУКЦИИ ПО ИСПОЛЬЗОВАНИЮ

РЕГУЛИРОВКА ШИРИНЫ КАНАВКИ (расстояния между двумя алмазными кругами).

Ширину канавок в заготовке можно регулировать, изменяя количество дистанционных шайб, как показано в таблице:

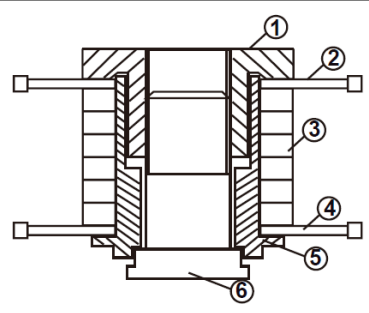
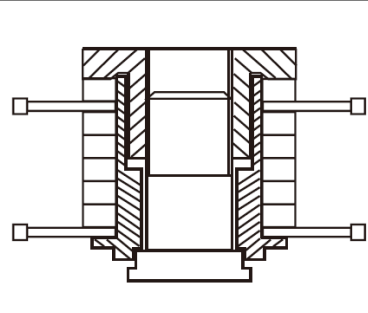
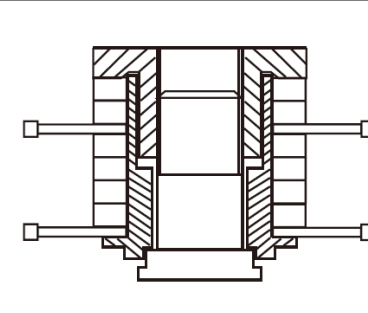
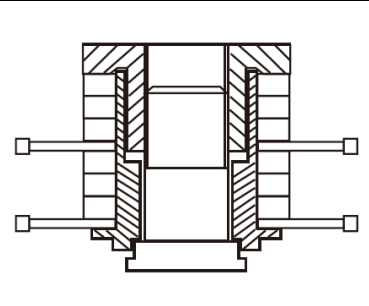
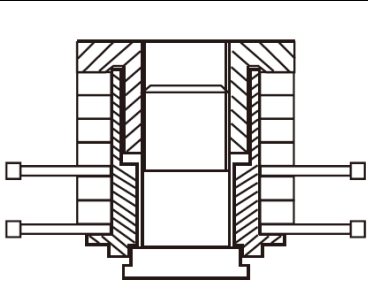
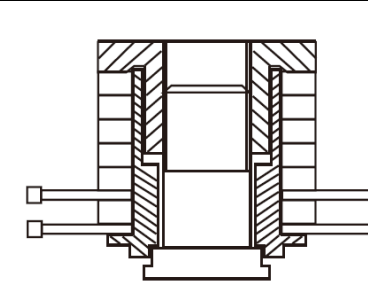
Ширина канавки: 29.8 мм	Ширина канавки: 25.5 мм	Ширина канавки: 21.2 мм
		
Ширина канавки: 16.9 мм	Ширина канавки: 12.6 мм	Ширина канавки: 8.3 мм
		

1.наружный фланец 2.алмазный круг 3.дистанционные шайбы 4.алмазный круг
5.опорный фланец 6.приводной шпindelь

2. РЕГУЛИРОВКА ШИРИНЫ КАНАВКИ

Вы можете отрегулировать ширину канавки (расстояние между двумя алмазными кругами), просто изменив положение шайбы расстояния, как показано в таблице ниже:

После того как вы определили оптимальную ширину канавки, осторожно установите алмазный круг на шпindelь, затем установите дистанционные шайбы и второй алмазный круг по мере необходимости. (Рис. 7 и 8)

⚠ ВНИМАНИЕ: Опорный фланец всегда должен быть расположен рядом с приводным шпindelем и не должен свободно вращаться, убедитесь, что он полностью расположен перед загрузкой диска и дистанционных шайб!

⚠ ПРИМЕЧАНИЕ: Всегда следите за тем, чтобы колеса были установлены правильно и в соответствии со стрелками направления на алмазном диске и корпусе станка.(Рис. 9)

ОБЩИЕ ИНСТРУКЦИИ ПО ИСПОЛЬЗОВАНИЮ

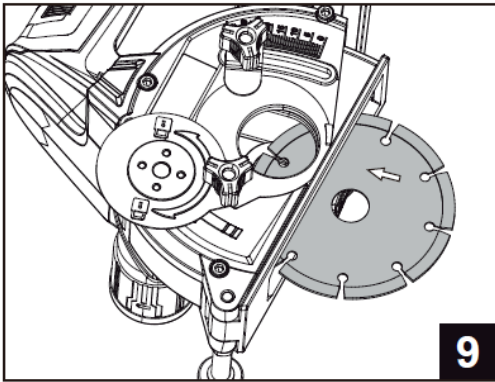

Теперь установите наружный фланец и затяните его с помощью прилагаемого гаечного ключа, опять же обратите внимание, что это **ЛЕВАЯ** резьба, поэтому затяните ее против часовой стрелки. Одновременно нажмите кнопку блокировки шпинделя. (Рис. 10 и 11) Наконiec опустите крышку фланца и снова затяните ручку блокировки крышки фланца и ручку регулировки глубины канала. (Рис. 12)

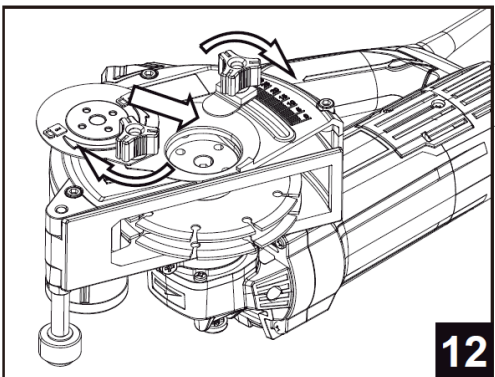
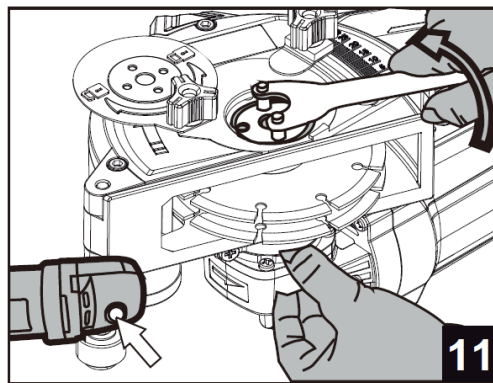
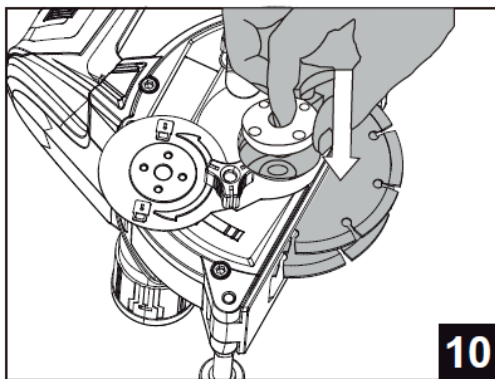

3. РЕГУЛИРОВКА ГЛУБИНЫ КАНАВКИ

Вы можете отрегулировать глубину канавки, просто ослабив ручку регулировки глубины канала и опустив или подняв опорную пластину в нужное положение. После установки глубины снова затяните ручку регулировки глубины канала. (Рис. 13,14 и 15)

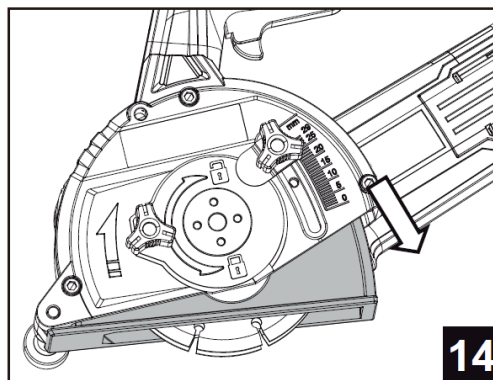
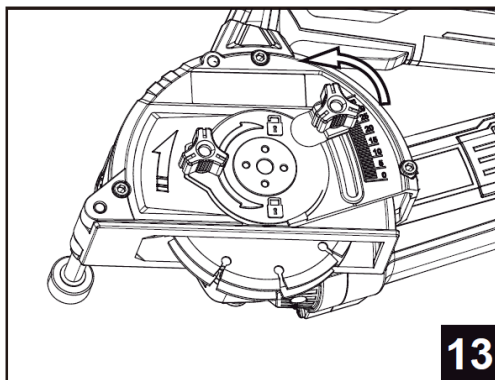

ОБЩИЕ ИНСТРУКЦИИ ПО ИСПОЛЬЗОВАНИЮ

4. СНЯТИЕ ФИКСИРОВАННОГО КОЖУХА

(альтернативный способ крепления диска)

Чтобы очистить внутреннюю защитную зону от мусора, вы можете снять фиксированную защитную зону и получить доступ к внутренней зоне режущей головки. Сначала полностью отвинтите и снимите ручку регулировки глубины канала и ее прицельный маркер, теперь с помощью шестигранного ключа, поставляемого в комплекте, открутите два крепежных болта предохранителя и снимите фиксированный предохранитель. Опорную пластину также можно снять, сдвинув ее со штифта направляющего колеса. Этот метод также может быть использован для фиксации и регулировки режущих лезвий. Для повторной сборки просто повторите описанную выше процедуру.

(см. Рис. 16, 17, 18, 19, 20, 21, 22, 23, 24 и 25)

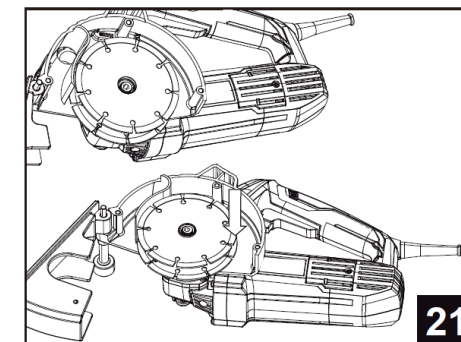
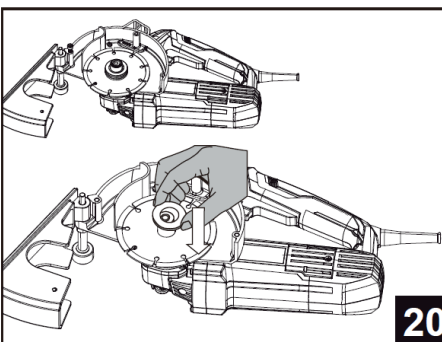
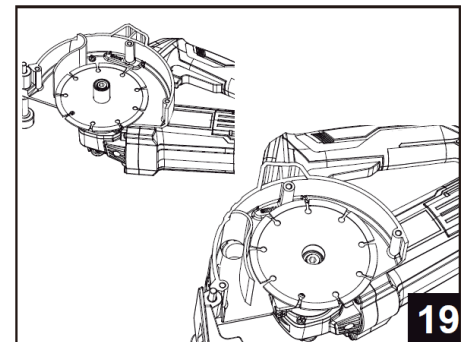
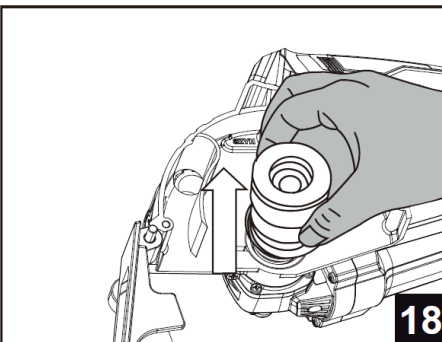
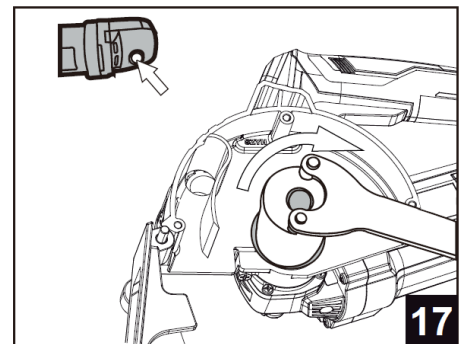
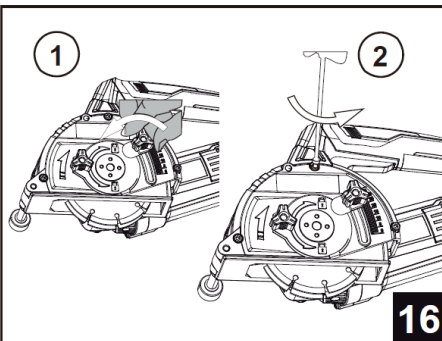
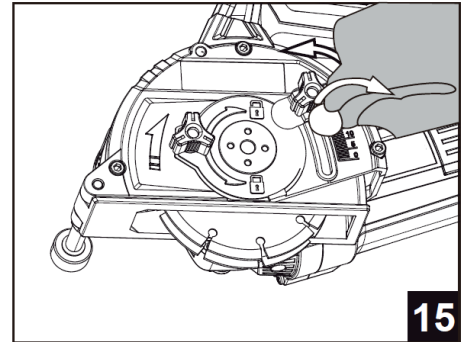

ОБЩИЕ ИНСТРУКЦИИ ПО ИСПОЛЬЗОВАНИЮ

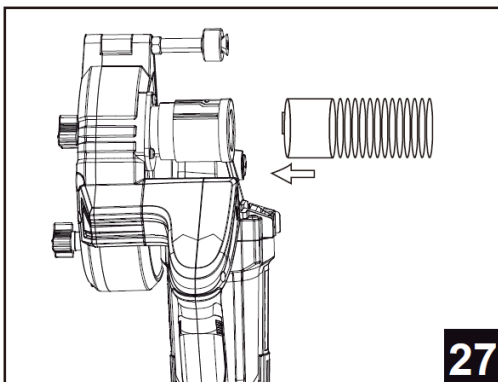
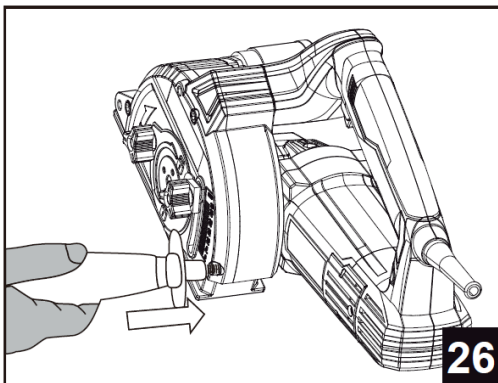
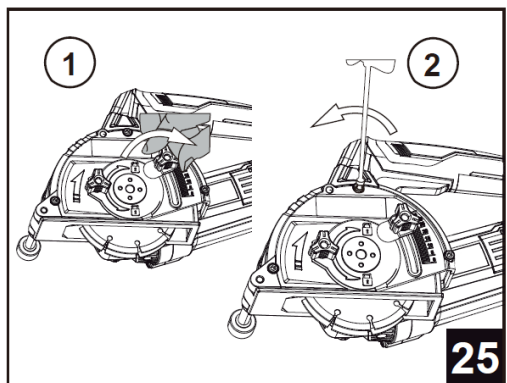
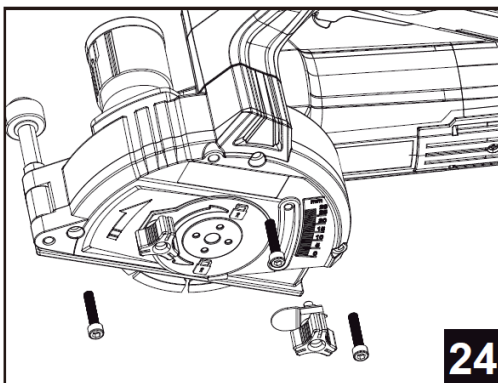
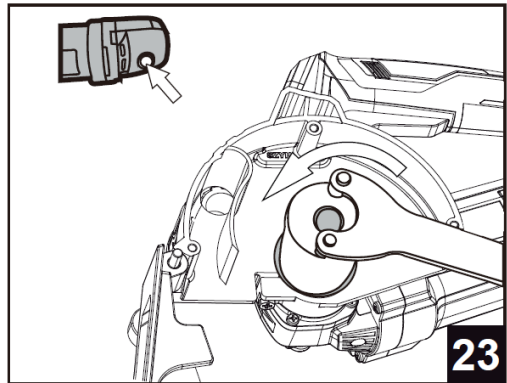
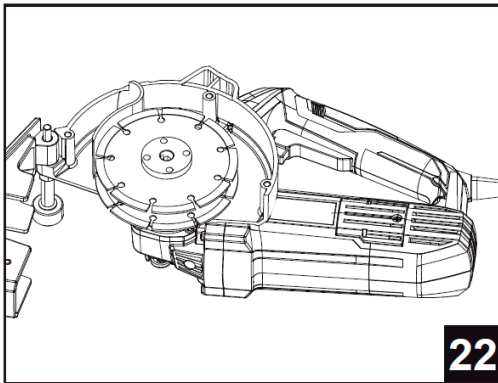

5. УСТАНОВКА ВСПОМОГАТЕЛЬНОЙ РУЧКИ

Для вашей собственной безопасности мы рекомендуем вам всегда устанавливать вспомогательную ручку, сохраняя таким образом полный контроль над инструментом во время работы.

Чтобы подогнать ручку к неподвижному ограждению, просто прикрутите ее на место и закрепите. (Рис. 26)

6. ПОДКЛЮЧЕНИЕ АДАПТЕРА ПЫЛЕУДАЛЕНИЯ

Ваш штроборез оснащен адаптером для удаления пыли. Он имеет штифтовое соединение, которое предотвратит его непреднамеренное ослабление во время работы.

Установите вытяжной шланг в адаптер и убедитесь, что он надежно расположен.

Мы рекомендуем вам всегда использовать подходящий метод удаления пыли, и это предотвратит накопление мусора и возможный перегрев двигателя! (Рис. 27)

ОБЩИЕ ИНСТРУКЦИИ ПО ИСПОЛЬЗОВАНИЮ

7. ВКЛ/ВЫКЛ ИНСТРУМЕНТА

Машина оснащена кнопкой отключения предохранителя для предотвращения непреднамеренного запуска. Для включения просто нажмите предохранитель кнопки, а затем нажмите кнопку включения/выключения. Для выключения отпустите кнопку ВКЛ/ВЫКЛ. (Рис. 28)

8. ИСПОЛЬЗОВАНИЕ ИНСТРУМЕНТА

Машина может быть использована для резки канавок (каналов) во всех видах материалов. Например, бетон, каменная кладка и мощение. Без использования воды.

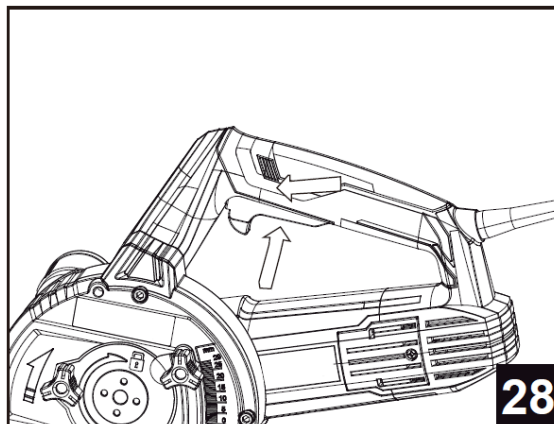

! ПРЕДУПРЕЖДЕНИЕ

ПЕРЕД началом работ убедитесь, что на участке нет электрических кабелей, газовых и водопроводных труб. Приведите настенный преследователь в соприкосновение со стеной, сначала включите и включите двигатель. Медленно нажимайте вниз, пока не будет достигнута заданная глубина резания. Теперь потяните штроборез в направлении разреза, например сверху вниз. Материал, оставшийся между двумя разрезами, можно очистить с помощью прилагаемого долота.

! ПРИМЕЧАНИЕ: Глубокие разрезы твердых материалов не могут быть достигнуты за один разрез!

9. ЗАМЕНА УГОЛЬНЫХ ЩЕТОК (Рис. 29)

Если вы подозреваете, что щетка может быть изношена или в качестве чисто предупредительной меры, щетки можно снять, проверить и заменить, если это необходимо. Во-первых, полностью снимите колпачок над корпусом щетки. Теперь вы можете извлечь угольную щетку из ее корпуса. Проверьте длину и замените ее менее чем на 7 мм. Всегда заменяйте щетки попарно. Вставьте новую щетку в корпус, сдвиньте колпачок и закрепите его.

После замены обеих щеток проверьте и убедитесь, что штроборез все еще работает. Дайте устройству поработать в течение нескольких минут, чтобы новые щетки "легли".

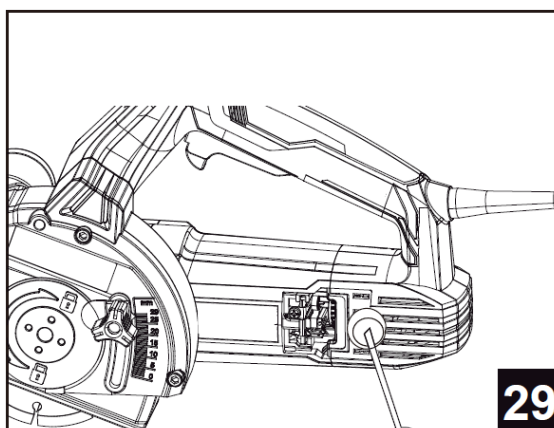

ОБСЛУЖИВАНИЕ И ВОЗМОЖНЫЕ НЕИСПРАВНОСТИ

Неисправность	Возможная причина	Техническое решение
Электрический двигатель нагревается и отключается.	<ol style="list-style-type: none"> 1) Активирована защита от перегрева. 2) Двигатель неисправен. 	<ol style="list-style-type: none"> 1) Подождите несколько минут, пока машина не остынет, а затем перезагрузите машину. 2) Отнесите машину к вашему дилеру для осмотра и/или ремонта
Машина включена, но не работает.	<ol style="list-style-type: none"> 1) Активирована защита от перегрузки. 2) Активирована защита от перегрева. 3) Выключатель поврежден. 	<ol style="list-style-type: none"> 1) Перезагрузите машину. 2) Подождите несколько минут, пока машина не остынет, а затем перезагрузите машину. 3) Отнесите машину к вашему дилеру для осмотра и/или ремонта.
Резка трудна, и канал сделан нерегулярно.	Режущие диски изогнуты или затуплены.	Замените режущие диски.
При резке заготовка начинает сильно вибрировать.	Режущие диски перегреваются или деформируются.	Замените режущие диски.
Машина работает беспорядочно и/или шумно.	Угольные щетки изношены.	Отнесите машину к квалифицированному ремонтнику для замены угольных щеток.



ЗАЩИТА ОКРУЖАЮЩЕЙ СРЕДЫ

Отработанные электрические изделия не следует утилизировать вместе с бытовыми отходами. Пожалуйста, утилизируйте отходы там, где они есть. Проконсультируйтесь с местным органом власти или розничным продавцом по вопросам переработки отходов.

ГАРАНТИЙНЫЕ ОБЯЗАТЕЛЬСТВА – ГАРАНТИЙНЫЙ ТАЛОН

УСЛОВИЯ ГАРАНТИЙНОГО ОБСЛУЖИВАНИЯ

Гарантийный срок – 12 месяцев со дня продажи.

Срок службы изделия установлен в соответствии с действующим законодательством и составляет 3 года со дня продажи.

Владелец инструмента имеет право на бесплатный ремонт изделия в течении гарантийного срока по тем неисправностям, являющимся следствием производственных дефектов.

В гарантийный ремонт принимается инструмент при обязательном наличии правильно оформленных документов: гарантийного талона установленного образца с правильно и полностью заполненными полями, штампом торговой организации и подписью покупателя. Инструмент принимается только в чистом и собранном виде

Гарантия не распространяется на:

- сменные принадлежности (аксессуары и оснастка), например: диски, ножи, сверла, буры, патроны, подошвы шлифовальных и ленточных машин, фильтры и т.п.
- быстроизнашивающиеся детали, например: угольные щетки, приводные ремни, сальники, защитные кожухи, направляющие ролики, резиновые уплотнения, подшипники, зубчатые ремни и колеса, стволы и т.п. Замена их в течение гарантийного срока является платной услугой.
- шнуры питания, в случае повреждения изоляции, подлежат обязательной замене без согласия владельца (услуга платная)
- замену корпуса электроинструмента

Гарантийный ремонт не осуществляется в следующих случаях:

- отсутствие, повреждение или изменение серийного номера на инструменте или гарантийном талоне, а также при их несоответствии
- использование инструмента не по назначению, указанному в инструкции по эксплуатации
- выход из строя вследствие перегрузки (одновременный выход из строя обмоток якоря и статора или обеих обмоток статора – выявляется только при диагностике в сервисном центре)
- механические повреждения электроинструмента
- возникновение недостатков из-за действий третьих лиц, непреодолимой силы, стихийных бедствий, неблагоприятных атмосферных воздействий и/или внешних воздействий агрессивных сред и высоких температур
- естественный износ инструмента: полная или частичная выработка ресурса, сильное внутреннее или внешнее загрязнение, ржавчина, отработанная смазка в редукторе (см. главу «Указание по технике безопасности» в инструкции).

- порча инструмента из-за скачков напряжения в электросети
- повреждение изделия вследствие несоблюдения правил хранения и транспортировки (см. главу «Указание по технике безопасности»)
- после попыток самостоятельного вскрытия, ремонта, внесения конструктивных изменений и смазки электроинструмента в гарантийный период, о чем свидетельствуют, например, заломы на шлицевых частях крепежа корпусных деталей
- поломок, связанных с недостатком ухода за электроинструментом
- частично или полностью разобранный электроинструмент.

Профилактическое обслуживание электроинструмента (чистка, промывка и замена смазки) в гарантийный период является платной услугой.

Владелец электроинструмента доверяет проведение диагностики в сервисном центре в свое отсутствие.

О возможных нарушениях, изложенных выше условий гарантийного обслуживания, владельцу сообщается после проведения диагностики электроинструмента в сервисном центре.

Гарантийный талон № _____

Наименование инструмента и модель _____

Серийный № _____

Год выпуска _____ 202_____

Дата продажи _____ (____) _____ 202_____

Наименование торговой организации _____

Подпись продавца _____

Внимание! Товар получен в исправном состоянии, без видимых повреждений в полной комплектности, проверен в моем присутствии, претензий к внешнему виду и качеству и комплектации товара не имею. С условиями гарантийного обслуживания ознакомлен и согласен.

Подпись владельца _____

Штамп торговой организации

*Изготовитель: INGCO TOOLS. CO., LIMITED
Адрес: № 45 Songbei Road, Suzhou Industrial Park, China*

Гарантийный талон № _____	Гарантийный талон № _____	Гарантийный талон № _____
Дата приемки _____	Дата приемки _____	Дата приемки _____
Сервисный центр _____	Сервисный центр _____	Сервисный центр _____
Дата выдачи _____	Дата выдачи _____	Дата выдачи _____
Подпись клиента _____	Подпись клиента _____	Подпись клиента _____

INGCO

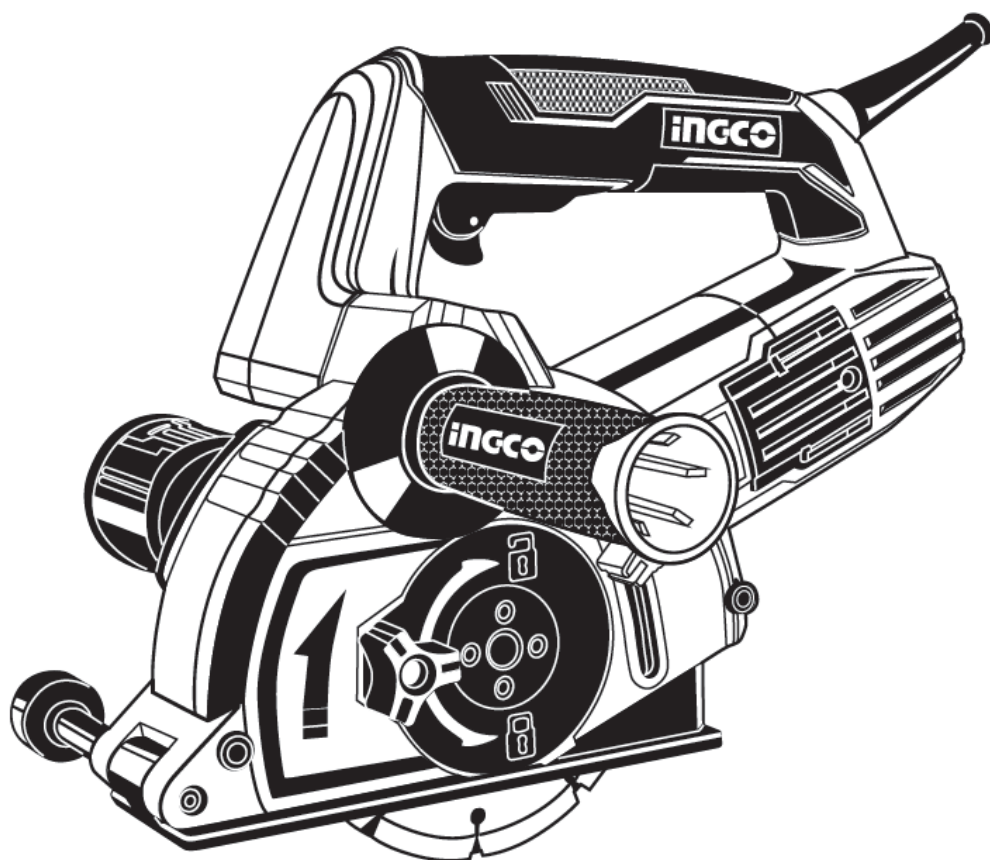

www.ingco.com
MADE IN CHINA
0321.V06

INGCO TOOLS CO., LIMITED
No. 45 Songbei Road, Suzhou
Industrial Park, China.

WLC15008